

## Motherboard

# ROG STRIX B450-F GAMING II

Quick start guide	Hurtigstartsveiledning
Кратко упу̀тване за бърз старт	Guia de consulta rápida
Stručná příručka	Instrukcja szybkiej instalacji
Quick Start-vejledning	Краткое руководство
Snelstartgids	Ghid de pornire rapidă
Lühijuhend	Guia de inicio rápida
Guide de démarrage rapide	Vodič za brzo korišćenje
Pikakäynnistysopas	Stručný návod na spustenie
Schnellstartanleitung	Snabbstartsguide
Οδηγός γρήγορης έναρξης	คู่มือเริ่มตัวอย่างเร็ว
Beüzemelési útmutató	Hızlı Başlatma Kılavuzu
Guida Rapida	Hồàng daãn khôùï ñoàng nhanh
Panduan Ringkas	Vodič za brzi početak rada
クイックスタートガイド	Стисле керівництво для початку експлуатації
Жылдам іске қосу нұсқаулығы	Vodnik za hitri začetek
빠른 시작 설명서	دليل التشغيل السريع
Greitos darbo pradžios vadovas	راهنمای شروع سریع
Īsa pamācība	

## Step 1

Install the CPU  
 Инсталируйте процессора  
 Instalace procesoru  
 Installer CPU'en  
 De CPU installeren  
 Paigaldage CPU  
 Installer le CPU  
 Asenna suoritin  
 Installieren der CPU  
 Εγκατάσταση της CPU  
 Helyezze be a CPU-t  
 Installare la CPU  
 Pasang CPU  
 CPUを取り付ける  
 CPU орнатыңыз  
 CPU 설치  
 Sumontuokite centrinį procesorių  
 Uzdādiēt centrālo procesoru

Installer sentralprosessoren (CPU)  
 Instale a CPU  
 Instalacja procesora  
 Установка процессора  
 Instalați CPU-ul  
 Instalar la CPU  
 Instalarajte CPU  
 Instalação centralneho procesora  
 Installera CPU  
 ติดตั้ง CPU  
 CPU'yu takin  
 Láp CPU  
 Instalacija procesora  
 Інсталюйте процесор  
 Namestitev CPE-ja  
 قم بشيبت وحدة المعالجة المركزية (CPU)  
 را نصب كنيد CPU

## Step 2

Install the CPU fan  
 Инсталируйте вентилятор на процессора  
 Instalace ventilátoru procesoru  
 Installer CPU-blæseren  
 De CPU-ventilator installeren  
 Paigaldage CPU ventilator  
 Installer le ventilateur de CPU  
 Asenna suorittimen tuuletin  
 Installieren des CPU-Lüfters  
 Εγκατάσταση του ανεμιστήρα της CPU  
 Szerelje be a CPU ventilátort  
 Installare la ventola della CPU  
 Pasang kipas CPU  
 CPUクーラーを取り付ける  
 CPU желдеткішін орнатыңыз  
 CPU 팬 설치  
 Sumontuokite centrinio procesoriaus ventiliatorių  
 Uzdādiēt centrālā procesora ventilatoru  
 Installer CPU-viften  
 Instale a ventoinha de CPU  
 Instalacja wentylatora procesora  
 Установка вентилятора  
 Instalați ventilatorul CPU-ului  
 Instalar el ventilador de la CPU  
 Instalarajte CPU ventilator  
 Instalação ventiladora centralneho procesora  
 Installera CPU-fläkten  
 ติดตั้งพัดลม CPU  
 CPU fanını takin  
 Láp quạt CPU  
 Instalacija ventilatora procesora  
 Інсталюйте вентилятор процесора  
 Namestitev ventilatorja CPE-ja

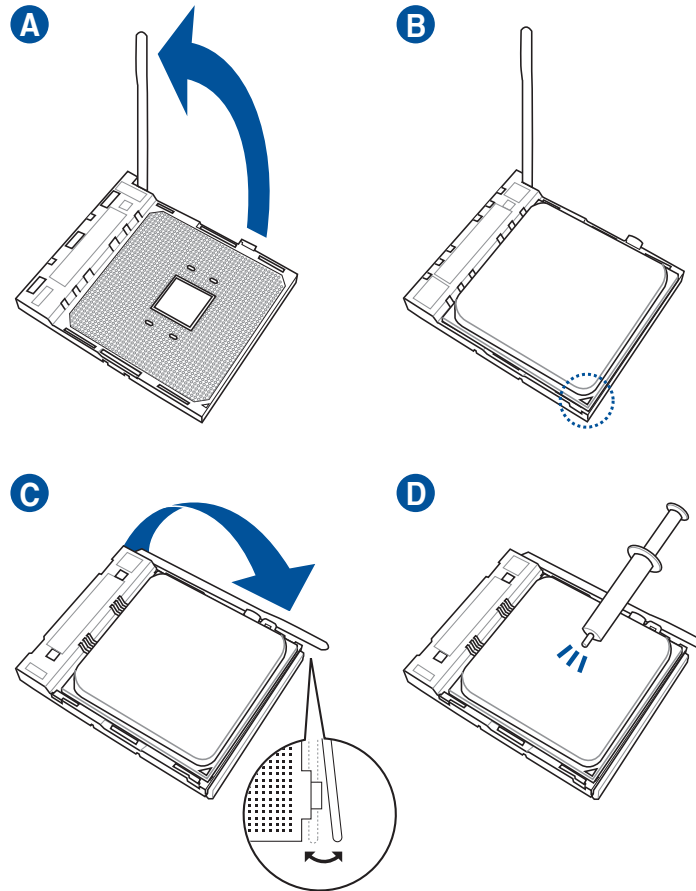

## Type 1

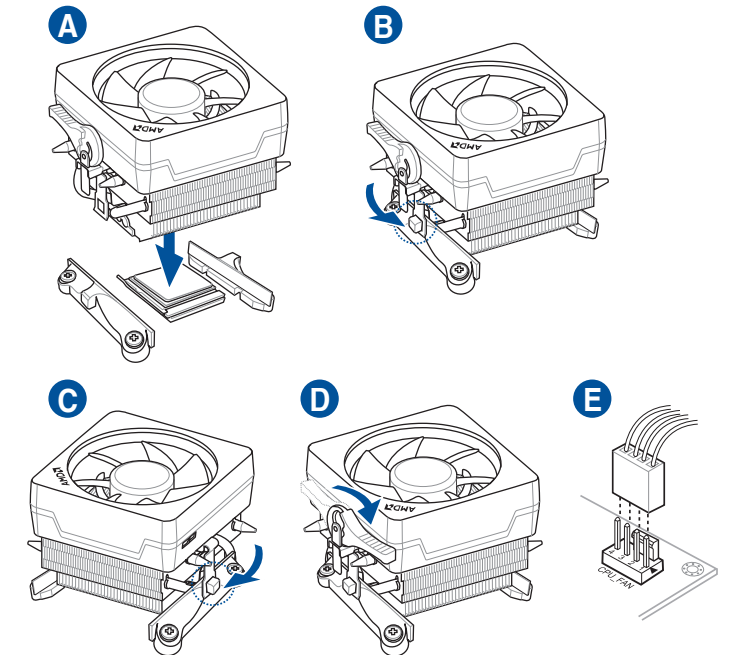

## Type 2

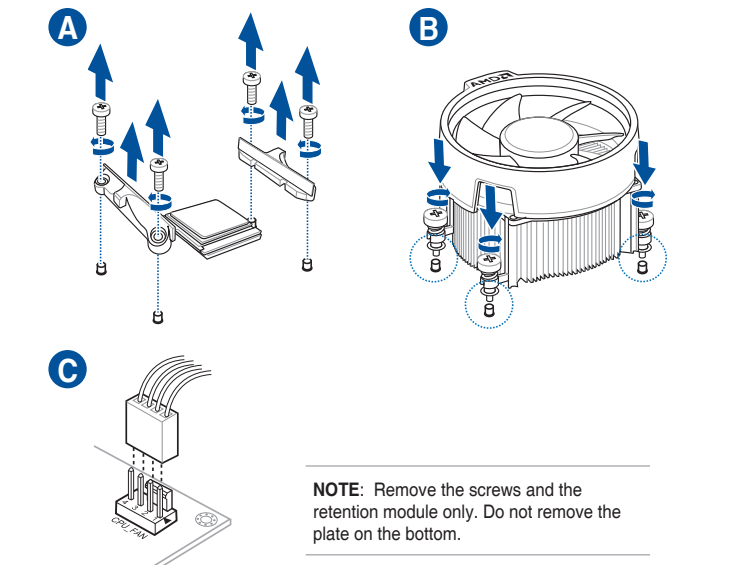

NOTE: Remove the screws and the retention module only. Do not remove the plate on the bottom.

## Motherboard Layout

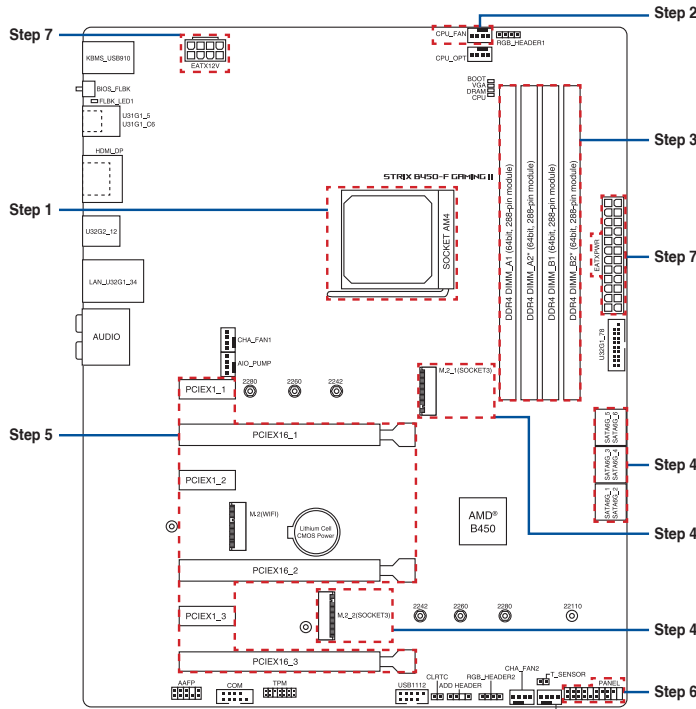

## Step 3

Install memory modules  
 Инсталируйте модули памет  
 Instalace paměťových modulů  
 Installer hukommelsesmodulerne  
 Geheugenmodules installeren  
 Paigaldage mäluoodulid  
 Installer les modules mémoire  
 Asenna muistimoduulit  
 Installieren der Speichermodule  
 Εγκατάσταση των στοιχείων μνήμης  
 Helyezze be a memória modulokat  
 Installare i moduli di memoria  
 Pasang modul memori  
 メモリーモジュールを取り付ける  
 Жад модульдерін орнатыңыз  
 메모리 모듈 설치  
 Sumontuokite atminties modulius  
 Uzdādiēt atmiņas moduljus

Installer minnemoduler  
 Instale módulos de memória  
 Instalacja modułów pamięci  
 Установка модулей памяти  
 Instalați modulele de memorie  
 Instalar los módulos de memoria  
 Instalarajte module memorije  
 Instalação pamäťových modulov  
 Installera minnesmoduler  
 ติดตั้งโมดูลหน่วยความจำ  
 Bellek modüllerini takin  
 Láp các thanh nhớ  
 Instalacija memorijskih modula  
 Інсталюйте модулі пам'яті  
 Namestitev pomnilniških modulov  
 تثبيت وحدات الذاكرة  
 مادل های حافظه را نصب كنيد

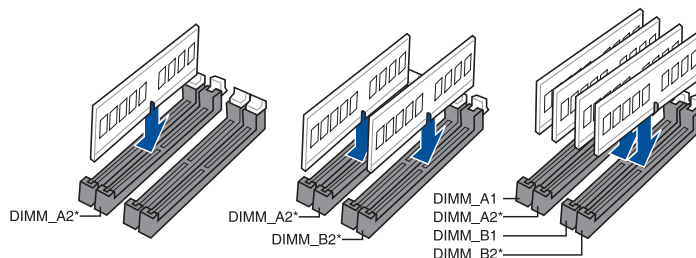

## Step 4

Install storage devices  
 Инсталиране на устройства за съхранение  
 Instalování paměťových zařízení  
 Installering af lagerenheder  
 Opslagapparaten installeren  
 Installige salvestid  
 Installer les périphériques de stockage  
 Tallennuslaitteiden asentaminen  
 Installieren der Speichergeräte  
 Εγκατάσταση συσκευών αποθήκευσης  
 Tárolóeszközök telepítése  
 Installare i dispositivi di archiviazione  
 Memasang perangkat penyimpanan  
 ストレージデバイスを取り付ける  
 Сақтау құрылғыларын орнату  
 저장 장치 설치  
 Įdiegti saugojimo įrenginius  
 Instálējiet atmiņas ierices

Montere lagringsenheter  
 Instalar dispositivos de armazenamento  
 Instalacja urządzeń pamięci  
 Установите накопители  
 Instalarea dispozitivelor de stocare  
 Instalar dispositivos de almacenamiento  
 Instalarajte uređaje za skladištenje  
 Ištalação pamäťových zariadení  
 Installera lagringsenheter  
 การติดตั้งอุปกรณ์เก็บข้อมูล  
 Depolama aygıtlarınızı takma  
 lắp đặt các thiết bị lưu trữ  
 Instalarajte uređaje za pohranjivanje  
 Інсталюція пристроїв пам'яті  
 Namestitev naprav za shranjevanje  
 تثبيت أجهزة التخزين  
 نصب دستگاه های ذخیره سازی

## M.2 devices

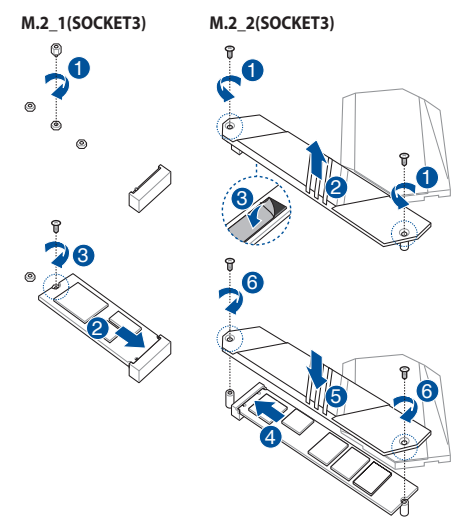

## SATA devices

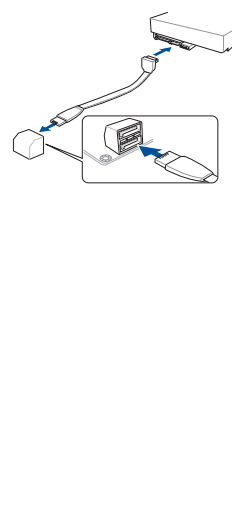

## Australia statement notice

From 1 January 2012 updated warranties apply to all ASUS products, consistent with the Australian Consumer Law. For the latest product warranty details please visit <http://www.asus.com/support/>. Our goods come with guarantees that cannot be excluded under the Australian Consumer Law. You are entitled to a replacement or refund for a major failure and compensation for any other reasonably foreseeable loss or damage. You are also entitled to have the goods repaired or replaced if the goods fail to be of acceptable quality and the failure does not amount to a major failure. If you require assistance please call ASUS Customer Service 1300 2787 88 or visit us at <http://www.asus.com/support/>

## India E-waste (Management) Rule 2016

This product complies with the "India E-Waste (Management) Rules, 2016" and prohibits use of lead, mercury, hexavalent chromium, polybrominated biphenyls (PBBs) and polybrominated diphenyl ethers (PBDEs) in concentrations exceeding 0.1% by weight in homogenous materials and 0.01 % by weight in homogenous materials for cadmium, except for the exemptions listed in Schedule II of the Rule.

## Regional notice for Turkey

AEEE Yönetmeliğine Uygundur.

PRODUZIDO NO  
 PÓLO INDUSTRIAL  
 DE MANAUS

CONHEÇA A AMAZÔNIA  
 IMPRESSO NA CHINA



