

PHILIPS

Słuchawki

Seria 8000

TAT8505



Podręcznik użytkownika

Zarejestruj swój produkt i uzyskaj wsparcie na stronie
www.philips.com/support

Spis treści

1	Ważne informacje na temat bezpieczeństwa	2
	Bezpieczeństwo słuchu	2
	Ogólne informacje	2
<hr/>		
2	Słuchawki Bluetooth True Wireless	3
	Zawartość opakowania	3
	Inne urządzenia	3
	Ogólne informacje na temat słuchawek Bluetooth True Wireless	4
<hr/>		
3	Rozpoczynanie	5
	Ładowanie baterii	5
	Parowanie słuchawek z telefonem komórkowym	5
<hr/>		
4	Korzystanie ze słuchawek	7
	Podłączanie słuchawek do urządzenia Bluetooth	7
	Sterowanie ANC (aktywną eliminacją szumów)	7
	Zarządzanie połączeniami i muzyką	8
	Stan wskaźnika LED	9
	Asystent głosowy	9
<hr/>		
5	Przywracanie ustawień fabrycznych słuchawek	10
<hr/>		
6	Dane techniczne	10
<hr/>		
7	Informacja	11
	Deklaracja zgodności	11
	Utylizacja starego produktu i akumulatora	11
	Demontaż zintegrowanego akumulatora	11
	Zgodność z dyrektywą dotyczącą oddziaływania pól elektromagnetycznych (EMF)	12
	Informacje dotyczące środowiska	12
	Informacja o zgodności	12
<hr/>		
8	Znaki handlowe	14
<hr/>		
9	Często zadawane pytania	15

1 Ważne informacje na temat bezpieczeństwa

Bezpieczeństwo słuchu



Niebezpieczeństwo

- Aby uniknąć utraty słuchu, ogranicz czas korzystania ze słuchawek przy wysokim poziomie głośności i ustaw je na bezpiecznej głośności. Im wyższy poziom głośności, tym krótszy bezpieczny czas słuchania.

Podczas korzystania z zestawu słuchawek przestrzegaj poniższych wytycznych.

- Należy słuchać muzyki przy umiarkowanej głośności przez rozsądny czas.
- Należy uważać, aby nie podnosić stale głośności w miarę dostosowywania się słuchu.
- Nie wolno podnosić głośności do poziomu, w którym nie słychać otoczenia.
- Należy zachować ostrożność lub tymczasowo zaprzestać używania słuchawek w sytuacjach potencjalnie niebezpiecznych.
- Zbyt duże ciśnienie akustyczne ze słuchawek dousznych i nausznych może powodować utratę słuchu.
- Korzystanie ze słuchawek przykrywających uszy podczas jazdy nie jest zalecane, a na niektórych obszarach może być niezgodne z prawem.
- Ze względów bezpieczeństwa, podczas jazdy w ruchu ulicznym lub w innych potencjalnie niebezpiecznych środowiskach należy unikać rozpraszania uwagi muzyką lub rozmowami telefonicznymi.

Informacje ogólne

W celu uniknięcia uszkodzenia lub nieprawidłowego działania:



Przeostroga

- Nie narażaj słuchawek ani etui ładującego na nadmierne ciepło.
- Nie upuszczaj słuchawek ani etui ładującego.
- Słuchawek i etui ładującego nie można narażać na kapiącą ani chlapiącą wodę.
- Nie zanurzaj słuchawek ani etui ładującego w wodzie.
- Nie używaj środków czyszczących zawierających alkohol, amoniak, benzen ani substancje ściernie.
- Jeśli wymagane jest czyszczenie, użyć miękkiej szmatki, a jeżeli to konieczne, zamoczyć szmatkę w małej ilości wody lub roztworze mydła w wodzie celem oczyszczenia produktu.
- Nie wolno narażać zintegrowanego akumulatora na działania znacznego ciepła, tj. światła słonecznego, ognia lub podobnych.
- W przypadku nieprawidłowej wymiany akumulatora istnieje ryzyko wybuchu. Akumulator należy wymienić tylko na taki sam lub równoważny typ.

Informacje o obsłudze, temperaturach przechowywania i wilgotności

- Słuchawki powinny być przechowywane w temperaturze od -20 °C (-4 °F) do 50 °C (122 °F) (do 90% wilgotności względnej).
- Słuchawki powinny pracować w temperaturze od 0 °C (32 °F) do 45 °C (113 °F) (do 90% wilgotności względnej).
- Żywotność baterii może być krótsza w przypadku wysokiej lub niskiej temperatury.
- Nie wymieniaj baterii na niewłaściwy typ, niezgodny z zasadami bezpieczeństwa (np. niektóre baterie litowe).
- Utylizacja baterii w ognisku lub piekarniku, zmażdżenie lub przecięcie baterii mogą skutkować jej wybuchem.
- Pozostawienie baterii w skrajnie wysokiej temperaturze otoczenia może skutkować jej wybuchem lub wyciekaniem łatwopalnych cieczy lub gazu.
- Pozostawienie baterii w skrajnie niskim ciśnieniu powietrza może skutkować jej wybuchem lub wyciekaniem łatwopalnych cieczy lub gazu.

2 Słuchawki True Wireless



Przewodnik szybkiego uruchamiania

Gratulujemy zakupu i witamy w gronie klientów firmy Philips! Aby w pełni korzystać ze wsparcia oferowanego przez firmę Philips zarejestruj swój produkt na stronie www.philips.com/welcome.

Z tymi słuchawkami True Wireless Philips możesz:

- cieszyć się wygodnymi i bezprzewodowymi połączeniami;
- cieszyć się muzyką i sterować nią bezprzewodowo;
- przełączać się pomiędzy połączeniami i muzyką.

Inne urządzenia

Telefon komórkowy lub urządzenie mobilne (np. notebook, PDA, adaptory Bluetooth, odtwarzacze MP3 itp.), które obsługuje Bluetooth i jest kompatybilne z zestawem słuchawkowym (patrz „Dane techniczne” na stronie 8).

Zawartość opakowania

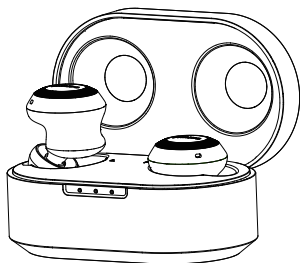

Słuchawki Philips True Wireless TAT8505



Wymienne gumowe nakładki do słuchawek
x 3 pary

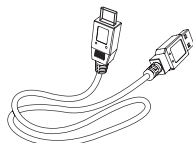

Kabel ładujący USB-C (tylko do ładowania)

Ogólne informacje na temat słuchawek True Wireless

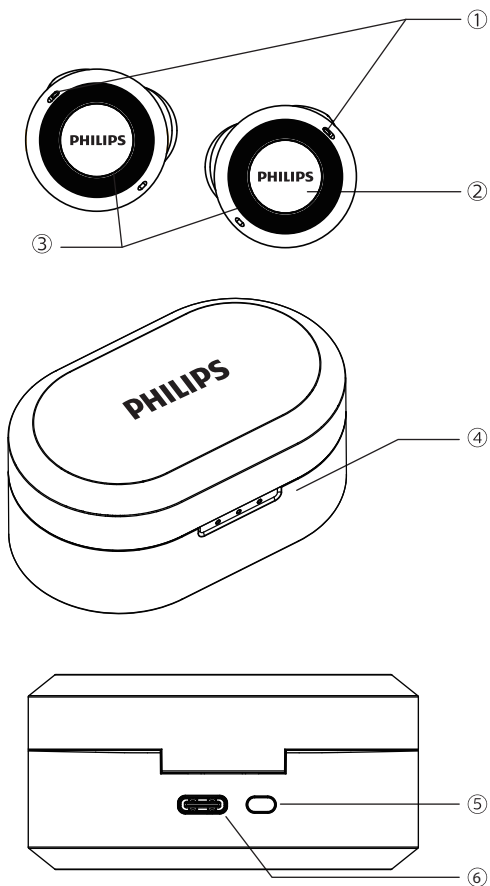

- ① Mikrofon
- ② Obsługa dotykowa wielofunkcyjna
- ③ Wskaźnik LED (słuchawki)
- ④ Wskaźnik LED (etui ładujące)
- ⑤ Przycisk parowania Bluetooth
- ⑥ Gniazdo ładowania USB-C

3 Rozpoczynanie

Ładowanie baterii



Uwaga

- Przed pierwszym użyciem słuchawek umieść je w etui ładującym i ładuj baterie przez 3 godziny, aby zapewnić ich maksymalną pojemność i żywotność.
- Korzystaj jedynie z oryginalnego kabla ładującego USB-C, aby zapobiec uszkodzeniom.
- Przed ładowaniem słuchawek zakończ połączenie, ponieważ podłączenie do ładowania spowoduje ich wyłączenie.

Etui ładujące

Podłącz jeden koniec kabla USB do etui ładującego, a drugi – do źródła zasilania.

↳ Etui ładujące rozpocznie ładowanie.

- Proces ładowania można kontrolować za pomocą niebieskiej diody LED, która znajduje się na przednim panelu.
- Kiedy etui jest w pełni naładowane, zapala się niebieska dioda.

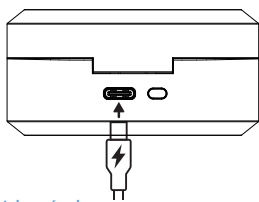

Wskazówka

- Etui ładujące służy jako przenośny akumulator zapasowy do ładowania słuchawek. Gdy etui jest w pełni naładowane, obsługuje 3 pełne cykle ładowania słuchawek.

Słuchawki

Umieść słuchawki w etui ładującym.

↳ Słuchawki zaczynają się ładować.

- Proces ładowania jest weryfikowany przez niebieskie światło LED na słuchawkach.
- Gdy słuchawki są w pełni naładowane, niebieska dioda gaśnie.

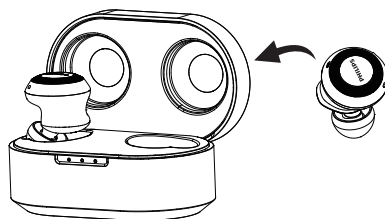

Wskazówka

- Zazwyczaj naładowanie do pełna trwa 1,5 godziny (w przypadku słuchawek lub etui ładującego) za pomocą kabla USB.

Ładowanie bezprzewodowe

Etui ładujące posiada bezprzewodową cewkę ładującą. Baterię można ładować za pomocą ładowarki bezprzewodowej lub innego urządzenia, które działa jako ładowarka bezprzewodowa.



Przeostroga

Ostrzeżenia dotyczące ładowania bezprzewodowego

- Nie umieszczaj etui ładującego na ładowarce bezprzewodowej, gdy między etui i ładowarką znajdują się materiały przewodzące, takie jak metalowe przedmioty czy magnesy.
- Na skutek tego etui ładujące może nie ładować prawidłowo lub ulec przegrzaniu, mogłoby także dojść do uszkodzenia etui lub przewodów.

Ładowanie baterii za pomocą ładowarki bezprzewodowej.

- Umieść słuchawki w etui ładującym.
- Zamknij pokrywę etui ładującego.
- Umieść środek etui ładującego na środkowej części ładowarki bezprzewodowej.
- Po całkowitym naładowaniu odłącz etui ładujące od ładowarki bezprzewodowej.

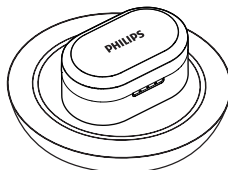

Wskazówka

- Zazwyczaj ładowanie trwa cztery godziny (w przypadku ładowania bezprzewodowego).
- Ładowarka bezprzewodowa nie jest dołączona.

Pierwsze parowanie słuchawek z urządzeniem Bluetooth

- 1 Upewnij się, że słuchawki są całkowicie naładowane i wyłączone.
- 2 Otwórz górną pokrywę etui ładującego, naciśnij i przytrzymaj przycisk parowania na tyle etui ładującego na około trzy sekundy.

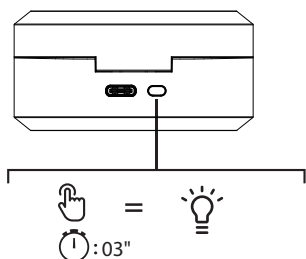

- 3 Włącz funkcję Bluetooth w urządzeniu Bluetooth.
- 4 Sparuj słuchawki z urządzeniem Bluetooth. Skorzystaj z podręcznika użytkownika urządzenia Bluetooth.

Uwaga

- Po włączeniu urządzenie przejdzie automatycznie w tryb parowania, jeżeli słuchawki nie mogą znaleźć wcześniej podłączonego urządzenia Bluetooth.

Poniższy przykład pokazuje, w jaki sposób sparować słuchawki z urządzeniem Bluetooth.

- 1 Włącz funkcję Bluetooth w urządzeniu Bluetooth, wybierz Philips TAT8505.

- 2 Jeżeli pojawi się komunikat o hasle dla zestawu słuchawkowego, wprowadź „0000” (4 zera). W przypadku urządzeń Bluetooth 3.0 lub nowszych hasło nie jest potrzebne.



Philips TAT8505

Jedna słuchawka (tryb mono)

Wymij prawą lub lewą słuchawkę z etui ładującego, aby korzystać z trybu mono. Słuchawka włączy się automatycznie. Usłyszysz komunikat „Power on” ze słuchawki.

Uwaga

- Wymij drugą słuchawkę z etui ładującego, parowanie nastąpi automatycznie.

Parowanie słuchawek z kolejnym urządzeniem Bluetooth

Jeżeli masz inne urządzenie Bluetooth, które chcesz sparować ze słuchawkami, upewnij się, że funkcja Bluetooth w już sparowanych lub połączonych urządzeniach jest wyłączona. Następnie postępuj zgodnie z krokami w rozdziale „Pierwsze parowanie słuchawek z urządzeniem Bluetooth”.

Uwaga

- Słuchawki przechowują w pamięci 4 urządzenie. Jeśli spróbujesz sparować więcej niż 4 urządzeń, nowe urządzenie zastąpi najwcześniej sparowane.

4 Korzystanie ze słuchawek

Podłączanie słuchawek do Twojego urządzenia Bluetooth

- 1 Włącz funkcję Bluetooth w urządzeniu Bluetooth.
- 2 Otwórz górną pokrywę etui ładującego.
 - ↳ Niebieska dioda LED miga.
 - ↳ Słuchawki będą wyszukiwać urządzenie Bluetooth, z którym łączyły się poprzednim razem i połączą się z nim automatycznie. Jeżeli urządzenie, z którym łączono się poprzednim razem jest niedostępne, słuchawki zaczną wyszukiwać i spróbują połączyć się ponownie z urządzeniem Bluetooth, z którym łączyły się przedostatnim razem.



Wskazówka

- Słuchawki nie mogą połączyć się równocześnie z więcej niż 1 urządzeniem. Jeżeli masz dwa sparowane urządzenia Bluetooth, włącz funkcję Bluetooth jedynie w urządzeniu, z którym chcesz się połączyć.
- Jeżeli włączysz funkcję Bluetooth w urządzeniu Bluetooth po włączeniu słuchawek, musisz wejść w menu Bluetooth urządzenia i ręcznie połączyć je z urządzeniem.



Uwaga

- Jeżeli słuchawki nie połączą się z żadnym urządzeniem Bluetooth przez 5 minut, wyłączą się automatycznie w celu oszczędzania baterii.
- W przypadku niektórych urządzeń Bluetooth połączenie może nie nastąpić automatycznie. W takiej sytuacji należy przejść do menu Bluetooth urządzenia i ręcznie połączyć go ze słuchawkami.

Sterowanie ANC (aktywną eliminacją szumów)

Włączanie ANC

Różne tryby ANC można włączać/wyłączać za pomocą dwukrotnego stuknięcia prawej słuchawki.

- Funkcja ANC aktywuje się automatycznie, gdy słuchawka zostanie umieszczona w uchu.
- Dotknij dwukrotnie przycisku MFB; aktywuje się tryb Awareness.
- Dotknij dwukrotnie przycisku MFB ponownie; funkcja ANC zostanie wyłączona.

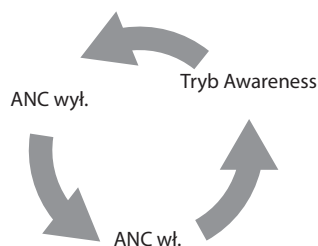

Wskazówka

- Usunięcie słuchawki spowoduje aktywację trybu uśpienia. Po włożeniu słuchawki do etui, nastąpi powrót do trybu aktywnego.

Działanie	Przycisk wielofunkcyjny	Operacja
ANC wł.	Prawa słuchawka	Dwa stuknięcia
Tryb Awareness	Prawa słuchawka	Dwa stuknięcia
ANC wyl.	Prawa słuchawka	Dwa stuknięcia
Tryb alarmowy	Prawa słuchawka	Naciśnięcie i przytrzymanie

Stan wskaźnika LED ANC

Stan słuchawek	Wskaźnik
Tryb ANC jest przełączony	Zapali się niebieska dioda LED.

Włączanie/wyłączanie

Działanie	Przycisk wielofunkcyjny	Operacja
Włączenie słuchawek.		Słuchawka wyjęta z etui ładującego w celu włączenia
Wyłączenie słuchawek.		Słuchawka włożona z powrotem do etui ładującego w celu wyłączenia

Obsługa połączeń i muzyki









Sterowanie muzyką

Działanie	Przycisk wielofunkcyjny	Operacja
Odtwarzanie lub wstrzymanie muzyki	Prawa słuchawka	Przytrzymaj 0,8 s do usłyszenia sygnału
Przeskoczenie do przodu	Prawa słuchawka	Trzy stuknięcia
Regulacja głośności +/-		Za pomocą sterowania mobilnego

Sterowanie połączeniami

Działanie	Przycisk wielofunkcyjny	Operacja
Odbiór/zmiana rozmówcy podczas połączenia.	Prawa słuchawka	Dwa stuknięcia
Wstrzymanie/ odrzucenie poł.	Prawa słuchawka	Naciśnięcie i przytrzymanie

Etui ładujące (3 niebieskie diody LED)

Dioda LED etui ładującego (USB wł.)	Wskaźnik
	
	
	
	 Świeci się, o ile złącze USB jest aktywne

Dioda LED etui ładującego (USB wyl.)

Wskaźnik

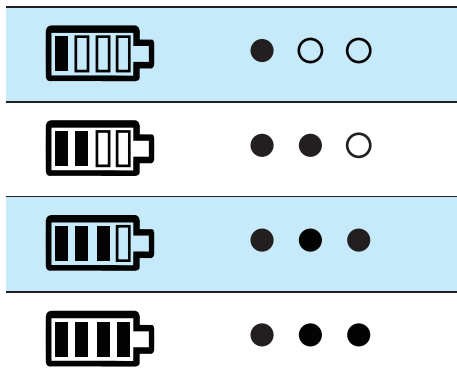

Wskazówka

- Jeśli złącze USB będzie wyłączone, dioda LED zaświeci się na 30 sekund po otwarciu lub zamknięciu

Stan wskaźnika LED

Stan słuchawek	Wskaźnik
Słuchawki są połączone z urządzeniem Bluetooth.	Biała dioda LED miga co 5 s
Słuchawki są gotowe do parowania.	
Słuchawki są włączone, ale nie są połączone z urządzeniem Bluetooth	Biała i niebieska dioda LED miga na zmianę
Niski poziom baterii (słuchawki)	Niebieska dioda LED miga dwukrotnie co 5 s
Bateria jest w pełni naładowana (słuchawki).	Biała i niebieska dioda LED jest wyłączona
Bateria jest całkowicie naładowana (etui ładujące).	Patrz dioda LED szuflady pokrowca

Wskaźnik LED baterii na urządzeniu Bluetooth

Pokaże wskaźnik baterii na urządzeniu Bluetooth po połączeniu ze słuchawkami.

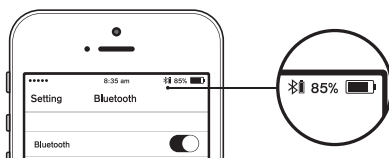

Asystent głosowy

Działanie	Przycisk	Operacja
Aktywacja asystenta głosowego (Siri/Google)	Lewa słuchawka	Stuknij i przytrzymaj przez dwie sekundy
Wyłączenie asystenta głosowego	Lewa słuchawka	Jedno stuknięcie
Google Fetch/Confirm	Lewa słuchawka	Dwa stuknięcia

Sposób noszenia

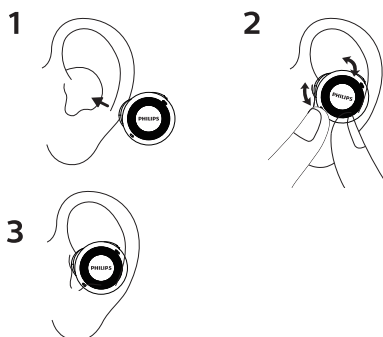

5 Przywracanie ustawień fabrycznych słuchawek

W przypadku wystąpienia problemów z parowaniem lub połączeniem można użyć poniższej procedury przywracania ustawień fabrycznych.

- 1 Na urządzeniu Bluetooth przejdź do menu Bluetooth i usuń **Philips TAT8505** z listy urządzeń.
- 2 Wyłącz funkcję Bluetooth w urządzeniu Bluetooth.
- 3 Stuknij i przytrzymaj przycisk wielofunkcyjny przez > 25 sekund na każdej słuchawce oddzielnie.
- 4 Aby sparować słuchawki z urządzeniem Bluetooth, należy je umieścić w etui ładującym w celu ich wyłączenia. Otwórz górną pokrywę etui ładującego, naciśnij i przytrzymaj przycisk parowania na tyle etui ładującego na około trzy sekundy. Następnie włącz funkcję Bluetooth w urządzeniu Bluetooth, wybierz Philips TAT8505.

6 Dane techniczne

- Czas odtwarzania muzyki – Włączone ANC: 5 godzin | ANC wyłączone, Bluetooth włączony: 6 godzin
- Czas rozmów – Włączone ANC: 5 godzin | ANC wyłączone: 6 godzin
- Czas w trybie czuwania – 200 godzin
- Czas ładowania: 1,5 godziny
- Bateria litowo-jonowa 55 mAh w każdej słuchawce, bateria litowo-jonowa 560 mAh w etui ładującym
- Wersja Bluetooth: 5.0
- Kompatybilne profile Bluetooth:
 - HSP (Hands-Free Profile-HFP)
 - A2DP (Advanced Audio Distribution Profile)
 - AVRCP (Audio Video Remote Control Profile)
- Obsługiwane kodeki audio: SBC, AAC
- Zakres częstotliwości: 2,402-2,480 GHz
- Moc przekaźnika: < 10 dBm
- Zasięg roboczy: Do 10 metrów (33 stóp)
- Automatyczne wyłączenie
- Gniazdo USB-C do ładowania
- Ładowanie bezprzewodowe
- Ostrzeżenie o niskim poziomie naładowania baterii: dostępne



Uwaga

- Specyfikacja może ulec zmianie bez wcześniejszego powiadomienia.

7 Informacja

Deklaracja zgodności

MMD Hong Kong Holding Limited niniejszym oświadcza, że ten produkt jest zgodny z podstawowymi wymaganiami oraz innymi stosownymi postanowieniami dyrektywy 2014/53/UE. Deklarację zgodności można znaleźć na stronie www.p4c.philips.com.

Utylizacja starego produktu i akumulatora



Urządzenie zostało wyprodukowane z wysokiej jakości materiałów i podzespołów, które można wykorzystać ponownie i poddać recyklingowi.



Ten symbol na produkcie oznacza, że jest on objęty dyrektywą europejską 2012/19/UE.



Ten symbol oznacza, że produkt zawiera wbudowany akumulator podlegający dyrektywie europejskiej 2013/56/UE, którego nie można wyrzucać razem ze zwykłymi odpadami domowymi. Zalecamy zabranie produktu do oficjalnego punktu zbiórki lub centrum serwisowego Philips, aby profesjonalnie zdemontować akumulator. Zapoznaj się z lokalnym systemem selektywnej zbiórki produktów elektronicznych i elektronicznych oraz akumulatorami. Przestrzegaj lokalnych przepisów i nigdy nie wyrzucaj produktu ani akumulatorów z normalnymi odpadami domowymi. Prawidłowa utylizacja starych produktów i akumulatorów pomaga zapobiec negatywnym skutkom dla środowiska i zdrowia ludzkiego.

Demontaż zintegrowanego akumulatora

Jeśli w Twoim kraju nie ma systemu zbierania/recyklingu produktów elektronicznych, możesz chronić środowisko poprzez wyjęcie i recykling akumulatora przed utylizacją słuchawek.

- Przed usunięciem baterii upewnij się, że słuchawki są odłączone od etui ładującego.

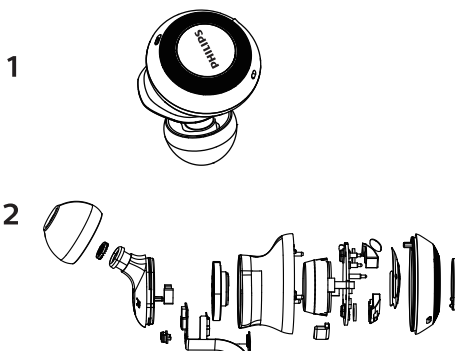

- Przed usunięciem baterii upewnij się, że etui ładujące jest odłączone od kabla USB.

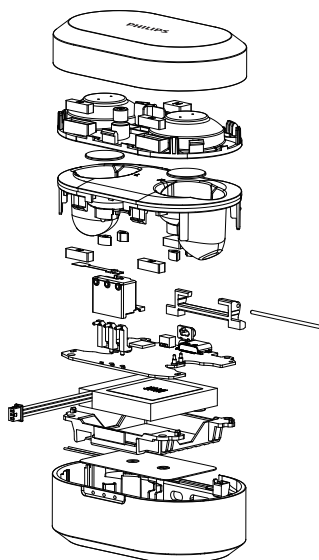

Zgodność z dyrektywą dotyczącą oddziaływania pól elektromagnetycznych (EMF)

Ten produkt jest zgodny ze wszystkimi obowiązującymi normami i przepisami dotyczącymi narażenia ludności na działanie pól magnetycznych.

Informacje dotyczące środowiska

Wszystkie zbędne opakowania zostały pominięte. Dołożyliśmy wszelkich starań, aby opakowanie można było w łatwy sposób rozdzielić na trzy materiały: tekturę (pudełko), pianka poliestrowa (bufor) i polietylen (torebki, arkusz pianki ochronnej).

Urządzenie to składa się z materiałów, które można poddać recyklingowi i wykorzystać ponownie, jeśli zostaną zdemontowane przez wyspecjalizowaną firmę. Prosimy przestrzegać miejscowych przepisów dotyczących utylizacji opakowań, zużytych akumulatorów i sprzętu.

Informacja o zgodności

Urządzenie jest zgodne z częścią 15 wytycznych FCC. Działanie podlega dwóm następującym warunkom:

1. To urządzenie nie może wytwarzać szkodliwych zakłóceń; oraz
2. To urządzenie musi przyjmować wszelkie zakłócenia, w tym zakłócenia mogące powodować niepożądane działanie.

Przepisy FCC

To urządzenie zostało przebadane i zaklasyfikowane jako zgodne z ograniczeniami dla urządzeń cyfrowych klasy B zgodnie z częścią 15 wytycznych FCC. Te wartości graniczne zostały stworzone, aby zagwarantować właściwą ochronę przez szkodliwymi zakłóceniami w przypadku instalacji w budynkach mieszkalnych. Niniejsze urządzenie wytwarza, wykorzystuje i może emitować energię o częstotliwości

radiowej; jeśli nie zostało zainstalowane lub nie jest użytkowane zgodnie z instrukcjami, może powodować zakłócenia szkodliwe dla komunikacji radiowej. Nie można jednak zagwarantować, że zakłócenia te nie pojawią się w przypadku danych instalacji. Jeśli urządzenie to powoduje szkodliwe zakłócenia urządzeń radiowych lub odbioru telewizji, co można określić poprzez wyłączenie i ponowne włączenie urządzenia, zachęca się użytkownika do zniwelowania tych zakłóceń za pomocą poniższych sposobów:

- Zmień kierunek ustawienia lub położenia anteny odbiorczej.
- Zwiększ odległości pomiędzy tym urządzeniem a odbiornikiem.
- Podłącz sprzęt do gniazdka i innego obwodu, niż ten do którego podłączony jest odbiornik.
- Skonsultuj się ze sprzedawcą lub doświadczonym technikiem radiowo-telewizyjnym w celu uzyskania dodatkowej pomocy.

Oświadczenie FCC o narażeniu na promieniowanie
Niniejsze urządzenie jest zgodne z ograniczeniami FCC dotyczącymi narażenia na promieniowanie, ustanowionymi dla niekontrolowanego środowiska. Niniejszego nadajnika nie wolno przenosić ani obsługiwać w połączeniu z inną anteną lub innym nadajnikiem.

Przeostroga: Nie należy wprowadzać zmian lub modyfikacji bez wyraźnej zgody strony odpowiedzialnej za zgodność, takie działanie może pozbawić użytkownika prawa do obsługi tego wyposażenia.

Kanada:

To urządzenie zawiera zwolnione z licencji nadajniki/odbiorniki, które są zgodne z kanadyjskimi standardami RSS zwolnionymi z licencji w zakresie innowacji, nauki i rozwoju gospodarczego. Działanie podlega dwóm następującym warunkom: (1) To urządzenie nie może wytwarzać zakłóceń. (2) To urządzenie musi odbierać zakłócenia zewnętrzne, w tym zakłócenia mogące spowodować niepożądane funkcjonowanie urządzenia.

Oświadczenie IC o narażeniu na promieniowanie:

Niniejsze urządzenie jest zgodne z ograniczeniami kanadyjskimi dotyczącymi narażenia na promieniowanie, ustanowionymi dla niekontrolowanego środowiska.

Niniejszego nadajnika nie wolno przenosić ani obsługiwać w połączeniu z inną anteną lub innym nadajnikiem.

7 Znaki handlowe

Bluetooth

Znak słowny Bluetooth® i logo Bluetooth® są zastrzeżonymi znakami towarowymi firmy Bluetooth SIG, Inc., a wykorzystanie takich znaków przez MMD Hong Kong Holding Limited podlega licencji. Inne znaki handlowe i nazwy handlowe należą do ich właściwych właścicieli.

Siri

Siri jest znakiem towarowym firmy Apple Inc., zastrzeżonym w Stanach Zjednoczonych i innych krajach.

Google

Google i Google Play są zastrzeżonymi znakami towarowymi firmy Google LLC.

8 Często zadawane pytania

Mój zestaw Bluetooth nie włącza się.

Poziom naładowania baterii jest niski. Naładuj zestaw słuchawek.

Nie mogę sparować zestawu słuchawek Bluetooth z moim urządzeniem Bluetooth.

Opcja Bluetooth jest wyłączona. Włącz funkcję Bluetooth na urządzeniu Bluetooth i włącz to urządzenie przed włączeniem zestawu słuchawek.

Nie działa parowanie.

- Odłóż obie słuchawki do etui ładującego.
- Upewnij się, że funkcja Bluetooth we wcześniej połączonych urządzeniach Bluetooth jest wyłączona.
- Na urządzeniu Bluetooth usuń pozycję „Philips TAT8505” z listy Bluetooth.
- Sparuj zestaw słuchawek (patrz „Parowanie zestawu słuchawek z urządzeniem Bluetooth po raz pierwszy” na stronie 6).

Urządzenie Bluetooth nie może znaleźć zestawu słuchawkowego.

- Zestaw słuchawkowy może być połączony z poprzednio sparowanym urządzeniem. Wyłącz połączone urządzenie lub wynieś je poza zasięg.
- Parowanie mogło zostać zresetowane lub zestaw słuchawkowy został wcześniej sparowany z innym urządzeniem. Ponownie sparuj zestaw słuchawek z urządzeniem Bluetooth tak, jak opisano w podręczniku użytkownika. (patrz „Pierwsze parowanie zestawu słuchawkowego z urządzeniem Bluetooth” na stronie 6).

Mój zestaw słuchawek Bluetooth jest podłączony do telefonu komórkowego z obsługą funkcji Bluetooth, ale muzyka odtwarzana jest z telefonu.

Patrz instrukcja obsługi Twojego telefonu komórkowego. Wybierz opcję odsłuchiwania muzyki przez zestaw słuchawek.

Jakość dźwięku jest słaba i pojawia się trzeszczenie.

- Urządzenie Bluetooth jest poza zasięgiem. Zbliź do siebie zestaw słuchawek i urządzenie Bluetooth lub usuń przeszkodę pomiędzy nimi.
- Naładuj zestaw słuchawek.

Jakość dźwięku jest niska, gdy szybkość przesyłania strumieniowego jest wolna lub strumieniowe przesyłanie dźwięku w ogóle nie działa.

Upewnij się, że telefon komórkowy obsługuje nie tylko urządzenia (mono) HSP/HFP, ale również A2DP i Bt4.0x (lub nowsze) (patrz „Dane techniczne” na stronie 10).



POBIERANIE APLIKACJI

Aby pobrać aplikację, zeskanuj kod QR / naciśnij przycisk „Pobierz” lub wyszukaj „Słuchawki Philips” w sklepie App Store lub Google Play.



Philips oraz emblemat tarczy Philips są zarejestrowanymi znakami handlowymi Koninklijke Philips N.V. i są używane na zasadzie licencji. Ten produkt został wyprodukowany przez i jest sprzedawany w ramach odpowiedzialności MMD Hong Kong Holding Limited lub jednej ze spółek zależnych, a MMD Hong Kong Holding Limited jest gwarantem w odniesieniu do tego produktu.

UM_TAT8505_00_PL_V1.0

