

■ Please carefully read the operation instructions before power on, and keep it properly.

■ The products may subject to changes without notice.



The Creative Life

Two-Door Household Refrigerator

Operating Instructions

RB305GM3110

**Thank you for buying TCL refrigerator. We hereby express our thanks.
Welcome to use TCL refrigerator. We will do our best to provide you with quality service.**

Safety instructions	P2
Product introduction	P5
Handling and placement	P6
Preparations prior to use	P7
Operation notes	P8
Illustration and operation of display panel	P8
Food storage	P11
Ice-making	P11
Disassembly and assembly method of accessory	P12
Maintenance	P12
Failure analysis	P13
Non-failure	P13
Technical parameter	P14
Packing list	P15

1. This appliance is not intended for use by persons (including children) with reduced physical, sensory or mental capabilities, or lack of experience and knowledge, unless they have been given supervision or instruction concerning use of the appliance by a person responsible for their safety. Children should be supervised to ensure that they do not play with the appliance.

2. If the supply cord is damaged, it must be replaced by the manufacturer, its service agent or similarly qualified persons in order to avoid a hazard.

3. This appliance can be used by children aged from 8 years and above and persons with reduced physical, sensory or mental capabilities or lack of experience and knowledge if they have been given supervision or instruction concerning use of the appliance in a safe way and understand the hazards involved. Children shall not play with the appliance. Cleaning and user maintenance shall not be made by children without supervision.

4. **WARNING:** Keep ventilation openings, in the appliance enclosure or in the built-in structure, clear of obstruction.

5. **WARNING:** Do not use mechanical devices or other means to accelerate the defrosting process, other than those recommended by the manufacturer.

6. **WARNING:** Do not damage the refrigerant circuit.

7. **WARNING:** Do not use electrical appliances inside the food storage compartments of the appliance, unless they are of the type recommended by the manufacturer.

8. Do not store explosive substances such as aerosol cans with a flammable propellant in this appliance.

9. This appliance is intended to be used in household and similar applications such as

- **S**ta ffkitchen areas in shops, offices and other working environments;
- **F**arm houses and by clients in hotels, motels and other residential type environments;
- **B**ed and breakfast type environments;
- **C**atering and similar non-retail applications.

1.Warning

Warning: No barrier is allowed around the appliance or in the embedded structure in order to ensure the free ventilation.

Warning: It is forbidden to speed up the defrosting process with any mechanical equipment or by other method except for the method recommended by the manufacturer.

Warning: Never damage the refrigerating circuit.

Warning: Never use any electric apparatus in the food chamber of the appliance except for the type recommended by the manufacturer.

Warning: Never place the liquid beverage or food contained with glass container in the freezing chamber for fear of cracking.

Warning: If powered off, the refrigerator shall be powered on 5min later for fear of damaging the compressor.

Warning: If any live part, abnormal noise, smell, smoke or other abnormality is found during use, it is necessary to power off the appliance immediately and contact the after-sales service department of the Company timely.

Warning: Never place your finger or hand under the refrigerator, especially rear bottom of refrigerator; otherwise, you may be hurt by the sharp matter.

Warning: The children must not play or climb the refrigerator. The operation by the children must be supervised by their parents for fear of danger.

Warning: Never place your hand between the doors to open or close door for fear of jamming your finger. The door handle shall be used to open or close the door.

Warning: Under the rated climate types SN, N and ST, the operating ambient range of the appliance is 10°C~38°C; under the climate types SN, N, ST and T, the operating ambient range of the appliance is 10°C~43°C. If the appliance operates outside the rated climate type (ambient temperature range), the appliance may not maintain the satisfying interior temperature.



Warning: Risk of fire / flammable materials

Warning: When positioning the appliance, ensure the supply cord is not trapped or damaged.

Warning: Do not locate multiple portable socket-outlets or portable power supplies at the rear of the appliance.

Children aged from 3 to 8 years are allowed to load and unload refrigerating appliances

Opening the door for long periods can cause a significant increase of the temperature in the compartments of the appliance.

Clean regularly surfaces that can come in contact with food and accessible drainage systems.

Clean water tanks if they have not been used for 48 h; flush the water system connected to a water supply if water has not been drawn for 5 days.

Store raw meat and fish in suitable containers in the refrigerator, so that it is not in contact with or drip onto other food.

Two-star frozen-food compartments are suitable for storing pre-frozen food, storing or making ice-cream and making ice cubes.

One-, two- and three-star compartments are not suitable for the freezing of fresh food.

If the refrigerating appliance is left empty for long periods, switch off, defrost, clean, dry, and leave the door open to prevent mould developing within the appliance.

2. Cautions

Cautions: The power supply of this product must be uniform with the power supply mentioned on the nameplate, and the standard independent 3-hole socket shall be used (above 10A, and reliably grounded). One socket must not be shared by more than one appliance; otherwise, fire may be caused due to overheat.

Cautions: Never pull the power wire by hand. It is necessary to hold and unplug the power connector from the socket to disconnect the power supply. The power wire or connector must not be touched by the wet hand for fear of electric shock.

Cautions: The power wire must not be squeezed by the refrigerator or any heavy load, and the power wire shall not be bent extremely. The damage or peeling of power wire may result in fire or electric shock. If the power wire is broken or cut, please contact the after-sales service department immediately.

Cautions: No flammable or explosive matter or corrosive acid or alkaline matter is allowed in the refrigerator.

Cautions: The refrigerator must not be used in the rain or under the sunshine.

Cautions: It is forbidden to place the container with fluid on the refrigerator because the breakage or turnover of the container may affect the electrical insulation of refrigerator and result in electric shock or fire.

Cautions: The refrigerator must not be disassembled or modified without permission. The repair of refrigerator must be performed by the specialist.

Cautions: In case of leakage of any flammable gas such as coal gas, it is necessary to close the leaking valve first and then open the window for ventilation, and forbidden to unplug the refrigerator connector immediately for fear of fire or explosion due to electric spark.

Cautions: Refrigerating appliances – in particular a refrigerator-freezer Type I – might not operate consistently (possibility of defrosting of contents or temperature becoming too warm in the frozen food compartment) when sited for an extended period of time below the cold end of the range of temperatures for which the refrigerating appliance is designed;

Cautions: The fact that effervescent drinks should not be stored in food freezer compartments or cabinets or in low-temperature compartments or cabinets, and that some products such as water ices should not be consumed too cold.

Cautions: The need to not exceed the storage time(s) recommended by the food manufacturers for any kind of food.

Cautions: The precautions necessary to prevent an undue rise in the temperature of the frozen food while defrosting the refrigerating appliance, such as wrapping the frozen food in several layers of newspaper.

Cautions: The fact that a rise in temperature of the frozen food during manual defrosting, maintenance or cleaning could shorten the storage life.

Cautions: The care required with regard to frozen food in storage in the event of an extended non-running of the refrigerating appliance (interruption of power supply or failure of the refrigerating system).

Cautions: The action to be taken when the refrigerating appliance is switched off and taken out of service temporarily or for an extended period (e.g. emptied, cleaned and dried, and the door(s) or lid(s) propped ajar).

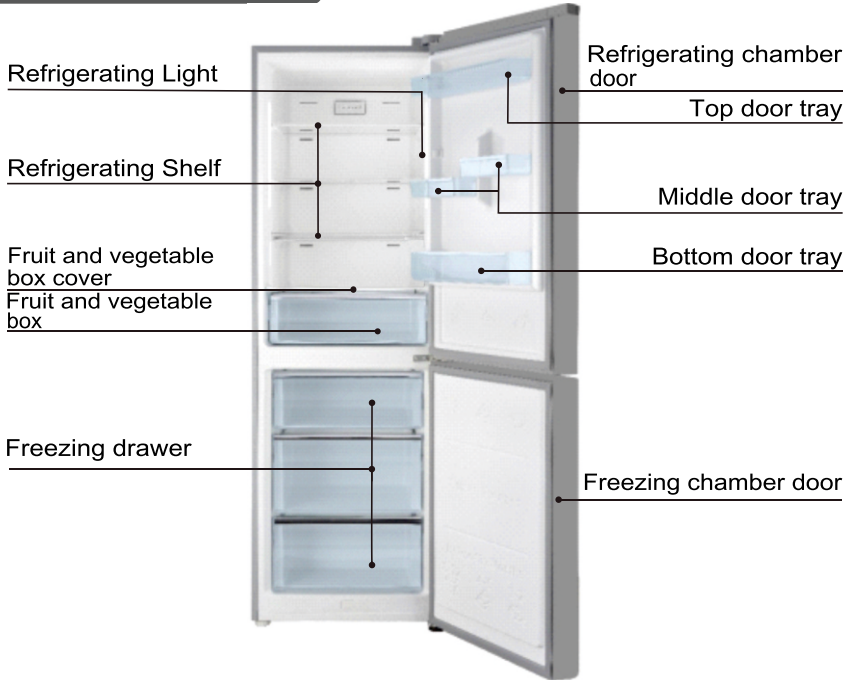

The pictures are for reference only. Please refer to the object

Features

- Computer intelligent temperature control ; air cooling and frost free.
- Environmental-friendly refrigerant,It applies materials without CFC, R600a environmental-friendly materials. 80% of the main materials can be recycled;
- Transparent drawers with novel appearances and their internal foods can be clear at a glance;
- The tempered glass refrigeration shelves are height adjustable, wear proof, heat-proof and practical;
- The concealed condenser applies flat back design. It has perfect and coordinated style which is simple, easy to clean and high utility rate of space;
- This product adopts the efficient mute compressor of international brand and special case foaming technology, and features low noise, low energy consumption, and is more suitable for family and commercial purposes.

Warm prompt:

If your product is improved product, it may not be totally same as that in the instructions. But it will not change the performance and method of application. Please feel relieved about usage.

Certain space shall be left around the refrigerator, shown in the figure.

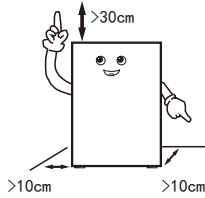

During handling, the door side of the refrigerator shall not contact with the handling tools

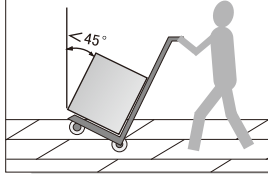

The refrigerator shall be placed in an environment which is dry, has good ventilation, far from direct sunshine and heat source.

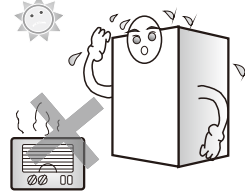

The refrigerator shall be placed on the flat and firm surface. If the ground is not flat, adjust the adjusting leg to keep it level.

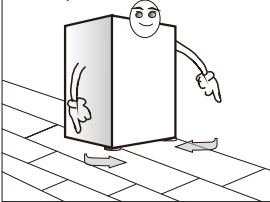

Never place the refrigerator into a too cold environment that may get frozen.

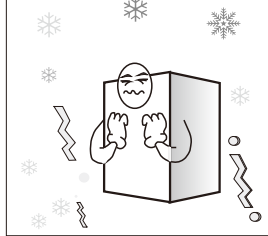

Removing the foam base is beneficial for bottom heat dissipation and can avoid fire.

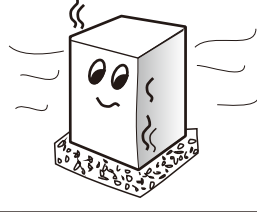

Warm prompt:

- When handling the refrigerator, at least two persons are required – one lifts the top of rear part, the other one handles the bottom (if one part is clamped, it is quite dangerous and may cause accident).
- When moving the refrigerator, the lower runner may damage and scratch the floor. If you need to move the refrigerator for a long distance, the internal accessories shall be fixed using adhesive tape. Otherwise, the accessories may get damaged due to crashing each other.
- Please place the refrigerator in the position with small vibration or little exposed to vibration. For users in the area where earthquake often occurs, please fix the refrigerator against the wall or pole. Otherwise, the falling of refrigerator will cause accident.
- Sufficient clearance shall be left around. If the clearance is too small or place goods on the top or close to the side, or paste on the sides, the heat dissipation of refrigerator will be affected, and thus to cause unnecessary electric energy waste as well as burn out of the wall and other goods; the contact between the back and wall will cause vibration and noise;
- Adjust the front part and adjusting leg of the refrigerator to level it. Unlevel of the refrigerator will cause vibration and noise.

Handling and placement

EN

The outline dimension of the product and the space needed by the use of product are shown in the following.

pictures:

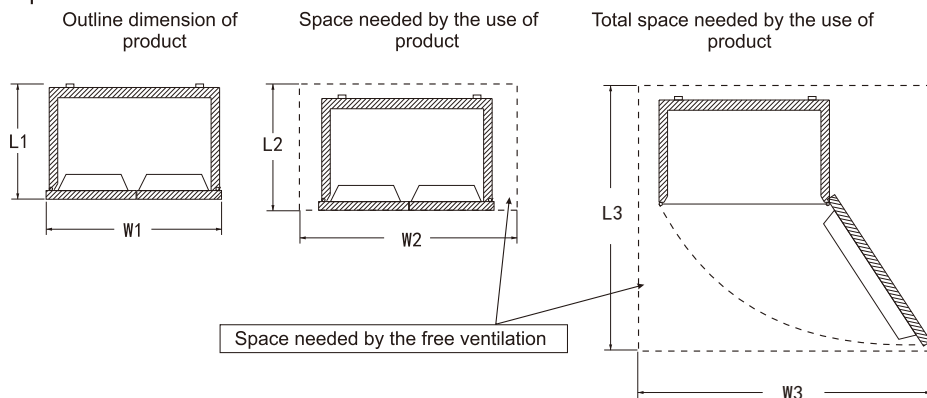

Unit: mm

Product model	Outline dimension of product		Space needed by the use of product		Total space needed by the use of product	
	L1	W1	L2	W2	L3	W3
RB305GM3110	680	595	>L1+100	>W1+200	>L1+760	>W1+430

Preparations prior to use

1. Remove all packing assemblies such as case fixing tape etc., especially the foam base.
2. Use warm wet cloth to clean both interior and exterior of the refrigerator, (neutral detergent can be added in warm water).
3. After leveling and cleaning the refrigerator, stand it for about 5 hours before plugging the power plug for powering on, and cool the refrigerator for 2 to 3 hours before storing foods.

1. Remove fixing tape



In hot summer, 24 hours are needed to fully freeze the food. Check the refrigerating condition on the second day.

2. Connect to power



3. Store food after connecting to power for 2-3 hours

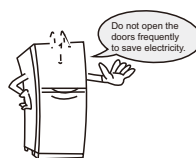

The plastics deodorant will disappear automatically after freezing for a while.

Operation and diagram of display board

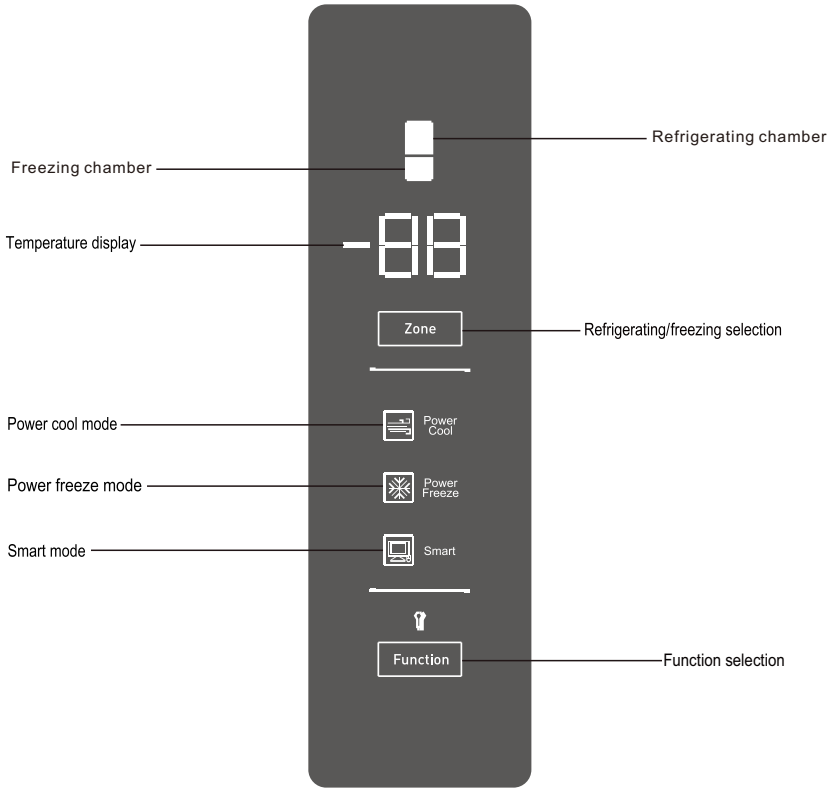



The above is the computer control board of the product

First time to electricity



The first time to electricity, the cooling room runs at the 5°C and the freezing room runs at the -18°C

The function of adjusting the temperature manually



Temperature adjustment in cooling room(2°C~8°C)

Under unlock status, long press “  ” key for 3 seconds until the icon switches to refrigerator compartment. Press “  ” key to adjust temperature in refrigerator compartment. And then the temperature drops by 1°C every time press “  ” key. The shift of refrigerator compartment stalls recycles around "08" - "07" - "06" - "05" - "04" - "03" - "02" - "OF" - "08". Stop button operation and wait for 5 seconds after appropriate temperature is selected, and then set the temperature shift for confirmation.



Temperature adjustment of freezer compartment (-22°C~-15°C)

Under unlock status, long press “  ” key for 3 seconds until the icon switches to freezer compartment. Press “  ” key to adjust temperature in freezer compartment. And then the temperature drops by 1°C every time press “  ” key. The shift of freezer compartment stalls recycles around " -15 " -"-16" - "- 17"- "-18" - "-19" - "-20" - "-21" - "-22" -"-15". Stop button operation and wait for 5 seconds after appropriate temperature is selected, and then set the temperature shift for confirmation.

Quick refrigerating function



Under unlock status, repeatedly press “  ” key until the “  ” icon flashes. Stop key operation and wait for 5 seconds to enter quick refrigerating function of refrigerator compartment. Manually exit quick refrigerating function through the same operation. Automatically exit quick refrigerating function after two hours. When the “  ” function is on, set temperature to 2°C for refrigerator compartment, until the function exits. (Under quick refrigerating status, adjust set temperature of refrigerator compartment to automatically exit quick refrigerating function. Open refrigerator door over three minutes exit quick refrigerating function under quick refrigerating status.)

Quick freezing function

Under unlock status, repeatedly press “  ” key until the “  ” icon flashes. Stop key operation and wait for 5 seconds to enter quick freezing function of freezer compartment. Manually exit quick freezing function through the same operation. Automatically exit quick freezing function after four hours in high freezing status.

When the “  ” function is on, set temperature to -24°C for freezer compartment, until the function exits. (Under quick freezing status, adjust set temperature of freezer compartment to automatically exit quick freezing function. Open freezer door over three minutes exit quick freezing function under quick freezing status.)

Intelligent function

Under unlock status, repeatedly press “  ” key until the “  Smart ” icon flashes. Stop key operation and wait for 5 seconds to enter intelligent function. Manually exit intelligent function through the same operation. When the “  Smart ” function is on, the refrigerator will automatically monitor the status of all compartments and run efficiently. Under intelligent status, the refrigerator can automatically enter quick-refrigerating or quick freezing function according to the temperature in refrigerator and freezer compartments. (Setting other functions under intelligent status can automatically exit intelligent function.)



Child lock function

Under unlock status, enter “  ” function:

Automatically on: the child lock function is automatically on after no key operation for 30 seconds, “  ” icon is lit, and the key board is locked;

Exit child lock: when the “  ” icon is lit, long press “  ” key for 3 second to unlock.

Refrigerating close function

Under unlock status, long press “  ” key for 3 seconds until the temperature icon switches to refrigerator compartment, press “  ” key to adjust temperature for refrigerator compartment. Stop key operation and wait for 5 seconds when the shift of refrigerator compartment is at "OF" to enter refrigerating close function. Refrigerating close function exits when the shift of refrigerator compartment is not at "OF". (Setting other functions under refrigerating close status can automatically exit refrigerating close function.

Attention: take the food out of refrigerator compartment before the refrigerating close function is on.)

The refrigerator compartment enters close status when the “Refrigerating close” function is on.

Power-off memory

When the power is cut off, the instantaneous working state of blackout will be locked and resume the state after power on.

Door alarm

When the refrigerator or freezer door is not well closed or open for over 1 minute, the buzzer siren will send off sound. Press down any key to stop alarming and the siren sounds “beep, beep, beep” again after 1 minute; close refrigerator or freezer door to stop alarming.

Freezer compartment temperature reminder

When the temperature of freezer compartment is higher than -12°C , the corresponding temperature area is lit, the digital area flashes. Press down any key to display temperature of freezer compartment when the power is on, press again or wait for 10 seconds to restore normal display state.

Display protection function

The refrigerator will enter display protection function without any key operation for 30 seconds, and the key board is locked automatically. Under display protection mode, press any key to exit display protection function.

Operation keys

Foods storage

Refrigerating chamber (2°C~8°C)

--The refrigerating chamber is mainly used for storing short-term foods, like milk, eggs and bottled drink.

--Vegetables, melons and fruits shall be put into the fruit and vegetable box to prevent water loss.

--The cooked foods shall be put into the refrigerator after packaging with the preservative bags, to prevent the back from frosting and the power from increasing.

Freezing chamber (-22°C~-15°C)

--The freezing chamber is used for the foods to be stored for long-term.

--Fish and meat to be frozen shall be cut into small pieces, packaged with preservative bags separately and then put into the frozen drawer.

--The glass container or the sealed container filled with liquid shall not be stored in the freezing chamber, to prevent the risk of burst due to freezing.

--The fresh foods shall not be stored together with the frozen foods.

--Do not place food close to inside wall in freezer lest food and wall should be frozen together.

★★ Warm tips:

The stored food, if any, shall not block the air duct outlet and return port for fear of affecting the refrigerating effect.

Before being stored in the refrigerator, the overheated water and food shall be cooled to the room temperature.

Ice-making (If the appliance has it)

Fill the ice-making box with 4/5 water and put the box into the freezing chamber. After the water in the box turns into ice, twist the box slightly to separate the ice from the box. However, don't bend the box. When separating the ice, wrap the box with dry box to avoid finger frostbite.

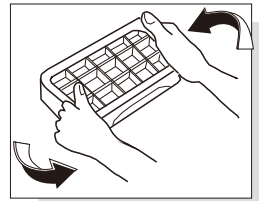

Operation notes

Disassembly and assembly method of accessory

--Glass shelf in the refrigerating chamber: the height of the shelf is adjustable, which facilitates the storage of articles with different volumes. Pull the shelf outwardly and upwardly in a slight way to take out.

--Fruit and vegetable box: for storing vegetables and fruits. It can be taken out by pulling outwardly.

--Drawer in the freezing chamber: storing foods to be preserved for long-term, such as meat and fish. It can be taken out by pulling outwardly and lifting upwardly.

Kindly tips: It is recommended to put into the large piece of meat after being cut into small pieces, to avoid difficult cutting after being frozen. The quick-freezing foods shall be distributed uniformly and stored together after being frozen.

--Bottle pedestal at the refrigerating door: storing eggs, various bottled drinks and other sundries. It can be taken out by being lifted up slightly.

Note: Don't pull out the bottle pedestal at the refrigerating door forcibly during disassembly, to avoid damaging the refrigerator.

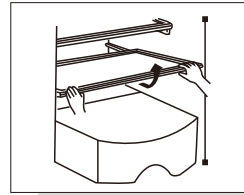

Take out by pulling upwardly and outwardly in a slight way

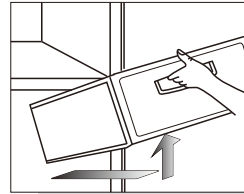

Take out by pulling outwardly and upwardly in a slight way

Maintenance

It is suggested to maintain the refrigerator once per month;

- Unplug the power plug to prevent from electric shock;
- Use wet cloth or neutral detergent (cleanser essence) to wipe off the oil contamination and other dirt. Then completely wipe off the detergent.
- Do not use alkaline detergent, soap powder, gasoline and alcohol, talcum powder etc.; otherwise the coats or plastics may be damaged;
- Regularly clean the refrigerator body and clear the ground dusts to keep the refrigerator clean.

Inspections after maintenance:

1. Whether there are damages to the power line and plug;
2. Whether there are dusts on the power plug;
3. Whether there is abnormal heat on the plug;
4. Whether the socket is loose;
5. Whether the plug is totally inserted.

Note:

If the power line and plug is damaged and there exist dusts, electric shock or fire may occur;
After unplugging the plug, 5 minutes must pass before re-plugging it;
Do not put your hands under the refrigerator to avoid getting hurt.

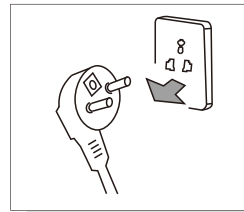

Unplug the refrigerator plug before cleaning



Please use neutral detergent

The following items shall be inspected before occurring failures which require maintenance:

Failures:Refrigerator does not work,The refrigeration effect is poor

Causes:1. Check the connection of power supply. 2. Check whether the refrigerator is exposed to direct sunlight or whether there is heat source nearby. 3. Check whether there is heat dissipation space around refrigerator.

Remedies:1. Connect the power supply. 2. Move the refrigerator to a place without direct sunlight and heat source. 3. Leave sufficient space between refrigerator and wall.

Failures:Foods in refrigerating chamber are frozen

Causes:1. Check whether the setting temperature is too low. 2. Check whether foods with too much water are too close to the rear wall.

Remedies:1. Adequately increase the temperature. 2. Move the foods with too much water to the door side of glass shelf

Failures:There is abnormal sound in refrigerator

Causes:1. Check whether the bottom of refrigerator is stable. 2. Check whether the refrigerator is too close to the wall. 3. Check whether the refrigerator touches other objects.

Remedies:1. Adjust the bottom adjusting leg to stabilize the refrigerator. 2. Leave sufficient space around refrigerator. 3. Remove the obstacles.

Failures:There is abnormal odor in refrigerator

Causes:1. Check whether the foods are sealed for storage. 2. Check whether the refrigerator is clean. 3. Check whether the foods are stored for too long time.

Remedies:1. Sealed foods for storage. 2. Regularly clean the refrigerator. 3. Do not store foods for too long time.

Non-failures

Phenomenon:Fever or hot on two sides and spacing part surface between refrigerating chamber and freezing chamber.

Cause:Refrigerator pipes (condenser, anti-fog pipes) are on two sides and front part of refrigerator for heat dissipation and to prevent from condensation.

Phenomenon:The door is too tight and not easy to open

Cause:Reopening of the door immediately after closing it is hard because hot air enters the refrigerator and contracts to produce pressure difference. It is easy to open the door after a while.

Phenomenon:There is water ripple in refrigerator

Cause:When starting or stopping the compressor, the refrigerant will make such sound; Water produced after defrosting will also make such sound.

Phenomenon:There is "Click" sound or tick sound in refrigerator

Cause:Shrinkage and swelling of case will make such sound;When the case is cold or the door is opened, this sound will occur;Phenomenon:There is hum sound in refrigerator

Cause:Running of compressor will make such sound (if the refrigerator is not leveled, this sound will be louder)

Phenomenon:There is condensation or frosting freezing chamber door surface or food surface

Cause:Temperature or humidity around the refrigerator is high;The door is opened for too long time;The foods with too much water are not sealed or tightly wrapped

Phenomenon:There is condensation on the built-in light surface

Cause:Light will produce heat after being lit, and the door is opened for too long time. So there is temperature difference, and thus the light case will have condensation.

Phenomenon:There is condensation and water mist on body

Cause:Humidity around refrigerator is high, and the moisture in the air will gather in the case to form condensation

Technical parameter

EN

Model	RB305GM3110					
Climate type	SN/N/ST/T					
Electric shock resistance	I					
Star sign	★☆☆					
Total Gross Volume	357L					
Total Storage Volume	309L					
Storage Volume of Freezer	100L					
Power type	220-240V~/50Hz					
Rated current	1.25A					
Power consumption	0.44kW·h/24h					
Lamp power	2W					
Weight	76kg					
Dimension	595x680x1855mm					
Refrigerant and charge amount	R600a,46g					
Noise Volume	42dB(A)					

Packing list

EN

Annex \ Model	RB305GM3110						
Refrigerating shelf	3						
Fruit and vegetable box cover	1						
Fruit and vegetable box	1						
Ice-making box	1						
Egg box	1						
Refrigerating door bottle bracket	4						
Freezing drawer	3						
Operating instruction	1						

Material number:8B110-000777
Edition:202004-A. 1

■ Veuillez lire attentivement le mode d'emploi avant la mise en marche, et conservez le bien.

■ Les produits peuvent être sujets à modification sans préavis.

FR



The Creative Life

Réfrigérateur domestique à 2 portes

Mode d'emploi

RB305GM3110

Sommaire

Merci d'avoir acheté un réfrigérateur TCL. Nous exprimons par la présente nos remerciements.

N'hésitez pas à utiliser notre réfrigérateur TCL. Nous ferons de notre mieux pour vous fournir un service de qualité.

Consignes de sécurité	P2
Présentation du produit	P5
Manipulation et placement	P6
Préparations avant utilisation	P7
Indications de fonctionnement	P8
Illustration et fonctionnement du panneau d'affichage.....	P8
Stockage alimentaire	P11
Fabrication de glaçons.....	P11
Méthode de montage et démontage des accessoires	P12
Entretien	P12
Échec de l'analyse	P13
Aucun échec	P13
Paramètres techniques.....	P14
Liste de colisage.....	P15

FR

1. Cet appareil n'est pas destiné à être utilisé par des personnes (incluant les enfants) à capacités physiques, sensorielles ou mentales réduites, ou manquant d'expériences et de connaissances, à moins d'être surveillé ou avoir reçu des instructions concernant l'utilisation de l'appareil par une personne responsable de leur sécurité. Les enfants doivent être surveillés afin de s'assurer qu'ils ne s'amuse pas avec l'appareil.
2. Si le cordon d'alimentation est endommagé, il doit être remplacé par le fabricant, son agent de service ou tout autre personne qualifiée similaire dans le but d'éviter tout danger.
3. Cet appareil peut être utilisé par des enfants âgé de 8 ans et plus ainsi que par les personnes à capacités physiques, sensorielles ou mentales réduits ou manquant d'expériences et de connaissances étant surveillées ou ayant reçu des instructions concernant l'utilisation de l'appareil de manière sûre et comprenant les dangers impliqués. Les enfants ne doivent pas s'amuser avec l'appareil. Le nettoyage et l'entretien par l'utilisateur ne doit pas être fait par un enfant sans surveillance.
4. **AVERTISSEMENT:** veuillez garder les ventilations de l'appareil se trouvant dans le boîtier de l'appareil ou dans la structure intégrée libres de toute obstruction.
5. **AVERTISSEMENT:** N'utilisez aucun appareil mécanique ou aucun autre moyen afin d'accélérer le processus de dégivrage autres que ceux recommandés par le fabricant.
6. **AVERTISSEMENT:** N'endommagez pas le circuit réfrigérant.
7. **AVERTISSEMENT:** N'utilisez pas d'appareils électriques à l'intérieur des compartiments de stockage des aliments de l'appareil à moins qu'ils soient du type recommandé par le fabricant.
8. Ne stockez aucunes substances explosives tels que des bombes aérosols avec un propulseur inflammable dans cet appareil.
9. Cet appareil est destiné à être utilisé dans une maison ou pour des applications similaires telles que:
 - Zones de cuisine du personnel de magasins, de bureaux et autres environnements de travail;
 - Fermes et par les clients d'hôtels, de motels et autres environnement de type résidentiel;
 - Environnements de type gîte touristique;
 - Restauration et applications similaires non commerciales.

1. Avertissement

Avertissement: Aucune barrière ne doit être installée autour de l'appareil ou dans la structure afin d'assurer une bonne ventilation.

Avertissement: Il est interdit d'accélérer le processus de dégivrage avec un équipement mécanique ou une autre méthode autre que la méthode recommandé par le fabricant.

Avertissement: N'endommagez jamais le circuit réfrigérant.

Avertissement: N'utilisez jamais d'appareils électriques dans le compartiment à aliments de l'appareil à l'exception de ceux du type recommandé par le fabricant.

Avertissement: Ne placez jamais de boisson liquide ou de nourriture contenu dans un récipient en verre dans la partie du congélateur par crainte de fissuration.

Avertissement: Si le réfrigérateur se retrouve hors tension, il doit être redémarré 5 minutes plus tard pour éviter d'endommager le compresseur.

Avertissement: Si une pièce sous tension, un bruit anormal, une odeur, une fumée ou autre anomalie est trouvée pendant l'utilisation de l'appareil, il est nécessaire le mettre immédiatement hors tension et de contacter le département du service après-vente de la compagnie en temps voulu.

Avertissement: Ne placez jamais votre doigt ou votre main sous le réfrigérateur, spécialement vers la partie arrière, dans le cas contraire vous risquez de vous blesser avec la partie tranchante.

Avertissement: Les enfants ne doivent pas s'amuser ou grimper sur le réfrigérateur. L'emploi de l'appareil doit se faire sous la surveillance de leurs parents pour éviter tout danger.

Avertissement: Ne placez jamais votre main entre les portes que ce soit pour ouvrir ou fermer la porte pour éviter de coincer votre doigt. La poignée de la porte doit être utilisée pour ouvrir et fermer la porte.

Avertissement: Sous les types de climat SN, N et ST, la plage ambiante d'utilisation de l'appareil est de 10°C~38°C; sous les types de climat SN, N, ST et T, la plage ambiante d'utilisation de l'appareil est de 10°C~43°C. Si l'appareil fonctionne en dehors des plages de température ambiante des types de climat concerné, l'appareil pourrait ne pas maintenir la température intérieure souhaitée.



Avertissement: Risque d'incendie/matériel inflammable

Avertissement: lorsque vous placez l'appareil, assurez vous que le cordon d'alimentation n'est pas bloqué ou endommagé.

Avertissement: Ne placez pas de multi-prises ou de blocs d'alimentation portable à l'arrière de l'appareil.

Les enfants âgés de 3 à 8 ans sont autorisés à remplir et à vider les appareils de réfrigération.

L'ouverture de la porte pendant de longues périodes peut causer une augmentation importante de la température dans les compartiments de l'appareil.

Nettoyez régulièrement les surfaces qui peuvent être en contact avec la nourriture ainsi que les systèmes de drainage accessibles.

Nettoyez les réservoirs d'eau s'ils n'ont pas été utilisés pendant 48 heures; rincez le système de distribution d'eau connecté à une source d'eau si l'eau n'a pas été utilisée pendant 5 jours.

Stockez la viande fraîche et le poisson dans des contenants appropriés dans le réfrigérateur de façon à ce qu'ils n'entrent pas en contact ou s'égouttent sur d'autres aliments.

Les compartiments de surgelés 2 étoiles conviennent au stockage de la nourriture surgelée, l'entrepôt ou la fabrication des glaces et la fabrication de glaçons.

Les compartiments 1, 2 et 3 étoiles ne conviennent pas pour la congélation d'aliments frais.

Si l'appareil de réfrigération est laissé vide pendant de longues périodes, mettez le hors tension, dégivrez le, nettoyez le, séchez et laissez la porte ouverte afin d'éviter le développement de moisissures à l'intérieur de l'appareil.

2. Attention

Attention: L'alimentation de ce produit doit être conforme à l'alimentation mentionnée sur la plaque signalétique, et une prise indépendante à 3 trous doit être utilisée (supérieure à 10A, et mise à terre correctement). Une prise ne doit pas partager plus d'un seul appareil, dans le cas contraire un incendie peut être provoqué due à la surchauffe.

Attention: Ne tirez jamais le câble d'alimentation à la main. Il est nécessaire de tenir et débrancher le connecteur d'alimentation de la prise pour déconnecter l'alimentation. Le cordon d'alimentation ou le connecteur ne doivent pas être touchés par une main mouillée pour éviter toute électrocution.

Attention: Le cordon d'alimentation ne doit pas être bloqué par le réfrigérateur ou tout autre charge lourde, et le cordon d'alimentation ne doit pas être tendu au maximum. L'endommagement ou le dénudement du cordon d'alimentation peut entraîner un incendie ou une électrocution. Si le cordon d'alimentation est cassé ou coupé, veuillez contacter le département du service après-vente immédiatement.

Attention: Aucune matière inflammable, explosive, corrosive ou de matière alcaline n'est autorisée à l'intérieur du réfrigérateur.

Consignes de sécurité

Attention: Le réfrigérateur ne doit pas être utilisé sous la pluie ou sous la lumière du soleil.

Attention: Il est interdit de placer un récipient contenant du liquide sur le réfrigérateur car le bris ou le renversement du récipient pourrait affecter l'isolation électrique du réfrigérateur et provoquer un incendie ou une électrocution.

Attention: Le réfrigérateur ne doit pas être démonté ou modifié sans permission. La réparation du réfrigérateur doit être effectué par un spécialiste.

Attention: En cas de fuite d'un gaz inflammable tel que le gaz de charbon, il est nécessaire d'abord de fermer la valve qui fuit et ensuite d'ouvrir la fenêtre pour ventiler la pièce, il ne faut absolument pas débrancher le connecteur du réfrigérateur immédiatement par crainte de provoquer un incendie ou une explosion à cause d'une étincelle électrique.

Attention: Les appareils de réfrigération – en particulier ceux du type réfrigérateur-congélateur – pourraient ne pas fonctionner correctement (possibilité de décongélation du contenu ou température devenant trop élevée dans le compartiment d'aliments surgelés) lorsqu'ils sont placés pendant une longue période au-dessous de l'extrémité froide de la plage de températures pour laquelle l'appareil de réfrigération est conçu.

Attention: Les boissons effervescentes ne doivent pas être conservées dans les compartiments du congélateur ou dans des compartiments à basse température et les produits tels que les glaçons ne doivent pas être consommés trop froids.

Attention: N'excédez pas les périodes de conservations recommandées par le fabricant d'aliments quel que soit l'aliment.

Attention: Des précautions, tel qu'emballer les aliments surgelés dans plusieurs couches de papier journal, sont nécessaires pour éviter une augmentation excessive de la température des aliments surgelés lors du dégivrage de l'appareil de réfrigération .

Attention: Une augmentation de la température des aliments surgelés pendant un dégivrage manuel, un entretien ou un nettoyage peut réduire leur durée de conservation.

Attention: Faites attention aux aliments surgelés stockés dans le cas d'un non fonctionnement prolongé de l'appareil de réfrigération (interruption de l'alimentation ou panne du système frigorifique).

Attention: Des actions sont à entreprendre lorsque l'appareil de réfrigération est mis hors tension temporairement ou pour une période prolongée (par exemple : le vider, le nettoyer et le sécher, laisser les portes et couvercles entrouverts).

FR

Présentation du produit

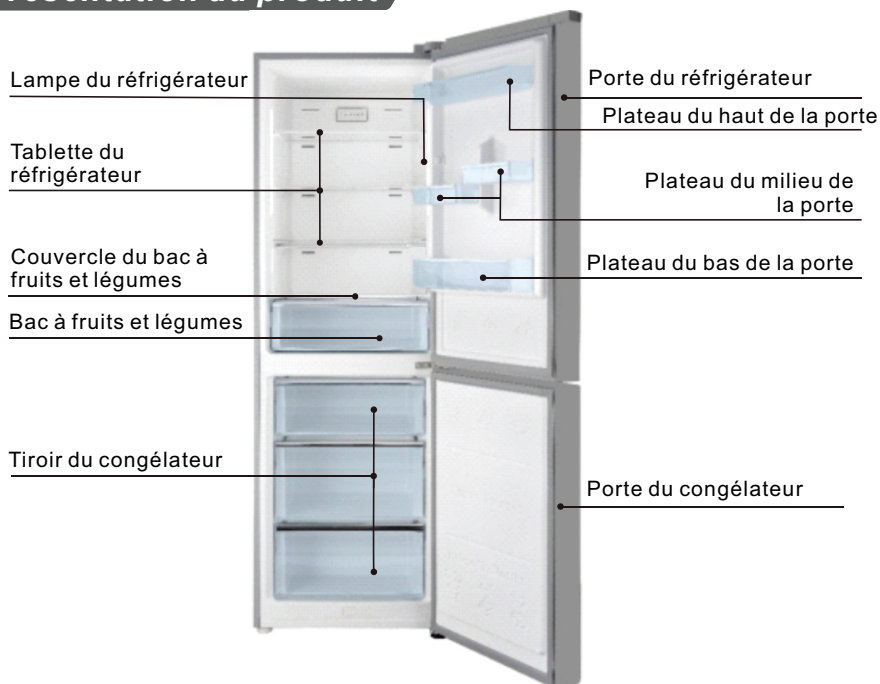

Les images sont à titre indicatif uniquement. Veuillez vous référer à l'objet

Caractéristiques

- Contrôle intelligent de la température par ordinateur; refroidissement à l'air et sans givre.
- Réfrigérant respectueux de l'environnement, il est composé de matériaux sans CFC, le R600a est un gaz respectueux de l'environnement. 80% des matériaux principaux peuvent être recyclés;
- Tiroirs transparents avec une nouvelle apparence et les aliments à l'intérieur visibles en un clin d'œil.
- La hauteur des étagères en verre trempée du réfrigérateur sont ajustables, résistantes à l'usure, résistantes à la chaleur et pratiques;
- Le condensateur dissimulé possède une forme à dos plat. Il possède un style parfait et coordonné qui est simple, facile à nettoyer et ne prend pas beaucoup de place;
- Ce produit utilise un compresseur silencieux, efficace, d'une marque internationale et avec une technologie de mousse spéciale. Il a comme caractéristique également un faible niveau sonore, une faible consommation d'énergie et il convient aux besoins familiaux et commerciaux.

Remarques:

Si votre produit est un produit d'une gamme supérieure, il se peut qu'il ne soit pas exactement le même que celui des instructions. Cependant, cela ne modifiera aucunement la performance et méthode d'application. Soyez rassurés de son utilisation.

Manipulation et placement

Un certain espace doit être laissé vide autour du réfrigérateur comme montré sur le dessin.

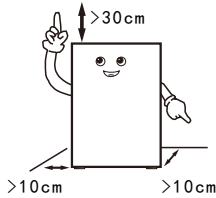

Durant la manipulation, le côté porte du réfrigérateur ne doit pas être en contact avec les outils de manipulation

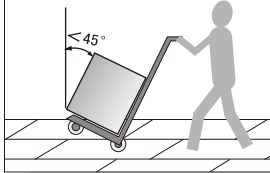

Le réfrigérateur doit être placé dans un environnement sec, avoir une bonne ventilation, loin de la lumière du soleil ou d'une source de chaleur.

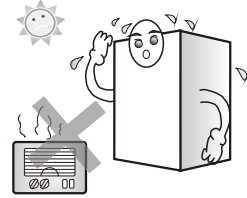

Le réfrigérateur doit être placé sur une surface plane et ferme. Si le sol n'est pas plat, ajustez les pieds pour mettre à niveau.

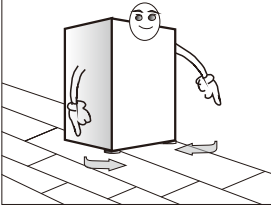

Ne placez jamais le réfrigérateur dans un environnement trop froid qui pourrait geler.

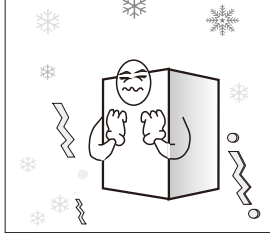

Le retrait de la base en mousse est nécessaire pour la dissipation de la chaleur par le bas du réfrigérateur et permet d'éviter un risque d'incendie.

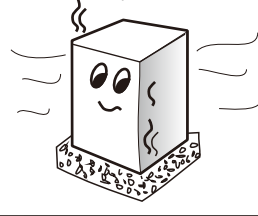

Remarques:

-- Lors de la manipulation du réfrigérateur, au moins deux personnes sont requises – l'un d'eux doit soulever le haut de la partie arrière, l'autre porte le bas de l'appareil (si une des parties du réfrigérateur est attaché, cela est dangereux et peut causer un accident).

-- Lors du déplacement du réfrigérateur, le rail inférieur peut endommager et rayer le sol. Si vous avez besoin de déplacer le réfrigérateur sur une longue distance, les accessoires à l'intérieur doivent être fixés avec du ruban adhésif. Dans le cas contraire, les accessoires pourraient être endommagés suite à une collision entre eux.

-- Veuillez placer le réfrigérateur à un endroit avec peu ou le moins possible de vibrations. Pour les utilisateurs vivant dans une zone où les tremblements de terre se produisent fréquemment, veuillez fixer le réfrigérateur contre un mur ou un poteau. Dans le cas contraire, la chute du réfrigérateur pourrait causer un accident.

-- Un espace vide suffisant doit être laissé autour du réfrigérateur. Si l'espace vide est insuffisant, que vous placez des objets sur le haut du réfrigérateur ou près des côtés, ou que vous collez des choses sur le côté, la dissipation de la chaleur du réfrigérateur en sera affectée et pourrait par conséquent provoquer une dépense d'énergie inutile ainsi que des brûlures au mur et à d'autres objets ; le contact entre l'arrière de l'appareil et le mur peut causer des vibrations et du bruit ;

-- Ajustez la partie frontale et ajustez les pieds du réfrigérateur pour le mettre à niveau. Un dénivellement du réfrigérateur causera des vibrations et du bruit.

Manipulation et placement

Les dimensions générales du produit et de l'espace requis pour l'utilisation du produit sont illustrés sur les images suivantes :

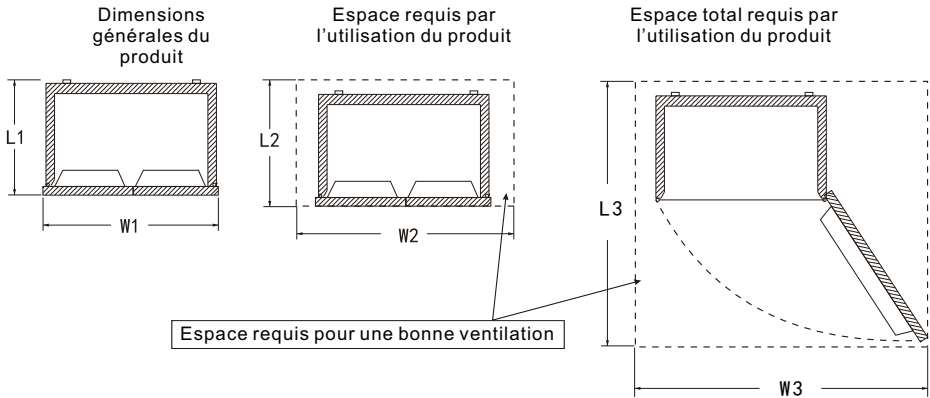

FR

Unité : mm

Modèle du produit	Dimensions générales du produit		Espace requis par l'utilisation du produit		Espace total requis par l'utilisation du produit	
	L1	W1	L2	W2	L3	W3
RB305GM3110	680	595	>L1+100	>W1+200	>L1+760	>W1+430

Préparations avant utilisation

1. Retirez tous les morceaux d'emballage tels que le ruban de fixation de la boîte, etc., en particulier la base en mousse.
2. Utilisez un chiffon humide et tiède pour nettoyer l'intérieur et l'extérieur du réfrigérateur, (un détergent neutre peut être ajouté dans l'eau tiède).
3. Après avoir mis à niveau le réfrigérateur et l'avoir nettoyé, laissez le debout 5 heures avant de le brancher pour le mettre sous tension et laissez réfrigérateur en fonctionnement durant 2 ou 3 heures avant d'y stocker des aliments.

1. Retirez le ruban de fixation



Pendant la période chaude d'été, 24 heures sont nécessaires pour congeler entièrement les aliments. Vérifiez les conditions de réfrigération le 2e jour.

2. Connectez à l'alimentation



3. Stockez des aliments 2-3 heures après avoir mis sous tension



L'odeur de plastique disparaîtra d'elle-même après avoir gelé pendant un certain temps.

Indications de fonctionnement

Fonctionnement et schéma du panneau d'affichage

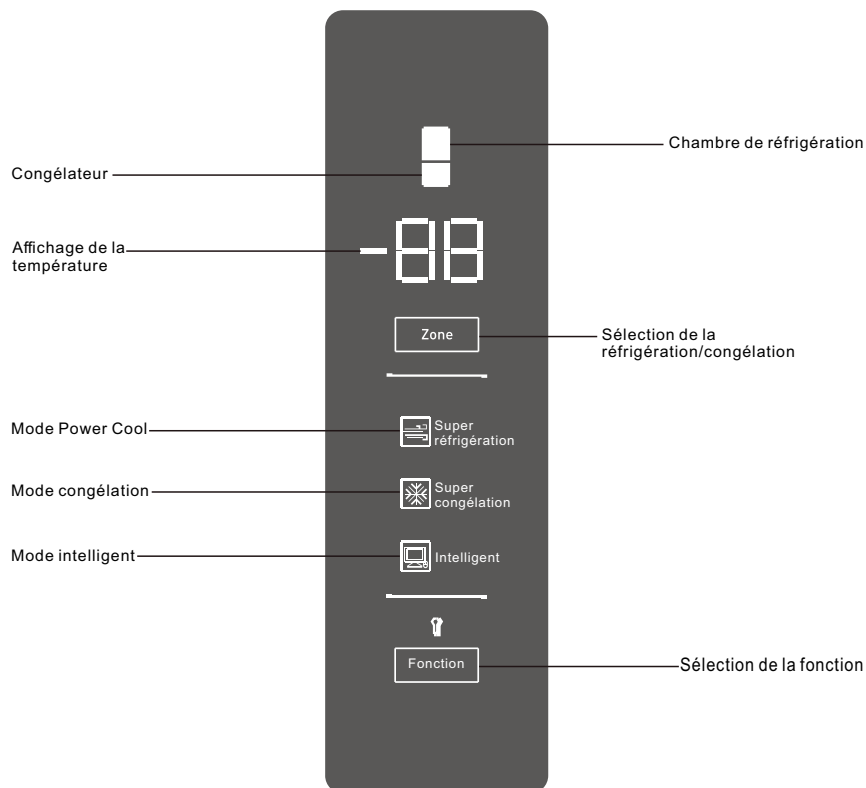

FR

Ci-dessus se trouve le panneau de contrôle informatique du produit



Indications de fonctionnement

Première mise sous tension



Lors de la première mise sous tension, le réfrigérateur fonctionne à 5°C et le congélateur fonctionne à -18°C

Fonction d'ajustement de température manuelle



Ajustement de la température dans l'espace de réfrigération (2°C~8°C)

Sous le statut déverrouillé, pressez longuement la touche " " pendant 3 secondes jusqu'à ce que l'icône change pour le compartiment du réfrigérateur. Pressez la touche " " pour ajuster la température dans le compartiment du réfrigérateur. La température descendra alors de 1°C à chaque fois que vous presserez la touche " ". Le changement de température du compartiment défile comme ceci "08" - "07" - "06" - "05" - "04" - "03" - "02" - "OF" - "08". Après avoir sélectionné la température appropriée, ne touchez plus à aucun bouton, patientez pendant 5 secondes et confirmez la température souhaitée.

Ajustement de la température du compartiment du congélateur (-22°C~-15°C)



Sous le statut déverrouillé, pressez longuement la touche " " pendant 3 secondes jusqu'à ce que l'icône change pour le compartiment du congélateur. Pressez la touche " " pour ajuster la température du compartiment du congélateur. La température descendra alors de 1°C à chaque fois que vous presserez la touche " ". Le changement de température du compartiment défile comme ceci "-15" - "-16" - "-17" - "-18" - "-19" - "-20" - "-21" - "-22" - "-15". Après avoir sélectionné la température appropriée, ne touchez plus à aucun bouton, patientez pendant 5 secondes et confirmez la température souhaitée.

Fonction de réfrigération rapide

Sous le statut déverrouillé, pressez à plusieurs reprises sur la touche " " jusqu'à ce que l'icône de la touche " " clignote. Ne touchez plus aux touches et patientez pendant 5 secondes pour accéder à la fonction de réfrigération rapide du compartiment du réfrigérateur. Arrêtez manuellement la fonction de réfrigération rapide manuellement en répétant la même opération. La fonction de réfrigération rapide s'arrête automatiquement après 2 heures.

Lorsque la fonction " " est en marche, réglez la température du compartiment du réfrigérateur à 2°C jusqu'à ce que la fonction s'arrête. (Sous statut de réfrigération rapide, ajustez la température du compartiment du réfrigérateur pour mettre fin automatiquement à la fonction de réfrigération rapide. Ouvrir la porte du réfrigérateur plus de 3 minutes arrête automatiquement la fonction de réfrigération rapide sous le statut de réfrigération rapide.)



Fonction de congélation rapide

Sous le statut déverrouillé, pressez à plusieurs reprises sur la touche " " jusqu'à ce que l'icône de la touche " " clignote. Ne touchez plus aux touches et patientez pendant 5 secondes pour accéder à la fonction de congélation rapide du compartiment du congélateur. Arrêtez manuellement la fonction de congélation rapide en répétant la même opération. La fonction de congélation rapide s'arrête automatiquement après 4 heures en statut de haute congélation.

Lorsque la fonction " " est en marche, réglez la température à -24°C pour le compartiment du congélateur jusqu'à ce que la fonction s'arrête. (Sous statut de congélation rapide, ajustez la température du compartiment du congélateur pour mettre fin automatiquement à la fonction de congélation rapide. Ouvrir la porte du congélateur plus de 3 minutes arrête automatiquement la fonction de congélation rapide sous le statut de congélation rapide.)

Indications de fonctionnement

Fonction intelligente



Sous le statut déverrouillé, pressez à plusieurs reprises sur la touche "  " jusqu'à que l'icône de la touche "  smart " clignote. Ne touchez plus aucune touche et patientez pendant 5 secondes pour accéder à la fonction intelligente Arrêtez manuellement la fonction intelligente en répétant la même opération.

Lorsque la fonction "  smart " est en marche, le réfrigérateur examinera le statut de tous les compartiments et fonctionnera efficacement. Sous statut intelligent, le réfrigérateur peut se mettre automatiquement en fonction réfrigération rapide ou congélation rapide selon la température dans les compartiments du réfrigérateur et congélateur. (Paramétrer d'autres fonctions sous le statut intelligent peut mettre fin automatiquement à la fonction intelligente.)



Fonction verrouillage enfant

Sous le statut déverrouillé, entrez la fonction "  " :

Mise en marche automatique: la fonction de verrouillage enfant se met en marche automatiquement après qu'aucune touche n'ait été touchée pendant 30 secondes, l'icône "  " s'allume et les touches se verrouillent ;

Mettre fin au verrouillage enfant: lorsque l'icône "  " est allumée, pressez longuement la touche "  " pendant 3 secondes pour déverrouiller.

Fonction de fermeture frigorifique

Sous le statut déverrouillé, pressez longuement la touche "  " pendant 3 secondes jusqu'à que l'icône de température change pour le compartiment du réfrigérateur, pressez la touche "  " pour ajuster la température du compartiment du réfrigérateur. Ne touchez plus aux touches et patientez pendant 5 secondes lorsque le changement de température du compartiment est à "OF" pour accéder à la fonction de fermeture frigorifique. La fonction de fermeture frigorifique prend fin lorsque le compartiment du réfrigérateur n'est pas à "OF". (Paramétrer d'autres fonctions sous le statut de fermeture frigorifique peut mettre fin automatiquement à la fonction de fermeture frigorifique. Attention : retirez les aliments du compartiment du réfrigérateur avant de mettre en marche la fonction de fermeture frigorifique.) Le compartiment du réfrigérateur entre en statut de fermeture lorsque la fonction " Fermeture frigorifique " est en marche.

Mémoire hors tension

Lorsque l'alimentation est coupée, l'état de fonctionnement au moment de la coupure sera verrouillé et sera conservé lors de la remise en tension de l'appareil.

Alarme de porte

Lorsque la porte du réfrigérateur ou du congélateur n'est pas bien fermée ou ouverte depuis plus d'1 minute, l'alarme sonore émettra un son. Pressez sur n'importe quelle touche pour arrêter l'alarme et elle émettra alors un " bip, bip, bip » après chaque minute ; fermez la porte du réfrigérateur ou du congélateur pour arrêter l'alarme.

Rappel de la température du compartiment du congélateur.

Lorsque la température du compartiment du congélateur est plus élevée que -12°C, la zone de température correspondante s'allume et la zone numérique clignote. Pressez sur n'importe quelle touche pour afficher la température du compartiment du congélateur quand l'alimentation est en marche, pressez à nouveau ou patientez pendant 10 secondes pour restaurer l'état d'affichage normal.

Fonction de protection de l'écran

Le réfrigérateur entrera en fonction protection de l'écran si aucune touche d'opération n'est touchée pendant 30 secondes et les touches se verrouilleront automatiquement. Sous le mode de protection d'écran, pressez n'importe quelle touche pour mettre fin à la fonction de protection d'écran.

Touches d'opération

Conservation des aliments

Chambre de réfrigération (2°C~8°C)

- Le réfrigérateur est principalement utilisée pour conserver les aliments à court terme tel que le lait ; les œufs et les boissons en bouteilles.
- Les légumes, melons et fruits doivent être placés dans le compartiment des fruits et légumes avec d'éviter une perte d'eau.
- Les aliments cuits doivent être mis dans le réfrigérateur après avoir été emballés dans des sacs de conservation afin d'éviter que la paroi arrière ne givre et que la puissance n'augmente.

FR

Congélateur (-22°C~-15°C)

- Le congélateur est utilisé pour le stockage d'aliments pendant une longue période.
- Le poisson et la viande qui doivent être congelés doivent être coupés en petit morceau, emballés dans des sacs de conservation séparément et ensuite être mis dans le tiroir du congélateur.
- Les récipients en verre ou les récipients scellés remplis avec du liquide ne doivent pas être placés dans le congélateur afin d'éviter tout risque d'éclatement causé par la congélation.
- Les aliments frais ne doivent pas être placés avec les aliments congelés.
- Ne placez pas d'aliments près de la paroi intérieure du congélateur par crainte que les aliments et la paroi arrière ne soient congelés ensemble

★★ Conseils :

Les aliments stockés, le cas échéant, ne doivent pas bloqués la sortie du conduit d'air et l'orifice de retour afin d'éviter d'affecter l'effet de réfrigération.

Avant d'être placé dans le réfrigérateur, l'eau et les aliments surchauffés doivent être refroidies à la température de la salle.

Fabrication de glaçons (si l'appareil le possède)

Remplissez le bac à glaçons avec 4/5 d'eau et mettez le dans le congélateur. Après que l'eau dans le bac à glaçons soit devenu de la glace, tournez légèrement le bac pour séparer les glaçons du bac. Cependant, ne pliez pas le bac. Lorsque vous séparez les glaçons, emballez le bac avec un bac sec pour éviter des gelures aux doigts.

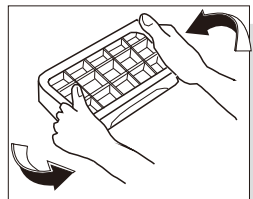

Indications de fonctionnement

Méthode de montage et démontage des accessoires

-- Tablette en verre dans le réfrigérateur: sa hauteur est ajustable, facilitant ainsi le stockage d'articles de différents volumes. Tirez légèrement la tablette vers l'extérieur et vers le haut pour la retirer.

-- Bac à fruits et à légumes: pour le stockage des légumes et fruits. Il peut être retiré en le tirant vers l'extérieur.

-- Tiroir dans le congélateur: pour le stockage d'aliments qui sont préservés pour une longue durée tels que de la viande et du poisson. Il peut être retiré en le tirant vers l'extérieur et vers le haut.

Conseil: Il est recommandé de mettre un gros morceau de viande après l'avoir coupé en petits morceaux afin d'éviter d'avoir des difficultés à le couper après qu'il soit congelé. Les aliments devant être congelés rapidement doivent être placés uniformément et réunis ensemble après avoir été congelés.

-- Support de bouteilles de la porte du réfrigérateur: stockage d'œufs, diverses boissons en bouteilles et autres articles divers. Il peut être retiré en le soulevant légèrement.

Remarque: Ne retirez pas le support de bouteilles de la porte du réfrigérateur avec force lorsque vous le démontez afin d'éviter d'endommager le réfrigérateur.

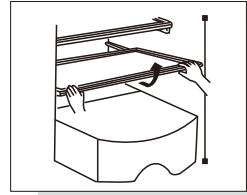

Retirez le en tirant légèrement vers l'extérieur et vers le haut

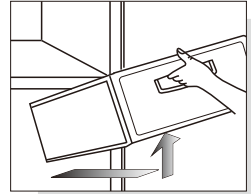

Retirez le en tirant légèrement vers l'extérieur et vers le haut

Entretien

Il est suggéré d'effectuer un entretien du réfrigérateur une fois par mois;

-- Débranchez la prise d'alimentation pour éviter toute électrocution;

-- Utilisez un chiffon humide ou un détergent neutre (substance nettoyante) pour nettoyer les tâches d'huile et autres saletés. Nettoyez ensuite complètement le détergent.

-- N'utilisez pas de détergent alcalin, de poudre de savon, d'essence et d'alcool, de poudre de talque.; dans le cas contraire les revêtements ou les plastiques pourraient être endommagés.

– Nettoyez régulièrement le réfrigérateur ainsi que les poussières au sol pour maintenir le réfrigérateur propre.

Inspections après entretien:

1. Si le cordon d'alimentation et la prise sont endommagés;
2. Si il y a de la poussière sur la prise d'alimentation;
3. Si il y a une surchauffe anormale de la prise;
4. Si la prise est lâche;
5. Si la prise est bien branchée;

Remarque:

Si le cordon d'alimentation et la prise sont endommagés et qu'il y a de la poussière, une électrocution ou un incendie peut se produire;

Après avoir débranché la prise, 5 minutes doivent passer avant de la rebrancher;

Ne placez pas vos mains sous le réfrigérateur pour éviter de vous blesser.

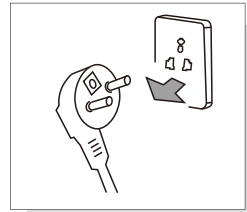

Débranchez la prise du réfrigérateur avant son nettoyage



Veuillez utiliser un détergent neutre

Échec de l'analyse

Les éléments suivants doivent être inspectés avant qu'une panne nécessitant une maintenance ne se produise:

Panne: Le réfrigérateur ne fonctionne pas, l'efficacité de la réfrigération est faible

Causes: 1. Vérifiez la connexion avec la source d'alimentation. 2. Vérifiez si le réfrigérateur est directement exposé à la lumière du soleil ou si il y a une source de chaleur proche de l'appareil. 3. Vérifiez si il y a bien un espace de dissipation de la chaleur autour du réfrigérateur.

Solutions: 1. Connectez la source d'alimentation. 2. Déplacez le réfrigérateur à un endroit où il ne sera pas en contact direct avec la lumière du soleil ou une source de chaleur. 3. Laissez un espace suffisant entre le réfrigérateur et le mur.

Panne: Les aliments dans le réfrigérateur sont congelés

Causes: 1. Vérifiez si le réglage de la température n'est pas trop basse. 2. Vérifiez si les aliments contenant beaucoup d'eau ne sont pas trop proches de la paroi arrière.

Solutions: 1. Augmentez suffisamment la température. 2. Déplacez les aliments contenant beaucoup d'eau sur la tablette en verre du côté de la porte.

Panne: Il y a un son anormal dans le réfrigérateur

Causes: 1. Vérifiez si le bas du réfrigérateur est stable. 2. Vérifiez si le réfrigérateur est trop proche du mur. 3. Vérifiez si le réfrigérateur touche d'autres objets.

Solutions: 1. Ajustez le bas du réfrigérateur en ajustant ses pieds pour le stabiliser. 2. Laissez un espace suffisant autour du réfrigérateur. 3. Retirez les obstacles.

Panne: Il y a une odeur anormale dans le réfrigérateur

Causes: 1. Vérifiez si les aliments sont bien emballés pour le stockage. 2. Vérifiez si le réfrigérateur est propre. 3. Vérifiez si les aliments ne sont pas stockés depuis trop longtemps.

Solutions: 1. Emballez bien les aliments à stocker. 2. Nettoyez régulièrement le réfrigérateur. 3. Ne stockez pas d'aliments trop longtemps.

FR

Aucune défaillance

Phénomène: Chaleur sur les deux côtés et l'espacement entre le réfrigérateur et le congélateur.

Cause: Les tuyaux du réfrigérateur (tuyaux du condensateur, antibuée) se trouvent sur les deux côtés et la partie frontale du réfrigérateur pour dissiper la chaleur et éviter la condensation.

Phénomène: La porte est trop serrée et difficile à ouvrir

Cause: Ouvrir la porte à nouveau juste après l'avoir fermée est difficile à cause de l'air chaud qui a pénétré dans le réfrigérateur et qui en se contractant produit une différence de pression. La porte est plus facile à ouvrir après un moment.

Phénomène: Il y a une frémissement d'eau dans le réfrigérateur

Cause: Lors du démarrage ou de l'arrêt du compresseur, le fluide frigorigène peut produire un tel son; l'eau produite après dégivrage peut aussi produire un tel son.

Phénomène: Il y a un son "clic" ou un bruit de tic dans le réfrigérateur

Cause: Le rétrécissement et le gonflement du boîtier provoque un tel son; quand le boîtier est froid ou que la porte est ouverte, ce son peut se produire; **Phénomène: Il y a un bourdonnement dans le réfrigérateur**

Cause: Le fonctionnement du compresseur produira ce son (si le réfrigérateur n'est pas mis à niveau, le son sera plus fort)

Phénomène: Il y a de la condensation ou du givre sur la surface de la porte du congélateur ou sur les aliments.

Cause: La température ou l'humidité autour du réfrigérateur est élevée; la porte est ouverte depuis une longue période; les aliments contenant beaucoup ne sont pas bien emballés.

Phénomène: Il y a de la condensation sur la surface de la lampe intégrée

Cause: La lumière produira de la chaleur après avoir été allumée et que la porte soit ouverte trop longtemps. Cela provoque ainsi une différence de température et par conséquent le boîtier de la lampe peut avoir de la condensation.

Phénomène: Il y a de la condensation et de la buée sur l'appareil

Cause: L'humidité autour du réfrigérateur est élevée et l'humidité de l'air va se rassembler sur l'appareil pour former de la condensation

Paramètres techniques

Référence	RB305GM3110						
Type de climat	SN/N/ST/T						
Résistance aux chocs électriques	I						
Signalétique en étoile							
Volume total brut	357L						
Volume total de stockage	309L						
Volume de stockage du congélateur	100L						
Type d'alimentation	220-240V~/50Hz						
Courant nominal	1.25A						
Consommation d'énergie	0.44kW·h/24h						
Puissance de la lampe	2W						
Poids	76kg						
Dimensions	595x680x1855mm						
Réfrigérant et montant de la charge	R600a,46g						
Volume sonore	42dB(A)						

FR

Liste de colisage

Annexe \ Référence	RB305GM3110						
Étagère de réfrigération	3						
Couvercle du bac à fruits et légumes	1						
Bac à fruits et légumes	1						
Bac à glaçons	1						
Support à œufs	1						
Support de bouteille de la porte du réfrigérateur	4						
Tiroir du congélateur	3						
Mode d'emploi	1						

FR

Numéro de matériel: 8B110-000777
Édition: 202004-A. 1

- Bitte lesen Sie die Bedienungsanleitung vor dem Einschalten des Geräts sorgfältig durch und verwenden Sie es ordnungsgemäß.
- Produkte können ohne Vorankündigung geändert werden.



DE

The Creative Life

Haushalts-Kühlschrank mit zwei Türen

Bedienungsanweisungen

RB305GM3110

Vielen Dank, dass Sie sich für diesen TCL-Kühlschrank entschieden haben. Wir danken Ihnen herzlich. Willkommen zu Ihrem TCL-Kühlschrank. Wir werden unser Bestes tun, um Ihnen einen hochwertigen Service anzubieten.

Sicherheitshinweise	P2
Produktvorstellung	P5
Bedienung und Platzierung	P6
Vorbereitungen vor der Verwendung	P7
Bedienungsanweisungen	P8
Abbildung und Bedienung des Anzeigebildschirms	P8
Lagerung von Lebensmitteln	P11
Eisherstellung	P11
Demontage- und Montageverfahren des Zubehörs	P12
Wartung	P12
Analyse von Fehlern	P13
Nicht-Ausfall	P13
Technische Parameter	P14
Verpackungsinhalt	P15

1. Dieses Gerät ist nicht für die Verwendung durch Personen (einschließlich Kinder) mit eingeschränkten physischen, sensorischen oder geistigen Fähigkeiten oder mangelnder Erfahrung und Kenntnissen bestimmt, es sei denn, sie wurden von einer für ihre Sicherheit verantwortlichen Person beaufsichtigt oder in die Verwendung des Geräts eingewiesen.
2. Wenn das Netzkabel beschädigt ist, muss es vom Hersteller, seinem Servicevertreter oder ähnlich qualified Personen ersetzt werden, um eine Gefahr zu vermeiden.
3. Dieses Gerät kann von Kindern ab 8 Jahren und von Personen mit eingeschränkten physischen, sensorischen oder geistigen Fähigkeiten oder mangelnder Erfahrung und Kenntnissen benutzt werden, wenn sie in sicherer Weise beaufsichtigt oder eingewiesen wurden und die damit verbundenen Gefahren verstehen. Kinder dürfen nicht mit dem Gerät spielen. Die Reinigung und Wartung des Gerätes darf nicht von unbeaufsichtigten Kindern durchgeführt werden.
4. **ACHTUNG:** Halten Sie die Lüftungsöffnungen im Gerätegehäuse oder in der eingebauten Struktur frei von Hindernissen.
5. **ACHTUNG:** Verwenden Sie keine mechanischen Vorrichtungen oder andere Mittel um den Abtauvorgang zu beschleunigen, die nicht vom Hersteller empfohlen werden.
6. **ACHTUNG:** Beschädigen Sie den Kältemittelkreislauf nicht.
7. **ACHTUNG:** Verwenden Sie keine elektrischen Geräte in den Aufbewahrungsfächern für Lebensmittel des Geräts, es sei denn, es handelt sich um die vom Hersteller empfohlene Art von Gerät.
8. Lagern Sie in diesem Gerät keine explosiven Substanzen wie z.B. Aerosoldosen mit einem flammable Treibmittel.
9. Dieses Gerät ist für den Gebrauch in Haushalten und ähnlichen Umgebungen vorgesehen, wie z.B.
 - Küchenbereiche in Geschäften, Büros und andere Arbeitsumgebungen;
 - Bauernhöfe und bei Kunden in Hotels, Motels und anderen Wohnumgebungen;
 - Bed-and-Breakfast-Einrichtungen;
 - Catering und ähnliche Anwendungen außerhalb des Einzelhandels.

1. Achtung

Achtung: Um eine freie Belüftung zu gewährleisten, darf um das Gerät herum oder in der eingebetteten Struktur keine Barriere existieren, .

Achtung: Es ist verboten, den Abtauvorgang mit mechanischen Geräten oder anderen Mitteln zu beschleunigen, außer mit einer vom Hersteller empfohlenen Methode.

Achtung: Es ist verboten, den Abtauvorgang zu beschleunigen: Beschädigen Sie niemals den Kühlkreislauf.

Achtung: Benutzen Sie in der Lebensmittelkammer des Geräts niemals elektrische Geräte. Es sei denn Sie werden vom Hersteller empfohlen.

Achtung: Stellen Sie niemals flüssige Getränke oder die mit dem Glasbehälter enthaltenen Lebensmittel in die Gefrierkammer, da dies zu Rissen führen könnte.

Achtung: Wenn der Kühlschrank ausgeschaltet ist, muss er 5 Minuten später wieder eingeschaltet werden, um Schäden am Kompressor zu vermeiden.

Achtung: Wenn während des Gebrauchs ein stromführendes Teil, anormale Geräusche, Geruch, Rauch oder andere Anomalien festgestellt werden, muss das Gerät sofort ausgeschaltet werden und Sie müssen sich rechtzeitig mit dem Kundendienst des Unternehmens in Verbindung zu setzen.

Achtung: Legen Sie niemals Ihren Finger oder Ihre Hand unter den Kühlschrank. Berühren Sie auf keinen Fall den hinteren Teil des Kühlschrankbodens, da dies zu Verletzungen durch scharfe Materialien führen kann.

Achtung: Kinder dürfen nicht mit dem Gerät spielen oder auf den Kühlschrank klettern. Die Bedienung von Kindern muss von den Eltern beaufsichtigt werden, um Gefahren zu vermeiden.

Achtung: Legen Sie niemals Ihre Hände zwischen die Schranktüren, um zu verhindern, dass Sie Ihre Finger beim Auf- und Zumachen einklemmen. Zum Öffnen oder Schließen der Tür ist der Türgriff zu verwenden.

Achtung: Unter den Nennklimatypen SN, N und ST beträgt der Betriebsumgebungsbereich des Geräts 10°C~38°C; unter den Klimatypen SN, N, ST und T beträgt der Betriebsumgebungsbereich des Geräts 10°C~43°C. Wenn das Gerät außerhalb des Nennklimatyps (Umgebungstemperaturbereich) arbeitet, kann es vorkommen, dass das Gerät die erforderliche Innentemperatur nicht beibehält.



Achtung: Brandgefahr / brennbare Stoffe

Achtung: Stellen Sie wenn Sie das Gerät positionieren sicher, dass das Versorgungskabel nicht eingeklemmt oder beschädigt ist.

Achtung: Verwenden Sie nicht mehrere tragbare Steckdosen oder tragbare Netzteile unter und hinter dem Gerät.

Kinder im Alter von 3 bis 8 Jahren dürfen das Kühlgerät be- und entladen. Das Öffnen der Tür über einen längeren Zeitraum kann zu einem significant Anstieg der Temperatur in den Fächern des Gerätes führen.

Reinigen Sie regelmäßig die Oberflächen, die mit Lebensmitteln in Kontakt kommen können, sowie zugängliche Abflusssysteme.

Reinigen Sie die Wassertanks, wenn sie 48 Stunden lang nichtverwendet werden;

Spülen Sie das an eine Wasserversorgung angeschlossene Wassersystem, wenn 5 Tage lang kein Wasser durchgeflossen ist.

Lagern Sie rohes Fleisch und Fisch in geeigneten Behältern, so dass es nicht mit anderen Lebensmitteln in Kontakt kommt oder auf diese tropft.

Zwei-Sterne-Tiefkühlkostfächer sind für die Lagerung von vorgefrorenen Lebensmitteln, die Lagerung oder Herstellung von Eis und die Herstellung von Eswürfeln geeignet.

Ein-, Zwei- und Drei-Sterne-Fächer sind nicht zum Einfrieren von frischen Lebensmitteln geeignet.

Schalten Sie das Gerät aus, wenn das Kühlgerät längere Zeit leer steht. Tauen Sie es auf, reinigen und trocknen Sie es, und lassen Sie die Tür offen, um Schimmelbildung im Gerät zu vermeiden.

2. Vorsicht

Vorsicht: Die Stromversorgung dieses Produkts muss der auf dem Typenschild angegebenen Stromversorgung übereinstimmen. Es muss auch eine standardmäßige unabhängige 3-Loch-Steckdose verwendet werden (über 10 A und zuverlässig geerdet). Eine Steckdose darf nicht mit mehreren Geräten geteilt werden; andernfalls kann es zu Bränden aufgrund von Überhitzung kommen.

Vorsicht: Ziehen Sie niemals mit der Hand am Stromkabel. Um die Stromversorgung zu unterbrechen, muss der Stecker aus der Steckdose gezogen werden. Das Stromkabel oder der Stecker darf nicht mit nassen Hände berührt werden, um einen Stromschlag zu vermeiden.

Vorsicht: Das Stromkabel darf nicht durch den Kühlschrankschrank oder eine schwere Last zerquetscht werden, und das Stromkabel darf nicht extremen Biegungen ausgesetzt werden. Die Beschädigung oder das Abschälen des Stromkabels kann zu einem Brand oder Stromschlag führen. Wenn das Stromkabel gebrochen oder zerschnitten wurde, wenden Sie sich bitte sofort an den Kundendienst.

Vorsicht: Im Kühlschrankschrank dürfen keine brennbaren oder explosiven Stoffe, ätzende Säuren oder alkalisches Material liegen.

Vorsicht: Der Kühlschrank darf nicht im Regen oder bei Sonnenschein benutzt werden.

Vorsicht: Es ist verboten, den Behälter mit Flüssigkeit auf den Kühlschrank zu stellen. Wenn der Behälter bricht oder umkippt kann es die elektrische Isolierung des Kühlschranks beeinträchtigen und zu einem elektrischen Schlag oder Feuer führen .

Vorsicht: Der Kühlschrank darf nicht ohne Genehmigung zerlegt oder modifiziert werden. Die Reparatur des Kühlschranks muss von einem Fachmann durchgeführt werden.

Vorsicht: Im Falle des Ausströmens eines brennbaren Gases, wie z. B. Kohlegas, ist es notwendig, zuerst das undichte Ventil zu schließen und dann das Fenster zur Belüftung zu öffnen. Es ist auch verboten, den Stecker des Kühlschranks sofort aus der Steckdose zu ziehen, um Brände oder Explosionen durch einen elektrischen Funken zu vermeiden.

Vorsicht: Wenn Kühlgeräte - insbesondere Kühl- und Gefrierschränke des Typs I - für eine längere Zeit unter der niedrigsten Temperatur, für die das Kühlgerät ausgelegt ist, betrieben werden, arbeiten sie möglicherweise nicht gleichmäßig (Es besteht die Möglichkeit, dass der Inhalt taut oder es zu einer zu hohen Temperatur im Gefrierfach führt);

Vorsicht: Die Tatsache, dass Sprudelgetränke nicht in Gefrierfächern oder -schränken für Lebensmittel oder in Fächern oder Schränken mit niedriger Temperatur gelagert werden sollten und dass einige Produkte wie Wassereis nicht zu kalt konsumiert werden sollten.

Vorsicht: Die Notwendigkeit, die von den Lebensmittelherstellern empfohlene(n) Lagerzeit(en) für jede Art von Lebensmitteln nicht zu überschreiten.

Vorsicht: Die Vorsichtsmaßnahmen, die notwendig sind, um einen unangemessenen Anstieg der Temperatur der gefrorenen Lebensmittel während des Auftauens des Kühlgerätes zu verhindern, wie z.B. das gefrorene Lebensmittel in mehreren Zeitungsschichten einpacken.

Vorsicht: Die Tatsache, dass ein Temperaturanstieg des Gefrierguts während des manuellen Auftauens, der Wartung oder Reinigung die Haltbarkeit verkürzen könnte.

Vorsicht: Die erforderliche Sorgfalt in Bezug auf gefrorene Lebensmittel bei der Lagerung im Falle einer längeren Nichtverwendung des Kühlgerätes (Unterbrechung der Stromversorgung oder Ausfall des Kühlsystems).

Vorsicht: Die Maßnahmen, die zu ergreifen sind, wenn das Kühlgerät abgeschaltet und vorübergehend oder für längere Zeit außer Betrieb genommen steht (z.B. Entleeren, Reinigen und Trocknen, und die Tür(en) oder der/die Deckel an die Wand stellen).



Die Bilder dienen nur als Referenz. Bitte beziehen Sie sich auf das Objekt

Eigenschaften

- Intelligente und computergesteuerte Temperaturregelung; Luftkühlung und frostfrei.
- Umweltfreundliche Kältemittel. Aus Materialien ohne FCKW, R600a umweltfreundliche Materialien. 80% der Hauptmaterialien können recycelt werden;
- Transparente Schubladen mit neuartigem Design. Lebensmittel sind sofort erkennbar;
- Die Kühlregale aus Hartglas sind höhenverstellbar, verschleißfest, hitzebeständig und sehr praktisch;
- Der verdeckte Kondensator verfügt über ein flaches Rückendesign. Perfekter und koordinierter Stil. Einfach zu verwenden und zu reinigen und spart eine Menge platz;
- Dieses Produkt ist mit einem effizienten Stummkompressor von internationalen Weltmarken und einer besonderen Schäumtechnologie ausgestattet. Dies dient dazu, dass das Gerät leise ist und wenig Strom verbraucht. Eignet sich besser für Familien- und Handelszwecke.

Netter Hinweis:

Wenn es sich bei Ihnen um ein verbessertes Produkt handelt, kann es sein, dass es nicht ganz mit der Anleitung übereinstimmt. Aber es wird die Leistung und die Anwendungart nicht ändern. Bitte machen Sie sich wegen der Anwendung keine Sorgen.

Bedienung und Platzierung

Um den Kühlschrank herum muss Platz gelassen werden. So wie in der Abbildung gezeigt.

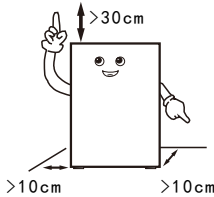

Während der Bedienung darf die Türseite des Kühlschranks nicht mit den Werkzeugen in Berührung kommen.

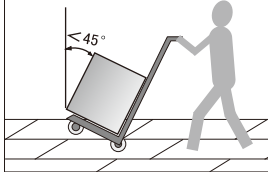

Der Kühlschrank muss in einer gut belüfteten Umgebung aufgestellt werden, und weit weg von direkter Sonneneinstrahlung und Wärmequelle.

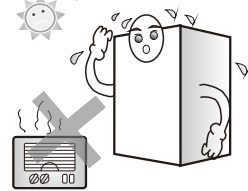

Der Kühlschrank soll auf eine flache und feste Oberfläche gestellt werden. Wenn der Boden nicht eben ist, stellen Sie den Stellfuß so ein, dass das Gerät eben steht.

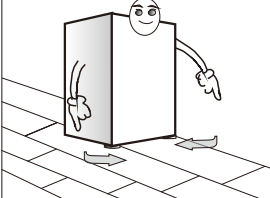

Stellen Sie den Kühlschrank nie in eine zu kalte Umgebung, in der das Gerät einfrieren könnte.

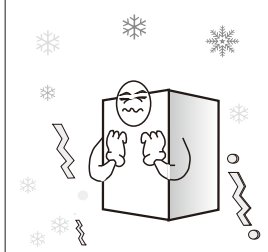

Das Entfernen der Schaumstoffunterlage hilft bei der Wärmeableitung am Boden und kann einen Brand vermeiden.

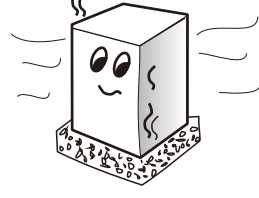

Netter Hinweis:

-- Bei der Positionierung des Kühlschranks sind mindestens zwei Personen erforderlich - eine hebt die Oberseite des hinteren Teils an, die andere übernimmt die Unterseite (wenn ein Teil eingeklemmt ist, ist es ziemlich gefährlich und es kann einen Unfall verursachen).

-- Wenn der Kühlschrank bewegt wird, kann die untere Kufe den Boden beschädigen und verkratzen. Wenn Sie den Kühlschrank über eine lange Strecke bewegen müssen, muss das Innenzubehör mit Klebeband befestigt werden. Andernfalls kann das Zubehör durch gegenseitiges Stürzen beschädigt werden.

-- Bitte stellen Sie den Kühlschrank in eine Position in der geringe Vibrationen bzw. geringe Vibrationseinwirkung vorhanden ist. Benutzer die sich in einem erdbebenreichen Gebiet befinden, müssen den Kühlschrank bitte an der Wand oder am Mast befestigen. Andernfalls wird der Kühlschrank beim Umkippen einen Unfall verursachen.

-- Genügend Freiraum ist rundum zu lassen. Wenn der Abstand zu klein ist oder Sachen oben oder nahe an der Seite platziert werden oder an den Seiten kleben, wird die Wärmeabfuhr des Kühlschranks beeinträchtigt. Somit wird unnötige elektrische Energie verschwendet, und die Wand und andere Güter werden geschädigt; der Kontakt zwischen der Rückseite und der Wand verursacht Vibrationen und Lärm;

-- Vorderteil und Stellfuß des Kühlschranks nivellieren. Eine ungleiche Platzierung des Kühlschranks verursacht Vibrationen und Lärm.

Bedienung und Platzierung

Die folgenden Bilder zeigen die Umrissabmessungen des Produkts und den Platzbedarf für die Verwendung des Produkts:

Umrissabmessung des Produkts

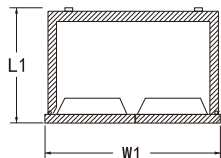

Platzbedarf bei der Verwendung des Produkts

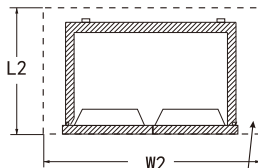

Gesamter Platzbedarf für die Verwendung des Produkts

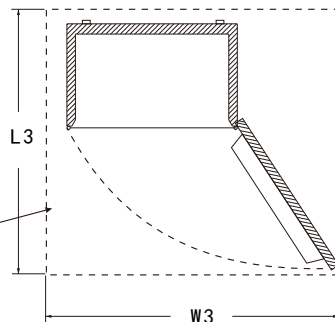

DE

Platzbedarf der freien Belüftung

Einheit:mm

Produkt-Modell	Umrissabmessung des Produkts		Platzbedarf bei der Verwendung des Produkts		Gesamter Platzbedarf für die Verwendung des Produkts	
	L1	W1	L2	W2	L3	W3
RB305GM3110	680	595	>L1+100	>W1+200	>L1+760	>W1+430

Vorbereitungen vor der Verwendung

1. Entfernen Sie alle Verpackungsmaterialien wie Kistenbefestigungsband usw., insbesondere den Schaumstoffboden.
2. Verwenden Sie ein warmes, feuchtes Tuch, um sowohl das Innere als auch das Äußere des Kühlschranks zu reinigen (neutrales Reinigungsmittel zu warmen Wasser hinzugefügt werden).
3. Nachdem Sie den Kühlschrank nivelliert und gereinigt haben, lassen Sie ihn etwa 5 Stunden stehen, bevor Sie das Gerät mit dem Netzstecker verbinden. Kühlen Sie den Kühlschrank 2 bis 3 Stunden vor der Lagerung von Lebensmitteln.

1. Befestigungsband entfernen



Im heißen Sommer braucht der Kühlschrank 24 Stunden, um die Lebensmittel vollständig einzufrieren. Überprüfen Sie den Kühlzustand am zweiten Tag.

2. Anschluss an die Stromversorgung



3. Lebensmittel in 2-3 Stunden nach dem Stromanschluss aufbewahren



Der Kunststoffgeruch verschwindet automatisch, wenn man das Gerät eine Zeit lang einfrieren lässt.

Bedienung und Diagramm der Anzeigetafel

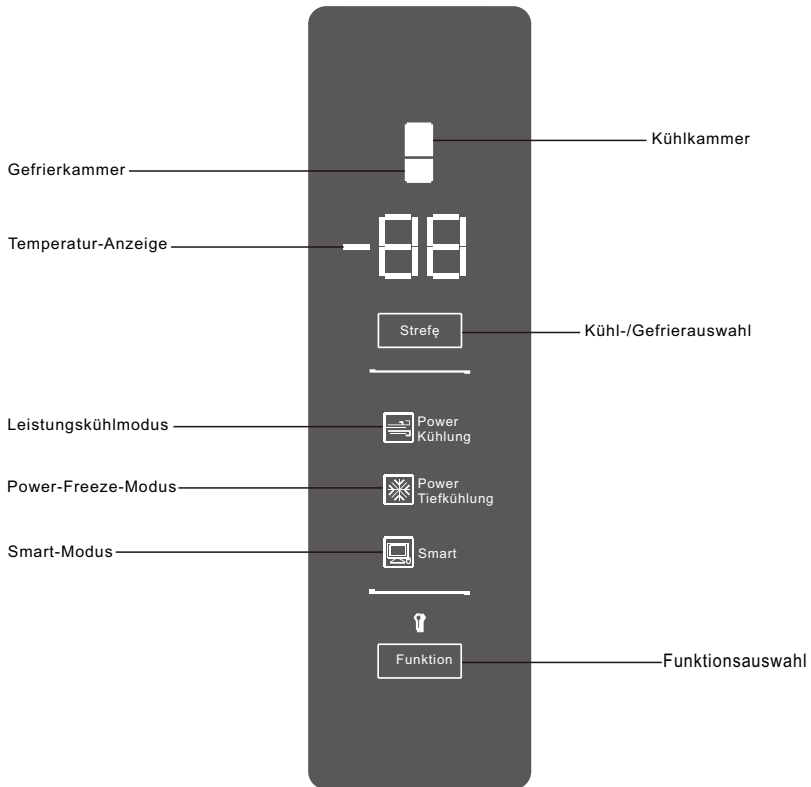



Das hier oben ist die Computer-Steuerplatine des Produkts

Das erste Mal, dass das Gerät mit Strom versorgt wird

Wenn Sie das Gerät zum ersten Mal einschalten, läuft der Kühlraum unter 5°C und der Gefrierraum unter -18°C



Manuelle Temperatur-Einstellfunktion

Temperatureinstellung im Kühlraum (2°C~8°C)



Drücken Sie im Entsperrstatus die Taste " 3 Sekunden lang, bis das Symbol auf das Kühlfach wechselt. Drücken Sie die Taste ", um die Temperatur im Kühlfach einzustellen. Und dann sinkt die Temperatur jedes Mal um 1°C, wenn Sie die Taste " drücken. Die Verschiebung des Kühlfachs wechselt zwischen "08" - "07" - "06" - "05" - "04" - "03" - "02" - "OF" - "08". Bedienung der Taste stoppen und 5 Sekunden warten, nachdem die entsprechende Temperatur ausgewählt wurde. Stellen Sie dann die Temperaturverschiebung zur Bestätigung ein.

DE

Einstellung der Temperatur des Gefrierfachs (-22°C~-15°C)



Drücken Sie im Entsperrstatus die Taste " 3 Sekunden lang, bis das Symbol in das Gefrierfach wechselt. Drücken Sie die Taste ", um die Temperatur im Gefrierfach einzustellen. Und dann sinkt die Temperatur jedes Mal um 1°C, wenn Sie die Taste " drücken. Die Verschiebung des Gefrierfachs wechselt zwischen "-15" - "-16" - "17" - "-18" - "-19" - "-20" - "-21" - "-22" - "-15". Bedienung der Taste stoppen und 5 Sekunden warten, nachdem die entsprechende Temperatur ausgewählt wurde. Stellen Sie dann die Temperaturverschiebung zur Bestätigung ein.

Schnellkühlfunktion



Drücken Sie im Entsperrstatus wiederholt die Taste ", bis das Symbol " aufblinkt. Hören Sie auf die Taste zu bedienen und warten Sie 5 Sekunden lang, um die Schnellkühlfunktion des Kühlfachs aufzurufen. Verlassen Sie die Schnellkühlfunktion manuell durch den gleichen Vorgang. Automatisches Verlassen der Schnellkühlfunktion nach zwei Stunden.

Wenn die "-Funktion eingeschaltet ist, die Temperatur für das Kühlfach auf 2°C einstellen, bis die Funktion abgeschlossen ist. (Stellen Sie im Schnellkühl-Status die Temperatur des Kühlfachs so ein, dass die Schnellkühlfunktion automatisch beendet wird. Öffnen Sie die Kühlschranktür länger als drei Minuten, um die Schnellkühlfunktion im Schnellkühlstatus zu beenden).

Schnellgefrierfunktion

Drücken Sie im Entsperrstatus wiederholt die Taste ", bis das Symbol " aufblinkt. Stoppen Sie die Tastenbedienung und warten Sie 5 Sekunden, um in die Schnellgefrierfunktion des Gefrierfachs zu gelangen. Verlassen Sie die Schnellgefrierfunktion manuell durch den gleichen Vorgang. Automatisches Verlassen der Schnellgefrierfunktion nach vier Stunden im Hochgefrierstatus. Wenn die "-Funktion eingeschaltet ist, stellen Sie die Temperatur für das Gefrierfach auf -24°C ein, bis die Funktion abgeschlossen ist. (Im Schnellgefrierstatus die Solltemperatur des Gefrierfachs so einstellen, um die Schnellgefrierfunktion automatisch zu verlassen. Öffnen Sie die Gefrierür länger als drei Minuten, um die Schnellgefrierfunktion im Schnellgefrierstatus zu beenden).

Intelligente Funktion



Drücken Sie im Entsperrstatus wiederholt die Taste "", bis das Symbol " Smart" aufblinkt. Stoppen Sie die Tastenbedienung und warten Sie 5 Sekunden, um in die intelligente Funktion zu gelangen. Verlassen Sie die intelligente Funktion manuell durch den gleichen Vorgang.

Wenn die " Smart"-Funktion aktiviert ist, überwacht der Kühlschrank automatisch den Status aller Fächer. Im intelligenten Status kann der Kühlschrank, je nach der Temperatur in den Kühl- und Gefrierfächern, automatisch in die Schnellkühl- oder Schnellgefrierfunktion gelangen. (Wenn andere Funktionen im intelligenten Status eingesetzt werden, wird die intelligente Funktion automatisch beendet).



Kindersicherungsfunktion

Geben Sie im Entsperrstatus die Funktion "" ein:

Automatische Aktivierung: Die Kindersperrefunktion wird automatisch aktiviert, nachdem innerhalb von 30 Sekunden kein Entschlüsselungsvorgang registriert wurde. Das Symbol "" leuchtet auf, und zeigt an, dass die Schlüsselplatte gesperrt ist.

So deaktivieren Sie die Kindersperre: Wenn das Symbol "" aufleuchtet, drücken Sie 3 Sekunden lang die Taste "", um die Funktion zu entsperren.

Refrigerating-Close-Funktion

Drücken Sie im Entsperrstatus 3 Sekunden lang die Taste "", bis das Temperatursymbol auf das Kühlfach umschaltet. Drücken Sie die Taste "", um die Temperatur für das Kühlfach einzustellen. Hören Sie auf die Tasten zu verwenden und warten Sie 5 Sekunden, wenn die Verschiebung des Kühlfachs auf "OF" steht. Dadurch gelangen Sie in die "Refrigerating-Close-Funktion". Die Kühlfachschließfunktion wird beendet, wenn die Verschiebung des Kühlfachs nicht auf "OF" steht. (Die Einstellung anderer Funktionen im "Refrigerating-Close-Status" kann die "Refrigerating-Close-Funktion" automatisch beenden. Achtung: Nehmen Sie die Lebensmittel aus dem Kühlfach, bevor die Kühlfachschließfunktion eingeschaltet ist). Das Kühlfach gelangt in den "Close-Status", wenn die "Refrigerating-Close-Funktion" aktiviert ist.

Stromausfall-Speicher

Während eines Stromausfalls wird der vorherige Arbeitszustand gespeichert und nach dem Wiedereinschalten der Stromversorgung wieder aufgenommen.

Türalarm

Wenn die Kühl- oder Gefrierschranktür für mehr als 1 Minute nicht gut geschlossen oder geöffnet ist, ertönt die Summer-Sirene. Drücken Sie eine beliebige Taste, um den Alarm zu stoppen. Die Sirene gibt nach einer Minute wieder einen Ton "piep, piep, piep" ab; schließen Sie die Kühl- oder Gefrierschranktür, um den Alarm zu stoppen.

Reminder für die Temperatur im Gefrierfach

Wenn die Temperatur des Gefrierfachs höher als -12°C ist, wird der entsprechende Temperaturbereich beleuchtet, und der digitale Bereich beginnt zu blinken. Drücken Sie eine beliebige Taste, um die Temperatur des Gefrierfachs bei eingeschaltetem Gerät anzuzeigen. Drücken Sie sie erneut oder warten Sie 10 Sekunden, um den normalen Anzeigezustand wiederherzustellen.

Display-Schutzfunktion

Wenn innerhalb von 30 Sekunden keine Taste betätigt wurde, geht der Kühlschrank in die Anzeigeschutzfunktion über, und die Tastatur wird automatisch gesperrt. Drücken Sie im Anzeigeschutzmodus eine beliebige Taste, um die Anzeigeschutzfunktion zu verlassen.

Lagerung von Lebensmitteln

Kühlkammer (2°C~8°C)

- Die Kühlkammer wird hauptsächlich zur kurzzeitigen Lagerung von Lebensmitteln, wie Milch, Eiern und Flaschengetränken, verwendet.
- Gemüse, Melonen und Früchte werden in die Obst- und Gemüsebox gelegt, um Wasserverlust zu vermeiden.
- Gekochte Lebensmittel werden, nachdem sie in Konservierungsmittelbeuteln verpackt wurden, in den Kühlschrank gelegt. Dies verhindert, dass die Rückseite gefriert, wodurch die Leistung beeinträchtigt wird.

Gefrierkammer (-22°C~-15°C)

- Die Gefrierkammer wird für langfristige Verstaubung von Lebensmitteln verwendet.
- Fisch und Fleisch, die eingefroren werden sollen, werden in kleine Stücke geschnitten, separat in Konservierungsmittelbeuteln verpackt und dann in die Gefrierschublade gelegt.
- Der Glasbehälter oder der mit Flüssigkeit gefüllte und versiegelte Behälter darf nicht in der Gefrierkammer gelagert werden, um eine Berstgefahr beim Einfrieren zu vermeiden.
- Frische Lebensmittel dürfen nicht zusammen mit gefrorenen Lebensmitteln gelagert werden.
- Legen Sie die Lebensmittel nicht in der Nähe der Innenwand in den Gefrierschrank, da sie sonst zusammen einfrieren.

★★ Nette Hinweise:

Wenn Lebensmittel gelagert werden, dürfen sie den Luftkanalauslass und die Rücklauföffnung nicht blockieren, um die Kühlwirkung nicht zu beeinträchtigen. Überhitztes Wasser und Lebensmittel müssen auf Raumtemperatur abgekühlt werden, bevor sie in den Kühlschrank gelagert werden.

Eis Herstellung (falls das Gerät über eine solche verfügt)

Füllen Sie die Eisbereitungsbox mit 4/5 Wasser und stellen Sie die Box in die Gefrierkammer. Nachdem das Wasser in der Box gefroren ist, drehen Sie die Box leicht, um das Eis von der Box zu trennen. Biegen Sie dabei die Schachtel nicht. Wenn Sie das Eis trennen, wickeln Sie die Schachtel mit einer trockenen Schachtel ein, um Erfrierungen an den Fingern zu vermeiden.

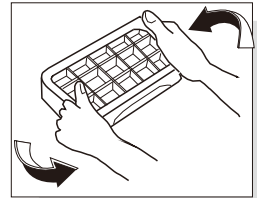

Bedienungsanweisungen

Demontage- und Montageverfahren des Zubehörs

-- Glasregal in der Kühlkammer: Das Regal ist höhenverstellbar, was die Lagerung von Artikeln in verschiedenen Volumen erleichtert. Ziehen Sie das Regal leicht nach außen und oben, um es herauszunehmen.

-- Obst- und Gemüsebox: für die Lagerung von Gemüse und Früchten bestimmt. Sie kann durch Ziehen nach außen herausgenommen werden.

-- Schublade in der Gefrierkammer: zur Lagerung von Lebensmitteln, die langfristig konserviert werden sollen, wie z. B. Fleisch und Fisch. Sie kann herausgenommen werden, indem sie nach oben herausgezogen wird.

Freundliche Tipps: Es wird empfohlen, große Fleischstücke in kleine Stücke zu schneiden, um schwieriges Schneiden nach dem Einfrieren zu vermeiden. Die tiefgefrorenen Lebensmittel sind gleichmäßig zu verteilen und nach dem Einfrieren zusammen zu lagern.

-- Flaschensockel an der Kühltür: Lagerung von Eiern, verschiedenen Flaschengetränken und anderen Produkten. Kann herausgenommen werden, indem es leicht angehoben wird. Hinweis: Ziehen Sie den Flaschensockel an der Kühltür während der Demontage nicht mit Gewalt heraus, um eine Beschädigung des Kühlschranks zu vermeiden.

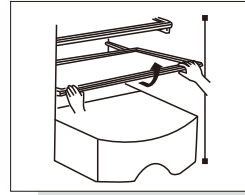

Durch leichtes Ziehen nach oben und außen herausnehmen.

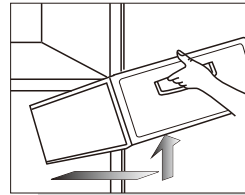

Nehmen Sie das Wasser durch leichtes Ziehen nach außen und oben heraus.

DE

Wartung

Es wird empfohlen, den Kühlschrank einmal pro Monat zu warten;

-- Ziehen Sie den Netzstecker aus der Steckdose, um einen Stromschlag zu vermeiden;

-- Verwenden Sie ein feuchtes Tuch oder ein neutrales Reinigungsmittel (Reinigungsessenz), um Ölverschmutzungen und anderen Schmutz abzuwischen. Wischen Sie dann das Reinigungsmittel vollständig ab.

-- Verwenden Sie kein alkalisches Reinigungsmittel, Seifenpulver, Benzin, Alkohol, Talkumpuder usw., da dadurch die Beschichtungen oder Kunststoffe beschädigt werden könnten;

-- Regeln Sie den Kühlkörper des Kühlschranks und reinigen Sie den Bodestaub, um den Kühlschrank sauber zu halten.

Inspektionen nach der Wartung:

1. Gibt es Schäden an der Stromleitung und am Stecker; 2. Ist der Netzstecker verstaubt; 3. Ist der Stecker ungewöhnlich heiß; 4. Ist die Steckdose lose; 5. Wurde der Stecker vollständig eingesteckt?

Hinweis:

Wenn die Stromleitung und der Stecker beschädigt sind und Staub vorhanden ist, kann es zu einem Stromschlag oder Feuer kommen;

Nach dem Herausziehen des Steckers, muss man 5 Minuten warten, bevor der Stecker wieder eingesteckt werden kann; Legen Sie Ihre Hände nicht unter den Kühlschrank, um Verletzungen zu vermeiden.

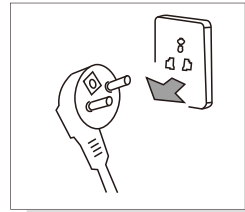

Ziehen Sie vor der Reinigung den Stecker des Kühlschranks aus der Steckdose.



Bitte verwenden Sie ein neutrales Reinigungsmittel

Analyse von Fehlern

Die folgenden Punkte sind vor Auftreten von Ausfällen, die eine Wartung erfordern, zu überprüfen:

Fehler: Kühlschrank funktioniert nicht, die Kühlwirkung ist schlecht

Ursachen: 1. Überprüfen Sie den Anschluss der Stromversorgung. 2. Prüfen Sie, ob der Kühlschrank direktem Sonnenlicht ausgesetzt ist oder ob sich eine Wärmequelle in der Nähe befindet. 3. Prüfen Sie, ob um den Kühlschrank herum genug Raum zur Wärmeableitung vorhanden ist.

Lösungen: 1. Überprüfen Sie den Anschluss der Stromversorgung. 2. Prüfen Sie, ob der Kühlschrank direktem Sonnenlicht ausgesetzt ist oder ob sich eine Wärmequelle in der Nähe befindet. 3. Lassen Sie ausreichend Platz zwischen Kühlschrank und Wand.

Fehler: Lebensmittel in der Kühlkammer sind eingefroren.

Ursachen: 1. Prüfen Sie, ob die Einstelltemperatur zu niedrig ist. 2. Prüfen Sie, ob Lebensmittel mit hoher Wasserkonzentration zu nahe an der Rückwand stehen.

Lösungen: 1. Erhöhen Sie ausreichend die Temperatur. 2. Bewegen Sie die Lebensmittel mit hoher Wasserkonzentration zur Türseite des Glasregals.

Fehler: Kühlschrank gibt komische Geräusche von sich.

Ursachen: 1. Prüfen Sie, ob der Boden des Kühlschranks stabil ist. 2. Prüfen Sie, ob der Kühlschrank zu nahe an der Wand steht. 3. Prüfen Sie, ob der Kühlschrank andere Gegenstände berührt.

Lösungen: 1. Stellen Sie den unteren Stellfuß ein, um den Kühlschrank zu stabilisieren. 2. Lassen Sie um den Kühlschrank herum ausreichend Platz. 3. Entfernen Sie die Hindernisse.

Fehler: Der Kühlschrank riecht komisch.

Ursachen: 1. Prüfen Sie, ob die Lebensmittel für die Lagerung versiegelt sind. 2. Prüfen Sie, ob der Kühlschrank sauber ist. 3. Prüfen Sie, ob die Lebensmittel zu lange gelagert wurden.

Lösungen: 1. Versiegelte Lebensmittel für die Lagerung. 2. Reinigen Sie den Kühlschrank regelmäßig. 3. Lagern Sie die Lebensmittel nicht zu lange.

DE

Nicht-Ausfall

Phänomen: Heiß auf beiden Seiten und der Teilfläche zwischen Kühl- und Gefrierkammer.

Ursache: Kühlschrankschläuche (Kondensator, Antibeslagrohre) befinden an zwei Seiten und am vorderen Teil des Kühlschranks zur Wärmeabfuhr und zur Vermeidung von Kondenswasserbildung.

Phänomen: Die Tür ist zu fest und lässt sich nicht leicht öffnen.

Ursache: Das Öffnen der Tür ist gleich nach dem Schließen schwierig, weil heiße Luft in den Kühlschrank eintritt und sich zusammenzieht. Dadurch wird eine Druckdifferenz erzeugt. Nach einer Weile ist die Tür leicht zu öffnen.

Phänomen: Es gibt eine Wasserwelle im Kühlschrank

Ursache: Beim Starten oder Stoppen des Kompressors gibt das Kältemittel ein Geräusch ab; nach dem Abtauen produziert Wasser ebenfalls ein Geräusch ab.

Phänomen: Es gibt ein "Klick"-Geräusch oder ein Ticken im Kühlschrank.

Ursache: Schrumpfen und Anschwellen des Gehäuses verursacht ein solches Geräusch; Wenn das Gehäuse kalt ist oder die Tür geöffnet wird, tritt dieses Geräusch auf;

Phänomen: Es gibt ein Brumngeräusch im Kühlschrank.

Ursache: Der Betrieb des Kompressors verursacht ein solches Geräusch (wenn der Kühlschrank nicht nivelliert ist, ist dieses Geräusch lauter)

Phänomen: Es gibt Kondenswasser oder Frost an der Oberfläche der Gefrierkammer oder der Lebensmitteloberfläche.

Ursache: Die Temperatur oder Feuchtigkeit um den Kühlschrank ist hoch; Die Tür wird zu lange geöffnet; Die Lebensmittel mit hoher Wasserkonzentration sind nicht versiegelt oder dicht eingepackt

Phänomen: Es gibt eine Kondensation auf der eingebauten Lichtoberfläche

Ursache: Licht erzeugt Wärme, nachdem es angezündet wurde, und die Tür wird zu lange geöffnet. Es gibt also einen Temperaturunterschied, und somit entsteht Kondensation.

Phänomen: Es gibt Kondensation und Wasserdampf auf dem Körper.

Ursache: Die Luftfeuchtigkeit um den Kühlschrank ist hoch, und die Feuchtigkeit in der Luft bildet Kondenswasser.

Technische Parameter

Modell	RB305GM3110						
Klima-Typ	SN/N/ST/T						
Widerstand gegen elektrischen Schlag	I						
Sternzeichen							
Gesamtes Bruttovolumen	357L						
Gesamtes Speichervolumen	309L						
Speichervolumen des Gefrierschranks	100L						
Leistungstyp	220-240V~/50Hz						
Nennstrom	1.25A						
Leistungsaufnahme	0.44kWh/24h						
Lampenleistung	2W						
Gewicht	76kg						
Abmessungen	595x680x1855mm						
Kältemittel und Füllmenge	R600a,46g						
Geräuschlautstärke	42dB(A)						

DE

Verpackungsinhalt

Anhang \ Modell	RB305GM3110						
Kühlregal	3						
Abdeckung für Obst- und Gemüse-Box	1						
Obst- und Gemüse-Box	1						
Eiswürfelbox	1						
Eierschachtel	1						
Flaschenhalterung der Kühltür	4						
Gefrierschublade	3						
Bedienungsanleitung	1						

DE

Materialnummer:8B110-000777
Ausgabe: 202004-A. 1

■ Lees de bedieningsinstructies zorgvuldig door voordat u het apparaat inschakelt en houd het goed bij.

■ De producten kunnen zonder voorafgaande kennisgeving worden gewijzigd.



The Creative Life

NL

Tweede-deurs Huishoudelijke Koelkast

Bedieningsinstructies

RB305GM3110

Bedankt voor de aankoop van de TCL koelkast. Wij spreken hierbij onze dank uit. Welkom bij de TCL koelkast. We zullen ons best doen om u een kwaliteitsservice te bieden.

Veiligheidsinstructies	P2
Product introductie	P5
Behandeling en plaatsing	P6
Vorbereidingen voor gebruik	P7
Verrichtingsnota's	P8
Illustratie en werking van het displaypaneel	P8
Opslag van voedingsmiddelen	P11
Ijsmaken	P11
Demontage en montage methode van toebehoren	P12
Onderhoud	P12
Faalanalyse	P13
Niet-falen	P13
Technische parameter	P14
Verpakkingslijst	P15

1. Dit apparaat is niet bedoeld voor gebruik door personen (inclusief kinderen) met verminderde fysieke, zintuiglijke of mentale capaciteiten, of een gebrek aan ervaring en kennis, tenzij zij toezicht of instructies hebben gekregen over het gebruik van het apparaat door een persoon die verantwoordelijk is voor hun veiligheid. Kinderen moeten onder toezicht staan om er zeker van te zijn dat zij niet met het apparaat spelen.
2. Indien de voedingskabel beschadigd is, moet deze worden vervangen door de fabrikant, zijn servicemedewerker of een andere persoon met dezelfde kwalificaties om gevaar te voorkomen.
3. Dit apparaat kan worden gebruikt door kinderen vanaf 8 jaar en personen met verminderde fysieke, zintuiglijke of mentale capaciteiten of een gebrek aan ervaring en kennis, indien zij op een veilige manier toezicht hebben gekregen op of instructies hebben gekregen over het gebruik van het apparaat en de risico's ervan begrijpen. Kinderen mogen niet met het apparaat spelen. Reiniging en onderhoud door de gebruiker mag niet zonder toezicht door kinderen worden uitgevoerd.
4. **WAARSCHUWING:** Houd de ventilatieopeningen, in de behuizing van het apparaat of in de ingebouwde structuur, vrij van obstructies.
5. **WAARSCHUWING:** Gebruik geen andere mechanische apparaten of andere middelen om het ontdooiproces te versnellen dan die welke door de fabrikant worden aanbevolen.
6. **WAARSCHUWING:** Beschadig het koelmiddelcircuit niet.
7. **WAARSCHUWING:** Gebruik geen elektrische apparaten in de voedselopslagcompartimenten van het apparaat, tenzij deze van het door de fabrikant aanbevolen type zijn.
8. **Sluit geen explosieve stoffen zoals spuitbussen met een brandbaar drijfgas op in dit apparaat.**
9. Dit apparaat is bedoeld voor gebruik in huishoudelijke en soortgelijke toepassingen zoals
 - Staff keukenruimtes in winkels, van kantoren en andere werkomgevingen;
 - Boerderijen en door klanten in hotels, motels en andere woonomgevingen;
 - Bed- en ontbijt-achtige omgevingen;
 - Catering en soortgelijke niet-kleinhandelstoepassingen.

1. Waarschuwing

Waarschuwing: Er is geen barrière toegestaan rond het apparaat of in de ingebedde constructie om de vrije ventilatie te garanderen.

Waarschuwing: Het is verboden om het ontdooiproces te versnellen met enige mechanische apparatuur of met een andere methode dan de door de fabrikant aanbevolen methode.

Waarschuwing: Beschadig nooit het koelcircuit.

Waarschuwing: Gebruik nooit elektrische apparaten in de voedingskamer van het apparaat, behalve het door de fabrikant aanbevolen type.

Waarschuwing: Plaats de vloeibare drank of het voedsel met glazen recipiënt nooit in de vrieskamer uit angst voor barsten.

Waarschuwing: Bij uitschakeling moet de koelkast 5 minuten later worden ingeschakeld uit angst voor beschadiging van de compressor.

Waarschuwing: Als er tijdens het gebruik een onder spanning staand onderdeel, een abnormaal geluid, een abnormale geur, een abnormale rook of een andere afwijking wordt geconstateerd, moet het apparaat onmiddellijk worden uitgeschakeld en moet tijdig contact worden opgenomen met de dienst na verkoop van het bedrijf.

Waarschuwing: Plaats nooit uw vinger of hand onder de koelkast, vooral niet onder de achterkant van de koelkast; anders kunt u gekwetst raken door de scherpe materie.

Waarschuwing: De kinderen mogen niet spelen of in de koelkast klimmen. De operatie door de kinderen moet onder toezicht staan van hun ouders uit angst voor gevaar.

Waarschuwing: Plaats nooit uw hand tussen de deuren om de deur te openen of te sluiten uit angst voor het vastlopen van uw vinger. De deurkruk moet worden gebruikt om de deur te openen of te sluiten.

Waarschuwing: Onder de nominale klimaattypes SN, N en ST, is de werkende omringende waaier van het apparaat 10°C~38°C; onder de klimaattypes SN, N, ST en T, is de werkende omringende waaier van het apparaat 10°C~43°C. Als het apparaat buiten het nominale klimaattype (omgevingstemperatuurbereik) werkt, is het mogelijk dat het apparaat de bevredigende binnentemperatuur niet behoudt.



Waarschuwing: Risico op brandgevaarlijke stoffen

Waarschuwing: Zorg er bij het plaatsen van het apparaat voor dat de voedingskabel niet bekneld of beschadigd raakt.

Waarschuwing: Plaats geen meervoudige draagbare stopcontacten of draagbare voedingen op de plaats waar het apparaat zich bevindt.

Kinderen van 3 tot 8 jaar mogen koelapparatuur in en uitladen.

Het langdurig openen van de deur kan leiden tot een aanzienlijke verhoging van de temperatuur in de compartimenten van het apparaat.

Reinig regelmatig oppervlakken die in contact kunnen komen met voedsel en toegankelijke afvoersystemen.

Reinig de watertanks als ze 48 uur lang niet zijn gebruikt; spoel het watersysteem door dat is aangesloten op een watertoevoer als er 5 dagen lang geen water is aangezogen.

Bewaar rauw vlees en vlees in geschikte containers in de koelkast, zodat het niet in contact komt met of druipt op andere voedingsmiddelen.

Twee-sterren diepvriesvakken zijn geschikt voor het bewaren van diepgevroren voedsel, het bewaren of maken van ijs en het maken van ijsblokjes.

Een-, twee- en driesterrencompartimenten zijn niet geschikt voor het invriezen van vers voedsel.

Als het koelapparaat voor langere tijd leeg wordt gelaten, schakel het dan uit, ontdooi het, maak het schoon, droog en laat de deur open om te voorkomen dat er schimmelvorming in het apparaat ontstaat.

2. Voorzichtig

Voorzichtig: De voeding van dit product moet uniform zijn met de voeding die op het typeplaatje staat vermeld, en er moet gebruik worden gemaakt van de standaard onafhankelijke 3-gatencontactdoos (boven 10 A, en betrouwbaar geaard). Eén stopcontact mag niet worden gedeeld door meer dan één toestel; anders kan er brand ontstaan door oververhitting.

Voorzichtig: Trek nooit aan de stroomdraad met de hand. Het is noodzakelijk om de stekker uit het stopcontact te halen en vast te houden om de stroomtoevoer te onderbreken. De voedingskabel of connector mag niet met de natte hand worden aangeraakt uit angst voor een elektrische schok.

Voorzichtig: De stroomdraad mag niet worden afgekneld door de koelkast of een zware belasting en de stroomdraad mag niet extreem worden gebogen. Het beschadigen of afschilferen van de stroomdraad kan leiden tot brand of een elektrische schok. Als de stroomkabel gebroken of doorgesneden is, neem dan onmiddellijk contact op met de dienst na verkoop.

Voorzichtig: Er mogen geen brandbare of explosieve stoffen of bijtende zuren of alkalische stoffen in de koelkast aanwezig zijn.

Voorzichtig: De koelkast mag niet worden gebruikt in de regen of onder de zon.

Voorzichtig: Het is verboden om de container met vloeistof op de koelkast te plaatsen, omdat het breken of omkeren van de container de elektrische isolatie van de koelkast kan aantasten en kan leiden tot elektrische schokken of brand.

Voorzichtig: De koelkast mag niet worden gedemonteerd of gewijzigd zonder toestemming. De reparatie van de koelkast moet door de specialist worden uitgevoerd.

Voorzichtig: In geval van lekkage van brandbaar gas, zoals koolgas, is het noodzakelijk om eerst de lekkende klep te sluiten en vervolgens het raam te openen voor ventilatie, en het is verboden om de stekker van de koelkast onmiddellijk uit te trekken uit angst voor brand of een explosie als gevolg van een elektrische vonk.

Voorzichtig: Koelapparaten - in het bijzonder een koel-vriescombinatie van het type I - werken mogelijk niet consequent (mogelijkheid van ontdooiing van de inhoud of te warme temperatuur in het diepvriesvak) wanneer ze voor langere tijd onder het koude uiteinde van het temperatuurbereik waarvoor het koelapparaat is ontworpen, worden geplaatst;

Voorzichtig: Het feit dat bruisende dranken niet moeten worden opgeslagen in vriescompartimenten of -kasten voor levensmiddelen of in lagetemperatuurcompartimenten of -kasten, en dat sommige producten, zoals waterijs, niet te koud moeten worden geconsumeerd.

Voorzichtig: De noodzaak om de door de levensmiddelenfabrikanten aanbevolen opslagtijd(en) voor elk soort voedsel niet te overschrijden.

Voorzichtig: De voorzorgsmaatregelen die nodig zijn om te voorkomen dat de temperatuur van de diepvriesproducten te hoog oploopt tijdens het ontdooien van het koelapparaat, zoals het verpakken van de diepvriesproducten in meerdere lagen krantenpapier.

Voorzichtig: Het feit dat een stijging van de temperatuur van het bevroren voedsel tijdens handmatig ontdooien, onderhoud of reiniging de houdbaarheid kan verkorten.

Voorzichtig: De zorg die vereist is met betrekking tot opgeslagen ingevroren voedsel in het geval dat het koelapparaat langdurig buiten werking is (onderbreking van de stroomtoevoer of een storing van het koelsysteem).

Voorzichtig: De te ondernomen actie als het koelapparaat wordt uitgeschakeld en tijdelijk of voor een langere periode uit dienst wordt genomen (bijv. geleegd, schoongemaakt en gedroogd wordt, en de deur (en) of deksel (s) op een kier staan).

Productintroductie



De foto's zijn alleen ter referentie. Gelieve naar het object te refereren

Kenmerken

- Computer intelligente temperatuurregeling; luchtkoeling en vorstvrij.
- Milieuvriendelijk koelmiddel, Het past materialen toe zonder CFK's, R600a milieuvriendelijke materialen. 80% van de belangrijkste materialen kan worden gerecycled;
- Transparante lades met nieuwe verschijningsvormen en hun interne voedingsmiddelen kunnen in één oogopslag duidelijk zijn;
- De geharde glazen koelplanken zijn in hoogte verstelbaar, slijtvast, hittebestendig en praktisch;
- De verdeckte condensor past flat back design toe. Het heeft een perfecte en gecoördineerde stijl die eenvoudig, gemakkelijk schoon te maken en een hoge gebruiksintensiteit van de ruimte is;
- Dit product keurt de efficiënte stomme compressor van internationale merk en speciale geval schuimende technologie goed, en kenmerkt met geringe geluidssterkte, laag energieverbruik, en is geschikter voor familie en commerciële doeleinden.

Warmte prompt:

Als uw product een verbeterd product is, is het mogelijk dat het niet helemaal hetzelfde is als in de instructies. Dit zal de prestaties en de applicatiemethode echter niet veranderen. Voel je opgelucht over het gebruik.

Behandeling en plaatsing

Er moet een bepaalde ruimte rond de koelkast worden vrijgehouden, zoals aangegeven in de figuur.

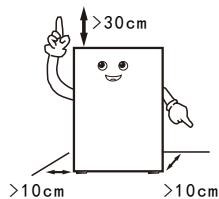

Tijdens het hanteren mag de deurzijde van de koelkast niet in contact komen met het handgereedschap.

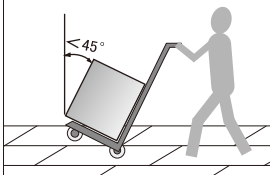

De koelkast moet worden geplaatst in een omgeving die droog is, een goede ventilatie heeft, ver van directe zonneschijn en warmtebron.

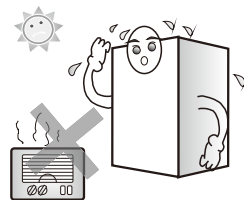

De koelkast moet op het vlakke en stevige oppervlak worden geplaatst. Als de grond niet vlak is, stel dan de steloot af om deze waterpas te houden.

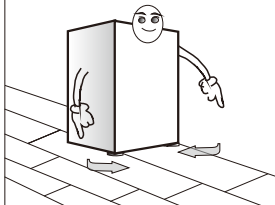

Plaats de koelkast nooit in een te koude omgeving die kan bevriezen.

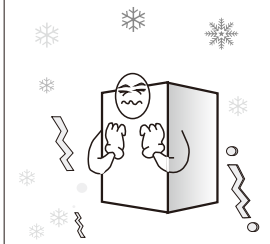

Het verwijderen van de schuimbasis is gunstig voor de warmteafvoer van de bodem en kan brand voorkomen.

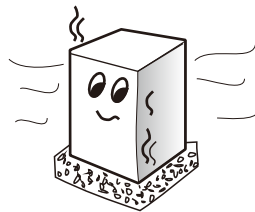

Warmte prompt:

- Bij het hanteren van de koelkast zijn ten minste twee personen nodig - één persoon tilt de bovenkant van het achterste gedeelte op, de andere behandelt de onderkant (als het ene gedeelte vastgeklemd is, is het vrij gevaarlijk en kan het een ongelukje veroorzaken).
- Bij het verplaatsen van de koelkast kan de onderste loper de vloer beschadigen en krassen maken. Als u de koelkast over een lange afstand moet verplaatsen, moeten de interne accessoires met plakband worden bevestigd. Anders kunnen de accessoires beschadigd raken door elkaar te laten crashen.
- Plaats de koelkast in de positie met kleine trillingen of weinig blootgesteld aan trillingen. Voor gebruikers in de omgeving waar vaak aardbevingen voorkomen, gelieve de koelkast tegen de muur of paal te bevestigen. Anders zal het vallen van de koelkast een ongeluk veroorzaken.
- Schoonmaak wordt in de buurt gelaten. Als de ruimte te klein is of goederen aan de boven of zijkant of aan de zijanten worden geplakt, zal de warmteafvoer van de koelkast worden beïnvloed en zo onnodige verspilling van elektrische energie veroorzaken, evenals verbranding van de muur en andere goederen; het contact tussen de achterkant en de muur zal trillingen en geluid veroorzaken;
- Stel het voorste gedeelte en de steloot van de koelkast af om deze waterpas te stellen. Ongeluiden in de koelkast veroorzaken trillingen en lawaai.

Behandeling en plaatsing

De omtrekdimensie van het product en de ruimte die nodig is voor het gebruik van het product worden in de volgende foto's weergegeven:

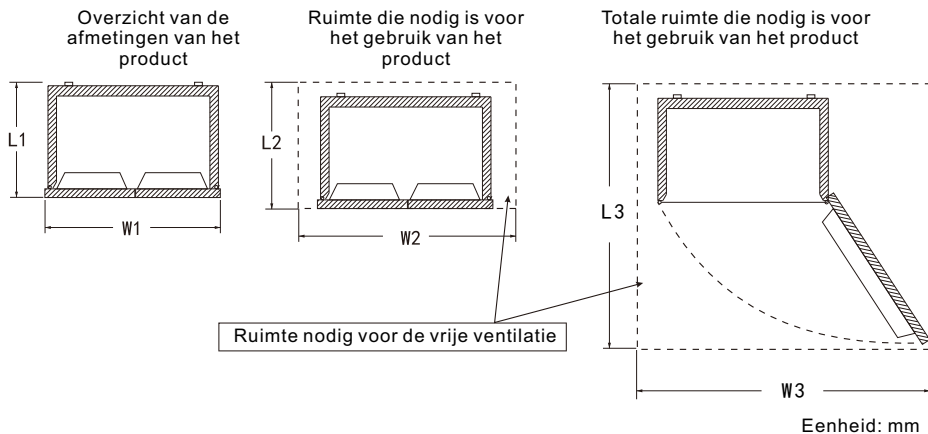

Productmodel	Overzicht van de afmetingen van het product		Ruimte die nodig is voor het gebruik van het product		Totale ruimte die nodig is voor het gebruik van het product	
	L1	W1	L2	W2	L3	W3
RB305GM3110	680	595	>L1+100	>W1+200	>L1+760	>W1+430

NL

Vorbereidingen voor gebruik

1. Verwijder alle pakkingsmaterialen, zoals de bevestigingsband van de koffer, enz.
2. Gebruik een warme natte doek om zowel de binnenkant als de buitenkant van de koelkast te reinigen, (neutraal reinigingsmiddel kan worden toegevoegd in warm water).
3. Na het nivelleren en schoonmaken van de koelkast moet u deze ongeveer 5 uur laten staan voordat u de stekker in het stopcontact steekt en de koelkast 2 tot 3 uur laten afkoelen voordat u het voedsel opbergt.

1. Verwijder bevestigingstape



In de hete zomer zijn er 24 uur nodig om het eten volledig in te vriezen. Controleer de koelconditie op de tweede dag.

2. Aansluiten op de stroomvoorziening



3. Bewaar voedsel na het aansluiten op de stroom voor 2-3 uur



De kunststof deodorant verdwijnt automatisch na het invriezen voor een tijdje.

Werking en schema van het displayboard

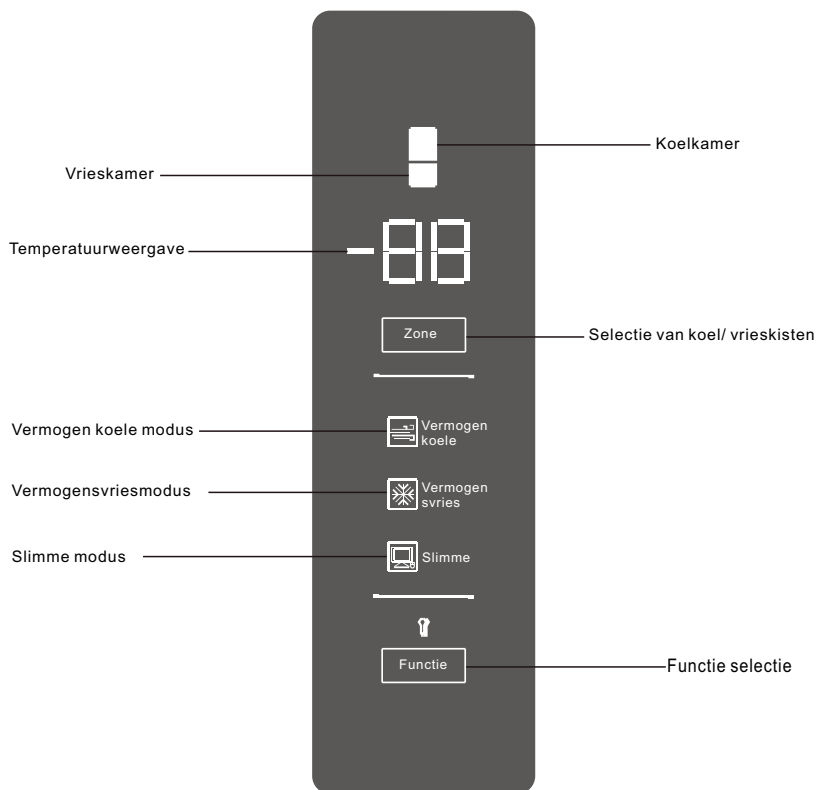

Het bovenstaande is de computerbesturingskaart van het product

Verrichtingsnota's

Eerste keer op elektriciteit

De eerste keer dat er elektriciteit is, loopt de koelruimte bij de 5°C en de vrieskamer bij de -18°C.

De functie van het handmatig aanpassen van de temperatuur



Temperatuur aanpassing in koelruimte (2°C~8°C)

Onder de ontgrendelingsstatus drukt u 3 seconden lang op de toets " " totdat het pictogram naar het koelkastcompartiment overschakelt. Druk op de " " toets om de temperatuur in het koelkastcompartiment aan te passen. En dan daalt de temperatuur elke keer als u op de " " toets drukt met 1°C. De verschuiving van de koelkastcompartimenten recycleert rond "08" - "07" - "06" - "05" - "04" - "03" - "02" - "0F" - "08". Stop de knopbediening en wacht 5 seconden nadat de juiste temperatuur is geselecteerd, en stel vervolgens de temperatuurverschuiving in ter bevestiging.



Temperatuur aanpassing van het vriesvak (-22°C~-15°C)

Onder de ontgrendelingsstatus drukt u 3 seconden lang op de toets " " totdat het pictogram naar het vriesvak gaat. Druk op de " " toets om de temperatuur in het vriesvak aan te passen. En dan daalt de temperatuur elke keer als u op de " " toets drukt met 1°C. De verschuiving van vriescompartiment kramen recycleert rond "-15" -"-16" -"- 17" -"-18" -"-19" -"-20" -"-21" -"-22" -"-15". Stop de knopbediening en wacht 5 seconden nadat de juiste temperatuur is geselecteerd, en stel vervolgens de temperatuurverschuiving in ter bevestiging.

Snelle koelfunctie

Druk onder de ontgrendelingsstatus herhaaldelijk op de " " toets tot het " " symbool knippert. Stoppen de toetsbediening en wacht 5 seconden om de snelkoelfunctie van het koelkastcompartiment te activeren. Handmatig verlaten van de snelkoelfunctie door dezelfde handeling. Sluit de snelkoelfunctie automatisch af na twee uur. Wanneer de " " functie is ingeschakeld, stelt u de temperatuur in op 2°C voor het koelkastcompartiment, tot de functie uitgang. (Onder snelkoelstatus, stel de ingestelde temperatuur van het koelkastcompartiment in om de snelkoelfunctie automatisch te verlaten. Open de deur van de koelkast gedurende drie minuten en verlaat de snelkoelfunctie onder de snelkoelstatus).

Snelle bevrozing

Druk onder de ontgrendelingsstatus herhaaldelijk op de " " toets tot het " " symbool knippert. Stoppen de toetsbediening en wacht 5 seconden om de snelvriesfunctie van het vriesvak te activeren. Handmatig verlaten van de snelvriesfunctie door dezelfde handeling. Sluit de snelvriesfunctie automatisch af na vier uur in de hoge vriesstand. Wanneer de " " functie is ingeschakeld, stelt u de temperatuur in op -24°C voor het vriesvak, totdat de functie wordt afgesloten. (Bij snelvriesen moet de ingestelde temperatuur van het vriesvak worden aangepast om de snelvriesfunctie automatisch te verlaten. Open de deur van de vriezer gedurende drie minuten en verlaat de snelvriesfunctie onder de snelvriestoestand).

Intelligente functie

Druk onder de ontgrendelingsstatus herhaaldelijk op de "Function" toets tot het "Smart" symbool knippert. Stoppen de toetsbediening en wacht 5 seconden om de intelligente functie in te voeren. Handmatig verlaten van de intelligente functie door dezelfde handeling. Wanneer de "Smart" functie is ingeschakeld, zal de koelkast automatisch de status van alle compartimenten controleren en efficiënt werken. Onder intelligente status kan de koelkast automatisch de snelkoel- of snelvriesfunctie invoeren, afhankelijk van de temperatuur in de koel en vriescompartimenten. (Het instellen van andere functies onder intelligente status kan automatisch de intelligente functie verlaten).

Kindervergrendeling

Voer onder de ontgrendelingsstatus de functie "🔒" in:
Automatisch aan: de kindervergrendelingsfunctie is automatisch aan nadat er 30 seconden lang geen toetsbediening heeft plaatsgevonden, het "🔒" pictogram brandt en het sleutelbord is vergrendeld; Verlaat het kinderslot: wanneer het "🔒" pictogram brandt, drukt u 3 seconden lang op de "Function" toets om te ontgrendelen.

Functie voor het sluiten van de koelkast

Onder de ontgrendelingsstatus, druk 3 seconden lang op de "Zone" toets totdat het temperatuuricoon overgaat in het koelkastcompartiment, druk op de "Zone" toets om de temperatuur voor het koelkastcompartiment aan te passen. Stoppen de toetsbediening en wacht 5 seconden wanneer de verschuiving van het koelkastcompartiment op "OF" staat om de functie voor het sluiten van de koelkast in te schakelen. De functie voor het sluiten van de koelkast sluit af wanneer de verplaatsing van het koelkastcompartiment niet op "OF" staat. (Het instellen van andere functies onder de status "koelen sluiten" kan de functie "koelen sluiten" automatisch verlaten. Let op: haal de levensmiddelen uit het koelkastcompartiment voordat de functie "Koelen sluiten" is ingeschakeld.) Het koelkastcompartiment gaat dicht wanneer de functie "Koelen sluiten" is ingeschakeld.

Uitschakelingsgeheugen

Wanneer de stroom wordt onderbroken, wordt de onmiddellijke werkingsstatus van de stroomstoring geblokkeerd en wordt de status na het inschakelen van de stroom hervat.

Deur alarm

Wanneer de deur van de koelkast of de vriezer niet goed gesloten of meer dan 1 minuut open is, zal de zoemersirene een geluid laten horen. Druk op een willekeurige toets om te stoppen met alarmeren en de sirene klinkt weer "piep, piep, piep" na een minuut; sluit de deur van de koelkast of de vriezer om te stoppen met alarmeren.

Herinnering aan de temperatuur van het vriesvak

Wanneer de temperatuur van het vriesvak hoger is dan -12°C, brandt het corresponderende temperatuurgebied, het digitale gebied knippert. Druk op een willekeurige toets om de temperatuur van het vriesvak weer te geven wanneer de stroom is ingeschakeld, druk nogmaals op of wacht 10 seconden om de normale weergavestatus te herstellen.

Beveiligingsfunctie van het scherm

De koelkast gaat 30 seconden lang zonder toetsbediening naar de displaybeschermingsfunctie en het toetsenbord wordt automatisch vergrendeld. Druk onder de displaybeschermingsmodus op een willekeurige toets om de displaybeveiligingsfunctie te verlaten.

Bedieningstoetsen

Opslag van voedingsmiddelen

Koelkamer (2°C~8°C)

- De koelkamer wordt voornamelijk gebruikt voor de opslag van kortetermijnvoedsel, zoals melk, eieren en gebottelde drank.
- Groenten, meloenen en fruit worden in de groente en fruitkist gedaan om waterverlies te voorkomen.
- De gekookte levensmiddelen moeten na verpakking met de conserveringszakken in de koelkast worden bewaard, om te voorkomen dat de rug bevriest en de kracht toeneemt.

Vrieskamer (-22°C~-15°C)

- De invrieskamer wordt gebruikt voor de voedingsmiddelen die langdurig moeten worden bewaard.
- Vis en vlees dat moet worden ingevroren, worden in kleine stukjes gesneden, afzonderlijk verpakt met conserveringszakken en vervolgens in de diepvrieslade gelegd.
- De glazen container of de met vloeistof gevulde verzegelde container mag niet in de vrieskamer worden bewaard, om het risico van barsten als gevolg van bevroering te voorkomen.
- De verse levensmiddelen mogen niet samen met de diepvriesproducten worden bewaard.
- Plaats het voedsel niet dicht bij de binnenmuur in de vriezer, zodat het voedsel en de muur niet samen ingevroren worden.

★★ Warme tips:

Het opgeslagen voedsel mag de luchtkanaaluitlaat en terugvoerpoort niet blokkeren uit angst dat het een versterkend effect heeft.

Voordat ze in de koelkast worden bewaard, moeten het oververhitte water en het voedsel worden gekoeld tot de kamertemperatuur.

Ijsmaken (als het apparaat het heeft)

Vul de ijsdoos met 4/5 water en plaats deze in de vrieskamer. Nadat het water in de doos in ijs is veranderd, draai je de doos een beetje om het ijs van de doos te scheiden. Maar buig de doos niet. Bij het scheiden van het ijs, wikkelt u de doos in met een droge doos om bevroering van de vingers te voorkomen.

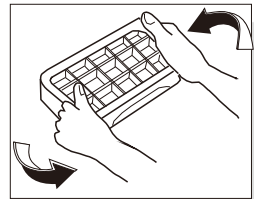

Verrichtingsnota's

Demontage en montagemethode van toebehoren

-- Glasrooster in de koelruimte: de hoogte van het rooster is instelbaar, wat de opslag van artikelen met verschillende volumes vergemakkelijkt. Trek de plank naar buiten en op een lichte manier naar boven om hem eruit te halen.

-- Fruit en groente doos: voor het bewaren van groenten en fruit. Het kan eruit gehaald worden door het naar buiten te trekken.

-- Lade in de diepvrieskamer: bewaren van voedingsmiddelen die langdurig moeten worden bewaard, zoals vlees en vis. Het kan eruit gehaald worden door het naar buiten te trekken en op te tillen.

Graag een paar tips: Het wordt aanbevolen om in het grote stuk vlees te stoppen nadat het in kleine stukjes is gesneden, om te voorkomen dat het moeilijk wordt om het vlees te snijden na het invriezen. De diepvriesproducten worden gelijkmatig verdeeld en na het invriezen samen bewaard.

-- Flessenzuil bij de koel deur: opslag van eieren, diverse gebottelde dranken en andere zonovergoten producten. Het kan eruit gehaald worden door het iets op te tillen.

Let op: Trek de flessenzuil bij de koel deur niet met geweld uit tijdens de demontage, om beschadiging van de koelkast te voorkomen.

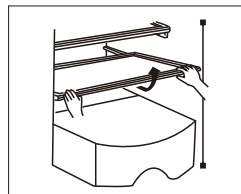

Neem het eruit door het naar boven en naar buiten trekken op een lichte manier

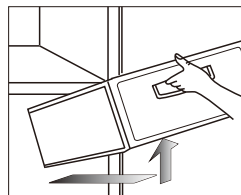

Neem uit door naar buiten en naar boven te trekken op een lichte manier

NL

Onderhoud

Er wordt voorgesteld om de koelkast één keer per maand te onderhouden;

-- Trek de stekker uit het stopcontact om een elektrische schok te voorkomen;

-- Gebruik een natte doek of een neutraal reinigingsmiddel (reinigungsessentie) om de olievervuiling en ander vuil weg te vegen. Veeg dan het wasmiddel volledig af.

-- Gebruik geen alkalisch reinigingsmiddel, zeepoeder, benzine en alcohol, talkpoeder etc.; anders kunnen de jassen of kunststoffen beschadigd raken;

-- Reguliere reiniging van het lichaam van de koelkast en het verwijderen van het gemalen stof om de koelkast schoon te houden.

Inspecties na onderhoud:

1. Of er beschadigingen zijn aan de stroomleiding en de stekker; 2. Of er stof op de stekker zit; 3. Of er abnormale warmte op de stekker staat; 4. Of het stopcontact nu los zit; 5. Of de stekker nu helemaal in het stopcontact zit.

Let op:

Als de stroomleiding en de stekker beschadigd zijn en er stof op zit, kan er een elektrische schok of brand ontstaan;

Na het loskoppelen van de stekker moet er 5 minuten voorbijgaan voordat de stekker weer in het stopcontact wordt gestoken;

Leg je handen niet onder de koelkast om te voorkomen dat je gewond raakt.

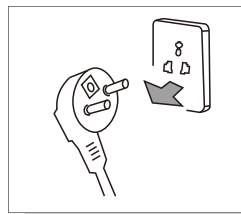

Trek de stekker van de koelkast uit het stopcontact voordat u hem schoonmaakt



Gebruik a.u.b. een neutraal reinigingsmiddel

Faalanalyse

De volgende punten moeten worden geïnspecteerd voordat er storingen optreden die onderhoud vereisen:

Mislukkingen: De koelkast werkt niet, het koeleffect is slecht.

Oorzaken: 1. Controleer de aansluiting van de stroomvoorziening. 2. Controleer of de koelkast is blootgesteld aan direct zonlicht of dat er een warmtebron in de buurt is. 3. Controleer of er ruimte is voor de warmteafvoer rond de koelkast.

Remedies: 1. Sluit de voeding aan. 2. Verplaats de koelkast naar een plaats zonder direct zonlicht en warmtebron. 3. Laat voldoende ruimte tussen de koelkast en de muur.

Mislukkingen: Voedingsmiddelen in de koelkamer zijn bevroren.

Oorzaken: 1. Controleer of de insteltemperatuur te laag is. 2. Controleer of voedingsmiddelen met te veel water te dicht bij de achterwand staan.

Remedies: 1. Verhoog de temperatuur. 2. Verplaats het voedsel met te veel water naar de deurzijde van de glazen plank.

Mislukkingen: Er is een abnormaal geluid in de koelkast.

Oorzaken: 1. Controleer of de bodem van de koelkast stabiel is. 2. Controleer of de koelkast te dicht bij de muur staat. 3. Controleer of de koelkast andere voorwerpen aanraakt.

Remedies: 1. Stel de onderste stelpoot in om de koelkast te stabiliseren. 2. Laat voldoende ruimte rond de koelkast. 3. Verwijder de obstakels.

Mislukkingen: Er is een abnormale geur in de koelkast.

Oorzaken: 1. Controleer of de levensmiddelen voor opslag verzegeld zijn. 2. Controleer of de koelkast schoon is. 3. Controleer of het voedsel te lang wordt bewaard.

Remedies: 1. Verzegelde voedingsmiddelen voor opslag. 2. Maak de koelkast regelmatig schoon. 3. Sla geen voedsel te lang op.

NL

Niet-fouten

Fenomenen: Koorts of heet aan twee kanten en de afstand tussen de koel en vrieskamer.

Oorzaak: Koelkastpijpen (condensor, mistpijpen) bevinden zich aan twee zijden en het voorste deel van de koelkast om de warmte af te voeren en om condensatie te voorkomen.

Fenomeen: De deur is te strak en niet gemakkelijk te openen.

Oorzaak: Het heropenen van de deur direct na het sluiten is moeilijk omdat hete lucht de koelkast

binnenkomt en samentrekt om drukverschil te produceren. Het is gemakkelijk om de deur na een tijdje te openen.

Fenomeen: Er is water rimpel in de koelkast

Oorzaak: Bij het starten of stoppen van de compressor zal het koelmiddel zo'n geluid maken; Water dat na het ontdooien wordt geproduceerd zal ook zo'n geluid maken.

Fenomeen: Er is "klik" geluid of vinkje geluid in de koelkast

Oorzaak: Krimp en zwelling van de koffer maakt zo'n geluid; Als de koffer koud is of de deur wordt geopend, zal dit geluid zich voordoen; Fenomeen: Er is bromgeluid in de koelkast

Oorzaak: Het draaien van de compressor maakt zo'n geluid (als de koelkast niet waterpas staat, is dit geluid luider).

Fenomeen: Er is condensatie of bevrozing vrieskamer deur oppervlak of voedsel oppervlak

Oorzaak: De temperatuur of de vochtigheidsgraad rond de koelkast is hoog; De deur is te lang geopend; Het voedsel met teveel water is niet verzegeld of strak verpakt.

Fenomeen: Er is condensatie op het ingebouwde lichtoppervlak

Oorzaak: Het licht zal warmte produceren nadat het is aangestoken, en de deur wordt te lang geopend. Er is dus een temperatuurverschil, en dus zal de lichte koffer condensatie hebben.

Fenomeen: Er is condensatie en waternevel op het lichaam.

Oorzaak: De vochtigheid rond de koelkast is hoog, en het vocht in de lucht zal zich in het geval verzamelen om condensatie te vormen.

Technische parameter

Model	RB305GM3110						
Klimaatype	SN/N/ST/T						
Weerstand tegen elektrische schokken	I						
Sterrenbeeld							
Totaal Brutovolume	357L						
Totaal opslagvolume	309L						
Opslagvolume van de vriezer	100L						
Soort vermogen	220-240V~/50Hz						
Nominale stroom	1.25A						
Energieverbruik	0.44kWh/24h						
Lampvermogen	2W						
Gewicht	76kg						
Dimensie	595x680x1855mm						
Koelmiddel en laadbedrag	R600a,46g						
Geluidsvolume	42dB(A)						

NL

Verpakkingslijst

Bijlage	Model							
Koelplank	RB305GM3110	3						
Fruit en groentedoosdeksel		1						
Fruit en groentedoos		1						
Ijsdoos		1						
Eierdoos		1						
Koeldeflesbeugel		4						
Diepvrieslade		3						
Bedieningsinstructie		1						

NL

Materiaalnummer: 8B110-000777

Editie: 202004-A .1

- Lea detenidamente las instrucciones de funcionamiento antes de encender el dispositivo y consérvelas para poder consultarlas en el futuro.
- Los productos pueden estar sujetos a cambios sin previo aviso.



The Creative Life

ES

Refrigerador Doméstico de Dos Puertas

Instrucciones de funcionamiento

RB305GM3110

Contenidos

Gracias por comprar el refrigerador TCL. Queremos expresarle nuestro más sentido agradecimiento. Le invitamos a comenzar a utilizar el refrigerador TCL. Por nuestra parte, nosotros haremos todo lo posible para brindarle un servicio de calidad.

Instrucciones de seguridad	P2
Instrucciones del producto	P5
Manejo y colocación	P6
Preparaciones previas al uso del refrigerador	P7
Notas de Operación	P8
Ilustración y funcionamiento del panel de visualización	P8
Almacenamiento de alimentos	P11
Máquina de hielo	P11
Montaje y desmontaje de los accesorios	P12
Mantenimiento	P12
Análisis de fallos	P13
Fenómenos no considerados fallos	P13
Parámetros técnicos.....	P14
Contenido incluido en el empaque	P15

ES

- Este electrodoméstico no está diseñado para ser utilizado por personas (incluidos niños) con capacidades físicas, sensoriales o mentales reducidas o que no posean la experiencia y los conocimientos necesarios para su uso, a no ser que una persona responsable de su seguridad las supervise o las instruya. Se debe prestar atención a los niños para evitar que jueguen con el aparato.
- Si el cable de alimentación resulta dañado, deberá ser sustituido por el fabricante, su agente de servicio o por otras personas debidamente calificadas para poder evitar posibles peligros.
- Este electrodoméstico puede ser utilizado por niños a partir de 8 años y por personas con capacidades físicas, sensoriales o mentales reducidas o que presenten una carencia de experiencia y conocimientos siempre que estén supervisadas o sean instruidas para que puedan utilizar el aparato de forma segura y comprendan los peligros que su uso conlleva. Los niños no deben jugar con este aparato. La limpieza y el mantenimiento de este aparato no deben llevarse a cabo por niños sin supervisión.
- ADVERTENCIA:** Mantenga las aberturas de ventilación, tanto las de la cubierta del aparato como las de la estructura integrada, libres de obstrucciones.
- ADVERTENCIA:** No utilice dispositivos mecánicos u otros medios no recomendados por el fabricante para acelerar el proceso de descongelación.
- ADVERTENCIA:** Evite dañar el circuito de refrigeración.
- ADVERTENCIA:** No utilice aparatos eléctricos dentro de los compartimentos de almacenamiento de alimentos, a menos que sean del tipo recomendado por el fabricante.
- No almacene sustancias explosivas, como puedan ser botes de aerosoles con propelente inflamable en el aparato.
- Este aparato está diseñado para ser utilizado en aplicaciones domésticas y similares, como:
 - Cocinas para el staff en tiendas, oficinas u otros ambientes laborales;
 - Granjas, clientes de hoteles, moteles y otros tipos de ambientes residenciales;
 - Ambientes como hostales;
 - Catering y usos no minoristas.

1. Advertencia

Advertencia: No se permite la colocación de ningún tipo de barrera alrededor del aparato o en la estructura integrada para garantizar de esta forma una ventilación continua.

Advertencia: Está prohibido acelerar el proceso de descongelación utilizando para ello cualquier tipo de equipo mecánico u otro método no recomendado por el fabricante.

Advertencia: Evite dañar el circuito de refrigeración.

Advertencia: Jamás utilice un aparato eléctrico dentro del compartimento de almacenamiento del refrigerador, excepto si dicho aparato pertenece al tipo

Advertencia: Jamás coloque bebidas o alimentos contenidos en recipientes de vidrio en el compartimento de congelación para evitar que se rompan.

Advertencia: Si necesita apagar el refrigerador, deberá encenderlo 5 minutos después para evitar que se dañe el compresor.

Advertencia: Si se percata de que alguna pieza del refrigerador se mueve o de la existencia de un ruido, olor, humo anormal o de otro tipo de rareza durante el uso, deberá apagarlo de forma inmediata y ponerse en contacto con el departamento de servicio posventa de la compañía.

Advertencia: Jamás coloque los dedos o las manos debajo del refrigerador, especialmente en la parte trasera inferior, de lo contrario, las piezas afiladas podrían causarle lesiones.

Advertencia: Evite que los niños jueguen o se suban al refrigerador. El uso del refrigerador por parte de los niños debe estar supervisado por sus padres para evitar posibles peligros.

Advertencia: Jamás coloque la mano entre las puertas para abrirlas o cerrarlas, pues podría atraparse los dedos. Utilice la manija de la puerta para abrirla y cerrarla.

Advertencia: En los rangos climáticos SN, N y ST, el rango de temperatura operativa es de 10 °C~38 °C; En los rangos climáticos SN, N, ST y T, el rango de temperatura operativa es de 10 °C~43 °C. Si el electrodoméstico llegara a funcionar fuera del rango climático nominal (rango de temperatura ambiente), la temperatura interior podría verse afectada.



Advertencia: Riesgo de incendio/Materiales inflamables

Advertencia: Al colocar el electrodoméstico en su lugar, asegúrese de que el cable de alimentación no esté atrapado o dañado.

Advertencia: No coloque enchufes portátiles o fuentes de alimentación portátiles sobre el electrodoméstico.

Los niños de entre 3 y 8 años pueden cargar y descargar el contenido del refrigerador.

Abrir la puerta durante largos períodos de tiempo puede causar un incremento significativo de la temperatura en los compartimentos del refrigerador.

Limpie con frecuencia las superficies que puedan entrar en contacto con los alimentos y con los sistemas de drenaje accesibles.

Limpie los tanques de agua tras permanecer 48 horas sin utilizarlos; Enjuague el sistema de agua conectado a un suministro de agua después de estar 5 días sin extraer agua.

Almacene la carne cruda y el pescado en recipientes adecuados antes de colocarlos en el refrigerador para que no entren en contacto con otros alimentos ni goteen sobre ellos.

Los compartimentos de congelación de dos estrellas son adecuados para almacenar alimentos precongelados, almacenar o hacer helados y hacer cubitos de hielo.

Los compartimentos de una, dos y tres estrellas de congelación no son adecuados para la congelación de alimentos frescos.

Si tiene pensado dejar vacío el refrigerador durante un largo período de tiempo, apáguelo, proceda con su descongelación, límpielo, séquelo y deje abierta la puerta para evitar que se forme moho en el interior.

2. Precauciones

Precauciones: La fuente de alimentación de este producto debe ser uniforme con respecto a la fuente de alimentación mencionada en la placa de identificación. Así pues, deberá utilizarse el enchufe estándar independiente de 3 clavijas (por encima de 10A y con una conexión a tierra fiable). No enchufe más de un aparato eléctrico en un solo enchufe, de lo contrario, podrían producirse incendios por sobrecalentamiento.

Precauciones: No tire, bajo ninguna circunstancia, del cable de alimentación con la mano. Para desconectar la fuente de alimentación es necesario agarrar adecuadamente el conector para tirar de él. No toque el cable de alimentación ni el conector con las manos húmedas para evitar sufrir descargas eléctricas.

Precauciones: Evite que el cable de alimentación sea apretado por el propio refrigerador o por cualquier otra carga pesada. El cable no debe doblarse demasiado. Producir daños en el cable de alimentación o pelar su recubrimiento podría provocar incendios y descargas eléctricas. Si el cable de alimentación sufre daños o resulta cortado, póngase en contacto con el departamento de servicio posventa de forma inmediata.

Precauciones: No introduzca en el refrigerador material inflamable o explosivo, ácidos corrosivos ni materiales alcalinos.

Precauciones: No utilice el refrigerador en una ubicación expuesta a la lluvia o a la luz solar.

Precauciones: Está prohibido colocar recipientes con fluidos en el refrigerador, pues si se produjera algún tipo de fuga o rotura en dichos recipientes, podrían producirse efectos negativos en el aislamiento eléctrico del refrigerador y, por consiguiente, también descargas eléctricas e incendios.

Precauciones: El refrigerador no debe desmontarse ni modificarse de ninguna forma sin permiso. La reparación del refrigerador debe ser realizada por personas especialistas.

Precauciones: En caso de fuga de cualquier gas inflamable, como gas de hulla, es necesario cerrar la válvula de fuga y, a continuación, abrir la ventana para facilitar la ventilación del dispositivo. Tenga en cuenta que, ante tales circunstancias, está prohibido desenchufar el conector del refrigerador de forma inmediata, pues podrían producirse incendios o explosiones debido a la existencia de chispas eléctricas.

Precauciones: Los refrigeradores, en especial los refrigeradores/congeladores de tipo I, pueden no funcionar de manera constante (existe la posibilidad de que se produzca la descongelación del contenido o de que la temperatura ascienda demasiado en el compartimento de los alimentos congelados) si se sitúan durante un período de tiempo prolongado por debajo de la temperatura mínima del rango de temperaturas para el que fueron diseñados;

Precauciones: Tenga en cuenta que las bebidas efervescentes no deben almacenarse en compartimentos o gabinetes con bajas temperaturas y que algunos productos como los helados de agua no deben consumirse demasiado fríos.

Precauciones: No se debe exceder los tiempos de almacenamiento recomendados por los fabricantes de los alimentos.

Precauciones: Preste atención a las precauciones a tener en cuenta para prevenir aumentos indebidos de la temperatura de los alimentos congelados mientras se descongela el refrigerador. Por ejemplo, envuelva los alimentos congelados en varias capas de papel de periódico.

Precauciones: Un aumento de la temperatura de los alimentos congelados durante la descongelación manual, el mantenimiento o la limpieza del refrigerador podría acortar la vida de almacenamiento.

Precauciones: Tenga el cuidado requerido con respecto a los alimentos congelados almacenados en el caso de que de que el refrigerador vaya a estar de forma prolongada sin funcionar (interrupción del suministro de energía o fallo del sistema de refrigeración).

Precauciones: Preste atención a las medidas que deben adoptarse cuando el refrigerador se apaga y se pone fuera de servicio de forma temporal o durante un período de tiempo prolongado (por ejemplo, es necesario vaciarlo, limpiarlo y secarlo. Así pues, las puertas y tapas deben quedar entreabiertas).

Introducción al Producto



Las imágenes aquí mostradas tan solo sirven como referencia. Tenga en cuenta que las características reales del dispositivo serán las que prevalezcan.

Características

- Control inteligente de la temperatura; Refrigeración por aire no frost.
- Refrigerante respetuoso con el medio ambiente, usa materiales sin CFC, materiales respetuosos con el medio ambiente R600a. El 80% de los materiales principales pueden reciclarse;
- Cajones transparentes con diseño novedoso que permiten visualizar los alimentos contenidos de un solo vistazo;
- Los estantes de refrigeración de vidrio templado son ajustables en altura, están protegidos frente al desgaste y el calor y son enormemente prácticos;
- El condensador oculto incorpora un diseño posterior plano. Cuenta con un estilo impecable, en el que el estilo y la sencillez se fusionan a la perfección. Además, es fácil de limpiar y es eficiente en el uso del espacio.
- Este producto adopta el compresor silencioso eficiente de marca internacional y una tecnología de espuma especial en la carcasa, poco ruido, bajo consumo de energía y es ideal para fines domésticos y comerciales.

Recordatorio:

Si su producto es un producto mejorado, sus características podrían no encajar con las indicadas en las instrucciones. Pero ello no modificará el rendimiento y el método de uso. Le garantizamos que su refrigerador presentará en todo momento unas prestaciones excelentes.

Manejo y colocación

Deberá dejar un cierto espacio alrededor del refrigerador, tal y como se muestra en la figura.

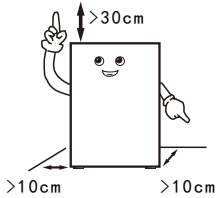

Cuando vaya a manipular el refrigerador, tenga cuidado de que las puertas laterales del mismo no entren en contacto con las herramientas utilizadas para dicha manipulación.

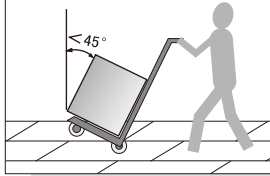

El refrigerador debe estar colocado en un ambiente seco, con una buena ventilación y alejado de fuentes de calor y de la luz solar.

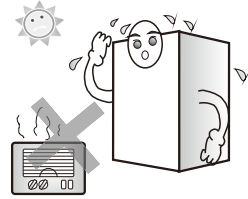

El refrigerador debe ubicarse en una superficie plana y firme. Si el piso no es plano, ajuste la pata de ajuste para mantener una correcta nivelación.

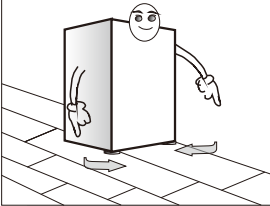

No coloque el refrigerador en un ambiente demasiado frío que pueda congelarse.

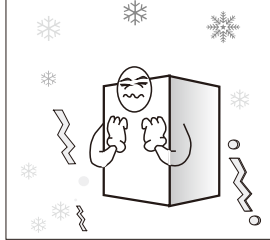

Extraer la base de espuma favorece la disipación del calor de fondo, evitando de esta forma posibles incendios.

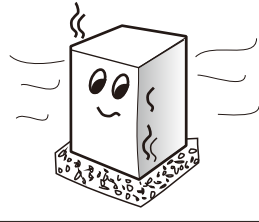

ES

Recordatorio:

- Se necesitan al menos dos personas para manipular el refrigerador. Una de ellas debe levantar la parte superior de la parte trasera y la otra manejar la parte inferior (manipular el refrigerador mientras una de las dos partes está sujeta es sumamente peligroso y podría provocar accidentes).
- Al mover el refrigerador, su parte inferior podría llegar a dañar y a rayar el piso. Si necesita mover el refrigerador a lo largo de una distancia mayor, los accesorios internos deben quedar fijados en su sitio previamente con una cinta adhesiva. De lo contrario, los accesorios podrían sufrir daños al chocar entre sí.
- Coloque el refrigerador en su posición en un lugar en el que esté expuesto a pocas vibraciones. Si vive en un área en la que a menudo se producen terremotos, fije el refrigerador contra la pared o contra un poste. De caerse, el refrigerador podría provocar un accidente.
- Deberá dejar suficiente espacio libre alrededor del refrigerador. Si el espacio libre es demasiado pequeño, si se colocan objetos sobre o al lado del refrigerador o si se pegan en los laterales del mismo, la disipación de calor se verá afectada, lo cual resultará en un malgasto innecesario de la energía eléctrica y, además, podría producir quemaduras en la pared y en los objetos en cuestión; Si la parte trasera del refrigerador está en contacto con la pared, podrían producirse vibraciones y ruidos;
- Ajuste la parte delantera del refrigerador y la pata de ajuste para lograr una correcta nivelación. La colocación en desnivel del refrigerador causará vibraciones y ruido.

Manejo y colocación

Las dimensiones del producto y el espacio necesario para el uso del producto se muestran en mayor detalle en las siguientes imágenes:

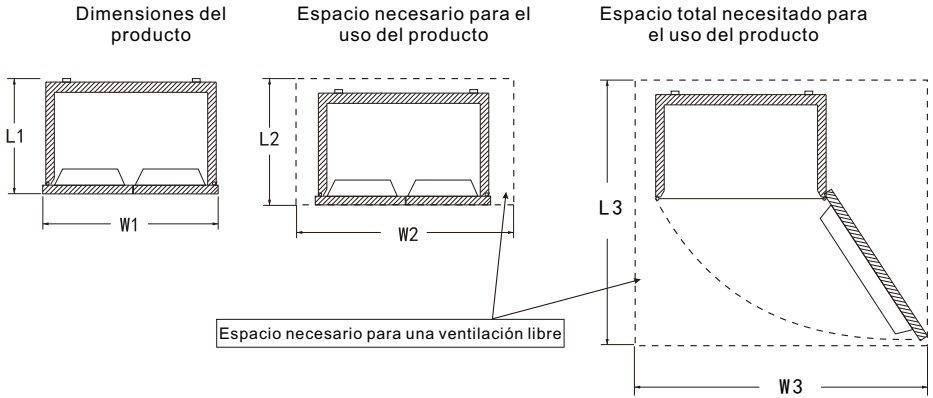

Unidad: mm

Modelo del Producto	Dimensiones del producto		Espacio necesario para el uso del producto		Espacio total necesario para el uso del producto	
	L1	W1	L2	W2	L3	W3
RB305GM3110	680	595	>L1+100	>W1+200	>L1+760	>W1+430

ES

Preparaciones previas al uso del refrigerador

1. Retire todos los accesorios del ensamblaje, como la cinta de fijación de la caja, etc. Especialmente la base de espuma.
2. Utilice un paño húmedo y tibio para limpiar tanto el interior como el exterior del refrigerador (existe la posibilidad de añadir un detergente neutro en agua tibia).
3. Después de nivelar y limpiar el refrigerador, déjelo reposar durante unas 5 horas antes de enchufarlo para que se encienda y enfríelo durante 2 o 3 horas antes de introducir alimentos en su interior.

1. Retirar la cinta de fijación



Limpiar con un paño tibio y húmedo.

En verano, se necesitan 24 horas para congelar por completo los alimentos. Compruebe el estado de refrigeración el segundo día.

2. Conectar a la corriente



3. Almacenar los alimentos tras 2-3 horas conectados a la corriente. horas.



El desodorante de plásticos desaparece automáticamente tras un tiempo de congelación.

Operación y diagrama del panel de visualización

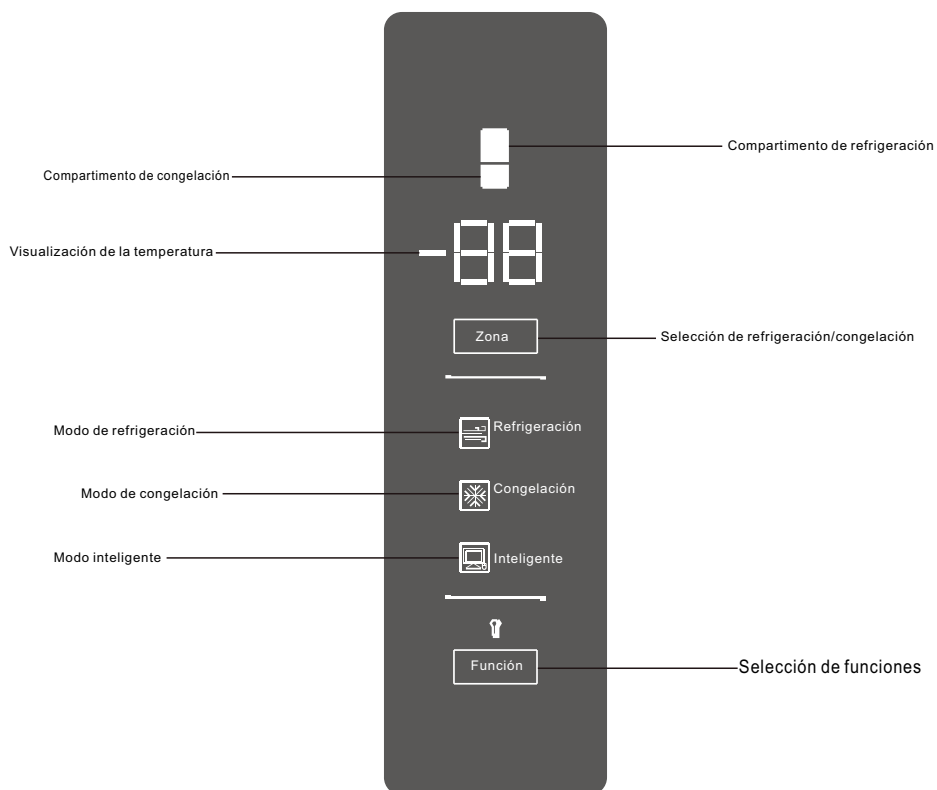

ES

Anteriormente, se encuentra el panel de control del producto



Notas de Operación

Primera conexión a la electricidad



Al conectar por primera vez a la electricidad, la cámara de frío funciona a 5°C y la de congelación a -18°C

Ajuste manual de la temperatura



Ajuste de temperatura en la cámara de frío (2°C~8°C)

En estado de desbloqueo, mantenga pulsada la tecla "  " durante 3 segundos hasta que el icono cambie al compartimento del refrigerador. Pulse la tecla "  " para ajustar la temperatura en el compartimento del refrigerador. Y luego la temperatura baja 1°C cada vez que pulsa la tecla "  ". El cambio de los compartimentos del refrigerador se recicla de "08" - "07" - "06" - "05" - "04" - "03" - "02" - "0F" - "08". Detenga el funcionamiento con el botón y espere 5 segundos después de seleccionar la temperatura adecuada, y luego ajuste el cambio de temperatura para confirmar.

Ajuste de temperatura del compartimento congelador (-22 °C ~ -15 °C)



En estado de desbloqueo, mantenga pulsada la tecla "  " durante 3 segundos hasta que el icono cambie al compartimento del congelador. Pulse la tecla "  " para ajustar la temperatura en el compartimento del congelador. Y luego la temperatura baja 1°C cada vez que pulsa la tecla "  ". El cambio de los compartimentos del congelador se recicla de "-15" - "-16" - "-17" - "-18" - "-19" - "-20" - "-21" - "-22" - "-15". Detenga el funcionamiento con el botón y espere 5 segundos después de seleccionar la temperatura adecuada, y luego ajuste el cambio de temperatura para confirmar.

Función de refrigeración rápida



Con el aparato desbloqueado, pulse repetidamente el botón "  " hasta que el icono "  " comience a parpadear. Detenga el funcionamiento con el botón y espere 5 segundos para acceder a la función de refrigeración rápida del compartimento del refrigerador. Salga manualmente de la función de refrigeración rápida con la misma operación. Salga automáticamente de la función de refrigeración rápida después de dos horas.

Con la función "  " activa, configure la temperatura del compartimento de refrigeración para que sea de 2 °C hasta que la función finalice. (Con la función de refrigeración rápida activada, modifique la temperatura del compartimento de refrigeración. o abra la puerta del refrigerador durante tres minutos para desactivarla).

Función de congelación rápida

Con el aparato desbloqueado, pulse repetidamente el botón "  " hasta que el icono "  " comience a parpadear. Detenga la operación con el botón y espere 5 segundos para acceder a la función de congelación rápida del compartimento del congelador. Salga manualmente de la función de congelación rápida con la misma operación. Salga automáticamente de la función de congelación rápida después de cuatro horas en estado de alta congelación. Con la función "  " activa, configure la temperatura del compartimento de congelación para que sea de -24 °C hasta que la función finalice. (Con la función de congelación rápida activada, modifique la temperatura del compartimento de congelación. o abra la puerta del refrigerador durante tres minutos para desactivarla).

Función inteligente



Con el aparato desbloqueado, pulse repetidamente el botón "  " hasta que el icono "  " comience a parpadear. Deje de pulsar el botón y espere durante 5 minutos hasta que se active la función inteligente. Para salir de la función inteligente de forma manual, repita el mismo procedimiento.

Con la función "  " activada, el refrigerador controlará de forma automática el estado de todos los compartimentos y comenzará a funcionar de forma eficiente. En el estado inteligente, el refrigerador puede activar las funciones de refrigeración o congelación rápidas en función de la temperatura del refrigerador y de los compartimentos de congelación. (Para salir de la función inteligente, lleve a cabo cualquier otro ajuste de otras funciones.)



Función de bloqueo infantil

Con el aparato desbloqueado, active la función "  ":

Encendido automático: la función de bloqueo infantil se enciende automáticamente después de 30 segundos sin que se lleve a cabo ninguna operación. El icono "  " se ilumina y el panel de botones queda bloqueado;

Salir del bloqueo infantil: cuando el icono "  " esté iluminado, mantenga pulsado el botón "  " durante 3 segundos para desactivar el bloqueo.

Función de cierre de refrigeración

En estado de desbloqueo, mantenga pulsada la tecla "  " durante 3 segundos hasta que el icono de temperatura cambie al compartimento del refrigerador, pulse la tecla "  " para ajustar la temperatura del compartimento del refrigerador. Detenga la operación con el botón y espere 5 segundos cuando el cambio del compartimento del refrigerador esté en "OF" para acceder a la función de cierre de refrigeración. La función de cierre de refrigeración se desactiva cuando el cambio del compartimento del refrigerador no está en "OF". (Ajustar otras funciones en estado de cierre de refrigeración puede desconectar automáticamente la función de cierre de refrigeración. Atención: saque la comida del compartimento del refrigerador antes de activar la función de cierre de refrigeración.) El compartimento del refrigerador entra en estado de cierre cuando se activa la función de "cierre de refrigeración".

Memoria de apagado

Cuando se corta la corriente, el estado de funcionamiento en el instante del apagón se reanudará tras el encendido.

Alarma de la puerta

Cuando la puerta del refrigerador o congelador no está bien cerrada o está abierta durante más de 1 minuto, el timbre emitirá un sonido. Pulse cualquier botón para detener la alarma y el timbre volverá a emitir "bip, bip, bip" después de 1 minuto; cierre la puerta del refrigerador o congelador para detener la alarma.

Recordatorio de temperatura del compartimento congelador

Cuando la temperatura del compartimento congelador supera -12°C , el área de temperatura correspondiente se ilumina y el área digital parpadea. Pulse cualquier botón para mostrar la temperatura del compartimento del congelador cuando esté encendido, pulse de nuevo o espere 10 segundos para restablecer el estado normal de visualización.

Función de protección de pantalla

El refrigerador accederá a la función de protección de pantalla si no se opera ningún botón durante 30 segundos, y el teclado se bloquea automáticamente. En el modo de protección de pantalla, pulse cualquier tecla para salir de la función de protección de pantalla.

Botones de operación

Almacenamiento de alimentos

Compartimento de refrigeración (2 °C ~ 8 °C)

- La cámara de refrigeración se usa principalmente para almacenar alimentos a corto plazo, como leche, huevos y bebidas embotelladas.
- Las verduras y frutas se deben colocar en el cajón de frutas y verduras para evitar la pérdida de agua.
- Los alimentos cocinados deben colocarse en el refrigerador empaquetados en bolsas de conservación para evitar que la parte posterior se congele y aumente la potencia.

Compartimento de congelación (-22°C~ -15°C)

- La cámara de congelación se usa para almacenar alimentos a largo plazo.
- Debe cortar en trozos pequeños el pescado y la carne que va a congelar y empaquetar por separado en bolsas de conservación y luego colocar en el cajón congelador.
- No debe almacenar en la cámara de congelación recipientes de vidrios o recipientes sellados llenos de líquido para evitar el riesgo de explosión por congelación.
- Los alimentos frescos no se deben almacenar junto con los alimentos congelados.
- No coloque alimentos pegados a la pared interior del congelador para que no se peguen al congelarse.

★★ Advertencia:

- Los alimentos almacenados en el refrigerador no deben bloquear las salidas de los conductos de aire ni el puerto de retorno para evitar que la refrigeración se vea afectada.
- Si desea almacenar agua o alimentos sobrecalentados en el refrigerador, déjelos enfriar a temperatura ambiente primero.

Fabricación de hielo (si el aparato tiene)

Llene el recipiente para fabricar hielo con 4/5 de agua y colóquelo en la cámara de congelación. Después de que el agua se congele, gire ligeramente la caja para separar el hielo. Por el contrario, no pliegue la caja. Al separar el hielo, envuelva la caja para evitar congelación.

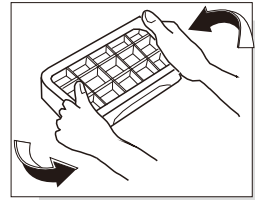

Notas de Operación

Montaje y desmontaje de los accesorios

-- Estante de vidrio del compartimento de refrigeración: la altura del estante es ajustable, lo cual facilita el almacenamiento de productos con diferentes volúmenes. Tire del estante hacia afuera y hacia arriba ligeramente para sacarlo.

-- Cajón de verduras y frutas: diseñado para el almacenamiento de verduras y frutas. Se puede sacar tirando de él hacia afuera.

-- Cajón de la caja del congelador: permite almacenar alimentos, como carne y pescado, para su conservación durante largos períodos de tiempo. Se puede sacar tirando hacia afuera y levantándolo hacia arriba.

Recomendaciones: Recomendamos cortar en trozos pequeños la carne antes de congelarla, puesto que es sumamente difícil de cortar una vez congelada. Los alimentos para su congelación rápida deberán distribuirse de forma homogénea y almacenarse de forma conjunta tras su congelación.

-- Soporte de botellas de la puerta del refrigerador: almacenamiento de huevos, diferentes tipos de bebidas embotelladas y otros productos. Se puede sacar levantándola ligeramente.

Nota: No tire de la base para botellas de la puerta del refrigerador utilizando demasiada fuerza durante el desmontaje para evitar dañar el refrigerador.

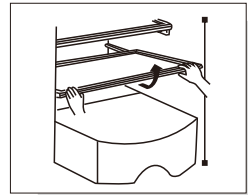

Sacar tirando hacia arriba y hacia afuera ligeramente

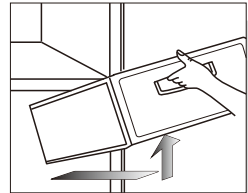

Sacar tirando hacia afuera y hacia arriba ligeramente

ES

Mantenimiento

Se recomienda llevar a cabo tareas de mantenimiento del refrigerador una vez al mes;

-- Desenchufe el cable de alimentación para evitar descargas eléctricas;

-- Use un paño húmedo o un detergente neutro (producto de limpieza) para limpiar el aceite y el resto de suciedad. A continuación, limpie totalmente el detergente.

-- No utilice detergentes alcalinos, jabón en polvo, gasolina, alcohol ni polvo de talco (o productos similares), de lo contrario, el recubrimiento y los plásticos del aparato podrían resultar dañados;

-- Limpie de forma periódica el cuerpo del refrigerador y elimine el polvo acumulado en el suelo para mantener el refrigerador en un estado limpio.

Inspección a llevar a cabo tras el mantenimiento:

1. Verifique si el cable de alimentación y el enchufe presentan algún tipo de daños;
2. Verifique si hay polvo acumulado en el enchufe de alimentación;
3. Verifique si el enchufe desprende calor de manera anormal;
4. Verifique si la toma de corriente está floja;
5. Verifique si el enchufe está totalmente insertado.

Nota:

Si el cable de alimentación y el enchufe presentan daños o tienen polvo acumulado, podrían producirse descargas eléctricas o incendios;

Después de desconectar el enchufe, espere 5 minutos para volver a enchufarlo;

No coloque las manos debajo del refrigerador para evitar lastimarse.

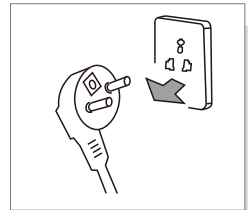

Desconecte la fuente de alimentación antes de proceder con la limpieza



Utilice detergentes neutros para la limpieza del refrigerador

Análisis de fallos

Inspeccione las cuestiones mencionadas a continuación para evitar fallos que puedan requerir sesiones de mantenimiento:

Fallos: el refrigerador no funciona, el efecto de refrigeración es insuficiente

Causas: 1. Verifique que la conexión de la fuente de alimentación es correcta. 2. Compruebe si el refrigerador está expuesto a la luz solar directa o si hay una fuente de calor cerca. 3. Verifique si hay espacio suficiente para la disipación de calor alrededor del refrigerador.

Remedios: 1. Conecte la fuente de alimentación. 2. Mueva el refrigerador a un lugar en el que no esté expuesto a la luz solar directa ni a fuentes de calor. 3. Deje un espacio suficiente entre el refrigerador y la pared.

Fallos: los alimentos almacenados en el compartimento de refrigeración se congelaron

Causas: 1. Compruebe si la temperatura ajustada es demasiado baja. 2. Verifique si hay alimentos con abundante agua en una posición demasiado cercana a la pared posterior.

Remedios: 1. Aumente adecuadamente la temperatura. 2. Mueva los alimentos con abundante agua al lado de la puerta del estante de vidrio

Fallos: el refrigerador emite un ruido extraño

Causas: 1. Verifique si la parte inferior del refrigerador está en una posición estable. 2. Verifique si el refrigerador está demasiado cerca de la pared. 3. Verifique si el refrigerador está en contacto con otros objetos.

Remedios: 1. Ajuste la pata de ajuste inferior para estabilizar el refrigerador. 2. Deje suficiente espacio alrededor del refrigerador. 3. Elimine los obstáculos existentes alrededor del refrigerador.

Fallos: el refrigerador emite un olor extraño

Causas: 1. Verifique si los alimentos están bien sellados. 2. Verifique si el refrigerador está limpio. 3. Compruebe si hay alimentos almacenados durante demasiado tiempo.

Remedios: 1. Selle los alimentos antes de almacenarlos. 2. Limpie el refrigerador de forma regular. 3. No almacene alimentos durante periodos de tiempo demasiado prolongados.

ES

Fenómenos no considerados fallos

Fenómeno: calor excesivo en los dos laterales y en la parte espaciadora existente entre el compartimento de refrigeración y el compartimento de congelación.

Causa: las tuberías del refrigerador (condensador, tuberías antivaho) están ubicadas a ambos lados y en la parte frontal del refrigerador para lograr la disipación del calor y para prevenir la condensación.

Fenómeno: la puerta está demasiado apretada y no es fácil de abrir

Causa: volver a abrir la puerta inmediatamente después de cerrarla es difícil, porque el aire caliente entra en el refrigerador y, por ello, se contrae para producir una diferencia de presión. Una vez pasado un cierto tiempo, podrá volver a abrir la puerta sin dificultad.

Fenómeno: se oye el sonido del agua en el refrigerador

Causa: dicho sonido procede del refrigerador, que lo emite al arrancar o al detenerse el compresor o del agua producida tras la descongelación.

Fenómeno: se escucha un clic o un crujido en el refrigerador

Causa: el refrigerador emitirá este sonido al hincharse y contraerse cuando la cubierta está fría o cuando se abre la puerta;

Fenómeno: se escucha un zumbido en el refrigerador

Causa: el compresor emitirá dicho sonido cuando esté funcionando (si el refrigerador no está nivelado sobre una superficie, el sonido será más intenso)

Fenómeno: se produjo condensación o escarcha en la superficie de la puerta del compartimento de congelación o en la superficie de los alimentos

Causa: la temperatura o el nivel de humedad existente alrededor del refrigerador es demasiado alta; La puerta permaneció abierta durante demasiado tiempo; Los alimentos con abundante agua no están correctamente sellados

Fenómeno: se produce condensación en la cubierta de la luz integrada

Causa: la luz producirá calor al iluminarse y la puerta lleva abierta demasiado tiempo. Por este motivo, se produce una diferencia de temperatura y la luz provoca la aparición de condensación.

Fenómeno: el cuerpo del refrigerador presenta condensación y neblina

Causa: los niveles de humedad existentes alrededor del refrigerador son demasiado altos y la humedad del aire se acumula para formar condensación

Parámetros técnicos

Modelo	RB305GM3110						
Clase climática	SN/N/ST/T						
Resistencia a descargas eléctricas	I						
Estrellas del congelador	❄️❄️❄️						
Volumen bruto total	357L						
Volumen total de almacenamiento	309L						
Volumen de almacenamiento del congelador	100L						
Tipo energético	220-240V~/50Hz						
Corriente nominal	1.25A						
Consumo energético	0,44kW·h/24h						
Potencia de la lámpara	2W						
Peso	76kg						
Dimensión	595x680x1855mm						
Refrigerante y cantidad de carga	R600a,46g						
Volumen de ruido	42dB(A)						

ES

Contenido incluido en el empaque

Anexo \ Modelo	RB305GM3110						
Estante de refrigeración	3						
Tapa del cajón de verduras y frutas	1						
Cajón de verduras y frutas	1						
Cajón de hielo	1						
Caja para huevos	1						
Base para botellas de la puerta del refrigerador	4						
Cajón de congelación	3						
Instrucciones de funcionamiento	1						

ES

- Leia atentamente as instruções de funcionamento antes de ligar e mantenha-as de forma adequada.
- Os produtos podem estar sujeitos a alterações sem aviso prévio.



The Creative Life

Frigorífico Doméstico de Duas Portas

Manual de Instruções

PT

RB305GM3110

TCL Home Appliances (Hefei) Co., Ltd.
Endereço: N.º 10 Yunhu Road, Economic Development Zone,
Cidade de Hefei, Província de Anhui, China

Conteúdos

Obrigado por comprar um frigorífico TCL. Queremos aqui expressar o nosso agradecimento.

Bem-vindo à utilização do frigorífico TCL. Iremos fazer o nosso melhor para fornecer-lhe um serviço de qualidade.

Instruções de segurança	P2
Introdução do produto	P5
Manuseio e posicionamento	P6
Preparações prévias à utilização	P7
Notas de utilização	P8
Ilustração e operação do painel do visor	P8
Armazenamento de comidas	P11
Produtor de gelo	P11
Método de desmontagem e montagem do acessório	P12
Manutenção	P12
Análise de falha	P13
Não-falha	P13
Parâmetro técnico	P14
Conteúdo da embalagem	P15

1. Este aparelho não se destina à utilização por pessoas (incluindo crianças) com capacidades físicas, sensoriais ou mentais reduzidas, ou falta de experiência e conhecimento, a menos que tenham sido supervisionadas ou instruídas sobre a utilização do aparelho por uma pessoa responsável pela sua segurança. As crianças devem ser supervisionadas para garantir que não brinquem com o aparelho.

2. Se o cabo de alimentação estiver danificado, ele deve ser substituído pelo fabricante, o seu agente de serviço ou pessoas similarmente qualificadas, de forma a evitar perigo.

3. Este aparelho pode ser utilizado por crianças a partir dos 8 anos de idade e por pessoas com capacidades físicas, sensoriais ou mentais reduzidas ou falta de experiência e conhecimento se tiverem sido supervisionadas ou instruídas sobre a utilização do aparelho de forma segura e que entendam os riscos envolvidos. As crianças não devem brincar com o aparelho. A limpeza e manutenção do utilizador não deve ser realizada por crianças sem supervisão.

4. **AVISO:** Mantenha as aberturas de ventilação, no compartimento do aparelho ou na estrutura interna, livres de obstrução.

5. **AVISO:** Não utilize dispositivos mecânicos ou outros meios para acelerar o processo de descongelamento, além dos recomendados pelo fabricante.

6. **AVISO:** Não danifique o circuito refrigerante.

7. **AVISO:** Não utilize aparelhos elétricos dentro dos compartimentos de armazenamento de alimentos do aparelho, a menos que sejam do tipo recomendado pelo fabricante.

8. Não armazene neste aparelho substâncias explosivas, como latas de aerossóis com um propulsor inflamável.

9. Este aparelho foi projetado para ser utilizado em aplicações domésticas e similares, tais como

- Áreas de cozinha de colaboradores de lojas, escritórios e outros ambientes de trabalho;
- Casas rurais e por clientes em hotéis, motéis e outros ambientes de tipo residencial;
- Ambientes do tipo bed and breakfast;
- Catering e aplicações similares não comerciais.

1. Aviso

AVISO: Não é permitida qualquer barreira em redor do aparelho ou na estrutura incorporada, de forma a garantir uma ventilação livre.

AVISO: É proibido acelerar o processo de descongelamento com qualquer equipamento mecânico ou através de outro método, exceto pelo método recomendado pelo fabricante.

AVISO: Nunca danifique o circuito de refrigeração.

AVISO: Nunca utilize qualquer aparelho elétrico na câmara de alimentos do aparelho, exceto o tipo recomendado pelo fabricante.

AVISO: Nunca coloque a bebida líquida ou os alimentos contidos num recipiente de vidro, na câmara de congelamento, por risco de rachaduras.

AVISO: Se desligado, o frigorífico deverá ser ligado 5 minutos depois, por risco de dano no compressor.

AVISO: Se qualquer parte viva, ruído anormal, cheiro, fumo ou outra anormalidade for encontrada durante a utilização, é necessário desligar o aparelho imediatamente e entrar em contacto com o departamento de serviço pós-venda da empresa em tempo útil.

AVISO: nunca coloque os seus dedos ou mãos sob o frigorífico, especialmente na parte traseira do frigorífico; caso contrário, poderá sofrer ferimentos pela ponta afiada.

AVISO: As crianças não devem brincar com o frigorífico ou subir ao mesmo. A operação do mesmo por parte de crianças deve ser supervisionada pelos pais por risco de perigo.

AVISO: Nunca coloque a mão entre as portas para abrir ou fechar a porta por risco de entalamento dos seus dedos. A maçaneta deve ser utilizada para abrir ou fechar a porta.

AVISO: Nos tipos de clima classificados como SN, N e ST, a gama operacional de ambiente do aparelho é de 10°C~38°C; nos tipos de clima SN, N, ST e T, a gama operacional de ambiente do aparelho é de 10°C~43°C. Se o aparelho operar fora do tipo de clima classificado (faixa de temperatura ambiente), ele poderá não manter a temperatura interna satisfatória.

Instruções de segurança



Aviso: risco de fogo / materiais inflamáveis

Aviso: Ao posicionar o aparelho, certifique-se de que o cabo de alimentação não se encontra preso ou danificado.

Aviso: Não coloque várias tomadas portáteis ou fontes de alimentação portáteis perto do aparelho.

É permitido o carregamento e descarregamento de aparelhos de refrigeração por parte de crianças de 3 a 8 anos

Abrir a porta por longos períodos pode causar um aumento significativo da temperatura nos compartimentos do aparelho.

Limpe regularmente superfícies que possam entrar em contacto com alimentos e sistemas de drenagem acessíveis.

Limpe os tanques de água se não tiverem sido utilizados por mais de 48 h; lave o sistema de água ligado a uma fonte de água se a água não tiver sido extraída por mais de 5 dias.

Armazene a carne crua e o peixe em recipientes adequados no frigorífico, para que não entrem em contacto ou pingue sobre outros alimentos.

Os compartimentos de alimentos congelados de duas estrelas são adequados para armazenar alimentos pré-congelados, armazenar ou fazer gelado e fazer cubos de gelo.

Os compartimentos de uma, duas e três estrelas não são adequados para o congelamento de alimentos frescos.

Se o aparelho de refrigeração for deixado vazio por longos períodos, desligue, descongele, limpe, seque e deixe a porta aberta para evitar o desenvolvimento de mofo no aparelho.

2. Precauções

Precauções: A fonte de alimentação deste produto deve ser uniforme com a fonte de alimentação mencionada na placa de identificação, devendo ser utilizada a tomada padrão independente de 3 orifícios (acima de 10A, e aterrada de forma fiável). Uma tomada não deve ser partilhada por mais do que um aparelho; caso contrário, poderá ser originado um incêndio causado por sobreaquecimento.

Precauções: Nunca puxe o cabo de energia com a mão. É necessário segurar e desligar o cabo de energia da tomada para desligar a fonte de alimentação. O cabo de alimentação ou conector não deve ser tocado com as mãos molhadas por risco de choque elétrico.

Precauções: O fio de energia não deve ser espremido pelo refrigerador ou qualquer carga pesada, não devendo ser dobrado de forma extrema. O dano ou descascamento do fio elétrico pode resultar em incêndio ou choque elétrico. Se o fio elétrico estiver danificado ou cortado, entre em contato imediatamente com o departamento de serviço pós-venda.

Precauções: Nenhum material inflamável ou explosivo, ácido corrosivo ou alcalino é permitido no frigorífico.

Instruções de segurança

Precauções: O frigorífico não deve ser utilizado à chuva ou sob exposição solar.

Precauções: É proibido colocar o recipiente com líquido no frigorífico, pois a quebra ou rotação do recipiente pode afetar o isolamento elétrico do frigorífico, resultando em choque elétrico ou incêndio.

Precauções: O frigorífico não deve ser desmontado ou modificado sem permissão. A reparação do frigorífico deve ser realizada pelo especialista.

Precauções: Em caso de fuga de qualquer gás inflamável, como gás de carvão, é necessário fechar primeiro a válvula de vazamento e posteriormente abrir a janela para ventilação, sendo proibido desligar imediatamente o conector do frigorífico por risco de incêndio ou explosão devido a faísca elétrica.

Precauções: Aparelhos frigoríficos - em particular um frigorífico-congelador Tipo I - podem não funcionar de forma consistente (possibilidade de descongelamento do conteúdo ou de a temperatura ficar demasiado quente no compartimento dos congelados) quando instalados durante um longo período de tempo abaixo da gama de temperaturas para a qual o aparelho frigorífico foi concebido;

Precauções: O facto de as bebidas efervescentes não deverem ser armazenadas em compartimentos ou armários de congelação de alimentos ou em compartimentos ou armários de baixa temperatura, e de alguns produtos como os gelados de água não deverem ser consumidos demasiado frios.

Precauções: A necessidade de não exceder o(s) tempo(s) de armazenamento recomendado(s) pelos fabricantes de alimentos para qualquer tipo de alimento.

Precauções: Os cuidados necessários para evitar um aumento indevido da temperatura dos alimentos congelados durante a descongelamento do aparelho frigorífico, tais como embrulhar os alimentos congelados em várias camadas de jornal.

Precauções: O facto de um aumento da temperatura dos alimentos congelados durante o descongelamento manual, manutenção ou limpeza pode encurtar o tempo de armazenamento.

Precauções: Os cuidados necessários em relação à comida congelada armazenada no caso de período de não funcionamento prolongado do aparelho de refrigeração (interrupção da alimentação ou falha no sistema de refrigeração).

Precauções: A acção a ser tomada quando a aparelho de refrigeração é desligado e retirado de serviço durante um período de tempo curto ou longo (por ex. esvaziar, limpar e secar, e a(s) porta(s) ou tampa(s) entreaberta(s)).

PT

Introdução do Produto



As imagens são unicamente para referência. Consulte o objecto

Características

- Controlo inteligente da temperatura; refrigeração a ar e frost-free.
- Refrigerante ecológico, aplica materiais sem CFC, R600a materiais ecológicos. 80% dos materiais principais podem ser reciclados;
- Gavetas transparentes com aspeto transparente, nas quais os alimentos contidos podem ser observados de forma fácil;
- As prateleiras de refrigeração de vidro temperado são ajustáveis em altura, à prova de desgaste, à prova de calor e práticas;
- O condensador oculto apresenta um design traseiro plano. Apresenta um estilo perfeito e coordenado, que é simples, fácil de limpar e com uma alta taxa de espaço útil;
- Este produto adota o eficiente compressor silencioso de marca internacional e de tecnologia de espuma para caixas especial, apresentando baixo ruído, baixo consumo de energia e sendo mais adequado para fins familiares e comerciais.

Alerta morno:

O seu produto pode não ser completamente igual ao apresentado nas instruções caso seja um produto melhorado. Mas o desempenho e método de aplicação não são alterados. Não se preocupe com a utilização.

Manuseio e posicionamento

Deve haver algum espaço em redor do frigorífico, conforme mostrado na figura.

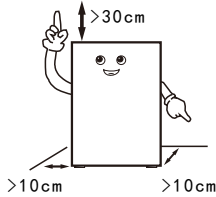

Durante o manuseio, o lado da porta do frigorífico não deve entrar em contacto com as ferramentas de manuseio

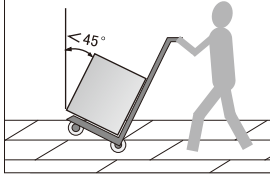

O frigorífico deve ser colocado num ambiente seco, com boa ventilação, longe da luz solar direta e de fontes de calor.

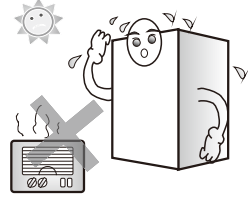

O frigorífico deve ser colocado na superfície plana e firme. Se o chão não for plano, ajuste a perna de ajuste de forma a mantê-lo nivelado.

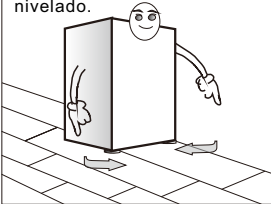

Nunca coloque o frigorífico num ambiente muito frio que possa congelar.

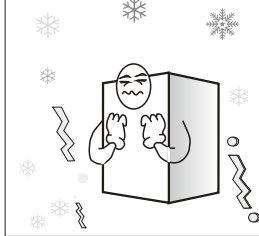

A remoção da base de espuma é benéfica para a dissipação de calor do fundo e pode evitar incêndio.

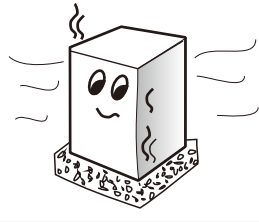

PT

Alerta morno:

- São necessárias pelo menos duas pessoas no manuseio do frigorífico –uma levanta a parte superior da parte traseira, a outra segura pela parte inferior (se uma parte estiver presa, é bastante perigoso e pode causar acidentes).
- Ao mover o frigorífico, a corrediça inferior pode danificar e arranhar o chão. Se precisar de mover o frigorífico por uma grande distância, os acessórios internos devem ser fixados com fita adesiva. Caso contrário, os acessórios podem ficar danificados devido a colisões.
- Por favor, coloque o frigorífico numa posição com pouca vibração ou pouca exposição à vibração. Para utilizadores numa área com sismos frequentes, prenda o frigorífico à parede ou poste. De outra forma, a queda do frigorífico originará um acidente.
- Deve ser deixada uma folga suficiente. Se o espaço livre for muito pequeno ou forem colocados bens no topo ou perto das laterais, ou colados nas mesmas, a dissipação de calor do frigorífico será afetada, causando assim um desperdício desnecessário de energia elétrica, bem como a queimadura da parede e de outros bens; o contacto entre a parte traseira e a parede causará vibração e ruído;
- Ajuste a parte frontal e a perna de ajuste do frigorífico de forma a nivelá-lo. Um desnível do frigorífico causará vibração e ruído.

Manuseio e posicionamento

A dimensão do produto e o espaço necessário para a utilização do produto são mostrados nas figuras seguintes:

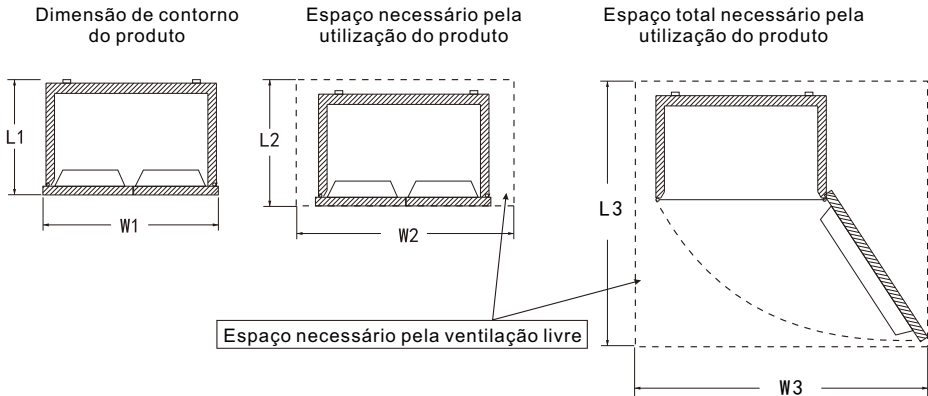

Unidade: mm

Modelo do produto	Dimensão de contorno do produto		Espaço necessário pela utilização do produto		Espaço total necessário pela utilização do produto	
	L1	W1	L2	W2	L3	W3
RB305GM3110	680	595	>L1+100	>W1+200	>L1+760	>W1+430

PT

Preparações prévias à utilização

1. Remova todos os conjuntos de embalagem, como a fita de fixação de caixa, etc., especialmente a base de espuma.
2. Utilize um pano húmido e quente para limpar o interior e o exterior do frigorífico (é possível adicionar detergente neutro em água morna).
3. Depois de nivelar e limpar o frigorífico, deixe-o em repouso por cerca de 5 horas antes de ligar o cabo de energia para ligar, e resfrie o congelador por 2 a 3 horas antes de armazenar os alimentos.

1. Remova a fita de fixação

Limpe com um pano quente e molhado

No verão são necessárias 24 horas para congelar completamente os alimentos. Verifique a condição de refrigeração no Segundo dia.

2. Ligue à fonte de alimentação

3. Armazene alimentos após 2-3 horas de ligação à fonte de alimentação

Não abra as portas frequentemente, de forma a poupar electricidade.

O desodorizante de plástico desaparecerá automaticamente após congelar por algum tempo.

Notas de utilização

Operação e diagrama da placa de exibição

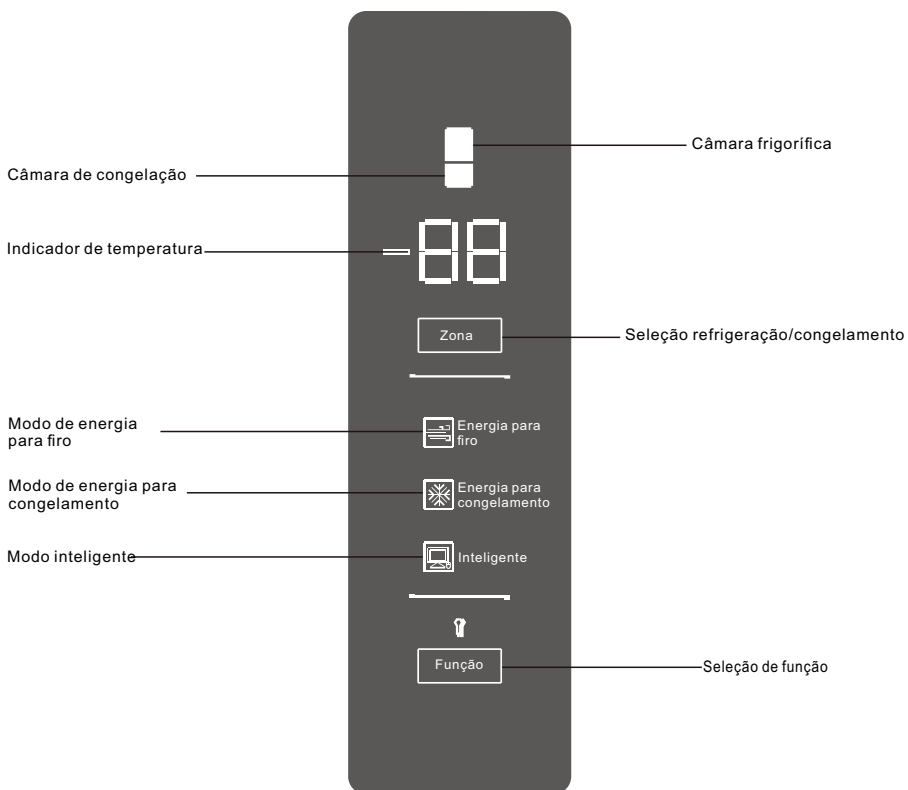

PT

A descrição acima é a placa de controlo do computador do produto



Notas de utilização

Primeira vez ligado



A primeira vez que o aparelho for ligado à eletricidade, o compartimento de refrigeração funciona a 5°C e o de congelação a -18°C

A função de ajustar a temperatura manualmente



Ajuste de temperatura na câmara frigorífica (2°C~8°C)

No estado de desbloqueio, prima durante 3 segundos a tecla " " até o ícone mudar para o compartimento frigorífico. Pressione a tecla " " de forma a ajustar a temperatura no compartimento frigorífico. Posteriormente a temperatura decresce 1°C sempre que pressionar a tecla " ". A mudança das bancas do compartimento frigorífico recicla em torno de "08" - "07" - "06" - "05" - "04" - "03" - "02" - "0F" - "08". Parar o funcionamento do botão e esperar 5 segundos depois de seleccionada a temperatura adequada e, em seguida, definir a mudança de temperatura para confirmação.

Ajuste de temperatura do compartimento do congelador (-22°C~-15°C)



No estado de desbloqueio, prima durante 3 segundos a tecla " " até o ícone mudar para o compartimento do congelador. Pressione a tecla " " de forma a ajustar a temperatura no compartimento do congelador. Posteriormente a temperatura decresce 1°C sempre que pressionar a tecla " ". O deslocamento das bancas do compartimento congelador recicla em torno de " -15 " - " -16 " - " -17 " - " -18 " - " -19 " - " -20 " - " -21 " - " -22 " - " -15". Parar o funcionamento do botão e esperar 5 segundos depois de seleccionada a temperatura adequada e, em seguida, definir a mudança de temperatura para confirmação.

Função de refrigeração rápida

No estado de desbloqueio, pressione repetidamente a tecla " " até o ícone " " piscar. Interrompa a operação da tecla e aguarde 5 segundos de forma a entrar na função de refrigeração rápida do compartimento frigorífico. Saia manualmente da função de refrigeração rápida através da mesma operação. Saia automaticamente da função de refrigeração rápida após duas horas.

Quando a função " " se encontrar ligada, ajuste a temperatura para 2°C para o compartimento frigorífico até a função ser desligada. (Em estado de refrigeração rápida, ajuste a temperatura definida do compartimento frigorífico de forma a sair automaticamente da função de refrigeração rápida. Abrir a porta do frigorífico durante três minutos provoca a saída da função de refrigeração rápida em o estado de refrigeração rápida).

Função de congelamento rápido

No estado de desbloqueio, pressione repetidamente a tecla " " até o ícone " " piscar. Interrompa a operação das teclas e aguarde 5 segundos para entrar na função de congelamento rápido do compartimento do congelador. Saída manual da função de congelamento rápido através da mesma operação. Saída automática da função de congelamento rápido após quatro horas em estado de congelamento elevado. Quando a função " " estiver ligada, ajuste a temperatura para -24°C no compartimento do congelador, até que a função desapareça. (Em estado de congelamento rápido, ajuste a temperatura definida do compartimento de congelação para sair automaticamente da função de congelamento rápido. Abrir a porta do congelador durante três minutos provoca a saída da função de congelamento rápido em estado de congelamento rápido).

Função inteligente

No estado de desbloqueio, pressione repetidamente a tecla "Function" até o ícone "Smart" piscar. Interrompa a operação da tecla e aguarde 5 segundos de forma a entrar na função inteligente. Saia manualmente da função inteligente através da mesma operação.

Quando a função "Smart" estiver ligada, o frigorífico irá monitorizar automaticamente o estado de todos os compartimentos e funcionar de forma eficiente. No estado inteligente, o frigorífico pode introduzir automaticamente a função de refrigeração rápida ou de congelamento rápida de acordo com a temperatura nos compartimentos do frigorífico e do congelador. A definição de outras funções em estado inteligente pode originar a saída automática da função inteligente).

Função de bloqueio para crianças

Em estado de desbloqueio, introduza a função "👶":

Automaticamente ligado: a função de bloqueio de crianças é automaticamente ligada após nenhuma operação de tecla durante 30 segundos, o ícone "👶" encontra-se aceso, e o teclado bloqueado;

Sair do bloqueio para crianças: quando o ícone "👶" estiver aceso, prima durante 3 segundos a tecla "Function" para desbloquear.

Função de encerramento de refrigeração

No estado de desbloqueio, prima durante 3 segundos a tecla "Zone" até o ícone da temperatura mudar para o compartimento frigorífico, prima a tecla "Zone" de forma a ajustar a temperatura do compartimento frigorífico. Interrompa a operação da tecla e aguarde 5 segundos quando a mudança do compartimento frigorífico se encontrar em "OF" de forma a entrar na função de fecho do compartimento frigorífico. A função de encerramento de refrigeração termina quando a mudança do compartimento frigorífico não se encontra em "OF". (A definição de outras funções no estado de encerramento de refrigeração pode originar a saída automática da função de encerramento de refrigeração. Atenção: retire os alimentos do compartimento do frigorífico antes que a função de encerramento de refrigeração se encontre ligada.) O compartimento de refrigeração encerra quando a "Função de encerramento de refrigeração" se encontra ligada.

PT

Memória de desligamento

Quando a energia é cortada, o estado instantâneo de blackout será bloqueado e retomará a operação após a ligação.

Alarme de porta

Quando a porta do frigorífico ou do congelador não se encontrarem corretamente fechadas ou abertas durante mais de 1 minuto, a sirene de campainha emitirá som. Pressione qualquer tecla para interromper o som de alarme e a sirene soará "bip, bip, bip" novamente após 1 minuto; feche a porta do frigorífico ou do congelador de forma a interromper o alarme.

Lembrete de temperatura do compartimento de congelamento

Quando a temperatura do compartimento frigorífico for superior a -12°C, a área de temperatura correspondente é iluminada, a área digital pisca. Pressione qualquer tecla de forma a exibir a temperatura do compartimento de congelamento quando a energia se encontrar ligada, pressione novamente ou aguarde 10 segundos para restaurar o estado normal de exibição.

Função de proteção de ecrã

O frigorífico entrará na função de proteção de ecrã sem qualquer operação de teclas durante 30 segundos, e o quadro de teclas será bloqueado automaticamente. No modo de proteção de ecrã, prima qualquer tecla de forma a sair da função de proteção de ecrã.

Teclas de operação

Armazenamento de comidas

Câmara frigorífica (2°C~8°C)

-- A câmara de refrigeração é utilizada principalmente para armazenar alimentos de curto prazo, como leite, ovos e bebidas engarrafadas.

– Legumes, melões e frutas devem ser colocados na caixa de frutas e legumes, de forma a evitar a perda de água.

– Os alimentos cozidos devem ser colocados no frigorífico após serem embalados com os sacos de conservantes, de forma a evitar que a parte traseira gele e que o consumo de energia aumente.

Câmara de congelação (-22°C~-15°C)

-- A câmara de congelamento é utilizada para os alimentos serem armazenados a longo-prazo.

-- Peixe e carne a congelar devem ser cortados em pequenos pedaços, embalados separadamente em sacos de conservação e posteriormente colocados na gaveta do congelador.

-- O recipiente de vidro ou o recipiente selado contendo líquido não deve ser armazenado na câmara de congelamento, de forma a evitar o risco de explosão devido ao congelamento.

-- Os alimentos frescos não devem ser armazenados juntamente com os alimentos congelados.

– Não coloque os alimentos perto da parede interior do congelador de forma a evitar que os alimentos e a parede sejam juntamente congelados.

★★ Dicas práticas:

Os alimentos armazenados, caso existam, não devem bloquear a saída da conduta de ar e a porta de retorno por receio de afetar o seu efeito de refrigeração.

Antes de serem armazenados no frigorífico, a água sobreaquecida e os alimentos devem ser arrefecidos até à temperatura ambiente.

Produtor de gelo (Se o aparelho o tiver)

Encha 4/5 da caixa de fazer gelo com água e coloque-a na câmara de congelamento. Depois de a água na caixa se transformar em gelo, torça a caixa levemente, de forma a separar o gelo da caixa. Contudo, não dobre a Caixa. Ao separar o gelo, envolva a caixa com uma caixa seca, de forma a evitar queimaduras de dedo.

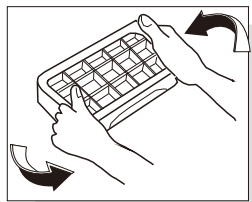

PT

Notas de utilização

Método de desmontagem e montagem do acessório

– Prateleira de vidro na câmara frigorífica: a altura da prateleira é ajustável, o que facilita o armazenamento de artigos com diferentes volumes. Puxe a prateleira para fora e para cima, de forma ligeira, para removê-la.

-- Caixa de legumes e verduras: para armazenar legumes e frutas. Pode ser removida puxando para fora.

– Gaveta na câmara de congelação: para armazenar alimentos a conservar a longo prazo, tais como carne e peixe. Pode ser removida puxando para fora e levantando para cima.

Dicas úteis: Recomenda-se colocar um pedaço grande de carne apenas após este ser cortado em pequenos pedaços, de forma a evitar cortes difíceis após este ter sido congelado. Os alimentos de congelamento rápido devem ser distribuídos uniformemente e armazenados juntos após serem congelados.

-- Base de garrafas na porta frigorífica: armazenamento de ovos, várias bebidas engarrafadas e outros produtos diversos. Pode ser retirada levantando-a ligeiramente.

Nota: Não puxe a base de garrafas da porta do frigorífico, à força, durante a desmontagem, de forma a evitar danos no frigorífico.

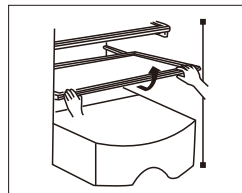

Retire puxando para cima e para fora de forma ligeira

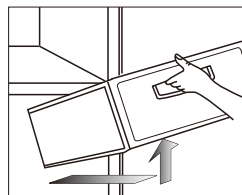

Retire puxando para fora e para cima de forma ligeira

Manutenção

Sugere-se a manutenção do frigorífico uma vez por mês;

-- Desligue a tomada de forma a evitar choques elétricos;

-- Utilize um pano húmido ou detergente neutro (essência de limpeza) de forma a limpar a contaminação por óleo e outras sujidades. Depois remova completamente o detergente.

-- Não utilize detergente alcalino, sabão em pó, gasolina e álcool, talco, etc.; caso contrário, as camadas ou plásticos podem ser danificados;

– Limpe regularmente o corpo do frigorífico e limpe o pó da base de forma a manter o frigorífico limpo.

Inspeções após manutenção:

1. Se existem danos na linha de energia e no cabo; 2. Se existem poeiras no cabo de energia; 3. Se existe calor anormal no cabo; 4. Se a tomada está solta; 5. Se o cabo se encontra totalmente inserido.

Nota:

Se a linha de energia e a ficha estiverem danificados e houver poeira, podem ocorrer choque elétrico ou incêndio; Após desligar a ficha, são necessários 5 minutos antes de voltar a ligá-la;

Não coloque as suas mãos por baixo do frigorífico para que evite magoar-se.

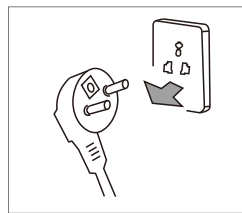

Remova o cabo de energia do frigorífico antes de limpá-lo



Por favor, utilize detergente neutro

PT

Análise de falha

Os seguintes itens devem ser inspecionados antes que ocorram falhas que requeiram manutenção:

Falhas: O frigorífico não funciona. O efeito de refrigeração é fraco

Causas: 1. Verifique a ligação da fonte de alimentação. 2. Verifique se o frigorífico se encontra exposto a luz solar direta ou a alguma fonte de calor por perto. 3. Verifique se existe espaço de dissipação de calor à volta do frigorífico.

Soluções: 1. Ligue a fonte de alimentação. 2. Desloque o frigorífico para um sítio sem exposição direta solar e sem fontes de calor. 3. Deixe espaço suficiente entre o frigorífico e a parede.

Falhas: Alimentos na câmara frigorífica encontram-se congeladas.

Causas: 1. Verifique se a configuração de temperatura se encontra demasiado baixa. 2. Verifique se se encontram alimentos com muita água demasiado perto da parede traseira.

Soluções: 1. Aumenta adequadamente a temperatura. 2. Desloque os alimentos com muita água para o lado da porta da prateleira de vidro

Falhas: Existe um som anormal no frigorífico

Causas: 1. Verifique se o botão do frigorífico se encontra estável. 2. Verifique se o frigorífico se encontra demasiado perto da parede. 3. Verifique se o frigorífico toca em outros objetos.

Soluções: 1. Ajuste a perna de ajuste inferior de forma a estabilizar o frigorífico. 2. Deixe espaço suficiente à volta do frigorífico. 3. Remova os obstáculos.

Falhas: Existe um odor anormal no frigorífico

Causas: 1. Verifique se os alimentos se encontram embalados para armazenamento. 2. Verifique se o frigorífico se encontra limpo. 3. Verifique se os alimentos se encontram armazenados há demasiado tempo.

Soluções: 1. Alimentos selados para armazenamento. 2. Limpe regularmente o frigorífico. 3. Não armazene alimentos durante demasiado tempo.

Não-falhas

Fenómeno: Febre ou calor em dois lados e espaçamento da superfície da peça entre a câmara frigorífica e a câmara de congelamento.

Causa: Os tubos do frigorífico (condensador, tubos anti-embaciamento) encontram-se em dois lados e na parte frontal do frigorífico para dissipação de calor e de forma a evitar a condensação.

Fenómeno: A porta está muito fechada e não é fácil de abrir

Causa: A reabertura da porta imediatamente após o seu fecho é difícil porque o ar quente entra no frigorífico e contrai-se para produzir diferença de pressão. É fácil abrir a porta após uns momentos.

Fenómeno: Existe ondulação de água no frigorífico.

Causa: Ao ligar ou parar o compressor, o frigorífico fará tal som; a água produzida após o descongelamento também fará tal som.

Fenómeno: Existe um som de "Clique" ou de tique no frigorífico

Causa: O encolhimento e o inchaço da caixa fará tal som; Quando a caixa estiver fria ou a porta estiver aberta, este som irá ocorrer;

Fenómeno: Há um zumbido no frigorífico.

Causa: O funcionamento do compressor fará tal som (se o frigorífico não se encontrar nivelado, este som será mais elevado).

Fenómeno: Há condensação ou congelamento da superfície da porta da câmara de congelação ou da superfície dos alimentos.

Causa: A temperatura ou humidade em torno do frigorífico são elevadas; A porta encontra-se aberta há demasiado tempo; Os alimentos com demasiada água não se encontram selados ou fechados hermeticamente.

Fenómeno: Há condensação na superfície da luz embutida.

Causa: A luz produzirá calor após ser acesa, e a porta fica aberta por muito tempo. Portanto, há diferença de temperatura e, como tal, a caixa de luz terá condensação.

Fenómeno: Existe condensação e névoa de água no corpo

Causa: A humidade em redor do frigorífico é elevada e a humidade do ar concentrar-se-á na caixa, formando condensação.

PT

Parâmetro técnico

Modelo	RB305GM3110						
Tipo de climatização	SN/N/ST/T						
Resistência a choque elétrico	I						
Sinal de estrela	★☆☆						
Volume Bruto Total	357L						
Volume total de armazenamento	309L						
Volume de Armazenamento do Congelador	100L						
Tipo de corrente	220-240V~/50Hz						
Corrente nominal	1.25A						
Consumo de energia	0.44kW-h/24h						
Potência de iluminação	2W						
Peso	76kg						
Dimensões	595x680x1855mm						
Quantidade de refrigeração e carga	R600a,46g						
Volume de Ruído	42dB(A)						

PT

Conteúdo da embalagem

Anexo \ Modelo	RB305GM3110						
Prateleira de frigorífico	3						
Tampa da caixa de frutas e vegetais	1						
Caixa de frutas e vegetais	1						
Caixa de produção de gelo	1						
Caixa de ovos	1						
Suporte de garrafa para porta de frigorífico	4						
Gaveta de congelamento	3						
Manual de instruções	1						

PT

Número do material:8B110-000777
Edição:202004-A. 1

■ Si prega di leggere attentamente le istruzioni operative prima dell'accensione, e di conservarle con cura.

■ I prodotti potrebbero essere soggetti a modifiche senza preavviso.



The Creative Life

Frigorifero Domestico a Due Porte

Istruzioni Operative

RB305GM3110

IE

Contenuto

Grazie per aver acquistato il frigorifero TCL. Con la presente esprimiamo la nostra gratitudine.

Benvenuto nell'uso del frigorifero TCL. Faremo del nostro meglio per fornirti un servizio di qualità.

Istruzioni sulla Sicurezza	P2
Introduzione del prodotto	P5
Maneggiamento e posizionamento	P6
Preparazione prima dell'uso	P7
Note operative	P8
Illustrazione e funzionamento del pannello display	P8
Conservazione dei cibi	P11
Macchina del ghiaccio	P11
Metodo di smontaggio e montaggio degli accessori	P12
Manutenzione	P12
Analisi del guasto	P13
Senza guasti	P13
Parametri tecnici	P14
Lista dei contenuti	P15

1. Questo apparecchio non è concepito per l'uso da parte di persone (inclusi i bambini) con capacità fisiche, sensoriali o mentali ridotte, o prive di esperienza e conoscenza, eccetto se provviste di supervisione o istruzioni concernenti l'uso dell'apparecchio da parte di una persona responsabile della loro sicurezza. I bambini devono essere supervisionati per assicurare che non giochino con l'apparecchio.
2. Se il cavo di alimentazione è danneggiato, deve essere sostituito dal produttore, il suo servizio clienti o persone ugualmente qualificate per evitare rischi.
3. Questo apparecchio può essere usato da bambini dagli 8 anni in su e da persone con capacità fisiche, sensoriali o mentali ridotte, o prive di esperienza e conoscenza se provviste di supervisione o istruzioni concernenti l'uso dell'apparecchio in modo sicuro e se comprendono i rischi implicati. I bambini non devono giocare con l'apparecchio. La pulizia e la manutenzione non devono essere eseguite da bambini senza supervisione.
4. **AVVERTENZA:** Mantenere liberi i canali di ventilazione nell'involucro dell'apparecchio o nella struttura integrata.
5. **AVVERTENZA:** Non usare dispositivi meccanici o altri mezzi per accelerare il processo di sbrinamento, diversi da quelli raccomandati dal produttore.
6. **AVVERTENZA:** Non danneggiare il circuito refrigerante.
7. **AVVERTENZA:** Non usare apparecchi elettrici dentro i compartimenti di conservazione del cibo dell'apparecchio, se non sono del tipo raccomandato dal produttore.
8. Non conservare sostanze esplosive come bombolette aerosol con propellenti infiammabili in questo apparecchio.
9. Questo apparecchio è concepito per uso domestico e applicazioni simili quali
 - Zone cucina dello staff in negozi, uffici e ambienti di lavoro;
 - Agriturismi e dai clienti in hotel, motel e altri tipi di ambienti residenziali;
 - Ambienti quali bed & breakfast;
 - Usi in catering e altri usi non commerciali.

1. Avvertenza

Avvertenza: Non è ammessa alcuna barriera intorno all'apparecchio o nella struttura incorporata per garantire la ventilazione libera.

Avvertenza: È vietato accelerare il processo di sbrinamento con qualsiasi dispositivo meccanico o con qualsiasi altro metodo eccetto il metodo raccomandato dal produttore.

Avvertenza: Non danneggiare mai il circuito refrigerante.

Avvertenza: Non usare mai alcun apparato elettrico nello scomparto del cibo del dispositivo eccetto il tipo raccomandato dal produttore.

Avvertenza: Non porre mai bevande liquide o cibo contenuto in contenitori di vetro nel freezer per evitare spaccature.

Avvertenza: se spento, il frigorifero deve essere acceso 5 minuti dopo per evitare danni al compressore.

Avvertenza: Se si rileva un qualsiasi rumore anomalo, odore, fumo o altra anomalia durante l'uso, è necessario spegnere immediatamente l'apparecchio e contattare il servizio post-vendita della Società

Avvertenza: Non mettere mai le dita o le mani sotto il frigorifero, soprattutto il fondo posteriore del frigorifero; altrimenti, potresti ferirti con le parti affilate.

Avvertenza: I bambini non devono giocare o arrampicarsi sul frigorifero. L'uso da parte dei bambini deve essere supervisionato dai genitori per prevenire i pericoli.

Avvertenza: Non mettere mai le mani tra le porte per aprire o chiuderle, per evitare che le dita si incastrino. Deve essere usata la maniglia per aprire o chiudere la porta.

Avvertenza: Nelle classi climatiche SN, N e ST, l'ambiente operativo dell'apparecchio è 10°C~38°C; Nelle classi climatiche SN, N, ST e T l'ambiente operativo dell'apparecchio è 10°C~43°C; Se l'apparecchio opera al di fuori dalla classe climatica (campo di temperatura ambientale), l'apparecchio potrebbe non mantenere una temperatura interna soddisfacente.



Avvertenza: Rischio di incendio / materiali infiammabili

Avvertenza: Quando si posiziona l'apparecchio, assicurarsi che il cavo di alimentazione non sia bloccato o danneggiato.

Avvertenza: Non porre prese elettriche portatili multiple o alimentatori portatili dietro l'apparecchio.

I bambini di età compresa tra i 3 e gli 8 anni possono caricare e scaricare gli apparecchi refrigeranti.

Aprire la porta per lunghi periodi può causare un aumento significativo della temperatura nei compartimenti dell'apparecchio.

Pulire regolarmente le superfici a contatto con cibo e sistemi di drenaggio accessibili.

Pulire i serbatoi d'acqua se non sono stati utilizzati per 48 ore; lavare il sistema d'acqua connesso a una fonte d'acqua se l'acqua non è stata cambiata per 5 giorni;

Conservare carne cruda e pesce in contenitori adatti nel frigorifero, in modo che non entrino in contatto con o che non gocciolino su altro cibo.

I compartimenti per surgelati sono adatti alla conservazione di cibi congelati, al gelato e ai cubetti di ghiaccio.

I compartimenti da una, due e tre stelle non sono adatti al congelamento di cibi freschi.

Se l'apparecchio refrigerante viene lasciato vuoto per lunghi periodi, spegnere, sbrinare, pulire, asciugare e lasciare la porta aperta per impedire la formazione di muffa nell'apparecchio.

2. Attenzioni

IE

Attenzioni: L'alimentazione di questo prodotto deve essere uniforme con l'alimentatore indicato sulla targhetta, e deve essere usata la presa standard indipendente a 3 fori (oltre 10A e adeguatamente messa a terra). Una presa non deve essere condivisa da più di un dispositivo; altrimenti, potrebbero verificarsi incendi causati da surriscaldamento.

Attenzioni: Non tirare mai il filo dell'alimentazione con le mani. È necessario tenere e scollegare la spina dalla presa per disconnettere l'alimentazione. Il filo o la spina di alimentazione non devono essere toccate con mani bagnate per evitare scosse elettriche.

Attenzioni: Il filo dell'alimentazione non deve essere schiacciato dal frigorifero o da qualsiasi carico pesante e non deve essere piegato in modo estremo. I danni o la sfilatura del filo dell'alimentazione potrebbe causare incendi o scosse elettriche. Se il filo dell'alimentazione è rotto o tagliato, si prega di contattare immediatamente il servizio post-vendita.

Attenzioni: I materiali infiammabili o esplosivi o i materiali acidi o alcalini corrosivi non sono ammessi nel frigorifero.

Attenzioni: Il frigorifero non deve essere usato sotto la pioggia o sotto il sole.

Attenzioni: È vietato porre contenitori con fluidi nel frigorifero poiché la rottura o il capovolgimento del contenitore potrebbero intaccare l'isolamento elettrico del frigorifero e causare scosse elettriche o incendi.

Attenzioni: Il frigorifero non deve essere smontato o modificato senza permesso. La riparazione del frigorifero deve essere eseguita da uno specialista.

Attenzioni: In caso di fuoriuscita di qualsiasi gas infiammabile come il gas di carbone, è necessario chiudere prima la valvola di sfogo e quindi aprire la finestra per la ventilazione, ed è vietato scollegare immediatamente la spina del frigorifero per evitare incendi o esplosioni causati da scintille.

Attenzioni: Apparecchi refrigeranti – in particolare un frigorifero-freezer Tipo I – potrebbe non funzionare regolarmente (possibilità di scongelamento dei contenuti o temperatura che si alza troppo nel compartimento dei cibi congelati) se posto per un periodo prolungato sotto la soglia fredda del campo delle temperature per le quali è stato progettato l'apparecchio refrigerante;

Attenzioni: Le bibite effervescenti non dovrebbero essere conservate nei compartimenti o negli armadi freezer o in compartimenti o armadi a bassa temperatura e alcuni prodotti come il ghiaccio non devono essere consumati troppo freddi.

Attenzioni: Non bisogna eccedere i tempi di conservazione raccomandati dai produttori dei cibi per qualsiasi tipo di cibo.

Attenzioni: Le precauzioni servono a prevenire un aumento indesiderato della temperatura del cibo congelato mentre si sbrina l'apparecchio refrigerante, quali avvolgere il cibo congelato in più fogli di giornale.

Attenzioni: L'aumento di temperatura del cibo congelato durante lo sbrinamento manuale, la manutenzione o la pulizia potrebbe ridurre la durata della conservazione.

Attenzioni: La cura è richiesta relativamente al cibo congelato e conservato in caso di non funzionamento prolungato del dispositivo refrigerante (interruzione dell'alimentazione o guasto al sistema refrigerante).

Attenzioni: L'azione deve essere eseguita quando il dispositivo refrigerante è spento e fuori servizio temporaneamente o per un periodo prolungato (per es. svuotato, pulito ed asciugato, e la/le porta/e o il/i coperchio/i lasciato/i socchiuso/i).

Introduzione



Le immagini sono puramente indicative. Si prega di fare riferimento all'oggetto

Caratteristiche

- Controllo intelligente computerizzato della temperatura; ventilato e frost free.
- Refrigerante ecologico, usa materiali senza CFC, materiali ecologici R600a. L'80% dei materiali primari è riciclabile;
- Cassetti trasparenti con aspetto innovativo e i cibi all'interno possono essere svuotati in un attimo;
- I ripiani refrigeranti in vetro temperato sono regolabili in altezza, anti-usura, anti-calore e pratici;
- Il condensatore nascosto applica il design posteriore piatto. Ha uno stile perfetto e coordinato semplice, facile da pulire e con un alto livello di spazio;
- Questo prodotto adotta il silenzioso efficiente di marca internazionale e una speciale tecnologia di schiumatura del corpo, emette poco rumore, ha un basso consumo energetico ed è adatto alle famiglie ed a scopi commerciali.

Suggerimento cordiale:

Se il tuo è un prodotto più recente, potrebbe non essere del tutto identico a quello delle istruzioni. Ma ciò non cambierà le prestazioni e il metodo d'uso. Usalo tranquillamente.

Maneggiamento e posizionamento

È necessario lasciare un po' di spazio intorno al frigorifero, come mostrato in figura.

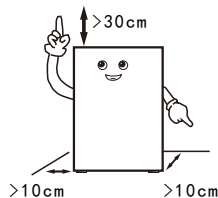

Durante il trasporto, il lato porta del frigorifero non deve entrare in contatto con gli strumenti di trasporto

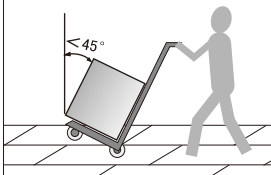

Il frigorifero deve essere collocato in un ambiente asciutto, con una buona ventilazione, lontano da raggi solari diretti e fonti di calore.

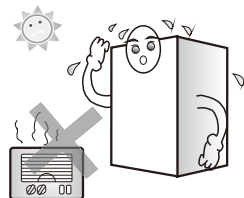

Il frigorifero deve essere collocato su una superficie piana e stabile. Se la superficie non è piana, regolare la gamba di regolazione per mantenerla piana.

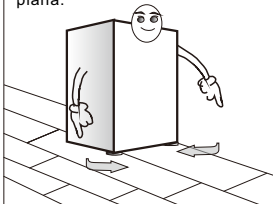

Non mettere mai il frigorifero in un ambiente troppo freddo che potrebbe congelarlo.

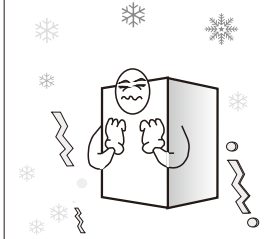

Rimuovere la base di polistirolo è utile alla dissipazione di calore del fondo e può evitare incendi.

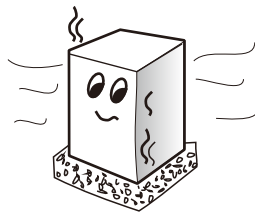

Suggerimento cordiale:

- Per il trasporto del frigorifero sono necessarie almeno due persone – una solleva la cima della parte posteriore, l'altra si occupa del fondo (se una parte è serrata, è piuttosto pericoloso e potrebbe causare incidenti).
- Quando si sposta il frigorifero, la guida inferiore potrebbe danneggiare e graffiare il pavimento. Se è necessario spostare il frigorifero per lunghe distanze, gli accessori interni devono essere fissati usando il nastro adesivo. Altrimenti, gli accessori potrebbero danneggiarsi urtandosi a vicenda.
- Si prega di collocare il frigorifero in una posizione con poche vibrazioni o poco esposta a vibrazioni. Per gli utenti in aree in cui si verificano spesso terremoti, si prega di fissare il frigorifero alla parete o a un palo. Altrimenti, la caduta del frigorifero potrebbe causare incidenti.
- Deve essere lasciato spazio libero sufficiente intorno. Se lo spazio libero è troppo piccolo o si mettono beni in cima o vicini al lato o incollati ai lati, la dissipazione del calore verrà intaccata, e quindi causerà dispendio energetico non necessario oltre a deperimento della parete e di altri beni; il contatto tra il retro e la parete causerà vibrazioni e rumore;
- Regolare la parte anteriore e la gamba di regolazione del frigorifero per livellarlo. Una posizione non piana del frigorifero causerà vibrazione e rumore.

Maneggiamento e posizionamento

La dimensione del profilo del prodotto e lo spazio necessario all'uso del prodotto sono mostrati nelle immagini seguenti:

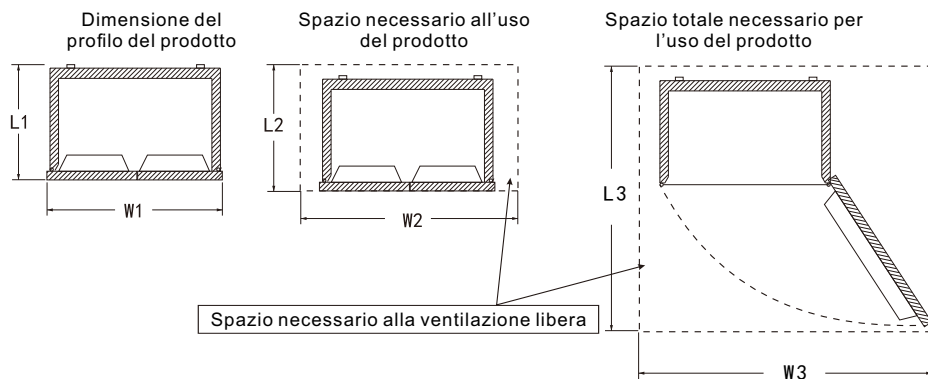

Unità: mm

Modello del prodotto	Dimensione del profilo del prodotto		Spazio necessario all'uso del prodotto		Spazio totale necessario per l'uso del prodotto	
	L1	W1	L2	W2	L3	W3
RB305GM3110	680	595	$>L1+100$	$>W1+200$	$>L1+760$	$>W1+430$

Preparazione prima dell'uso

IE

1. Rimuovere tutti gli imballaggi quali nastro isolante ecc., specialmente la base di polistirolo.
2. Usare un panno umido e caldo per pulire sia gli interni sia l'esterno del frigorifero, (è possibile aggiungere detergente neutro in acqua calda).
3. Dopo aver livellato e pulito il frigorifero, tenere in piedi per circa 5 ore prima di collegare il cavo di alimentazione per l'accensione, e raffreddare il frigorifero per 2-3 ore prima di conservarvi il cibo.

1. Rimuovere il nastro adesivo



In estate, servono 24 ore per congelare completamente il cibo. Controlla le condizioni di raffreddamento il secondo giorno.

2. Collegare la corrente



3. Conservare i cibi 2-3 ore dopo dall'accensione



Il deodorante plastico scomparirà automaticamente dopo un po' do congelamento.

Funzione e diagramma del pannello display

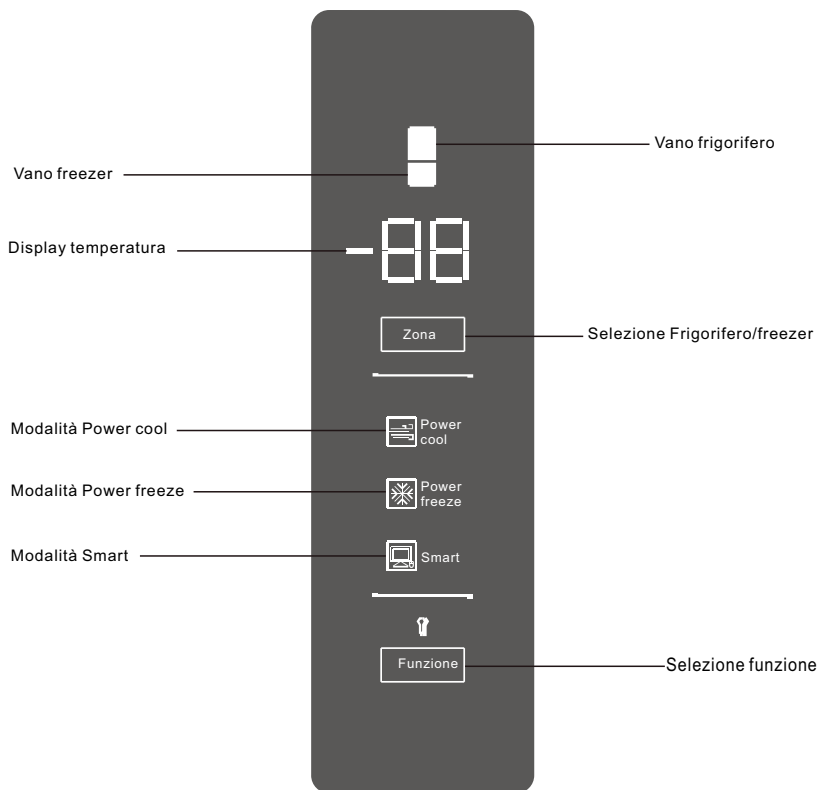

Quello sopra è il pannello di controllo computerizzato del prodotto



Note operative

Primo collegamento all'elettricità



Al primo collegamento all'elettricità, il vano frigorifero funziona a 5°C e il freezer funziona a -18°C

Funzione di regolazione manuale della temperatura



Regolazione della temperatura nel vano frigorifero (2°C~8°C)

In stato di sblocco, premere a lungo il tasto "  " per 3 secondi finché l'icona non passa al compartimento del frigorifero. Premere il tasto "  " per regolare la temperatura nel compartimento del frigorifero. E dunque la temperatura scende di 1°C ogni volta che si preme il tasto "  ". Il cambio dei livelli del compartimento del frigorifero passa tra "08" - "07" - "06" - "05" - "04" - "03" - "02" - "0F" - "08". Smettere di premere il tasto e aspettare 5 secondi una volta selezionata la temperatura corretta, imposta quindi il livello della temperatura per confermare.



Regolazione della temperatura del compartimento freezer (-22°C~-15°C)

In stato sbloccato, premere a lungo il tasto "  " per 3 secondi finché l'icona non passa al compartimento freezer. Premere il tasto "  " per regolare la temperatura del compartimento freezer. E dunque la temperatura scende di 1°C ogni volta che si preme il tasto "  ". Il cambio dei livelli del compartimento del freezer passa tra "-15" - "-16" - "-17" - "-18" - "-19" - "-20" - "-21" - "-22" - "-15". Smettere di premere il tasto e aspettare 5 secondi una volta selezionata la temperatura corretta, imposta quindi il livello della temperatura per confermare.

Funzione di raffreddamento rapido



In stato sbloccato, premere ripetutamente il tasto "  " finché l'icona "  " non lampeggia. Smettere di premere il tasto e aspettare 5 secondi per accedere alla funzione di raffreddamento rapido del compartimento del frigorifero. Uscire manualmente dalla funzione di raffreddamento rapido con la stessa operazione. Esce automaticamente dalla funzione di raffreddamento rapido dopo due ore. Quando la funzione "  " è attiva, impostare la temperatura del compartimento del frigorifero a 2°C, finché non si esce dalla funzione. (In stato di raffreddamento rapido, regolare la temperatura del compartimento del frigorifero per uscire automaticamente dalla funzione di raffreddamento rapido. Aprire la porta del frigorifero dopo tre minuti in stato di raffreddamento rapido per uscire dalla funzione di raffreddamento rapido.)

Funzione congelamento rapido

In stato sbloccato, premere ripetutamente il tasto "  " finché l'icona "  " non lampeggia. Smettere di premere il tasto e aspettare 5 secondi per accedere alla funzione di congelamento rapido del compartimento freezer. Uscire manualmente dalla funzione di congelamento rapido con la stessa operazione. Esce automaticamente dalla funzione di congelamento rapido dopo quattro ore in stato di congelamento elevato. Quando la funzione "  " è attiva, impostare la temperatura a -24°C per il compartimento freezer finché non si esce dalla funzione. (In stato di congelamento rapido, regolare la temperatura del compartimento freezer per uscire automaticamente dalla funzione di congelamento rapido. Aprendo la porta del freezer oltre tre minuti in stato di congelamento rapido, si esce dalla funzione di congelamento rapido.)

Note operative

Funzione intelligente



In stato sbloccato, premere ripetutamente il tasto "  " finché l'icona "  " non lampeggia. Smettere di premere il tasto e aspettare 5 secondi per accedere alla funzione intelligente. Uscire manualmente dalla funzione intelligente con la stessa operazione.

Quando la funzione "  " è attiva, il frigorifero monitorerà automaticamente lo stato di tutti i compartimenti e funzionerà in modo efficiente. In stato intelligente, il frigorifero può entrare automaticamente in funzione raffreddamento rapido o congelamento rapido in base alla temperatura dei compartimenti frigorifero o freezer. (Impostando altre funzioni in stato intelligente può fare uscire automaticamente dalla funzione intelligente.)



Funzione blocco bambini

In stato di sblocco, inserire la funzione "  ":

Attiva automaticamente: la funzione di blocco per bambini è attiva in automatico dopo 30 secondi di inattività dei tasti, l'icona "  " è accesa e la tastiera è bloccata;

Uscire dal blocco bambini: quando l'icona "  " è accesa, premere a lungo il tasto "  " per 3 secondi per sbloccarla.

Funzione disattiva raffreddamento

In stato di sblocco, premere a lungo il tasto "  " per 3 secondi finché l'icona della temperatura non passa sul compartimento frigorifero, premere il tasto "  " per regolare la temperatura del compartimento frigorifero. Smettere di premere il tasto e aspettare 5 secondi finché lo stato del compartimento refrigerante non è su "OF" per inserire la funzione disattiva raffreddamento. La funzione disattiva raffreddamento si arresta se lo stato del compartimento refrigerante non è su "OF". (Impostare altre funzioni in stato disattiva raffreddamento può fare uscire automaticamente dalla Funzione disattiva raffreddamento. Attenzione: tirare fuori il cibo dal compartimento frigorifero prima di attivare la funzione disattiva raffreddamento.) Il compartimento frigorifero si disattiva quando la funzione "Disattiva raffreddamento" è accesa.

Memoria spegnimento

Quando si scollega la corrente, lo stato operativo di blackout istantaneo verrà bloccato e riprenderà dopo l'accensione.

Allarme porta

Se la porta del frigorifero o del freezer non sono chiuse bene per oltre 1 minuto, l'allarme emetterà un suono. Premere un tasto qualsiasi per arrestare l'allarme e questo emetterà nuovamente un "bip, bip, bip" dopo 1 minuto; chiudere la porta del frigorifero o freezer per arrestare l'allarme.

Promemoria temperatura del compartimento freezer

Se la temperatura del compartimento freezer è superiore a -12°C, l'area della temperatura corrispondente è accesa, l'area digitale lampeggia. Premere un tasto qualsiasi per mostrare la temperatura del compartimento freezer quando è acceso, premere di nuovo e attendere 10 secondi per ripristinare lo stato normale del display.

Funzione protezione display

Il frigorifero entrerà in funzione protezione display dopo l'inattività dei tasti per 30 secondi, e la tastiera si blocca automaticamente. In modalità protezione display, premere qualsiasi tasto per uscire dalla funzione protezione display.

Tasti funzione

Conservazione dei cibi

Vano frigorifero (2°C~8°C)

- Il vano frigorifero è usato principalmente per la conservazione a breve termine dei cibi, come latte, uova e bibite in bottiglia.
- Verdure, meloni e frutta devono essere riposti nel contenitore per frutta e verdura per evitare la perdita d'acqua.
- I cibi cotti devono essere messi in frigorifero dopo essere confezionati in buste conservanti, per evitare brina sul retro e l'aumento di consumo energetico.

Vano freezer (-22°C~-15°C)

- Il vano freezer è usato per la conservazione a lungo termine dei cibi.
- Il pesce e la carne da congelare devono essere tagliati in piccoli pezzi, confezionati in buste conservanti separatamente e quindi messi nel cassetto freezer.
- I contenitori in vetro o i contenitori sigillati pieni di liquido non devono essere conservati nel vano freezer per evitare bruciature da congelamento.
- I cibi freschi non devono essere conservati insieme ai cibi congelati.
- Non mettere il cibo vicino alla parete interna nel freezer poiché il cibo e la parete potrebbero congelarsi insieme.

★★ Consigli amichevoli:

Il cibo conservato, se presente, non deve bloccare la presa d'aria e la porta di ritorno per evitare di intaccare l'effetto refrigerante.

Prima di essere conservati in frigorifero, l'acqua e il cibo riscaldati devono essere portati a temperatura ambiente.

Macchina del ghiaccio (Se prevista per l'apparecchio)

Riempire il contenitore del ghiaccio con 4/5 d'acqua e mettere il contenitore nel vano freezer. Appena l'acqua nel contenitore diventa ghiaccio, torcere leggermente il contenitore per separare il ghiaccio dal contenitore. Ad ogni modo, non piegare il contenitore. Quando si separa il ghiaccio, avvolgere il contenitore con un contenitore asciutto per evitare il congelamento delle dita.

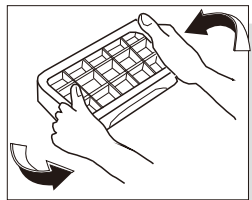

Note operative

Metodo di smontaggio e montaggio degli accessori

-- Ripiano in vetro del vano frigorifero: l'altezza del ripiano è regolabile, facilitando la conservazione di oggetti con volumi diversi. Tirare il ripiano leggermente verso l'esterno e verso l'alto per estrarlo.

-- Contenitore frutta e verdura: pe conservare frutta e verdura. Non è possibile estrarlo tirando verso l'esterno.

-- Cassetto nel vano freezer: conservare cibi da preservare a lungo termine, come carne e pesce. Può essere estratto tirando verso l'esterno e sollevandolo.

Consigli amichevoli: Si consiglia di porre i grossi pezzi di carne solo dopo averli tagliati in piccoli pezzi, per evitare un taglio difficile dopo averli congelati. I cibi a congelamento rapido devono essere distribuiti uniformemente e conservati insieme una volta congelati.

-- Base per bottiglie nella porta del frigorifero: conservazione uova, varie bevande in bottiglia e altri oggetti. Può essere estratta sollevandola leggermente.

Nota: Non estrarre la base per bottiglie della porta del frigorifero con forza durante lo smontaggio, per evitare di danneggiare il frigorifero.

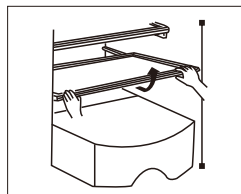

Estrarre tirando leggermente verso l'alto e verso l'esterno

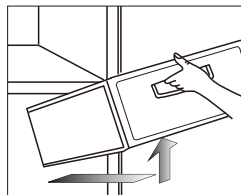

Estrarre tirando leggermente verso l'esterno e verso l'alto

Manutenzione

si consiglia di eseguire la manutenzione del frigorifero una volta al mese;

-- Scollegare la spina per evitare scosse elettriche;

-- Usare un panno umido o detersivo neutro (detergente) per pulire le macchie d'olio e altro sporco. Quindi rimuovere completamente il detersivo.

-- Non usare detersivi alcalini, sapone in polvere, benzina e alcol, talco in polvere ecc.; altrimenti il rivestimento o la plastica potrebbero danneggiarsi;

-- Pulire regolarmente il corpo del frigorifero e spazzare le polveri sul pavimento per mantenere pulito il frigorifero.

Ispezioni dopo la manutenzione:

1. Che non ci siano danni nella spina o nel cavo di alimentazione; 2. Che non ci sia polvere nella spina di alimentazione; 3. Che la spina non sia calda in modo anormale; 4. Che la presa non sia lenta; 5. Che la spina sia inserita completamente.

Nota:

Se il cavo o la spina di alimentazione sono danneggiati o è presente polvere, potrebbero verificarsi incendi o scosse elettriche;

Dopo aver scollegato la spina, devono passare 5 minuti prima di ricollegarla;

Non mettere le mani sotto il frigorifero per evitare di ferirsi.

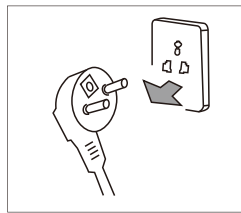

Scollegare la spina del frigorifero prima della pulizia



Si prega di usare un detersivo neutro

Analisi del guasto

Gli oggetti seguenti devono essere controllati prima del verificarsi di guasti e richiedono manutenzione:

Guasti: Il frigorifero non funziona. L'effetto refrigerante è debole

Cause: 1. Controllare la connessione dell'alimentazione. 2. Controllare che il frigorifero sia esposto ai raggi diretti del sole o che ci sia una fonte di calore nelle vicinanze. 3. Controllare che vi sia spazio per la dissipazione del calore intorno al frigorifero.

Rimedi: 1. Collegare l'alimentazione. 2. Spostare il frigorifero in un luogo senza raggi diretti del sole o fonti di calore. 3. Lasciare spazio sufficiente tra il frigorifero e la parete.

Guasti: I cibi nel vano frigorifero sono congelati

Cause: 1. Controllare che la temperatura impostata non sia troppo bassa. 2. Controllare che i cibi con troppa acqua non siano troppo vicini alla parete posteriore.

Rimedi: 1. Aumentare adeguatamente la temperatura. 2. Spostare i cibi con troppa acqua sul lato porta del ripiano in vetro

Guasti: Il frigorifero emette un suono anomalo

Cause: 1. Controllare che il fondo del frigorifero sia stabile. 2. Controllare che il frigorifero non sia troppo vicino alla parete. 3. Controllare che il frigorifero non tocchi altri oggetti.

Rimedi: 1. Regolare la gamba sul fondo per stabilizzare il frigorifero. 2. Lasciare spazio sufficiente intorno al frigorifero. 3. Rimuovere gli ostacoli.

Guasti: C'è un odore anomalo nel frigorifero

Cause: 1. Controllare che i cibi siano sigillati per la conservazione. 2. Controllare che il frigorifero sia pulito. 3. Controllare che i cibi non siano conservati da troppo tempo.

Rimedi: 1. Cibi sigillati per la conservazione. 2. Pulire regolarmente il frigorifero. 3. Non conservare i cibi troppo a lungo.

Assenza di guasti

Fenomeno: Temperatura alta su due lati e nello spazio tra il vano frigorifero e il freezer.

Causa: I tubi del frigorifero (condensatore, tubi anti-condensa) sono su due lati e nella parte anteriore del frigorifero per la dissipazione del calore e per prevenire la condensa.

Fenomeno: La porta è troppo stretta e non è facile aprirla

Causa: La riapertura immediata della porta dopo la chiusura è difficile perché l'aria calda entra nel frigorifero e si contrae producendo una differenza di pressione. È facile aprire la porta dopo un po'.

Fenomeno: C'è rumore d'acqua nel frigorifero

Causa: Quando il compressore si avvia o si arresta, il refrigerante emetterà tale suono; Anche l'acqua prodotta dopo lo sbrinamento emetterà tale suono.

Fenomeno: Il frigorifero emette un ticchettio o un "Click"

Causa: La contrazione o il rigonfiamento del corpo emetteranno tale suono; Se il corpo è freddo o la porta è aperta, si sentirà questo suono.

Fenomeno: Il frigorifero emette un ronzio.

Causa: Il funzionamento del compressore emette questo suono (se il frigorifero non è su una superficie piana, il suono sarà più forte)

Fenomeno: C'è condensa o brina nel vano freezer, la superficie della porta o la superficie del cibo

Causa: La temperatura o l'umidità nel frigorifero è alta; La porta è rimasta aperta troppo a lungo; I cibi con troppa acqua non sono sigillati o non confezionati saldamente.

Fenomeno: C'è condensa sulla superficie illuminante integrata

Causa: La superficie illuminante produce calore quando accesa, e la porta è rimasta aperta troppo a lungo. Vi è dunque una differenza di temperatura, e quindi c'è condensa sul contenitore della lampadina.

Fenomeno: C'è condensa e nebbiolina sul corpo

Causa: L'umidità nel frigorifero è alta e l'umidità nell'aria viene raccolta nel corpo formando condensa

Parametri tecnici

Modello	RB305GM3110					
Classe climatica	SN/N/ST/T					
Resistenza elettrica	I					
Segno stella						
Volume Lordo Totale	357L					
Volume di Stoccaggio Totale	309L					
Volume Stoccaggio del Freezer	100L					
Tipo di alimentazione	220-240V~/50Hz					
Corrente nominale	1.25A					
Consumo energetico	0.44kW·h/24h					
Potenza lampadina	2W					
Peso	76kg					
Dimensioni	595x680x1855mm					
Quantità refrigerante e carica	R600a,46g					
Volume Rumore	42dB(A)					

Lista dei contenuti

Allegato	Modello						
Ripiano refrigerante	RB305GM3110	3					
Coperchio scomparto frutta e verdura		1					
Scomparto frutta e verdura		1					
Contentitore del ghiaccio		1					
Scomparto uova		1					
Portabottiglie porta del frigorifero		4					
Cassetto congelante		3					
Istruzioni operative		1					

Numero materiale:8B110-000777
Edizione:202004-A. 1

■ Παρακαλούμε διαβάστε προσεκτικά τις οδηγίες λειτουργίας προτού το ενεργοποιήσετε, και φυλάξτε τις καταλλήλως.

■ Το προϊόν ενδέχεται να υπόκειται σε αλλαγές άνευ προειδοποίησης/



The Creative Life

Δίπορτο Ψυγείο Οικιακής Χρήσης

Οδηγίες Λειτουργίας

RB305GM3110

GR

TCL Οικιακές Συσκευές (Hefei) Co., Ltd
Διεύθυνση: Οδός Υψηλίου Αριθμός 10, Οικονομική Αναπτυξιακή Ζώνη,
Πόλη Χεφεί, Επαρχία Ανχουέι, Κίνα

Περιεχόμενα

**Σας ευχαριστούμε που αγοράσατε το ψυγείο TCL. Δια του παρόντος εκφράζουμε τις ευχαριστίες μας.
Σας προσκαλούμε να χρησιμοποιήσετε το ψυγείο TCL. Θα κάνουμε ό,τι μπορούμε για να σας παρέχουμε ποιοτικές υπηρεσίες.**

Οδηγίες ασφαλείας	P2
Εισαγωγή στο προϊόν	P5
Μεταφορά και τοποθέτηση	P6
Προετοιμασίες πριν τη χρήση	P7
Σημειώσεις λειτουργίας	P8
Παρουσίαση και λειτουργία του πίνακα απεικόνισης.....	P8
Αποθήκευση τροφίμων	P11
Παραγωγή πάγου	P11
Μέθοδος αποσυναρμολόγησης και συναρμολόγησης των αξεσουάρ	P12
Συντήρηση	P12
Ανάλυση σφαλμάτων	P13
Μη-σφάλματα	P13
Τεχνική παράμετρος.....	P14
Λίστα συσκευασίας	P15

1. Αυτή η συσκευή δεν προορίζεται για χρήση από άτομα (συμπεριλαμβανομένων παιδιών) με μειωμένες σωματικές, αισθητικές ή νοητικές ικανότητες ή με έλλειψη πείρας και γνώσεων, εκτός και εάν έχουν λάβει την απαραίτητη επιτήρηση ή καθοδήγηση σχετικά με την ασφαλή χρήση της συσκευής από άτομο που ευθύνεται για την ασφάλειά τους. Τα παιδιά πρέπει να επιτηρούνται για να εξασφαλιστεί το ότι δεν θα παίζουν με τη συσκευή.

2. Εάν το καλώδιο τροφοδοσίας υποστεί βλάβη, πρέπει να αντικατασταθεί από τον κατασκευαστή, από τον υπεύθυνο επισκευής ή από παρομοίως πιστοποιημένα άτομα για να αποφευχθεί οποιοσδήποτε κίνδυνος.

3. Αυτή η συσκευή μπορεί να χρησιμοποιηθεί από παιδιά ηλικίας 8 ετών και άνω, καθώς και άτομα με μειωμένες σωματικές, αισθητικές ή νοητικές ικανότητες ή με έλλειψη πείρας και γνώσεων, εφόσον έχουν λάβει την απαραίτητη επιτήρηση ή καθοδήγηση σχετικά με την ασφαλή χρήση της συσκευής και έχουν κατανοήσει τους πιθανούς κινδύνους. Τα παιδιά δεν πρέπει να παίζουν με τη συσκευή. Ο καθαρισμός και η συντήρηση του χρήστη δεν πρέπει να γίνεται από παιδιά χωρίς να υπάρχει η σχετική επιτήρηση.

4. ΠΡΟΕΙΔΟΠΟΙΗΣΗ: Μην παρεμποδίζετε με οποιοδήποτε τρόπο τα ανοίγματα εξαερισμού στο περίβλημα της συσκευής ή στην εντοιχισμένη κατασκευή.

5. ΠΡΟΕΙΔΟΠΟΙΗΣΗ: Μη χρησιμοποιείτε μηχανικές συσκευές ή οποιοδήποτε άλλο μέσο για να επιταχύνετε τη διαδικασία απόψυξης, πέραν αυτών που συνιστώνται από τον κατασκευαστή.

6. ΠΡΟΕΙΔΟΠΟΙΗΣΗ: Μην προκαλείτε ζημιά στο κύκλωμα ψυκτικού μέσου.

7. ΠΡΟΕΙΔΟΠΟΙΗΣΗ: Μη χρησιμοποιείτε ηλεκτρικές συσκευές εντός των τμημάτων αποθήκευσης τροφίμων της συσκευής, εκτός κι εάν ανήκουν σε αυτές που συνιστώνται από τον κατασκευαστή.

8. Μη διατηρείτε εκρηκτικές ουσίες όπως σπρέι αεροζόλ με εύφλεκτο προωθητικές ύλες εντός της συσκευής.

9. Αυτή η συσκευή προορίζεται για οικιακή χρήση και παραπλήσιες χρήσεις, όπως

- Κουζίνες προσωπικού σε καταστήματα, γραφεία και άλλα εργασιακά περιβάλλοντα·
- Φάρμες και από πελάτες ξενοδοχείων, πανδοχείων και άλλων περιβαλλόντων καταλυμάτων φιλοξενίας·
- Ενοικιαζόμενα δωμάτια·
- Επιχειρήσεις τροφοδοσίας και παραπλήσιες επαγγελματικές χρήσεις.

1. Προειδοποίηση

Προειδοποίηση: Δεν επιτρέπεται οποιοδήποτε εμπόδιο γύρω από τη συσκευή ή από την ενσωματωμένη κατασκευή, ώστε να εξασφαλίζεται ο ακώλυτος εξαερισμός.

Προειδοποίηση: Απαγορεύεται η επιτάχυνση της διαδικασίας απόψυξης με οποιοδήποτε μηχανικό εξοπλισμό ή με οποιαδήποτε άλλη μέθοδο, πέραν αυτών που συνιστώνται από τον κατασκευαστή.

Προειδοποίηση: Ποτέ μην προκαλείτε ζημιά στο σύστημα ψυκτικού μέσου.

Προειδοποίηση: Ποτέ μη χρησιμοποιείτε οποιαδήποτε ηλεκτρική συσκευή εντός της καμπίνας τροφίμων της συσκευής, εκτός από αυτές που συνιστώνται από τον κατασκευαστή.

Προειδοποίηση: Ποτέ μην τοποθετείτε υγρά ροφήματα ή τρόφιμα σε γυάλινο δοχείο στην καμπίνα του ψυγείου, καθώς υπάρχει κίνδυνος αυτό να σπάσει.

Προειδοποίηση: Εάν απενεργοποιηθεί, το ψυγείο θα πρέπει να ενεργοποιηθεί ξανά έπειτα από 5 λεπτά, καθώς υπάρχει κίνδυνος να προκληθεί ζημιά στο συμπιεστή.

Προειδοποίηση: Εάν διαπιστωθεί κάποιο ζωντανό αντικείμενο, περίεργη μυρωδιά, καπνός ή οτιδήποτε άλλο ασυνήθιστο κατά τη χρήση, πρέπει να απενεργοποιήσετε αμέσως τη συσκευή και να επικοινωνήσετε εγκαίρως με το τμήμα μεταγοραστικής εξυπηρέτησης της Εταιρίας.

Προειδοποίηση: Μην τοποθετείτε ποτέ το δάχτυλο ή το χέρι σας κάτω από το ψυγείο, ειδικά από την κάτω-πίσω πλευρά του ψυγείου· διαφορετικά, ενδέχεται να τραυματιστείτε από αιχμηρές ύλες που βρίσκονται εκεί.

Προειδοποίηση: Τα παιδιά δεν πρέπει να παίζουν με ή να σκαφαλώνουν στο ψυγείο. Η λειτουργία από τα παιδιά πρέπει να επιτηρείται από τους γονείς, καθώς ενδέχεται να ενέχει κίνδυνο.

Προειδοποίηση: Ποτέ μην τοποθετείτε το χέρι σας μεταξύ των πορτών για να τις ανοίξετε ή να τις κλείσετε, καθώς υπάρχει κίνδυνος να τραυματίσετε το δάχτυλό σας. Το πόμολο πρέπει να χρησιμοποιείται για το άνοιγμα ή το κλείσιμο της πόρτας.

Προειδοποίηση: Στους ονομαστικούς τύπους κλίματος SN, N και ST, η περιοχή διακύμανσης της θερμοκρασίας της συσκευής κατά τη λειτουργία της είναι μεταξύ 10°C με 38°C στους τύπους κλίματος SN, N, ST και T, η περιοχή διακύμανσης της συσκευής κατά τη λειτουργίας της είναι 10°C με 43°C. Εάν η συσκευή λειτουργεί σε κλίμα που δεν εμπίπτει στους ονομαστικούς τύπους κλίματος (περιοχή διακύμανσης της θερμοκρασίας), η συσκευή ενδέχεται να μην διατηρεί την επιθυμητή θερμοκρασία στο εσωτερικό της.



Προειδοποίηση: Κίνδυνος φωτιάς / εύφλεκτων υλικών.

Προειδοποίηση: Όταν τοποθετείτε τη συσκευή, βεβαιωθείτε ότι το καλώδιο τροφοδοσίας δεν έχει φθαρεί ή έχει κολλήσει κάπου.

Προειδοποίηση: Μην τοποθετείτε πολύμπριζα ή φορητές μονάδες τροφοδοσίας ρεύματος πίσω από τη συσκευή.

Η φόρτωση και η εκφόρτωση των συσκευών ψύξης επιτρέπεται σε παιδιά ηλικίας μεταξύ 3 με 8 ετών

Εάν μείνει η πόρτα ανοιχτή για παρατεταμένες περιόδους, ενδέχεται να προκαλέσει σημαντική αύξηση στη θερμοκρασία των εξαρτημάτων της συσκευής.

Να καθαρίζετε τακτικά τις επιφάνειες που έρχονται σε επαφή με τρόφιμα, καθώς και τα προσβάσιμα συστήματα αποστράγγισης.

Καθαρίστε τα δοχεία νερού εάν δεν έχουν χρησιμοποιηθεί για 48 ώρες· αδειάστε το σύστημα νερού που είναι συνδεδεμένο με μια παροχή νερού, σε περίπτωση που δεν έχει τραβηχτεί νερό για 5 ημέρες.

Αποθηκεύστε ωμό κρέας και ψάρι σε κατάλληλα δοχεία εντός του ψυγείου, ώστε να μην έρθουν σε επαφή με ή να στάξουν πάνω σε άλλα τρόφιμα.

Τα εξαρτήματα κατεψυγμένων τροφίμων δύο αστέρων είναι κατάλληλα για αποθήκευση προ-κατεψυγμένων τροφίμων, αποθήκευση ή παρασκευή παγωτού, καθώς και παραγωγή παγακιών.

Τα εξαρτήματα ενός, δύο και τριών αστέρων δεν είναι κατάλληλα για την ψύξη φρέσκων τροφίμων.

Εάν η συσκευή ψύξης παραμείνει άδεια για παρατεταμένες περιόδους, απενεργοποιήστε την, αποψύξτε την, στεγνώστε την και αφήστε την πόρτα της ανοιχτή για να αποφύγετε την ανάπτυξη μούχλας εντός της συσκευής.

2. Προσοχή

Προσοχή: Η τροφοδοσία ρεύματος του προϊόντος πρέπει να είναι πανομοιότυπη με την τροφοδοσία ρεύματος που αναφέρεται στην ενδεικτική πλάκα, και θα πρέπει να χρησιμοποιείται η τυπική ανεξάρτητη πρίζα 3 οπών (άνω των 10Α, και αξιόπιστα γειωμένη). Δεν πρέπει μια πρίζα να μοιράζεται από περισσότερες από μία συσκευές· διαφορετικά, ενδέχεται να προκληθεί φωτιά χάρη σε υπερθέρμανση.

Προσοχή: Ποτέ μην τραβάτε το καλώδιο ρεύματος με το χέρι. Πρέπει να κρατάτε και να αποσυνδέετε το σύνδεσμο ρεύματος από την πρίζα για να αποσυνδέσετε την τροφοδοσία ρεύματος. Το καλώδιο ρεύματος ή ο σύνδεσμος ρεύματος δεν πρέπει ποτέ να αγγίζεται από βρεγμένο χέρι, καθώς υπάρχει κίνδυνος ηλεκτροπληξίας.

Προσοχή: Το καλώδιο ρεύματος δεν πρέπει να πιέζεται από το ψυγείο ή από κάποιο άλλο βαρύ φορτίο, ούτε να κάμπτεται υπερβολικά. Τυχόν φθορά ή «ξεφλούδισμα» στο καλώδιο ρεύματος ενδέχεται να οδηγήσει σε φωτιά ή ηλεκτρικό σοκ. Εάν το καλώδιο ρεύματος σπάσει ή κοπεί, παρακαλούμε επικοινωνήστε άμεσα με το τμήμα μεταγοραστικής εξυπηρέτησης.

Προσοχή: Δεν επιτρέπεται εντός του καταψύκτη καμία εύφλεκτη ή εκρηκτική ή αλκαλική ουσία, καθώς και οποιοδήποτε διαβρωτικό οξύ.

Προσοχή: Το ψυγείο δεν πρέπει να χρησιμοποιείται στη βροχή ή υπό άμεση έκθεση στον ήλιο.

Προσοχή: Απαγορεύεται η τοποθέτηση του δοχείου με υγρό εντός του ψυγείου, καθώς το σπάσιμο ή το αναποδογύρισμα του δοχείου ενδέχεται να επηρεάσει την ηλεκτρική μόνωση του ψυγείου και να οδηγήσει σε ηλεκτροπληξία ή φωτιά.

Προσοχή: Το ψυγείο δεν πρέπει να αποσυναρμολογείται ή να τροποποιείται χωρίς άδεια. Η επισκευή του ψυγείου πρέπει να γίνεται από κάποιον ειδικό.

Προσοχή: Σε περίπτωση διαρροής οποιουδήποτε εύφλεκτου αερίου όπως φωταερίου, είναι απαραίτητο να κλείσετε πρώτα τη βάνα διαρροής και μετά να ανοίξετε το παράθυρο για εξαερισμό, ενώ απαγορεύεται να αποσυνδέσετε άμεσα τον σύνδεσμο ρεύματος του καταψύκτης, καθώς ενδέχεται να προκληθεί φωτιά ή έκρηξη, εξαιτίας ηλεκτρικής σπίθιας.

Προσοχή: Οι συσκευές ψύξης —ειδικά οι ψυγείοκαταψύκτες Τύπου I—ενδέχεται να μη λειτουργούν με συνέπεια (πιθανόν να αποψυχθούν τα περιεχόμενα ή η θερμοκρασία να είναι πολύ υψηλή στο τμήμα κατεψυγμένων τροφίμων), όταν τοποθετούνται και λειτουργούν για εκτεταμένες χρονικές περιόδους σε θερμοκρασίες υπό του ενδεικτικού εύρους θερμοκρασιών, για το οποίο έχει σχεδιαστεί η συσκευή ψύξης για να λειτουργεί·

Προσοχή: Τα αναβράζοντα ποτά δεν πρέπει να αποθηκεύονται στα τμήματα ή στις καμπίνες κατάψυξης τροφίμων ή στα τμήματα ή καμπίνες χαμηλής θερμοκρασίας, και ορισμένα προϊόντα όπως ο πάγος νερού δεν πρέπει να καταναλώνονται πολύ κρύα.

Προσοχή: Δεν πρέπει να ξεπερνάτε τους χρόνους αποθήκευσης που προτείνονται από τους παραγωγούς τροφίμων για οποιοδήποτε είδος τροφίμων.

Προσοχή: Υπάρχουν κάποια απαραίτητα προληπτικά μέτρα για να αποφύγετε την αθέμιτη αύξηση στη θερμοκρασία των παγωμένων τροφίμων κατά την απόψυξη της συσκευής ψύξης, όπως το τύλιγμα των τροφίμων με πολλά φύλλα εφημερίδας.

Προσοχή: Η αύξηση στη θερμοκρασία των κατεψυγμένων τροφίμων κατά τη διάρκεια χειροκίνητης απόψυξης, συντήρησης ή καθαρισμού, ενδέχεται να μειώσει τη διάρκεια συντήρησής τους.

Προσοχή: Απαιτείτε μέριμνα για τα αποθηκευμένα κατεψυγμένα τρόφιμα σε περίπτωση που η συσκευή ψύξης βρίσκεται για παρατεταμένο χρονικό διάστημα εκτός λειτουργίας (λόγω διακοπής της παροχής ρεύματος ή βλάβης στο σύστημα ψύξης).

Προσοχή: Απαιτούνται ορισμένες ενέργειες όταν η συσκευή ψύξης είναι απενεργοποιημένη και τίθεται εκτός λειτουργίας προσωρινά ή για ένα παρατεταμένο χρονικό διάστημα (π.χ. έχει αδειάσει, καθαριστεί και στεγνωθεί, και η/οι πόρτας(-ες) ή το/τα καπάκι(-α) είναι ελαφρώς ανοιγμένα.

Εισαγωγή στο Προϊόν

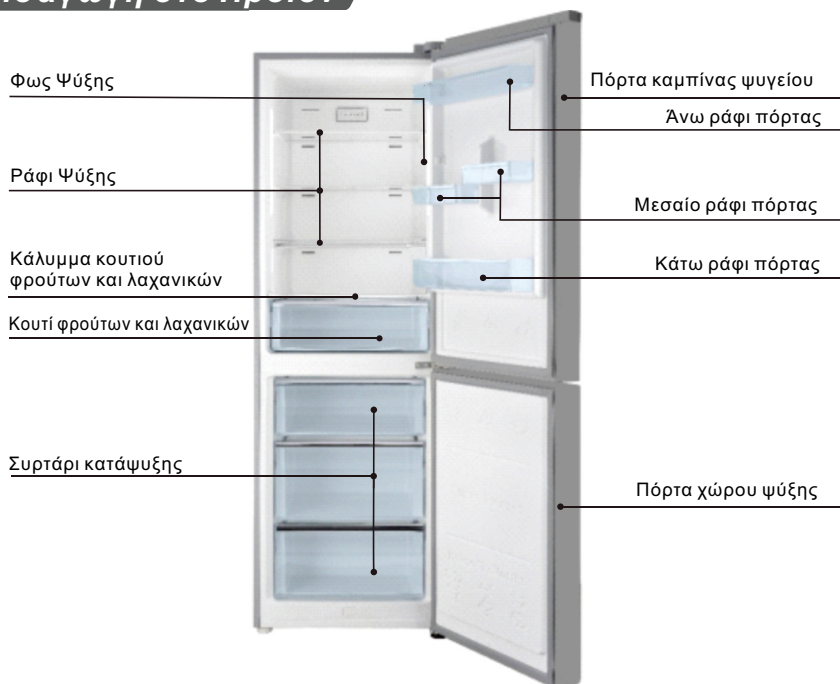

Οι εικόνες είναι ενδεικτικές. Παρακαλούμε ανατρέξτε στο αντικείμενο

Χαρακτηριστικά

- Έξυπνος έλεγχος θερμοκρασίας από υπολογιστή· ψύξη με αέρα και χωρίς πάγο.
- Φιλικό προς το περιβάλλον ψυκτικό. Δεν χρησιμοποιεί υλικά που περιέχουν CFC, R600a φιλικά προς το περιβάλλον υλικά. Το 80% των κυρίων υλικών είναι ανακυκλώσιμα.
- Διάφανα συρτάρια με νέες εμφανίσεις, στο εσωτερικό των οποίων τα τρόφιμα είναι ξεκάθαρα με μια ματιά.
- Τα ράφια ψύξης από ενισχυμένο γυαλί είναι ρυθμιζόμενα ως προς το ύψος τους, ανθεκτικά στη φθορά, ανθεκτικά στη ζέστη και πρακτικά.
- Ο κρυφός συμπυκνωτής προσφέρει επίπεδη σχεδίαση στο πίσω μέρος. Έχει ένα τέλειο και σύγχρονο στυλ, το οποίο είναι απλό, εύκολο στο καθάρισμα και εξοικονομεί πολύ χώρο.
- Το προϊόν χρησιμοποιεί έναν αθόρυβο και αποδοτικό συμπιεστή διεθνούς φήμης και μια ειδική τεχνολογία περιβλήματος αφρού, και έχει χαμηλά επίπεδα θορύβου, χαμηλή κατανάλωση ενέργειας, και είναι κατάλληλο για οικιακή και επαγγελματική χρήση.

Προειδοποίηση:

Εάν το προϊόν σας είναι βελτιωμένο προϊόν, ενδέχεται να μην είναι ακριβώς το ίδιο με εκείνο στις οδηγίες. Δεν αλλάζει όμως η απόδοση και η μέθοδος λειτουργίας του. Παρακαλούμε χρησιμοποιήστε το άφοβα.

Μεταφορά και τοποθέτηση

Πρέπει να μένει κάποιος κενός χώρος γύρω από το ψυγείο, όπως φαίνεται στην εικόνα.

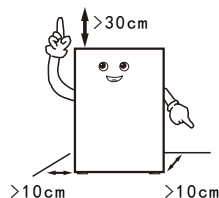

Κατά τη μεταφορά, η μεριά της πόρτας του ψυγείου δεν πρέπει να έρχεται σε επαφή με τα εργαλεία μεταφοράς.

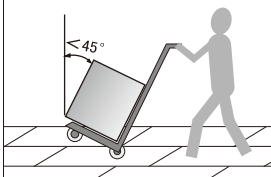

Το ψυγείο πρέπει να τοποθετείται σε περιβάλλον ξηρό, με καλό εξαερισμό, χωρίς άμεση έκθεση στον ήλιο και μακριά από πηγές θερμότητας.

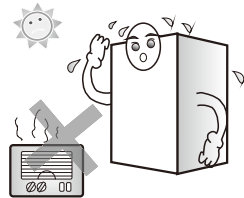

Το ψυγείο πρέπει να τοποθετείται σε ίσια και στιβαρή επιφάνεια. Εάν το έδαφος δεν είναι ίσιο, ρυθμίστε το πόδι ισοστάθμισης για να διατηρήσετε ίσια τη συσκευή.

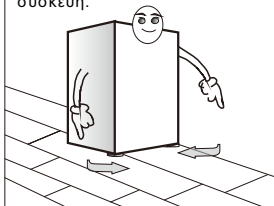

Ποτέ μην τοποθετείται τον καταψύκτη σε υπερβολικά κρύο περιβάλλον, καθώς ενδέχεται να παγώσει.

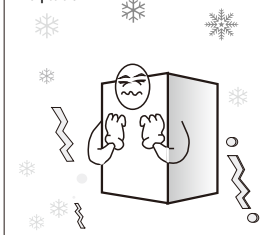

Η αφαίρεση της βάσης αφρού βοηθά στη διασπορά της θερμότητας στο κάτω μέρος και μπορεί να συμβάλει στην αποφυγή πρόκλησης φωτιάς.

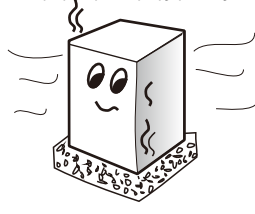

Προειδοποίηση:

-- Κατά τη μεταφορά του ψυγείου, απαιτούνται τουλάχιστον δύο άτομα —ένα που θα σηκώνει το πάνω μέρος της πίσω πλευράς, και ένα που θα κρατάει το κάτω μέρος (είναι πολύ επικίνδυνο να μανταλώσετε κάποιο μέρος, καθώς ενδέχεται να προκληθεί ατύχημα).

-- Κατά τη μετακίνηση του ψυγείου, το κάτω μέρος ενδέχεται να γδάρει και να προκαλέσει ζημιά στο πάτωμα. Εάν πρέπει να μετακινήσετε τον καταψύκτη σε ένα μακρινό μέρος, προτείνεται να σταθεροποιηθούν τα εσωτερικά εξαρτήματα με χρήση κολλητικής ταινίας. Διαφορετικά, ενδέχεται να προκληθεί ζημιά στα εξαρτήματα, καθώς θα συγκροούνται μεταξύ τους.

-- Παρακαλούμε τοποθετήστε το ψυγείο σε θέση με ελάχιστη δόνηση ή με ελάχιστη έκθεση σε δόνηση. Για χρήστες σε περιοχές όπου συχνά γίνονται σεισμοί, παρακαλούμε ασφαλίστε το ψυγείο σε έναν τοίχο ή κολώνα. Διαφορετικά, η πτώση του ψυγείου ενδέχεται να προκαλέσει κάποιο ατύχημα.

-- Θα πρέπει να υπάρχει αρκετό διάκενο γύρω από τη συσκευή. Εάν το διάκενο είναι υπερβολικά μικρό ή εάν τοποθετείτε πράγματα στο πάνω μέρος ή κοντά στο ψυγείο, ή κόλλα στις πλάγιες πλευρές του, θα επηρεαστεί η διασπορά θερμότητας του ψυγείου, και έτσι θα προκληθεί αχρείαστη σπατάλη ηλεκτρικής ενέργειας, ενώ θα καεί ο τοίχος ή άλλα αντικείμενα· η επαφή μεταξύ της πίσω πλευράς του ψυγείου και του τοίχου θα προκαλέσει δονήσεις και θόρυβο·

-- Προσαρμόστε το μπροστινό μέρος και το πόδι ισοστάθμισης του ψυγείου για να το ισοσταθμίσετε. Εάν δεν είναι ισοσταθμισμένο το ψυγείο, θα προκληθούν δονήσεις και θόρυβος.

Μεταφορά και τοποθέτηση

Οι περιμετρικές διαστάσεις του προϊόντος και ο χώρος που απαιτείται για τη χρήση του προϊόντος φαίνονται στις παρακάτω εικόνες:

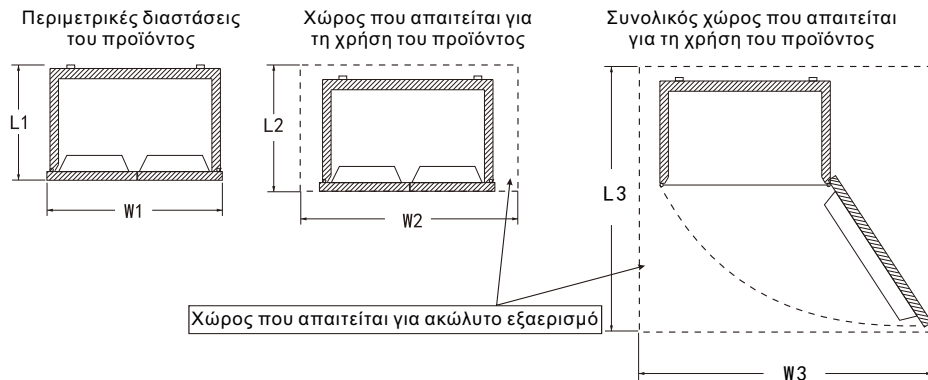

Μονάδα: χιλ.

Μοντέλο προϊόντος	Περιμετρικές διαστάσεις του προϊόντος		Χώρος που απαιτείται για τη χρήση του προϊόντος		Συνολικός χώρος που απαιτείται για τη χρήση του προϊόντος	
	L1	W1	L2	W2	L3	W3
RB305GM3110	680	595	>L1+100	>W1+200	>L1+760	>W1+430

Προετοιμασίες πριν τη χρήση

1. Αφαιρέστε όλα τα εξαρτήματα συσκευασίας, όπως η ταινία σταθεροποίησης κλπ., και ειδικά τη βάση αφρού.
2. Χρησιμοποιήστε ζεστό υγρό πανί για να καθαρίσετε το εξωτερικό και το εσωτερικό του ψυγείου, (μπορεί να προστεθεί ουδέτερο καθαριστικό στο ζεστό νερό).
3. Αφού ισοσταθμίσετε και καθαρίσετε το ψυγείο, κρατήστε το όρθιο για περίπου 5 ώρες προτού το συνδέσετε στην πρίζα για να το ενεργοποιήσετε, και ψύξτε το ψυγείο για 2 με 3 ώρες προτού τοποθετήσετε τρόφιμα.

GR

1. Αφαιρέστε την ταινία σταθεροποίησης



Στα ζεστά καλοκαίρια, απαιτούνται 24 ώρες για να ψυχθούν πλήρως τα τρόφιμα. Ελέγξτε τις συνθήκες ψύξης τη δεύτερη ημέρα.

2. Συνδέστε το στο ρεύμα



3. Τοποθετήστε τρόφιμα αφού περάσουν 2-3 ώρες από τη στιγμή που το συνδέσατε στο ρεύμα



Η μυρωδιά πλαστικού θα φύγει από μόνη της αφού ψυχθεί για λίγο καιρό το ψυγείο.

Σημειώσεις λειτουργίας

Λειτουργία και διάγραμμα του πίνακα απεικόνισης

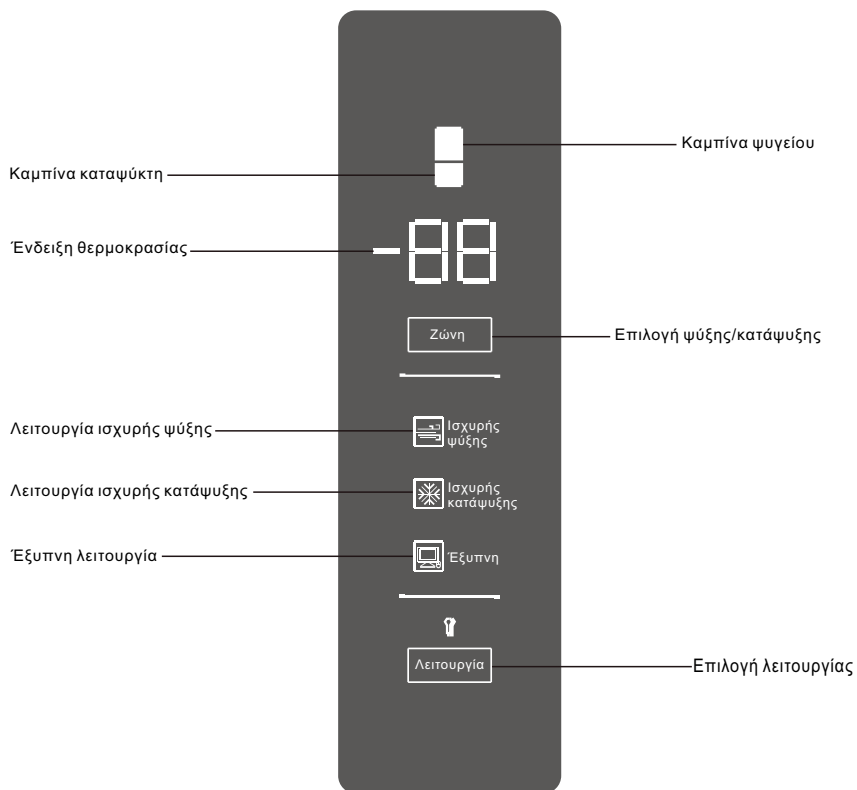

GR

Το παραπάνω είναι ο πίνακας ελέγχου του υπολογιστή του προϊόντος



Σημειώσεις λειτουργίας

Πρώτη σύνδεση στο ρεύμα



Κατά την πρώτη σύνδεση στο ρεύμα, ο χώρος ψύξης θα είναι στους 5°C και ο χώρος κατάψυξης στους -18°C

Η λειτουργία χειροκίνητης προσαρμογής της θερμοκρασίας



Προσαρμογή θερμοκρασίας στο χώρο ψύξης (2°C-8°C)

Σε κατάσταση ξεκλειδώματος, πιέστε παρατεταμένα το κουμπί "" για 3 δευτερόλεπτα, μέχρι το εικονίδιο να αλλάξει στο θάλαμο του ψυγείου. Πιέστε το κουμπί "" για να προσαρμόσετε τη θερμοκρασία στο θάλαμο του ψυγείου. Και έτσι η θερμοκρασία πέφτει κατά 1°C κάθε φορά που πιέζετε το κουμπί "". Η αλλαγή στο θάλαμο του ψυγείου εναλλάσσεται μεταξύ "08" - "07" - "06" - "05" - "04" - "03" - "02" - "0F" - "08". Μην πατάτε κανένα κουμπί και περιμένετε 5 δευτερόλεπτα αφού επιλεχθεί η κατάλληλη θερμοκρασία, και έπειτα θέστε την αλλαγή θερμοκρασίας για επιβεβαίωση.



Προσαρμογή θερμοκρασίας στο θάλαμο καταψύκτη (-22°C~-15°C)

Σε κατάσταση ξεκλειδώματος, πιέστε παρατεταμένα το κουμπί "" για 3 δευτερόλεπτα, μέχρι το εικονίδιο να αλλάξει στο θάλαμο του καταψύκτη. Πιέστε το κουμπί "" για να προσαρμόσετε τη θερμοκρασία στο θάλαμο του καταψύκτη. Και έτσι η θερμοκρασία πέφτει κατά 1°C κάθε φορά που πιέζετε το κουμπί "". Η αλλαγή στο θάλαμο του καταψύκτη εναλλάσσεται μεταξύ "-15" - "-16" - "-17" - "-18" - "-19" - "-20" - "-21" - "-22" - "-15". Μην πατάτε κανένα κουμπί και περιμένετε 5 δευτερόλεπτα αφού επιλεχθεί η κατάλληλη θερμοκρασία, και έπειτα θέστε την αλλαγή θερμοκρασίας για επιβεβαίωση.



Λειτουργία γρήγορης ψύξης

Σε κατάσταση ξεκλειδώματος, πιέστε παρατεταμένα το κουμπί "" μέχρι το εικονίδιο "" να αναβοσβήσει. Μην πατάτε κανένα κουμπί και περιμένετε 5 δευτερόλεπτα για να εισέλθετε στη λειτουργία γρήγορης ψύξης του θαλάμου ψύξης. Βγείτε χειροκίνητα από τη λειτουργία γρήγορης ψύξης μέσω της ίδιας διαδικασίας. Βγείτε αυτόματα από τη λειτουργία γρήγορης ψύξης μετά από δύο ώρες. Όταν η λειτουργία "" είναι ενεργοποιημένη, θέστε τη θερμοκρασία στους 2°C για το θάλαμο του ψυγείου, μέχρι να σταματήσει η λειτουργία. (Σε κατάσταση γρήγορης ψύξης, προσαρμόστε τη θερμοκρασία του θαλάμου του ψυγείου ώστε να βγει αυτόματα από τη λειτουργία γρήγορης ψύξης. Ανοίξτε την πόρτα του ψυγείου για 3 λεπτά για να βγείτε από τη λειτουργία γρήγορης ψύξης σε κατάσταση γρήγορης ψύξης.)

Λειτουργία γρήγορης κατάψυξης

Σε κατάσταση ξεκλειδώματος, πιέστε παρατεταμένα το κουμπί "" μέχρι το εικονίδιο "" να αναβοσβήσει. Μην πατάτε κανένα κουμπί και περιμένετε 5 δευτερόλεπτα για να εισέλθετε στη λειτουργία γρήγορης κατάψυξης του θαλάμου καταψύκτη. Βγείτε χειροκίνητα από τη λειτουργία γρήγορης κατάψυξης μέσω της ίδιας διαδικασίας. Βγείτε αυτόματα από τη λειτουργία γρήγορης κατάψυξης μετά από τέσσερις ώρες σε κατάσταση υψηλής κατάψυξης. Όταν η λειτουργία "" είναι ενεργοποιημένη, θέστε τη θερμοκρασία στους -24°C για το θάλαμο του καταψύκτη, μέχρι να σταματήσει η λειτουργία. (Σε κατάσταση γρήγορης κατάψυξης, προσαρμόστε τη θερμοκρασία του θαλάμου του καταψύκτη ώστε να βγει αυτόματα από τη λειτουργία γρήγορης κατάψυξης. Ανοίξτε την πόρτα του καταψύκτη για 3 λεπτά για να βγείτε από τη λειτουργία γρήγορης ψύξης σε κατάσταση γρήγορης ψύξης.)

Έξυπνη λειτουργία



Σε κατάσταση ξεκλειδώματος, πιέστε παρατεταμένα το κουμπί "" μέχρι το εικονίδιο " Smart" να αναβοσβήσει. Μην πατάτε κανένα κουμπί και περιμένετε 5 δευτερόλεπτα για να εισέλθετε στην έξυπνη λειτουργία. Βγείτε χειροκίνητα από την έξυπνη λειτουργία μέσω της ίδιας διαδικασίας.

Όταν η λειτουργία " Smart" είναι ενεργοποιημένη, το ψυγείο θα παρακολουθεί αυτόματα την κατάσταση όλων των θαλάμων και θα λειτουργεί αποδοτικά. Σε κατάσταση έξυπνης λειτουργίας, το ψυγείο μπορεί αυτόματα να εισέλθει σε λειτουργία γρήγορης ψύξης ή γρήγορης κατάψυξης, ανάλογα με τη θερμοκρασία εντός των θαλάμων του ψυγείου και του καταψύκτη. (Η ενεργοποίηση άλλων λειτουργιών ενώ το ψυγείο βρίσκεται σε κατάσταση έξυπνης λειτουργίας, ενδέχεται να σταματήσει αυτόματα την έξυπνη λειτουργία του ψυγείου.)



Λειτουργία κλειδώματος για παιδιά

Σε κατάσταση ξεκλειδώματος, μπίετε στη λειτουργία "":

Αυτόματη ενεργοποίηση: η λειτουργία κλειδώματος για παιδιά ενεργοποιείται αυτόματα εάν δεν πατηθεί κάποιο κουμπί για 30 δευτερόλεπτα, το εικονίδιο "" φωτίζει και το πληκτρολόγιο κλειδώνεται.

Έξοδος από το κλειδωμά για παιδιά: όταν το εικονίδιο "" φωτίζει, πιέστε παρατεταμένα το κουμπί "" για 3 δευτερόλεπτα για ξεκλειδωμά.

Λειτουργία απενεργοποίησης ψύξης

Σε κατάσταση ξεκλειδώματος, πιέστε παρατεταμένα το κουμπί "" για 3 δευτερόλεπτα, μέχρι το εικονίδιο θερμοκρασίας να αλλάξει στο θάλαμο του ψυγείου, πιέστε το κουμπί "" για να προσαρμόσετε τη θερμοκρασία στο θάλαμο του ψυγείου. Μην πιέσετε κάποιο κουμπί και περιμένετε 5 δευτερόλεπτα, όταν η ένδειξη του θαλάμου του ψυγείου είναι στο "OF", για να εισέλθετε στη λειτουργία απενεργοποίησης της ψύξης. Η λειτουργία απενεργοποίησης της ψύξης σταματάει όταν η ένδειξη του θαλάμου του ψυγείου δεν είναι στο "OF". (Η ενεργοποίηση άλλων λειτουργιών ενώ το ψυγείο βρίσκεται σε κατάσταση απενεργοποίησης της ψύξης, ενδέχεται να σταματήσει αυτόματα τη λειτουργία απενεργοποίησης της ψύξης. Προσοχή: αφαιρέστε τα τρόφιμα από το θάλαμο του ψυγείου προτού ενεργοποιήσετε τη λειτουργία απενεργοποίησης της ψύξης.) Ο θάλαμος του ψυγείου εισέρχεται σε κατάσταση απενεργοποίησης, όταν η λειτουργία "Απενεργοποίηση ψύξης" είναι ενεργοποιημένη.

Μνήμη απενεργοποίησης

Εάν κοπεί το ρεύμα, η κατάσταση λειτουργίας στην οποία βρισκόταν το ψυγείο πριν κλείσει θα αποθηκευτεί και θα συνεχιστεί όταν το ψυγείο ενεργοποιηθεί ξανά.

Συναγερμός πόρτας

Όταν η πόρτα του ψυγείου ή του καταψύκτη δεν έχει κλείσει καλά ή είναι ανοιχτή για πάνω από 1 λεπτό, μια σειρήνα θα προκαλέσει έναν ήχο. Πιέστε οποιοδήποτε κουμπί για να σταματήσετε το συναγερμό, και τότε η σειρήνα θα κάνει "μπιπ, μπιπ, μπιπ" σε ένα λεπτό πάλι· κλείστε την πόρτα του ψυγείου ή του καταψύκτη για να σταματήσετε το συναγερμό.

Υπενθύμιση θερμοκρασίας θαλάμου καταψύκτη

Όταν η θερμοκρασία του θαλάμου του καταψύκτη είναι υψηλότερη από τους -12°C , η φωτίζει η αντίστοιχη περιοχή θερμοκρασίας, η ψηφιακή περιοχή αναβοσβήνει. Πιέστε οποιοδήποτε κουμπί για να εμφανιστεί η θερμοκρασία του θαλάμου του καταψύκτη όταν είναι η συσκευή είναι ενεργοποιημένη, πιέστε ξανά ή περιμένετε 10 δευτερόλεπτα για να επαναφερθεί η οθόνη στην κανονική της κατάσταση.

Λειτουργία προστασίας οθόνης

Το ψυγείο θα εισέλθει σε λειτουργία προστασίας οθόνης εάν δεν πατήσετε κανένα κουμπί για 30 δευτερόλεπτα, και το πληκτρολόγιο θα κλειδωθεί αυτόματα. Κατά τη λειτουργία προστασίας οθόνης, πιέστε οποιοδήποτε κουμπί για να βγείτε από τη λειτουργία προστασίας οθόνης.

Κουμπιά λειτουργίας

Αποθήκευση τροφίμων

Καμπίνα ψυγείου (2°C ~8°C)

-- Η καμπίνα ψύξης χρησιμοποιείται κυρίως για την αποθήκευση τροφίμων μικρής διάρκειας, όπως γάλα, αυγά και εμφιαλωμένα ποτά.

-- Λαχανικά, πεπόνια και φρούτα πρέπει να τοποθετούνται στο κουτί φρούτων και λαχανικών, για να αποφεύγεται η απώλεια νερού.

-- Τα μαγειρεμένα φαγητά πρέπει να τοποθετούνται στον ψυγείο αφού συσκευαστούν σε σακούλες συντήρησης, για να αποφευχθεί η συσσώρευση πάγου στο πίσω μέρος και η αύξηση της κατανάλωσης ρεύματος.

Καμπίνα κατάψυκτη (-22°C~-15°C)

-- Η καμπίνα κατάψυξης χρησιμοποιείται για τρόφιμα που πρόκειται να αποθηκευτούν μακροπρόθεσμα.

-- Ψάρια και κρέατα που πρόκειται να καταψυχθούν, πρέπει να κόβονται σε μικρά κομμάτια και να συσκευάζονται σε ξεχωριστές σακούλες συντήρησης, κι έπειτα να τοποθετούνται στο συρτάρι των κατεψυγμένων.

-- Γυάλινα δοχεία ή σφραγισμένα δοχεία που είναι γεμάτα με υγρό δεν πρέπει να αποθηκεύονται στην καμπίνα κατάψυξης, ώστε να αποφευχθεί ο κίνδυνος να σκάσουν, καθώς θα καταψυχθούν.

-- Τα φρέσκα τρόφιμα δεν πρέπει να αποθηκεύονται μαζί με τα κατεψυγμένα τρόφιμα.

-- Μην τοποθετείτε τρόφιμα κοντά στον εσωτερικό τοίχο του καταψύκτη, καθώς ενδέχεται να παγώσουν μαζί τα τρόφιμα με τον τοίχο.

★★ Συμβουλές θερμότητας:

Τα αποθηκευμένα τρόφιμα, εάν υπάρχει, δεν πρέπει να μπλοκάρουν την έξοδο του αγωγού αέρα και τη θύρα επιστροφής, καθώς υπάρχει κίνδυνος να επηρεαστεί η απόδοση της ψύξης.

Πριν αποθηκευτούν στο ψυγείο, υπερβολικά ζεστά υγρά και τρόφιμα πρέπει να επανέλθουν σε θερμοκρασία δωματίου.

Παραγωγή πάγου (Εάν το υποστηρίζει η συσκευή)

Γεμίστε το κουμπί παραγωγής πάγου κατά 4/5 με νερό και τοποθετήστε το κουτί στη καμπίνα κατάψυξης. Αφού μετατραπεί το νερό εντός του κουτιού σε πάγο, στριφογυρίστε το κουτί ελαφρά για να διαχωρίσετε τον πάγο από το κουτί. Ωστόσο, μη λυγίσετε το κουτί. Όταν διαχωρίζετε τον πάγο, τυλίξτε το κουτί με ένα στεγνό κουτί για να αποφύγετε κρουπάγγραμμα στα δάχτυλά σας.

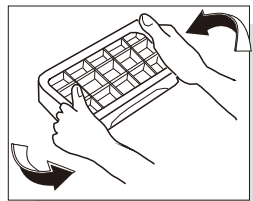

Σημειώσεις λειτουργίας

Μέθοδος αποσυναρμολόγησης και συναρμολόγησης των αξεσουάρ

-- Γυάλινο ράφι στην καμπίνα ψύξης: το ύψος του ραφιού είναι ρυθμιζόμενο, διευκολύνοντας έτσι την αποθήκευση αντικειμένων διαφορετικού όγκου. Τραβήξτε το ράφι προς τα έξω και ελαφρά προς τα πάνω για να το αφαιρέσετε.

-- Κουτί φρούτων και λαχανικών: για αποθήκευση λαχανικών και φρούτων. Μπορεί να αφαιρεθεί τραβώντας το προς τα έξω.

-- Ράφι στην καμπίνα κατάψυξης: για αποθήκευση τροφίμων που πρόκειται να διατηρηθούν μακροπρόθεσμα, όπως κρέατα ή ψάρια. Μπορεί να αφαιρεθεί τραβώντας το προς τα έξω και προς τα πάνω.

Φιλικές συμβουλές: Προτείνεται να τοποθετείτε μεγάλη ποσότητα κρέατος, αφού πρώτα την κόψετε σε μικρά κομμάτια, για να αποφύγετε το δύσκολό του κόψιμο όταν αυτό καταψυχθεί. Τα τρόφιμα που καταψύχονται γρήγορα πρέπει να κατανέμονται ομοιόμορφα και να αποθηκεύονται μαζί αψότου καταψυχθούν.

-- Ράφι μπουκαλιών στην πόρτα του ψυγείου: για αποθήκευση αυγών, διαφόρων εμφιαλωμένων ποτών και άλλων διαφόρων υλικών. Μπορεί να αφαιρεθεί τραβώντας το ελαφρά προς τα πάνω.

Σημείωση: Μην τραβάτε με δύναμη το ράφι μπουκαλιών της πόρτας του ψυγείου κατά την αφαίρεσή του, για να αποφύγετε τυχόν ζημιές στο ψυγείο.

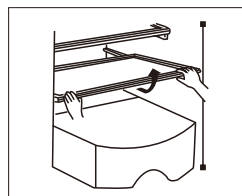

Αφαιρέστε τραβώντας προς τα πάνω και ελαφρά προς τα έξω

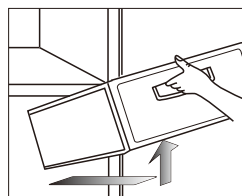

Αφαιρέστε τραβώντας προς τα έξω και ελαφρά προς τα πάνω

Συντήρηση

Προτείνεται να κάνετε συντήρηση στο ψυγείο μια φορά το μήνα:

-- Αποσυνδέστε το καλώδιο ρεύματος για να αποφύγετε τυχόν ηλεκτροπληξία·

-- Χρησιμοποιήστε υγρό πανί ή ουδέτερο καθαριστικό (εκχύλισμα καθαρισμού) για να σκουπίσετε τις λαδιές και άλλες βρωμιές. Μετά σκουπίστε πλήρως το καθαριστικό.

-- Μην χρησιμοποιείτε αλκαλικό καθαριστικό, σκόνη σαπουνιού, βενζίνη και αλκοόλ, τακκ κλπ.· διαφορετικά θα προκαλέσετε ζημιά στις επιστρώσεις ή στα πλαστικά·

– Να καθαρίζετε τακτικά το σώμα του ψυγείου και να καθαρίζεται τις σκόνες στις βάσεις, ώστε να διατηρείτε το ψυγείο καθαρό.

Έλεγχοι μετά τη συντήρηση:

1. Εάν υπάρχουν ζημιές στο καλώδιο ρεύματος και στο φως· 2. Εάν υπάρχουν σκόνες στο φως ρεύματος· 3. Εάν είναι υπερβολικά ζεστό το φως· 4. Εάν η πίεξη είναι χαλαρή· 5. Εάν το φως έχει τοποθετηθεί σωστά.

Σημείωση:

Εάν το καλώδιο ρεύματος και το φως έχουν ζημιά και υπάρχουν σκόνες, υπάρχει ο κίνδυνος ηλεκτροπληξίας ή φωτιάς·

Αφού αποσυνδέσετε το φως, πρέπει να περάσουν 5 λεπτά μέχρι να το ξανασυνδέσετε·

Μην τοποθετείτε τα χέρια σας κάτω από το ψυγείο για να αποφύγετε τυχόν τραυματισμούς.

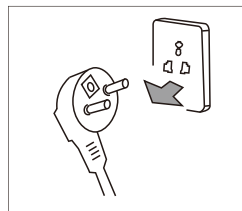

Αποσυνδέστε το φως του ψυγείου πριν τον καθαρισμό



Παρακαλούμε χρησιμοποιήστε ουδέτερο καθαριστικό

GR

Ανάλυση σφαλμάτων

Τα παρακάτω αντικείμενα πρέπει να ελέγχονται προτού προκληθούν σφάλματα που απαιτούν συντήρηση:

Σφάλματα: Το ψυγείο δεν λειτουργεί, Η απόδοση ψύξης είναι χαμηλή

Αιτίες: 1. Ελέγξτε τη σύνδεση της τροφοδοσίας ρεύματος. 2. Ελέγξτε εάν το ψυγείο είναι εκτεθειμένο άμεσα στον ήλιο ή εάν υπάρχει κοντά του κάποια πηγή θερμότητας. 3. Ελέγξτε εάν υπάρχει επαρκής χώρος για διασπορά της θερμότητας γύρω από το ψυγείο.

Λύσεις: 1. Συνδέστε την τροφοδοσία ρεύματος. 2. Μετακινήστε το ψυγείο σε ένα μέρος χωρίς άμεση έκθεση στον ήλιο και πηγές θερμότητας. 3. Αφήστε επαρκή χώρο ανάμεσα στο ψυγείο και τον τοίχο.

Σφάλματα: Τα τρόφιμα στην καμπίνα ψύξης έχουν παγώσει.

Αιτίες: 1. Ελέγξτε μήπως η θερμοκρασία είναι ρυθμισμένη σε πολύ χαμηλά επίπεδα. 2. Ελέγξτε εάν τρόφιμα με πολύ νερό βρίσκονται υπερβολικά κοντά στον πίσω τοίχο.

Λύσεις: 1. Αυξήστε ανάλογα τη θερμοκρασία. 2. Μετακινήστε τα τρόφιμα με πολύ νερό προς την πλευρά της πόρτας του γυάλινου ραφίου

Σφάλματα: Ακούγονται περίεργοι ήχοι από το ψυγείο

Αιτίες: 1. Ελέγξτε εάν το κάτω μέρος του ψυγείου είναι σταθερό. 2. Ελέγξτε εάν το ψυγείο είναι υπερβολικά κοντά στον τοίχο. 3. Ελέγξτε εάν το ψυγείο ακουμπάει άλλα αντικείμενα.

Λύσεις: 1. Προσαρμόστε το κάτω πόδι ισοστάθμισης του ψυγείου για να σταθεροποιήσετε το ψυγείο. 2. Αφήστε επαρκή χώρο γύρω από το ψυγείο. 3. Αφαιρέστε τα εμπόδια.

Σφάλματα: Υπάρχουν περίεργες μυρωδιές στο ψυγείο

Αιτίες: 1. Ελέγξτε εάν τα τρόφιμα εντός του είναι σφραγισμένα. 2. Ελέγξτε εάν το ψυγείο είναι καθαρό. 3. Ελέγξτε εάν υπάρχουν τρόφιμα που έχουν αποθηκευτεί για υπερβολικά πολύ καιρό.

Λύσεις: 1. Σφραγισμένα τρόφιμα για αποθήκευση. 2. Να καθαρίζετε τακτικά το ψυγείο. 3. Μην αποθηκεύετε τρόφιμα για υπερβολικά πολύ καιρό

Μη-σφάλματα

Φαινόμενο: Πυρετός ή ζέστη στις δύο πλευρές και στην επιφάνεια του διάκενου μεταξύ του θαλάμου ψύξης και του θαλάμου κατάψυξης.

Αιτία: Οι σωλήνες ψύξης (συμπυκνωτής, σωλήνες αντί-ομίχλης) βρίσκονται στις δύο πλευρές και στο μπροστινό μέρος του ψυγείου για διασπορά της θερμότητας και της αποφυγής συμπύκνωσης.

Φαινόμενο: Η πόρτα είναι πολύ σφιχτή και δεν ανοίγει εύκολα

Αιτία: Το άνοιγμα της πόρτας αμέσως μετά το κλείσιμό της είναι δύσκολο, καθώς εισέρχεται ζεστός αέρας στο ψυγείο και δημιουργείται διαφορά πίεσης. Η πόρτα θα ανοίγει εύκολα μετά από λίγο.

Φαινόμενο: Ακούγεται ήχος νερού στο ψυγείο.

Αιτία: Όταν ξεκινάει ή σταματάει ο συμπιεστής, το ψυκτικό υγρό θα κάνει τέτοιο ήχο. Το νερό που παράγεται μετά την απόψυξη θα κάνει επίσης τέτοιο ήχο.

Φαινόμενο: Ακούγεται ένας ήχος "κλικ" ή "τικ" στο ψυγείο

Αιτία: Η συρρίκνωση και η διαστολή της θήκης θα κάνει τέτοιον ήχο. Όταν η θήκη είναι κρύα ή η πόρτα είναι ανοιχτή, θα προκύψει αυτός ο ήχος.

Φαινόμενο: Ακούγεται ένας βουβός ήχος στο ψυγείο

Αιτία: Η λειτουργία του συμπιεστή θα κάνει τέτοιο ήχο (εάν το ψυγείο είναι ισοσταθμισμένο, ο ήχος θα είναι ακόμη δυνατότερος).

Φαινόμενο: Υπάρχει συμπύκνωση ή πάγος στην επιφάνεια της πόρτας του θαλάμου κατάψυξης ή στην επιφάνεια των τροφίμων

Αιτία: Η θερμοκρασία ή η υγρασία γύρω από το ψυγείο είναι υψηλή. Η πόρτα είναι ανοιχτή για υπερβολικά πολύ ώρα. Τα τρόφιμα με πολύ νερό δεν είναι σφραγισμένα ή σφιχτά τυλιγμένα.

Φαινόμενο: Υπάρχει συμπύκνωση στην επιφάνεια του ενσωματωμένου φωτός

Αιτία: Το φως θα προκαλέσει θερμότητα όσο είναι ανοιχτό, και η πόρτα παραμένει ανοιχτή για υπερβολικά πολύ χρόνο. Γι' αυτό και δημιουργείται μια διαφορά θερμοκρασίας, κι έτσι θα υπάρχει συμπύκνωση στη θήκη του φωτός.

Φαινόμενο: Υπάρχει συμπύκνωση και συγκέντρωση νερού στο σώμα

Αιτία: Η υγρασία γύρω από το ψυγείο είναι υψηλή, και η υγρασία στον αέρα θα συγκεντρωθεί στη θήκη, ώστε να δημιουργηθεί συμπύκνωση.

Τεχνική παράμετρος

Μοντέλο	RB305GM3110						
Τύπος κλίματος	SN/N/ST/T						
Αντίσταση ηλεκτροπληξίας	I						
Ένδειξη αστεριών	***						
Συνολικός Μικτός Όγκος	357L						
Συνολικός Όγκος Αποθήκευσης	309L						
Όγκος Αποθήκευσης του Καταψύκτη	100L						
Τύπος ρεύματος	220-240V~/50Hz						
Ονομαστικό ρεύμα	1.25A						
Κατανάλωση ρεύματος	0.44kWh/24h						
Ισχύς της λάμπας	2W						
Βάρος	76kg						
Διαστάσεις	595x680x1855mm						
Ψυκτικό μέσο και ποσότητα πλήρωσης	R600a,46g						
Ένταση Θορύβου	42dB(A)						

Λίστα συσκευασίας

Πάγκος	Μοντέλο						
	RB305GM3110						
Ράφι ψύξης	3						
Κάλυμμα κουτιού φρούτων και λαχανικών	1						
Κουτί φρούτων και λαχανικών	1						
Κουτί παραγωγής πάγου	1						
Κουτί αυγών	1						
Ράφι μπουκαλιών πόρτας ψυγείου	4						
Συρτάρι κατάψυξης	3						
Οδηγίες λειτουργίας	1						

Αριθμός υλικού: 8B110-000777

Έκδοση: 202004-A.1

- Před zapnutím si, prosím, pozorně přečtěte provozní pokyny a řádně je uschovejte.
- Výrobky mohou podléhat změnám bez upozornění.



The Creative Life

Dvoudveřová lednice pro domácnost

Návod k obsluze

RB305GM3110

CZ

Obsah

Děkujeme vám za zakoupení ledničky TCL. Tímto vyjadřujeme své poděkování. Vítejte v používání ledničky TCL. Budeme se snažit poskytnout vám kvalitní služby.

Bezpečnostní pokyny.....	P2
Představení výrobku	P5
Zacházení a umístění	P6
Přípravy před použitím	P7
Pokyny k užívání	P8
Obrázek a funkce zobrazovacího panelu	P8
Uskladňování potravin	P11
Výroba ledu.....	P11
Způsob demontáže a montáže příslušenství	P12
Údržba	P12
Analýza selhání.....	P13
Bez poruchy	P13
Technické parametry	P14
Obsah balení.....	P15

1. Tento spotřebič není určen k použití osobami (včetně dětí) se sníženými fyzickými, smyslovými nebo mentálními schopnostmi nebo nedostatkem zkušeností a znalostí, ledaže by na ně bylo dohlédnuto nebo by byly poučeny o používání spotřebiče osobou zodpovědnou za jejich bezpečnost. Děti by měly být pod dohledem, aby se zajistilo, že si se zařízením nebudou hrát.
2. Pokud je napájecí kabel poškozen, musí být vyměněn výrobcem, jeho servisním technikem nebo podobně kvalifikovanými osobami, aby se předešlo nebezpečí.
3. Tento spotřebič mohou používat děti od 8 let a starší, osoby se sníženými fyzickými, smyslovými nebo mentálními schopnostmi nebo nedostatkem zkušeností a znalostí, pokud jim byl poskytnut dohled nebo poučení o používání spotřebiče bezpečným způsobem a porozuměly souvisejícím rizikům. Děti si se zařízením nesmějí hrát. Čištění a uživatelskou údržbu nesmí provádět děti bez dozoru.
4. **VAROVÁNÍ:** Udržujte větrací otvory, v krytu přístroje nebo vestavěné v konstrukci, bez překážek.
5. **VAROVÁNÍ:** Nepoužívejte mechanická zařízení nebo jiné prostředky k urychlení procesu odmrazování kromě těch, které doporučuje výrobce.
6. **VAROVÁNÍ:** Nepoškozujte chladicí okruh.
7. **VAROVÁNÍ:** Nepoužívejte elektrické spotřebiče uvnitř úložných prostorů spotřebiče, pokud nejde o výrobcem doporučené typy.
8. **Neskladujte** v tomto zařízení výbušné látky, jako jsou aerosolové nádoby s hořlavou hnací látkou.
9. Tento spotřebič je určen k použití v domácnosti a obdobného použití, jako jsou
 - Kuchyně v obchodech, kanceláře a další pracovní prostředí;
 - Nájemní domy a pro klienty v hotelech, motelech a jiných prostředích rezidenčního typu;
 - Prostředí typu ubytování se snídání;
 - Stravování a podobné maloobchodní použití.

1. Varování

Varování: Kolem spotřebiče nebo jeho zabudované konstrukce není dovolena žádná překážka, aby bylo zajištěno volné větrání.

Varování: Je zakázáno urychlovat proces odmrazování jakýmkoli mechanickým zařízením nebo jiným způsobem, s výjimkou metody doporučené výrobcem.

Varování: Nikdy nepoškozujte chladicí okruh.

Varování: Nikdy v potravinovém zásobníku nepoužívejte žádné elektrické přístroje, s výjimkou výrobcem doporučených typů.

Varování: Nikdy neukládejte tekutý nápoj nebo jídlo obsažené ve skleněné nádobě do mrazicí komory kvůli obavám z prasknutí.

Varování: Byla-li vypnuta, musí být lednička zapnuta o 5 minut později, aby nedošlo k poškození kompresoru.

Varování: Pokud během používání zjistíte jakoukoli část pod napětím, neobvyklý hluk, zápach, kouř nebo jinou abnormalitu, je nutné spotřebič okamžitě vypnout a včas kontaktovat oddělení poprodejního servisu společnosti.

Varování: Nikdy nedávejte prst nebo ruku pod ledničku, zejména pod její zadní spodní část; v opačném případě můžete být poraněni ostrým předmětem.

Varování: Děti si nesmí hrát nebo lézt po lednici. Kvůli obavám z nebezpečí musí být děti při používání lednice pod dohledem rodičů.

Varování: Nikdy nedávejte ruku mezi dveře, abyste otevřeli nebo zavřeli dveře, aby nedošlo k přivření vašeho prstu. K otevření nebo zavření dveří používejte dveřní madlo.

Varování: U jmenovitých klimatických tříd SN, N a ST je provozování spotřebiče v rozsahu 10 °C ~ 38 °C; u klimatických tříd SN, N, ST a T je provozování spotřebiče v rozsahu 10 °C ~ 43 °C. Pokud spotřebič pracuje mimo povolený typ klimatu (rozsah okolní teploty), nemusí zařízení udržovat uspokojivou vnitřní teplotu.



Varování: Nebezpečí požáru / hořlavé materiály

Varování: Při umísťování spotřebiče zajistěte, aby napájecí kabel nebyl zachycen nebo poškozen.

Varování: V blízkosti spotřebiče neumísťujte více přenosných zásuvek nebo přenosných napájecích zdrojů.

Děti ve věku od 3 do 8 let mohou chladicí spotřebiče naplňovat i vykládat.

Dlouhodobé otevření dvířek může způsobit výrazné zvýšení teploty v oddílech spotřebiče.

Pravidelně čistěte povrchy, které mohou přijít do styku s potravinami a přístupné drenážní systémy.

Pokud nebyly nádrže na vodu používány po dobu 48 hodin, očistěte je; propláchněte

Skladujte syrové maso a ryby ve vhodných nádobách v chladničce tak, aby se nedostaly do kontaktu s jinými potravinami a ani z nich na jiné potraviny nekapalo.

Dvouhvězdičkové přihrádky pro zmrazené potraviny jsou vhodné pro skladování předmražených potravin, skladování nebo výrobu zmrzliny a výrobu kostek ledu.

Jedno-, dvou- a tříhvězdičkové prostory pro zmrazování čerstvých potravin nejsou vhodné.

Pokud necháte chladicí spotřebič delší dobu prázdný, vypněte jej, odmrazte, vyčistěte, vysušte a nechte dvířka otevřená, abyste zabránili tvorbě plísní uvnitř spotřebiče.

2. Upozornění

Upozornění: Napájení tohoto výrobku musí být shodné s napájením uvedeným na typovém štítku a musí být použita standardní nezávislá 3-otvorová zásuvka (nad 10A se spolehlivým uzemněním). Jedna zásuvka nesmí být sdílena více než jedním zařízením; v opačném případě může dojít k požáru v důsledku přehřátí.

Upozornění: Nikdy netahejte za napájecí kabel rukou. Pro odpojení napájení je nutné uchopit a odpojit ze zásuvky napájecí konektor zástrčku. Nedotýkejte napájecího kabelu nebo konektoru mokrou rukou, aby nedošlo k úrazu elektrickým proudem.

Upozornění: Napájecí kabel nesmí být stlačován lednicí nebo těžkým nákladem a také nesmí být extrémně ohnut. Poškození nebo odlamování napájecího kabelu může způsobit požár nebo úraz elektrickým proudem. Pokud je napájecí vodič poškozený nebo přerušovaný, okamžitě se obraťte na servisní oddělení.

Upozornění: V ledničce nejsou povoleny žádné hořlavé nebo výbušné látky, žíravé kyseliny či zásadité látky.

Upozornění: Chladnička nesmí být používána na dešti ani na slunci.

Upozornění: Je zakázáno umístit nádobu s tekutinou na ledničku, protože její rozbití nebo převrnutí může mít vliv na elektrickou izolaci chladničky a způsobit tak úraz elektrickým proudem nebo požár.

Upozornění: Lednička nesmí být rozebírána nebo upravována bez povolení. Opravu chladničky musí provést odborník.

Upozornění: V případě úniku jakéhokoliv hořlavého plynu jako je svítiplyn, je nutné nejprve uzavřít unikající ventil a poté otevřít okno pro vyvětrání a je zakázáno okamžitě odpojit konektor ledničky z důvodu požáru nebo výbuchu v důsledku elektrické jiskry.

Upozornění: Chladicí spotřebiče - zejména lednička s mrazničkou typu I - nemusí fungovat trvale (možnost odmrazování obsahu nebo příliš vysoké teploty v mrazicím prostoru), pokud jsou po delší dobu umístěny pod koncovým rozsahem chladných teplot, pro které je chladicí zařízení navrženo;

Upozornění: Faktem je, že šumivé nápoje by neměly být skladovány v mrazničkách či skříňkách na potraviny nebo v mrazicích přihrádkách či skříňkách a že některé produkty, jako jsou například ledové vody, by neměly být konzumovány příliš studeně.

Upozornění: Je třeba, aby nebyla překračována výrobcem doporučená doba skladování pro jakýkoli druh potravin.

Upozornění: Opatření nezbytná k zabránění nežádoucímu zvýšení teploty zmrazených potravin při odmrazování chladicího zařízení jako je zabalení zmrazeného jídla do několika vrstev novin.

Upozornění: Faktem je, že zvýšení teploty zmrazených potravin během manuálního odmrazování, údržby nebo čištění může zkrátit dobu jejich skladování.

Upozornění: Při skladování mražených potravin je zapotřebí v případě dlouhodobého přerušení chodu chladicího zařízení (přerušení napájení nebo selhání chladicího systému) dbát zvýšené opatrnosti.

Upozornění: Pokud je chladicí spotřebič vypnut a dočasně vyřazen z provozu, je zapotřebí podniknout opatření (např. vyklizení, vyčištění a vysušení, dveře či víko (víka) ponechat pootevřené).

Představení výrobku



Obrázky jsou pouze informativní. Podívejte se prosím na objekt

Charakteristiky

- Počítačem řízená inteligentní regulace teploty; chlazení vzduchem a frost free.
- Ekologické chladivo, používá materiály bez CFC, R600a ekologické materiály. 80% hlavních materiálů lze recyklovat;
- Průhledné police s novým vzhledem a na první pohled jasnou představou o tom, jaké potraviny jsou uvnitř;
- Police v lednici z tvrzeného skla jsou výškově nastavitelné, odolné proti opotřebení, tepelně odolné a praktické;
- Skrytý kondenzátor přispívá k designu ploché konstrukce zad. Má dokonalý a vyladěný styl, který je jednoduchý, snadno se čistí a má vysoký poměr využití prostoru;
- Tento produkt používá účinný tichý kompresor mezinárodní značky a speciální technologii montáže schránky, a vyznačuje se nízkou hlučností, nízkou spotřebou energie a je více vhodný pro rodinné a komerční účely.

Vřelá výzva:

Pokud je váš produkt zdokonalený, nemusí být úplně stejný jako v návodu. Nezmění to však výkon a způsob užívání. Prosím, zlehčete si užívání.

Zacházení a umístění

Kolem ledničky musí být ponechán určitý prostor, jak je znázorněno na obrázku.

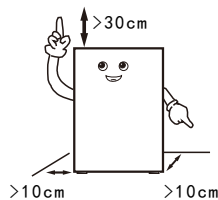

Během manipulace se strana dveří chladničky nesmí dotýkat manipulačních prostředků.

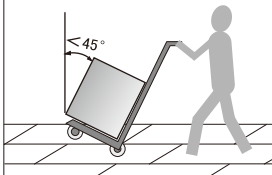

Lednička musí být umístěna v suchém prostředí, s dobrým větráním, daleko od přímého slunečního záření a zdroje tepla.

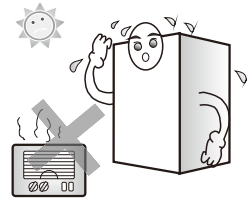

Lednička by měla být umístěna na rovném a pevném povrchu. Pokud není zem rovná, upravte stavitelnou nohu tak, aby lednice byla ve vodorovné poloze.

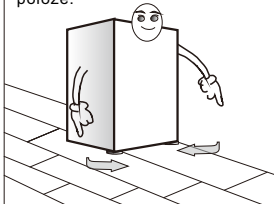

Nikdy neumísťujte ledničku do příliš chladného prostředí, což by mohlo způsobit její zamrznutí.

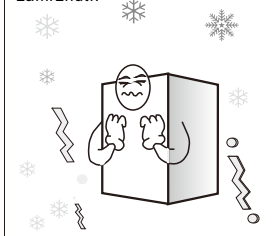

Odstranění pěnové základny je vhodné pro odvod tepla ze dna a pomáhá předéjit požáru.

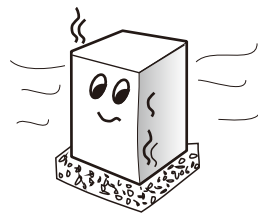

Vřelá výzva:

-- Pro manipulaci s lednicí jsou vyžadovány nejméně dvě osoby - jedna zvedne horní část zezadu, druhá uchopí spodní část (pokud je jedna část sevřena, je to velmi nebezpečné a může to způsobit nehodu).

-- Při přemisťování ledničky může spodní kolejnička poškodit a poškrábat podlahu. Pokud potřebujete ledničku přemístit na velkou vzdálenost, musí být vnitřní příslušenství zajištěno lepicí páskou. V opačném případě může dojít k poškození příslušenství v důsledku vzájemného popadání.

-- Prosím, umístěte ledničku na místo s malými vibracemi nebo málo vystavené vibracím. Pro uživatele v oblasti, kde často dochází k zemětřesení, upevněte ledničku ke zdi nebo tyči. Jinak pád ledničky způsobí nehodu.

-- Musí být ponechána dostatečná vůle. Pokud je vůle příliš malá nebo umístíte zboží na horní stranu či poblíž bočních stran nebo vložíte na boky, bude ovlivněn odvod tepla z chladničky a to způsobí zbytečné plýtvání elektrickou energií a také vypalování zdi a jiného zboží; kontakt mezi zády a stěnou způsobí vibrace a hluk;

-- Upravte přední část a seřídte nohu ledničky tak, aby byla vyrovnána. Nerovnováha ledničky způsobí vibrace a hluk.

Zacházení a umístění

Vnější rozměr výrobku a prostor potřebný pro použití produktu jsou uvedeny na následujících obrázcích:

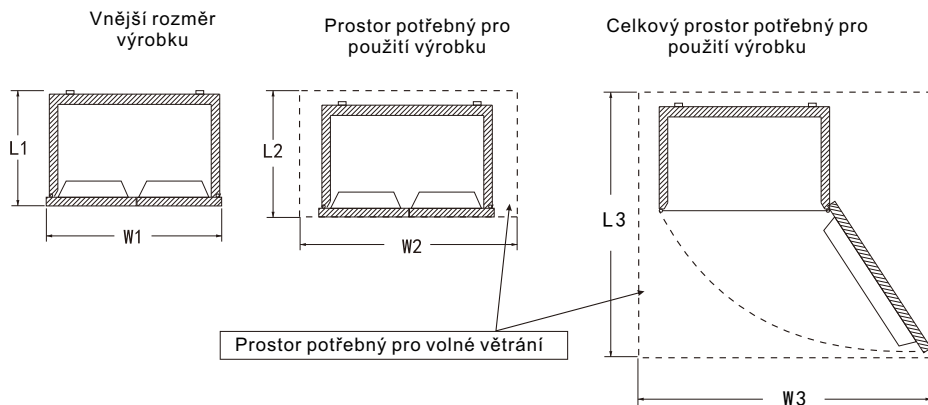

Jednotka: mm

Model produktu	Vnější rozměr výrobku		Prostor potřebný pro použití výrobku		Celkový prostor potřebný pro použití výrobku	
	L1	W1	L2	W2	L3	W3
RB305GM3110	680	595	>L1+100	>W1+200	>L1+760	>W1+430

Přípravy před použitím

1. Odstraňte všechny kompletační prvky zabalení, jako je například páska pro upevnění dóz atd., zejména pak pěnový základ.
2. Interiér i exteriér ledničky vyčistěte vlhkým hadříkem (do teplé vody lze přidat neutrální čisticí prostředek).
3. Po vyrovnání a vyčištění ledničky ji před zapojením napájecí zástrčky asi na 5 hodin odstavte a před uložením potravin chladničku chlaďte 2 až 3 hodiny.

1. Odstraňte upevňovací pásku



V horkém létě je k úplnému zmrazení jídla potřeba 24 hodin. Stav chlazení zkontrolujte druhý den.

2. Zapojte do napájení



3. Jídlo skladuje 2-3 hodiny od zapojení do napájení.



Plastový oděr zmizí po chvíli automaticky.

CZ

Činnost a schéma zobrazovací jednotky

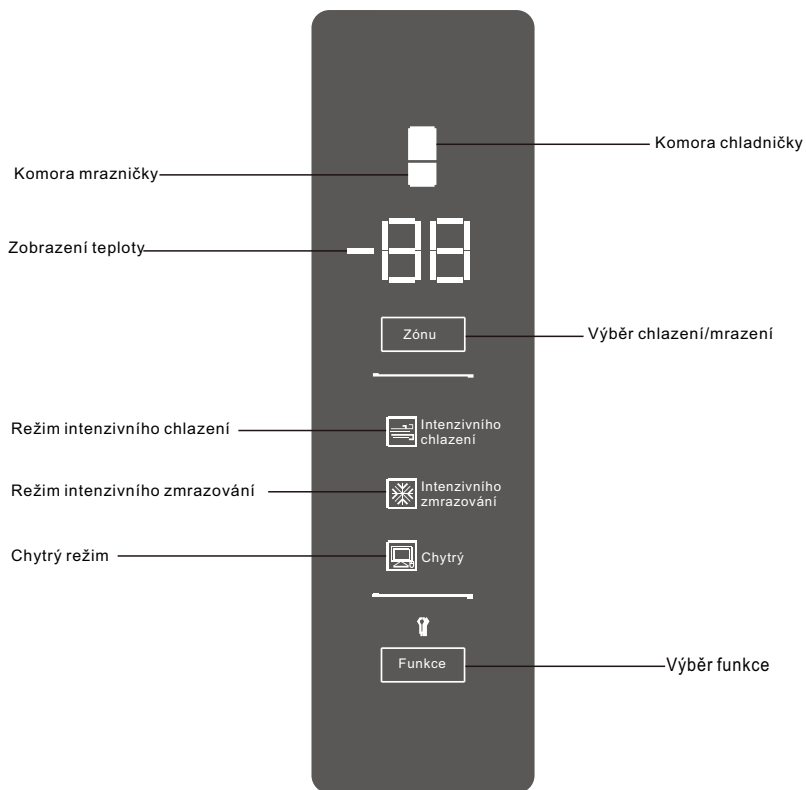

Výše je kontrolní panel počítače výrobku



Pokyny k užívání

Poprvé po zapojení do elektřiny



Při prvním zapojení do elektřiny, chladicí komora poběží na 5 °C a mrazicí komora poběží na -18 °C

Funkce manuálního nastavení teploty



Nastavení teploty v chladicím prostoru (2 °C ~ 8 °C)

Ve stavu odemknutí dlouze stiskněte tlačítko „“ po dobu 3 sekund, dokud se ikona nepřepne na oddělení chladničky. Stisknutím tlačítka „“ upravte teplotu v chladničce. A teplota pak klesne o 1 °C pokaždé, když stisknete klávesu „“. Změna oddělení chladničky se recykluje kolem „08“ - „07“ - „06“ - „05“ - „04“ - „03“ - „02“ - „OF“ - „08“. Přestaňte tlačítko ovládat a po zvolení příslušné teploty počkejte 5 sekund a poté nastavte teplotní posun pro potvrzení.



Nastavení teploty mrazicího oddílu (-22 °C ~ -15 °C)

Ve stavu odemknutí dlouze stiskněte tlačítko „“ po dobu 3 sekund, dokud se ikona nepřepne na mrazicího oddíl. Stisknutím tlačítka „“ upravte teplotu v mrazicím oddílu. A teplota pak klesne o 1 °C pokaždé, když stisknete klávesu „“. Změna oddělení mrazničky se recykluje kolem „-15“ - „-16“ - „-17“ - „-18“ - „-19“ - „-20“ - „-21“ - „-22“ - „-15“. Přestaňte tlačítko ovládat a po zvolení příslušné teploty počkejte 5 sekund a poté nastavte teplotní posun pro potvrzení.

Funkce rychlého chlazení



Ve stavu odemknutí opakovaně stiskněte tlačítko „“, dokud nezačne blikat ikona „ Power Cool “. Přestaňte tlačítko ovládat a počkejte 5 sekund, než vstoupíte do funkce rychlého chlazení v oddílu chladničky. Ukončete manuálně funkci rychlého chlazení pomocí stejného postupu. Automaticky ukončí funkci rychlého chlazení po dvou hodinách. Když je funkce „ Power Cool “ zapnutá, nastavte teplotu pro oddíl chladničky na 2 °C, dokud funkce nezmizí. (V režimu rychlého chlazení upravte nastavenou teplotu v oddílu chladničky tak, aby se funkce rychlého chlazení ukončila automaticky. Otevření dveří chladničky po dobu nad tři minuty ukončí funkci v režimu rychlého chlazení)

Funkce rychlého zmrazení





Ve stavu odemknutí opakovaně stiskněte tlačítko „“, dokud nezačne blikat ikona „ Power Freeze “. Přestaňte tlačítko ovládat a počkejte 5 sekund, než vstoupíte do funkce rychlého zmrazení v oddílu mrazničky. Ukončete manuálně funkci rychlého zmrazení pomocí stejného postupu. Automaticky ukončí funkci rychlého zmrazení po čtyřech hodinách. Když je funkce „ Power Freeze “ zapnutá, nastavte teplotu pro oddíl mrazničky na -24 °C, dokud funkce nezmizí. (Ve stavu rychlého zmrazení upravte nastavenou teplotu v oddílu mrazničky tak, aby se funkce rychlého zmrazování ukončila automaticky. Otevření dveří mrazničky po dobu nad tři minuty ukončí funkci v režimu rychlého chlazení)

Pokyny k užívání



Inteligentní funkce

Ve stavu odemknutí opakovaně stiskněte tlačítko „“, dokud nezačne blikat ikona „ Smart“. Přestaňte tlačítko ovládat a počkejte 5 sekund, než vstoupíte do inteligentní funkce. Ukončete manuálně inteligentní funkci pomocí stejného postupu. Když je zapnuta funkce „ Smart“, lednička automaticky monitoruje stav všech oddílů a běží efektivně. V inteligentním statusu může lednička automaticky přejít do funkce rychlého chlazení nebo rychlého zmrazení podle teploty v odděleních chladničky a mrazničky. (Nastavení dalších funkcí v inteligentním statusu může inteligentní funkci automaticky ukončit.)

Funkce dětského zámku

Ve stavu odemknutí zadejte funkci „“:
Automaticky zapnuto: funkce dětského zámku je automaticky zapnuta po 30 sekundách nečinnosti tlačítka, svítí ikona „“ a klávesnice je zamknutá;
Zrušit dětský zámek: Když svítí ikona „“, dlouhým stisknutím tlačítka „“ po dobu 3 sekund odemknete.

Funkce vypnutého chlazení

Ve stavu odemknutí dlouze stiskněte tlačítko „ Zone“ po dobu 3 sekund, dokud se ikona teploty nepřepne do oddělení chladničky, stisknutím tlačítka „ Zone“ upravte teplotu chladničky. Přestaňte tlačítko ovládat a počkejte 5 sekund, když je posun pro oddělení chladničky na „OF“, aktivuje se funkce vypnutého chlazení. Funkce vypnutého chlazení skončí, pokud není posun v chladicím oddílu na „OF“. (Nastavení dalších funkcí ve stavu vypnutého chlazení může automaticky ukončit funkci vypnutého chlazení. Varování: Před zapnutím funkce vypnutého chlazení vyjměte z chladničky jídlo.) Když je zapnutá funkce „Vypnutí chlazení“, chladnička se přepne do stavu vypnutí.

Paměť při vypnutí

Při vypnutí napájení se okamžitý pracovní stav za výpadku zablokuje a po zapnutí se obnoví.

Dveřní alarm

Pokud dveře chladničky nebo mrazničky nejsou dobře zavřené nebo otevřené déle než 1 minutu, zazní siréna bzučáku. Stisknutím kteréhokoli tlačítka zastavíte alarm a siréna zazvoní „píp, píp, píp“ znovu po 1 minutě; zavřete dveře chladničky nebo mrazničky pro zastavení alarmu.

Upomínka teploty v mrazničce

Pokud je teplota mrazicího oddílu vyšší než -12°C, odpovídající teplotní oblast svítí, digitální oblast bliká. Stisknutím libovolného tlačítka zobrazíte teplotu mrazicího oddílu, když je napájení zapnuto, znovu stiskněte nebo počkejte 10 sekund, aby se obnovil normální stav zobrazení.

Funkce ochrany displeje

Chladnička vstoupí do funkce ochrany displeje bez stisknutí tlačítka po dobu 30 sekund a klávesnice se automaticky uzamkne. V režimu ochrany displeje ukončíte funkci ochrany displeje stisknutím libovolné klávesy.

Ovládací tlačítka

Uskladňování potravin.

Komora chladničky (2°C~8°C)

-- Oddělení chladničky se používá hlavně pro skladování krátkodobých potravin, jako je mléko, vejce a nápoje v lahvích.

-- Zelenina, melouny a ovoce se vloží do boxu na ovoce a zeleninu, aby se zabránilo ztrátě vody.

-- Vařené potraviny se do chladničky mohou vložit až po zabalení do konzervačních sáčků, aby bylo zabráněno zamrznutí zad a zvýšení výkonu.

Komora mrazničky (-22°C~-15°C)

-- Oddělení mrazničky se používá pro dlouhodobé skladování potravin.

-- Ryby a maso, které má být zmrazeno, se nakrájí na malé kousky, zabalí se odděleně do konzervačních sáčků a poté se vloží do mrazicí police.

-- Skleněná nádoba nebo uzavřená nádoba naplněná tekutinou se v oddělení mrazničky neskladuje, aby se předešlo riziku prasknutí v důsledku zamrznutí.

-- Čerstvá jídla se neměla skladovat společně s mraženými potravinami.

-- Neukládejte potraviny blízko vnitřní stěny v mrazničce, aby nedošlo k přimrznutí potravin se zdí dohromady.

★★ Vstřícné rady:

Skladované potraviny, pokud zde nějaké jsou, neblokují výstup a vstup vzduchového kanálku bez obav z nepříznivého ovlivnění chladicího účinku.

Před uložením do chladničky se musí přehřátá voda a jídlo ochladit na teplotu místnosti.

Výroba ledu (pokud jej spotřebič má)

Naplňte ledovací box ze 4/5 vodou a vložte ji do mrazicí komory. Poté, co se voda v ledovacím boxu promění na led, mírně jej zkřivte, aby se led od boxu oddělil. Box však neohýbejte. Při oddělování ledu zabalte box do suché schránky, abyste zabránili omrzlinám prstu.

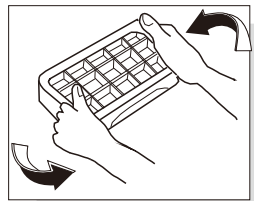

Pokyny k užívání

Způsob demontáže a montáže příslušenství

- Skleněná police v chladicí komoře: výška police je nastavitelná, což usnadňuje skladování předmětů různých objemů. Lehce vytáhněte polici směrem ven a nahoru a vyjměte ji.
 - Box na ovoce a zeleninu: pro skladování zeleniny a ovoce. Může být vyjmuta tahem směrem ven.
 - Držák v mrazicí komoře: skladování potravin, které mají být uchovávány dlouhodobě, jako je maso a ryby. Lze jej vyjmout zatažením směrem ven a zvednutím vzhůru.
- Dobře míněné tipy: Pro uložení velkého kusu masa se doporučuje nakrájet jej na malé kousky, aby se zabránilo obtížnému sekání po zamrznutí. Rychle zmrazené potraviny by se po zmrazení měly rovnoměrně rozmístit a již zmrazené se skladují společně.
- Podstavec na lahve v chladicích dveřích: skladování vajec, různých nápojů v lahvách a jiných drobností. Lze jej vyjmout mírným zvednutím.
- Sdělení: Během demontáže nevytahujte podstavec na lahve ve dveřích ledničky násilím, aby nedošlo k poškození ledničky.

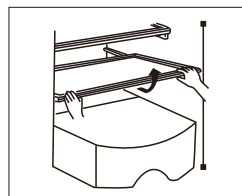

Vyjměte lehkým tahem směrem nahoru a ven

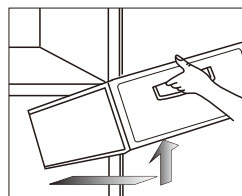

Vyjměte lehkým tahem směrem ven a nahoru

Údržba

Údržba ledničky se doporučuje jednou měsíčně;

- Odpojte napájecí zástrčku, abyste zabránili úrazu elektrickým proudem;
- K setření oleje nebo jiných nečistot použijte vlhký hadřík nebo neutrální čisticí prostředek (esence čisticího prostředku). Poté čisticí prostředek úplně setřete.
- Nepoužívejte zásadité čisticí prostředky, mýdlový prášek, benzín a alkohol, mastkový prášek atd.; jinak by se mohl poškodit plášť nebo plasty;
- Pravidelně čistěte tělo ledničky a odstraňujte prach ze země, abyste ledničku udrželi čistou.

Prohlídka po údržbě:

1. Zda je poškozeno elektrické vedení a zástrčka; 2. Zda je na zástrčce prach; 3. Zda je na zástrčce neobvyklé teplo; 4. Zda je zásuvka uvolněná; 5. Zda je zástrčka zcela zasunuta.

Sdělení:

Pokud je poškozeno elektrické vedení a zástrčka a je zde prach, může dojít k úrazu elektrickým proudem nebo k požáru; Po odpojení zástrčky musí před opětovným zapojením uplynout 5 minut; Nedávejte ruce pod ledničku, aby nedošlo ke zranění.

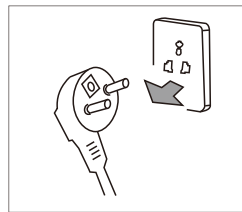

Před čištěním odpojte zástrčku ledničky



Prosím, použijte neutrální čisticí prostředek

Analýza selhání

Před výskytem poruch, které vyžadují údržbu, je třeba zkontrolovat tyto položky:

Poruchy: Lednička nefunguje, chladicí účinek je špatný

Příčiny: 1. Zkontrolujte připojení do napájení. 2. Zkontrolujte, zda je lednička není vystavena přímému slunečnímu světlu nebo zda není v její blízkosti zdroj tepla. 3. Zkontrolujte, zda je kolem chladničky prostor pro odvod tepla.

Náprava: 1. Připojte do napájení. 2. Přesuňte ledničku na místo bez přímého slunečního záření a zdroje tepla. 3. Mezi lednicí a stěnou ponechte dostatečný prostor.

Poruchy: Potraviny v chladicí komoře jsou zmrazené

Příčiny: 1. Zkontrolujte, zda nastavená teplota není příliš nízká. 2. Zkontrolujte, zda potraviny s příliš velkým množstvím vody nejsou příliš blízko zadní stěny.

Náprava: 1. Přiměřeně zvýšte teplotu. 2. Přemístěte jídlo s příliš velkým množstvím vody na skleněné polici na stranu ke dveřím

Poruchy: V lednici je neobvyklý zvuk

Příčiny: 1. Zkontrolujte, zda je spodní část ledničky stabilní. 2. Zkontrolujte, zda lednička není příliš blízko zdi. 3. Zkontrolujte, zda se lednička nedotýká jiných předmětů.

Náprava: 1. Upravte spodní stavitelnou nohu pro stabilizaci ledničky. 2. Ponechte okolo chladničky dostatečný prostor. 3. Odstraňte překážky.

Poruchy: V lednici je neobvyklý zápach

Příčiny: 1. Zkontrolujte, zda jsou potraviny pro skladování uzavřeny. 2. Zkontrolujte, zda je lednička čistá. 3. Zkontrolujte, zda nejsou potraviny skladovány příliš dlouho.

Náprava: 1. Pro skladování mějte potraviny uzavřené. 2. Pravidelně čistěte ledničku. 3. Neskladujte potraviny příliš dlouho.

Bez poruch

Jev: Teplota nebo horko na povrchu dvou stran a předělu mezi chladicí a mrazicí komorou.

Příčina: Potrubí chladničky (kondenzátor, potrubí proti zamrznutí) pro odvod tepla a pro zabránění kondenzace je na dvou stranách a v přední části chladničky.

Jev: Dveře příliš přiléhají a není snadné je otevřít

Příčina: Opětovné otevření dveří ihned po zavření je obtížné, protože horký vzduch vstupuje do chladničky a smršťuje se, aby vytvořil tlakový rozdíl. Je snadné otevřít dveře za nějakou chvíli.

Jev: V lednici šumí voda

Příčina: Při spuštění nebo zastavení kompresoru takový zvuk vydá chladivo; voda vyprodukovaná po odmrazení vydává také takový zvuk.

Jev: V lednici je slyšet zvuk „kliknutí“ nebo zvuk tikání

Příčina: Smršťování a roztahování pouzdra vydávají takový zvuk; když je pouzdro studené nebo jsou dveře otevřené, tak dojde k tomuto zvuku;

Jev: V chladničce je slyšet hukot

Příčina: Spuštění kompresoru vydá takový zvuk (pokud lednička není vyvážena, bude tento zvuk hlasitější)

Jev: Dochází ke kondenzaci nebo zamrznutí povrchu dveří mrazicí komory nebo na povrchu potravin

Příčina: Teplota nebo vlhkost kolem chladničky je vysoká; dvířka jsou otevřena příliš dlouho; potraviny s příliš velkým množstvím vody nejsou utěsněny nebo těsně zabaleny

Jev: Na povrchu vestavěného svítidla dochází ke kondenzaci

Příčina: Svítidlo po rozsvícení produkuje teplo a dveře jsou otevřeny příliš dlouho. Takže je zde teplotní rozdíl, a proto bude kryt svítidla kondenzovat.

Jev: Na těle ledničky dochází ke kondenzaci a zamrzování

Příčina: Vlhkost kolem ledničky je vysoká a vlhkost ve vzduchu se v tomto případě shromažďuje do kondenzace

Technické parametry

Model	RB305GM3110						
Klimatická třída	SN/N/ST/T						
Ochrana proti úrazu elektrickým proudem	I						
Štítek s hvězdami							
Celkový hrubý objem	357L						
Celkový objem úložného prostoru	309L						
Úložný objem mrazničky	100L						
Typ napájení	220-240V~/50Hz						
Jmenovitý proud	1.25A						
Spotřeba energie	0.44kWh/24h						
Výkon lampy	2W						
Hmotnost	76kg						
Rozměry	595x680x1855mm						
Chladivo a množství náplně	R600a,46g						
Hluk	42dB(A)						

Obsah balení

Položka	Model						
Police chladničky	RB305GM3110	3					
Víko pro box na ovoce a zeleninu		1					
Box na ovoce a zeleninu		1					
Box na výrobu ledu		1					
Schránka na vajíčka		1					
Držák láhve v dveřích chladničky		4					
Mrazicí zásuvka		3					
Návod k obsluze		1					

Číslo materiálu: 8B110-000777

Vydání: 202004-A. 1

- Należy uważnie przeczytać instrukcję obsługi przed włączeniem zasilania i odpowiednią przechowywać.
- Produkty mogą ulec zmianie bez powiadomienia.



The Creative Life

Dwudrzwiowa lodówka do użytku domowego

Instrukcja obsługi

RB305GM3110

PL

Zawartość

Dziękujemy za zakup lodówki TCL. Chcielibyśmy przekazać nasze podziękowania.

Zapraszamy do korzystania z lodówki TCL. Dołożymy wszelkich starań, aby zapewnić Państwu wysokiej jakości usługi.

Instrukcje bezpieczeństwa-----	P2
Omówienie produktu-----	P5
Obsługa i umieszczanie-----	P6
Przygotowania przed użyciem-----	P7
Uwagi operacyjne-----	P8
Ilustracja i działanie panelu wyświetlacza-----	P8
Przechowywanie żywności-----	P11
Produkcja lodu-----	P11
Metoda demontażu i montażu akcesoriów-----	P12
Konserwacja-----	P12
Analiza awarii-----	P13
Brak awarii-----	P13
Parametr techniczny-----	P14
Spis zawartości-----	P15

1. Niniejsze urządzenie nie jest przeznaczone do użytku przez osoby (w tym dzieci) o ograniczonych zdolnościach fizycznych, sensorycznych lub umysłowych, lub bez doświadczenia i wiedzy, chyba że będą one nadzorowane lub poinstruowane w sprawie użytkowania urządzenia przez osobę odpowiedzialną za ich bezpieczeństwo. Dzieci powinny być nadzorowane, aby upewnić się, że nie bawią się urządzeniem.
2. Jeśli przewód zasilający jest uszkodzony, musi on zostać wymieniony przez producenta, przedstawiciela serwisu lub osoby o podobnych kwalifikacjach w celu uniknięcia zagrożenia.
3. To urządzenie może być używane przez dzieci w wieku 8+ oraz osoby o ograniczonych zdolnościach fizycznych, sensorycznych lub umysłowych lub niemające doświadczenia i wiedzy pod warunkiem, że są one nadzorowane lub otrzymały instrukcje dotyczące bezpiecznego użytkowania urządzenia i rozumieją związane z tym zagrożenia. Zakaz bawienia się urządzeniem przez dzieci. Czyszczenie oraz konserwacja nie mogą zostać przeprowadzone przez dzieci chyba, że są one pod nadzorem osoby dorosłej.
4. **OSTRZEŻENIE:** Otwory wentylacyjne, w obudowie urządzenia lub we wbudowanej konstrukcji muszą być wolne od przeszkód.
5. **OSTRZEŻENIE:** Nie należy używać urządzeń mechanicznych ani innych środków przyspieszających proces rozmrażania, innych niż te zalecane przez producenta.
6. **OSTRZEŻENIE:** Należy uważać, aby nie uszkodzić obwodu chłodniczego.
7. **OSTRZEŻENIE:** Nie należy używać urządzeń elektrycznych w schowkach na żywność, chyba że są one typu zalecanego przez producenta.
8. W urządzeniu nie należy przechowywać żadnych materiałów wybuchowych, takich jak puszki aerozolowe z łatwopalnym gazem pędnym.
9. To urządzenie jest przeznaczone do użytku domowego i podobnych zastosowań, takich jak
 - Kuchnie w sklepach, biurach i innych środowiskach pracy;
 - Domostwa wiejskie i klienci w hotelach, motelach i inne środowiska mieszkalne;
 - Miejsca noclegowe ze śniadaniem;
 - Usługi gastronomiczne i podobne zastosowania inne niż sprzedaż detaliczna.

1. Ostrzeżenie

Ostrzeżenie: Nie należy umieszczać żadnej bariery wokół urządzenia lub wbudowanej konstrukcji w celu zapewnienia swobodnej wentylacji.

Ostrzeżenie: Zabrania się przyspieszania procesu odszraniania dowolnym sprzętem mechanicznym lub inną metodą, z wyjątkiem metody zalecanej przez producenta.

Ostrzeżenie: Nigdy nie należy uszkadzać obwodu chłodniczego.

Ostrzeżenie: Nigdy nie należy używać żadnych urządzeń elektrycznych w schowku na żywność poza typem zalecanym przez producenta.

Ostrzeżenie: Nigdy nie należy umieszczać napojów lub żywności w szklanym pojemniku w komorze zamrażania, aby uniknąć pęknięcia.

Ostrzeżenie: Jeżeli zasilanie jest wyłączone, lodówkę należy włączyć 5 minut później, aby uniknąć uszkodzenia sprężarki.

Ostrzeżenie: Jeśli podczas użytkowania zostanie wykryta jakakolwiek część pod napięciem, anormalny hałas, zapach, dym lub inna nieprawidłowość, należy natychmiast wyłączyć urządzenie i niezwłocznie skontaktować się z serwisem pogwarancyjnym Spółki.

Ostrzeżenie: Nigdy nie należy wkładać palca ani dłoni pod lodówkę, szczególnie z tyłu lodówki; w przeciwnym razie ostry materiał może cię zranić.

Ostrzeżenie: dzieci nie mogą bawić się lodówką ani się nią bawić.

Użytkowanie lodówki przez dzieci musi być nadzorowane przez rodziców ze względu na możliwe niebezpieczeństwo.

Ostrzeżenie: Nigdy nie należy kłaść dłoni między drzwiami, aby je otworzyć lub zamknąć, w celu uniknięcia zakleszczenia palca. Do otwierania lub zamykania drzwi służy klamka.

Ostrzeżenie: W znamionowym typie klimatu SN, N i ST, zakres temperatur roboczych urządzenia wynosi 10°C~38°C; w typach klimatycznych SN, N, ST i T, zakres temperatur roboczych urządzenia wynosi 10°C~ 43°C. Jeśli urządzenie działa poza znamionowym typem klimatu (zakres temperatur otoczenia), może nie utrzymywać zadowalającej temperatury wewnętrznej.



Ostrzeżenie: ryzyko pożaru / materiały łatwopalne

Ostrzeżenie: Ustawiając urządzenie należy upewnić się, że przewód zasilający nie jest uwięziony ani uszkodzony.

Ostrzeżenie: Nie należy umieszczać wielu przenośnych gniazdek lub zasilaczy z tyłu urządzenia.

Dzieci w wieku od 3 do 8 lat mogą zapelniać i opróżniać urządzenia chłodnicze. Otwieranie drzwi na długi czas może spowodować znaczny wzrost temperatury w komorach urządzenia.

Należy regularnie czyścić powierzchnie, które mogą mieć kontakt z żywnością i dostępnymi systemami drenażowymi.

Należy wyczyścić zbiorniki wody, jeśli nie były używane przez 48 godzin; spuść wodę z systemu wodnego podłączony do sieci wodociągowej, jeśli woda nie była pobierana przez 5 dni.

Surowe mięso i ryby należy przechowywać w odpowiednich pojemnikach w lodówce, aby nie stykały się z ani nie kapały na inne produkty spożywcze.

Dwugwiazdkowe komory na mrożonki nadają się do przechowywania zamrożonej żywności, przechowywania lub robienia lodów oraz robienia kostek lodu.

Komory jedno-, dwu- i trzygwiazdkowe nie nadają się do zamrażania świeżej żywności.

Jeśli urządzenie chłodnicze pozostanie puste przez dłuższy czas należy je wyłączyć, rozmrozić, wyczyścić, osuszyć i pozostawić otwarte drzwi, aby zapobiec rozwojowi pleśni w urządzeniu.

2. Ostrzeżenie

Ostrzeżenie: Zasilacz tego produktu musi być równomierny z zasilaczem wymienionym na tabliczce znamionowej oraz należy stosować standardowe niezależne gniazdo z 3 otworami (powyżej 10 A i niezawodnie uziemione).

Jedno gniazdo nie może być współdzielone przez więcej niż jedno urządzenie; w przeciwnym razie może dojść do pożaru z powodu przegrzania.

Ostrzeżenie: Nigdy nie należy ciągnąć za przewód zasilający. Aby odłączyć zasilanie, należy przytrzymać i odłączyć złącze zasilania od gniazda. Nie wolno dotykać przewodu zasilającego ani złącza mokrą ręką ze względu na ryzyko porażenia prądem.

Ostrzeżenie: Przewód zasilający nie może być przyciśnięty przez lodówkę ani inne ciężkie ładunki ani nie może być zgięty. Uszkodzenie lub zerwanie przewodu zasilającego może spowodować pożar lub porażenie prądem. W przypadku uszkodzenia lub przecięcia przewodu zasilającego należy natychmiast skontaktować się z serwisem pogwarancyjnym.

Ostrzeżenie: W lodówce nie wolno umieszczać materiałów łatwopalnych lub wybuchowych ani żrących kwasów lub substancji alkalicznych.

Ostrzeżenie: Lodówki nie wolno używać w deszczu ani na słońcu.

Ostrzeżenie: Zabrania się umieszczania pojemnika z płynem na lodówce, ponieważ pęknięcie lub wywrócenie się pojemnika może wpłynąć na izolację elektryczną lodówki i spowodować porażenie prądem lub pożar.

Ostrzeżenie: Lodówki nie wolno demontować ani modyfikować bez zezwolenia. Naprawa lodówki musi być wykonana przez specjalistę.

Ostrzeżenie: W przypadku wycieku łatwopalnego gazu, takiego jak gaz węglowy, należy najpierw zamknąć nieszczelny zawór, a następnie otworzyć okno w celu wentylacji, zabrania się natomiast natychmiastowego odłączenia lodówki z prądu z obawy przed pożarem lub wybuchem spowodowanym iskrą elektryczną.

Ostrzeżenie: Urządzenia chłodnicze - w szczególności chłodziarko-zamrażarka typu I - mogą nie działać konsekwentnie (możliwość rozmrażania zawartości lub zbyt wysoka temperatura w komorze mrożonej żywności), jeśli są umieszczone przez dłuższy czas poniżej zakresu niskich temperatur, dla których zaprojektowano urządzenie chłodnicze;

Ostrzeżenie: Nie należy przechowywać napojów musujących w komorach lub szafkach zamrażalnika lub w komorach lub szafkach niskotemperaturowych, a niektóre produkty, takie jak lody, nie powinny być spożywane, gdy są zbyt zmrożone.

Ostrzeżenie: Nie należy przekraczać daty zdatności do spożycia zalecanej przez producentów żywności dla każdego rodzaju żywności.

Ostrzeżenie: Środki ostrożności konieczne, aby zapobiec nieuzasadnionemu wzrostowi temperatury zamrożonej żywności podczas rozmrażania urządzenia chłodniczego, takie jak pakowanie zamrożonej żywności w kilka warstw gazety.

Ostrzeżenie: Wzrost temperatury zamrożonej żywności podczas ręcznego rozmrażania, konserwacji lub czyszczenia urządzenia może skrócić czas przechowywania.

Ostrzeżenie: Wymagana jest ostrożność w stosunku do przechowywanej zamrożonej żywności w przypadku, gdy urządzenie chłodzące nie działa przez dłuższy czas (przerwa w zasilaniu lub awaria układu chłodniczego).

Ostrzeżenie: Czynności, jakie należy wykonać, gdy urządzenie chłodzące jest odłączone i wyłączone z użytku przez krótszy bądź dłuższy czas (np. opróżnione, wyczyszczone i osuszone z drzwiami lekko uchylonymi).

Wprowadzenie produktów

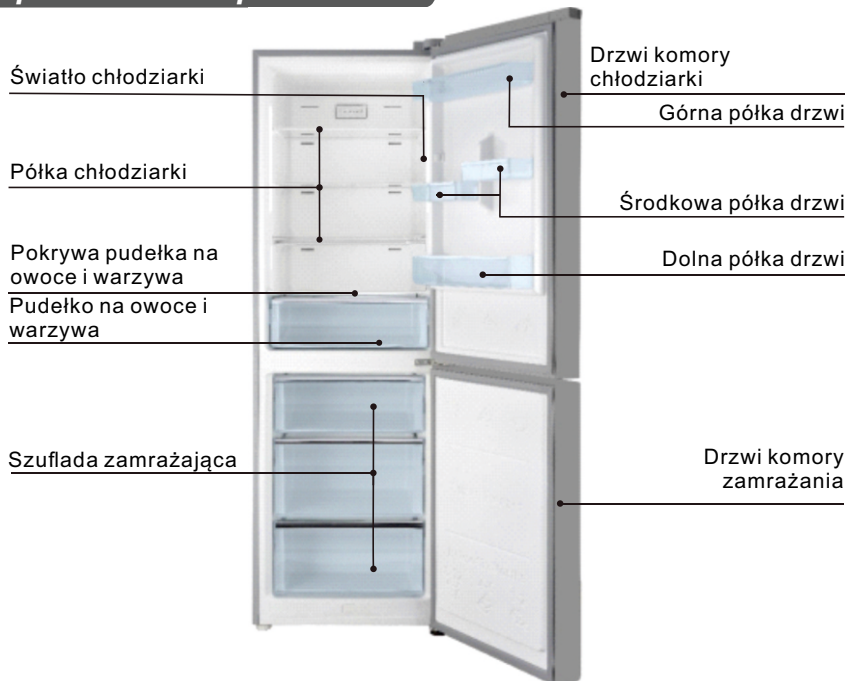

Cechy

Obrazki pełnią rolę poglądową. Proszę spojrzeć na przedmiot

- Komputerowa inteligentna kontrola temperatury; chłodzenie powietrzem i brak szronu.
- Czynnik chłodniczy przyjazny środowisku, zastosowano materiały niezawierające CFC, materiały przyjazne środowisku R600a. 80% głównych materiałów może zostać poddanych recyklingowi;
- Przezroczyste szuflady o nowym wyglądzie, w których przechowywaną żywność może być widoczna na pierwszy rzut oka;
- Półki chłodziarki ze szkła hartowanego mają regulowaną wysokość, są odporne na zużycie i ciepło, a poza tym są bardzo praktyczne;
- Z tyłu znajduje się ukryty skraplacz. Został stworzony w doskonałym i skoordynowanym stylu, dzięki którym jest prosty, łatwy do czyszczenia i posiada wysoki stopień użyteczności przestrzeni;
- W tym produkcie zastosowano wydajną sprężarkę wyciszającą międzynarodowej marki oraz technologię spieniania specjalnych skrzynek, cechującą się niskim poziomem hałasu i niskim zużyciem energii, co powoduje, że jest bardziej odpowiedni do użycia przez rodziny i w celach komercyjnych.

Wpływ ciepła:

Jeśli twój produkt został ulepszony, może nie być identyczny z tym w instrukcji. Nie zmieni to jego wydajności ani metody użytkowania. Nie należy martwić się użytkowaniem.

PL

Wokół lodówki należy pozostawić miejsce, jak pokazano na rysunku.

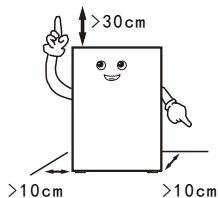

Podczas obsługi drzwi lodówki nie powinny stykać się z narzędziami manipulacyjnymi

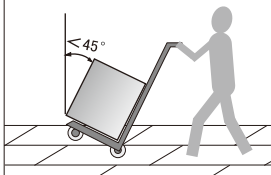

Lodówkę należy ustawić w suchym otoczeniu, z dobrą wentylacją, z dala od bezpośredniego nasłonecznienia i źródła ciepła.

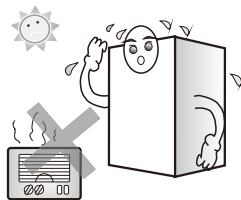

Lodówkę należy ustawić na płaskiej i twardej powierzchni. Jeśli podłoga nie jest płaska, należy ustawić nóżkę regulacyjną, aby utrzymać odpowiedni poziom.

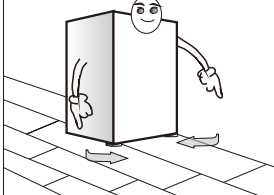

Nigdy nie należy umieszczać lodówki w zbyt zimnym otoczeniu, które może ulec zamrożeniu.

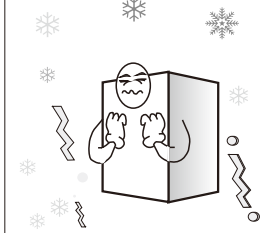

Usunięcie piankowej podstawy jest korzystne dla odprowadzania ciepła od dołu i pozwala na uniknięcie pożaru.

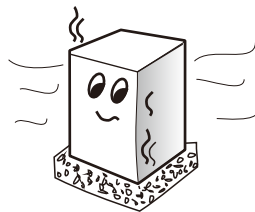

Wpływ ciepła:

- Podczas obchodzenia się z lodówką wymagane są co najmniej dwie osoby - jedna podnosi górną część tylnej części, druga podnosi dolną część (jeśli złapie się tylko jedną część, jest to niebezpieczne i może spowodować wypadek).
- Podczas przenoszenia lodówki dolna część może uszkodzić i zarysować podłogę. Jeśli musisz przenieść lodówkę na dużą odległość, akcesoria wewnętrzne należy przymocować za pomocą taśmy samoprzylepnej. W przeciwnym razie akcesoria mogą ulec uszkodzeniu na skutek obijania się o siebie.
- Należy ustawić lodówkę w pozycji z niewielkimi wibracjami lub z małą ekspozycją na wibracje. W obszarach, w których często występują trzęsienia ziemi, należy przymocować lodówkę do ściany lub słupa. W przeciwnym razie upadek lodówki spowoduje wypadek.
- Należy pozostawić wystarczająco dużo miejsca. Jeśli nie ma wystarczająco dużo miejsca lub umieścisz towary na górze lub blisko boku lub przykleisz na bokach, wpłynie to na rozpraszanie ciepła w lodówce, a tym samym spowoduje niepotrzebne straty energii elektrycznej; kontakt z ścianą tylną spowoduje wibracje i hałas;
- Należy wyregulować przednią część i nóżkę lodówki, aby ją wypoziomować. Krzywo stojąca lodówka spowoduje wibracje i hałas.

Obsługa i umieszczanie

Zarys wymiarowy produktu i przestrzeń potrzebna do użycia produktu pokazano na poniższych zdjęciach:

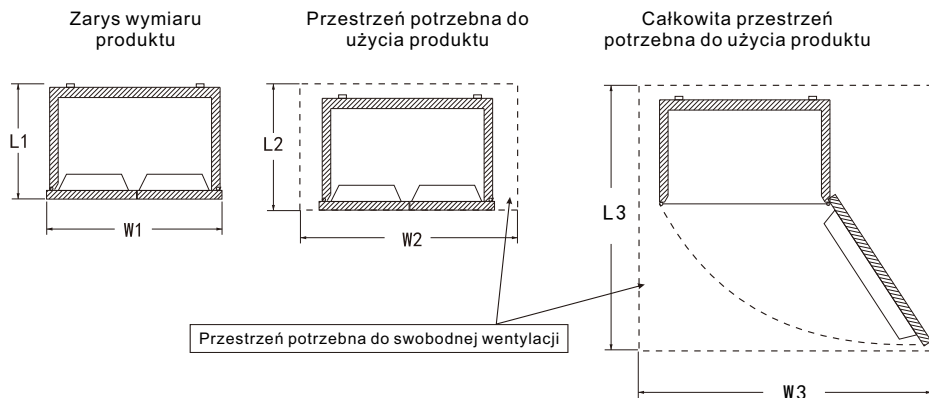

Jednostka: mm

Model produktu	Zarys wymiaru produktu		Przeźródle potrzebna do użycia produktu		Całkowita przestrzeń potrzebna do użycia produktu	
	L1	W1	L2	W2	L3	W3
RB305GM3110	680	595	>L1+100	>W1+200	>L1+760	>W1+430

Przygotowania przed użyciem

1. Należy usunąć wszystkie zabezpieczenia, takie jak taśma do mocowania itp., zwłaszcza piankową podstawę.
2. Do czyszczenia wewnętrznej i zewnętrznej części lodówki należy używać ciepłej mokrej ściereczki (neutralny detergent można dodać do ciepłej wody).
3. Po wypoziomowaniu i wyczyszczeniu lodówki należy zostawić ją na około 5 godzin przed jej podłączeniem i schłodzić lodówkę przez 2 do 3 godzin przed schowaniem żywności.

1. Usunąć taśmę mocującą

Przeciera i ciepłą i mokrą szmatką

W gorące dni potrzeba 24 godzin, aby całkowicie zamrozić jedzenie. Sprawdź stan chłodzenia drugiego dnia.

2. Podłącz do zasilania

3. Przechowuj żywność po 2-3 godzinach podłączeniu do zasilania

Nie należy otwierać często drzwi, aby nie przegrzewać przegr.

Zapach tworzywa sztucznego zniknie na chwilę po zamrożeniu.

Uwagi operacyjne

Działanie i schemat tablicy wyświetlacza

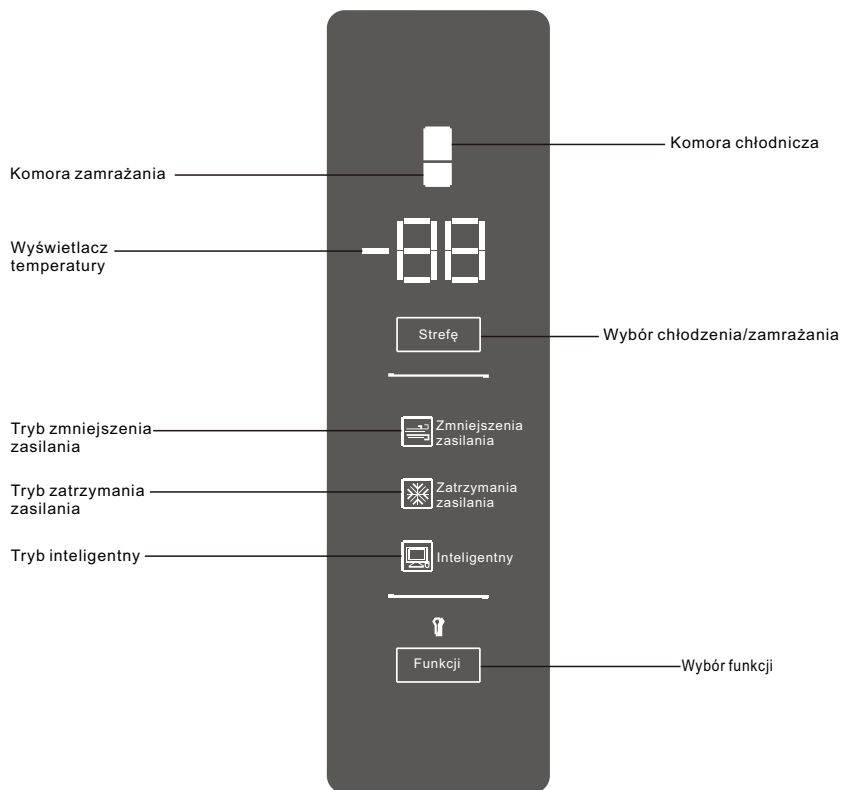

Powyżej znajduje się komputerowa płyta sterująca produktu



Uwagi operacyjne

Pierwsze podłączenie do prądu



Po podłączeniu urządzenia pierwszy raz do prądu, działa ono w temperaturze 5°C, a zamrażalnik działa w temperaturze -18°C

Funkcja ręcznego ustawiania temperatury



Regulacja temperatury w chłodziarce (2°C~8°C)

W stanie odblokowania naciśnij i przytrzymaj przycisk "" przez 3 sekundy, aż ikona zmieni się na komorę chłodziarki. Naciśnij przycisk "", aby ustawić temperaturę w komorze lodówki. Temperatura spadnie o 1°C za każdym razem, gdy naciśniesz klawisz "". Temperatura kabiny chłodziarki może być następująca "08" - "07" - "06" - "05" - "04" - "03" - "02" - "OF" - "08". Zatrzymaj przycisk i odczekaj 5 sekund po wybraniu odpowiedniej temperatury, a następnie ustaw zmianę temperatury w celu potwierdzenia.



Regulacja temperatury w komorze zamrażarki (-22°C~-15°C)

W stanie odblokowania naciśnij i przytrzymaj przycisk "" przez 3 sekundy, aż ikona zmieni się na komorę zamrażarki. Naciśnij przycisk "", aby ustawić temperaturę w komorze zamrażarki. Temperatura spadnie o 1°C za każdym razem, gdy naciśniesz klawisz "". Temperatura kabiny zamrażarki może być następująca "-15" - "-16" - "-17" - "-18" - "-19" - "-20" - "-21" - "-22" - "-15". Zatrzymaj przycisk i odczekaj 5 sekund po wybraniu odpowiedniej temperatury, a następnie ustaw zmianę temperatury w celu potwierdzenia.

Funkcja szybkiego chłodzenia

W stanie odblokowania naciskaj przycisk "", aż ikona " Power Cool" zacznie migać. Zatrzymaj przycisk i odczekaj 5 sekund, aby przejść do funkcji szybkiego chłodzenia komory chłodziarki. Ręcznie wyjdź z funkcji szybkiego chłodzenia, wykonując tę samą operację. Automatyczne wyjście z funkcji szybkiego chłodzenia nastąpi po dwóch godzinach. Gdy funkcja " Power Cool" jest włączona, ustaw temperaturę na 2°C dla komory chłodziarki, aż funkcja wyłączy się. (W stanie szybkiego chłodzenia dostosuj ustawioną temperaturę w komorze lodówki, aby automatycznie wyjść z funkcji szybkiego chłodzenia. Otwórz drzwi lodówki na ponad trzy minuty, wyjdź z funkcji szybkiego chłodzenia).

Funkcja szybkiego zamrażania

W stanie odblokowania naciskaj przycisk "", aż ikona " Power Freeze" zacznie migać. Zatrzymaj przycisk i odczekaj 5 sekund, aby włączyć funkcję szybkiego zamrażania w komorze zamrażarki. Ręcznie wyjdź z funkcji szybkiego zamrażania, wykonując tę samą operację. Automatyczne wyjście z funkcji szybkiego zamrażania nastąpi po czterech godzinach w stanie wysokiego zamrażania. Gdy funkcja " Power Freeze" jest włączona, ustaw temperaturę na -24°C dla zamrażalnika, aż funkcja wyłączy się. (W stanie szybkiego zamrażania dostosuj ustawioną temperaturę w komorze zamrażarki, aby automatycznie wyjść z funkcji szybkiego zamrażania. Otwórz drzwi zamrażarki na ponad trzy minuty, wyjdź z funkcji szybkiego).

Uwagi operacyjne

Inteligentna funkcja

W stanie odblokowania naciśnij przycisk "Function", aż ikona "Smart" zacznie migać. Zatrzymaj przycisk i odczekaj 5 sekund, aby przejść do funkcji inteligentnej. Ręcznie wyjdź z inteligentnej funkcji, wykonując tą samą operację.

Gdy funkcja "Smart" jest włączona, lodówka automatycznie monitoruje stan wszystkich komór i działa wydajnie. Przy funkcji inteligentnej lodówka może automatycznie przejść do funkcji szybkiego chłodzenia lub szybkiego zamrażania w zależności od temperatury w komorach lodówki i zamrażarki. (Ustawienie innych funkcji w stanie inteligentnym może spowodować automatyczne wyjście z funkcji inteligentnej.)

Funkcja blokady rodzicielskiej

W stanie odblokowania wprowadź funkcję "Parental Lock":

Automatyczne włączenie: funkcja blokady rodzicielskiej jest włączana automatycznie po 30 sekundach bez naciśnięcia klawisza, ikona "Parental Lock" świeci się, a tablica klawiszy jest zablokowana;

Wyjście z blokady rodzicielskiej: gdy ikona "Parental Lock" świeci się, przytrzymaj przycisk "Function" przez 3 sekundy, aby odblokować.

Funkcja zamykania chłodzenia

W stanie odblokowania naciśnij i przytrzymaj przycisk "Zone" przez 3 sekundy, aż ikona temperatury przełączy się na komorę chłodziarki, naciśnij przycisk "Zone", aby ustawić temperaturę w komorze chłodziarki. Zatrzymaj przycisk i odczekaj 5 sekund, aż komora chłodziarki będzie w pozycji "OF", aby wejść w funkcję zamykania chłodzenia. Funkcja zamykania chłodzenia wyłącza się, gdy komora chłodziarki nie znajduje się w pozycji "OF". (Ustawienie innych funkcji w stanie zamknięcia chłodzenia może spowodować automatyczne wyjście z funkcji zamykania chłodzenia. Uwaga: należy wyjąć jedzenie z komory lodówki przed włączeniem funkcji zamykania w lodówce.) Komora lodówki przechodzi w stan zamknięcia, gdy włączona jest funkcja "Zamykania w lodówce".

Wyłącz pamięć

Po odcięciu zasilania natychmiastowy stan zaniku zasilania zostanie zablokowany i wznowi stan po włączeniu zasilania.

Alarm drzwi

Gdy drzwi lodówki lub zamrażarki nie są dobrze zamknięte lub otwarte przez ponad 1 minutę, syrena wyemituje dźwięk. Naciśnij dowolny klawisz, aby zatrzymać alarm, a syrena ponownie wyda dźwięk "pip, pip, pip" po upływie minuty; zamknij drzwi lodówki lub zamrażarki, aby wyłączyć alarm.

Przypomnienie o temperaturze komory zamrażarki

Gdy temperatura w komorze zamrażania jest wyższa niż -12°C , odpowiedni obszar temperatury jest podświetlony, a obszar cyfrowy miga. Naciśnij dowolny klawisz, aby wyświetlić temperaturę w komorze zamrażarki, gdy zasilanie jest włączone, naciśnij ponownie lub poczekaj 10 sekund, aby przywrócić normalny stan wyświetlania.

Funkcja ochrony wyświetlacza

Funkcja ochrony wyświetlacza lodówki zostanie włączona bez naciśnięcia żadnego klawisza na 30 sekund, a klawiatura zostanie automatycznie zablokowana. W trybie ochrony wyświetlacza naciśnij dowolny klawisz, aby go wyłączyć.

Przyciski operacyjne

Przechowywanie żywności

Komora chłodnicza (2°C~8°C)

- Komora chłodnicza służy głównie do przechowywania krótkoterminowych produktów spożywczych, takich jak mleko, jaja i napoje w butelkach.
- Warzywa, melony i owoce należy umieścić w pojemniku na owoce i warzywa, aby zapobiec utracie wody.
- Gotowane produkty spożywcze umieszcza się w lodówce po zapakowaniu razem z workami konserwującymi, aby zapobiec zamarzaniu i zwiększeniu mocy.

Komora zamrażania (-22°C~-15°C)

- Komora zamrażania służy do przechowywania żywności przez dłuższy czas.
- Ryby i mięso, które mają zostać zamrożone, należy pokroić na małe kawałki, osobno zapakować w torebki, a następnie włożyć do zamrożonej szuflady.
- W komorze zamrażania nie należy przechowywać szklanego pojemnika lub zamkniętego pojemnika wypełnionego płynem aby uniknąć ryzyka pęknięcia w wyniku zamrażnięcia.
- Świeżej żywności nie należy przechowywać razem z mrożoną żywnością.
- Nie należy umieszczać żywności w pobliżu ściany zamrażarki, aby żywność i ściana nie zmroziły się razem.

★★ Wskazówki dotyczące ciepła:

- Przechowywana żywność nie powinna blokować wylotu kanału powietrznego i portu powrotnego, ponieważ może to wpłynąć na efekt chłodzenia.
- Przed schowaniem w lodówce, gorąca woda i jedzenie muszą zostać schłodzone.

Produkcja lodu (jeśli urządzenie ma taką funkcję)

Napełnij pojemnik do robienia lodu wodą w 4/5 i włóż go do komory zamrażania. Gdy woda w pudełku zamieni się w lód, lekko przechyl pudełko, aby wyciągnąć kostki lodu. Nie należy jednak zginać pudełka. Podczas oddzielania lodu obłóż pudełko suchym ręcznikiem, aby uniknąć odmrożenia palców.

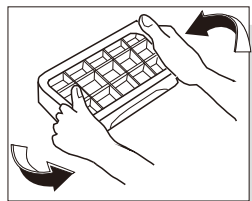

Uwagi operacyjne

Metoda demontażu i montażu akcesoriów

-- Szklana półka w komorze chłodniczej: wysokość półki można regulować, co ułatwia przechowywanie artykułów o różnych objętościach. Lekko pociągnij półkę na zewnątrz i do góry, aby ją wyjąć.

-- Pudełko na owoce i warzywa: do przechowywania warzyw i owoców. Można je wyjąć, pociągając za nie.

-- Szuflada w komorze zamrażania: przechowywanie żywności przeznaczonej do przechowywania przez dłuższy czas, takiej jak mięso i ryby. Można ją wyjąć, pociągając za nią i podnosząc do góry.

Ważne wskazówki: Duże kawałki mięsa zaleca się najpierw pokroić, aby uniknąć trudnego krojenia po zamrożeniu.

Żywność, która szybko się zamraża powinna zostać równomiernie rozłożona i powinna być przechowywana razem.

-- Stojak na butelkę przy drzwiach chłodniczych: przechowująca jajka, różne napoje w butelkach i inne przekąski. Można go wyjąć, lekko go podnosząc.

Uwaga: podczas demontażu nie należy wyciągać cokołu butelki na drzwiach chłodniczych na siłę, aby uniknąć uszkodzenia lodówki.

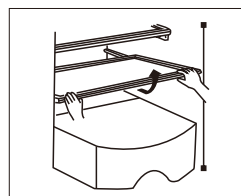

Wyjmij, pociągając lekko w górę i na zewnątrz

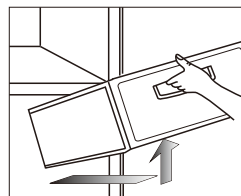

Wyjmij, pociągając nieznacznie na zewnątrz i do góry

Konserwacja

Zaleca się czyszczenie lodówki raz w miesiącu;

-- Odłącz wtyczkę zasilania, aby zapobiec porażeniu prądem;

-- Użyj wilgotnej szmatki lub neutralnego detergentu (esencji czyszczącej), aby zetrzeć zanieczyszczenia z oleju i inne zabrudzenia. Następnie całkowicie zetrzyj detergent.

-- Nie używaj alkalicznych detergentów, mydła w proszku, benzyny i alkoholu, talku itp.; w przeciwnym razie powłoki lub tworzywa sztuczne mogą zostać uszkodzone;

-- Regularnie czyść obudowę lodówki i usuwaj kurz, aby utrzymać lodówkę w czystości.

Sprawdź po konserwacji:

1. Czy występują uszkodzenia linii zasilającej i wtyczki; 2. Czy na wtyczce znajduje się pył; 3. Czy na wtyczka jest zbyt ciepła; 4. Czy gniazdo jest luźne; 5. Czy wtyczka jest całkowicie włożona.

Uwaga:

Jeśli linia zasilająca i wtyczka są uszkodzone i występuje kurz, może dojść do porażenia prądem lub pożaru;

Po odłączeniu wtyczki musi upłynąć 5 minut przed podłączeniem wtyczki ponownie;

Nie wkładaj rąk pod lodówkę, aby uniknąć obrażeń.

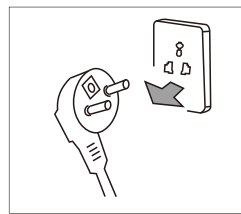

Przed czyszczeniem odłącz wtyczkę lodówki



Należy używać neutralnego detergentu

Analiza awarii

Przed wystąpieniem awarii wymagających konserwacji należy sprawdzić następujące elementy:

Awarie: lodówka nie działa, efekt chłodzenia jest słaby

Przyczyny: 1. Sprawdź zasilanie. 2. Sprawdź, czy lodówka nie jest narażona na bezpośrednie działanie promieni słonecznych lub czy w pobliżu nie znajduje się źródło ciepła. 3. Sprawdź, czy wokół lodówki nie ma przestrzeni rozpraszającej ciepło.

Środki zaradcze: 1. Włącz zasilanie. 2. Przenieś lodówkę w miejsce bez bezpośredniego nasłonecznienia i źródła ciepła. 3. Pozostaw wystarczającą przestrzeń między lodówką a ścianą.

Awarie: Żywność w komorze chłodniczej jest zamrażana

Przyczyny: 1. Sprawdź, czy ustawiona temperatura nie jest zbyt niska. 2. Sprawdź, czy produkty ze zbyt dużą ilością wody nie znajdują się zbyt blisko tylnej ściany.

Środki zaradcze: 1. Odpowiednio podnieś temperaturę. 2. Przenieś żywność ze zbyt dużą ilością wody na szkaną półkę na drzwiach

Awarie: lodówka wydaje nietypowy dźwięk

Przyczyny: 1. Sprawdź, czy dno lodówki jest stabilne. 2. Sprawdź, czy lodówka nie stoi zbyt blisko ściany. 3. Sprawdź, czy lodówka nie dotyka innych przedmiotów.

Środki zaradcze: 1. Wyreguluj dolną nóżkę, aby ustabilizować lodówkę. 2. Pozostaw wystarczająco dużo miejsca wokół lodówki. 3. Usuń przeszkody.

Awarie: w lodówce występuje nietypowy zapach

Przyczyny: 1. Sprawdź, czy przechowywana żywność jest zamknięta. 2. Sprawdź, czy lodówka jest czysta. 3. Sprawdź, czy żywność nie jest przechowywana zbyt długo.

Środki zaradcze: 1. Zamknij żywność do przechowywania. 2. Regularnie czyść lodówkę. 3. Nie przechowuj żywności zbyt długo.

Niepowodzenia

Zjawisko: zbyt wysoka temperatura z dwóch stron i odstęp między powierzchniami komory chłodzącej i komory zamrażania.

Przyczyna: Rury lodówki (skraplacz, rury przeciwmgielne) znajdują się z dwóch stron i z przodu lodówki w celu odprowadzania ciepła i zapobiegania kondensacji.

Zjawisko: drzwi są zbyt ciasno zamknięte i trudno je otworzyć

Przyczyna: Ponowne otwarcie drzwi natychmiast po ich zamknięciu jest trudne, ponieważ gorące powietrze dostaje się do lodówki i kurczy się, powodując różnicę ciśnień. Po chwili otwarcie drzwi będzie łatwiejsze.

Zjawisko: W lodówce skrapla się woda

Przyczyna: Podczas uruchamiania lub zatrzymywania sprężarki czynnik chłodniczy wydaje taki dźwięk; woda wytwarzana po odszranianiu również wydaje taki dźwięk.

Zjawisko: W lodówce słychać dźwięk „kliknięcia” lub dźwięk tyknięcia

Przyczyna: Skurcz i puchnięcie obudowy może wydawać taki dźwięk; Gdy obudowa jest zimna lub drzwi są otwarte, ten dźwięk będzie słyszalny;

Zjawisko: W lodówce słychać buczenie

Przyczyna: Uruchomienie sprężarki wyda taki dźwięk (jeśli lodówka nie zostanie wypoziomowana, dźwięk będzie głośniejszy)

Zjawisko: Na drzwiach komory lub na żywności pojawia się szron

Przyczyna: Temperatura lub wilgotność wokół lodówki jest wysoka; drzwiczki są otwarte zbyt długo; żywność ze zbyt dużą ilością wody nie jest szczelnie zamknięta lub szczelnie owinięta

Zjawisko: Na wbudowanej lekkiej powierzchni dochodzi do kondensacji

Przyczyna: Światło wytwarza ciepło po zapaleniu, a drzwi są otwarte zbyt długo. Występuje więc różnica temperatur, a zatem na obudowie światła będzie dochodzić do kondensacji.

Zjawisko: Na obudowie dochodzi do kondensacji i pojawia się mgiełka

Przyczyna: Wilgoć wokół lodówki jest wysoka, a wilgoć w powietrzu gromadzi się na obudowie, tworząc kondensację

Parametr techniczny

Model	RB305GM3110						
Rodzaj klimatu	SN/N/ST/T						
Odporność na porażenie prądem elektrycznym	I						
Znak gwiazdki							
Całkowita objętość brutto	357L						
Całkowita pojemność magazynowa	309L						
Pojemność magazynowa zamrażarki	100L						
Rodzaj zasilania	220-240V~/50Hz						
Prąd znamionowy	1.25A						
Pobór energii	0.44kWh/24h						
Moc lampy	2W						
Waga	76kg						
Wymiar	595x680x1855mm						
Czynnik chłodniczy i ilość ładunku	R600a,46g						
Poziom hałasu	42dB(A)						

Spis zawartości

Załącznik	Model						
		RB305GM3110					
Półka chłodnicza		3					
Pokrywa pudełka na owoce i warzywa		1					
Pudełko na owoce i warzywa		1					
Pudełko do robienia lodu		1					
Pudełko na jaja		1					
Uchwyt na butelki drzwi chłodniczych		4					
Szufłada zamrażająca		3					
Instrukcja obsługi		1					

Numer materiału: 8B110-000777

Wydanie: 202004-A. 1

- Пожалуйста, прочтите настоящее Руководство по эксплуатации до включения прибора и неукоснительно соблюдайте их.
- В прибор могут быть внесены изменения без предварительного уведомления.



The Creative Life

Двухдверный домашний холодильник

Руководство по эксплуатации

RB305GM3110

Содержание

Благодарим Вас за приобретение холодильника TCL! Мы выражаем Вам нашу признательность.

Желаем Вам приятного использования холодильника TCL. Мы сделаем все возможное для предоставления качественных услуг.

Меры предосторожности	P2
Описание прибора	P5
Транспортировка и установка	P6
Подготовка к эксплуатации	P7
Заметки по эксплуатации	P8
Схема панели управления и руководство по ее использованию...	P8
Хранение продуктов питания	P11
Приготовление льда	P11
Разборка и сборка внутренних элементов	P12
Уход за оборудованием	P12
Устранение неполадок	P13
Не является неполадкой	P13
Спецификации.....	P14
Комплектация.....	P15

1. Этот прибор не предназначен для использования лицами (включая детей) без достаточного опыта и знаний или с ограниченными физическими, сенсорными или умственными способностями, за исключением тех случаев, когда они используют этот прибор под контролем лиц, ответственных за их безопасность. Не позволяйте детям играть с этим прибором и пользоваться им без присмотра со стороны взрослых!
2. Если шнур электропитания поврежден, его следует заменить, но в целях безопасности делать это разрешается только производителю, службе ремонта или иным лицам, обладающим необходимой квалификацией и знаниями.
3. Детям не младше 8 лет и лицам с ограниченными физическими, сенсорными или умственными способностями или с отсутствием опыта и знаний разрешается пользоваться этим прибором при условии, что им объяснили, как это делать безопасно, и они понимают, чего стоит опасаться при использовании прибора. Детям запрещается играть с данным прибором. Детям запрещается проводить очистку и текущее обслуживание прибора без присмотра со стороны взрослых.
4. **ВНИМАНИЕ:** Не перекрывайте вентиляционные отверстия на корпусе прибора или внутри него! В случае, если они перекрыты, незамедлительно устраните причину перекрытия.
5. **ВНИМАНИЕ:** Запрещено использовать механические приспособления или другие средства для ускорения процесса размораживания, за исключением рекомендованных производителем.
6. **ВНИМАНИЕ:** Запрещается нарушать целостность системы циркуляции холодильного агента.
7. **ВНИМАНИЕ:** Запрещается использовать любые электрические приборы внутри холодильника, кроме рекомендованных производителем.
8. Запрещается хранить в этом приборе взрывоопасные вещества, такие как аэрозольные баллончики с огнеопасным пропеллентом.
9. Этот прибор предполагается использовать в быту и для аналогичных целей, например,
 - В кухонных уголках для сотрудников в магазинах, офисах и на других рабочих местах.
 - На фермах и в номерах гостиниц, мотелей и прочих местах проживания людей;
 - В хостелах;
 - На банкетах и тому подобных мероприятиях, не связанных с розничной торговлей.

1. Внимание

Внимание: Не загромождайте пространство вокруг прибора или шкафа, в который он встроен, чтобы не нарушать вентиляцию.

Внимание: Запрещается для ускорения процесса размораживания использовать любые механические приспособления или иные методы, за исключением рекомендованных производителем.

Внимание: Не нарушайте целостность контура циркуляции хладагента.

Внимание: Не используйте внутри холодильного и морозильного отделений электрооборудование, за исключением рекомендованного производителем.

Внимание: Не помещайте в морозильное отделение жидкости и пищу в стеклянных емкостях, во избежание риска растрескивания этих емкостей.

Внимание: Если холодильник был отключен от электросети, повторное подключение к ней можно производить, выждав не менее 5 минут, во избежание повреждения компрессора.

Внимание: Если в процессе эксплуатации Вы обнаружите оголенный провод под напряжением, услышите необычный шум, почувствуете необычный запах, увидите дым или столкнетесь с другими нетипичными для нормальной работы прибора явлениями, необходимо немедленно обесточить прибор и в срочном порядке связаться со службой поддержки Компании.

Внимание: Не подсовывайте ладони под холодильник, в особенности, под его тыльную часть, чтобы не поцарапать об острые поверхности.

Внимание: Детям запрещается играть с холодильником и взбираться на него. Во избежание опасных ситуаций использование холодильника детьми должно осуществляться под присмотром родителей.

Предупреждение: Открывая и закрывая двери холодильника, не держитесь за их края, чтобы не прищемить пальцы. Для открытия и закрытия дверей холодильника, пользуйтесь ручками дверей.

Внимание: Если прибор сертифицирован для эксплуатации в климатических условиях классов SN, N и ST, температура воздуха в помещении, где он эксплуатируется, должна быть в пределах 10°C~38°C. Если прибор сертифицирован для эксплуатации в климатических условиях классов SN, N, ST и T, температура воздуха в помещении, где он эксплуатируется, должна быть в пределах 10°C~43°C. Если температура окружающего воздуха за пределами указанных значений, прибор не сможет обеспечить требуемую температуру внутри холодильной и морозильной камер.



Внимание: Пожароопасно! Легковоспламеняющиеся материалы!

Внимание: При установке прибора не допускайте спутывание и повреждение шнура электропитания.

Внимание: Не размещайте электросетевые удлинители-разветвители или портативные источники электроэнергии позади прибора.

Детям в возрасте от 3 до 8 лет запрещается укладывать продукты в морозильное отделение и доставать их оттуда.

Не держите двери прибора открытыми длительное время - это приводит к существенному росту температуры внутри отделений.

Регулярно очищайте поверхности, которые могут вступать в соприкосновение с пищевыми продуктами, и элементы дренажной системы, находящиеся в прямом доступе.

Очищайте емкости для воды, если она не была использована в течение 48 часов, прогоняйте воду по водной системе, подключенной к системе водоснабжения, если воду не набирали на протяжении 5 дней.

Храните сырое мясо и рыбу в подходящих емкостях в холодильнике, чтобы они не соприкасались с другими продуктами питания и чтобы кровь с мяса и рыбы не попадала на другие продукты питания.

Отсеки для замороженных продуктов, отмеченные двумя звездочками, предназначены для хранения предварительно замороженных продуктов питания, приготовления мороженого или льда.

Отсеки, отмеченные одной, двумя и тремя звездочками, не предназначены для замораживания свежих продуктов питания.

Если холодильное оборудование долго остается незаполненным, отключите его, разморозьте, вымойте, просушите и оставьте стоять с открытыми дверцами, чтобы предотвратить появление плесени внутри прибора.

2. Предостережения

Предостережения: Источник питания этого прибора должен соответствовать описанию источника питания на паспортной табличке прибора. Следует использовать стандартную независимую розетку с тремя отверстиями (надежно заземленную, с силой тока выше 10 А). К одной розетке должно быть подключено не более одного устройства. В противном случае, может произойти возгорание в связи с перегревом.

Предостережения: Не тяните шнур электропитания руками. Отсоединяя шнур электропитания от розетки, держите его только за штепсельную вилку. За шнур электропитания и штепсельную вилку можно брать только сухими руками во избежание удара током.

Предостережения: Нельзя пережимать шнур электропитания холодильником или другим тяжелым объектом, а также сильно изгибать. Повреждение шнура электропитания или нарушение его изоляции может быть причиной пожара или удара током. Если шнур электропитания сломан или порезан, немедленно свяжитесь со службой технической поддержки.

Предостережения: В холодильнике запрещается хранить легковоспламеняющиеся или взрывоопасные вещества, агрессивные кислоты или щелочи.

Предостережения: Холодильник запрещено использовать под дождем или под прямыми солнечными лучами.

Предостережения: Запрещается ставить на холодильник емкости с жидкостью: в случае повреждения или опрокидывания емкости может быть нарушена электроизоляция холодильника, что может стать причиной пожара или удара током.

Предостережения: Запрещается без разрешения разбирать холодильник или вносить изменения в его конструкцию. Ремонт холодильника должен выполняться только специалистом.

Предостережения: В случае утечки любого горючего газа, например угольного газа, необходимо сначала перекрыть кран, откуда произошла утечка, затем открыть окно для проветривания и НЕ отсоединять холодильник от розетки в виду риска возгорания или взрыва, которые может спровоцировать электрическая искра.

Предостережения: В работе холодильного оборудования, в частности холодильника с морозильным отделением типа I, могут наблюдаться нарушения (вероятность размораживания содержимого или недостаточно низкой температуры в морозильном отделении), если в помещении, где оно эксплуатируется, в течение длительного времени температура воздуха не превышает нижнюю границу диапазона температур, при которых данное оборудование должно эксплуатироваться;

Предостережения: Газированные напитки нельзя хранить в морозильном отделении и морозильных отсеках или в низкотемпературных отсеках холодильного отделения. Некоторые продукты, например лед, не следует употреблять в пищу, пока они слишком холодные.

Предостережения: Необходимо соблюдать сроки хранения продуктов питания, рекомендованные их производителями.

Предостережения: Необходимо принимать меры, чтобы не допустить излишний прогрев замороженных продуктов питания при размораживании холодильного оборудования. К примеру, замороженные продукты можно обернуть в несколько слоев газетной бумаги.

Предостережения: Важно помнить, что срок хранения замороженных продуктов питания может сократиться из-за повышения их температуры при размораживании, обслуживании или чистке холодильного оборудования

Предостережения: уделите особое внимание хранению замороженных продуктов, если холодильная техника не работала длительное время (из-за нарушения энергоснабжения или неисправности системы охлаждения).

Предостережения: необходимо предпринять соответствующие меры в случае временного или продолжительного отключения холодильника (например, когда он стоит пустой, во время чистки, в случае открытой (-ых) двери(-ей) или крышки(-ек)).



Изображения носят справочный характер. В первую очередь сверяйтесь с прибором, а не с изображениями

Характеристики

- Компьютерное управление температурой с интеллектуальным режимом; воздушное охлаждение и система No Frost.
- Экологичный хладагент, применение материалов без CFC, R600a экологически чистые материалы. 80% основных материалов подлежат переработке;
- Прозрачные ящики с новым дизайном: продукты в них всегда на виду;
- Полки из закаленного стекла и возможностью регулировки по высоте, износостойкие, термостойкие и практичные;
- Конденсатор расположен внутри корпуса, благодаря чему задняя стенка гладкая. Прекрасный, продуманный лаконичный дизайн, обеспечивающий рациональность организации пространства и простоту очистки холодильника;
- В этом товаре используется эффективный бесшумный компрессор международного бренда и технология специального запенивания корпуса. Товар характеризует низкий уровень шума, низкое энергопотребление, и больше подходит для семьи и коммерческих целей.

Важно знать:

Если Вы используете улучшенный продукт, он может отличаться от описанного в инструкции. Но функционирование и способы использования останутся неизменными. Не беспокойтесь об этом во время эксплуатации.

Транспортировка и установка

Вокруг холодильника должно быть достаточно много свободного места. См. рисунок.

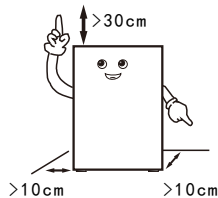

В ходе транспортировки лицевая сторона холодильника не должна контактировать со средствами транспортировки

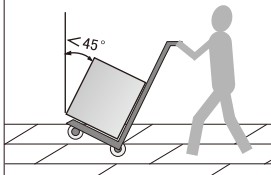

Холодильник следует размещать в сухом, хорошо проветриваемом помещении, вдали от прямых солнечных лучей и источников тепла.

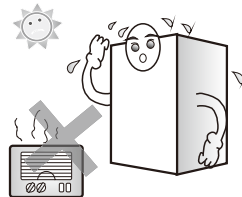

Холодильник должен стоять на плоской и прочной поверхности. Если поверхность не плоская, необходимо отрегулировать регулировочную ножку холодильника, чтобы он стоял вертикально.



Холодильник нельзя ставить в слишком холодные места, где он может переохладиться.

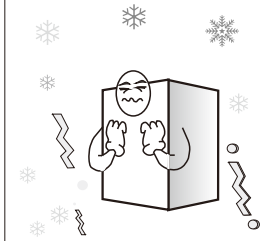

Удаление пенопластовой подложки благоприятно сказывается на отводе тепла и позволяет предотвратить возгорание.

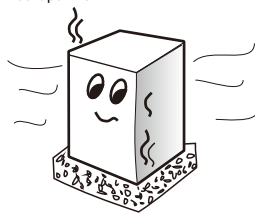

Важно знать:

-- Переноску холодильника необходимо осуществлять вдвоем - один поднимает за заднюю верхнюю часть, второй - за заднюю нижнюю часть. Подъем холодильника за одну часть довольно опасен и может стать причиной несчастного случая.

-- При передвижении холодильника нижняя подставка может повредить и поцарапать пол. Если требуется перевезти холодильник на большое расстояние, внутренние элементы должны быть зафиксированы с помощью клейкой ленты. В противном случае, есть риск, что они будут биться друг об друга и повредятся.

-- Пожалуйста, разместите холодильник так, чтобы он как можно меньше вибрировал. В районах, где происходят землетрясения, холодильник необходимо прикреплять к стене или кронштейну. Если этого не сделать, он может упасть и стать причиной несчастного случая.

-- Вокруг холодильника должно быть достаточно свободного пространства. Из-за недостаточного пространства или посторонних предметов, лежащих на холодильнике или вплотную к нему, может быть нарушен отвод тепла от холодильника. Это может привести к необоснованному росту потребления электроэнергии, а также возгоранию. Если поставить холодильник тыльной стороной вплотную к стене, это приведет к вибрациям и шуму;

-- Чтобы выровнять холодильник, отрегулируйте лицевую сторону и регулировочную ножку. При неровной установке холодильника возникают вибрации и шум.

Транспортировка и установка

Размеры пространства, необходимого для эксплуатации прибора, и его габаритные размеры представлены на следующих рисунках:

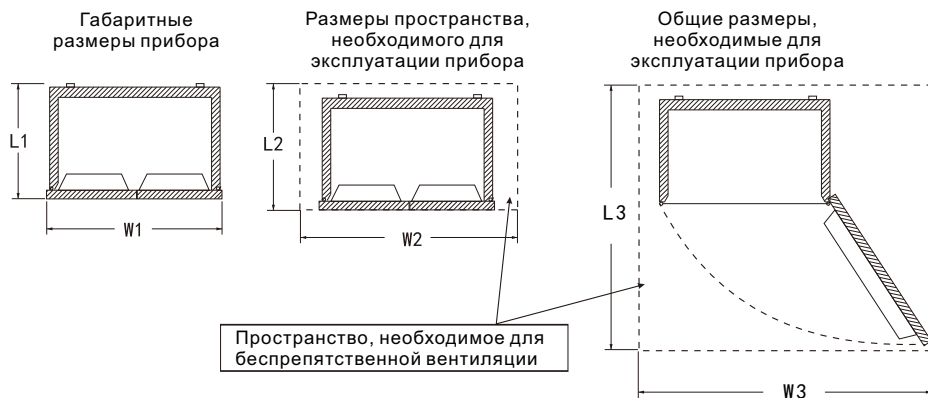

Единицы измерения: мм

Модель	Габаритные размеры прибора		Размеры пространства, необходимого для эксплуатации прибора		Общие размеры, необходимые для эксплуатации прибора	
	L1	W1	L2	W2	L3	W3
RB305GM3110	680	595	>L1+100	>W1+200	>L1+760	>W1+430

Подготовка к эксплуатации

1. Удалите все элементы упаковки - упаковочную пленку и прочее. Не забудьте удалить пенопластовую подложку из-под дна холодильника!
2. Теплой влажной тряпкой протрите холодильник как изнутри, так и снаружи (в теплую воду можно добавить неагрессивное моющее средство).
3. После того, как холодильник поставлен ровно и помыт, на протяжении двух часов не подключайте его к розетке электросети. После включения в течение 5-3 часов нельзя помещать в холодильник продукты: холодильная и морозильная камеры должны охладиться до рабочих температур.

1. Удалите крепящую пленку



Жарким летом требуется 24 часа для полного замораживания продуктов питания. На второй день проверьте, заморожены ли продукты.

2. Подключите к электросети



3. Продукты можно поместить в холодильник через 2-3 часа после его включения



Запах пластмассы пропадет сам по себе после того, как прибор некоторое время поработает.

Управление и схема панели управления

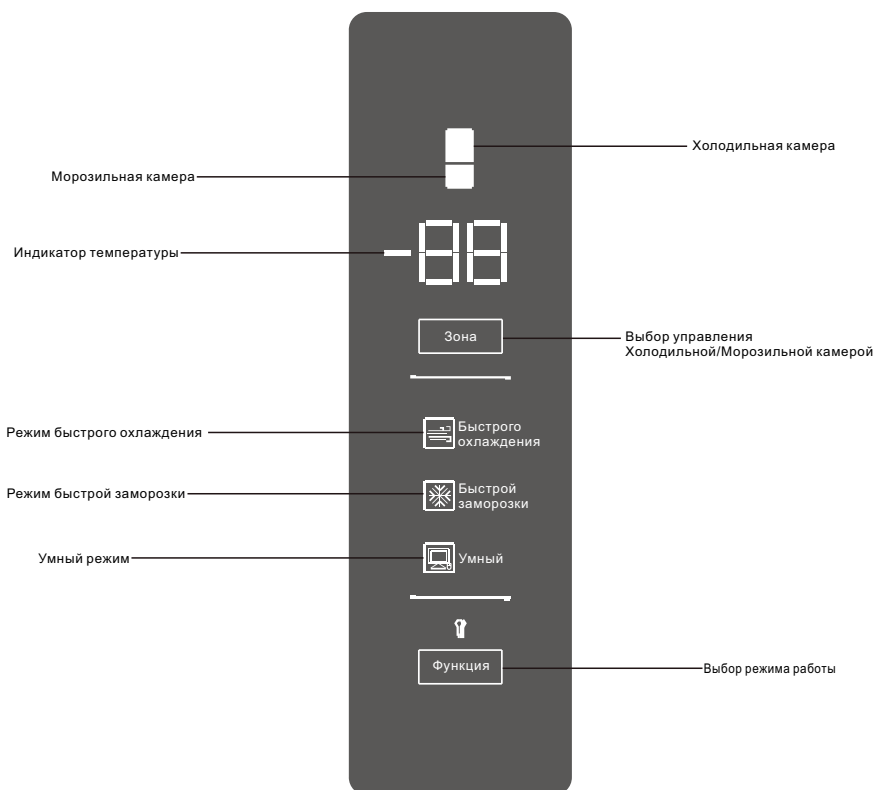

Выше изображена электронная панель управления прибором



Заметки по эксплуатации

Первое включение прибора



При первом включении прибора целевая температура в холодильной камере составляет 5°C, а в морозильной -18°C.

Ручная установка температуры



Установка температуры в холодильной камере (2°C~8°C)

Когда отображается сообщение о разблокировке, нажмите и удерживайте в течение 3 секунд клавишу "", пока не загорится индикатор управления холодильной камерой. Нажмите клавишу "" для установки температуры в холодильной камере. После того, как значение температуры будет 1°C, нажмите клавишу "" несколько раз. Последовательность значений температуры в холодильной камере такая: "08" - "07" - "06" - "05" - "04" - "03" - "02" - "0F" - "08" и далее с начала. Когда высветится требуемая температура, прекратите нажимать на клавишу и выждите 5 секунд. После этого подтвердите заданное значение.

Установка температуры в морозильной камере (-22°C~-15°C)

Когда отображается сообщение о разблокировке, нажмите и удерживайте в течение 3 секунд клавишу "", пока не загорится индикатор управления морозильной камерой. Нажмите клавишу "" для установки температуры в морозильной камере. После того, как значение температуры будет 1°C, нажмите клавишу "" несколько раз. Последовательность значений температуры в морозильной камере такая: "-15" - "-16" - "-17" - "-18" - "-19" - "-20" - "-21" - "-22" - "-15" и далее с начала. Когда высветится требуемая температура, прекратите нажимать на клавишу и выждите 5 секунд. После этого подтвердите заданное значение.

Режим быстрого охлаждения



Когда отображается сообщение о разблокировке, несколько раз нажмите клавишу "", пока не начнет мигать иконка "". Прекратите нажимать на клавишу и выждите 5 секунд, чтобы активировать режим быстрого охлаждения в холодильной камере. Режим быстрого охлаждения можно выключить вручную тем же самым способом. Автоматически этот режим отключается спустя 2 часа.

Когда режим "" активирован, установите значение температуры в холодильной камере на 2°C, пока не отключится режим. (Когда отображается сообщение об активности режима быстрого охлаждения, измените установленную температуру в холодильной камере, чтобы автоматически выйти из режима быстрого охлаждения. Если при отображении сообщения об активности режима быстрого охлаждения открыть дверь холодильника на три минуты, режим быстрого охлаждения автоматически выключается.)

Режим быстрой заморозки

Когда отображается сообщение о разблокировке, несколько раз нажмите клавишу "", пока не начнет мигать иконка "". Прекратите нажимать на клавишу и выждите 5 секунд, чтобы включить режим быстрой заморозки в морозильной камере. Режим быстрой заморозки можно выключить вручную тем же самым способом. Автоматически этот режим отключается спустя 4 часа. Когда режим "" активирован, установите значение температуры в морозильной камере на -24°C, пока не отключится режим. (Когда отображается сообщение об активности режима быстрой заморозки, измените установленную температуру в морозильной камере, чтобы автоматически выйти из режима быстрой заморозки. Если при отображении сообщения об активности режима быстрой заморозки открыть дверь морозильной камеры на три минуты, режим быстрой заморозки автоматически выключается.)



Умный режим

Когда отображается сообщение о разблокировке, несколько раз нажмите клавишу "  ", пока не начнет мигать иконка "  ". Прекратите нажимать на клавишу и выждите 5 секунд, чтобы включить Умный режим. Умный режим можно выключить вручную тем же самым способом. Когда активирован режим "  ", холодильник будет автоматически контролировать состояние камер и работать эффективно. Когда отображается сообщение о работе в Умном режиме, холодильник может автоматически запускать режимы быстрого охлаждения и быстрой заморозки, в зависимости от показаний температуры в холодильной и морозильной камерах. (Когда отображается сообщение об активности Умного режима, выбор других режимов автоматически отключает Умный режим.)



Блокировка дверей для предотвращения их открывания детьми

Когда отображается сообщение о разблокировке, включите режим "  ":

Автоматически включено: Блокировка дверей для предотвращения их открывания детьми автоматически включается, если на кнопки не нажимали в течение 30 секунд, загорается иконка "  ", а панель управления блокируется.

Выключения блокировки дверей для предотвращения их открывания детьми: Когда горит иконка "  ", нажмите и удерживайте на протяжении 3 секунд клавишу "  ".

Отключение холодильной камеры

Когда отображается сообщение о разблокировке, нажмите и удерживайте в течение 3 секунд клавишу "  ", пока не начнет отображаться значение температуры в холодильной камере. Нажмите клавишу "  " для установки температуры в холодильной камере. Прекратите нажимать на клавишу и выждите 5 секунд, когда вместо значения температуры в холодильном отделении отобразится "OF". Холодильная камера будет вновь включена, если значение "OF" изменить на любое значение температуры. (Когда отображается сообщение об активности режима отключения холодильной камеры, его можно завершить путем выбора любого другого режима. Внимание: следует извлечь продукты из холодильной камеры до того, как будет установлен режим ее отключения). Морозильная камера отключается, когда активен соответствующий режим.

Сохранение настроек при отключении питания

В случае отключения электроснабжения текущий режим работы будет возобновлен при восстановлении питания.

Оповещение о незакрытой двери

Если дверь морозильной или холодильной камеры не закрыта полностью или оставлена открытой дольше 1 минуты, включается звуковое оповещение. Нажав любую клавишу, Вы выключите это оповещение, но спустя еще 1 минуту Вы снова его услышите. Это будет продолжаться, пока Вы не закроете дверь холодильной или морозильной камеры.

Оповещение о недостаточно низкой температуре в морозильной камере

Если температура в морозильной камере выше -12°C , высвечивается соответствующее оповещение в зоне, где отображается значение температуры, и оно начинает мигать. Когда холодильник включен, нажмите любую клавишу, чтобы отобразилась температура в морозильной камере, нажмите на эту клавишу снова или выждите 10 секунд до возврата индикатора в обычное состояние.

Режим защиты экрана

Режим защиты экрана включается автоматически, если на клавиши не нажимать в течение 30 секунд. В этом режиме клавиатура блокируется. Чтобы отключить режим защиты экрана, нажмите на любую клавишу.

Органы управления

Хранение продуктов питания

Холодильная камера (2°C~8°C)

- Холодильная камера предназначена в основном для хранения скоропортящихся продуктов, таких как молоко, яйца, бутилированные напитки.
- Овощи, бахчевые культуры и фрукты следует помещать в ящик для фруктов и овощей, чтобы они не теряли влагу.
- Приготовленные продукты следует хранить в холодильнике упакованными в пакеты, чтобы задняя стенка холодильного отделения не покрывалась инеем и не возросло энергопотребление прибора.

Морозильная камера (-22°C~-15°C)

- Морозильная камера используется для длительного хранения продуктов.
- Рыбу и мясо перед заморозкой следует нарезать на мелкие кусочки, разложить по пакетам отдельно друг от друга и после этого поместить в морозильную камеру.
- Стекланные емкости и емкости с жидкостями нельзя хранить в морозильной камере, так как они могут промерзнуть и лопнуть.
- Свежие продукты нельзя хранить вместе с замороженными продуктами.
- Не кладите продукты вплотную к стенкам морозильной камеры, чтобы они к ней не примерзли.

★★ Полезные советы:

Не размещайте продукты вплотную к вентиляционным отверстиям, чтобы не снизить эффективность работы холодильника.

Охладите воду и продукты питания до комнатной температуры прежде, чем помещать их в холодильник.

Приготовление льда (если в приборе предусмотрена такая функция)

Заполните водой емкость для приготовления льда на 4/5 ее объема и поместите в морозильную камеру. Когда вода в емкости замерзнет, слегка скрутите емкость, чтобы кубики льда вывалились из нее, однако не сгибайте. При извлечении льда накройте емкость сухой крышкой, чтобы не обморозить пальцы.

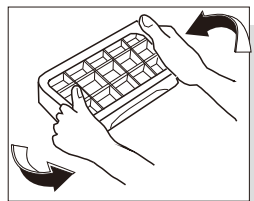

Заметки по эксплуатации

Разборка и сборка внутренних элементов

-- Стеклянная полка в холодильной камере: высота полки регулируется для удобства хранения предметов разного объема. Чтобы извлечь полку, потяните ее одновременно на себя и наверх.

-- Ящик для фруктов и овощей Его можно извлечь, потянув на себя.

-- Ящик в морозильной камере: предназначен для длительного хранения продуктов, например, мяса и рыбы. Чтобы его извлечь, потяните его одновременно на себя и наверх.

Полезный совет: Разрежьте большой кусок мяса на мелкие кусочки до того, как положите его в морозилку, так как после заморозки разрезать его будет значительно трудней. Продукты, которые быстро замораживаются, следует размещать равномерно и после заморозки хранить рядом друг с другом.

-- Бутылочница на двери холодильной камеры: хранение яиц, различных бутылированных напитков и разных мелочей. Ее можно извлечь, слегка приподняв.

Примечание: Не прилагайте усилий при извлечении бутылочницы на двери холодильной камеры, чтобы не повредить холодильник.

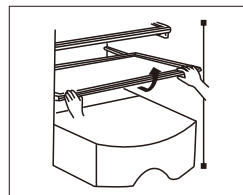

Для извлечения потяните слегка наверх и на себя.

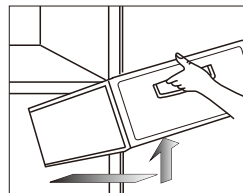

Для извлечения потяните слегка на себя и наверх.

Уход за оборудованием

Рекомендуется ухаживать за холодильником

-- Влажной тряпкой или нейтральным моющим средством удалите подтеки растительного масла и прочие загрязнения. Полностью устранив моющее средство с поверхностей холодильника.

-- Не используйте щелочные моющие средства, стиральный порошок, бензин, алкоголь, тальк и пр., чтобы не повредить пластмассовые поверхности;

-- Регулярно очищайте холодильник снаружи и поддерживайте чистоту пола, чтобы холодильник не пачкался..

Осмотр после холодильника после мытья:

1. Осмотрите шнур электропитания и штепсельную вилку на предмет повреждений; 2. Убедитесь, что на штепсельной вилке нет пыли; 3. Проверьте, не перегревается ли штепсельная вилка; 4. Проверьте, плотно ли она сидит в розетке; 5. Проверьте, полностью ли она вставляется в розетку.

Примечание:

Повреждения шнура электропитания и штепсельной вилки, а также пыль могут стать причиной удара током;

После того, как Вы отсоедините штепсельную вилку от розетки, подсоединять ее обратно можно спустя 5 минут.

Не просовывайте руки под холодильник, чтобы не пораниться.

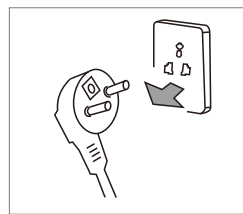

Перед мытьем холодильника отключите его от электросети.



Используйте только нейтральные моющие средства

Устранение неполадок

До устранения неполадок необходимо проверить следующие элементы:

Неполадка: Холодильник не работает, Эффективность охлаждения низкая

Причины: 1. Проверьте подключение к источнику питания. 2. Убедитесь, что на холодильник не попадают прямые солнечные лучи и что рядом с ним нет источника тепла. 3. Проверьте, есть ли место рассеивания тепла вокруг холодильника.

Устранение неполадки: 1. Подключите холодильник к источнику питания. 2. Переставьте холодильник туда, где на него не будут падать прямые солнечные лучи и где нет источников тепла. 3. Обеспечьте достаточное пространство между холодильником и стеной.

Неполадка: Продукты в холодильной камере заморожены

Причины: 1. Проверьте, не установлена ли слишком низкая температура. 2. Проверьте, не слишком ли близко к задней стенке холодильной камеры лежат продукты с высоким содержанием влаги.

Устранение неполадки: 1. В разумных пределах увеличьте температуру в холодильной камере. 2.

Переложите продукты с высоким содержанием влаги ближе к двери холодильной камеры

Неполадка: Холодильник издает необычный звук

Причины: 1. Проверьте, не качается ли холодильник. 2. Проверьте, не слишком ли близко холодильник расположен к стене. 3. Проверьте, не прислонены ли к холодильнику посторонние предметы

Устранение неполадки: 1. Отрегулируйте регулировочную ножку, чтобы стабилизировать положение холодильника. 2. Обеспечьте достаточное пространство вокруг холодильника. 3. Уберите предметы, лежащие вокруг холодильника.

Неполадка: В холодильнике необычный запах

Причины: 1. Проверьте, хорошо ли упакованы продукты, хранящиеся в холодильнике. 2. Посмотрите, нет ли загрязнений на поверхностях холодильника. 3. Проверьте не просрочены ли продукты, хранящиеся в холодильнике.

Устранение неполадки: 1. Упакуйте продукты, хранящиеся в холодильнике. 2. Регулярно мойте холодильник. 3. Не храните продукты слишком долго.

Не являются неполадками

Ситуация: Боковые холодильника и поверхность между холодильной и морозильной камерами горячие.

Причина: Трубки (конденсатор, противотуманные трубки) для отвода тепла и предотвращения конденсации располагаются по бокам и на передней части холодильника.

Ситуация: Дверь не поддается и слишком тяжело открывается

Причина: Повторное открытие двери сразу же после ее закрытия затруднено, так как внутрь камеры попадает горячий воздух, и возникает разность давлений внутри и снаружи камеры. Спустя некоторое время дверь открывается легко.

Ситуация: Из холодильника слышно журчание воды

Причина: Этот звук издает хладагент при включении и выключении компрессора; Вода, появляющаяся после разморозки, тоже производит такой звук.

Ситуация: Из холодильника доносятся «щелчки» и тиканье

Причина: Такой звук возникает при сокращении и расширении материалов корпуса; Звук раздается, когда корпус холодный или когда открыта дверь холодильника;

Ситуация: В холодильнике что-то гудит

Причина: Такой звук появляется при работе компрессора (если холодильник стоит неровно, этот звук будет слышен более отчетливо)

Ситуация: На двери холодильника или на продуктах, хранящихся в нем, конденсируется влага или появляется иней

Причина: Высокая температура или влажность в помещении, где стоит холодильник; Дверь холодильника была открыта слишком долго; Продукты со слишком большим содержанием влаги упакованы неплотно или не упакованы вовсе

Ситуация: Конденсация влаги на встроенном светильнике

Причина: Источник света нагрелся, так как был включен, а дверь была открыта слишком долго. В результате возникла разница температур, и она привела к конденсации влаги.

Ситуация: Конденсация влаги или водная пыль на корпусе холодильника

Причина: Высокая влажность в помещении, где стоит холодильник. В результате на корпусе холодильника конденсируется влага из воздуха

Спецификации

Модель	RB305GM3110						
Климатический класс	SN/N/ST/T						
Сопротивление поражению электрическим током	I						
Температурные режимы	***						
Общий объем прибора	357L						
Общий объем камер	309L						
Объем морозильной камеры	100L						
Вид электропитания	220-240V~/50Hz						
Номинальный рабочий ток	1.25A						
Энергопотребление	0.44kW·h/24h						
Мощность подсветки	2W						
Вес	76kg						
Габариты	595x880x1855mm						
Тип и объем хладагента	R600a,46g						
Уровень шума	42dB(A)						

Комплектация

Предмет \ Модель	RB305GM3110						
Полка в холодильной камере	3						
Крышка ящика для фруктов и овощей	1						
Ящик для фруктов и овощей	1						
Емкость для приготовления льда	1						
Лоток для яиц	1						
Бутылочница для двери холодильной камеры	4						
Ящик для морозильной камеры	3						
Руководство по эксплуатации	1						

Номер брошюры:8В110-000777

Издание:202004-А. 1

技术要求

1. 成品尺寸为140 mm×210 mm，基材为80g双胶纸，未注尺寸公差按GB / T 1804 - v执行；
2. 封面为120g铜版纸覆膜彩色印刷，内容为80g双胶纸黑白印刷，胶装；
3. 印刷版面应清晰、规范，不能有印刷缺陷；
4. 裁切面应整齐、光洁、无毛刺。裁切偏差不允许超过±3mm；
5. 样品需经由研发部门确认后方可进行批量生产；
6. 制件符合QB. T0025《产品说明书及其他类似印刷件技术规范》；
7. 产品符合QB. T0001有害物质控制技术 requirements 规定。

该页不做印刷