

Projektor DLP®

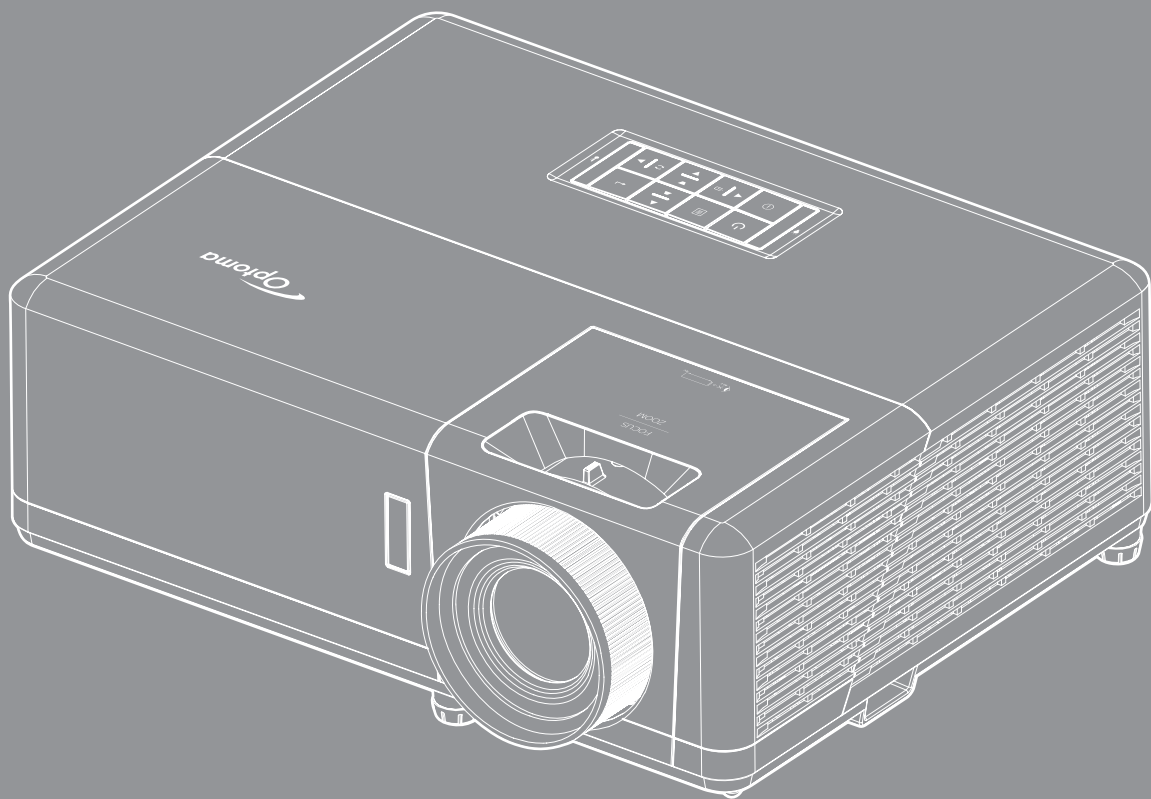

Podręcznik
użytkownika



SPIS TREŚCI

BEZPIECZEŃSTWO	4
<i>Ważne instrukcje dotyczące bezpieczeństwa</i>	<i>4</i>
<i>Informacje na temat bezpieczeństwa promieniowania laserowego</i>	<i>5</i>
<i>Prawa autorskie.....</i>	<i>6</i>
<i>Wyłączenie odpowiedzialności.....</i>	<i>6</i>
<i>Rozpoznawalność znaków towarowych</i>	<i>6</i>
<i>FCC</i>	<i>6</i>
<i>Deklaracja zgodności dotycząca krajów UE.....</i>	<i>7</i>
<i>WEEE.....</i>	<i>7</i>
WPROWADZENIE	8
<i>Omówienie zawartości opakowania</i>	<i>8</i>
<i>Akcesoria standardowe</i>	<i>8</i>
<i>Akcesoria opcjonalne</i>	<i>8</i>
<i>Omówienie produktu.....</i>	<i>9</i>
<i>Przyłącza</i>	<i>10</i>
<i>Blok przycisków.....</i>	<i>11</i>
<i>Pilot 1.....</i>	<i>12</i>
<i>Pilot 2.....</i>	<i>13</i>
USTAWIENIE I INSTALACJA.....	14
<i>Instalacja projektora</i>	<i>14</i>
<i>Podłączanie źródeł sygnału do projektora.....</i>	<i>17</i>
<i>Regulacja projektowanego obrazu</i>	<i>18</i>
<i>Konfiguracja pilota.....</i>	<i>19</i>
KORZYSTANIE Z PROJEKTORA.....	21
<i>Włączenie / wyłączenie zasilania projektora</i>	<i>21</i>
<i>Wybór źródła wejścia.....</i>	<i>22</i>
<i>Nawigacja i funkcje menu.....</i>	<i>23</i>
<i>Struktura menu ekranowego</i>	<i>24</i>
<i>Menu ustawień wyświetlanego obrazu</i>	<i>32</i>
<i>Menu Ekran 3D.....</i>	<i>35</i>
<i>Menu proporcje obrazu ekranu.....</i>	<i>36</i>
<i>Menu maski krawędzi ekranu</i>	<i>39</i>
<i>Menu powiększenia ekranu</i>	<i>39</i>
<i>Menu przesunięcia obrazu</i>	<i>39</i>
<i>Menu Auto korekcji trapezu</i>	<i>39</i>
<i>Menu zniekształcenia trapezowego ekranu.....</i>	<i>39</i>
<i>Menu wyciszenia audio</i>	<i>40</i>
<i>Menu głośności audio.....</i>	<i>40</i>
<i>Menu konfiguracji projekcji</i>	<i>40</i>
<i>Menu typu ustawień ekranu.....</i>	<i>40</i>

<i>Menu ustawienia zasilacza</i>	40
<i>Menu Ustawienia Zabezpieczenia</i>	41
<i>Menu konfiguracji ustawienia HDMI Link</i>	42
<i>Menu ustawień wzorca testowego</i>	42
<i>Menu ustawienia pilota</i>	43
<i>Menu ustawień ID projektora</i>	43
<i>Menu konfiguracji opcji</i>	43
<i>Resetowanie menu ekranowego</i>	44
<i>Menu sieci LAN</i>	45
<i>Menu sterowania siecią</i>	46
<i>Menu Ustawienia - Ustawienia sterowania przez sieć</i>	47
<i>Menu informacji</i>	52



KONSERWACJA 53

<i>Instalacja i czyszczenie filtra przeciwpyłowego</i>	53
--	----

INFORMACJE DODATKOWE 54

<i>Zgodne rozdzielczości</i>	54
<i>Wielkość obrazu i odległość projekcji</i>	57
<i>Wymiary projektora i instalacja zaczepu sufitowego</i>	59
<i>Kody pilota 1</i>	61
<i>Kody pilota 2</i>	63
<i>Rozwiązywanie problemów</i>	65
<i>Wskaźniki ostrzegawcze</i>	67
<i>Parametry techniczne</i>	68
<i>Ogólnoświatowe biura Optoma</i>	69

BEZPIECZEŃSTWO

	Symbol błyskawicy zakończonej strzałką w obrębie trójkąta równobocznego, ma ostrzegać użytkownika o obecności niez izolowanego "niebezpiecznego napięcia" w obrębie obudowy produktu, o takiej wartości, że może ono spowodować porażenie prądem elektrycznym osób.
	Znak wykrzyknika w obrębie trójkąta równobocznego, służy do powiadomienia użytkownika o obecności w towarzyszącej urządzeniu literaturze, ważnych instrukcji dotyczących działania i konserwacji (serwisu).

Należy stosować się do wszystkich ostrzeżeń, środków ostrożności i zaleceń dotyczących konserwacji, zamieszczonych w tym podręczniku.

Ważne instrukcje dotyczące bezpieczeństwa



- Nie wolno patrzeć na wiązkę, RG2.
Jak przy każdym jasnym źródle, nie należy patrzeć bezpośrednio w wiązkę, RG2 IEC 62471-5:2015.
- Nie należy blokować szczelin wentylacyjnych. Aby zapewnić właściwe działanie projektora i zabezpieczyć go przed przegrzaniem zaleca się ustawienie jego instalacji w miejscu, gdzie nie będzie blokowana wentylacja. Przykładowo, nie należy umieszczać projektora na załączonym stoliku do kawy, sofie, łóżku, itd. Nie należy ustawiać projektora w zamkniętych miejscach, takich jak biblioteczka lub szafka, gdzie utrudniony jest przepływ powietrza.
- W celu zmniejszenia zagrożenia pożaru i/lub porażenia prądem elektrycznym, nie należy narażać tego projektora na oddziaływanie deszczu lub wilgoci. Nie należy instalować w pobliżu źródeł ciepła, takich jak grzejniki, podgrzewacze, piece lub inne urządzenia, włącznie ze wzmacniaczami, które wytwarzają ciepło.
- Nie należy dopuścić do przedostania się do projektora obiektów lub płynów. Mogą one dotknąć do miejsc pod niebezpiecznym napięciem i spowodować pożar lub porażenie prądem.
- Nie wolno używać produktu w następujących warunkach:
 - W miejscach ekstremalnie gorących, zimnych lub wilgotnych.
 - (i) Należy upewnić się, czy temperatura pomieszczenia mieści się w granicach 5°C ~ 40°C
 - (ii) Wilgotność względna wynosi 10% ~ 85%
 - W miejscach, w których może wystąpić nadmierne zapylenie i zabrudzenie.
 - Używać w pobliżu jakichkolwiek urządzeń, które generują silne pole magnetyczne.
 - W bezpośrednim świetle słonecznym.
- Nie należy używać urządzenia uszkodzonego fizycznie lub przerobionego. Przykładem uszkodzenia fizycznego / nieprawidłowego użycie może być (ale nie tylko):
 - Upuszczenie urządzenia.
 - Uszkodzenie przewodu zasilacza lub wtyki.
 - Wylanie płynu na projektor.
 - Narażenie projektora na oddziaływanie deszczu lub wilgoci.
 - Upuszczenie czegoś na projektor lub poluzowanie elementów w jego wnętrzu.
- Nie wolno umieszczać projektora na niestabilnej powierzchni. Projektor może spaść powodując obrażenia lub może dojść do uszkodzenia projektora w wyniku upadku.
- Podczas działania projektora nie należy blokować światła wychodzącego z obiektywu projektora. Światło może nagrzać przedmiot, doprowadzić do jego stopienia, spowodować oparzenia lub zapoczątkować pożar.
- Nie należy otwierać, ani rozmontowywać tego projektora, gdyż może to spowodować porażenie prądem elektrycznym.
- Nie należy próbować naprawiać tego urządzenia samodzielnie. Otwieranie lub zdejmowanie pokryw, może narażać użytkownika na niebezpieczne napięcia lub inne niebezpieczeństwa. Przed wysłaniem urządzenia do naprawy należy skontaktować się z firmą Optoma.
- Oznaczenia dotyczące bezpieczeństwa znajdują się na obudowie projektora.
- Urządzenie może naprawiać wyłącznie autoryzowany personel serwisu.

- Należy stosować wyłącznie dodatki/akcesoria zalecane przez producenta.
- Nie wolno zaglądać w obiektyw projektora w czasie jego pracy. Jasne światło może spowodować obrażenia oczu.
- Ten projektor może automatycznie wykrywać cykl żywotności źródła światła.
- Po wyłączeniu projektora, a przed odłączeniem zasilania należy sprawdzić, czy został zakończony cykl chłodzenia. Należy poczekać 90 sekund na ochłodzenie projektora.
- Przed czyszczeniem produktu wyłączyć urządzenie i odłączyć wtyczkę zasilania z gniazda zasilania prądem zmiennym.
- Do czyszczenia obudowy wyświetlacza należy stosować miękką, suchą szmatkę zwilżoną w łagodnym detergencie. Nie wolno stosować do czyszczenia środków czyszczących o własnościach ściernych, wosków lub rozpuszczalników.
- Jeśli produkt nie będzie używany przez dłuższy czas należy odłączyć go od gniazda prądu zmiennego.
- Nie wolno ustawiać projektora w miejscach, w których może być narażony na drgania lub uderzenia.
- Nie wolno dotykać obiektywu gołymi rękoma.
- Przed przechowywaniem należy usunąć baterię/baterie z pilota. Jeżeli bateria/baterie pozostaną w pilocie przez dłuższy czas, mogą zacząć wyciekać.
- Nie wolno używać lub przechowywać projektora w miejscach, w których może być obecny dym z paliwa lub papierosów, ponieważ będzie mieć on negatywny wpływ na działanie projektora.
- Należy przestrzegać prawidłowej orientacji montażu projektora ponieważ instalacja niestandardowa może wpłynąć na działanie projektora.
- Zastosuj listwę zasilającą i/lub zabezpieczenie przed udarami. Ponieważ przerwy w zasilaniu oraz spadki napięcia mogą spowodować ZNISZCZENIE urządzeń.

Informacje na temat bezpieczeństwa promieniowania laserowego

- To urządzenie jest sklasyfikowane jako PRODUKT LASEROWY KLASY 1 - GRUPA RYZYKA 2 według normy IEC 60825-1 : 2014
- To urządzenie jest sklasyfikowane jako produkt klasy 3R według normy IEC 60825-1:2007, a także jest zgodne z normami 21 CFR 1040.10 oraz 1040.11, z wyjątkiem odchyłeń określonych w „Laser Notice” nr 50 z dnia 24 czerwca 2007.
- Jak przy każdym jasnym źródle, nie należy patrzeć bezpośrednio w wiązkę, RG2 IEC 62471-5:2015.



- PRODUKT LASEROWY KLASY 3R — UNIKAĆ BEZPOŚREDNIEGO KONTAKTU WZROKOWEGO
- Podczas włączania projektora należy upewnić się, że osoby postronne znajdujące się w zasięgu projekcji nie patrzą na obiektyw.
- Na drodze promienia świetlnego projektora nie wolno umieszczać żadnych przedmiotów (szkieł powiększających itp.). Wiązka światła emitowana z obiektywu jest rozległa, dlatego też wszelkie nieregularne przedmioty, mogące przekierować wiązkę, mogą być przyczyną nieprzewidzianych zagrożeń, takich jak pożar lub obrażenia oczu.
- Wykonywanie operacji lub regulacji, które nie wynikają wyraźnie z podręcznika użytkownika stwarza ryzyko wystawiania się na działanie niebezpiecznego promieniowania laserowego.
- Nie wolno otwierać lub demontować projektora, ponieważ może to doprowadzić do urazów poprzez wystawianie się na działanie promieniowania laserowego.
- Nie wolno spoglądać na wiązkę lasera, gdy projektor jest włączony. Jasne światło może doprowadzić do trwałego uszkodzenia wzroku.

Niestosowanie się do procedur kontrolnych, regulacyjnych i dotyczących obsługi może doprowadzić do urazów poprzez wystawianie się na działanie promieniowania laserowego.

Prawa autorskie

Niniejsza publikacja, włączając w to wszystkie fotografie, ilustracje i oprogramowanie chroniona jest międzynarodowym prawem autorskim, a wszystkie prawa są zastrzeżone. Ani niniejsza instrukcja, ani żadna jej zawartość nie mogą być reproduktowane bez pisemnej zgody autora.

© Copyright 2019

Wyłączenie odpowiedzialności

Informacje zawarte w niniejszym dokumencie mogą zostać zmienione bez powiadomienia. Producent nie udziela żadnych zapewnień ani gwarancji w odniesieniu do zawartej tu treści i szczególnie wyłącza wszelkie dorozumiane gwarancje przydatności do sprzedaży lub do zastosowania w jakimkolwiek konkretnym celu. Producent zastrzega sobie prawo rewizji publikacji i wykonywania od czasu do czasu zmian zawartości bez obowiązku producenta do powiadamiania kogokolwiek o takich rewizjach lub zmianach.

Rozpoznawalność znaków towarowych

Kensington jest zastrzeżonym w USA znakiem towarowym ACCO Brand Corporation z rejestracją i oczekiwaniem na rejestrację w innych krajach na świecie.

HDMI, logo HDMI i High-Definition Multimedia Interface, to znaki towarowe lub zastrzeżone znaki towarowe HDMI Licensing LLC w USA lub innych krajach.

DLP®, DLP Link i logo DLP są zastrzeżonymi znakami towarowymi firmy Texas Instruments, a BrilliantColor™ jest znakiem towarowym Texas Instruments.

MHL, Mobile High-Definition Link i logo MHL Logo to znaki towarowe lub zastrzeżone znaki towarowe MHL Licensing, LLC.

Wszystkie pozostałe nazwy produktów użyte w niniejszym podręczniku są własnością ich odpowiednich właścicieli i są powszechnie znane.

FCC

To urządzenie zostało poddane testom, które wykazały, że spełnia ograniczenia dla urządzeń cyfrowych klasy B, zgodnie z częścią 15 przepisów FCC. Ograniczenia te określono w celu zapewnienia stosownego zabezpieczenia przed szkodliwymi zakłóceniami w instalacjach domowych. To urządzenie generuje, wykorzystuje i może wypromieniowywać energię o częstotliwości radiowej oraz, jeśli nie zostanie zainstalowane i nie będzie używane zgodnie z instrukcjami, może powodować szkodliwe zakłócenia komunikacji radiowej.

Nie ma jednak żadnych gwarancji, że zakłócenia nie wystąpią w danej instalacji. Jeżeli urządzenie to powoduje uciążliwe zakłócenia odbioru radia i telewizji, co można sprawdzić poprzez włączenie i wyłączenie sprzętu, użytkownik może podjąć próbę usunięcia zakłóceń poprzez jeden lub więcej następujących środków:

- Zmiana kierunku lub położenia anteny odbiorczej.
- Zwiększenie odstępów pomiędzy urządzeniem i odbiornikiem.
- Podłączenie urządzenia do gniazda zasilanego z innego obwodu niż odbiornik.
- Kontakt z dostawcą lub doświadczonym technikiem RTV w celu uzyskania pomocy.

Uwaga: Kable ekranowane

W celu utrzymania zgodności z przepisami FCC, wszystkie połączenia z innymi urządzeniami komputerowymi muszą być wykonane z wykorzystaniem kabli ekranowanych.

Przeostroga

Zmiany lub modyfikacje wykonane bez wyraźnej zgody producenta, mogą spowodować pozbawienie użytkownika prawa do używania tego komputera przez Federal Communications Commission (Federalna Komisja ds. Komunikacji).

Warunki działania

Urządzenie to jest zgodne z częścią 15 zasad FCC. Jego działanie podlega następującym dwóm warunkom:

1. To urządzenie nie może powodować szkodliwych zakłóceń oraz
2. To urządzenie musi akceptować wszystkie odbierane zakłócenia, włącznie z zakłóceniami, które mogą powodować nieoczekiwane działanie.

Uwaga: Użytkownicy z Kanady

To urządzenie cyfrowe klasy B jest zgodne ze kanadyjskim standardem ICES-003.

Remarque à l'intention des utilisateurs canadiens

Cet appareil numérique de la classe B est conforme à la norme NMB-003 du Canada.

Deklaracja zgodności dotycząca krajów UE

- Dyrektywa EMC 2014/30/UE (łącznie z poprawkami)
- Dyrektywa niskonapięciowa 2014/35/UE
- Dyrektywa RED 2014/53/UE (jeśli produkt ma funkcję RF)

WEEE



Instrukcje dotyczące usuwania

Tego urządzenia elektronicznego po zużyciu nie należy wyrzucać do śmieci. Aby zminimalizować zanieczyszczenie i zapewnić możliwie największe zabezpieczenie środowiska naturalnego, urządzenie to należy poddać recyklingowi.

Czyszczenie obiektywu

- Przed czyszczeniem obiektywu pamiętaj o wyłączeniu projektora i odłączeniu przewodu zasilania celem całkowitego ochłodzenia urządzenia.
- Do usunięcia kurzu należy użyć sprężonego powietrza.
- Do czyszczenia obiektywu należy użyć specjalnej ściereczki i delikatnie wytrzeć nią obiektyw. Nie wolno dotykać obiektywu palcami.
- Do czyszczenia obiektywu nie wolno używać zasadowych/kwaśnych detergentów ani rozpuszczalników lotnych takich jak alkohol. Uszkodzenie obiektywu w czasie czyszczenia nie jest objęte gwarancją.



Ostrzeżenie: Do usuwania kurzu lub zabrudzeń z obiektywu nie wolno używać natrykiwanych środków zawierających gazy palne. Może to spowodować pożar z powodu nadmiernego ciepła wewnątrz projektora.



Ostrzeżenie: Nie należy czyścić obiektywu w czasie rozgrzewania projektora, ponieważ może to spowodować oderwanie filmu powierzchniowego obiektywu.



Ostrzeżenie: Nie wolno przecierać ani uderzać obiektywu twardymi przedmiotami.

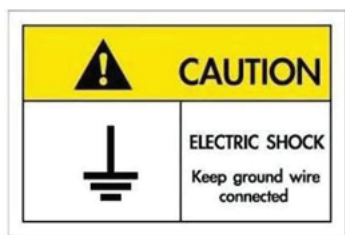

W celu uniknięcia porażenia prądem elektrycznym urządzenie oraz jego osprzęt peryferyjny muszą być odpowiednio uziemione.

WPROWADZENIE

Omówienie zawartości opakowania

Ostrożnie rozpakuj i sprawdź, czy masz wszystkie akcesoria wymienione poniżej w liście akcesoriów standardowych. Niektóre z pozycji akcesoriów opcjonalnych mogą być niedostępne zależnie od modelu, specyfikacji oraz regionu zakupu. Prosimy sprawdzić w miejscu zakupu. Niektóre akcesoria mogą być różne w różnych regionach.

Karta gwarancyjna dostarczana jest tylko w określonych regionach. Szczegółowe informacje można uzyskać u sprzedawcy.

Akcesoria standardowe

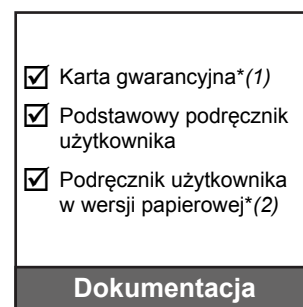
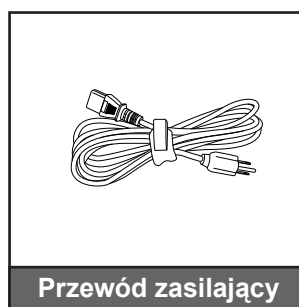
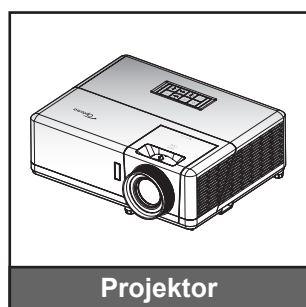

Uwaga:

- Pilot zdalnego sterowania jest dostarczany z baterią.
- *(1) Informacje o gwarancji w Europie, można uzyskać pod adresem www.optoma.com.
- *(2) Dostępne tylko w przypadku krajów azjatyckich.

Akcesoria opcjonalne

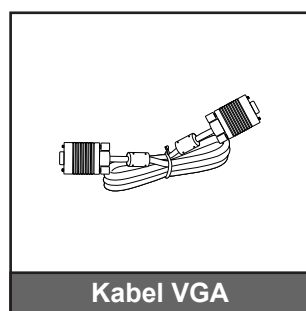

Uwaga: Akcesoria opcjonalne zależą od modelu, specyfikacji i regionu.

WPROWADZENIE

Omówienie produktu

Model 1080p

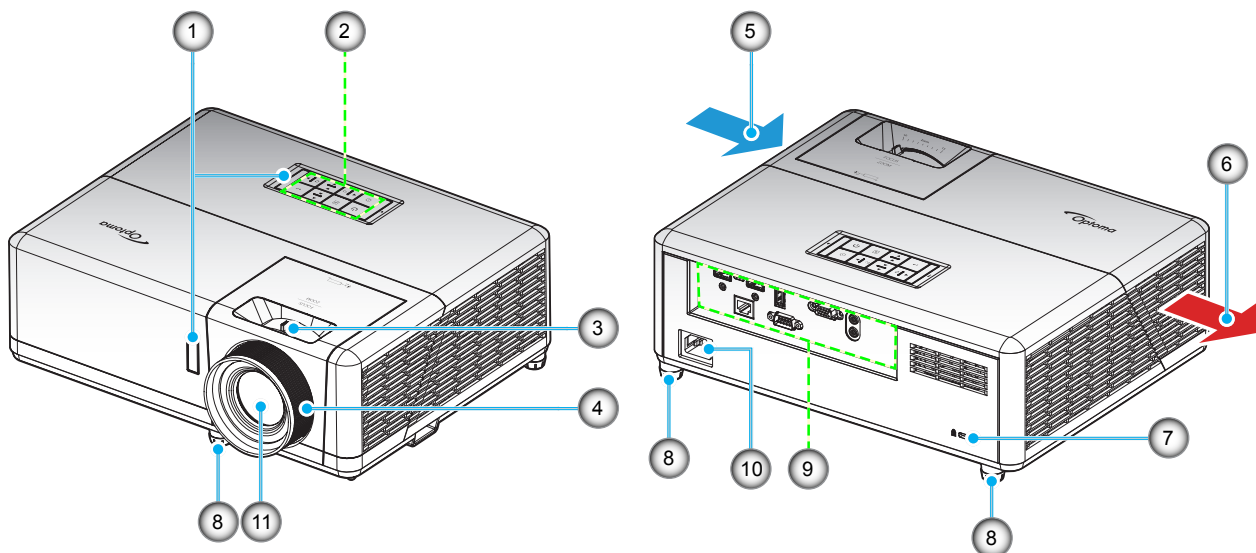

Model WXGA

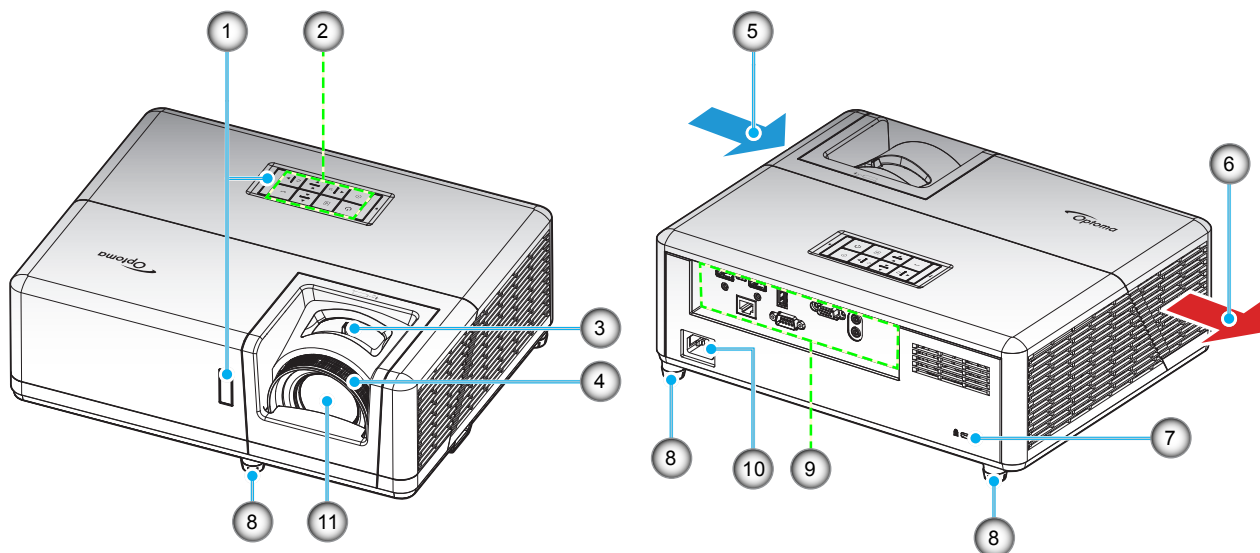

Uwaga:

- Nie należy blokować wlotowych i wylotowych otworów wentylacyjnych projektora.
- W przypadku używania projektora w obudowanym miejscu należy pozostawić co najmniej 30 cm wolnej przestrzeni wokół wlotowych i wylotowych otworów wentylacyjnych.

Nr.	Element	Nr.	Element
1.	Odbiorniki podczerwieni	7.	Gniazdo blokady Kensington™
2.	Blok przycisków	8.	Nóżki regulacji nachylenia
3.	Dźwignia Powiększ	9.	Wejście/Wyjście
4.	Pierścień regulacji ostrości	10.	Gniazdo zasilania
5.	Otwory wentylacyjne (wlotowe)	11.	Obiektyw
6.	Otwory wentylacyjne (wylotowe)		

WPROWADZENIE

Przyląca

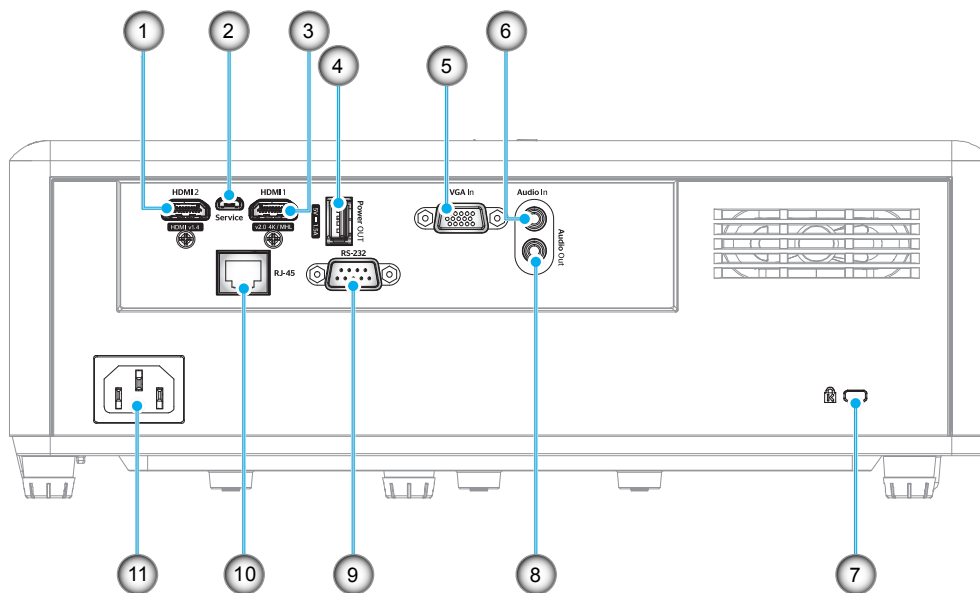

Nr.	Element	Nr.	Element
1.	Złącze HDMI 2	7.	Gniazdo blokady Kensington™
2.	Złącze micro USB	8.	Złącze Wyjście audio
3.	Złącze HDMI 1 / MHL	9.	Złącze RS-232
4.	Złącze USB Power Out (5V---1,5A)	10.	Złącze RJ-45
5.	Złącze wejścia VGA	11.	Gniazdo zasilania
6.	Złącze Wejście audio		

WPROWADZENIE

Blok przycisków

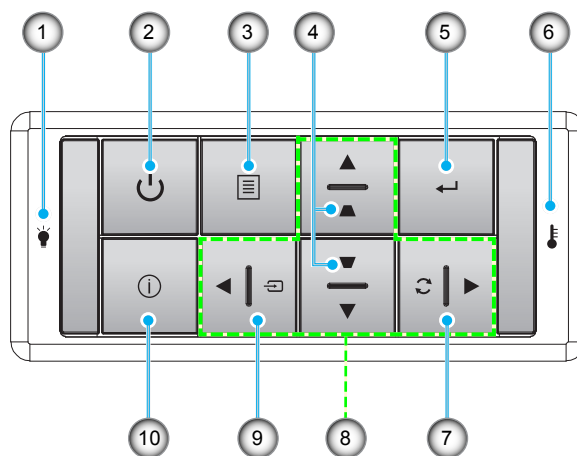

Nr.	Element	Nr.	Element
1.	Dioda LED lampy	6.	Dioda LED temperatury
2.	Przycisk zasilania/dioda LED zasilania	7.	Resynchronizacja
3.	Menu	8.	Cztery kierunkowe przyciski wyboru
4.	Korekcja trapezu	9.	Source
5.	Wprowadź	10.	Informacje

WPROWADZENIE

Pilot 1

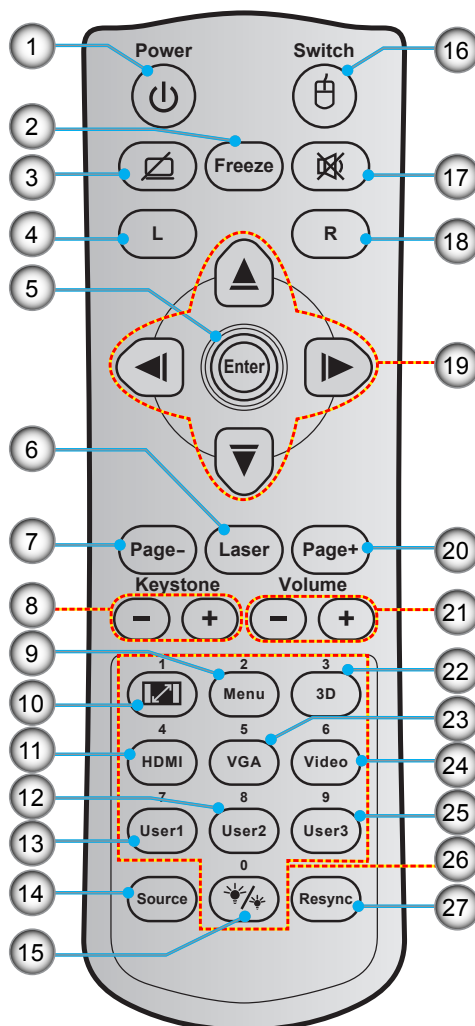

Nr.	Element	Nr.	Element
1.	Zasilanie Wł/Wył	15.	Tryb jasności
2.	Zamrozić	16.	Wł/Wył myszy
3.	Wyświetl pusty/wyciszenie audio	17.	Wycisz
4.	Kliknięcie lewym przyciskiem myszy	18.	Kliknięcie prawym przyciskiem myszy
5.	Wprowadź	19.	Cztery kierunkowe przyciski wyboru
6.	Laserowy	20.	Strona +
7.	Strona -	21.	Głośność -/+
8.	Trapez -/+	22.	Wł/Wył menu 3D
9.	Menu	23.	VGA
10.	Proporcje obrazu	24.	Wideo (nieobsługiwane)
11.	HDMI	25.	Użytkownik 3 (przypisywany)
12.	Użytkownik 2 (przypisywany)	26.	Klawiatura numeryczna (0-9)
13.	Użytkownik 1 (przypisywany)	27.	Resync
14.	Source		

Uwaga:

- Rzeczywisty wygląd pilota zależy od regionu.
- Niektóre przyciski nie mają przypisanej funkcji dla modeli, które nie obsługują tych funkcji.

WPROWADZENIE

Pilot 2

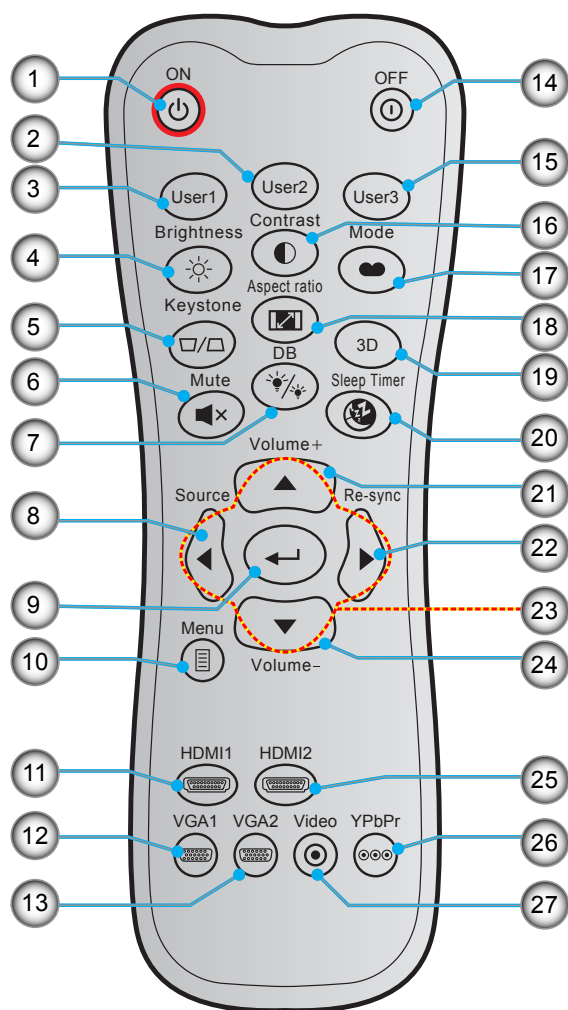

Nr.	Element	Nr.	Element
1.	Włączenie zasilania	15.	Użytkownik 3 (przypisywany)
2.	Użytkownik 2 (przypisywany)	16.	Kontrast
3.	Użytkownik 1 (przypisywany)	17.	Tryb wyświetlania
4.	Jasność	18.	Proporcje obrazu
5.	Trapez	19.	Wł/Wył menu 3D
6.	Wycisz	20.	Wyłącznik czasowy
7.	DB (Dynamic Black)	21.	Głośność +
8.	Source	22.	Resynchronizacja
9.	Wprowadź	23.	Cztery kierunkowe przyciski wyboru
10.	Menu	24.	Głośność -
11.	HDMI1	25.	HDMI2
12.	VGA1	26.	YPbPr (nieobsługiwane)
13.	VGA2 (nieobsługiwane)	27.	Wideo (nieobsługiwane)
14.	Wyłączenie zasilania		

Uwaga:

- Rzeczywisty wygląd pilota zależy od regionu.
- Niektóre przyciski nie mają przypisanej funkcji dla modeli, które nie obsługują tych funkcji.

USTAWIENIE I INSTALACJA

Instalacja projektora

Projektor dostosowany jest do zamontowania w jednym z czterech możliwych położeń.

Wybierz miejsca lokalizacji zależy od układu pomieszczenia lub preferencji osobistych. Należy przy tym uwzględnić rozmiar i kształt ekranu, lokalizację odpowiednich gniazd zasilania i odległość między projektorem a pozostałymi urządzeniami.

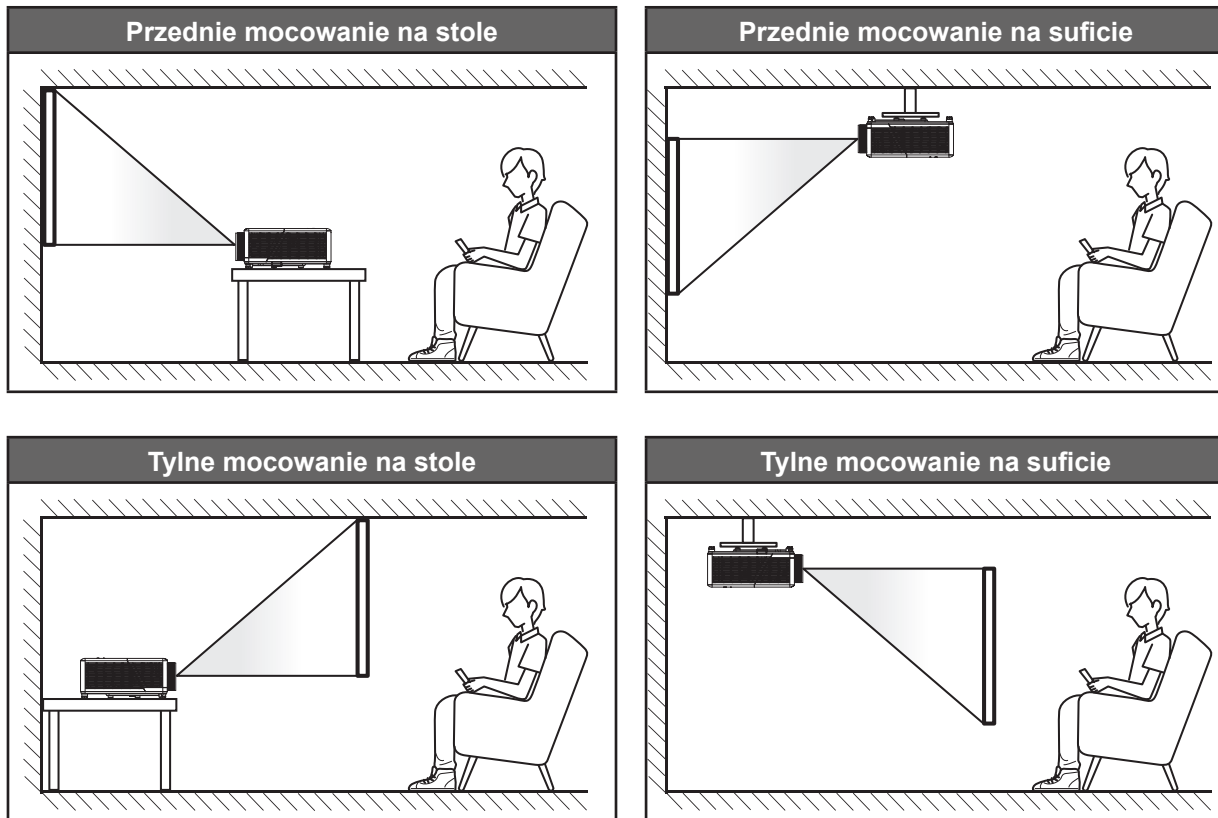

Projektor powinien być umieszczony płasko na powierzchni i pod kątem 90 stopni / prostopadle do ekranu.

- Określanie położenia projektora dla danego rozmiaru ekranu, patrz tabela odległości na stronach 57-58.
- Określanie rozmiaru ekranu dla danej odległości, patrz tabela odległości na stronach 57-58.

Uwaga: Im dalej od ekran umieszczony jest projektor, tym bardziej zwiększa się wyświetlany obraz i proporcjonalnie rośnie przesunięcie pionowe.

USTAWIENIE I INSTALACJA

Uwagi na temat instalacji projektora

Uwaga: Kiedy projektor jest instalowany w podświetlonym zakresie wentylator będzie domyślnie na „Tryb dużej wysokości”.

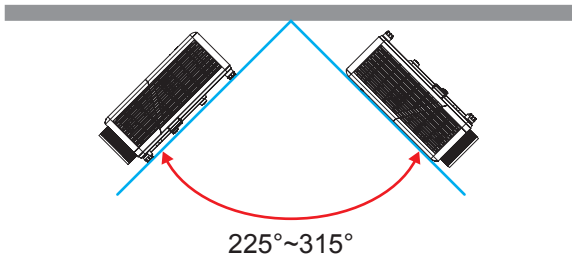

- Orientacja pionowa

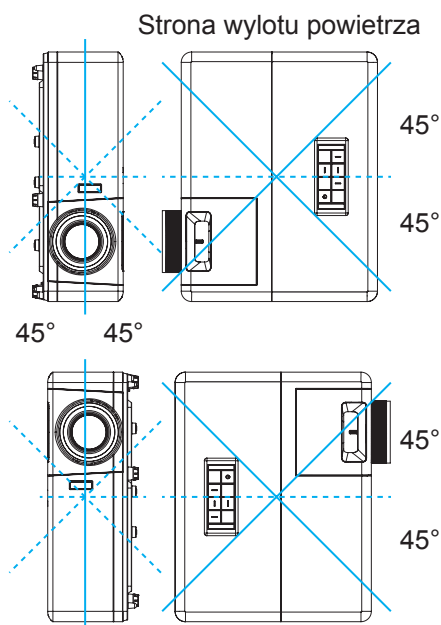

- Należy pozostawić co najmniej 30 cm wolnej przestrzeni wokół wylotowych otworów wentylacyjnych.

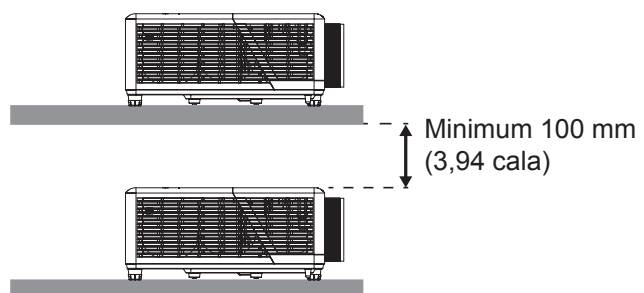
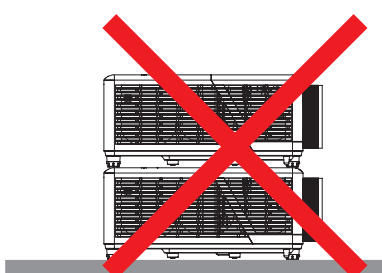
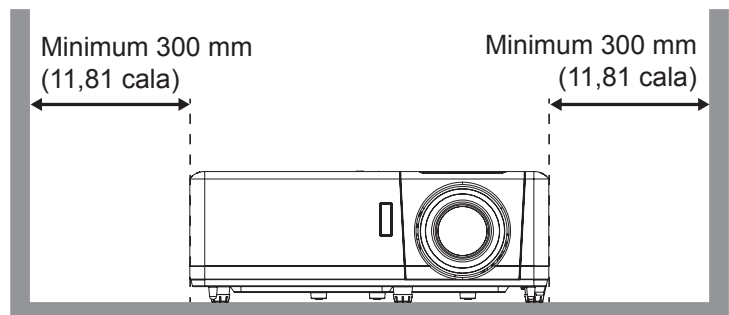
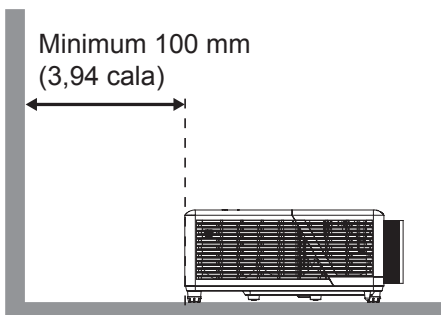

USTAWIENIE I INSTALACJA

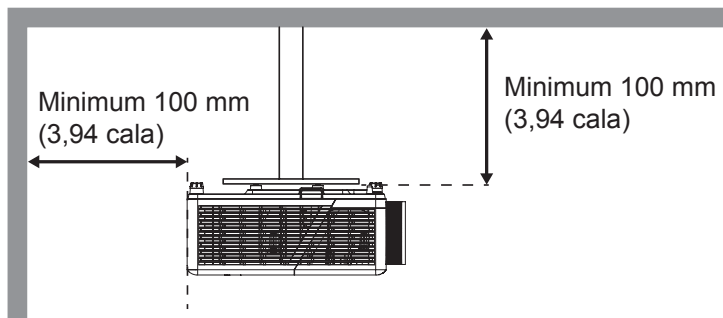

- Należy zadbać o to, aby wlotowe otwory wentylacyjne nie przetwarzały gorącego powietrza z otworów wylotowych.
- W przypadku używania projektora w obudowanym miejscu należy upewnić się, że temperatura powietrza w obudowie po włączeniu projektora nie przekracza temperatury roboczej oraz że wlotowe i wylotowe otwory wentylacyjne nie są niczym przesłonięte.
- Wszelkie używane obudowy powinny przejść poświadczoną ocenę termiczną w celu zagwarantowania, że projektor nie będzie przetwarzał powietrza wylotowego, ponieważ mogłoby to doprowadzić do wyłączania urządzenia nawet wtedy, gdy temperatura w obudowie nie wykraczałaby poza akceptowalny zakres temperatury roboczej.

USTAWIENIE I INSTALACJA

Podłączanie źródeł sygnału do projektora

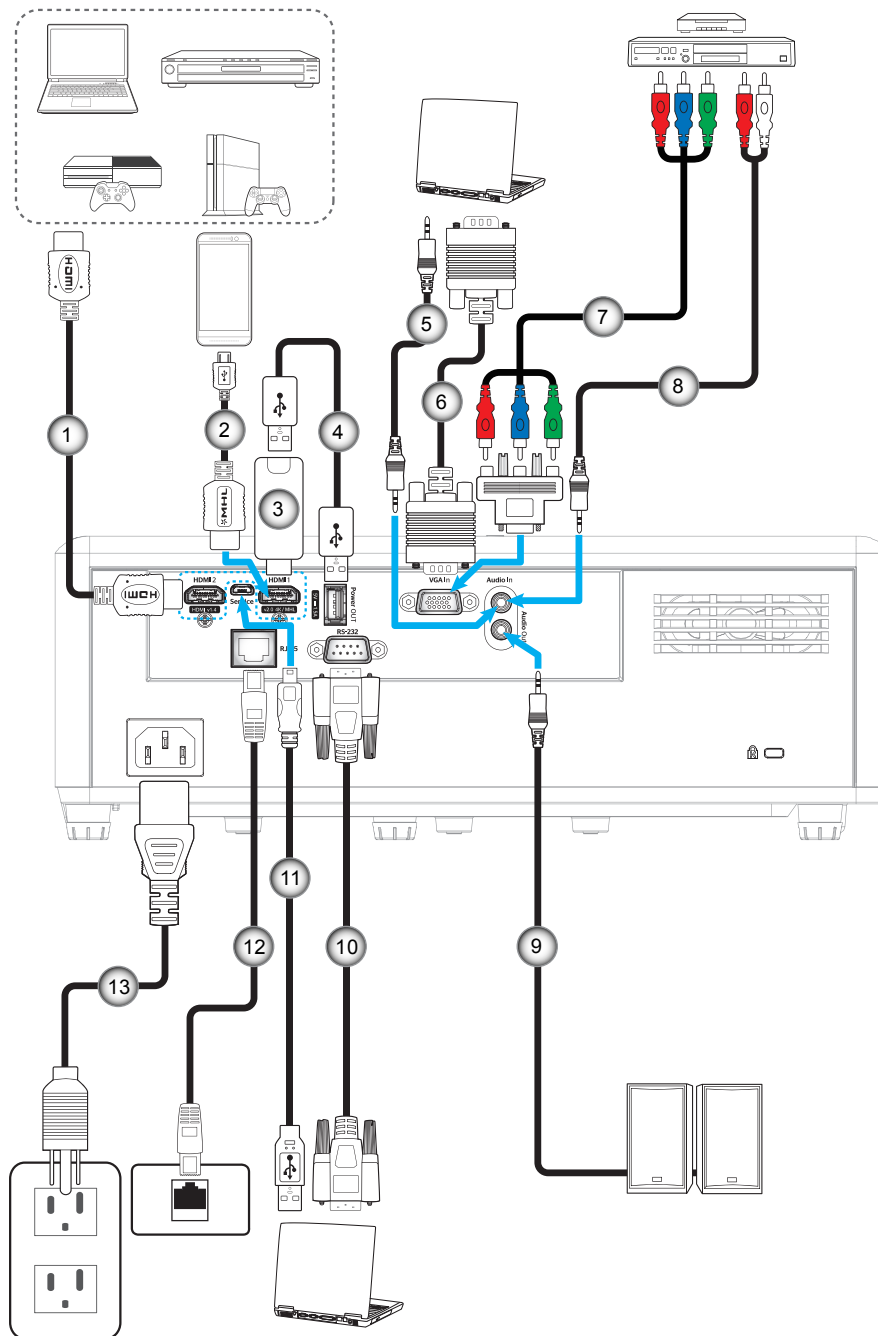

Nr.	Element	Nr.	Element
1.	Kabel HDMI	8.	Kabel wejścia audio
2.	Kabel MHL	9.	Kabel wyjścia audio
3.	Klucz HDMI	10.	Kabel RS232
4.	Kabel zasilania USB	11.	Kabel USB
5.	Kabel wejścia audio	12.	Kabel RJ-45
6.	Kabel wejścia VGA	13.	Przewód zasilający
7.	Kabel Component RCA		

USTAWIENIE I INSTALACJA

Regulacja projektowanego obrazu

Wysokość obrazu

Projektor jest wyposażony w nóżki podnoszenia, do regulacji wysokości obrazu.

1. Zlokalizuj pod projektorem nóżkę regulacji do ustawienia.
2. Obróć regulowaną stopkę zgodnie lub przeciwnie do kierunku ruchu wskazówek zegara, w celu podwyższenia lub obniżenia projektora.

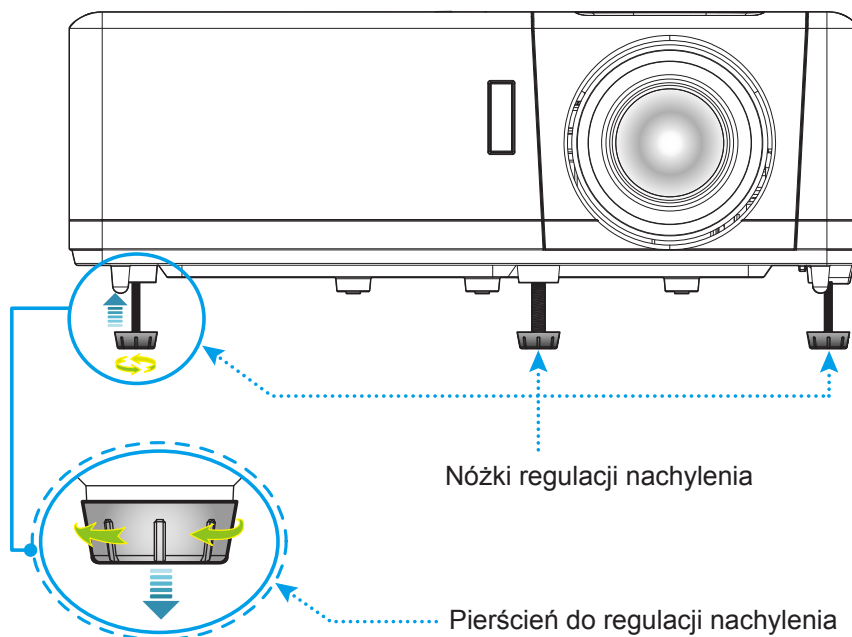

Powiększenie i ostrość

- W celu wyregulowania wielkości obrazu, obróć dźwignię powiększenia zgodnie lub przeciwnie do kierunku ruchu wskazówek zegara, w celu powiększenia lub zmniejszenia wielkości wyświetlanego obrazu.
- Aby wyregulować ostrość obrazu, należy obracać pierścień ostrości zgodnie z ruchem wskazówek zegara lub przeciwnie do niego, aż do uzyskania wyraźnego i czytelnego obrazu.

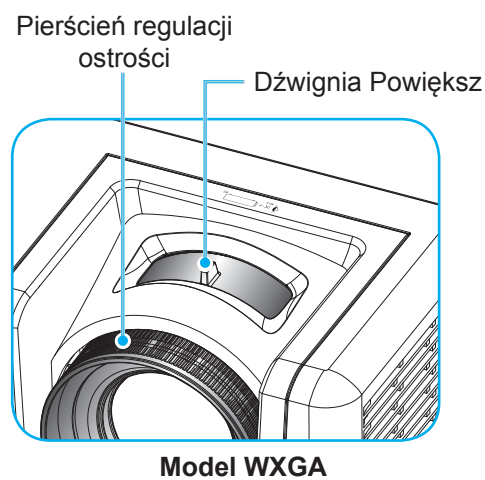
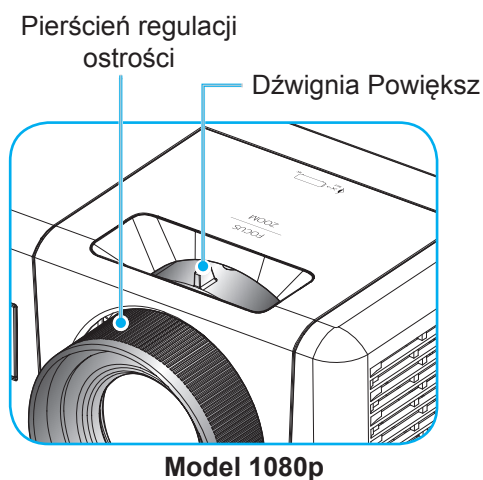

USTAWIENIE I INSTALACJA

Konfiguracja pilota

Wkładanie / wymiana baterii

Dla pilota dostarczane są dwie baterie AAA.

1. Zdejmij pokrywę baterii z tyłu pilota.
2. Włóż baterie AAA do przedziału baterii, jak pokazano na ilustracji.
3. Załóż pokrywę baterii na pilota.

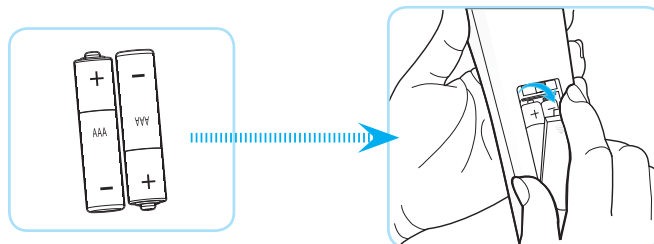

Uwaga: Baterie można wymieniać na takie same lub równoważne.

PRZESTROGA

Nieprawidłowe używanie baterii, może spowodować chemiczny wyciek lub eksplozję. Należy się zastosować do instrukcji poniżej.

- Nie należy mieszać baterii różnych typów. Baterie różnych typów mają różne charakterystyki.
- Nie należy mieszać baterii starych i nowych. Mieszanie starych i nowych baterii, może skrócić żywotność nowych baterii lub spowodować chemiczny wyciek starych baterii.
- Baterie, po ich zużyciu, należy usunąć jak najszybciej. Wyciekające z baterii chemikalia, po zetknięciu się ze skórą, mogą spowodować wysypkę. Po odkryciu jakiegokolwiek chemicznego wycieku, należy go wytrzeć dokładnie szmatką.
- Dostarczone z tym produktem baterie mogą mieć krótszą od oczekiwanej żywotność, z powodu warunków przechowywania.
- Jeśli pilot nie będzie długo używany, należy wyjąć z niego baterie.
- Podczas usuwania baterii, należy się zastosować do prawa obowiązującego w danym regionie lub kraju.

USTAWIENIE I INSTALACJA

Zasięg skuteczny

Czujnik podczerwieni (IR) dla zdalnego sterowania umieszczony jest na górze i z przodu projektora. W celu zapewnienia prawidłowego funkcjonowania pamiętaj o trzymaniu pilota pod kątem w zakresie 60 stopni od linii prostopadłej do czujnika IR zdalnego sterowania projektora. Odległość między pilotem a czujnikiem nie powinna być większa niż 12 metrów (39,4 stopy).

- Upewnij się, że między pilotem a czujnikiem IR projektora nie ma przeszkód, które mogą zakłócać wiązkę podczerwieni.
- Upewnij się, że nadajnik podczerwieni pilota nie jest zakłócany przez bezpośrednio działające promienie słoneczne lub lampy fluorescencyjne.
- Trzymaj pilota w odległości większej niż 2 metry od lamp fluorescencyjnych albo może dojść do uszkodzenia pilota.
- Jeżeli pilot znajduje się w pobliżu falownikowych lamp fluorescencyjnych, może być od czasu do czasu nieskuteczny.
- Jeżeli pilot i projektor znajdują się w bardzo bliskiej odległości, pilot może być nieskuteczny.
- W przypadku skierowania na ekran, skuteczna odległość jest mniejsza niż 5 m od pilota do ekranu i odbicia wiązki IR do projektora. Jednak odległość skuteczna może różnić się zależnie od ekranu.

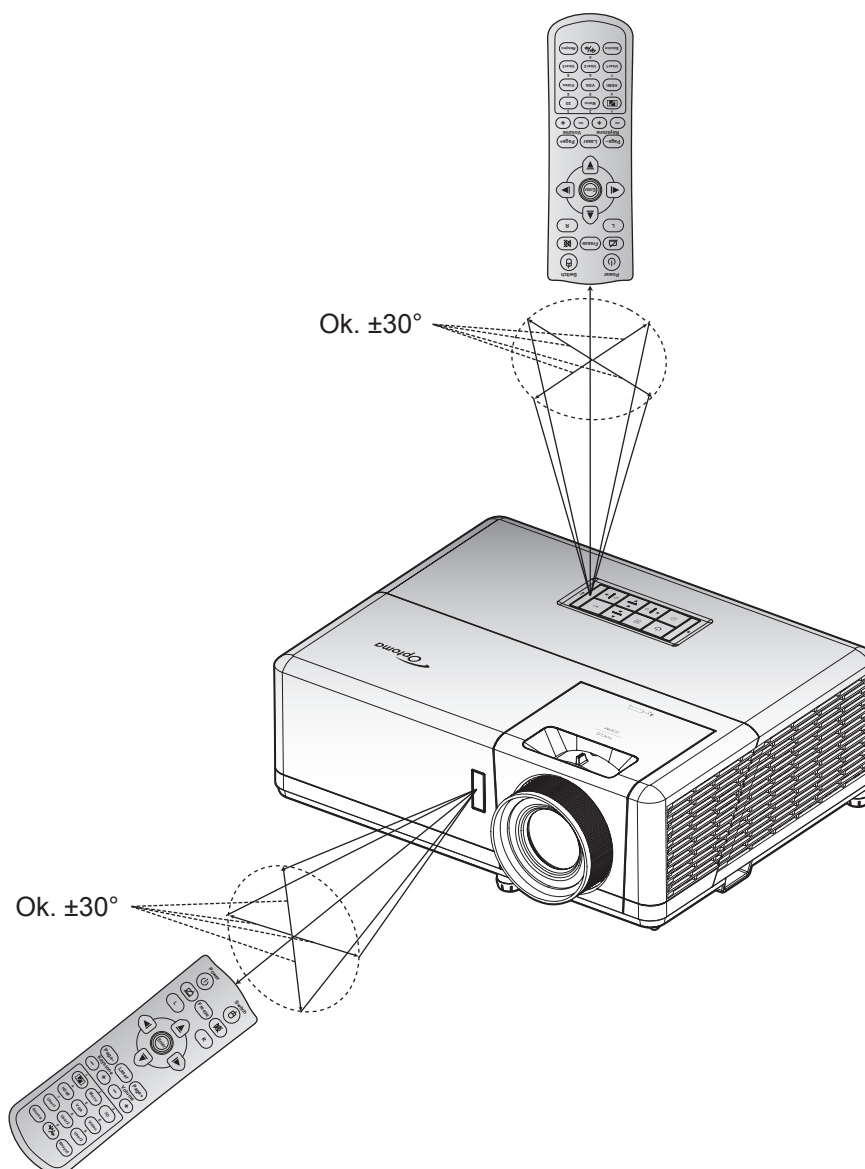

KORZYSTANIE Z PROJEKTORA

Włączenie / wyłączenie zasilania projektora

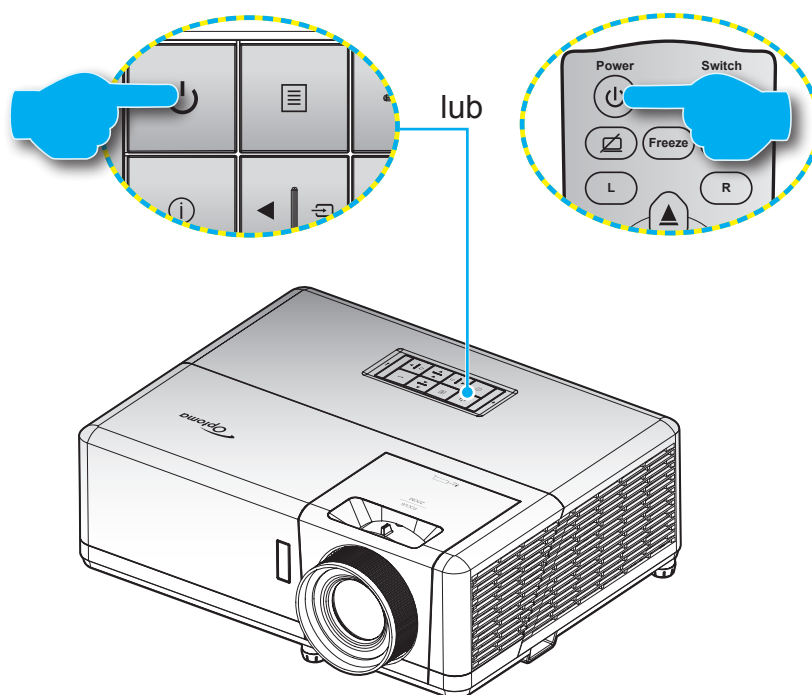

Włączenie zasilania



1. Upewnij się, czy prawidłowo podłączony jest przewód zasilający i kabel sygnału/źródła. Po podłączeniu dioda LED zasilania zmieni kolor na czerwony.
2. Włącz projektor, naciskając przycisk  na klawiaturze projektora lub na pilocie.
3. Ekran początkowy wyświetli się po około 10 sekundach, a dioda LED zasilania będzie migać na niebiesko.

Uwaga: Podczas pierwszego włączenia projektora pojawi się zachęta do wyboru preferowanego języka, orientacji projekcji oraz innych ustawień.

Wyłączenie zasilania

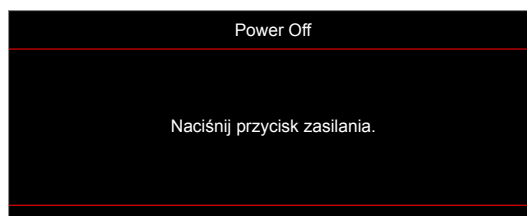
1. Wyłącz projektor, naciskając przycisk  na klawiaturze projektora lub na pilocie.
2. Wyświetlony zostanie następujący komunikat:



3. Naciśnij ponownie przycisk  w celu potwierdzenia, w przeciwnym razie po 15 sekundach komunikat zniknie samoistnie. Po drugim naciśnięciu przycisku , projektor zostanie wyłączony.
4. Wentylatory chłodzące kontynuują działanie przez około 10 sekund w celu wykonania cyklu chłodzenia, a dioda LED zasilania miga na niebiesko. Gdy dioda LED zasilania zacznie świecić stałym czerwonym światłem, oznacza to, że projektor przeszedł do trybu czuwania. Aby z powrotem włączyć projektor, należy poczekać na zakończenie przez projektor cyklu chłodzenia i przejście do trybu oczekiwania. Gdy urządzenie działa w trybie czuwania, wystarczy nacisnąć przycisk , aby ponownie uruchomić projektor.
5. Odłącz przewód zasilający od gniazda elektrycznego i od projektora.

Uwaga: Nie jest zalecane włączenie projektora natychmiast po wykonaniu procedury wyłączenia zasilania.

KORZYSTANIE Z PROJEKTORA

Wybór źródła wejścia

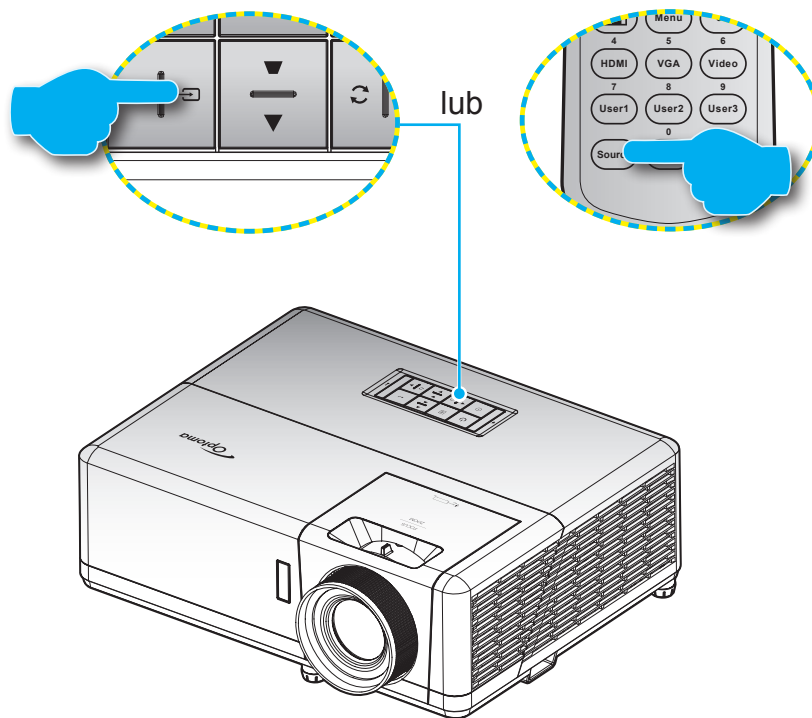

Włącz podłączone źródło sygnału do wyświetlania na ekranie, takie jak komputer, notebook, odtwarzacz wideo, itd. Projektor automatycznie wykryje źródło. Jeżeli podłączonych jest wiele źródeł, naciśnij przycisk  na klawiaturze projektora lub **Source** na pilocie, aby wybrać wymagane źródło sygnału wejściowego.



KORZYSTANIE Z PROJEKTORA

Nawigacja i funkcje menu

Projektor posiada wielojęzyczne menu ekranowe (OSD), które umożliwia wykonanie regulacji i zmianę różnych ustawień. Projektor automatycznie wykryje źródło.

1. Aby otworzyć menu OSD, naciśnij przycisk  na klawiaturze projektora lub przycisk **Menu** na pilocie.
2. Po wyświetleniu OSD, użyj przycisków **▲▼** do wyboru dowolnego elementu w menu głównym. Podczas dokonywania wyboru na określonej stronie naciśnij przycisk **←** na klawiaturze projektora lub przycisk **Wprowadź** na pilocie, aby przejść do podmenu.
3. Użyj przycisków **◀▶** do wyboru wymaganego elementu w podmenu, a następnie naciśnij przycisk **←** lub **Wprowadź**, aby wyświetlić dalsze ustawienia. Wyreguluj ustawienia korzystając z przycisków **◀▶**.
4. Wybierz następny element do regulacji w podmenu i wyreguluj w sposób opisany powyżej.
5. Naciśnij przycisk **←** lub **Wprowadź** w celu potwierdzenia; na ekranie ponownie wyświetlone zostanie menu główne.
6. Aby wyjść, naciśnij ponownie przycisk  lub **Menu**. Menu OSD zostanie zamknięte, a projektor automatycznie zapisze nowe ustawienia.

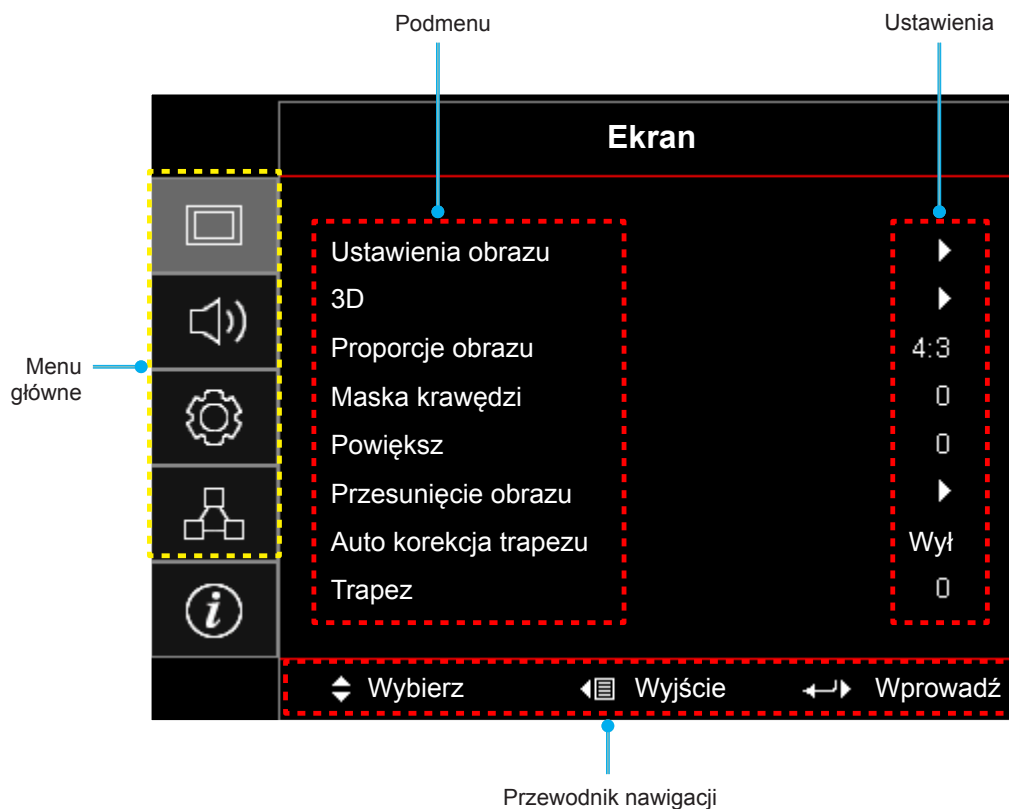

KORZYSTANIE Z PROJEKTORA



Struktura menu ekranowego

Menu główne	Podmenu	Podmenu 2	Podmenu 3	Podmenu 4	Wartości			
Ekran	Ustawienia obrazu	Tryb wyświetlania			Prezentacja			
					Jasny			
					HDR			
					HLG			
					Kino			
					Gra			
					sRGB			
					DICOM SIM.			
					Użytkownika			
					3D			
		Kolor Ściany					Wył [Domyślne]	
							Tablica	
							Jasny Żółty	
							Jasny Zielony	
							Jasny Niebieski	
							Różowy	
		Zakres dynamiczny			HDR/HLG		Wył	
							Auto [Domyślne]	
			Tryb obrazu HDR					Jasny
								Standardowy [Domyślne]
								Film
								Szczegół
			Tryb obrazu HLG					Jasny
								Standardowy [Domyślne]
								Film
								Szczegół
		Jasność					-50 ~ 50	
		Kontrast					-50 ~ 50	
		Ostrość					1 ~ 15	
		Kolor					-50 ~ 50	
		Odcień					-50 ~ 50	
		Gamma					Film	
							Wideo	
							Grafika	
							Standardowy(2.2)	
							1.8	
							2.0	
							2.4	
							2.6	
							HDR	
				HLG				





KORZYSTANIE Z PROJEKTORA

Menu główne	Podmenu	Podmenu 2	Podmenu 3	Podmenu 4	Wartości	
Ekran	Ustawienia obrazu	Gamma	3D			
			Tablica			
			DICOM SIM.			
		Ustawienia kolorów	Temp. koloru	BrilliantColor™		1 ~ 10
				Ciepłe		
					Standardowy	
					Zimne	
			Zimne			
			Dopasowanie kolorów	Kolor	Czerwony [Domyślne]	
					Zielony	
					Niebieski	
					Cyjan	
					Żółty	
					Magenta	
					Biały(*)	
				Barwa/R(*)	-50 ~ 50 [Domyślne: 0]	
				Nasycenie/G(*)	-50 ~ 50 [Domyślne: 0]	
				Wzmocnienie/B(*)	-50 ~ 50 [Domyślne: 0]	
			Skasuj	Anuluj [Domyślne]		
			Tak			
			Wyjście			
			Ustawienia RGB	Wzmocn. czerwony	-50 ~ 50	
				Wzmocn. zielony	-50 ~ 50	
				Wzmocn. niebieski	-50 ~ 50	
				Odchyl. czerwony	-50 ~ 50	
				Odchyl. zielony	-50 ~ 50	
				Odchyl. niebieski	-50 ~ 50	
				Skasuj	Anuluj [Domyślne]	
				Tak		
			Przestrzeń barw [Wejście inne niż HDMI]		Auto [Domyślne]	
				RGB		
				YUV		
		Przestrzeń barw [Wejście HDMI]		Auto [Domyślne]		
				RGB(0~255)		
				RGB(16~235)		
				YUV		
		Sygnał	Automatyczny	Wył		
				Wł [Domyślne]		
			Częstotliwość	-10 ~ 10 (w zależności od sygnału) [Domyślne: 0]		
			Faza	0 ~ 31 (w zależności od sygnału) [Domyślne: 0]		
		Pozycja poziom	-5 ~ 5 (w zależności od sygnału) [Domyślne: 0]			

KORZYSTANIE Z PROJEKTORA

Menu główne	Podmenu	Podmenu 2	Podmenu 3	Podmenu 4	Wartości	
Ekran	Ustawienia obrazu	Sygnal	Pozycja pion		-5 ~ 5 (w zależności od sygnалу) [Domyślne: 0]	
		Tryb jasności			DynamicBlack	
					Eko.	
					Moc (moc = 100%/ 95%/ 90%/ 85%/ 80%/ 75%/ 70%/ 65%/ 60%/ 55%/ 50%)	
		Skasuj				
	3D	Tryb 3D				Wył
						Wł [Domyślne]
		3D Tech.				DLP-Link [Domyślne]
						3D Sync
		3D→2D				3D [Domyślne]
						L
						R
		Format 3D				Auto [Domyślne]
						Tryb SBS
						Góra i Dół
						Sekwencyjne klatk.
						Pakowanie ramek
	Odwrócona synch. 3D				Wł	
					Wył [Domyślne]	
	Skasuj				Anuluj	
					Tak	
	Proporcje obrazu					4:3
						16:9
						16:10 [tylko model WXGA]
						LBX
						Natywny
						Auto
	Maska krawędzi					0 ~ 10 [Domyślne: 0]
	Powiększ					-5 ~ 25 [Domyślne: 0]
	Przesunięcie obrazu	Poziom 				-100 ~ 100 [Domyślne: 0]
		Pion 				-100 ~ 100 [Domyślne: 0]
	Auto korekcja trapezu					Wył
					Wł [Domyślne]	
Trapez					-40 ~ 40 [Domyślne: 0]	
Audio	Wycisz				Wył [Domyślne]	
					Wł	
	Głośność					0 ~ 10 [Domyślne: 5]





KORZYSTANIE Z PROJEKTORA

Menu główne	Podmenu	Podmenu 2	Podmenu 3	Podmenu 4	Wartości		
Ustawienia	Projekcja				Przód  [Domyślne]		
					Tył 		
					Sufit-góra 		
					Tył-góra 		
	Typ ekranu [tylko model WXGA]					16:9	
						16:10 [Domyślne]	
	Ustawienia zasilacza	Włącz przy zasilaniu				Wył [Domyślne]	
						Wł	
		Włącz przy sygnale				Wył [Domyślne]	
						Wł	
		Auto wyłączenie (min)				0 ~ 180 (przyrosty 5 min) [Domyślne: 20]	
		Wyłącznik czasowy (min)	Zawsze włączony				0 ~ 990 (przyrosty 30 min) [Domyślne: 0]
							Nie [Domyślne]
						Tak	
	Tryb zasilania (Czuwanie)					Aktywny	
						Eko. [Domyślne]	
	USB Power (Wstrzymanie)					Wył [Domyślne]	
						Wł	
	Zabezpieczenia	Zabezpieczenia				Wył	
						Wł	
		Timer zabezpieczający	Miesiąc				
			Dzień				
	Godzina						
	Zmień hasło					[Domyślne: 1234]	
	Ustawienia HDMI Link	HDMI Link				Wył [Domyślne]	
						Wł	
		Zawiera TV					Nie [Domyślne]
							Tak
		Włącz Link					Wzajemny [Domyślne]
							PJ → Urządzenie Urządzenie → PJ
	Wyłącz Link					Wył [Domyślne]	
						Wł	
	Wzorzec testowy					Zielona siatka	
						Siatka w kolorze magenta	
						Biała siatka	
						Biały	
						Wył	
	Ustawienia pilota [zależy od pilota]	Funkcje IR				Wł [Domyślne]	
						Wył	
		Kod zdalny					00~99

KORZYSTANIE Z PROJEKTORA

Menu główne	Podmenu	Podmenu 2	Podmenu 3	Podmenu 4	Wartości		
Ustawienia	Ustawienia pilota [zależy od pilota]	F1			Wzorzec testowy		
					Jasność		
					Kontrast		
					Wyłącznik czasowy [Domyślne]		
					Dopasowanie kolorów		
					Temp. koloru		
					Gamma		
					Projekcja		
					MHL		
			F2			Wzorzec testowy	
						Jasność	
						Kontrast	
						Wyłącznik czasowy	
						Dopasowanie kolorów [Domyślne]	
						Temp. koloru	
						Gamma	
						Projekcja	
						MHL	
			F3			Wzorzec testowy	
						Jasność	
						Kontrast	
						Wyłącznik czasowy	
						Dopasowanie kolorów	
						Temp. koloru	
						Gamma	
						Projekcja	
						MHL [Domyślne]	
		ID projektora				00 ~ 99	
		Opcje	Język			English [Domyślne]	
							Deutsch
							Français
							Italiano
							Español
						Português	
						Polski	
						Nederlands	
						Svenska	
						Norsk/Dansk	
						Suomi	
						ελληνικά	
						繁體中文	
						简体中文	
						日本語	
				한국어			

KORZYSTANIE Z PROJEKTORA

Menu główne	Podmenu	Podmenu 2	Podmenu 3	Podmenu 4	Wartości			
Ustawienia	Opcje	Język			Русский			
					Magyar			
					Čeština			
					عربي			
					ไทย			
					Türkçe			
					فارسی			
					Tiếng Việt			
					Bahasa Indonesia			
					Română			
					Slovenčina			
		Ukryte napisy					CC1	
							CC2	
							Wył [Domyślne]	
		Menu Settings	Położenie menu				Górny lewy 	
							Górny prawy 	
							Środek  [Domyślne]	
							Dolny lewy 	
							Dolny prawy 	
			Timer menu					Wył
								5 sek.
							10 sek. [Domyślne]	
		Automatyczne źródło					Wył [Domyślne]	
							Wł	
		Źródło wejścia					HDMI1 / MHL	
							HDMI2	
							VGA	
		Nazwa wejścia	HDMI1 / MHL				Domyślne [Domyślne]	
							Niestandardowe	
			HDMI2				Domyślne [Domyślne]	
							Niestandardowe	
			VGA				Domyślne [Domyślne]	
							Niestandardowe	
		Duża wysokość					Wył [Domyślne]	
							Wł	
		Blokada trybu wyświetlania					Wył [Domyślne]	
							Wł	
		Blokuj klawisze					Wył [Domyślne]	
							Wł	
		Ukryj informacje					Wył [Domyślne]	
					Wł			

KORZYSTANIE Z PROJEKTORA

Menu główne	Podmenu	Podmenu 2	Podmenu 3	Podmenu 4	Wartości
Ustawienia	Opcje	Logo			Domyślne [Domyślne]
					Neutralny
					Użytkownika
		Kolor tła			Brak
					Niebieski [Domyślne]
					Czerwony
					Zielony
					Szary
	Skasuj	Reset OSD			Logo
					Anuluj [Domyślne]
Reset to Default			Tak		
			Anuluj [Domyślne]		
Sieć	LAN	Stan sieci			(tylko do odczytu)
		Adres MAC			(tylko do odczytu)
		DHCP			Wył [Domyślne]
					Wł
		Adres IP			192.168.0.100 [Domyślne]
		Maska podsieci			255.255.255.0 [Domyślne]
		Brama			192.168.0.254 [Domyślne]
		DNS			192.168.0.51 [Domyślne]
	Skasuj				
	Control	Crestron			Wył
					Wł [Domyślne] Uwaga: Port 41794
		Extron			Wył
					Wł [Domyślne] Uwaga: Port 2023
		PJ Link			Wył
					Wł [Domyślne] Uwaga: Port 4352
		AMX Device Discovery			Wył
					Wł [Domyślne] Uwaga: Port 9131
		Telnet			Wył
					Wł [Domyślne] Uwaga: Port 23
		HTTP			Wył
				Wł [Domyślne] Uwaga: Port 80	

KORZYSTANIE Z PROJEKTORA

Menu główne	Podmenu	Podmenu 2	Podmenu 3	Podmenu 4	Wartości
Informacje	Regulatory				
	Serial Number				
	Source				
	Rozdzielczość				00x00
	Refresh Rate				0,00Hz
	Tryb wyświetlania				
	Kod zdalny				00~99
	Kod zdalny (aktywny)				00~99
	Tryb zasilania (Czuwanie)				
	Źródło światła godzina				0 hr
	Stan sieci				
	Adres IP				
	ID projektora				00 ~ 99
	Tryb jasności				
	Wersja firmware	System			
LAN					
MCU					

KORZYSTANIE Z PROJEKTORA

Menu Ekran

Menu ustawień wyświetlanego obrazu

Tryb wyświetlania

Dostępnych jest wiele wstępnych ustawień fabrycznych, zoptymalizowanych dla różnych typów obrazów.

- **Prezentacja:** Ten tryb jest odpowiedni do pokazywania przed widownią, przy połączeniu z komputerem PC.
- **Jasny:** Maksymalna jasność z wejścia PC.
- **HDR / HLG:** Umożliwia dekodowanie i wyświetlanie treści HDR (High Dynamic Range) / HLG (Hybrid Log Gamma), w celu uzyskania najlepszej głębi czerni, najjaśniejszej bieli oraz żywych kolorów kinowych przy użyciu przestrzeni barwowej REC.2020. Ten tryb zostanie automatycznie włączony, jeśli **HDR/HLG** jest ustawione jako **Auto** (a treść HDR/HLG jest wysyłana do projektora – 4K UHD dla Blu-ray, 1080p/4K UHD HDR/HGL dla Gry, 4K UHD dla Przesyłanie strumieniowe wideo). Gdy tryb HDR/HLG jest aktywny, pozostałe tryby wyświetlania (Kino, Obraz referencyjny, itd.) nie mogą być wybierane, ponieważ HDR/HLG dostarcza kolory, które są bardzo dokładne, wykraczające poza wydajność w zakresie kolorów w uzyskiwaną w innych trybach wyświetlania.
- **Kino:** Zapewnia najlepsze kolory do oglądania filmów.
- **Gra:** Wybierz ten tryb, aby zwiększyć jasność i poziom czasu odpowiedzi celem większego zadowolenia z gier wideo.
- **sRGB:** Standaryzowana dokładność kolorów.
- **DICOM SIM.:** Ten tryb umożliwia wyświetlanie monochromatycznych obrazów medycznych, takich jak obrazy prześwietlenia rentgenowskiego, MRI, itd.
- **Użytkownika:** Zapamiętanie ustawień użytkownika.
- **3D:** Do sprawdzenia efektu 3D, konieczne są okulary 3D, należy sprawdzić, czy posiadany komputer PC/urządzenie przenośne ma kartę graficzną z sygnałem wyjścia 120 Hz i poczwórnym buforem oraz, czy jest zainstalowany odtwarzacz 3D.

Kolor Ściany

Użyj tej funkcji dla uzyskania zoptymalizowanego obrazu ekranowego, dopasowanego do koloru ściany. Wybierz opcję Wył, Tablica, Jasny Żółty, Jasny Zielony, Jasny Niebieski, Różowy lub Szary.

Zakres dynamiczny

Konfiguracja ustawienia HDR (ang. High Dynamic Range) / HLG (ang. Hybrid Log Gamma) i jego efektu w przypadku wyświetlania obrazu wideo z odtwarzaczy Blu-ray i urządzeń do transmisji strumieniowych obsługujących rozdzielczość 4K.

Uwaga: Wejścia HDMI1 i VGA nie obsługują funkcji zakresu dynamicznego.

➤ HDR/HLG

- **Wył:** Wyłączanie przetwarzania HDR/HLG. Po ustawieniu opcji Wył projektor NIE będzie dekodował zawartości HDR/HLG.
- **Auto:** Automatyczne wykrywanie sygnału HDR/HLG.

➤ Tryb obrazu HDR / Tryb obrazu HLG

- **Jasny:** Wybierz ten tryb w celu uzyskania jaśniejszych i bardziej nasyconych kolorów.
- **Standardowy:** Wybierz ten tryb w celu uzyskania naturalnego wyglądu kolorów o zrównoważonych odcieniach ciepłych i chłodnych.
- **Film:** Wybierz ten tryb w celu uzyskania większej szczegółowości i ostrości obrazu.
- **Szczegół:** Sygnał jest wynikiem konwersji OETF, która zapewnia najlepsze dopasowanie kolorów.

Uwaga:

- *Tryb Tryb obrazu HDR dostosowuje efekt renderingu HDR, kiedy sygnał wejściowy jest sygnałem HDR. Podobnie, tryb Tryb obrazu HLG dostosowuje efekt renderingu HLG, kiedy sygnał wejściowy jest sygnałem HLG.*
- *Tryb obrazu HDR opcja jest dostępna jedynie, kiedy sygnał wejściowy jest sygnałem HDR, a opcja Tryb obrazu HLG będzie wyszarzona i odwrotnie.*

KORZYSTANIE Z PROJEKTORA

Jasność

Regulacja jasności obrazu.

Kontrast

Kontrast reguluje stopień różnicy pomiędzy najjaśniejszymi a najciemniejszymi obszarami obrazu.

Ostrość

Regulacja ostrości obrazu.

Kolor

Zmiana obrazu wideo z czarno-białego do całkowicie nasyconych kolorów.

Odcień

Regulacja balansu kolorów czerwony i zielony.

Gamma

Ustawienie typu krzywej gamma. Po zakończeniu ustawień początkowych i dokładnej regulacji należy wykorzystać czynności Regulacja Gamma do optymalizacji wyjścia obrazu.

- **Film:** Do kina domowego.
- **Wideo:** Dla źródła wideo lub TV.
- **Grafika:** Dla źródła PC / Zdjęcia.
- **Standardowy(2.2):** Do ustawień standardowych.
- **1.8 / 2.0 / 2.4 / 2.6:** Dla określonego źródła PC / Zdjęcia.

Uwaga:

- *Opcje te są dostępne tylko wtedy, gdy tryb 3D jest wyłączony, dla ustawienia **Kolor Ściany** nie wybrano opcji **Tablica**, a dla ustawienia **Tryb wyświetlania** nie wybrano opcji **DICOM SIM.** ani **HDR.***
- *Jeżeli dla ustawienia **Tryb wyświetlania** wybrana zostanie opcja **HDR**, dla ustawienia **Gamma** będzie można wybrać tylko opcję **HDR.***
- *Jeżeli dla ustawienia **Tryb wyświetlania** wybrana zostanie opcja **HLG**, dla ustawienia **Gamma** będzie można wybrać tylko opcję **HLG.***
- *W trybie 3D dla ustawienia **Gamma** można wybrać tylko opcję **3D.***
- *Jeżeli dla ustawienia **Kolor Ściany** wybrana zostanie opcja **Tablica**, dla ustawienia **Gamma** będzie można wybrać tylko opcję **Tablica.***
- *Jeżeli dla ustawienia **Tryb wyświetlania** wybrana zostanie opcja **DICOM SIM.**, dla ustawienia **Gamma** będzie można wybrać tylko opcję **DICOM SIM.***

Ustawienia kolorów

Konfiguracja ustawienia kolorów.

- **BrilliantColor™:** Ten regulowany element wykorzystuje nowy algorytm przetwarzania kolorów i ulepszenia dla podwyższenia jasności przy jednoczesnym zapewnianiu realnych, bardziej żywych kolorów obrazu.
- **Temp. koloru:** Wybierz temperaturę kolorów: Ciepłe, Standardowy, Zimne lub Zimne.
- **Dopasowanie kolorów:** Wybierz jedną z następujących opcji:
 - **Kolor:** Służy do ustawiania poziomów koloru czerwonego, zielonego, czarnego, cyjanowego, żółtego, magenta i białego.
 - **Barwa/R(czerwony)*:** Regulacja balansu kolorów czerwony i zielony.
Uwaga: *Jeżeli dla ustawienia **Kolor** wybrana zostanie opcja **Biały**, możliwe będzie dostosowanie ustawienia koloru czerwonego.
 - **Nasylenie/G(zielony)*:** Zmiana obrazu wideo z czarno-białego do całkowicie nasyconych kolorów.
Uwaga: *Jeżeli dla ustawienia **Kolor** wybrana zostanie opcja **Biały**, możliwe będzie dostosowanie ustawienia koloru zielonego.
 - **Wzmocnienie/B(niebieski)*:** Regulacja jasności obrazu.
Uwaga: *Jeżeli dla ustawienia **Kolor** wybrana zostanie opcja **Biały**, możliwe będzie dostosowanie ustawienia koloru niebieskiego.
 - **Skasuj:** Przywracanie domyślnych fabrycznych ustawień dopasowanie kolorów.
 - **Wyjście:** Wyjście z menu „Dopasowanie kolorów”.

KORZYSTANIE Z PROJEKTORA

- **Ustawienia RGB:** Ustawienia te umożliwiają skonfigurowanie jasności (wzmocnienie) i kontrastu (odchylenie) obrazu.
 - Skasuj: Przywracanie domyślnych fabrycznych ustawienia RGB.
 - Wyjście: Wyjście z menu „Ustawienia RGB”.
- **Przestrzeń barw (tylko wejście inne niż HDMI):** Wybierz odpowiedni typ matrycy kolorów, spośród następujących: Auto, RGB, lub YUV.
- **Przestrzeń barw (tylko wejście HDMI):** Wybierz odpowiedni typ matrycy kolorów, spośród następujących: Auto, RGB(0~255), RGB(16~235), i YUV.

Sygnal

Regulacja opcji sygnału.

- **Automatyczny:** Automatyczna konfiguracja sygnału (wyszarzenie elementów częstotliwość i faza). Po wyłączeniu opcji automatyczny, elementy częstotliwość i faza zostaną wyświetlone, umożliwiając ręczne dostrojenie i zapisanie ustawień przez użytkownika.
- **Częstotliwość:** Zmienia częstotliwość wyświetlania danych w celu dopasowania częstotliwości karty grafika komputera. Użyj tej funkcji wyłącznie wtedy, gdy obraz miga w pionie.
- **Faza:** Synchronizuje taktowanie sygnału wyświetlania karty grafika. Użyj tej funkcji do poprawienia niestabilnego lub migającego obrazu.
- **Pozycja pozioma:** Regulacja położenia obrazu w poziomie.
- **Pozycja pion:** Regulacja położenia obrazu w pionie.

Uwaga: *To menu jest dostępne tylko wtedy, gdy źródłem wejścia jest RGB/Component.*

Tryb jasności

Dostosowywanie ustawień trybu jasności.

- **DynamicBlack:** Umożliwia automatyczną regulację jasności obrazu w celu uzyskania optymalnego kontrastu.
- **Eko.:** Wybierz „Eko.”, aby przyciemnić światło diody laserowej projektora, co obniży zużycie energii i wydłuży żywotność diody laserowej.
- **Moc:** Wybierz wartość procentową mocy dla trybu jasności.

Skasuj

Przywracanie domyślnych fabrycznych ustawienia kolorów.

KORZYSTANIE Z PROJEKTORA

Menu Ekran 3D

Uwaga:

- *Ten projektor jest urządzeniem dostosowanym do technologii 3D z rozwiązaniem DLP-Link 3D.*
- *Przed rozpoczęciem oglądania wideo upewnij się, że są używane okulary 3D dla DLP-Link 3D.*
- *Ten projektor obsługuje technologię sekwencyjnego wyświetlania klatek 3D (kartkowanie) poprzez złącza HDMI1/HDMI2/VGA.*
- *Aby włączyć tryb 3D, należy ustawić częstotliwość odświeżania wyłącznie na wartość 60Hz, ponieważ niższe lub wyższe częstotliwości nie są obsługiwane.*
- *Ab uzyskać najlepszą wydajność, zalecana jest rozdzielczość 1920x1080, należy jednak zwrócić uwagę, że rozdzielczość 4K (3840x2160) nie jest obsługiwana w trybie 3D.*

Tryb 3D

Użyj tej opcji, aby wyłączyć lub włączyć funkcję 3D.

- **Wyl:** Wybierz „Wyl” w celu wyłączenia trybu 3D.
- **Wl:** Wybierz „Wl” w celu włączenia trybu 3D.

3D Tech.

Pozycja ta umożliwia wybór technologii 3D.

- **DLP-Link:** Wybierz, aby użyć zoptymalizowanych ustawień dla okularów DLP 3D.
- **3D Sync:** Wybierz, aby użyć zoptymalizowanych ustawień dla okularów 3D IR, RF lub spolaryzowanych.

3D→2D

Użyj tej opcji do określenia w jaki sposób zawartość 3D powinna być widoczna na ekranie.

- **3D:** Wyświetlanie sygnału 3D.
- **L (Lewa):** Wyświetlanie lewej ramki treści 3D.
- **R (Prawa):** Wyświetlanie prawej ramki treści 3D.

Format 3D

Opcja ta umożliwia Wybierz odpowiedniego format zawartości 3D.

- **Auto:** Po wykryciu sygnału identyfikacji 3D, format 3D jest wybierany automatycznie.
- **Tryb SBS:** Wyświetlanie sygnału 3D w formacie „Obok siebie”.
- **Góra i Dół:** Wyświetlanie sygnału 3D w formacie „Góra i Dół”.
- **Sekwencyjne klatk.:** Wyświetlanie sygnału 3D w formacie „Sekwencyjne klatk.”.
- **Pakowanie ramek:** Wyświetlanie sygnału 3D w formacie „Pakowanie ramek”.

Odwrócona synch. 3D

Opcja ta umożliwia włączenie/wyłączenie funkcji odwrócona synch. 3D.

Skasuj

Przywracanie domyślnych fabrycznych ustawień trybu 3D.

- **Anuluj:** Wybierz, aby anulować resetowanie.
- **Tak:** Wybierz, aby przywrócić domyślne fabryczne ustawienia trybu 3D.

KORZYSTANIE Z PROJEKTORA

Menu proporcje obrazu ekranu

Proporcje obrazu

Wybierz proporcje obrazu wyświetlanego obrazu spośród następujących opcji:

- **4:3:** Ten format jest przeznaczony do źródeł wejścia 4:3.
- **16:9:** Ten format jest przeznaczony do źródeł wejścia 16:9, takich jak HDTV i DVD, rozszerzonych do telewizji szerokoekranowej.
- **16:10** (wyłącznie dla modelu WXGA): Ten format jest przeznaczony dla źródeł wejścia 16:10, takich jak szerokoekranowe laptopy.
- **LBX:** To jest format dla obrazów innych niż 16x9, źródła letterbox i w przypadku używania zewnętrznego obiektywu 16x9 w celu wyświetlania proporcji obrazu 2,35:1 z pełną rozdzielczością.
- **Natywny:** Ten format wyświetla oryginalny obraz bez żadnego skalowania.
- **Auto:** Automatyczny Wybierz odpowiedniego formatu wyświetlania.

Uwaga:

- **Szczegółowe informacje dotyczące trybu LBX:**
 - *Niektóre DVD w formacie Letter-Box nie są poprawiane dla telewizorów 16x9. W tej sytuacji, obraz nie będzie wyglądał prawidłowo podczas wyświetlania w trybie 16:9. W tej sytuacji do oglądania DVD należy używać trybu 4:3. Jeśli zawartość nie jest zapisana w formacie 4:3, dookoła obrazu o rozmiarze 16:9 zostaną wyświetlone czarne pasy. Dla tego typu treści, można użyć trybu LBX do wypełnienia obrazu na wyświetlaczu 16:9.*
 - *Jeśli używany jest zewnętrzny obiektyw anamorficzny, ten tryb LBX umożliwia również oglądanie zawartości 2,35:1 (włącznie z anamorficznymi źródłami filmów DVD i HDTV), która obsługuje anamorficzną szerokość, jest rozszerzana do formatu 16x9 na obrazie 2,35:1. W tym przypadku, nie występują czarne pasy. W pełni wykorzystana jest moc źródła światła i rozdzielczość pionowa.*
- *W celu korzystania z formatu Superwide wykonaj następujące czynności:*
 - Ustaw proporcje obrazu ekranu na 2,0:1.*
 - Wybierz format „Superwide”.*
 - Wyreguluj prawidłowo obraz projektora na ekranie.*

Tabela skalowania 1080p:

Ekran 16:9	480i/p	576i/p	1080i/p	720p	PC
4x3	Przeskalowanie do 1440 x 1080.				
16x9	Przeskalowanie do 1920 x 1080.				
LBX	Przeskalowanie do 1920 x 1440, a następnie wyświetlenie wyśrodkowanego obrazu 1920 x 1080.				
Tryb Natywny	- Wyśrodkowany, mapowanie 1:1. - Brak przeskalowania; wyświetlany jest obraz z rozdzielczością zależną od źródła wejścia.				
Auto	- W przypadku wybrania formatu automatycznego typ ekranu zostanie automatycznie zmieniony na 16:9 (1920 x 1080). - Jeśli źródło ma format 4:3, rozdzielczość ekranu zostanie zmieniona na 1440 x 1080. - Jeśli źródło ma format 16:9, rozdzielczość ekranu zostanie zmieniona na 1920 x 1080. - Jeśli źródło ma format 16:10, rozdzielczość ekranu zostanie zmieniona na 1920 x 1200, a następnie obraz zostanie przycięty do rozdzielczości 1920 x 1080 w celu wyświetlenia.				

KORZYSTANIE Z PROJEKTORA

Zasada automatycznego mapowania 1080p:

Auto	Rozdzielczość wejścia		Auto/Skala	
	Rozdzielczość pozioma	Rozdzielczość pionowa	1920	1080
4:3	640	480	1440	1080
	800	600	1440	1080
	1024	768	1440	1080
	1280	1024	1440	1080
	1400	1050	1440	1080
	1600	1200	1440	1080
Szerokoekranowy laptop	1280	720	1920	1080
	1280	768	1800	1080
	1280	800	1728	1080
SDTV	720	576	1350	1080
	720	480	1620	1080
HDTV	1280	720	1920	1080
	1920	1080	1920	1080

Tabel skalowania WXGA (typ ekranu 16 x 10):

Uwaga:

- Obsługiwane formaty ekranów 16:9 (1280 x 720), 16:10 (1280 x 800).
- Jeśli ekran ma format 16:9, format 16 x 10 staje się niedostępny.
- Kiedy ekran ma format 16:10, format 16 x 9 staje się niedostępny.
- Jeżeli wybrana zostanie opcja automatycznie, tryb ekranu będzie również zmieniany automatycznie.

Ekran 16:10	480i/p	576i/p	1080i/p	720p	PC
4x3	Przeskalowanie do 1066 x 800.				
16x10	Przeskalowanie do 1280 x 800.				
LBX	Przeskalowanie do 1280 x 960, a następnie wyświetlenie wyśrodkowanego obrazu 1280 x 800.				
Tryb Natywny	Wyśrodkowany, mapowanie 1:1.		Mapowany do 1:1, wyświetlacz 1280 x 800.	1280 x 720 wyśrodkowany.	Wyśrodkowany, mapowanie 1:1.
Auto	- Źródło wejścia zostanie dopasowane do obszaru wyświetlania 1280 x 800 i zostanie utrzymany oryginalny proporcje obrazu. - Jeśli źródło ma format 4:3, rozdzielczość ekranu zostanie zmieniona na 1066 x 800. - Jeśli źródło ma format 16:9, rozdzielczość ekranu zostanie zmieniona na 1280 x 720. - Jeśli źródło ma format 15:9, rozdzielczość ekranu zostanie zmieniona na 1280 x 768. - Jeśli źródło ma format 16:10, rozdzielczość ekranu zostanie zmieniona na 1280 x 800.				

KORZYSTANIE Z PROJEKTORA

Zasada automatycznego mapowania WXGA (typ ekranu 16 x 10):

Auto	Rozdzielczość wejścia		Auto/Skala	
	Rozdzielczość pozioma	Rozdzielczość pionowa	1280	800
4:3	640	480	1066	800
	800	600	1066	800
	1024	768	1066	800
	1280	1024	1066	800
	1400	1050	1066	800
	1600	1200	1066	800
Szerokoekranowy laptop	1280	720	1280	720
	1280	768	1280	768
	1280	800	1280	800
SDTV	720	576	1280	720
	720	480	1280	720
HDTV	1280	720	1280	720
	1920	1080	1280	720

Tabel skalowania WXGA (typ ekranu 16 x 9):

Ekran 16:9	480i/p	576i/p	1080i/p	720p	PC
4x3	Przeskalowanie do 960 x 720.				
16x9	Przeskalowanie do 1280 x 720.				
LBX	Przeskalowanie do 1280 x 960, a następnie wyświetlenie wyśrodkowanego obrazu 1280 x 720.				
Tryb Natywny	Wyśrodkowany, mapowanie 1:1.		Mapowany do 1:1, wyświetlacz 1280 x 720.	1280 x 720 wyśrodkowany.	Wyśrodkowany, mapowanie 1:1.
Auto	- W przypadku wybrania tego formatu, typ ekran zostanie automatycznie ustawiony na format 16:9 (1280 x 720). - Jeśli źródło ma format 4:3, rozdzielczość ekranu zostanie zmieniona na 960 x 720. - Jeśli źródło ma format 16:9, rozdzielczość ekranu zostanie zmieniona na 1280 x 720. - Jeśli źródło ma format 15:9, rozdzielczość ekranu zostanie zmieniona na 1200 x 720. - Jeśli źródło ma format 16:10, rozdzielczość ekranu zostanie zmieniona na 1152 x 720.				

KORZYSTANIE Z PROJEKTORA

Zasada automatycznego mapowania WXGA (typ ekranu 16 x 9):

Auto	Rozdzielczość wejścia		Auto/Skala	
	Rozdzielczość pozioma	Rozdzielczość pionowa	1280	720
4:3	640	480	960	720
	800	600	960	720
	1024	768	960	720
	1280	1024	960	720
	1400	1050	960	720
	1600	1200	960	720
Szerokoekranowy laptop	1280	720	1280	720
	1280	768	1200	720
	1280	800	1152	720
SDTV	720	576	1280	720
	720	480	1280	720
HDTV	1280	720	1280	720
	1920	1080	1280	720

Menu maski krawędzi ekranu

Maska krawędzi

Użyj tej funkcji w celu usunięcia zakłócenia kodowania wideo z krawędzi źródła wideo.

Menu powiększenia ekranu

Powiększ

Użyj w celu zredukowania lub powiększenia obrazu na ekranie projekcji.

Menu przesunięcia obrazu

Przesunięcie obrazu

Regulacja pozycji wyświetlanego obrazu w poziomie (Poziom) lub w pionie (Pion).

Menu Auto korekcji trapezu

Auto korekcja trapezu

Automatycznie reguluje zniekształcenia obrazu spowodowane nachyleniem projektora.

Menu zniekształcenia trapezowego ekranu

Trapez

Regulacja zniekształceń obrazu spowodowanych przez odchylenie projektora od osi ekranu (± 40 stopni).

KORZYSTANIE Z PROJEKTORA

Menu Audio

Menu wyciszenia audio

Wycisz

Opcja ta tymczasowo wyłącza dźwięk.

- **Wł:** Wybierz „Wł” w celu włączenia wyciszenia.
- **Wył:** Wybierz „Wył” w celu wyłączenia wyciszenia.

Uwaga: Funkcja „Wycisz” wpływa na głośność głośnika wewnętrznego i zewnętrznego.

Menu głośności audio

Głośność

Regulacja poziomu głośności.

Menu Ustawienia

Menu konfiguracji projekcji

Projekcja

Wybierz preferowanej projekcji spośród przód, tył, sufit-góra i tył-góra.

Menu typu ustawień ekranu

Typ ekranu (wyłącznie dla modelu WXGA)

Wybierz typ ekranu 16:9 lub 16:10.

Menu ustawienia zasilacza

Włącz przy zasilaniu

Wybierz opcję „Wł”, aby uaktywnić tryb Włącz przy zasilaniu. Projektor zostanie włączony automatycznie po dostarczeniu zasilania prądem przemiennym, bez naciskania przycisku „Power” na klawiaturze projektora lub na pilocie.

Włącz przy sygnale

Wybierz „Wł”, aby uaktywnić tryb Włącz przy sygnale. Projektor zostanie włączony automatycznie po wykryciu sygnału, bez naciskania przycisku „Power” na klawiaturze projektora lub na pilocie.

Uwaga:

- *Jeśli dla ustawienia „Włącz przy sygnale” wybrana zostanie opcja „Wł”, zużycie energii przez projektor w trybie czuwania będzie wynosić ponad 3 W.*
- *Funkcja ta ma zastosowanie wyłącznie dla źródła sygnału VGA i HDMI.*

Auto wyłączenie (min)

Ustawia odliczanie czasu do automatycznego wyłączenia. Licznik rozpoczyna odliczanie, przy braku wprowadzonego sygnału do wejścia projektora. Po zakończeniu odliczania, projektor wyłączy się automatycznie (w minutach).

KORZYSTANIE Z PROJEKTORA

Wyłącznik czasowy (min)

Konfiguracja wyłącznik czasowy.

- **Wyłącznik czasowy (min):** Ustawianie odliczania czasu do automatycznego wyłączenia. Wyłącznik czasowy rozpoczyna odliczanie, przy braku wprowadzonego sygnału do wejścia projektora. Po zakończeniu odliczania, projektor wyłączy się automatycznie (w minutach).
Uwaga: Po każdym wyłączeniu zasilania projektora wartość wyłącznika czasowego zostanie wyzerowana.
- **Zawsze włączony:** Zaznacz, aby wyłącznik czasowy był zawsze włączony.

Tryb zasilania (Czuwanie)

Ustawienie trybu zasilania.

- **Aktywny:** Wybierz „Aktywny” w celu powrotu do normalnego czuwania.
- **Eko.:** Wybierz „Eko.” w celu dalszego zwiększenia oszczędzania energii < 0,5 W.

USB Power(Wstrzymanie)

Włączanie lub wyłączanie funkcji zasilania przez USB, gdy projektor jest w trybie gotowości.

Uwaga: Port USB nie zapewnia zasilania w przypadku źródeł MHL.

Menu Ustawienia Zabezpieczenia

Zabezpieczenia

Włącz tę funkcję w celu pytania o hasło przed użyciem projektora.

- **Wł:** Wybierz „Wł”, aby przy włączaniu projektora trzeba było wprowadzić hasło.
- **Wył:** Wybierz „Wył”, aby można było włączać projektor bez sprawdzania hasła.

Timer zabezpieczający

Można użyć funkcji czasu (Miesiąc/Dzień/Godzina) do ustawienia liczby godzin używania projektora. Po upływie ustalonego czasu pojawia się polecenie ponownego wprowadzenia hasła.

Zmień hasło

Służy do ustawiania lub modyfikowania hasła, które jest wymagane podczas włączania projektora.

KORZYSTANIE Z PROJEKTORA

Menu konfiguracji ustawienia HDMI Link

Uwaga:

- Po podłączeniu kablami HDMI do projektora urządzeń zgodnych z HDMI CEC, można nimi sterować w tym samym stanie włączenia zasilania lub wyłączenia zasilania, z wykorzystaniem funkcji sterowania HDMI Link w OSD projektora. Pozwala to na umieszczenie jednego lub wielu urządzeń w grupie włączenia zasilania lub wyłączenia zasilania przez funkcję HDMI Link. W typowej konfiguracji, odtwarzacz DVD można podłączyć do projektora przez wzmacniacz lub system kina domowego.

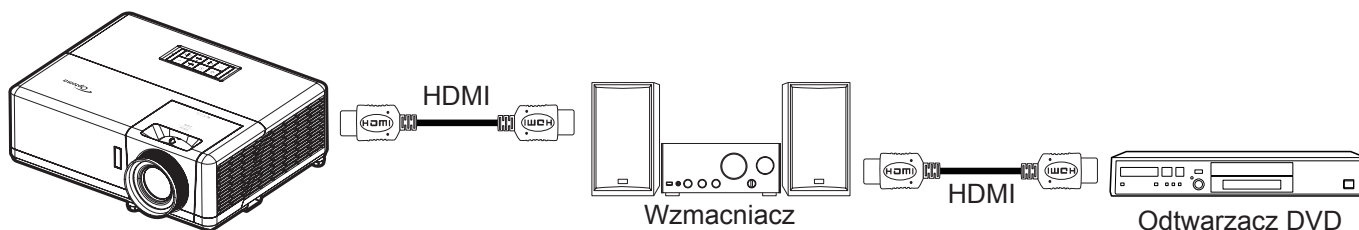

HDMI Link

Włączanie/wyłączanie funkcji HDMI Link. Opcje Zawiera TV, Włącz Link i Wyłącz Link będą dostępne wyłącznie po ustawieniu na „Wł”.

Zawiera TV

Ustaw na „Tak”, jeżeli chcesz, aby telewizor i projektor zostały automatycznie wyłączone w tym samym czasie. Aby zapobiec wyłączeniu w tym samym czasie obydwu urządzeń, zmień ustawienie na „Nie”.

Włącz Link

Polecenie włączenia zasilania CEC.

- Wzajemny:** Jednoczesne włączanie zasilania projektora i urządzenia CEC.
- PJ → Urządzenie:** Urządzenie CEC zostanie włączone tylko po włączeniu projektora.
- Urządzenie → PJ:** Projektor zostanie włączony tylko po włączeniu urządzenia CEC.

Wyłącz Link

Włącz tę funkcję, aby umożliwić automatyczne jednoczesne wyłączenie HDMI Link i projektora.

Menu ustawień wzorca testowego

Wzorzec testowy

Wybierz jako wzorzec testowy siatkę zieloną, w kolorze magenta lub białą albo biały ekran lub wyłącz tę funkcję (wył.).

KORZYSTANIE Z PROJEKTORA

Menu ustawienia pilota

Funkcje IR

Służy do ustawiania funkcji IR.

- **Wł:** Wybór opcji „Wł” umożliwia sterowanie projektorem za pomocą pilota przez odbiorniki podczerwieni na górze i z przodu urządzenia.
- **Wył:** Po wybraniu „Wył” nie będzie można sterować projektorem za pomocą pilota. Po wybraniu „Wył”, można ponownie używać przyciski bloku przycisków.

Kod zdalny

Ustaw niestandardowy kod pilota, naciskając na 3 sekundy przycisk ID pilota; wskaźnik pilota (nad przyciskiem wyłączenia) zacznie migać. Następnie wprowadź numer z zakresu 00–99 przy użyciu przycisków numerycznych. Po wprowadzeniu numeru wskaźnik pilota zamiga szybko dwa razy, wskazując zmianę kodu pilota.

F1/F2/F3

Przypisz funkcję domyślną do pozycji F1, F2 lub F3, wybierając opcję Wzorzec testowy, Jasność, Kontrast, Wyłącznik czasowy, Dopasowanie kolorów, Temp. koloru, Gamma, Projekcja lub MHL.

Menu ustawień ID projektora

ID projektora

Definicję ID można ustawić w menu (zakres 0~99) i umożliwić indywidualne sterowanie projektorem przez użytkownika przez polecenia RS232.

Menu konfiguracji opcji

Język

Wybierz języka menu OSD spośród: angielski, niemiecki, francuski, włoski, hiszpański, portugalski, polski, holenderski, szwedzki, norweski/duński, fiński, grecki, chiński tradycyjny, chiński uproszczony, japoński, koreański, rosyjski, węgierski, czeski, arabski, tajski, turecki, farsi, wietnamski, indonezyjski, rumuński i słowacki.

Ukryte napisy

Ukryte napisy to tekstowa wersja dźwięków programu lub inne informacje wyświetlane na ekranie. Jeśli wprowadzany sygnał zawiera ukryte napisy, można włączyć funkcję i oglądać kanały. Dostępne są opcje „Wył”, „CC1” i „CC2”.

Menu Settings

Umożliwia ustawienie położenia menu na ekranie i konfigurację ustawień zegara menu.

- **Położenie menu:** Wybierz położenie menu na wyświetlanym ekranie.
- **Timer menu:** Umożliwia określenie, przez jaki czas menu ekranowe OSD pozostaje widoczne na ekranie.

Automatyczne źródło

Wybierz tę opcję, aby projektor automatycznie wyszukiwał dostępne źródło sygnału.

Źródło wejścia

Wybierz jako źródło wejścia opcję HDMI1 / MHL, HDMI2 lub VGA.

Nazwa wejścia

Służy do zmiany nazwy funkcji wejścia celem łatwiejszej identyfikacji. Dostępne są opcje HDMI1 / MHL, HDMI2 i VGA.

KORZYSTANIE Z PROJEKTORA

Duża wysokość

Po wybraniu „Wł”, zwiększone zostaną obroty wentylatora. Funkcja ta jest użyteczna w miejscach o dużej wysokości nad poziomem morza, gdzie jest rozrzedzone powietrze.

Blokada trybu wyświetlania

Wybierz „Wł” lub „Wył” w celu zablokowania lub odblokowania trybu regulacji ustawień ekranu.

Blokuj klawisze

Po ustawieniu funkcji blokady bloku przycisków na „Wł”, klawiatura zostanie zablokowana. Jednakże, projektor można obsługiwać pilotem zdalnego sterowania. Po wybraniu „Wył”, można ponownie używać blok przycisków.

Ukryj informacje

Włącz tę funkcję, aby ukryć komunikat z informacjami.

- **Wył:** Wybierz opcję „Wył”, aby pokazać komunikat „wyszukiwania”.
- **Wł:** Wybierz „Wł”, aby ukryć komunikat z informacjami.

Logo

Użyj tej funkcji do wyboru wymaganego ekranu startowego. Jeśli wykonane zostały zmiany, zostaną one wprowadzone przy następnym włączeniu zasilania projektora.

- **Domyślne:** Domyślny ekran startowy.
- **Neutralny:** Brak wyświetlania logo na ekranie startowym.
- **Użytkownika:** Wymagane narzędzie przechwytywania logo.

Kolor tła

Użyj tej funkcji, aby określić, czy przy braku sygnału wyświetlany ma być ekran niebieski, czerwony, zielony, szary, żaden czy ekran z logo.

Uwaga: Po wybraniu dla koloru tła opcji „Brak” wyświetlane będzie czarne tło.

Resetowanie menu ekranowego

Reset OSD

Przywrócenie domyślnych ustawień fabrycznych dla ustawień menu OSD.

Reset to Default

Przywracanie wszystkich ustawień do domyślnych wartości fabrycznych.

KORZYSTANIE Z PROJEKTORA

Menu Sieć

Menu sieci LAN

Stan sieci

Wyświetlanie stanu połączenia sieciowego (tylko do odczytu).

Adres MAC

Wyświetlanie adresu MAC (tylko do odczytu).

DHCP

Użyj tej opcji, aby włączyć lub wyłączyć funkcję DHCP.

- **Wył:** W celu ręcznego przypisania adresu IP, maski podsieci, brama i konfiguracji DNS.
- **Wł:** Projektor uzyska adres IP automatycznie z używanej sieci.

Uwaga: *Po wyjściu z menu OSD automatycznie zastosowane zostaną wprowadzone wartości.*

Adres IP

Wyświetlenie adresu IP.

Maska podsieci

Wyświetlenie numeru maski podsieci.

Brama

Wyświetlenie domyślnej brama sieci podłączonej do projektora.

DNS

Wyświetlenie numeru DNS.

Jak korzystać z przeglądarki sieci web do sterowania projektorem

1. Włącz opcję DHCP „Wł” na projektorze, aby zezwolić na automatyczne przypisywanie adresu IP przez serwer DHCP.
2. Otwórz przeglądarkę sieci web w komputerze i wprowadź adres IP projektora („Sieć > LAN > Adres IP”).
3. Wpisz nazwę użytkownika i hasło i kliknij pozycję „Zaloguj”. Wyświetlony zostanie sieciowy interfejs konfiguracji projektora.

Uwaga:

- *Domyślna nazwa użytkownika i hasło to „admin”.*
- *Czynności opisane w tej części dotyczą systemu operacyjnego Windows 7.*

KORZYSTANIE Z PROJEKTORA

Tworzenie bezpośredniego połączenia pomiędzy komputerem a projekтором*

1. Wybierz dla ustawienia DHCP projektora opcję „Wył”.
2. Skonfiguruj adres IP, maska podsieci, brama i ustawienia DNS projektora („Sieć > LAN”).
3. Otwórz w komputerze stronę ***Centrum sieci i udostępniania*** i przypisz komputerowi takie same parametry sieci, jak ustawione w projektorze. Kliknij przycisk „OK” w celu zapisania parametrów.

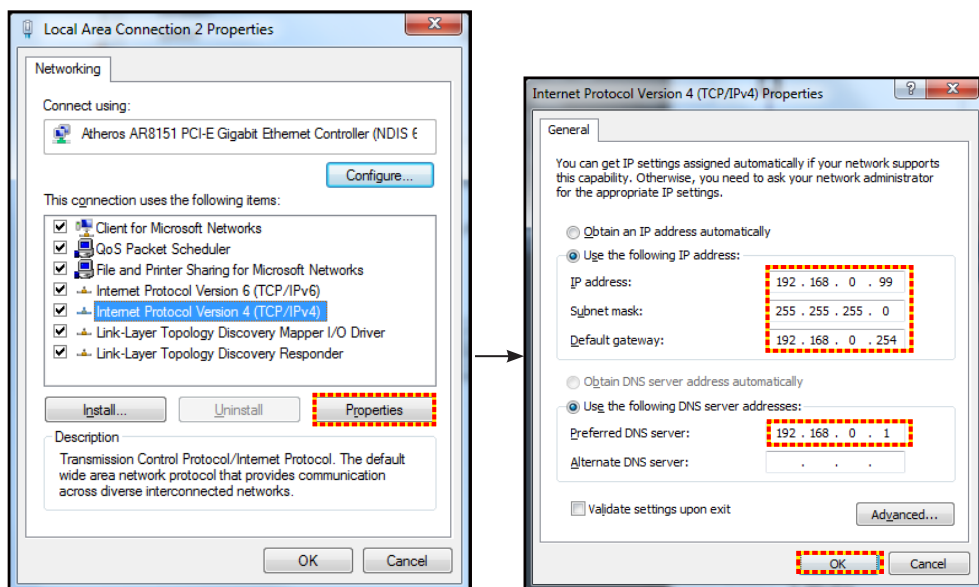

4. Otwórz przeglądarkę sieci web w komputerze PC i wpisz w polu URL adres IP, przypisany w kroku 3. Następnie naciśnij przycisk „Wprowadź”.

Skasuj

Zresetuj wszystkie wartości parametrów sieci LAN.

Menu sterowania siecią

Crestron

Użyj tej funkcji do wyboru funkcji sieci (port: 41794).

Dalsze informacje można uzyskać pod adresem <http://www.crestron.com> i www.crestron.com/getroomview.

Extron

Użyj tej funkcji do wyboru funkcji sieci (port: 2023).

PJ Link

Użyj tej funkcji do wyboru funkcji sieci (port: 4352).

AMX Device Discovery

Użyj tej funkcji do wyboru funkcji sieci (port: 9131).

Telnet

Użyj tej funkcji do wyboru funkcji sieci (port: 23).

HTTP

Użyj tej funkcji do wyboru funkcji sieci (port: 80).

KORZYSTANIE Z PROJEKTORA

Menu Ustawienia - Ustawienia sterowania przez sieć

Funkcja LAN_RJ45

W celu zapewnienia uproszczonej i łatwej obsługi w projektorze dostępne są różne funkcje sieciowe i zdalnego zarządzania. Funkcja LAN / RJ45 projektora, przez sieć umożliwia zdalne zarządzanie: Ustawienia włączania/wyłączania zasilania, jasności i kontrastu. Można także wyświetlić informacje o stanie projektora, takie jak: Źródło wideo, Głos-Wyciszenie, itp.

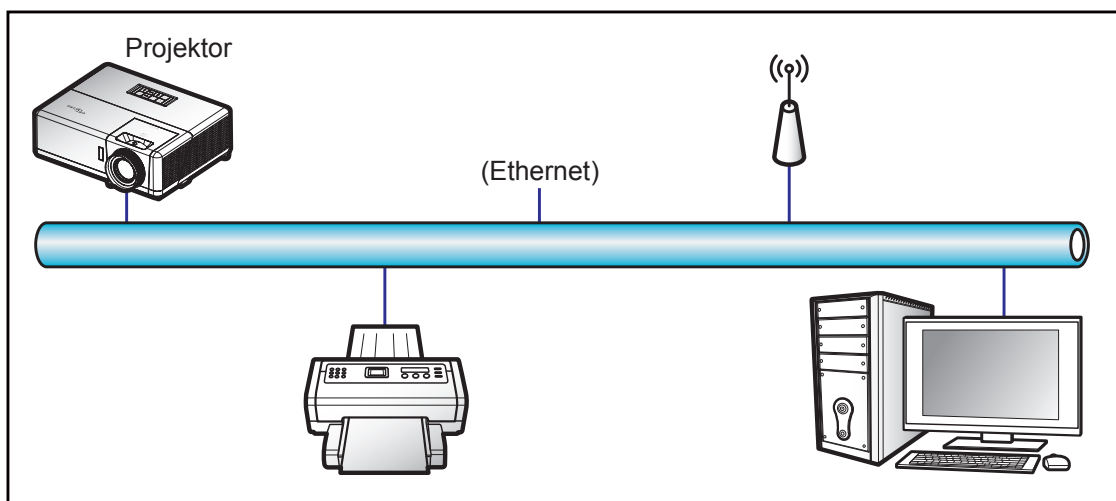

Funkcjonalności terminal przewodowego LAN

Ten projektor może być sterowany przy użyciu komputera PC (laptopa) lub innego urządzenia zewnętrznego z portem LAN / RJ45 i zgodnego z Crestron / Extron / AMX (Wykrywanie urządzenia) / PJLink.

- Crestron jest zarejestrowanym znakiem towarowym Crestron Electronics, Inc. z USA.
- Extron jest zarejestrowanym znakiem towarowym Extron Electronics, Inc. w USA.
- AMX jest zarejestrowanym znakiem towarowym AMX LLC w USA.
- PJLink wystąpiła o znak handlowy i zarejestrowanie logo w Japonii, USA oraz innych krajach przez JBMIA.

Projektor obsługiwany jest specyficznymi poleceniami sterownika Crestron Electronics oraz związanego programowania, przykładowo RoomView®.

<http://www.crestron.com/>

Projektor jest przystosowany do obsługi urządzeń Extron w celach referencyjnych.

<http://www.extron.com/>

Projektor jest obsługiwany przez AMX (Device Discovery).

<http://www.amx.com/>

Projektor obsługuje wszystkie polecenia PJLink Class1 (Version 1.00).

<http://pjlink.jbmia.or.jp/english/>

Bardziej szczegółowe informacje o różnych typach urządzeń zewnętrznych, które można podłączyć do portu LAN/ RJ45 i stosować do zdalnego sterowania projektorem, jak również obsługiwane polecenia dla takich urządzeń zewnętrznych dostępne są w dziale pomocy technicznej.

KORZYSTANIE Z PROJEKTORA

LAN RJ45

1. Podłącz kable RJ45 do gniazda RJ45 projektora i komputera (laptopa).

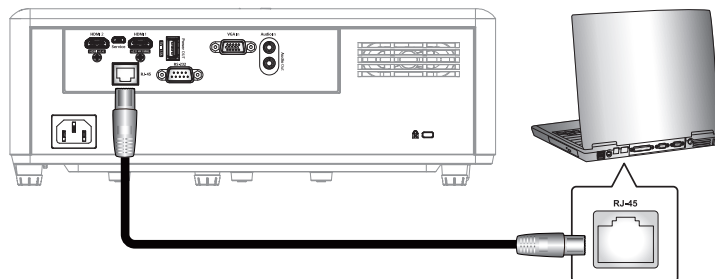

2. Na komputerze (laptopie) wybierz kolejno pozycje **Start > Control Panel (Panel sterowania) > Network Connections (Połączenia sieciowe)**.

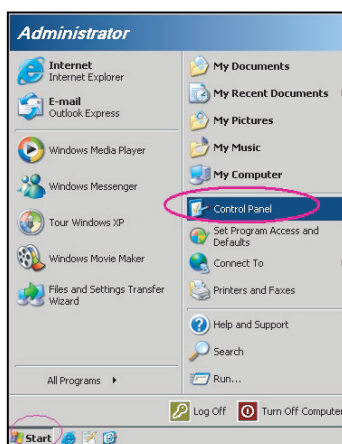

3. Kliknij prawym przyciskiem myszy pozycję **Local Area Connection (Połączenie lokalne)** i wybierz polecenie **Property (Właściwości)**.

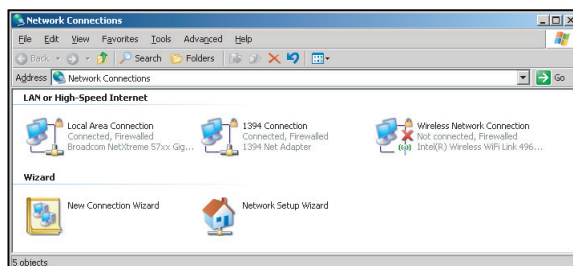

4. W oknie **Properties (Właściwości)** wybierz kartę **General (Ogólne)**, a następnie wybierz pozycję **Internet Protocol (TCP / IP) (Protokół internetowy (TCP/IP))**.

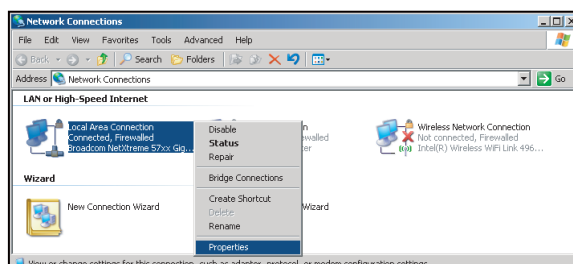

KORZYSTANIE Z PROJEKTORA

5. Kliknij pozycję „Właściwości”.

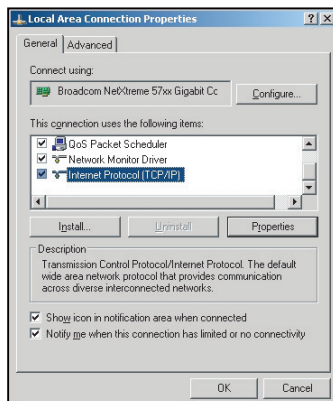

6. Wpisz adres IP i maskę podsieci, a następnie naciśnij przycisk „OK”.

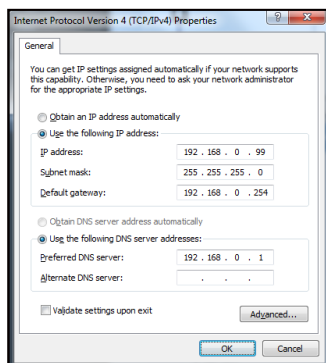

7. Naciśnij przycisk „Menu” na projektorze.
8. Wybierz w projektorze kolejno pozycje **Sieć > LAN**.
9. Wprowadź poniższe parametry połączenia:
 - DHCP: Wył
 - Adres IP: 192.168.0.100
 - Maska podsieci: 255.255.255.0
 - Brama: 192.168.0.254
 - DNS: 192.168.0.51
10. Naciśnij przycisk „Wprowadź”, aby potwierdzić ustawienia.
11. Otwórz przeglądarkę sieci Web, np. Microsoft Internet Explorer z Adobe Flash Player w wersji 9.0 lub nowszej.
12. W pasku adresu wpisz adres IP projektora: 192.168.0.100.



13. Naciśnij przycisk „Wprowadź”.

KORZYSTANIE Z PROJEKTORA

Projektor jest ustawiony do zdalnego zarządzania. Funkcja LAN / RJ45 wyświetla następująco:

Strona informacji

Model: Optoma Tool Info Contact IT Help

Optoma

Projector Information

Projector Name: Optoma
Location:
Firmware Version: A01
Mac Address: 00:60:E9:23:9D:69
Resolution: 1080p 24Hz
Lamp Hours: 0
Assigned to:

Projector Status

Power Status: Power On
Source: HDMI 2
Display Mode: 3D
Projection: Front Table
Brightness Mode: Power 95%
Error Status: No Error

exit

CRESTRON connected Expansion Options

Strona główna

Model: Optoma Tool Info Contact IT Help

Optoma

Power Vol - Mute Vol +

Sources List

HDMI 1
HDMI 2
VGA
Video

Menu Re-Sync
Enter
AV Mute Source

Contrast Brightness Sharpness Zoom

CRESTRON connected Expansion Options

Strona narzędzi

Model: Optoma Tool Info Contact IT Help

Optoma

Crestron Control

IP Address: 255.255.255.255
IP ID: 7
Port: 41794
Send

Projector

Projector Name: Optoma
Location:
Assigned to:
Send

DHCP Enabled
IP Address: 192.168.0.100
Subnet Mask: 255.255.255.0
Default Gateway: 192.168.0.254
DNS Server: 168.95.1.1
Send

User Password

Enabled
New Password:
Confirm:
Send

Admin Password

Enabled
New Password:
Confirm:
Send

exit

CRESTRON connected Expansion Options

Kontakt z IT helpdesk

Title X

Send

KORZYSTANIE Z PROJEKTORA

RS232 przez funkcję Telnet

Istnieje alternatywny sposób sterowania poleceniami RS232 w projektorze, tzw. „RS232 przez TELNET” dla interfejsu LAN / RJ45.

Przewodnik szybkiego startu dla „RS232 przez Telnet”

- Sprawdź i uzyskaj adres IP w menu ekranowym projektora.
- Upewnij się, że komputer / laptop ma dostęp do strony internetowej projektora.
- Upewnij się, że ustawienie „Zapora systemu Windows” jest wyłączone w przypadku filtrowania wyjściowego funkcji „TELNET” przez komputer / laptop.

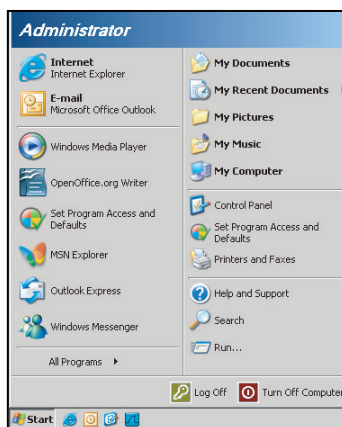

1. Wybierz kolejno pozycje **Start > All Programs (Wszystkie programy) > Accessories (Akcesoria) > Command Prompt (Wiersz polecenia)**.

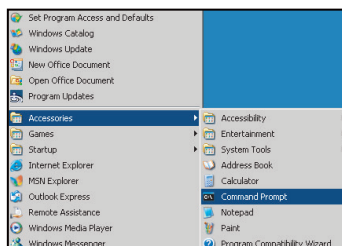

2. Wprowadź polecenie w następującym formacie:
 - telnet ttt.xxx.yyy.zzz 23 (naciśnięty przycisk „Wprowadź”)
 - (ttt.xxx.yyy.zzz: Adres IP projektora)
3. Gdy połączenie Telnet będzie gotowe i użytkownik może wprowadzać polecenia RS232, po naciśnięciu przycisku „Wprowadź”, będzie działać polecenie RS232.

Specyfikacja dla „RS232 przez TELNET”:

1. Telnet: TCP.
2. Port Telnet: 23 (w celu uzyskania dodatkowych informacji prosimy o kontakt z przedstawicielem lub zespołem serwisowym).
3. Narzędzie Telnet: Windows „TELNET.exe” (tryb konsoli).
4. Rozłączenie dla sterowania “RS232 przez TELNET”, zwykle: Zamknij
5. Narzędzie Windows Telnet bezpośrednio po uzyskaniu gotowości połączenia TELNET.
 - Ograniczenie 1 dla sterowania Telnet: jest mniej niż 50 bajtów dla kolejnego obciążenia sieci w aplikacji sterowania Telnet.
 - Ograniczenie 2 dla sterowania Telnet: jest mniej niż 26 bajtów dla jednego pełnego polecenia RS232 dla sterowania Telnet.
 - Ograniczenie 3 dla sterowania Telnet: Minimalne opóźnienie dla kolejnego polecenia RS232 musi być większe niż 200 (ms).

KORZYSTANIE Z PROJEKTORA

Menu informacji

Menu informacji

Wyświetlanie informacji o projektorze, jak przedstawiono poniżej:

- Regulatory
- Serial Number
- Source
- Rozdzielczość
- Refresh Rate
- Tryb wyświetlania
- Kod zdalny
- Kod zdalny (aktywny)
- Tryb zasilania (Czuwanie)
- Źródło światła godzina
- Stan sieci
- Adres IP
- ID projektora
- Tryb jasności
- Wersja firmware

KONSERWACJA

Instalacja i czyszczenie filtra przeciwpyłowego

Instalacja filtra przeciwpyłowego

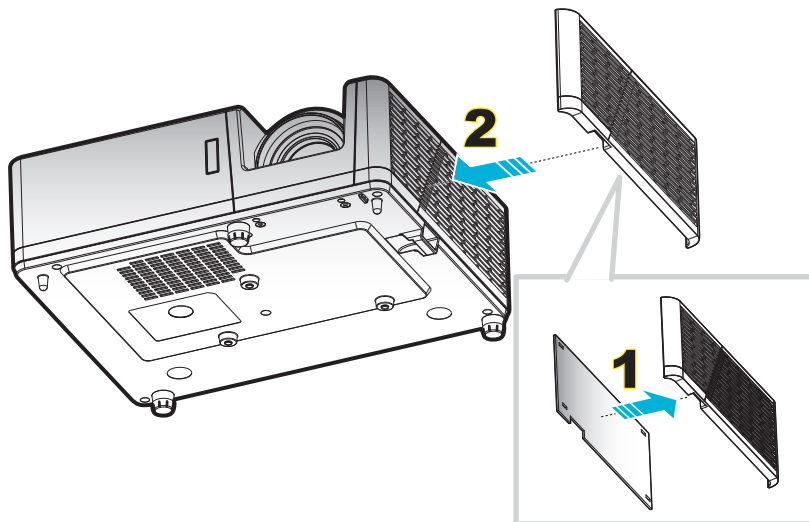

Uwaga: Filtry przeciwpyłowe są wymagane/dostarczane jedynie w wybranych regionach, gdzie występuje nadmierne zapylenie.

Czyszczenie filtra przeciwpyłowego

Zalecamy czyszczenie filtra przeciwpyłowego co trzy miesiące. Należy go czyścić częściej, jeżeli projektor jest używany w zapylnym środowisku.

Procedura:

1. Wyłącz zasilanie projektora, naciskając przycisk \cup na klawiaturze projektora lub na pilocie.
2. Odłącz przewód zasilający.
3. Przesuń uchwyt filtra przeciwpyłowego w dół, aby wyjąć go w dolnej części projektora. **1**
4. Wyjmij ostrożnie filtra powietrza. Następnie oczyść lub wymień filtr przeciwpyłowy. **2**
5. W celu instalacji filtra przeciwpyłowego, należy wykonać poprzednie czynności w kolejności odwrotnej.

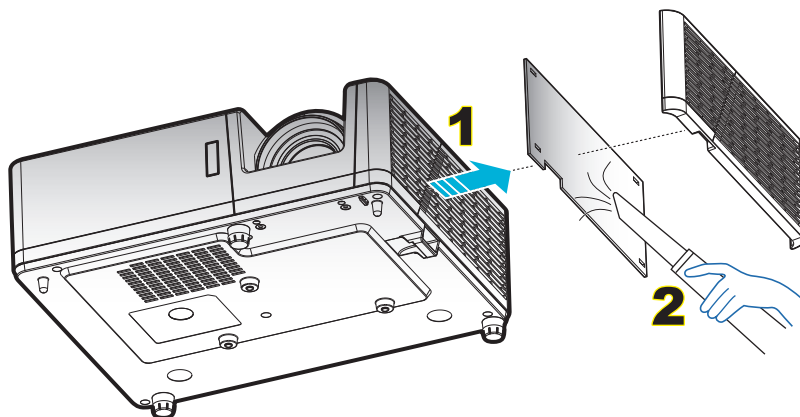

INFORMACJE DODATKOWE

Zgodne rozdzielczości

Cyfrowy

B0/Ustanowione taktowanie	B0/Standardowy taktowanie	B0/Szczegółowe taktowanie	B1/Tryb wideo	B1/Szczegółowe taktowanie
720 x 400 przy 70 Hz	SVGA:	Natywne taktowanie:	640 x 480p przy 60 Hz	1366 x 768 przy 60 Hz
640 x 480 przy 60 Hz	800 x 600 przy 120 Hz	XGA: 1024 x 768 przy 60 Hz	720 x 480p przy 60 Hz	1920 x 1080p przy 60 Hz
640 x 480 przy 67 Hz	1024 x 768 przy 120 Hz	WXGA: 1280 x 800 przy 60 Hz	1280 x 720p przy 60 Hz	1920 x 1200 przy 60 Hz (obsługa dla HDMI 1.4 a HDMI 2.0 NIE obsługiwane)
640 x 480 przy 72 Hz	1280 x 800 przy 60 Hz	1080P: 1920 x 1080 przy 60 Hz	1920 x 1080i przy 60 Hz	1920 x 1080i przy 50 Hz
640 x 480 przy 75 Hz	1280 x 1024 przy 60 Hz	WUXGA: 1920 x 1200 przy 60 Hz	720 (1440) x 480i przy 60 Hz	1920 x 1080p przy 60 Hz
800 x 600 przy 56 Hz	1280 x 720 przy 60 Hz		1920 x 1080p przy 60 Hz	
800 x 600 przy 60 Hz	640 x 480 przy 120 Hz		720 x 576p przy 50 Hz	
800 x 600 przy 72 Hz	1280 x 800 przy 120 Hz		1280 x 720p przy 50 Hz	
800 x 600 przy 75 Hz			1920 x 1080i przy 50 Hz	
832 x 624 przy 75 Hz	XGA/WXGA:		720 (1440) x 576i przy 50 Hz	
1024 x 768 przy 60 Hz	800 x 600 przy 120 Hz		1920 x 1080p przy 50 Hz	
1024 x 768 przy 70 Hz	1024 x 768 przy 120 Hz		1920 x 1080p przy 24 Hz	
1024 x 768 przy 75 Hz	1280 x 800 przy 60 Hz		1920 x 1080p przy 30 Hz	
1280 x 1024 przy 75 Hz	1280 x 1024 przy 60 Hz		3840 x 2160p przy 24 Hz	
1152 x 870 przy 75 Hz	1280 x 720 przy 60 Hz		3840 x 2160p przy 25 Hz	
	640 x 480 przy 120 Hz		3840 x 2160p przy 30 Hz	
	1280 x 800 przy 120 Hz		4096 x 2160p przy 24 Hz	
			4096 x 2160p przy 25 Hz	
	1080P/WUXGA:		4096 x 2160p przy 30 Hz	
	1280 x 720 przy 60 Hz		3840 x 2160p przy 50 Hz (obsługa dla HDMI 2.0 a HDMI 1.4 NIE obsługiwane)	
	1280 x 800 przy 60 Hz		3840 x 2160p przy 60 Hz (obsługa dla HDMI 2.0 a HDMI 1.4 NIE obsługiwane)	
	1280 x 1024 przy 60 Hz		4096 x 2160p przy 50 Hz (obsługa dla HDMI 2.0 a HDMI 1.4 NIE obsługiwane)	
	640 x 480 przy 120 Hz		4096 x 2160p przy 60 Hz (obsługa dla HDMI 2.0 a HDMI 1.4 NIE obsługiwane)	
	800 x 600 przy 120 Hz			
	1024 x 768 przy 120 Hz			
	1280 x 800 przy 120 Hz			

INFORMACJE DODATKOWE

Analogowy

B0/Ustanowione taktowanie	B0/Standardowy taktowanie	B0/Szczegółowe taktowanie	B1/Szczegółowe taktowanie
720 x 400 przy 70 Hz	SVGA:	Natywne taktowanie:	1366 x 768 przy 60 Hz
640 x 480 przy 60 Hz	800 x 600 przy 120 Hz	XGA: 1024 x 768 przy 60 Hz	1280 x 800 przy 120 Hz
640 x 480 przy 67 Hz	1024 x 768 przy 120 Hz	WXGA: 1280 x 800 przy 60 Hz	1920 x 1200 przy 60 Hz
640 x 480 przy 72 Hz	1280 x 800 przy 60 Hz	1080P: 1920 x 1080 przy 60 Hz	
640 x 480 przy 75 Hz	1280 x 1024 przy 60 Hz	WUXGA: 1920 x 1200 przy 60 Hz	
800 x 600 przy 56 Hz	1280 x 720 przy 60 Hz		
800 x 600 przy 60 Hz	640 x 480 przy 120 Hz		
800 x 600 przy 72 Hz			
800 x 600 przy 75 Hz	XGA/WXGA		
832 x 624 przy 75 Hz	800 x 600 przy 120 Hz		
1024 x 768 przy 60 Hz	1024 x 768 przy 120 Hz		
1024 x 768 przy 70 Hz	1280 x 800 przy 60 Hz		
1024 x 768 przy 75 Hz	1280 x 1024 przy 60 Hz		
1280 x 1024 przy 75 Hz	1280 x 720 przy 60 Hz		
1152 x 870 przy 75 Hz	640 x 480 przy 120 Hz		
	1080P/WUXGA:		
	1280 x 720 przy 60 Hz		
	1280 x 800 przy 60 Hz		
	1280 x 1024 przy 60 Hz		
	640 x 480 przy 120 Hz		
	800 x 600 przy 120 Hz		
	1024 x 768 przy 120 Hz		

INFORMACJE DODATKOWE

Zgodność wideo True 3D

Rozdzielczość wejściowa	Taktowanie wejścia			
Rozdzielczość wejściowa	HDMI 1.4a 3D (wejście)	1280 x 720P przy 50 Hz	Top-and-Bottom	
		1280 x 720P przy 60 Hz	Top-and-Bottom	
		1280 x 720P przy 50 Hz	Pakowanie ramek	
		1280 x 720P przy 60 Hz	Pakowanie ramek	
		1920 x 1080i przy 50 Hz	Side-by-Side (Połowiczne)	
		1920 x 1080i przy 60 Hz	Side-by-Side (Połowiczne)	
		1920 x 1080P przy 24 Hz	Top-and-Bottom	
		1920 x 1080P przy 24 Hz	Pakowanie ramek	
	HDMI 1.3	1920 x 1080i przy 50 Hz	Side-by-Side (Połowiczne)	Tryb SBS jest włączony
		1920 x 1080i przy 60 Hz		
		1280 x 720P przy 50 Hz		
		1280 x 720P przy 60 Hz		
		800 x 600 przy 60 Hz		
		1024 x 768 przy 60 Hz		
		1280 x 800 przy 60 Hz		
		1920 x 1080i przy 50 Hz	Top-and-Bottom	Tryb TAB jest włączony
		1920 x 1080i przy 60 Hz		
		1280 x 720P przy 50 Hz		
1280 x 720P przy 60 Hz				
800 x 600 przy 60 Hz				
1024 x 768 przy 60 Hz				
1280 x 800 przy 60 Hz				
480i	HQFS	Format 3D to Sekwencyjne klatk.		

Uwaga:

- Jeżeli wejście 3D to 1080p przy 24 Hz, DMD powinno odtwarzać z integralnym obrazem wielokrotnym w trybie 3D.
- Obsługa NVIDIA 3DTV Play, jeśli nie ma opłat patentowych dla Optoma.
- 1080i przy 25 Hz i 720p przy 50 Hz będą działać w 100 Hz; 1080p przy 24 Hz będzie działać w 144 Hz; pozostałe taktowania 3D będą działać w 120 Hz.

INFORMACJE DODATKOWE

Wielkość obrazu i odległość projekcji

Model 1080p

Przekątna ekranu (16:9)	Rozmiar ekranu (S x W)				Dystans projekcji (G)				Offset (Hd)	
	(m)		(cale)		(m)		(stopy)			
	Szerokość	Wysokość	Szerokość	Wysokość	Szeroki	Tele	Szeroki	Tele	(m)	(cale)
28,3	0,63	0,35	24,67	13,87	Nd.	1,0	Nd.	3,28	0,04	1,57
40	0,89	0,5	34,86	19,6	1,1	1,4	3,61	4,59	0,05	1,97
50	1,11	0,62	43,58	24,5	1,3	1,8	4,27	5,91	0,06	2,36
60	1,33	0,75	52,29	29,4	1,6	2,1	5,25	6,89	0,07	2,76
70	1,55	0,87	61,01	34,3	1,9	2,5	6,23	8,20	0,09	3,54
80	1,77	1	69,73	39,2	2,1	2,8	6,89	9,19	0,10	3,94
90	1,99	1,12	78,44	44,1	2,4	3,2	7,87	10,50	0,11	4,33
100	2,21	1,25	87,16	49	2,7	3,5	8,86	11,48	0,12	4,72
120	2,66	1,49	104,59	58,8	3,2	4,2	10,50	13,78	0,15	5,91
150	3,32	1,87	130,74	73,5	4,0	5,3	13,12	17,39	0,18	7,09
180	3,98	2,24	156,88	88,2	4,8	6,3	15,75	20,67	0,23	9,06
200	4,43	2,49	174,32	98,1	5,4	7,0	17,72	22,97	0,25	9,84
250	5,53	3,11	217,89	122,6	6,7	8,8	21,98	28,87	0,31	12,20
300	6,64	3,74	261,47	147,1	8,0	Nd.	26,25	Nd.	0,37	14,57
374	8,28	4,66	325,97	183,4	10,0	Nd.	32,81	Nd.	0,46	18,11

Uwaga: Współczynnik powiększenia: 1,3x

Model WXGA

Przekątna ekranu (16:9)	Rozmiar ekranu (S x W)				Dystans projekcji (G)				Offset (Hd)	
	(m)		(cale)		(m)		(stopy)			
	Szerokość	Wysokość	Szerokość	Wysokość	Szeroki	Tele	Szeroki	Tele	(m)	(cale)
30,1	0,65	0,41	25,52	15,95	Nd.	1,0	Nd.	3,28	0,05	1,97
40	0,86	0,54	33,92	21,2	1,0	1,3	3,28	4,27	0,07	2,76
50	1,08	0,67	42,40	26,5	1,3	1,7	4,27	5,58	0,09	3,54
60	1,29	0,81	50,88	31,8	1,5	2,0	4,92	6,56	0,10	3,94
70	1,51	0,94	59,36	37,1	1,8	2,3	5,91	7,55	0,12	4,72
80	1,72	1,08	67,84	42,4	2,0	2,7	6,56	8,86	0,13	5,12
90	1,94	1,21	76,32	47,7	2,3	3,0	7,55	9,84	0,15	5,91
100	2,15	1,35	84,80	53	2,5	3,3	8,20	10,83	0,16	6,30
120	2,58	1,62	101,76	63,6	3,0	4,0	9,84	13,12	0,20	7,87
150	3,23	2,02	127,20	79,5	3,8	5,0	12,47	16,40	0,25	9,84
180	3,88	2,42	152,64	95,4	4,6	6,0	15,09	19,69	0,30	11,81
200	4,31	2,69	169,60	106	5,1	6,6	16,73	21,65	0,34	13,39
250	5,38	3,37	212,00	132,5	6,4	Nd.	21,00	Nd.	0,41	16,14
300	6,46	4,04	254,40	159	7,6	Nd.	24,93	Nd.	0,50	19,69

Uwaga: Współczynnik powiększenia: 1,3x

INFORMACJE DODATKOWE

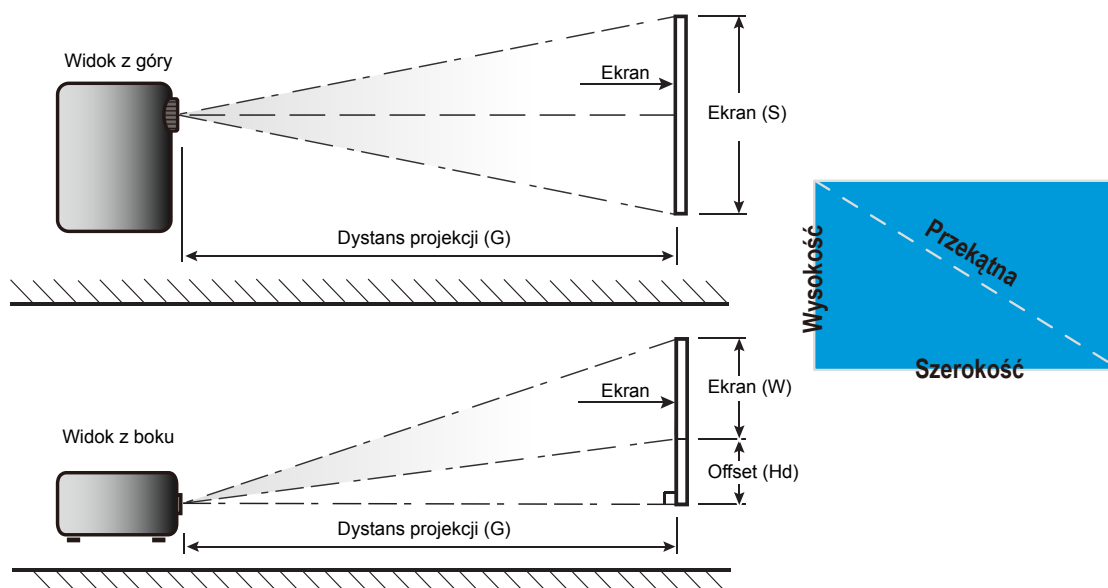

INFORMACJE DODATKOWE

Wymiary projektora i instalacja zaczepu sufitowego

1. Aby zapobiec uszkodzeniu projektora należy używać zestawu do montażu sufitowego Optoma.
2. W celu zastosowania zestawu do montażu sufitowego innych firm należy upewnić się, że śruby do połączenia zestawu z projektorem spełniają następujące specyfikacje:
 - Typ śruby: M4*10
 - Minimalna długość śruby: 10mm

Model 1080p

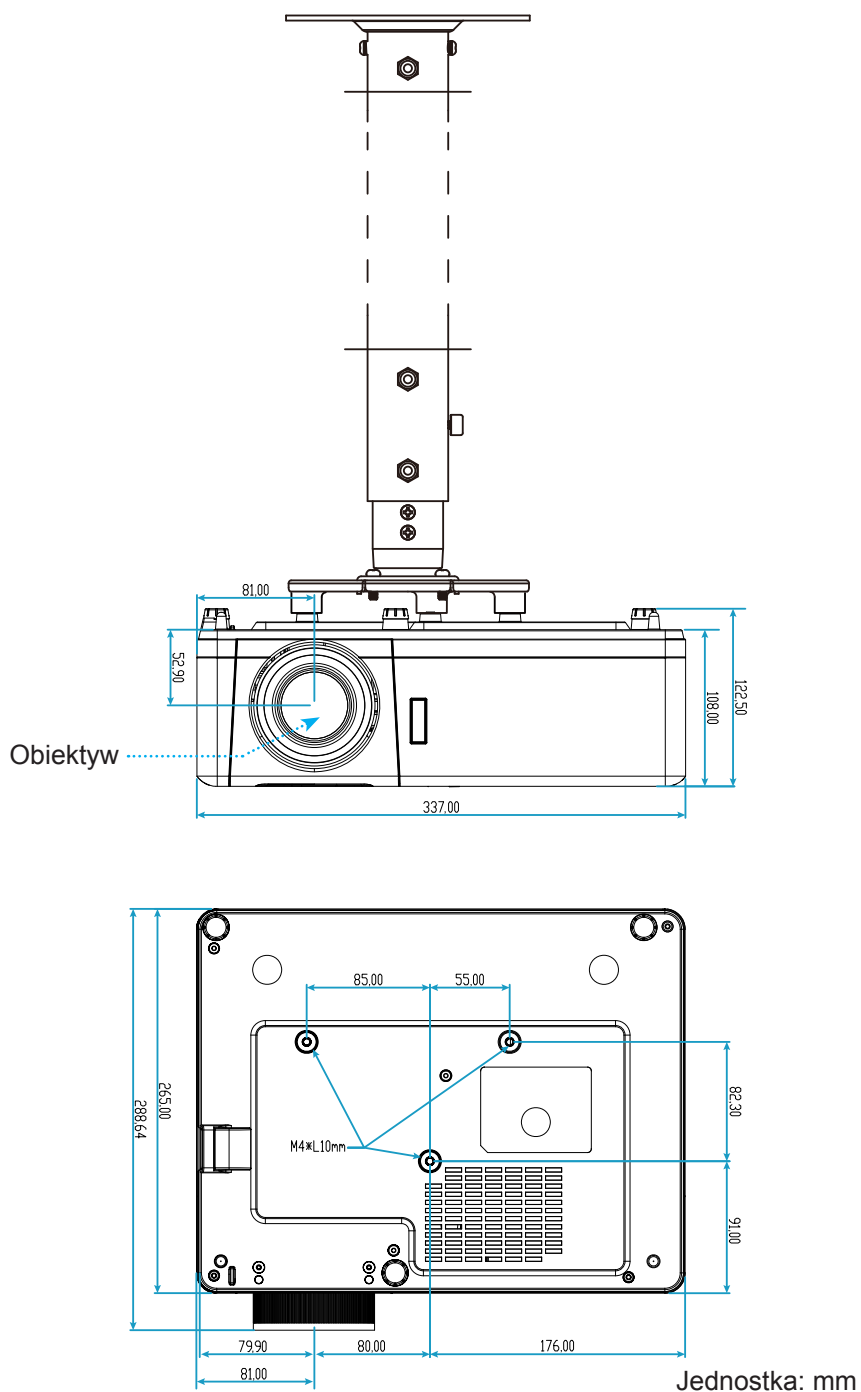

INFORMACJE DODATKOWE

Model WXGA

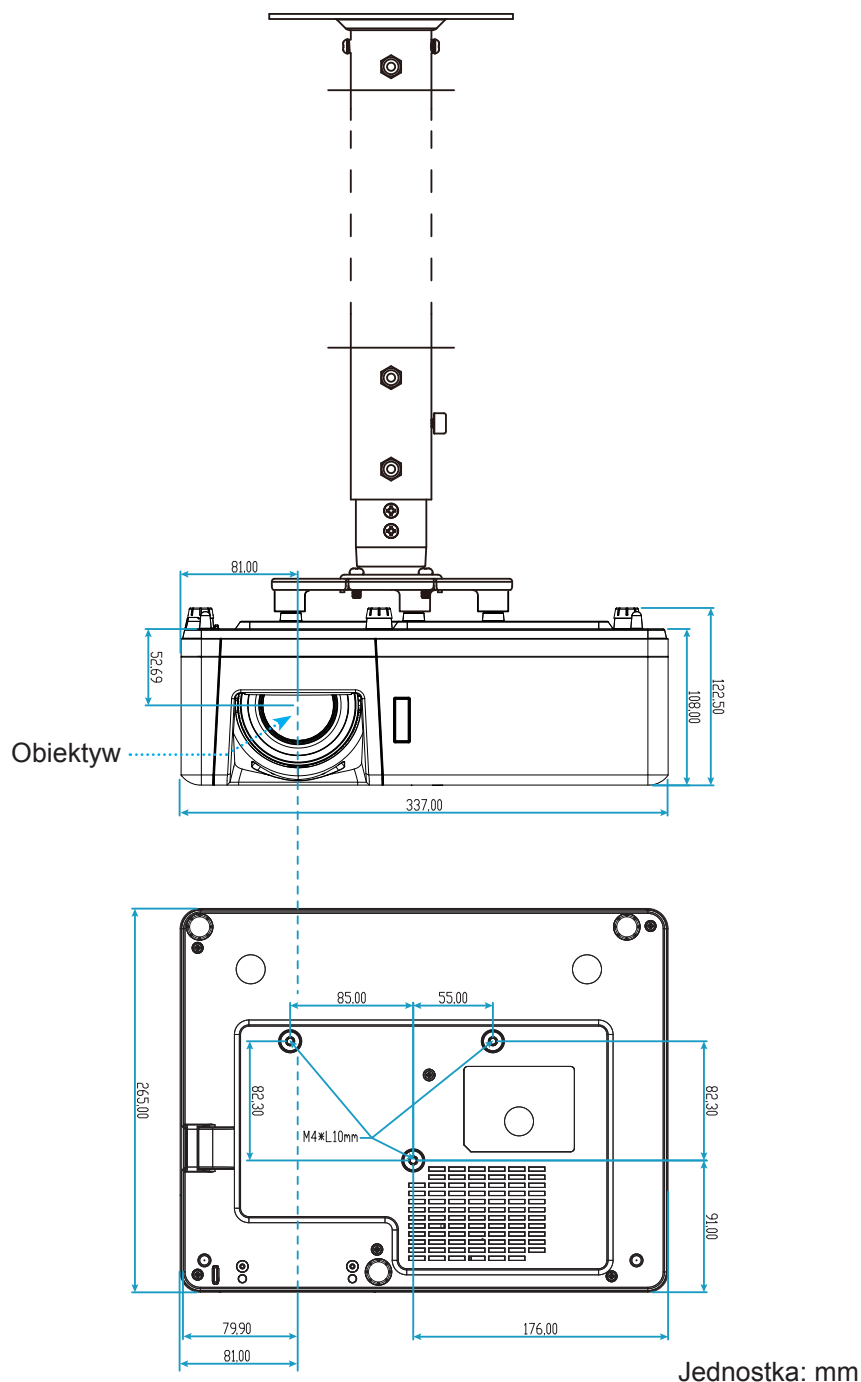

Uwaga: Należy pamiętać, że uszkodzenie spowodowane nieprawidłową instalacją spowoduje unieważnienie gwarancji.











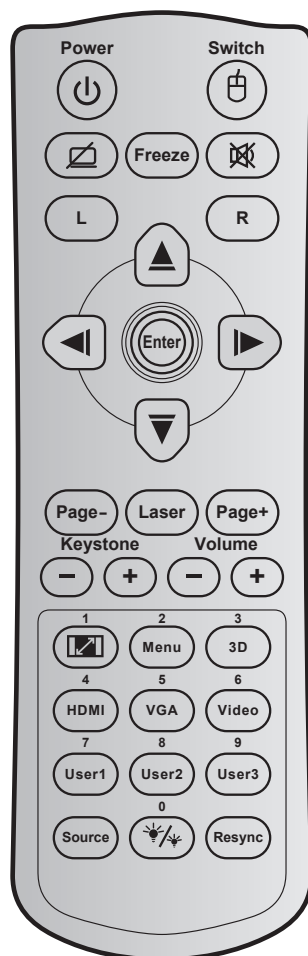

Ostrzeżenie:

- Po zakupieniu zestawu do montażu sufitowego z innej firmy należy sprawdzić, czy używany jest prawidłowy rozmiar śruby. Rozmiary śrub zależą od grubości płyty montażowej.
- Należy zachować co najmniej 10 cm odstęp pomiędzy sufitem i dolną częścią projektora.
- Należy unikać instalowania projektora w pobliżu źródła ciepła.







INFORMACJE DODATKOWE

Kody pilota 1



Przycisk	Kod przycisku	Definicja przycisku drukowania	Opis
Moc	 81	Wł/Wył zasilania	Naciśnij, aby wł/wył projektor.
Przełącznik	 3E	Przełącznik	Naciśnij, aby przełączyć mysz USB na wł/wył.
Wyświetl pusty/ wyciszenie audio	 8A		Naciśnij, aby ukryć/pokazać obraz ekranowy i wyl/wł audio.
Zamrozić	8B	Zamrozić	Naciśnij, aby zatrzymać obraz projektora.
Wycisz	 92		Naciśnij w celu chwilowego wyłączenia/włączenia audio.
Kliknięcie lewym przyciskiem myszy	L CB	L	Użyj, jako lewego kliknięcia myszą.
Kliknięcie prawym przyciskiem myszy	R CC	R	Użyj, jako prawego kliknięcia myszą.
Cztery kierunkowe przyciski wyboru	 C6	Strzałka do góry	Użyj ▲ ▼ ◀ ▶ do wyboru elementów lub wykonania regulacji wybranych parametrów.
	 C8	Strzałka w lewo	
	 C9	Strzałka w prawo	
	 C7	Strzałka w dół	
Wprowadź	C5	Wprowadź	Potwierdzenie wyboru elementu.
	CA	Wprowadź	

INFORMACJE DODATKOWE

Przycisk		Kod przycisku	Definicja przycisku drukowania	Opis
Strona -		C2	Strona -	Naciśnij, aby przewinąć o stronę w dół.
Laserowy		Nie dotyczy	Laserowy	Użyj jako wskaźnika laserowego.
Strona +		C1	Strona +	Naciśnij, aby przewinąć o stronę w górę.
Trapez		85	Trapez +	Naciśnij w celu regulacji zniekształcenia obrazu spowodowanego nachyleniem projektora.
		84	Trapez -	
Głośność		8C	Głośność +	Naciśnij w celu zwiększenia/zmniejszenia głośności.
		8F	Głośność -	
Współczynnik kształtu / 1		98	 / 1	<ul style="list-style-type: none"> Naciśnij w celu zmiany proporcje obrazu wyświetlanego obrazu. Użyj jako przycisku numerycznego „1”.
Menu / 2		88	Menu / 2	<ul style="list-style-type: none"> Naciśnij, aby wyświetlić lub zakończyć wyświetlanie menu ekranowego (OSD) projektora. Użyj jako przycisku numerycznego „2”.
3D / 3		93	3D/3	<ul style="list-style-type: none"> Naciśnij w celu ręcznego wyboru tryb 3D, dopasowanego do treści 3D. Użyj jako przycisku numerycznego „3”.
HDMI / 4		86	HDMI/4	<ul style="list-style-type: none"> Naciśnij w celu wyboru źródła HDMI. Użyj jako przycisku numerycznego „4”.
VGA / 5		D0	VGA/5	<ul style="list-style-type: none"> Naciśnij w celu wyboru źródła VGA. Użyj jako przycisku numerycznego „5”.
Wideo / 6		D1	Wideo / 6	Użyj jako przycisku numerycznego „6”.
Użytkownika 1 / 7; Użytkownika 2 / 8; Użytkownika 3 / 9		D2	Użytkownika 1/7	<ul style="list-style-type: none"> Przyciski definiowane przez użytkownika. Sprawdź ustawienia na stronie 43. Użyj jako przycisków numerycznych odpowiednio „7”, „8” i „9”.
		D3	Użytkownika 2/8	
		D4	Użytkownika 3/9	
Source		C3	Source	Naciśnij, aby wybrać sygnał wejścia.
Tryb jasności / 0		96	 / 0	<ul style="list-style-type: none"> Naciśnij w celu automatycznej regulacji jasności obrazu, dla uzyskania optymalnego kontrastu. Użyj jako przycisku numerycznego „0”.
Re-sync		C4	Re-Sync	Naciśnij w celu automatycznej synchronizacji projektora ze źródłem wejścia.





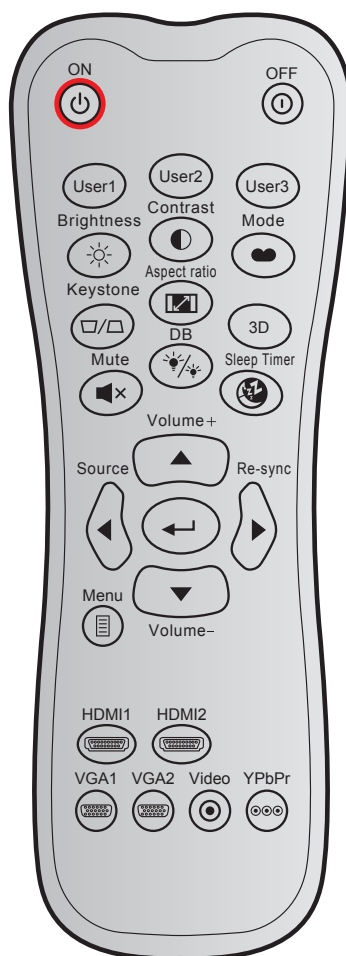









INFORMACJE DODATKOWE

Kody pilota 2



Przycisk		Kod niestandardowy		Kod danych	Definicja przycisku drukowania	Opis
		Bajt 1	Bajt 2	Bajt 3		
Włączenie zasilania		32	CD	02	Wł	Naciśnij, aby włączyć projektor.
Wyłączenie zasilania		32	CD	2E	Wył	Naciśnij, aby wyłączyć projektor.
Użytkownika1		32	CD	36	Użytkownika1	Przyciski definiowane przez użytkownika. Sprawdź ustawienia na stronie 43.
Użytkownika2		32	CD	65	Użytkownika2	
Użytkownika3		32	CD	66	Użytkownika3	
Jasność		32	CD	41	Jasność	Regulacja jasności obrazu.
Kontrast		32	CD	42	Kontrast	Reguluje stopień różnicy pomiędzy najjaśniejszymi a najciemniejszymi obszarami obrazu.
Tryb wyświetlania		32	CD	05	Tryb	Wybierz tryb wyświetlania zoptymalizowany dla różnych zastosowań. Patrz strona 32.
Trapez		32	CD	07	Trapez	Regulacja zniekształcenia obrazu spowodowanego nachyleniem projektora.
Proporcje obrazu		32	CD	64	Proporcje obrazu	Naciśnij w celu zmiany proporcje obrazu wyświetlanego obrazu.

INFORMACJE DODATKOWE

Przycisk		Kod niestandardowy		Kod danych	Definicja przycisku drukowania	Opis
		Bajt 1	Bajt 2	Bajt 3		
3D		32	CD	89	3D	Ręczny wybór trybu 3D, dopasowanego do treści 3D.
Głośność +		32	CD	09	Głośność +	Pozwala zwiększyć głośność.
Cztery klawisze kierunkowe		32	CD	11	▲	Użyj klawiszy ▲, ◀, ▶ i ▼ do wyboru elementów lub wykonania regulacji wybranych parametrów.
		32	CD	10	◀	
		32	CD	12	▶	
		32	CD	14	▼	
Source		32	CD	18	Source	Naciśnij przycisk „Source”, aby wybrać sygnał wejścia.
Przycisk „Wprowadź”		32	CD	0F		Potwierdzenie wyboru elementu.
Re-sync		32	CD	04	Re-sync	Automatyczna synchronizacja projektora ze źródłem wejścia.
Głośność -		32	CD	0C	Głośność -	Pozwala zmniejszyć głośność.
Menu		32	CD	0E	Menu	Wyświetla lub kończy wyświetlanie menu ekranowego projektora.
HDMI 1		32	CD	16	HDMI1	Naciśnij „HDMI1” w celu wyboru źródła ze złącza HDMI 1 / MHL.
HDMI 2		32	CD	30	HDMI2	Naciśnij „HDMI2” w celu wyboru źródła ze złącza HDMI 2.
VGA 1		32	CD	1B	VGA1	Naciśnij „VGA1”, aby wybrać źródło ze złącza wejściowego VGA.
VGA 2		32	CD	1E	VGA2	Brak funkcji
Wideo		32	CD	1C	Wideo	Brak funkcji
YPbPr		32	CD	17	YPbPr	Brak funkcji

INFORMACJE DODATKOWE

Rozwiązywanie problemów

Po wystąpieniu problemów z działaniem projektora należy sprawdzić następujące informacje. Jeśli problem utrzymuje się należy skontaktować się z lokalnym dostawcą lub z punktem serwisowym.

Problemy związane z obrazem

- ❓ *Brak obrazu na ekranie.*
 - Sprawdź czy są prawidłowo i pewnie połączone wszystkie kable i połączenia zasilania, zgodnie z opisem w części "Instalacja".
 - Upewnij się, że szpilki złącza nie są wygięte lub złamane.
 - Upewnij się, że nie jest włączona funkcja "Wyciszenie".

- ❓ *Brak ostrości obrazu*
 - Obróć pierścień ostrości zgodnie z ruchem wskazówek zegara lub przeciwnie do niego, aż do uzyskania wyraźnego i czytelnego obrazu. (Patrz strona 18).
 - Upewnij się, że ekran projekcji znajduje się w wymaganej odległości od projektora. (Sprawdź strony 57-58).

- ❓ *Rozciągnięty obraz przy wyświetlaniu tytułu DVD w formacie 16:9*
 - Podczas odtwarzania anamorficznego DVD lub DVD 16:9, projektor pokaże najlepszy obraz w formacie 16:9, po stronie projektora.
 - Podczas odtwarzania tytułu DVD w formacie LBX, należy zmienić format na LBX w menu OSD projektora.
 - Podczas odtwarzania tytułu DVD w formacie 4:3, należy zmienić format na 4:3 w menu OSD projektora.
 - Należy ustawić format wyświetlania odtwarzacza DVD na proporcje obrazu 16:9 (szeroki).

- ❓ *Obraz za mały lub za duży*
 - Obróć dźwignię powiększenia zgodnie z ruchem wskazówek zegara lub przeciwnie do niego w celu powiększenia lub zmniejszenia rozmiaru wyświetlanego obrazu. (Patrz strona 18).
 - Przysuń lub odsuń projektor od ekranu.
 - Naciśnij "Menu" w panelu projektora, przejdź do pozycji "Ekran → Proporcje obrazu". Wypróbuj inne ustawienia.

- ❓ *Nachylone boki obrazu:*
 - Jeśli to możliwe należy zmienić pozycję projektora, aby znajdował się na środku ekranu i poniżej ekranu.

- ❓ *Odwrócony obraz*
 - Wybierz w menu OSD kolejno pozycje "Ustawienia → Projekcja" i dostosuj kierunek projekcji.

INFORMACJE DODATKOWE

Inne problemy



Projektor przestaje reagować na wszystkie elementy sterowania

- Jeśli to możliwe, wyłącz projektor, a następnie odłącz przewód zasilający i przed ponownym podłączeniem zasilania zaczekaj, co najmniej 20 sekund.

Problemy związane z pilotem zdalnego sterowania



Jeśli pilot zdalnego sterowania nie działa

- Sprawdź, czy kąt działania pilota zdalnego sterowania mieści się w zakresie $\pm 30^\circ$, w odniesieniu do odbiornika podczerwieni w projektorze.
- Upewnij się, że pomiędzy pilotem zdalnego sterowania a projektorem nie ma żadnych przeszkód. Przesuń się na odległość do 12 m (39,4 stopy) od projektora.
- Upewnij się, że prawidłowo włożone są baterie.
- Baterie po ich wyczerpaniu należy wymienić.

INFORMACJE DODATKOWE

Wskaźniki ostrzegawcze

Kiedy zapalą się lub migają wskaźniki ostrzeżenia (patrz poniżej), projektor zostanie automatycznie wyłączony:

- Wskaźnik LED „Lampa” świeci światłem czerwonym, a wskaźnik „Zasilanie” miga światłem czerwonym.
- Wskaźnik LED „Temperatura” świeci światłem czerwonym, a wskaźnik „Zasilanie” miga światłem czerwonym. Oznacza to przegrzanie projektora. W normalnych warunkach, projektor można ponownie włączyć.
- Wskaźnik LED „Temperatura” miga czerwonym światłem i wskaźnik „Zasilanie” miga czerwonym światłem.

Odłącz przewód zasilający od projektora, zaczekaj 30 sekund i spróbuj ponownie. Jeśli wskaźnik ostrzeżenia zaświeci się lub zacznie migać ponownie, skontaktuj się z najbliższym punktem serwisowym w celu uzyskania pomocy.

Komunikat światła LED

Message	Dioda LED zasilania		Dioda LED temperatury	Dioda LED lampy
	(Czerwony)	(Niebieski)	(Czerwony)	(Czerwony)
Stan oczekiwania (Wejście przewodu zasilającego)	Stałe światło			
Włączenie zasilania (Rozgrzewanie)		Miganie (0,5 sek. wyłączenie / 0,5 sek. włączenie)		
Włącz zasilanie i światło lampy		Stałe światło		
Wyłączenie zasilania (Chłodzenie)		Miganie (0,5 s wyłączenie / 0,5 s włączenie) Powraca do ciągłego światła czerwony, kiedy wentylator chłodzenia się wyłączy.		
Szybki restart (100 sek.)		Miganie (0,25 sek. wyłączenie / 0,25 sek. włączenie)		
Błąd (Awaria lampy)	Miganie			Stałe światło
Błąd (Awaria wentylatora)	Miganie		Miganie	
Błąd (Nadmierna temperatura)	Miganie		Stałe światło	

- Wyłączenie zasilania:

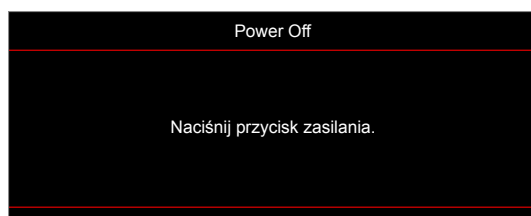

- Ostrzeżenie o temperaturze:

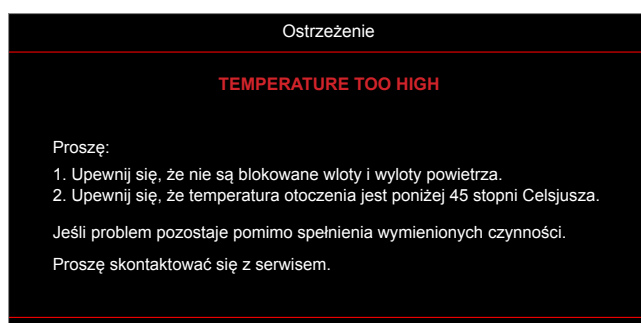

INFORMACJE DODATKOWE

Parametry techniczne

Optyczny	Opis
Maksymalna rozdzielczość	1080p
Rozdzielczość natywna	<ul style="list-style-type: none">• 1080p• WXGA
Obiektyw	Ręczna regulacja powiększenia i ręczna regulacja ostrości
Wielkość obrazu (przekątna)	<ul style="list-style-type: none">• 1080p: 28,3" ~ 374" (optymalna przy obrazie 82")• WXGA: 30,1" ~ 301" (optymalna przy obrazie 60")
Odległość projekcji	<ul style="list-style-type: none">• 1080p: od 1,0 do 10 m (optymalna przy 2,14 m)• WXGA: od 1,0 do 7,7 m (optymalna przy 2,14 m)

Elektryczne	Opis
Wejścia	<ul style="list-style-type: none">• HDMI 1.4a• HDMI 2.0b / MHL 2.2• Wejście VGA• Wejście audio 3,5 mm• USB typ A do zasilania przez USB 5 V/1,5 A
Wyjścia	<ul style="list-style-type: none">• Wyjście audio 3,5 mm
Control	<ul style="list-style-type: none">• Micro USB• RS-232• RJ-45 (obsługa sterowania przez sieć Web)
Odtwarzanie kolorów	1073,4 miliony kolorów
Szybkość skanowania	<ul style="list-style-type: none">• Szybkość skanowania poziomego: 15,375~91,146 KHz• Szybkość skanowania pionowego: 50~85 Hz (120 Hz dla projektora z funkcją 3D)
Wbudowany głośnik	Tak, 10 W
Wymagania zasilania	100 - 240V ±10%, AC 50/60 Hz
Prąd wejścia	3,0A

Mechaniczne	Opis
Orientacja instalacji	Przód, Tył, Sufit, Tył-góra
Wymiary	<ul style="list-style-type: none">• 337 mm (S) x 265mm (G) x 108mm (W) (bez nóżek)• 337 mm (S) x 265 mm (G) x 122,5 mm (W) (z nóżkami)
Masa	<5,0kg
Warunki środowiska	Praca w 5°C~40°C, wilgotność od 10% do 85% (bez kondensacji)

Uwaga: Wszystkie dane techniczne mogą zostać zmienione bez powiadomienia.



INFORMACJE DODATKOWE

Ogóln światowe biura Optoma

W celu uzyskania naprawy lub pomocy technicznej należy skontaktować się z biurem lokalnym.



USA

47697 Westinghouse Drive,
Fremont, CA 94539, USA
www.optomausa.com

 888-289-6786
 510-897-8601
 services@optoma.com



Kanada

47697 Westinghouse Drive,
Fremont, CA 94539, USA
www.optomausa.com

 888-289-6786
 510-897-8601
 services@optoma.com

Ameryka Łacińska

47697 Westinghouse Drive,
Fremont, CA 94539, USA
www.optomausa.com

 888-289-6786
 510-897-8601
 services@optoma.com



Europa

Unit 1, Network 41, Bourne End Mills
Hemel Hempstead, Herts,
HP1 2UJ, United Kingdom
www.optoma.eu
Tel. serwisu: +44 (0)1923 691865

 +44 (0) 1923 691 800
 +44 (0) 1923 691 888
 service@tsc-europe.com



Benelux BV

Randstad 22-123
1316 BW Almere
The Netherlands
www.optoma.nl

 +31 (0) 36 820 0252
 +31 (0) 36 548 9052



Francja

Bâtiment E
81-83 avenue Edouard Vaillant
92100 Boulogne Billancourt, France

 +33 1 41 46 12 20
 +33 1 41 46 94 35
 savoptoma@optoma.fr



Hiszpania

C/ José Hierro, 36 Of. 1C
28522 Rivas VaciaMadrid,
Spain

 +34 91 499 06 06
 +34 91 670 08 32



Niemcy

Wiesenstrasse 21 W
D40549 Düsseldorf,
Germany

 +49 (0) 211 506 6670
 +49 (0) 211 506 66799
 info@optoma.de

Skandynawia



Lerpeveien 25
3040 Drammen
Norway

 +47 32 98 89 90
 +47 32 98 89 99
 info@optoma.no

PO.BOX 9515
3038 Drammen
Norway

Korea

WOOMI TECH.CO.,LTD.
4F, Minu Bldg.33-14, Kangnam-Ku,
Seoul, 135-815, KOREA
korea.optoma.com

 +82+2+34430004
 +82+2+34430005



Japonia

東京都足立区綾瀬3-25-18
株式会社オーエス
コンタクトセンター: 0120-380-495

 info@os-worldwide.com
www.os-worldwide.com



Tajwan

12F., No.213, Sec. 3, Beixin Rd.,
Xindian Dist., New Taipei City 231,
Taiwan, R.O.C.
www.optoma.com.tw

 +886-2-8911-8600
 +886-2-8911-6550
 services@optoma.com.tw
asia.optoma.com



Hong Kong

Unit A, 27/F Dragon Centre,
79 Wing Hong Street,
Cheung Sha Wan,
Kowloon, Hong Kong

 +852-2396-8968
 +852-2370-1222
www.optoma.com.hk

Chiny

5F, No. 1205, Kaixuan Rd.,
Changning District
Shanghai, 200052, China

 +86-21-62947376
 +86-21-62947375
www.optoma.com.cn

