



INSTRUKCJA OBSŁUGI ROWERU ELEKTRYCZNEGO

MOOBY



Instrukcja roweru ze wspomaganielem elektrycznym z akumulatorem litowym.

Szanowni Państwo,

Dziękujemy za zakup naszego roweru ze wspomaganielem elektrycznym. Państwa nowy rower jest absolutnie niezawodny i bezpieczny dzięki innowacjom technologicznym oraz starannej kontroli jakości, co gwarantuje świetną zabawę przez długie lata.

Liczby, opisy i dane nie są wiążące. W przypadku pytań lub wątpliwości należy skontaktować się z sprzedawcą.

Spis treści

	<i>Deklaracja zgodności WE</i>	p. 4
	<i>Dane producenta</i>	p. 5
	<i>Prezentacja instrukcji</i>	p. 6
	<i>Urządzenia bezpieczeństwa</i>	p. 7
	<i>Przeznaczenie i niewłaściwe użytkowanie roweru</i>	p. 8
	<i>Opis części</i>	p. 9
1	Instrukcja użytkowania	p. 11
2	Bezpieczeństwo	p. 11
3	Eksploatacja roweru	p. 12
4	Korzystanie z roweru	p. 13
5	Układ hamulcowy i systemy bezpieczeństwa	p. 28
6	Wskaźnik stanu naładowania	p. 28
7	Wyłączanie instalacji elektrycznej	p. 29
8	Regulacja siodełka i sztycy	p. 29
9	Regulacja wygięcia i wspornika kierownicy	p. 29
10	Łańcuch	p. 29
11	Koła	p. 29
12	Pedały	p. 29
13	Akumulator	p. 30
14	Ładowanie akumulatora	p. 30
15	Pełne naładowanie akumulatora	p. 32
16	Wyjmowanie i wkładanie akumulatora	p. 32
17	Uwagi	p. 32
18	Utylizacja akumulatora	p. 32
19	Konserwacja zwykła	p. 33
20	Konserwacja okresowa	p. 34
21	Konserwacja nadzwyczajna	p. 34
22	Części zamienne	p. 35
23	Warunki gwarancji	p. 36
	Instrukcja zamykania roweru	p. 42
	Dane techniczne	p. 44
	Książeczka serwisowa	p. 52

DEKLARACJA W JĘZYKU ORYGINALNYM

DEKLARACJA ZGODNOŚCI

Firma Cicli Esperia S.p.A, z siedzibą w Viale E.Ferrari 8/10/12 w Cavarzere (VE) - WŁOCHY NUMER VAT: IT02291540280;

ZAŚWIADCZA

że rowery ze wspomaganie elektrycznym: E960 - E210 - E211 - E230 - E220 - E260 - E200 - 1281 T980 - T960 - T970 - T950 - T200 - T201 - T225 - T226 - T210 - T211 - T245 - T240 - T270 - T260 - T241 - T215 - T250 - T286 - T287 - T288 - T289

wyprodukowano 2017, 2018, 2019, 2020

SĄ ZGODNE

z odpowiednimi wymogami następujących dyrektyw europejskich:

2006/42/WE (inaczej Dyrektywa maszynowa)

2014/35/UE (inaczej Dyrektywa niskonapięciowa)

2014/30/UE (inaczej Dyrektywa kompatybilność elektromagnetycznej)

jak również z ich załącznikami i uaktualnieniami oraz przepisami przenoszącymi do prawodawstwa krajowego w kraju użytku urządzenia.

oraz że w trakcie produkcji przestrzegano następujących norm technicznych:

UNI EN 15194:2009+A1:2011 Rowery - Rowery elektryczne - EPAC Rowery

UNI EN ISO 4210-2:2015 Rowery- Wymogi bezpieczeństwa dla rowerów.

CICLI *Esperia* S.p.A.
Viale Enzo Ferrari, 8/10/12
Tel. 0426.317511 - Fax 0426.317539
30014 CAVARZERE - Venezia
C.F./Partita IVA e R.I. 0 2 2 9 1 5 4 0 2 8 0

DANE PRODUCENTA

CICLI ESPERIA S.p.A. Viale Enzo Ferrari 8/10/12 30014 - Cavarzere - (VE) Tel. 0426 317511 Fax. 0426 317521

ZAŁĄCZONE DOKUMENTY: INSTRUKCJA I GWARANCJA

***PRZED UŻYCIEM PRODUKTU NALEŻY ZAPOZNAĆ SIĘ Z INSTRUKCJĄ,
PODRĘCZNIKIEM I GWARANCJĄ.***

***W PRZYPADKU SPRZEDAŻY ROWERU NALEŻY DOSTARCZYĆ GO RAZEM Z
CAŁĄ DOKUMENTACJĄ***

AUTORYZOWANA OBSŁUGA KLIENTA

Wyłącznie autoryzowany sprzedawca jest upoważniony przez producenta do przeprowadzania konserwacji produktu.

PREZENTACJA INSTRUKCJI

Niniejsza instrukcja zawiera wytyczne w zakresie eksploatacji i konserwacji roweru ze wspomaganie elektrycznym.

Instrukcja składa się z kilku części, z których każda opisuje szereg tematów i jest podzielona na rozdziały i paragrafy. Spis treści zawiera listę wszystkich tematów poruszonych w instrukcji.

Numerowanie stron jest progresywne, a każda strona została opatrzona numerem. Instrukcja jest przeznaczona dla użytkownika roweru i opisuje wszystkie aspekty techniczne.

W przypadku sprzedaży lub odstąpienia roweru (sprzedaż, eksploatacja lub z innego powodu) rower należy dostarczyć wraz z pełną dokumentacją. Informacje zawarte w tej instrukcji nie zastępują wiedzy i doświadczenia użytkownika/klienta, który jest odpowiedzialny za eksploatację zakupionego roweru.

Instrukcja zawiera informacje zastrzeżone i nie można jej przekazywać stronom trzecim, nawet częściowo, w żadnej formie bez uzyskania wcześniejszej pisemnej zgody producenta.

Producent deklaruje, że informacje zawarte w instrukcji są zgodne z danymi technicznymi i bezpieczeństwa roweru.

Producent przechowuje poświadczoną kopię tej instrukcji w pliku technicznym roweru. Producent nie uznaje dokumentów, które nie zostały wyprodukowane, wydane lub udostępnione przez niego lub upoważnionych przedstawicieli.

OSTRZEŻENIE

Niniejsza instrukcja stanowi uzupełnienie instrukcji obsługi i gwarancji.

Dodatek ten zawiera ważne informacje na temat: KONSERWACJI, DANYCH TECHNICZNYCH I SPECYFIKACJI.

PRZECZYTAJ UWAŻNIE

OSTRZEŻENIE

ZE WZGLĘDU NA OCHRONĘ INTEGRALNOŚCI WSZYSTKICH CZĘŚCI ROWERU NALEŻY PRZESTRZEGAĆ DANYCH TECHNICZNYCH ZAMIESZCZONYCH W NINIEJSZEJ INSTRUKCJI.

Tabliczka zawiera także oznaczenie WE.

URZĄDZENIA BEZPIECZEŃSTWA

ZAINSTALOWANE URZĄDZENIA BEZPIECZEŃSTWA

Rower jest wyposażony w urządzenia, których celem jest zapewnienie bezpieczeństwa użytkownika nawet w przypadku awarii.

OSTRZEŻENIE

SKUTECZNOŚĆ URZĄDZEŃ BEZPIECZEŃSTWA JEST GWARANTOWANA POD WARUNKIEM UŻYTKOWANIA ROWERU ZGODNIE Z INSTRUKCJĄ. W SZCZEGÓLNOŚCI NALEŻY PRZEPROWADZAĆ DZIAŁANIA KONSERWACYJNE OPISANE W INSTRUKCJI I NIE NALEŻY ZMIENIAĆ FUNKCJI ORAZ USTAWIEŃ FABRYCZNYCH.

- Silnik elektryczny może wyłączyć się po osiągnięciu zbyt wysokiej temperatury wynikającej z długotrwałego obciążenia, na przykład podczas jazdy pod górę.

ROWER PEDELEC: silnik włącza się podczas pedałowania i pozostaje włączony do momentu osiągnięcia prędkości 25km/h. Przerwanie pedałowania odłącza silnik.

TO NIE JEST ROWER ELEKTRYCZNY; TO NIE JEST MOPED

OSTRZEŻENIE

NIE NALEŻY MODYFIKOWAĆ ROWERU LUB JEGO CZĘŚCI!

Może to spowodować poważne uszkodzenia roweru oraz poważne obrażenia kierowcy i stanowi naruszenie prawa.

BRAK POKRYCIA GWARANCYJNEGO.

PRZEZNACZENIE I NIEWŁAŚCIWE UŻYTKOWANIE ROWERU

PRZEZNACZENIE

Rower elektryczny został skonstruowany wyłącznie z myślą o krótkich i średnio długich wycieczkach w mieście lub na drogach w terenie niezabudowanym, tylko i wyłącznie, gdy jest to dopuszczone przez przepisy ruchu drogowego.

NIEWŁAŚCIWE UŻYTKOWANIE

Nie przewiduje się użytkowania innego niż w części PRZEZNACZENIE.

NIE JEST PRZEZNACZONY DO UŻYTKU TERENOWEGO: nadmierne drgania mogą uszkodzić rower lub jego części.

Bezwzględnie zabronione jest:

- Używanie roweru lub jego części do aktywności innych niż zgodne z przeznaczeniem.
- Używanie roweru z częściami elektrycznymi innymi niż te wskazane w danych technicznych.
- Używanie roweru przez osoby, które nie potrafią na nim jeździć.
- Używanie roweru w przypadku niektórych chorób (np. choroby pleców i kręgosłupa).

Ponowne użytkowanie roweru po wycofaniu z eksploatacji zwalnia producenta z wszelkiej odpowiedzialności.

- Używanie roweru bez wyposażenia ochronnego.

PRODUCENT NIE PONOSI ODPOWIEDZIALNOŚCI ZA WSZELKIE SZKODY PRZYPADKOWE LUB WTÓRNE SPOWODOWANE NIEWŁAŚCIWYM UŻYTKOWANIEM ROWERU. NIEWŁAŚCIWE UŻYTKOWANIE ROWERU POWODUJE NATYCHMIASTOWE USTANIE GWARANCJI.

RYZYO RESZTKOWE

- Niektóre części roweru mogą osiągać wysokie temperatury (np. silnik i wirniki).
- Ze względu na masę, nagrzewające się części długo stygną. W związku z tym należy upewnić się, że części ostygły całkowicie przed ich dotknięciem (dwie godziny) bez odpowiedniej ochrony, nawet po pewnym czasie od wyłączenia.
- Przed rozpoczęciem jakichkolwiek działań konserwacyjnych należy odłączyć akumulator.
- Niektóre części mogą mieć ostre i wystające krawędzie. W związku z tym należy nosić odpowiednią odzież, aby uniknąć skaleczeń i zadrapań.

NIEBEZPIECZEŃSTWO

DOSTĘP DO ZAMKNIĘTYCH LUB OSŁONIĘTYCH CZĘŚCI ROWERU POWINIEN ODBYWAĆ SIĘ TYLKO W TRAKCIE KONSERWACJI I TYLKO PRZEZ PERSONEL UPOWAŻNIONY PRZEZ PRODUCENTA, NP. PRZEZ SPRZEDAWCĘ.

Opis części

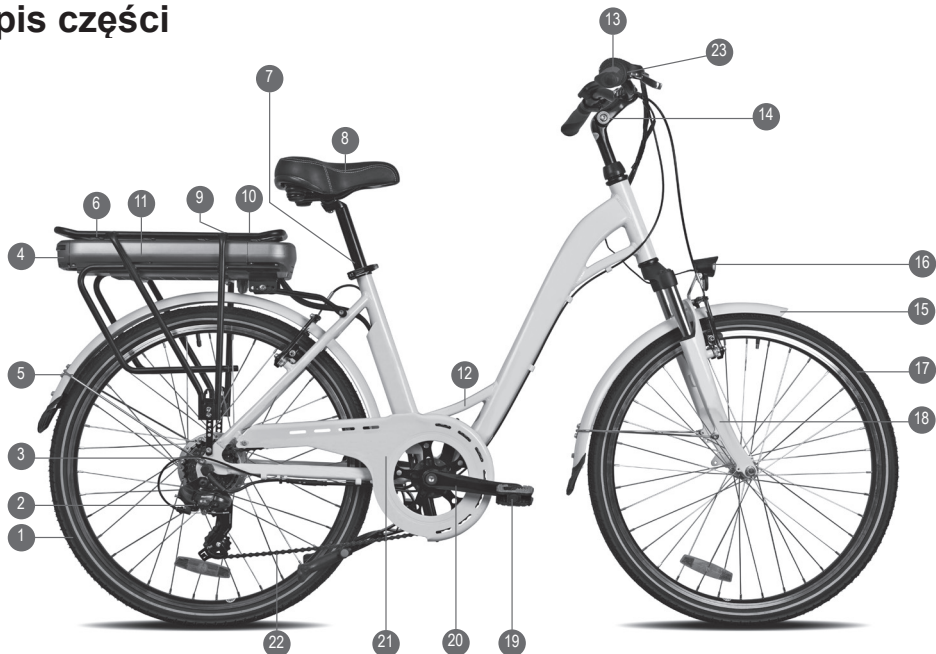

1 TYLNE KOŁO - 2 PRZERZUTKI - 3 SILNIK ELEKTRYCZNY - 4 TYLNE ŚWIATŁO - 5 TYLNY BŁOTNIK - 6 BAGAŻNIK - 7 SZTYCA - 8 SIODEŁKO - 9 BŁOKADA AKUMULATORA - 10 ZŁĄCZE ŁADOWANIA - 11 AKUMULATOR - 12 RAMA - 13 DŹWIGNIA ZMIANY BIEGÓW - 14 KIEROWNICA - 15 BŁOTNIK PRZEDNI - 16 ŚWIATŁO PRZEDNIE - 17 KOŁO PRZEDNIE - 18 WIDELEC - 19 PEDAŁY - 20 KORBA - 21 OSŁONA - 22 ŁAŃCUCH - 23 WYŚWIETLACZ





1 TYLNE KOŁO - 2 PRZERZUTKI - 3 SILNIK ELEKTRYCZNY - 4 TYLNY AMORTYZATOR - 5 SZTYCA - 6 SIODEŁKO - 7 BLOKADA AKUMULATORA - 8 PODŁĄCZENIE ŁADOWARKI AKUMULATORA - 9 AKUMULATOR - 10 RAMA - 11 MANETKA ZMIANY PRZERZUTEK - 12 KIEROWNICA - 13 KOŁO PRZEDNIE - 14 WIDELEC - 15 PEDAŁ - 16 STOPKA - 17 ŁAŃCUCH - 18 WYŚWIETLACZ

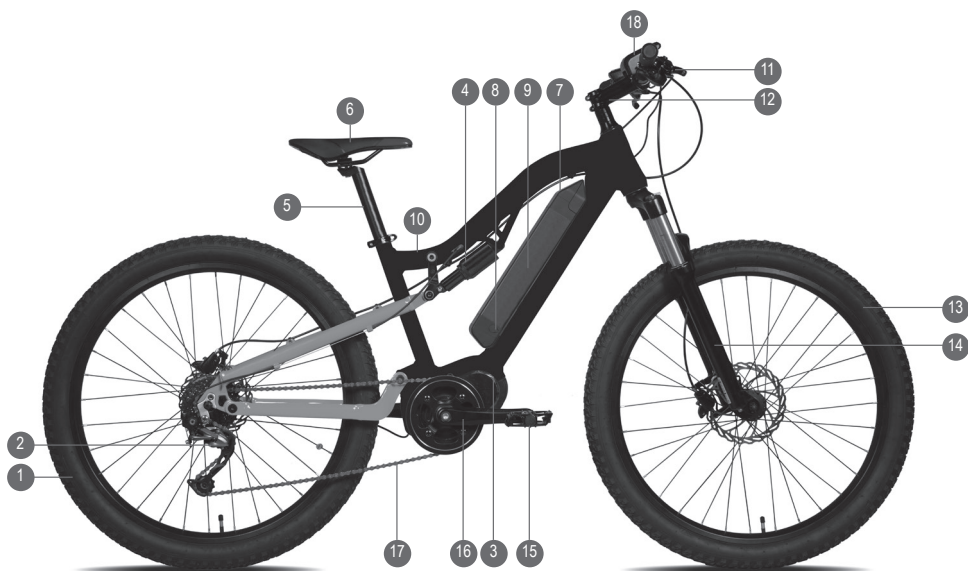

1. Instrukcja użytkowania

OSTRZEŻENIE

PRZED ROZPOCZĘCIEM NALEŻY UPEWNIĆ SIĘ, ŻE ODŁĄCZONO ZASILANIE.

1.1. Przeczytać dokładnie przed pierwszym użyciem.

1.2. Dokładnie sprawdzić rower i wszystkie jego części. Upewnić się, że śruby są mocno dokręcono, kable sterowania i hamowania są zabezpieczone, a między ruchomymi i wspornikowymi częściami nie ma luzów.

1.3. Upewnić się, że akumulator jest dobrze przymocowany do ramy roweru i nie porusza się podczas użytkowania.

1.4. Sprawdzić działanie dźwigni hamulca i zaznajomić się z ich działaniem. Lewa dźwignia aktywuje hamulec na przednim kole, a prawa dźwignia hamulec na tylnym kole.

1.5. Upewnić się, że dźwignia porusza się obie strony w płynny sposób.

1.6. Sprawdzić ciśnienie w oponach. Sprawdzić, czy ciśnienie nie przekracza maksymalnej dopuszczalnej wartości (patrz informacja z boku opony) i że nie ma oznaczenia uszkodzenia lub zużycia bieżnika.

1.7. Sprawdzić, czy wszystkie światła działają prawidłowo.

1.8. Upewnić się, że mocowanie zgięcia i kierownicy jest odpowiednie i na wysokości dopasowanej do wzrostu użytkownika.

1.9. Upewnić się, że siodło jest w odpowiedniej wysokości od podłoża i jest dopasowane do wzrostu i umiejętności użytkownika. Sprawdzić, czy blokada na rurze pod siodłem uniemożliwia ruch siodła.

W przypadku wątpliwości należy skontaktować się ze sprzedawcą, który sprawdzi działanie każdej części.

Nie zaleca się użycia myjki wysokociśnieniowej. Myć rower gąbką i nie zwilżać elementów elektrycznych.

2. Bezpieczeństwo

2.1. Przed użyciem roweru należy dokładnie przeczytać instrukcję.

2.2. W przypadku użytkowania przez osobę nieletnią zaleca się, aby osoba dorosła wyjaśniła działanie każdej części roweru i upewniła się, że instrukcje są zrozumiałe.

2.3. Dzieci poniżej 14 roku życia nie powinny używać rowerów elektrycznych. W każdym przypadku dorośli są odpowiedzialni za użytkowanie roweru przez dzieci poniżej 18 roku życia.

2.4. Nie należy pożyczać roweru osobom, które nie przeczytały tej instrukcji lub nie wiedzą, jak obsługiwać rower elektryczny.

2.5. W przypadku użytkowania na drogach publicznych należy przestrzegać obowiązującego kodeksu ruchu drogowego.

2.6. Zawsze nosić certyfikowany kask.

2.7. W przypadku jazdy nocą należy upewnić się, że system elektryczny roweru działa, jest włączony i zgodny z obowiązującym kodeksem ruchu drogowego.

TYP ZASILANIA: DYNAMO; WYJMOWANA BATERIA; AKUMULATOR UKŁADU SILNIKOWEGO

2.8. Nie należy przeciążać roweru. Maksymalna nośność roweru to 120 kg.

2.9. Należy unikać długotrwałego narażenia na działanie promieni słonecznych. W momencie nieużywania rower powinien zawsze stać w cieniu.

UWAGA: Ciepło generowane przez nasłonecznienie może zwiększyć temperaturę wewnątrz akumulatora i pogorszyć stan elementów elektromechanicznych.

2.10. W przypadku mocnego deszczu nie należy używać roweru i należy osłonić go przed wpływem warunków atmosferycznych. Unikać długotrwałego narażenia na działanie mgły, wilgoci, mżawki itp.

UWAGA: Mimo dobrej ochrony części elektroniczne i metalowe mogą wykazywać oznaki korozji, co z kolei może pogorszyć działanie roweru.

2.11. Rower jest przeznaczony do użytkowania przez jedną osobę. Nie należy przewozić nikogo na rowerze.

3. Eksploatacja roweru

WSTĘP

Ta część dotyczy elementów sterowania i panelu sterowania.

URUCHOMIENIE ROWERU

Silnik elektryczny jest włączany poprzez pedałowanie. Silnik wyłącza się i przestaje napędzać rower po zaprzestaniu pedałowania.

NIEBEZPIECZEŃSTWO

NIGDY NIE UŻYWAĆ ROWERU PODCZAS BURZY I SILNYCH OPADÓW DESZCZU, NIE POZOSTAWIAĆ ROWERU POD DZIAŁANIEM TAKICH WARUNKÓW ATMOSFERYCZNYCH.

OSTRZEŻENIA DOTYCZĄCE AKUMULATORA

- Akumulator ma określoną żywotność, która obejmuje maksymalnie sto ładowań.
- Nie używać ładowarek niezatwierdzonych przez producenta, ponieważ może dojść od pożaru, wybuchu lub wycieku niebezpiecznych cieczy, a także porażenia prądem elektrycznym.
- Odłączyć ładowarkę po pełnym naładowaniu akumulatora. Nadmierne ładowanie może skrócić czas naładowania.
- Ekstremalne temperatury mogą znacznie skrócić żywotność akumulatora i zmniejszyć jego pojemność. Maksymalną wydajność akumulatora można osiągnąć w temperaturach od 10°C do 30°C.

Nie używać poniżej temperatury zamarzania.

Ładowanie i czas oczekiwania są uzależnione od wielu czynników, które mogą różnić się znacznie nawet od wytycznych zamieszczonych w instrukcji.

4 Korzystanie z roweru

A.

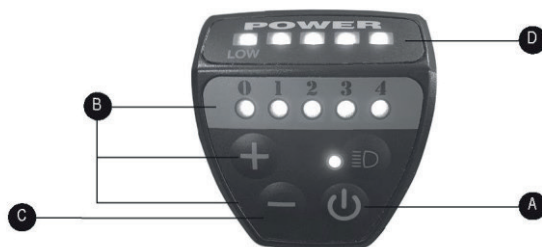

A. ON/OFF: Naciśnij i przytrzymaj przycisk  aby włączyć kontroler. Aby go wyłączyć, naciśnij i przytrzymaj ten sam przycisk przez 2 sekundy.

Jeśli nie używasz roweru przez 10 minut, kontroler wyłączy się automatycznie. Aby włączyć go ponownie, naciśnij przycisk zasilania.

B. TRYB AKTYWNOŚCI: Gdy kontroler jest włączony, wspomaganie silnika jest na poziomie 1 (minimalne wspomaganie silnika, maksymalny czas pracy akumulatora).

Naciśnij przycisk "+", aby zmienić moc wspomagania silnika. Najwyższa moc wynosi 4 (maksymalna pomoc silnika, minimalna żywotność akumulatora).

Na poziomie 0 rower nie jest wspomagany silnikiem.

C. SPACER WSPOMAGANY: Naciśnij i przytrzymaj przycisk przez 2 sekundy, aby włączyć tryb wspomaganego chodzenia (prędkość 6 km/h).

D. STATUS AKUMULATORA: status akumulatora można odczytać za pomocą wskaźnika LED umieszczonego pod słowem "POWER". Gdy akumulator jest w pełni naładowany, wszystkie diody LED będą się świecić. W miarę rozładowywania akumulatora liczba diod LED stopniowo maleje. Jeśli akumulator jest całkowicie rozładowany, pojedyncza dioda LED powyżej słowa "LOW" zasygnalizuje użytkownikowi pilne naładowanie akumulatora.

B.

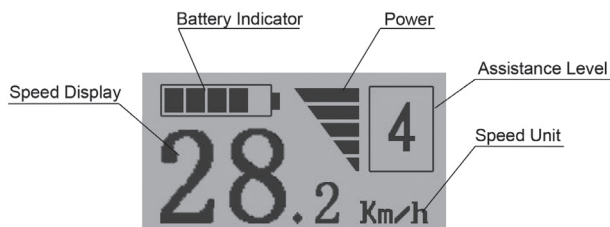

A. ON/OFF: Naciśnij i przytrzymaj przycisk M, aby włączyć wyświetlacz. Aby go wyłączyć, naciśnij i przytrzymaj ten sam przycisk przez 2 sekundy.

Jeśli rower nie jest używany przez 10 minut, wyświetlacz wyłączy się automatycznie.

B. TRYB POMOCY: gdy wyświetlacz jest włączony, wspomaganie silnika znajduje się na poziomie 1 (minimalne wspomaganie silnika, maksymalna żywotność baterii).

Naciśnij przycisk "+" lub "-", aby zmienić moc silnika wspomagania pedalowania. Największa moc wynosi 5 (maksymalne wspomaganie silnika, minimalna żywotność baterii).

Na poziomie 0 rower porusza się bez wspomagania silnika. Naciśnij przycisk M, aby wybrać.

C. FUNKCJA ASYSTENTA PIESZEGO: naciśnij i przytrzymaj przez 2 sekundy przycisk "-", aby włączyć tryb wspomagania pieszego (P), prędkość 6 km/h.

C.



- Aby włączyć urządzenie, naciśnij i przytrzymaj przycisk "M" przez 1 sekundę.
- Aby go wyłączyć, wciśnij i przytrzymaj przycisk "M" przez 2 sekundy.
- Po lewej stronie wyświetlacza wyświetlany jest pozostały poziom naładowania baterii.
- Po prawej stronie wyświetlacza pojawia się 9 poziomów wspomagania prędkości obrotowej (PAS), które można wybrać za pomocą przycisków "+" lub "-".
- Aby uzyskać dostęp do informacji o prędkości i przebiegu, naciśnij i przytrzymaj przez 2 sekundy przyciski "M" i "+", aby wybrać następną pozycję, powtórz kombinację. Aby wyzerować pozycję TRIP, naciśnij i przytrzymaj przez 2 sekundy przyciski "M" i "+".
- Aby uruchomić tryb asystenta pieszego (6 km/h) należy nacisnąć i przytrzymać przycisk "-".

UWAGA: Funkcja Walk-Assist może być aktywowana tylko przy pomocy PAS=0.

- - Jeśli rower nie jest używany przez 5 minut, wyświetlacz wyłącza się automatycznie..
- Aby aktywować funkcję "Cruise Control System/Tempomat", rozpoznawalną za pomocą symbolu  należy nacisnąć przycisk "M" na chwilę po osiągnięciu prędkości, przy której pomoc silnika musi zostać ustabilizowana.
- - Aby wyłączyć tę funkcję, należy powtórzyć naciśnięcie przycisku "M".

OSTRZEŻENIE: Jeśli licznik przebiegu wskazuje chwilową prędkość 0 km/h, nawet jeśli rower się porusza, sprawdź, czy magnes na tylnym kole nie znajduje się daleko od czujnika prędkości.

Jeśli ta sytuacja się utrzymuje, na wyświetlaczu pojawi się anomalia; aby wznowić normalną pracę na rowerze elektrycznym, należy zbliżyć magnes jak najbliżej czujnika prędkości. Wyłączyć i ponownie włączyć wyświetlacz na kierownicy.

D.



D.1. Naciśnij przycisk  wyświetlacza na kierownicy. Kontroler włączy się w trybie A, który gwarantuje minimalną moc silnika i maksymalną autonomię roweru. Zaświeci się napis "low" mała prędkość.

D.2. Aby zwiększyć moc wspomagania silnika do trybu średniego, wystarczy nacisnąć przycisk "+" i zaświeci się druga dioda kontrolera.

D.3. Jeśli chcesz zwiększyć moc wspomagania silnika do trybu maksymalnego, wystarczy nacisnąć przycisk "+" i zaświeci się trzecia dioda LED kontrolera.

D.4. Jeśli chcesz zmniejszyć moc wspomagania silnika, po prostu wciśnij przycisk "-", aż zapali się dioda LED, która określa średnią lub minimalną moc wspomagania.

D.5. Jeżeli rower nie będzie używany przez 10 minut, kontroler wyłączy się automatycznie, aby uruchomić rower, wystarczy nacisnąć przycisk zasilania.

D.6. Funkcja asystenta pieszego: przytrzymanie przycisku "-" powoduje przejście do trybu asystenta bez pedałowania (prędkość 6 km/h).

UWAGA: NIE NALEŻY JEDNOCZEŚNIE NACISKAĆ PRZYCISKÓW "+" i "-"

E.

PRZEDMOWA

W tej części znajdziesz ważne informacje i instrukcje, które pozwolą Ci poznać Twój rower elektryczny w zaledwie kilku krokach.

1. Przeczytaj wszystkie instrukcje bezpieczeństwa.
2. Naładuj akumulator do pełna.
3. Zamknij akumulator.
4. Naciśnij przycisk “” na wyświetlaczu: system się włączy.
5. Za pomocą jednostki sterującej wybierz poziom mocy wspomagania pedałowania.
6. Rower jest teraz gotowy do jazdy.

Wyświetlacz (DP C07.UART)

E.1. SPECYFIKACJE I PARAMETRY WYŚWIETLACZA:

- Zasilanie: 36V / 43V / 48V;
- Prąd znamionowy: 10 mA;
- Maksymalny prąd: 30 mA;
- Samowyladowanie z wyłączonym wyświetlaczem: <1uA;
- Prąd dostarczany do jednostki sterującej: 50 mA;
- Temperatura użytkowania: -18~60%;
- Temperatura przechowywania: -30~70%;
- Klasa wodoszczelności: IP65;
- Wskaźnik wilgotności podczas przechowywania: 30%-70%

E.2. WYGLĄD, MATERIAŁY I WYMIARY

- Obudowa wykonana jest z PC.
- Wyświetlacz ciekłokrystaliczny wykonany jest z hartowanego PMMA.

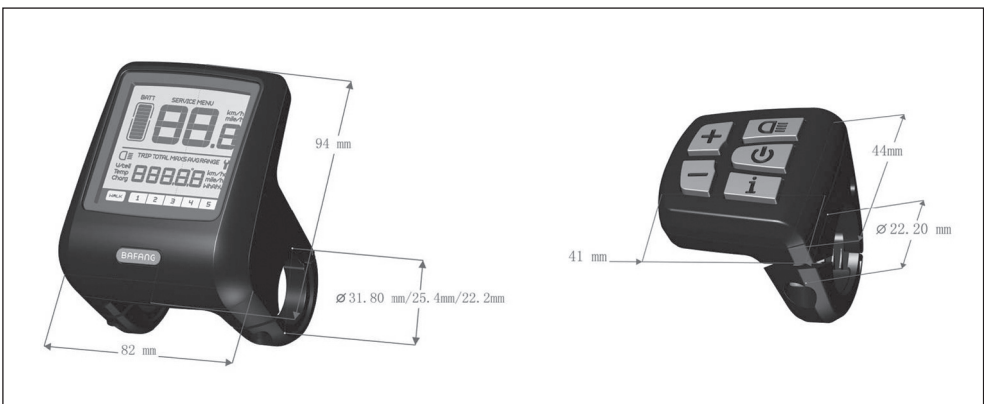

E.3. PRZEGLĄD FUNKCJI I PRZYCISKÓW JEDNOSTKI STERUJĄCEJ

- Prosty wyświetlacz do obsługi za pomocą 5 przycisków sterujących opartych na dwukierunkowym protokole komunikacji szeregowej.
- Wskaźniki prędkości: **SPEED** pokazuje prędkość rzeczywistą, **MAXS** prędkość maksymalną, **AVG** prędkość średnią.
- Km lub mile: wybór wyświetlania odległości w km lub milach, w zależności od potrzeb.
- Inteligentne wskazywanie poziomu naładowania baterii: poziom naładowania baterii stale wyświetlany na wyświetlaczu za pomocą algorytmu. Nieprawidłowe wyświetlanie poziomu naładowania baterii nie stanowi już problemu.
- Automatyczne czujniki do włączania i wyłączania świateł przednich, tylnych i wyświetlacza.
- 5 poziomów podświetlenia wyświetlacza.
- 5 poziomów mocy wspomaganie pedałowania: można wybrać moc wspomaganie pedałowania od poziomu 1 do poziomu 5.
- Wskaźniki długości jazdy: **TRIP** wskazuje odległość przebytą podczas jednej podróży, **TOTAL** pokazuje łączną długość pokonanego dystansu. Maksymalna odległość, która może być wyświetlana na wyświetlaczu, to 99999.
- Komunikaty o błędach.
- Funkcja asystenta pieszego.
- Ustawienia parametrów: kilka parametrów może być ustawionych za pomocą kabla "komunikacyjnego". Patrz rozdział "Ustawianie parametrów".
- Alarm serwisowy: funkcja ta może być wyłączona. Informacje dotyczące przeglądów wyświetlane są na podstawie cykli ładowania akumulatora i przebytej odległości. Wyświetlacz automatycznie szacuje żywotność akumulatora i ostrzega o konieczności przeprowadzenia przeglądu, gdy cykle ładowania przekroczą te szacowane oraz gdy przebyty dystans będzie większy niż szacowany.

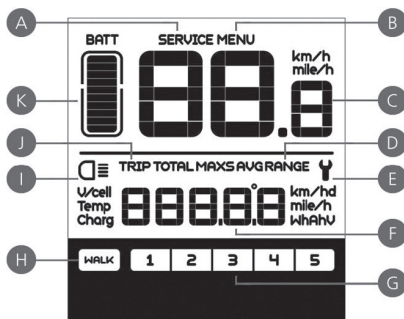



- A Alarm serwisowy: symbol **SERVICE** jest wyświetlany, gdy konieczne jest przeprowadzenie serwisu (gdy cykle ładowania przekraczają wartości szacunkowe i gdy przebyta odległość jest większa od wartości szacunkowej). Funkcja ta może być wyłączona.
- B Menu.
- C Prędkość: wyrażona w km/h lub milach/h.
- D Tryb prędkości: prędkość średnia (**AVG km/h**), prędkość maksymalna (**MAXS km/h**).
- E Sygnalizacja awarii: ten symbol **Y** pojawia się w przypadku awarii/usterki.
- F Raportowanie odległości: wyświetla informacje o odległości na podstawie wprowadzonych ustawień.
- G Poziom wspomaganie pedałowania: wskazuje moc wspomaganie pedałowania od 1 do 5. Jeśli nie jest wyświetlana żadna liczba, oznacza to, że silnik jest wyłączony. Jeśli pchasz rower pieszo, pojawia się tylko symbol **WALK**.
- H Funkcja asystenta pieszego.
- I Informacja o światłach: pojawia się tylko wtedy, gdy włączone jest przednie lub tylne światło.
- J Odległość przejechana. Wskazuje dwa rodzaje przebytej odległości:
TRIP wskazuje odległość przebytą podczas jednej podróży;
TOTAL oznacza całkowitą sumę pokonanych odległości.
- K Poziom naładowania baterii: 10 pasków wskazujących poziom naładowania baterii. Napięcie, które każdy z pasków reprezentuje można dostosować do własnych potrzeb.





- A W górę
- B W dół
- C Światło przednie
- D Włączanie/wyłączanie
- E Tryb

E.4. ZWYKŁE DZIAŁANIA

E.4.1. WŁĄCZANIE/WYŁĄCZANIE

Aby włączyć wyświetlacz: naciśnij i przytrzymaj przycisk  przez 2 sekundy. Aby wyłączyć wyświetlacz: naciśnij i przytrzymaj przycisk  przez 2 sekundy. Jeśli rower nie jest używany, a wyświetlacz pozostaje nieużywany przez 5 minut (czas ten może być ustawiony przez użytkownika), wyświetlacz wyłączy się automatycznie.

E.4.2. WYBÓR TRYBU POMOCY W PEDAŁOWANIU

Nacisnąc przycisk  lub  aby zmienić moc silnika wspomagającego pedałowanie. Najniższy poziom mocy wynosi 1, najwyższy - 5. Gdy wyświetlacz jest włączony, domyślnym poziomem mocy silnika wspomagającego pedałowanie jest 1. Jeśli nie jest wyświetlany żaden numer, oznacza to, że silnik wspomagający pedałowanie nie pracuje.

E.4.3. WYBÓR MIĘDZY TRYBEM ODLEGŁOŚCI I PRĘDKOŚCI

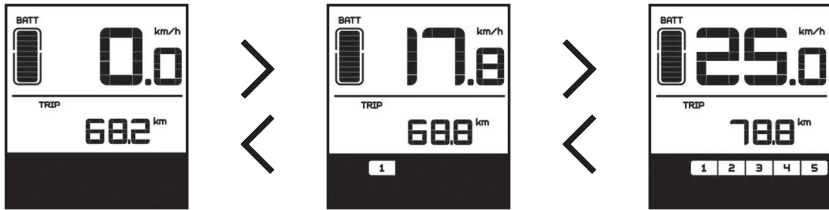

Naciśnij przycisk  aby uzyskać informacje o odległości i prędkości. Można kolejno zobaczyć odległość pojedynczego przejazdu (TRIP km), łączną odległość (TOTAL km), maksymalną prędkość (MAXS km/h) oraz średnią prędkość (AVG km/h).

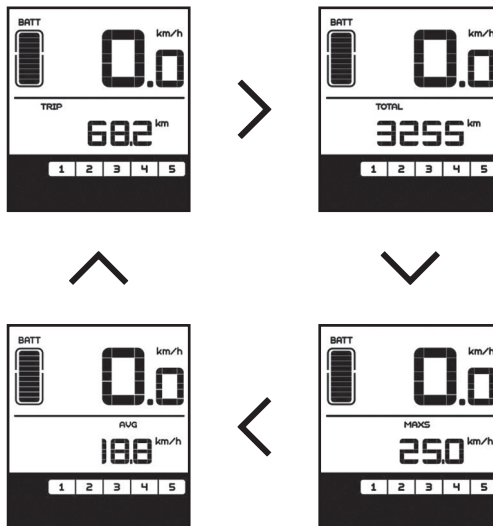



E.4.4. ŚWIATŁO PRZEDNIE / PODŚWIETLENIE WYŚWIETLACZA

Naciśnij i przytrzymaj przycisk  przez 2 sekundy, aby włączyć podświetlenie wyświetlacza. Zrób to samo, aby je wyłączyć. Jeśli wyświetlacz znajduje się w ciemnym miejscu, podświetlenie wyświetlacza włączy się automatycznie. Jeśli zamiast tego podświetlenie zostało wyłączone ręcznie, należy je włączyć ręcznie. Można wybrać 5 poziomów jasności wyświetlacza.

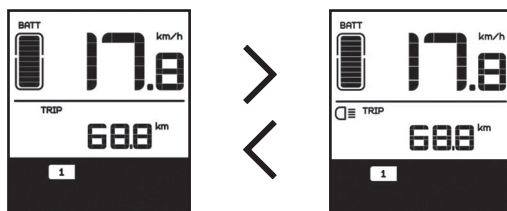
E.4.5. FUNKCJA ASYSTENTA PIESZEGO



Naciśnij i przytrzymaj przycisk  przez 2 sekundy, aby przełączyć rower w tryb asystenta pieszego. Pojawi się symbol **WALK**. Naciśnij ponownie przycisk  aby wyjść z trybu asystenta pieszego.

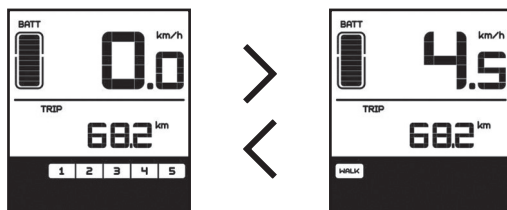

E.4.6. POZIOM NAŁADOWANIA AKUMULATORA

Gdy napięcie akumulatora jest normalne, jego poziom naładowania jest wskazywany przez określoną liczbę pasków, a krawędź jest podświetlana w zależności od poziomu naładowania. Jeśli poziom naładowania akumulatora jest niski, wszystkie 10 pasków jest wyłączane, a krawędź miga, co oznacza, że akumulator musi być natychmiast naładowany.

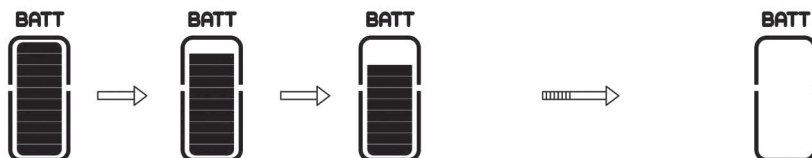



Ilość pasków	Naładowanie w procentach	Ilość pasków	Naładowanie w procentach	Ilość pasków	Naładowanie w procentach
10	$\geq 90\%$	6	$40\% \leq C < 50\%$	2	$8\% \leq C < 10\%$
9	$75\% \leq C < 90\%$	5	$30\% \leq C < 40\%$	1	$5\% \leq C < 8\%$
8	$60\% \leq C < 75\%$	4	$20\% \leq C < 30\%$	Krawędź miga	$C \leq 5\%$
7	$50\% \leq C < 60\%$	3	$10\% \leq C < 20\%$		

E.5. USTAWIENIA PARAMETRÓW





- 1 Kasowanie danych
- 2 Km/mile
- 3 Czulość na światło
- 4 Jasność podświetlenia wyświetlacza
- 5 Automatyczne wyłączenie
- 6 Ustawienie alarmów serwisowych
- 7 Ustawianie hasła
- 8 Określenie średnicy koła
- 9 Ustawienie ograniczenia prędkości

E.5.1. PARAMETRY DO USTAWIENIA:

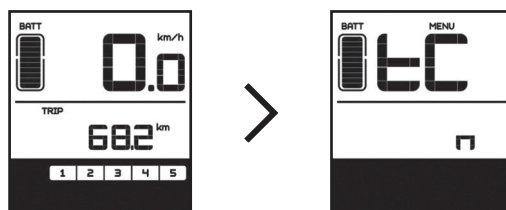
E.5.2. PRZYGOTOWANIE DO USTAWIENIA



Gdy wyświetlacz jest włączony, należy dwukrotnie nacisnąć przycisk  (przerwa pomiędzy naciśnięciem musi być mniejsza niż 0,3 sekundy), aby wejść do menu i ustawić różne parametry. Aby powrócić do głównego menu należy powtórzyć wykonaną operację (dwukrotnie nacisnąć przycisk ).



W oknie ustawiania parametrów, gdy parametr, który ma być ustawiony zaczyna migać, należy nacisnąć przycisk  lub  aby go ustawić. Naciśnij przycisk  aby przełączyć się z jednego parametru na drugi. Naciśnij przycisk  dwa razy, aby wyjść z trybu ustawiania parametrów (przerwa pomiędzy naciśnięciem musi być mniejsza niż 0,3 sekundy).

Jeśli podczas ustawiania parametrów przez 10 sekund nie zostanie dokonany żaden wybór, wyświetlacz automatycznie powróci do normalnego stanu.

E.5.3. KASOWANIE DANYCH



Nacisnąć dwukrotnie przycisk  aby wejść do menu (przerwa pomiędzy naciśnięciem musi być mniejsza niż 0,3 sekundy). Po wejściu do menu pojawią się litery TC, a po naciśnięciu przycisku  pojawi się litera Y. Teraz można skasować wszystkie tymczasowe dane, takie jak prędkość maksymalna (MAXS), prędkość średnia (AVG) oraz dystans przebyty podczas jednej podróży (TRIP). Po dokonaniu tego ustawienia należy nacisnąć przycisk  przez mniej niż 0,3 sekundy, aby uzyskać dostęp do interfejsu wyboru km/mile.

Jeśli użytkownik nie wykona żadnej operacji kasowania, pojedynczy dystans podróży oraz łączny czas jazdy zostaną automatycznie anulowane po osiągnięciu 99 godzin i 59 minut.

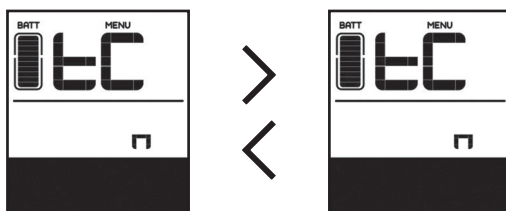
Jeśli wyświetlacz jest wyłączony, powyższe dane nie mogą zostać skasowane.





E.5.4. KM/MILE

Gdy okienko prędkości wskazuje 57, należy nacisnąć  /  aby zmienić km/h i mile/h lub km i mile.

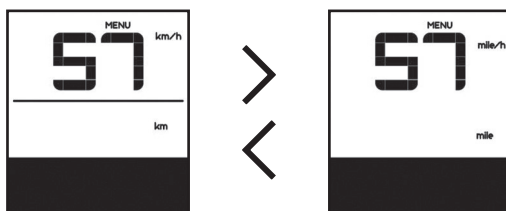
Po wybraniu należy naciskać przycisk  przez mniej niż 0,3 sekundy, aby uzyskać dostęp do interfejsu czułości na światło.





E.5.5. CZUŁOŚĆ NA ŚWIATŁO

Gdy okno prędkości wskazuje bLo, naciśnij przycisk  /  aby zwiększyć lub zmniejszyć czułość na światło (od 0 do 5), gdzie 0 wyłącza funkcję czułości na światło. Po dokonaniu wyboru, naciśnij przycisk  na mniej niż 0,3 sekundy, aby uzyskać dostęp do interfejsu jasności ekranu.

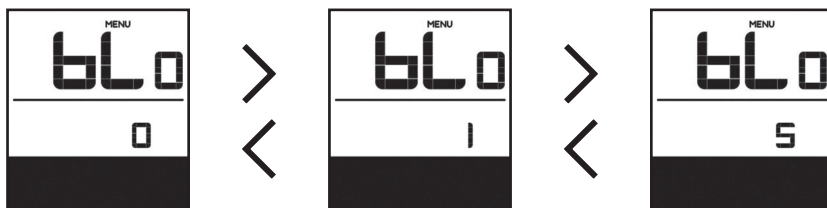
E.5.6. JASNOŚĆ EKRANU





Gdy okno prędkości wskazuje bL1, naciśnij przycisk  /  aby zwiększyć lub zmniejszyć jasność ekranu (od 1 do 5), gdzie 1 oznacza najniższą jasność, a 5 najwyższą.

Po dokonaniu wyboru, naciśnij przycisk  przez mniej niż 0,3 sekundy, aby uzyskać dostęp do interfejsu automatycznego wyłączenia.

E.5.7. AUTOMATYCZNE WYŁĄCZANIE



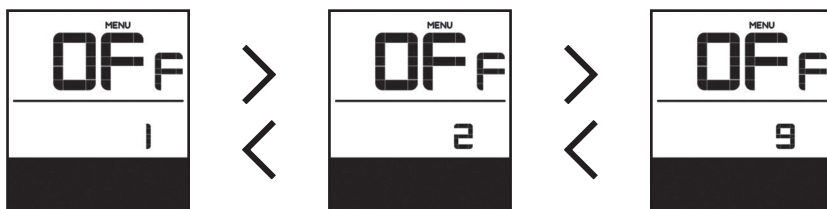

Kiedy okienko szybkości pokazuje się OFF, naciśnij przycisk  /  aby wybrać czas potrzebny do automatycznego wyłączenia (od 1 do 9 minut).

Po dokonaniu wyboru, naciśnij przycisk  na mniej niż 0,3 sekundy, aby uzyskać dostęp do interfejsu alarmu serwisowego.



E.5.8. ALARM SERWISOWY

Alarm serwisowy może być wyłączony. Gdy okno prędkości wskazuje nnA, naciśnij przycisk  /  aby wybrać pomiędzy 0 lub 1, gdzie 0 wyłącza funkcję alarmu serwisowego, podczas gdy 1 włącza tę funkcję.

Po dokonaniu wyboru, naciśnij przycisk  na mniej niż 0,3 sekundy, aby uzyskać dostęp do interfejsu ustawiania hasła.

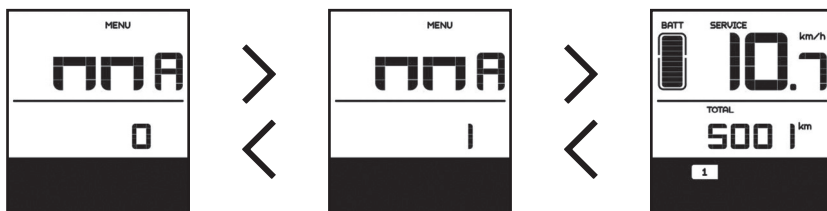

Na wyświetlaczu zostaną przedstawione wymagania dotyczące konserwacji w oparciu o różne informacje, takie jak łączny dystans oraz cykle ładowania i rozładowania.

- Po przejechaniu ponad 5000 km (odległość ta może być ustawiona przez producenta roweru) na wyświetlaczu pojawi się napis **SERVICE** a łączny dystans będzie migał przez 4 sekundy, wskazując, że rower wymaga obsługi serwisowej.
- Gdy liczba cykli ładowania i rozładowania przekroczy 100 (liczbę tę może ustawić producent roweru), na wyświetlaczu pojawi się napis **SERVICE** a przez 4 sekundy będzie migał symbol akumulatora oznaczający, że akumulator wymaga serwisowania.
- Alarm serwisowy można wyłączyć: Ustawienie parametru > Alarm serwisowy (MA) > 0 (Alarm serwisowy można zaprogramować za pomocą komputera PC z połączeniem USB). Patrz sekcja „Ustawianie parametrów”.

E.6. OKREŚLENIE KODÓW BŁĘDÓW

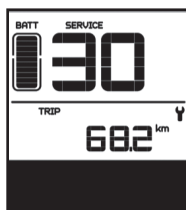

Wyświetlacz MAX-C966 może sygnalizować wszelkie usterki. Po wykryciu usterki na ekranie pojawi się ikona .

W oknie prędkości wyświetlany jest jeden z poniższych kodów błędów:

KOD BŁĘDU	OPIS BŁĘDU	ROZWIĄZYWANIE PROBLEMÓW
03	Hamulec aktywowany	Sprawdź, czy linka hamulca nie jest zablokowana
06	Zabezpieczenie przed niskim napięciem	Sprawdź napięcie akumulatora
07	Ochrona przed przeładowaniem	Sprawdź napięcie akumulatora
08	Silnik zgłasza awarię okablowania	Sprawdź moduł silnika
10	Temperatura silnika osiągnęła maksymalny limit	Zatrzymaj rower, dopóki kod błędu 10 nie zniknie z wyświetlacza
11	Wadliwe działanie czujnika temperatury jednostki sterującej	Sprawdź jednostkę sterującą
12	Awaria czujnika prądu	Sprawdź jednostkę sterującą
13	Błąd temperatury akumulatora	Sprawdź akumulator
21	Błąd czujnika prędkości	Sprawdź pozycję czujnika prędkości
22	Błąd komunikacji BMS	Wymień akumulator
30	Błąd komunikacji	Sprawdź złącza jednostki sterującej

UWAGA: Kod błędu “10” może pojawić się, gdy rower jest używany przez dłuższy czas podczas jazdy pod górę. Oznacza to, że temperatura silnika osiągnęła limit bezpieczeństwa, dlatego należy się na chwilę zatrzymać. Jeśli silnik nie zostanie zatrzymany, wyłączy się on automatycznie.

F.

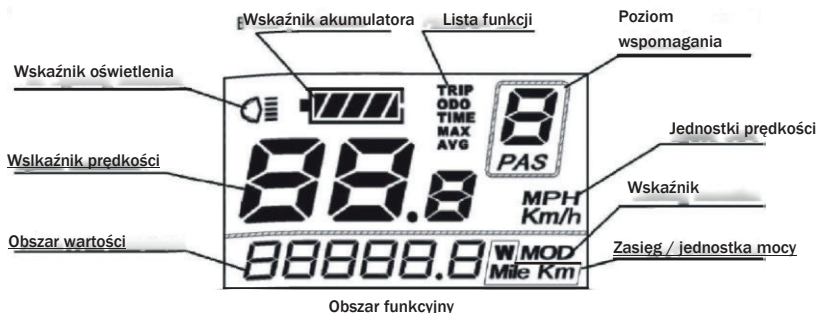

F.1 Aby włączyć rower, należy nacisnąć przełącznik zasilania znajdujący się pod gumową osłoną z boku roweru.

F.2 Aby włączyć/wyłączyć wyświetlacz, należy nacisnąć i przytrzymać przez 2 sekundy przycisk "M".

F.3 Z menu głównego, naciskając przycisk "M", można uzyskać dostęp do takich informacji jak: Aktualna prędkość (Km/h) > Podróż (Km) > Czas jazdy (h) > Maksymalna prędkość (Km/h) > Średnia prędkość (Km/h) > Moc silnika (W).

F.4 Prawa strona wyświetlacza pokazuje 5 poziomów wspomagania prędkości, które można wybrać za pomocą przycisków "+" lub "-".

F.5 W lewym górnym rogu wyświetlacza widoczny jest pozostały czas pracy baterii; Ikona  zacznie migać, gdy zostanie osiągnięty limit "UNDER VOLTAGE".

F.6 Jeśli rower nie jest używany przez 10 minut, wyświetlacz wyłącza się automatycznie.

F.7 Aby uruchomić tryb Walk-Assist (6 Km/h), naciśnij i przytrzymaj przycisk "-".

F.8 Aby uzyskać dostęp do ogólnych parametrów urządzenia, należy nacisnąć i przytrzymać przez 2 sekundy przycisk "+" i nacisnąć przycisk "M", aby przejść do następnego pozycji.

- A Resetuj podróż: wybierz TAK (Y) lub NIE (N).
- B Wybór poziomu kontrastu podświetlenia.
- C Wybór preferowanych jednostek miary.

F.9 Aby przywrócić ustawienia fabryczne z menu głównego, naciśnij i przytrzymaj przez 2 sekundy przyciski "+" i "M": wybierz TAK (Y) lub NIE (N).

F.10 W przypadku nieprawidłowego działania lub anomalii może pojawić się kod błędu jak w przykładzie **Err21**; w przypadku wystąpienia takiej sytuacji wyłącz urządzenie i włącz je ponownie. Jeśli kod błędu nie zniknie, skontaktuj się ze sprzedawcą.

G.



G.1. Aby włączyć rower, należy nacisnąć włącznik zasilania znajdujący się z boku akumulatora.

G.2. Naciśnij przycisk  wyświetlacza na kierownicy. Kontroler włączy się w trybie A, który gwarantuje minimalną moc silnika i maksymalną autonomię roweru. Zaświeci się napis "low" mała prędkość.

G.3. Aby zwiększyć moc wspomagania silnika do trybu średniego, wystarczy nacisnąć przycisk "+" i zaświeci się druga dioda kontrolera.

G.4. Jeśli chcą Państwo zwiększyć moc wspomagania silnika do trybu maksymalnego, wystarczy nacisnąć przycisk "+" i zaświeci się trzecia dioda LED regulatora.

G.5. Aby zmniejszyć moc wspomagania silnika, wystarczy naciskać przycisk "-", aż zapali się dioda LED, która określa średnią lub minimalną moc wspomagania.

UWAGA: NIE NACISKAJ JEDNOCZEŚNIE PRZYCISKÓW "+" i "-". DIODY PO PRAWEJ STRONIE PRZYCISKU "+" WSKAZUJĄ POZIOM NAŁADOWANIA AKUMULATORA. AKUMULATOR JEST W PEŁNI NAŁADOWANY, GDY WSZYSTKIE PIĘĆ DIOD JEST WŁĄCZONYCH.

G.6. Jeśli rower nie będzie używany przez 10 minut, kontroler wyłączy się automatycznie, aby uruchomić rower, wystarczy nacisnąć przycisk zasilania.

5. Układ hamulcowy i systemy bezpieczeństwa

5.1. Ten model roweru jest wyposażony w układ hamulcowy typu V-brake lub układ hamulca tarczowego.

OSTRZEŻENIE: Przed jazdą po drogach publicznych należy zapoznać się z działaniem układu hamowania. Niekontrolowane użycie hamulców może prowadzić do poważnego zagrożenia dla bezpieczeństwa. Należy pamiętać, lewa dźwignia aktywuje hamulec na przednim kole, a prawa dźwignia hamulec na tylnym kole.

5.2. Jak tylko spróbujesz zahamować jedną z dwóch dźwigni hamulca, urządzenie sterujące przerwie zasilanie silnika, który za pomocą specjalnych czujników przestanie wspomagać pedałowanie.

5.3. Po zwolnieniu dźwigni hamulca urządzenie sterujące jest gotowe do ponownego uruchomienia silnika.

OSTRZEŻENIE: W przypadku deszczu należy zwolnić. Dźwigni hamulcowych należy używać z umiarem. Przyczepność opony do nawierzchni drogi zmniejsza się w przypadku mokrych nawierzchni.

Należy uważać, aby nie dotykać zacisków natychmiast po użyciu, ponieważ mogą one osiągać wysokie temperatury.

NIEBEZPIECZEŃSTWO OPARZENIA

6. Wskaźnik stanu naładowania

6.1. Aby sprawdzić poziom naładowania, zobacz specjalny wskaźnik na akumulatorze

6.2. Stan naładowania można odczytać przy pomocy diod LED:

- Gdy akumulator jest w pełni naładowany, świecą się wszystkie diody.

W trakcie normalnego użytkowania, gdy rower stoi, aby sprawdzić poziom naładowania, wystarczy nacisnąć przycisk z boku akumulatora.

- Gdy akumulator jest częściowo rozładowany, liczba podświetlonych diod zmniejsza się.

- Gdy poziom naładowania jest bardzo niski, zapala się jedna dioda LED, informując użytkownika o konieczności natychmiastowego ładowania.

6.3. Podczas normalnej pracy, inny wskaźnik na zgięciu kierownicy zapewni użytkownikowi natychmiastową informację o stanie zasilania akumulatora.

UWAGA: W przypadku nagłych podjazdów, takich jak wzniesienia, wiadukty lub różnego rodzaju nachylenia, wskaźnik może wyłączyć niektóre diody LED w następstwie dodatkowego zapotrzebowania na energię z silnika.

7. Wyłączanie instalacji elektrycznej

7.1. Mimo, że nowy E-Bike jest wyposażony w automatyczne wyłączenie wyświetlacza, jeśli pojazd nie jest używany, zalecamy, aby użytkownik zawsze wyłączał instalację elektryczną poprzez naciśnięcie przycisku.

UWAGA: Nawet w przypadku nieużywania układ elektryczny będzie zużywać energię, prowadząc do stopniowego rozładowania akumulatora.

8. Regulacja siodełka i sztycy

8.1. Zawsze sprawdzaj, czy siodełko jest przymocowane do sztycy podsiodłowej i czy sztyca podsiodłowa jest przymocowana do ramy.

8.2. Po umieszczeniu sztycy podsiodłowej w ramie należy sprawdzić, czy nie jest widoczny minimalny znacznik wsunięcia.

9. Regulacja wygięcia i wspornika kierownicy

9.1. Zawsze należy sprawdzać, czy kierownica i wspornik są dobrze połączone ze sobą i z tuleją widelca.

9.2. Po umieszczeniu wspornika kierownicy w podstawie rury widelca należy sprawdzić, czy nie jest widoczny minimalny znacznik wsunięcia.

10. Łańcuch

10.1. Sprawdzić, czy łańcuch jest napięty.

10.2. Sprawdzić wyrównanie między jednostką zębatki (kaseta) i pierścieniem łańcucha.

10.3. Smarować OKRESOWO

11. Koła

11.1. Sprawdzić, czy koła są solidnie przykręcone: tylne koło do ramy, a przednie koło do widelca.

UWAGA: W przypadku wyposażenia w specjalne szybkozamykacze należy sprawdzić, czy dźwignie blokujące są dobrze zamknięte i skierowane w stronę trzonu ramy lub widelca.

11.2. Sprawdzać OKRESOWO, czy ciśnienie w oponach jest zgodne z zaleceniem podaną na boku koła.

UWAGA: Nieprawidłowe działanie lub nieprawidłowa regulacja dowolnej części roweru może prowadzić do poważnych zagrożeń dla bezpieczeństwa. Należy dokładnie zapoznać się z działaniem każdego elementu i skontaktować się ze sprzedawcą w przypadku wątpliwości.

12. Pedale

12.1. Lewy pedał należy zamocować po lewej stronie, a prawy pedał po prawej stronie: można to łatwo rozpoznać, posługując się literami na bolcach pedałów (L - lewy, R - prawy). POPRAWNIE DOKRĘCIĆ

13. Akumulator

13.1. Rowery elektryczne wyposażone są w akumulatory litowo-jonowe. Akumulatory litowe nowej generacji mają dużą pojemność mimo swojej niewielkiej wagi. Wybieramy te akumulatory również ze względu na środowisko naturalne. W przeciwieństwie do innych związków chemicznych lit nie zanieczyszcza środowiska i nie jest niebezpieczny w przypadku kontaktu.

13.2. Przy pierwszym użyciu zalecamy natychmiastowe naładowanie baterii przy pomocy ładowarki dołączonej do roweru. Pierwsze ładowanie musi trwać 10 godzin (nawet jeśli ładowarka wskazuje wcześniej pełne naładowanie).

13.3. W przeciwieństwie do akumulatorów Ni-Mh i Ni-Cd akumulatory jodowe nie są związane z efektem pamięci, t.j. utratą natężenia prądu wynikającą z nieprawidłowego użycia w przeszłości.

OSTRZEŻENIE: Poziom naładowania akumulatora nie powinien być niski. Jeśli akumulator jest całkiem wyczerpany, zalecamy jak najszybsze naładowanie. Pozostawienie rozładowanego akumulatora nawet na kilka dni może wpływać na jego pojemność. W przypadku całkowitego wyczerpania podczas użytkowania zalecamy zatrzymanie zasilania odpowiednim przyciskiem. Należy pamiętać, że rower elektryczny w przypadku wyłączonego zasilania działa jak zwykły rower.

13.4 Temperatura pracy i ładowania akumulatora może wpływać na wydajność w pierwszym przypadku i czas ładowania w drugim. W przypadku użycia akumulatora w temperaturach poniżej 0° C, moc może spaść o maksymalnie 30%, a poziom ładowania może być dwukrotnie dłuższy. Maksymalną wydajność akumulatora można osiągnąć w temperaturach od 10°C do 30°C.

OSTRZEŻENIE: Nigdy nie należy stawiać akumulatora obok źródeł ciepła powyżej 40° C.

14. Ładowanie akumulatora

OSTRZEŻENIE: UŻYWAĆ WYŁĄCZNIE ŁADOWARKI DOŁĄCZONEJ DO ROWERU

OSTRZEŻENIE: To urządzenie nie jest przeznaczone do użytku przez osoby (a także dzieci) o ograniczonej sprawności fizycznej, sensorycznej lub umysłowej, lub takie, które nie posiadają dostatecznego doświadczenia i wiedzy, o ile nie znajdują się one pod nadzorem lub nie zostały pouczone w zakresie użytkowania urządzenia w sposób bezpieczny przez osobę odpowiedzialną za ich bezpieczeństwo. Dzieci nie mogą bawić się urządzeniem.

OSTRZEŻENIE: Ładowanie może być przeprowadzane tylko przez dorosłych, którzy mają świadomość wypadków związanych z porażeniem prądem.

OSTRZEŻENIE: Procedurę ładowania należy przeprowadzać wyłącznie w poniższy sposób:

14.1. Włożyć ładowarkę do wejścia ładowania.

14.2. Podłączyć kabel zasilania do ładowarki.



14.3. Następnie podłączyć wtyczkę do gniazda AC: 50Hz 220V, homologowane.



OSTRZEŻENIE: Upewnić się, że warunki są bezpieczne podczas podłączania ładowarki do prądu: suche dłonie, izolacja z podłoża, niedotykanie innych metalowych przedmiotów itp.

14.4 Jeśli wszystko zostało prawidłowo podłączone:

- a. Zapali się czerwona lampka na ładowarce, wskazując, że rozpoczęło się ładowanie.
- b. Zielona lampka sygnalizuje zakończenie ładowania.

OSTRZEŻENIE: podczas ładowania akumulator i ładowarka nagrzewają się. Nie przykrywać ładowarki innymi przedmiotami, które mogą rozproszyć ciepło. Akumulator ładować wyłącznie w suchym, dobrze wentylowanym pomieszczeniu, w temperaturze od 5 ° C do 30 ° C. Unikać zamkniętych pomieszczeń, gdzie może dojść do uwolnienia palnych gazów: kuchnia, obszar grzejnika itp.

UWAGA: Jeśli ładowanie jest przeprowadzane prawidłowo, po kilku cyklach ładowania wydajność akumulatora może się poprawić. Akumulator ulega zużyciu: po kilkunastu cyklach ładowania wydajność spada, zmniejszając odległość możliwego wsparcia pedałowania.

14.5 Odłączyć ładowarkę, postępując w odwrotnej kolejności.

14.6 Włączyć rower, używając przycisku na wyświetlaczu przy kierownicy.

14.7 Sprawdzić wskaźniki LED na kierownicy, aby potwierdzić naładowanie akumulatora.

15. Pełne naładowanie akumulatora

15.1 Akumulator jest w pełni naładowany, gdy na ładowarce pali się zielona lampka.

UWAGA: Ładowanie akumulatora może trwać 6-8 godzin, w zależności od pozostałego naładowania.

15.2 Odłączyć ładowarkę z gniazda zasilania 220V.

15.3 Wyjąć drugą wtyczkę ładowarki z gniazda baterii.

15.4 Jeśli akumulator wyjęto z obudowy, włożyć go z powrotem i upewnić się, że jest dobrze zamocowany.

16. Wyjmowanie i wkładanie akumulatora

16.1 Włóż klucz do zamka po lewej stronie roweru.

16.2 Obrócenie klucza w kierunku przeciwnym do ruchu

wskazówek zegara spowoduje zwolnienie baterii z blokady gniazda.

Wyjąć akumulator.

16.1. Włożyć kluczyk do zamka z przodu wewnętrznej części roweru i obróć go o 180°, aby zwolnić baterię z blokady gniazda

17 Uwagi

17.1 Ten model akumulatora nie może być używany z innymi modelami. Unikać używania tego samego akumulatora z różnymi rowerami.

17.2 Nigdy nie używać akumulatorów innych niż oryginalne, nawet jeśli są kompatybilne.

17.3 Ze względów bezpieczeństwa układ elektryczny wyposażono w specjalny bezpiecznik, który chroni pozostałe komponenty przed skokami napięcia.

UWAGA: Nie otwierać akumulatora, aby wymienić bezpiecznik. Pociąga to za sobą unieważnienie gwarancji. Skontaktuj się ze sprzedawcą.

18 Utylizacja akumulatora

Akumulatory z bateriami litowymi należy utylizować zgodnie z obowiązującymi przepisami i nie można ich usuwać jak odpadów domowych.

Europejska dyrektywa dla tego typu odpadów, to Dyrektywa 2013/56/UE, która

stwierdza, że należy podjąć „odpowiednie środki”, aby zużyte akumulatory zbierać oddzielnie w celu odzysku lub utylizacji. Skontaktuj się z lokalnym biurem ds. odpadów komunalnych, aby uzyskać więcej informacji.



19 Zwyczajna konserwacja

19.1 Raz w miesiącu sprawdzać wszystkie mechaniczne części roweru.

19.2 Sprawdzić bezpieczeństwo siodełka, szyćcy i kierownicy.

- Sprawdzić, czy urządzenia blokujące nie są poluzowane.
- Wyczyścić powierzchnię wszystkich elementów, używając specjalnych detergentów lub zwilżonej ściereczki niepowodującej zarysowań.

19.3 Łańcuch utrzymywać w czystości i często smarować specjalnym smarem. Po nasmarowaniu wyczyścić nadmiar smaru bawełnianą ściereczką.

19.4 Sprawdzanie hamulców:

- Sprawdzić prawidłowe działanie hamulców.
- Sprawdzić, czy między klockami hamulcowymi i obręczami kół nie ma zabrudzeń lub materiałów, które mogą wpływać na działanie hamulców.
- Jeśli klocki wykazują oznaki zużycia lub zniszczenia, skontaktuj się ze sprzedawcą w celu wymiany.
- Sprawdzić kable elektryczne dźwigni pod kątem odłączenia lub uszkodzeń.
- Sprawdzić, czy silnik zatrzymuje się podczas hamowania.
- Sprawdzić, czy wszystkie śruby układu hamulcowego są dokładnie przykręcone.

19.5 Sprawdzić stan kół:

- Sprawdzić, czy nie ma zbyt dużych luzów i bocznej chwiejności między kołem i środkiem obrotów.
- Sprawdzić, czy wszystkie szprychy są dobrze dokręcone i nie są połamane.
- Sprawdzić zużycie obręczy koła, korzystając z odpowiednich oznaczeń po bokach.
- Sprawdzić pod kątem uszkodzeń: pęknięć lub odkształceń.
- Wyczyścić powierzchnię kół z pomocą specjalnego detergentu.
- Nasmarować części mechaniczne smarem do roweru. Usunąć nadmiar smaru.

19.6 Kontrola silnika:

- Upewnić się, że podczas użycia silnik nie wydaje dziwnych dźwięków i nie dochodzi do utraty zasilania.
- Sprawdzić wszystkie przewody elektryczne pod kątem zużycia.
- Sprawdzić, czy łącznik repositionowany jest dobrze podłączony i wolny od uszkodzeń.
- Wyczyścić zewnętrzną powierzchnię specjalnym detergentem i nasmarować ruchome części specjalnym smarem.

19.7 Sprawdzić, czy czujnik sterowania, znajdujący się za korbą, jest wyczyszczony i wyrównany z kołnierzem magnetycznym.

19.8 Konserwacja przekładni:

- Sprawdzić prawidłowe działanie przekładni. Jeśli to konieczne, skontaktować się ze sprzedawcą, aby wyregulować wyrównanie z zębatką.

UWAGA: jeśli przekładnie są nieprawidłowo ustawione, dojdzie do zużycia części, które mogą pogorszyć jazdę na rowerze.

- Sprawdzić, czy linka przerzutek działa płynnie i bez tarcia w pancerzu.
- Wyczyścić i nasmarować z użyciem specjalnych środków.

- 19.9 Upewnić się, że wszystkie elektryczne złącza rezykjonowane są czyste. Wyczyścić suchą ściereczką, szczotką lub osuszonym sprężonym powietrzem.
- 19.10 Ramę wyczyścić specjalnym detergentem.
- 19.11 Akumulatora nie należy pozostawiać bez naładowania. Niski poziom akumulatora, który nie był ładowany przez dłuższy czas, może prowadzić do nieodwracalnych uszkodzeń.

OSTRZEŻENIE: Nigdy nie używać dyszy wodnej do czyszczenia roweru. Woda może nieodwracalnie uszkodzić komponenty elektroniczne.

OSTRZEŻENIE: Nigdy nie używać nieodpowiednich detergentów i smarów.

UWAGA: Zalecamy, aby sprzedawca zajął się konserwacją i doradził użytkownikowi wybór środków czyszczących i smarów.

20 Konserwacja okresowa

BEZPIECZEŃSTWO

Bezpieczeństwo podczas obsługi usuniętych części jest kwestią ogólnych reguł bezpieczeństwa w pracy, dlatego producent nie ponosi żadnej odpowiedzialności w przypadku szkód i urazów. Każde działanie, w tym konserwacja, musi być przeprowadzane po odłączeniu akumulatora. Należy ściśle przestrzegać instrukcji podczas wszelkich działań.

NIEBEZPIECZEŃSTWO

UWAŻAĆ NA CZĘŚCI, KTÓRE SĄ GORĄCE PO WYŁĄCZENIU ROWERU. UŻYWAĆ ODPOWIEDNIEJ OCHRONY W RAZIE KONIECZNEJ INTERWENCJI.

NIEBEZPIECZEŃSTWO

ODŁĄCZYĆ ROWER OD ZASILANIA (JEŚLI SIĘ ŁADUJE) I ODŁĄCZYĆ AKUMULATOR OD ROWERU PRZED CZYSZCZENIEM LUB KONSERWACJĄ.

21 Konserwacja nadzwyczajna

Nadzwyczajna konserwacja jest konieczna w przypadku awarii lub uszkodzenia ze względu na intensywne użytkowanie, wypadki lub niewłaściwe użytkowanie.

Wszelkie możliwe sytuacje nie są możliwe do przewidzenia, dlatego nie można opisać wszystkich odpowiednich procedur.

W razie konieczności należy skontaktować się ze sprzedawcą.

Przygotowanie roweru na zimę (lub na długi okres bez użytkowania)

Rower należy przechowywać w zamkniętym lub zadaszonym miejscu, z dala od promieni słonecznych, możliwie nad ziemią. Sprawdzić ciśnienie opon, odłączyć akumulator i ładować do 50% co 2 miesiące. Przykryć rower plandeką. Ze względu na normalne zjawisko rozładowywania, akumulatory tracą energię nawet bez użytkowania. Aby uniknąć rozładowania, zalecamy ładowanie z podaną powyżej częstotliwością.

DEMONTAŻ

Części rowerowe wymagają specjalnej procedury utylizacji. W przypadku demontażu należy odnieść się do lokalnych przepisów. Nigdy nie porzucać roweru, ponieważ jest źródłem długotrwałego zanieczyszczenia, co może prowadzić do postępowania przed sądem.

Możliwość ponownego wykorzystania niektórych części roweru, zarówno jako elementów mechanicznych, jak i surowców do innych konstrukcji, podlega całkowitej odpowiedzialności użytkownika.

PRODUCENT NIE ODPOWIADA W ŻADEN SPOSÓB ZA SZKODY SPOWODOWANE PRZEZ ROWER, CHYBA ŻE JEST ON UŻYWANY W CAŁOŚCI ORAZ ZA ZASTOSOWANIA I METODY UŻYCIA OKREŚLONE W NINIEJSZEJ INSTRUKCJI. PRODUCENT NIE ODPOWIADA W ŻADEN SPOSÓB ZA JAKIEKOLWIEK SZKODY NA OSOBACH LUB MIENIU WYNIKAJĄCE Z ODZYSKANIA CZĘŚCI ROWERU UŻYWANEGO PO JEGO DEMONTAŻU.

22 Części zamienne

- 22.1 Zalecamy stosowanie wyłącznie oryginalnych części zamiennych produkowanych przez naszego producenta. W przypadku awarii należy skontaktować się ze sprzedawcą, który spróbuje sprawdzić, czy nie ma uszkodzeń lub usterek i dostarczy oryginalną część zamienną.
- 22.2 W celu zachowania warunków gwarancji zabrania się otwierania lub modyfikowania dowolnej części roweru. W przypadku jakichkolwiek napraw lub nadzwyczajnej konserwacji użytkownik proszony jest o kontakt tylko i wyłącznie ze swoim sprzedawcą.

WARUNKI GWARANCJI

Cicli Esperia SpA zapewnia dobrą jakość i sprawne działanie roweru, na który wydana została niniejsza gwarancja i odpowiada jedynie za ukryte wady materiałowe. Sprzedawca jest zobowiązany wydać kupującemu rower pełnowartościowy.

1. Okres gwarancji w przypadku zarówno roweru /24 miesiące/ jak i akumulatora /12 miesięcy/ jest liczony od daty zakupu potwierdzonej przez punkt sprzedaży w dniu zakupu roweru na karcie gwarancyjnej.

2. Warunkiem obowiązywania Gwarancji jest dokonanie pierwszego płatnego przeglądu okresowego roweru w profesjonalnych punktach serwisowych rowerów elektrycznych na terenie całej Polski w terminie 30 dni od daty zakupu, co musi być potwierdzone wpisem w karcie gwarancyjnej. Właściciel roweru zobowiązany jest również do wykonania płatnego okresowego przeglądu – rower wspomagany elektrycznie powinien zostać sprawdzony przez profesjonalistów co 6 miesięcy, natomiast w przypadkach intensywnego użytkowania przeglądy powinny być wykonywane zgodnie z instrukcją obsługi rowerów, co musi być potwierdzone każdorazowo wpisem w karcie gwarancyjnej. Brak potwierdzenia dokonania wymaganych przeglądów wiąże się z utratą gwarancji.

4. Ochronie gwarancyjnej nie podlegają: regulacje roweru, dokręcenia połączeń śrubowych (centrowanie kół, likwidacja luzów w połączeniach śrubowych, piastach i pedałach), wymiana elementów ulegających naturalnemu zużyciu w trakcie ich użytkowania, takie jak: opony, dętki, siodełka, żarówki, okładziny hamulcowe, łańcuch, linki, wielotryby, tarcze zębate, wahacze, amortyzatory itp..

5. Gwarancja nie obejmuje użycia roweru w sytuacjach nietypowych, w zawodach i/lub w celach komercyjnych oraz w celu innym niż ten, do którego rower został zaprojektowany.

6. Gwarancji nie podlegają uszkodzenia mechaniczne i chemiczne oraz inne, powstałe na skutek niewłaściwego lub niezgodnego z instrukcją obsługi użytkowania, konserwowania i przechowywania. Użytkownik powinien dokonać czynności obsługowych, regulacyjnych i konserwujących zgodnie z instrukcją obsługi lub zlecić ich wykonanie serwisowi, który dokona przeglądu lub naprawy w przeciwnym razie gwarancja traci ważność.

Gwarancja traci ważność również w przypadku uszkodzeń z następujących przyczyn: niedbalstwo na skutek nieprawidłowej eksploatacji /jazda na rowerze we dwie osoby, przeciążenie/- nawet na skutek niezamierzonego niewłaściwego ustawienia /skoki, wypadki, uderzenie, upadek itp./.. Użytkowanie, które nie jest zgodne z ustawieniem i instrukcją.

7. Użytkownik powinien dokonać czynności obsługowych, regulacyjnych i konserwujących zgodnie z instrukcją obsługi lub zlecić ich wykonanie serwisowi - w przeciwnym razie gwarancja traci ważność.

8. Reklamacje należy składać w miejscu zakupu lub bezpośrednio u importera pod adresem e-mail: reklamacje@bottari.pl;

PROCEDURA

W okresie obowiązywania gwarancji do zgłoszenia reklamacyjnego należy dołączyć: kopię dowodu zakupu /paragon, faktura lub paragon sprzedaży/; kopię karty gwarancyjnej oraz opis powodu Reklamacji wraz ze zdjęciem lub zdjęciami uszkodzenia oraz całego roweru wraz ze zdjęciem numeru seryjnego ramy, który znajduje się w dolnej centralnej części ramy roweru.

Należy wpisać numer seryjny, model, kolor i rozmiar ramy.

Po wstępnym rozpatrzeniu reklamacji klient otrzyma pisemną informację zwrotną gdzie należy dostarczyć rower celem jego naprawy. Reklamacja zostanie rozpatrzona w ciągu 14 dni od daty dostarczenia roweru, a gdyby to nie było możliwe z przyczyn niezależnych od Sprzedawcy, Klient zostanie poinformowany w tym okresie, kiedy reklamacja zostanie rozpatrzona.

Uwaga: Aby uzyskać naprawę gwarancyjną nabywca musi dostarczyć TYLKO CZYSTY ROWER wraz z dowodem zakupu do wskazanego w protokole reklamacyjnym miejsca.

9. Rower nie podlega zwrotowi lub wymianie na nowy, gdy wady są możliwe do usunięcia. W razie konieczności wymiany części, zapewnia się je w kolorach uniwersalnych. W przypadku niedostępności oryginalnego produktu zastrzegamy sobie prawo do wymiany wadliwych części na porównywalne pod względem jakości i ceny.

10. Gwarancja traci swą ważność w przypadku dokonania naprawy w nieuprawnionym punkcie serwisowym lub wprowadzenia zmian konstrukcyjnych.

11. Czynności przedsprzedażne, które jest zobowiązany wykonać sprzedawca, nie wchodzi w zakres napraw gwarancyjnych.

12. Jedynie oryginalna, ważna i całkowicie wypełniona podczas sprzedaży roweru karta gwarancyjna jest podstawą przyjęcia zgłoszenia reklamacyjnego.

13. W przypadku zakupu przez internet użytkownik dokonuje przygotowania roweru do użytkowania we własnym zakresie (na własny koszt) w profesjonalnych punktach serwisowych rowerów elektrycznych co musi być potwierdzone wpisem w karcie gwarancyjnej i jest to warunkiem zachowania gwarancji.

Niniejszą gwarancją nie są objęte:

- 1) produkty bez dowodu zakupu (paragon, faktura lub paragon sprzedaży);
- 2) produkty, których kody identyfikacyjne zostały usunięte, zmienione, zamazane lub uczynione nieczytelnymi
- 3) szkody spowodowane niewłaściwym użytkowaniem lub niewłaściwym użytkowaniem, niewłaściwym montażem (np. niewłaściwe momenty dokręcania),

niewłaściwą lub niewystarczającą konserwacją, wypadkami, wstrząsami, korozją, użyciem agresywnych środków czyszczących, użyciem niezgodnych produktów, nieprawidłowo wykonanymi naprawami oraz ogólnie wszystkim, co nie stanowi wady materiałowej lub wykonania;

- 4) skutki narażenia na promieniowanie UV (blaknięcie, żółknięcie);
- 5) wpływ środowiska słonego;
- 6) produkty ponownie malowane (nawet częściowo);
- 7) produkty, które nie zostały poddane żadnym modyfikacjom;
- 8) uszkodzenie transportowe (odpowiada przewoźnik);
- 9) wady estetyczne, które byłyby łatwe do wykrycia w momencie zakupu produktu,
- 10) koszty robocizny i transportu, które w każdym przypadku ponoszone są przez klienta,
- 11) skutki kruszenia i pękania farby w wyniku osadzania się dwóch różnych materiałów (na przykład: między kropelkami aluminium a ramą karbonową) oraz skutki wynikające z różnej elastyczności między karbonem a rzeczywistą farbą w głównych obszarach występowania naprężeń.
- 12) Produkt naprawiony lub wymieniony w ramach gwarancji pozostaje objęty ewentualną pozostałą pierwotną gwarancją: nie ma potrzeby odnawiania lub przedłużania gwarancji. Każdy produkt wymieniony w ramach gwarancji staje się własnością producenta.

Producent jest zwolniony z wszelkiej odpowiedzialności za wszelkie bezpośrednie, pośrednie, wtórne lub przypadkowe uszkodzenia części. Producent nie ponosi żadnej odpowiedzialności ani nie udziela gwarancji innej niż opisana w niniejszej gwarancji.

Zapoznałem się z warunkami gwarancji

(data, podpis użytkownika roweru)

Informujemy, że:

W terminie 30 dni od daty zakupu wymagany jest odpłatny pierwszy przegląd w dowolnych punktach serwisowych rowerów elektrycznych na terenie całej Polski, potwierdzony wpisem w karcie gwarancyjnej. Przegląd okresowy ma znaczący wpływ na dalszą eksploatację sprzętu oraz jest wymagany dla zachowania gwarancji.

ADNOTACJE SERWISOWE

Data zgłoszenia	Zakres naprawy	Data wykonania	Pieczętka

UMIEJSCOWIENIE NUMERU RAMY (TYP A LUB TYP B).

A



B



UMIEJSCOWIENIE TABLICZKI ZNAMIONOWEJ CE - EPAC



24. Instrukcje dotyczące składania roweru

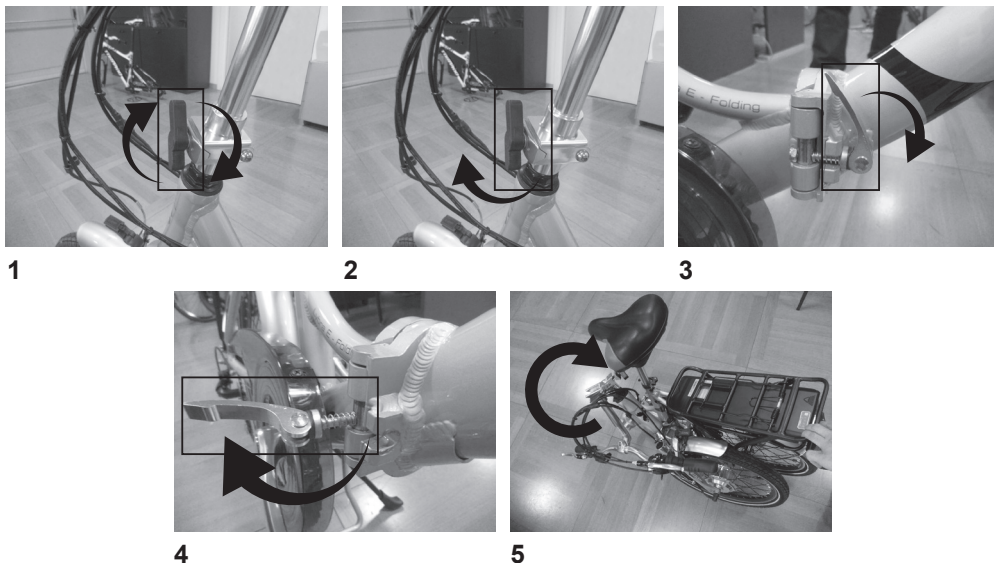

24.1. Do opuszczenia siodełka wystarczy zwolnić dźwignię blokady i opuścić rurę na żądaną wysokość.

24.2. W celu otwarcia kierownicy należy odblokować zamek umieszczony w dolnej części tego samego elementu i wygiąć go w bok.

24.3. W celu zamknięcia roweru konieczne jest otwarcie blokady w środkowej części ramy, poprzez zwolnienie dźwigni.

24.4. Pchnij śrubę blokującą do góry i jednocześnie otwórz zawias roweru, składając przednią część na tylną.

UWAGA: W celu ponownego rozłożenia roweru i jego ponownego użycia należy bezpiecznie powtórzyć opisane powyżej czynności w odwrotnej kolejności.

UWAGA: Podczas zmiany położenia kierownicy w trakcie użytkowania, osłony linek hamulcowych nie powinny być nigdy skręcane wokół kierownicy, a widelec przedniego koła musi mieć hamulce skierowane do przodu. Należy uważać, aby nie przyciąć palców podczas rozkładania i składania roweru.

24 Instrukcja składania roweru



23.1. Aby opuścić siodełko, wystarczy zwolnić dźwignię blokującą i opuścić sztycę podsiodłową na żądaną wysokość.

23.2. Aby otworzyć kierownicę, konieczne jest zwolnienie blokady kierownicy znajdującej się w dolnej części elementu i wygięcie jej w bok.

23.3. W celu zamknięcia roweru konieczne jest otwarcie urządzenia blokującego w środkowej części ramy poprzez zwolnienie odpowiedniej dźwigni.

23.4. Wcisnąć sworzeń blokujący i jednocześnie otworzyć zawias rowerowy, składając przednią część do tyłu.



UWAGA: Aby ponownie otworzyć rower i bezpiecznie go używać, powtórz powyższe czynności w odwrotnej kolejności.

UWAGA: Podczas zmiany pozycji kierownicy w trakcie użytkowania, osłony hamulców nie mogą być nigdy skręcone do kierownicy, a widelec przedniego koła musi być ustawiony w kierunku jazdy. Uważaj, aby nie przyciąć palców, otwierając i zamykając rower.

DANE DOTYCZĄ STANDARDOWEJ KONFIGURACJI. DANE TECHNICZNE MAJĄ CHARAKTER INFORMACYJNY. PRODUCENT MOŻE ZMIENIĆ JE BEZ POWIADOMIENIA.

DANE TECHNICZNE T980-T960-E960-T970-T200-T201-T225-T226-T270

WYMIARY

szerokość: 630 mm

długość: 1800 mm

wysokość: 1100 mm

waga: 21 kg +/- 1kg

SILNIK

moc: 250W

Zasilanie: akumulator litowy

Charakterystyka akumulatora: 36V 14Ah

ładowarka: 230V 50/60Hz transformator zasilany zewnątrz

POZIOM HAŁASU

Nie przekracza 55dB.

DANE TECHNICZNE T950-T210-E210-T211-E211

WYMIARY

szerokość: 630 mm

długość: 1800 mm

wysokość: 1100 mm

waga: 21 kg +/- 1kg

SILNIK

moc: 250W

Zasilanie: akumulator litowy

Charakterystyka akumulatora: 36V 11.6Ah

ładowarka: 230V 50/60Hz transformator zasilany zewnątrz

POZIOM HAŁASU

Nie przekracza 70dB.

DANE TECHNICZNE T245-T240-T260-T241-T215-T250-E260-E230-E220-E200

WYMIARY

szerokość: 630 mm

długość: 1800 mm

wysokość: 1100 mm

waga: 21 kg +/- 1kg

SILNIK

moc: 250W

Zasilanie: akumulator litowy

Charakterystyka akumulatora: 36V 13Ah

ładowarka: 230V 50/60Hz transformator zasilany zewnątrz

POZIOM HAŁASU

Nie przekracza 70dB.

DANE TECHNICZNE T287-T288-T289

WYMIARY

szerokość: 650mm
długość: 1750 mm
wysokość: 1250 mm
waga: 22,5 kg +/- 1kg

SILNIK

moc: 250W

Zasilanie: akumulator litowy

Charakterystyka akumulatora: 36V 7.5Ah

Ładowarka: 230V 50/60Hz transformator zasilany zewnętrznie

POZIOM HAŁASU

Nie przekracza 70dB.

DANE TECHNICZNE T286-1281

WYMIARY

szerokość: 570 mm
długość: 1600 mm
wysokość: 1160 mm
waga: 22 kg +/- 1kg

SILNIK

moc: 250W

Zasilanie: akumulator litowy

Charakterystyka akumulatora: (T286) 36V 8.8Ah - (1281) 24V 8.8Ah

Ładowarka: 230V 50/60Hz transformator zasilany zewnętrznie

POZIOM HAŁASU

Nie przekracza 70dB.

TABLICZKA ZNAMIONOWA

Rower jest wyposażony w tabliczkę identyfikacyjną.

EPAC ZGODNOŚĆ - EN-15194

ZGODNOŚĆ ISO 4210-2

CE = oznaczenie WE

Nazwa i adres producenta

T980 THOR-T960 HYPERION = Model

Akumulator litowy

2017 = rok produkcji

25km/h = maksymalna prędkość

250W = moc silnika



EPAC ZGODNOŚĆ - EN-15194

ZGODNOŚĆ ISO 4210-2

CE = oznaczenie WE

Nazwa i adres producenta

T241 IRIDE = Model

Akumulator litowy

2017 = rok produkcji

25km/h = maksymalna prędkość

250W = moc silnika



EPAC E-MTB "HYPER"

Model: T970 - Li-ion

2019: rok produkcji

250W: moc silnika

25 km/h: maksymalna prędkość

120 kg: waga roweru + waga rowerzysty

Nazwa i adres producenta

CE = oznaczenie WE

ZGODNOŚĆ ISO 4210-2:2015/EN15194:2017

Przestrzegane są normy techniczne dotyczące budowy roweru.

EPAC E-MTB "CHRONOS"

Model: T950 - Li-ion

2018: rok produkcji

250W: moc silnika

25 km/h: maksymalna prędkość

140 kg: waga roweru + waga rowerzysty

Nazwa i adres producenta

CE = oznaczenie WE

ZGODNOŚĆ ISO 4210-2:2015/EN15194:2017

Przestrzegane są normy techniczne dotyczące budowy roweru.

EPAC E-TREKKING BIKE "OCEAN"

Model: T200U - Li-ion

2019: rok produkcji

250W: moc silnika

25 km/h: maksymalna prędkość

120 kg: waga roweru + waga rowerzysty

Nazwa i adres producenta

CE = oznaczenie WE

ZGODNOŚĆ ISO 4210-2:2015/EN15194:2017

Przestrzegane są normy techniczne dotyczące budowy roweru.

EPAC E-TREKKING BIKE "DAFNE"

Model: T201D - Li-ion

2019: rok produkcji

250W: moc silnika

25 km/h: maksymalna prędkość

120 kg: waga roweru + waga rowerzysty

Nazwa i adres producenta

CE = oznaczenie WE

ZGODNOŚĆ ISO 4210-2:2015/EN15194:2017

Przestrzegane są normy techniczne dotyczące budowy roweru.

EPAC E-MTB 29 "HYPER"

Bicicletta elettrica/Electric bike/Vélo électrique

Modello nr/Model nr/Modèle nr: T970 - Li-ion

Anno/Year/Année: 2019

Potenza motore/Engine power/Puissance moteur:

250W

Velocità massima/Max speed/Vitesse de pointe:

25 Km/h

Peso max complessivo ammesso/Max weight

authorized/Poids total autorisé:

120 Kg

Cicli Esperia S.p.A.

viale Enzo Ferrari, 8/10/12

30014 Cavarzere - VE - Italy



Prodotto secondo/Made under/Construit selon:
ISO 4210-2:2015 / EN15194:2017

EPAC E-MTB 26" "CHRONOS"

Bicicletta elettrica/Electric bike/Vélo électrique

Modello nr/Model nr/Modèle nr: T950 Li-ion

Anno/Year/Année: 2018

Potenza motore/Engine power/Puissance moteur:

250W

Velocità massima/Max speed/Vitesse de pointe:

25 Km/h

Peso max complessivo ammesso/Max weight

authorized/Poids total autorisé:

140 Kg

Prodotto da/Made by/Produit par:

Cicli Esperia S.p.A.

viale Enzo Ferrari, 8/10/12

30014 Cavarzere - VE - Italy



Prodotto secondo/Made under/Construit selon:
ISO 4210-2:2015 / EN15194:2017

EPAC E-TREKKING BIKE "OCEAN"

Bicicletta elettrica/Electric bike/Vélo électrique

Modello nr/Model nr/Modèle nr: T200U - Li-ion

Anno/Year/Année: 2019

Potenza motore/Engine power/Puissance moteur:

250W

Velocità massima/Max speed/Vitesse de pointe:

25 Km/h

Peso max complessivo ammesso/Max weight

authorized/Poids total autorisé:

120 Kg

Cicli Esperia S.p.A.

viale Enzo Ferrari, 8/10/12

30014 Cavarzere - VE - Italy



Prodotto secondo/Made under/Construit selon:
ISO 4210-2:2015 / EN15194:2017

EPAC E-TREKKING BIKE "DAFNE"

Bicicletta elettrica/Electric bike/Vélo électrique

Modello nr/Model nr/Modèle nr: T201D - Li-ion

Anno/Year/Année: 2019

Potenza motore/Engine power/Puissance moteur:

250W

Velocità massima/Max speed/Vitesse de pointe:

25 Km/h

Peso max complessivo ammesso/Max weight

authorized/Poids total autorisé:

120 Kg

Cicli Esperia S.p.A.

viale Enzo Ferrari, 8/10/12

30014 Cavarzere - VE - Italy



Prodotto secondo/Made under/Construit selon:
ISO 4210-2:2015 / EN15194:2017

EPAC E-CITY BIKE "EROS"

Model: T225U - Li-ion

2019: rok produkcji

250W: moc silnika

25 km/h: maksymalna prędkość

120 kg: waga roweru + waga rowerzysty

Nazwa i adres producenta

CE = oznaczenie WE

ZGODNOŚĆ ISO 4210-2:2015/EN15194:2017

Przestrzegane są normy techniczne dotyczące budowy roweru.

EPAC E-CITY BIKE "EROS"

Bicicletta elettrica/Electric bike/Vélo électrique

Modello nr/Model nr/Modèle nr: T225U - Li-ion

Anno/Year/Année: 2019

Potenza motore/Engine power/Puissance moteur: 250W

Velocità massima/Max speed/Vitesse de pointe: 25 Km/h

Peso max complessivo ammesso/Max weight authorized/Poids total autorisé: 120 Kg

Cicli Esperia S.p.A.
viale Enzo Ferrari, 8/10/12
30014 Cavarzere -VE- Italy



Prodotto secondo/Made under/Construit selon: ISO 4210-2:2015 / EN15194:2017

EPAC E-CITY BIKE "ALTEA"

Model: T226D - Li-ion

2019: rok produkcji

250W: moc silnika

25 km/h: maksymalna prędkość

120 kg: waga roweru + waga rowerzysty

Nazwa i adres producenta

CE = oznaczenie WE

ZGODNOŚĆ ISO 4210-2:2015/EN15194:2017

Przestrzegane są normy techniczne dotyczące budowy roweru.

EPAC E-CITY BIKE "ALTEA"

Bicicletta elettrica/Electric bike/Vélo électrique

Modello nr/Model nr/Modèle nr: T226D - Li-ion

Anno/Year/Année: 2019

Potenza motore/Engine power/Puissance moteur: 250W

Velocità massima/Max speed/Vitesse de pointe: 25 Km/h

Peso max complessivo ammesso/Max weight authorized/Poids total autorisé: 120 Kg

Cicli Esperia S.p.A.
viale Enzo Ferrari, 8/10/12
30014 Cavarzere -VE- Italy



Prodotto secondo/Made under/Construit selon: ISO 4210-2:2015 / EN15194:2017

EPAC E-CITY BIKE "ETHER"

Model: T270D - Li-ion

2019: rok produkcji

250W: moc silnika

25 km/h: maksymalna prędkość

120 kg: waga roweru + waga rowerzysty

Nazwa i adres producenta

CE = oznaczenie WE

ZGODNOŚĆ ISO 4210-2:2015/EN15194:2017

Przestrzegane są normy techniczne dotyczące budowy roweru.

EPAC E-CITY BIKE "ETHER"

Bicicletta elettrica/Electric bike/Vélo électrique

Modello nr/Model nr/Modèle nr: T270D - Li-ion

Anno/Year/Année: 2019

Potenza motore/Engine power/Puissance moteur: 250W

Velocità massima/Max speed/Vitesse de pointe: 25 Km/h

Peso max complessivo ammesso/Max weight authorized/Poids total autorisé: 120 Kg

Cicli Esperia S.p.A.
viale Enzo Ferrari, 8/10/12
30014 Cavarzere -VE- Italy



Prodotto secondo/Made under/Construit selon: ISO 4210-2:2015 / EN15194:2017

EPAC E-CITY BIKE "EOLO"

Model: T210U - Li-ion

2019: rok produkcji

250W: moc silnika

25 km/h: maksymalna prędkość

120 kg: waga roweru + waga rowerzysty

Nazwa i adres producenta

CE = oznaczenie WE

ZGODNOŚĆ ISO 4210-2:2015/EN15194:2017

Przestrzegane są normy techniczne dotyczące budowy roweru.

EPAC E-CITY BIKE "EOLO"

Bicicletta elettrica/Electric bike/Vélo électrique

Modello nr/Model nr/Modèle nr: T210U - Li-ion

Anno/Year/Année: 2019

Potenza motore/Engine power/Puissance moteur: 250W

Velocità massima/Max speed/Vitesse de pointe: 25 Km/h

Peso max complessivo ammesso/Max weight authorized/Poids total autorisé: 120 Kg

Cicli Esperia S.p.A.
viale Enzo Ferrari, 8/10/12
30014 Cavarzere -VE- Italy



Prodotto secondo/Made under/Construit selon: ISO 4210-2:2015 / EN15194:2017

EPAC E-CITY BIKE "ERA"

Model: T211D - Li-ion

2019: rok produkcji

250W: moc silnika

25 km/h: maksymalna prędkość

120 kg: waga roweru + waga rowerzysty

Nazwa i adres producenta

CE = oznaczenie WE

ZGODNOŚĆ ISO 4210-2:2015/EN15194:2017

Przestrzegane są normy techniczne dotyczące budowy roweru.

EPAC E-CITY BIKE "ERA"

Bicicletta elettrica/Electric bike/Vélo électrique

Modello nr/Model nr/Modèle nr: T211D - Li-ion

Anno/Year/Année: 2019

Potenza motore/Engine power/Puissance moteur:

250W

Velocità massima/Max speed/Vitesse de pointe:

25 Km/h

Peso max complessivo ammesso/Max weight

authorized/Poids total autorisé:

120 Kg

Cicli Esperia S.p.A.

viale Enzo Ferrari, 8/10/12

30014 Cavarzere -VE- Italy



Prodotto secondo/Made under/Construit selon:
ISO 4210-2:2015 / EN15194:2017

EPAC E-CITY BIKE "APOLLO" T245

Model: T240U - Li-ion

2018: rok produkcji

250W: moc silnika

25 km/h: maksymalna prędkość

140 kg: waga roweru + waga rowerzysty

Nazwa i adres producenta

CE = oznaczenie WE

ZGODNOŚĆ ISO 4210-2:2015/EN15194:2017

Przestrzegane są normy techniczne dotyczące budowy roweru.

EPAC E-CITY BIKE "APOLLO"

Bicicletta elettrica/Electric bike/Vélo électrique

Modello nr/Model nr/Modèle nr: T240U - Li-ion

Anno/Year/Année: 2018

Potenza motore/Engine power/Puissance moteur:

250W

Velocità massima/Max speed/Vitesse de pointe:

25 Km/h

Peso max complessivo ammesso/Max weight

authorized/Poids total autorisé:

140 Kg

Prodotto da/Made by/Produit par:

Cicli Esperia S.p.A.

viale Enzo Ferrari, 8/10/12

30014 Cavarzere -VE- Italy



Prodotto secondo/Made under/Construit selon:
ISO 4210-2:2015 / EN15194:2017

EPAC E-CITY BIKE "IRIS"

Model: T240D - Li-ion

2019: rok produkcji

250W: moc silnika

25 km/h: maksymalna prędkość

140 kg: waga roweru + waga rowerzysty

Nazwa i adres producenta

CE = oznaczenie WE

ZGODNOŚĆ ISO 4210-2:2015/EN15194:2017

Przestrzegane są normy techniczne dotyczące budowy roweru.

EPAC E-CITY BIKE "IRIS"

Bicicletta elettrica/Electric bike/Vélo électrique

Modello nr/Model nr/Modèle nr: T240D - Li-ion

Anno/Year/Année: 2019

Potenza motore/Engine power/Puissance moteur:

250W

Velocità massima/Max speed/Vitesse de pointe:

25 Km/h

Peso max complessivo ammesso/Max weight

authorized/Poids total autorisé:

140 Kg

Prodotto da/Made by/Produit par:

Cicli Esperia S.p.A.

viale Enzo Ferrari, 8/10/12

30014 Cavarzere -VE- Italy



Prodotto secondo/Made under/Construit selon:
ISO 4210-2:2015 / EN15194:2017

EPAC E-CITY BIKE "VENUS" T260

Model: T200D - Li-ion

2018: rok produkcji

250W: moc silnika

25 km/h: maksymalna prędkość

120 kg: waga roweru + waga rowerzysty

Nazwa i adres producenta

CE = oznaczenie WE

ZGODNOŚĆ ISO 4210-2:2015/EN15194:2017

Przestrzegane są normy techniczne dotyczące budowy roweru.

EPAC E-CITY BIKE "VENUS"

Bicicletta elettrica/Electric bike/Vélo électrique

Modello nr/Model nr/Modèle nr: T200D - Li-ion

Anno/Year/Année: 2018

Potenza motore/Engine power/Puissance moteur:

250W

Velocità massima/Max speed/Vitesse de pointe:

25 Km/h

Peso max complessivo ammesso/Max weight

authorized/Poids total autorisé:

120 Kg

Prodotto da/Made by/Produit par:

Cicli Esperia S.p.A.

viale Enzo Ferrari, 8/10/12

30014 Cavarzere -VE- Italy



Prodotto secondo/Made under/Construit selon:
ISO 4210-2:2015 / EN15194:2017

EPAC E-CITY BIKE "GAIA"

Model: T215D - Li-ion

2018: rok produkcji

250W: moc silnika

25 km/h: maksymalna prędkość

120 kg: waga roweru + waga rowerzysty

Nazwa i adres producenta

CE = oznaczenie WE

ZGODNOŚĆ ISO 4210-2:2015/EN15194:2017

Przestrzegane są normy techniczne dotyczące budowy roweru.

EPAC E-CITY BIKE "GAIA"

Bicicletta elettrica/Electric bike/Vélo électrique

Modello nr/Model nr/Modèle nr: T215D - Li-ion

Anno/Year/Année: 2018

Potenza motore/Engine power/Puissance moteur:

250W

Velocità massima/Max speed/Vitesse de pointe:

25 Km/h

Peso max complessivo ammessa/Max weight

authorized/Poids total autorisé:

120 Kg

Prodotto da/Made by/Produit par:

Cicli Esperia S.p.A.

viale Enzo Ferrari, 8/10/12

30014 Cavarzere -VE- Italy



Prodotto secondo/Made under/Construit selon:

ISO 4210-2:2015 / EN15194:2017

EPAC E-CITY BIKE "AFRODITE" T250

Model: T210AD - Li-ion

2019: rok produkcji

250W: moc silnika

25 km/h: maksymalna prędkość

140 kg: waga roweru + waga rowerzysty

Nazwa i adres producenta

CE = oznaczenie WE

ZGODNOŚĆ ISO 4210-2:2015/EN15194:2017

Przestrzegane są normy techniczne dotyczące budowy roweru.

EPAC E-BIKE "AFRODITE"

Bicicletta elettrica/Electric bike/Vélo électrique

Modello nr/Model nr/Modèle nr: T210AD Li-ion

Anno/Year/Année: 2019

Potenza motore/Engine power/Puissance moteur:

250W

Velocità massima/Max speed/Vitesse de pointe:

25 Km/h

Peso max complessivo ammesso/Max weight

authorized/Poids total autorisé:

140 Kg

Prodotto da/Made by/Produit par:

Cicli Esperia S.p.A.

viale Enzo Ferrari, 8/10/12

30014 Cavarzere -VE- Italy



Prodotto secondo/Made under/Construit selon:

ISO 4210-2:2015 / EN15194:2017

EPAC E-FOLDING BIKE "LYBRA"

Model: T286 - Li-ion

2019: rok produkcji

250W: moc silnika

25 km/h: maksymalna prędkość

120 kg: waga roweru + waga rowerzysty

Nazwa i adres producenta

CE = oznaczenie WE

ZGODNOŚĆ ISO 4210-2:2015/EN15194:2017

Przestrzegane są normy techniczne dotyczące budowy roweru.

EPAC E-FOLDING "LYBRA"

Bicicletta elettrica/Electric bike/Vélo électrique

Modello nr/Model nr/Modèle nr: T286 - Li-ion

Anno/Year/Année: 2019

Potenza motore/Engine power/Puissance moteur:

250W

Velocità massima/Max speed/Vitesse de pointe:

25 Km/h

Peso max complessivo ammesso/Max weight

authorized/Poids total autorisé:

120 Kg

Cicli Esperia S.p.A.

viale Enzo Ferrari, 8/10/12

30014 Cavarzere -VE- Italy



Prodotto secondo/Made under/Construit selon:

ISO 4210-2:2015 / EN15194:2017

EPAC E-FOLDING BIKE "EXPLORER +" (T288-T287)

Model: T288 - Li-ion

2019: rok produkcji

250W: moc silnika

25 km/h: maksymalna prędkość

120 kg: waga roweru + waga rowerzysty

Nazwa i adres producenta

CE = oznaczenie WE

ZGODNOŚĆ ISO 4210-2:2015/EN15194:2017

Przestrzegane są normy techniczne dotyczące budowy roweru.

EPAC E-FOLDING BIKE "EXPLORER+"

Modello nr/Model nr/Modèle nr: T288 - Li-ion

Anno/Year/Année: 2019

Potenza motore/Engine power/Puissance moteur:

250W

Velocità massima/Max speed/Vitesse de pointe:

25 Km/h

Peso max complessivo ammesso/Max weight

authorized/Poids total autorisé:

120 Kg

Cicli Esperia S.p.A.

viale Enzo Ferrari, 8/10/12

30014 Cavarzere -VE- Italy



Prodotto secondo/Made under/Construit selon:

ISO 4210-2:2015 / EN15194:2017

EPAC E-FOLDING BIKE "EXPLORER"

Model: T289 - Li-ion

2019: rok produkcji

250W: moc silnika

25 km/h: maksymalna prędkość

120 kg: waga roweru + waga rowerzysty

Nazwa i adres producenta

CE = oznaczenie WE

ZGODNOŚĆ ISO 4210-2:2015/EN15194:2017

Przestrzegane są normy techniczne dotyczące budowy roweru.

EPAC E-FOLDING BIKE "EXPLORER"

Modello nr/Model nr/Modèle nr: T289 Li-ion

Anno/Year/Anné: 2019

Potenza motore/Engine power/Puissance moteur:

250W

Velocità massima/Max speed/Vitesse de pointe:

25 Km/h

Peso max complessivo ammesso/Max weight

authorized/Poids total autorisé:

120 Kg

Cicli Esperia S.p.A.

viale Enzo Ferrari, 8/10/12

30014 Cavarzere -VE- Italy



Prodotto secondo/Made under/Construit selon:

ISO 4210-2:2015 / EN15194:2017

EPAC E-CITY BIKE "RUBINO"

Model: E210U - Li-ion

2019: rok produkcji

250W: moc silnika

25 km/h: maksymalna prędkość

120 kg: waga roweru + waga rowerzysty

Nazwa i adres producenta

CE = oznaczenie WE

ZGODNOŚĆ ISO 4210-2:2015/EN15194:2017

Przestrzegane są normy techniczne dotyczące budowy roweru.

EPAC E-CITY BIKE "RUBINO"

Bicicletta elettrica/Electric bike/Vélo électrique

Modello nr/Model nr/Modèle nr: E210U - Li-ion

Anno/Year/Anné: 2019

Potenza motore/Engine power/Puissance moteur:

250W

Velocità massima/Max speed/Vitesse de pointe:

25 Km/h

Peso max complessivo ammesso/Max weight

authorized/Poids total autorisé:

120 Kg

Cicli Esperia S.p.A.

viale Enzo Ferrari, 8/10/12

30014 Cavarzere -VE- Italy



Prodotto secondo/Made under/Construit selon:

ISO 4210-2:2015 / EN15194:2017

EPAC E-CITY BIKE "AGATA"

Model: E211D - Li-ion

2019: rok produkcji

250W: moc silnika

25 km/h: maksymalna prędkość

120 kg: waga roweru + waga rowerzysty

Nazwa i adres producenta

CE = oznaczenie WE

ZGODNOŚĆ ISO 4210-2:2015/EN15194:2017

Przestrzegane są normy techniczne dotyczące budowy roweru.

EPAC E-CITY BIKE "AGATA"

Bicicletta elettrica/Electric bike/Vélo électrique

Modello nr/Model nr/Modèle nr: E211D - Li-ion

Anno/Year/Anné: 2019

Potenza motore/Engine power/Puissance moteur:

250W

Velocità massima/Max speed/Vitesse de pointe:

25 Km/h

Peso max complessivo ammesso/Max weight

authorized/Poids total autorisé:

120 Kg

Cicli Esperia S.p.A.

viale Enzo Ferrari, 8/10/12

30014 Cavarzere -VE- Italy



Prodotto secondo/Made under/Construit selon:

ISO 4210-2:2015 / EN15194:2017

EPAC E-CITY BIKE "BOURGET"

Model: E230U - Li-ion

2019: rok produkcji

250W: moc silnika

25 km/h: maksymalna prędkość

120 kg: waga roweru + waga rowerzysty

Nazwa i adres producenta

CE = oznaczenie WE

ZGODNOŚĆ ISO 4210-2:2015/EN15194:2017

Przestrzegane są normy techniczne dotyczące budowy roweru.

EPAC E-CITY BIKE "BOURGET"

Bicicletta elettrica/Electric bike/Vélo électrique

Modello nr/Model nr/Modèle nr: E230U - Li-ion

Anno/Year/Anné: 2019

Potenza motore/Engine power/Puissance moteur:

250W

Velocità massima/Max speed/Vitesse de pointe:

25 Km/h

Peso max complessivo ammesso/Max weight

authorized/Poids total autorisé:

120 Kg

Cicli Esperia S.p.A.

viale Enzo Ferrari, 8/10/12

30014 Cavarzere -VE- Italy



Prodotto secondo/Made under/Construit selon:

ISO 4210-2:2015 / EN15194:2017

EPAC E-MTB "XENON"

Model: E960 - Li-ion

2020: rok produkcji

250W: moc silnika

25 km/h: maksymalna prędkość

120 kg: waga roweru + waga rowerzysty

Nazwa i adres producenta

CE = oznaczenie WE

ZGODNOŚĆ ISO 4210-2:2015/EN15194:2017

Przestrzegane są normy techniczne dotyczące budowy roweru.

EPAC E-MTB "XENON"

Modello nr/Model nr/Modèle nr: E960 - Li-ion

Anno/Year/Année: 2020

Potenza motore/Engine power/Puissance moteur:

250W

Velocità massima/Max speed/Vitesse de pointe:

25 Km/h

Massa dell'EPAC nella configurazione abituale/

Mass of the EPAC in the most usual configuration/

Masse de l'EPAC dans la configuration la plus

habituelle: 25 Kg

Peso massimo totale ammissibile/Maximum

permissible total weight/Poids total maximum

autorisé: 120 Kg

Cicli Esperia S.p.A.

viale Enzo Ferrari, 8/10/12

30014 Cavarzere -VE- Italy



Prodotto secondo/Made under/Construit selon:
EN15194

EPAC E-CITY BIKE "PROVENCE"

Model: E260D - Li-ion

2019: rok produkcji

250W: moc silnika

25 km/h: maksymalna prędkość

120 kg: waga roweru + waga rowerzysty

Nazwa i adres producenta

CE = oznaczenie WE

ZGODNOŚĆ ISO 4210-2:2015/EN15194:2017

Przestrzegane są normy techniczne dotyczące budowy roweru.

EPAC E-CITY BIKE "PROVENCE"

Bicicletta elettrica/Electric bike/Vélo électrique

Modello nr/Model nr/Modèle nr: E260D - Li-ion

Anno/Year/Année: 2019

Potenza motore/Engine power/Puissance moteur:

250W

Velocità massima/Max speed/Vitesse de pointe:

25 Km/h

Peso max complessivo ammesso/Max weight

authorized/Poids total autorisé:

120 Kg

Cicli Esperia S.p.A.

viale Enzo Ferrari, 8/10/12

30014 Cavarzere -VE- Italy



Prodotto secondo/Made under/Construit selon:
ISO 4210-2:2015 / EN15194:2017

EPAC E-CITY BIKE "PROVENCE"

Model: E220D - Li-ion

2018: rok produkcji

250W: moc silnika

25 km/h: maksymalna prędkość

120 kg: waga roweru + waga rowerzysty

Nazwa i adres producenta

CE = oznaczenie WE

ZGODNOŚĆ ISO 4210-2:2015/EN15194:2017

Przestrzegane są normy techniczne dotyczące budowy roweru.

EPAC E-CITY BIKE "PROVENCE"

Bicicletta elettrica/Electric bike/Vélo électrique

Modello nr/Model nr/Modèle nr: E220D - Li-ion

Anno/Year/Année: 2018

Potenza motore/Engine power/Puissance moteur:

250W

Velocità massima/Max speed/Vitesse de pointe:

25 Km/h

Peso max complessivo ammesso/Max weight

authorized/Poids total autorisé:

120 Kg

Prodotto da/Made by/Produit par:

Cicli Esperia S.p.A.

viale Enzo Ferrari, 8/10/12

30014 Cavarzere -VE- Italy



Prodotto secondo/Made under/Construit selon:
ISO 4210-2:2015 / EN15194:2017

EPAC ZGODNOŚĆ - EN-15194

ZGODNOŚĆ ISO 4210-2

CE = oznaczenie WE

Nazwa i adres producenta

E200D BRETAGNE = Model

1281 FOLDING ECO BIKE = Model

Akumulator litowy

2018 = rok produkcji

2017 = rok produkcji

25km/h = maksymalna prędkość

250W = moc silnika



DEKLARACJA W JĘZYKU ORYGINALNYM
DEKLARACJA ZGODNOŚCI 

Firma Cicli Esperia S.p.A, z siedzibą w Viale E.Ferrari 8/10/12 w Cavarzere (VE) - WŁOCHY NUMER
VAT: IT02291540280;

ZAŚWIADCZA

że rowery ze wspomaganie elektrycznym: **MODEL 1.3 - MODEL 1.5 - MODEL 1.7**

wyprodukowano 2020

SĄ ZGODNE

z odpowiednimi wymogami następujących dyrektyw europejskich:

2006/42/CE 2014/35/EU
2014/30/EU 2011/65/EU

jak również z ich załącznikami i uaktualnieniami oraz przepisami przenoszącymi do prawodawstwa krajowego w kraju użytku urządzenia.

oraz że w trakcie produkcji przestrzegano następujących norm technicznych:

ISO 15194:2017
ISO 6742-1:2015
ISO 11243:2017

CICLI *Esperia* S.p.A.
Viale Enzo Ferrari, 8/10/12
Tel. 0426.317511 - Fax 0426.317539
30014 CAVARZERE - Venezia
C.F./Partita IVA e R.I. 0 2 2 9 1 5 4 0 2 8 0

DEKLARACJA W JĘZYKU ORYGINALNYM
DEKLARACJA ZGODNOŚCI 

Firma Cicli Esperia S.p.A, z siedzibą w Viale E.Ferrari 8/10/12 w Cavarzere (VE) - WŁOCHY NUMER
VAT: IT02291540280;

ZAŚWIADCZA

że rowery ze wspomaganie elektrycznym: **MODEL 1.3 - MODEL 1.5 - MODEL 1.7**

wyprodukowano 2020

SĄ ZGODNE

z odpowiednimi wymogami następujących dyrektyw europejskich:

2006/42/CE 2014/35/EU
2014/30/EU 2011/65/EU

jak również z ich załącznikami i uaktualnieniami oraz przepisami przenoszącymi do prawodawstwa krajowego w kraju użytku urządzenia.

oraz że w trakcie produkcji przestrzegano następujących norm technicznych:

ISO 15194:2017
ISO 6742-1:2015
ISO 11243:2017

CICLI *Esperia* S.p.A.
Viale Enzo Ferrari, 8/10/12
Tel. 0426.317511 - Fax 0426.317539
30014 CAVARZERE - Venezia
C.F./Partita IVA e R.I. 0 2 2 9 1 5 4 0 2 8 0

DANE DOTYCZĄ STANDARDOWEJ KONFIGURACJI. DANE TECHNICZNE MAJĄ CHARAKTER INFORMACYJNY. PRODUCENT MOŻE ZMIENIĆ JE BEZ POWIADOMIENIA.

DANE TECHNICZNE MODEL 1.3

WYMIARY
szerokość: 630 mm
długość: 1900 mm
wysokość: 1100 mm
waga: 25 kg +/- 1kg
Charakterystyka akumulatora:
36V 11,6Ah

DANE TECHNICZNE MODEL 1.5

WYMIARY
szerokość: 630 mm
długość: 1900 mm
wysokość: 1100 mm
waga: 25 kg +/- 1kg
Charakterystyka akumulatora:
36V 14Ah

DANE TECHNICZNE MODEL 1.7

WYMIARY
szerokość: 630 mm
długość: 1900 mm
wysokość: 1100 mm
waga: 25 kg +/- 1kg
Charakterystyka akumulatora:
36V 14Ah

SILNIK

moc: 250W

Zasilanie: akumulator litowy

ładowarka: 230V 50/60Hz transformator zasilany zewnętrznie

POZIOM HAŁASU

Nie przekracza 70dB.

MODEL 1.3

EPAC E-CITY BIKE "MODEL 1.3"

Model: MODEL 1.3 Li-ion

2020: rok produkcji

250W: moc silnika

25 km/h: maksymalna prędkość

120 kg: waga roweru + waga rowerzysty

Nazwa i adres producenta

CE = oznaczenie WE

ZGODNOŚĆ ISO 4210-2/EN15194

Przestrzegane są normy techniczne dotyczące budowy roweru.

EPAC E-CITY BIKE "MODEL 1.3"
Modello nr/Model nr/Modèle nr: Model 1.3 - Li-ion
Anno/Year/Année: 2020
Potenza motore/Engine power/Puissance moteur: 250W
Velocità massima/Max speed/Vitesse de pointe: 25 Km/h
Massa dell'EPAC nella configurazione abituale/
Mass of the EPAC in the most usual configuration/
Masse de l'EPAC dans la configuration la plus habituelle: 25 Kg
Peso massimo totale ammissibile/Maximum permissible total weight/Poids total maximum autorisé: 120 Kg
Cicli Esperia S.p.A.
viale Enzo Ferrari, 8/10/12
30014 Cavarzere -VE- Italy
Prodotto secondo/Made under/Construit selon: EN15194 / ISO 4210-2



MODEL 1.5

EPAC E-CITY BIKE "MODEL 1.5"

Model: MODEL 1.5 Li-ion

2020: rok produkcji

250W: moc silnika

25 km/h: maksymalna prędkość

120 kg: waga roweru + waga rowerzysty

Nazwa i adres producenta

CE = oznaczenie WE

ZGODNOŚĆ ISO 4210-2/EN15194

Przestrzegane są normy techniczne dotyczące budowy roweru.

EPAC E-CITY BIKE "MODEL 1.5"
Modello nr/Model nr/Modèle nr: Model 1.5 - Li-ion
Anno/Year/Année: 2020
Potenza motore/Engine power/Puissance moteur: 250W
Velocità massima/Max speed/Vitesse de pointe: 25 Km/h
Massa dell'EPAC nella configurazione abituale/
Mass of the EPAC in the most usual configuration/
Masse de l'EPAC dans la configuration la plus habituelle: 25 Kg
Peso massimo totale ammissibile/Maximum permissible total weight/Poids total maximum autorisé: 120 Kg
Cicli Esperia S.p.A.
viale Enzo Ferrari, 8/10/12
30014 Cavarzere -VE- Italy
Prodotto secondo/Made under/Construit selon: EN15194 / ISO 4210-2



MODEL 1.7

EPAC E-TRK BIKE "MODEL 1.7"

Model: MODEL 1.7 Li-ion

2020: rok produkcji

250W: moc silnika

25 km/h: maksymalna prędkość

120 kg: waga roweru + waga rowerzysty

Nazwa i adres producenta

CE = oznaczenie WE

ZGODNOŚĆ ISO 4210-2/EN15194

Przestrzegane są normy techniczne dotyczące budowy roweru.

EPAC E-TRK BIKE "MODEL 1.7"
Modello nr/Model nr/Modèle nr: Model 1.7 - Li-ion
Anno/Year/Année: 2020
Potenza motore/Engine power/Puissance moteur: 250W
Velocità massima/Max speed/Vitesse de pointe: 25 Km/h
Massa dell'EPAC nella configurazione abituale/
Mass of the EPAC in the most usual configuration/
Masse de l'EPAC dans la configuration la plus habituelle: 25 Kg
Peso massimo totale ammissibile/Maximum permissible total weight/Poids total maximum autorisé: 120 Kg
Cicli Esperia S.p.A.
viale Enzo Ferrari, 8/10/12
30014 Cavarzere -VE- Italy
Prodotto secondo/Made under/Construit selon: EN15194 / ISO 4210-2



DANE DOTYCZĄ STANDARDOWEJ KONFIGURACJI. DANE TECHNICZNE MAJĄ CHARAKTER INFORMACYJNY. PRODUCENT MOŻE ZMIENIĆ JE BEZ POWIADOMIENIA.

DANE TECHNICZNE MODEL 1.3

WYMIARY
szerokość: 630 mm
długość: 1900 mm
wysokość: 1100 mm
waga: 25 kg +/- 1kg
Charakterystyka akumulatora:
36V 11,6Ah

DANE TECHNICZNE MODEL 1.5

WYMIARY
szerokość: 630 mm
długość: 1900 mm
wysokość: 1100 mm
waga: 25 kg +/- 1kg
Charakterystyka akumulatora:
36V 14Ah

DANE TECHNICZNE MODEL 1.7

WYMIARY
szerokość: 630 mm
długość: 1900 mm
wysokość: 1100 mm
waga: 25 kg +/- 1kg
Charakterystyka akumulatora:
36V 14Ah

SILNIK

moc: 250W

Zasilanie: akumulator litowy

ładowarka: 230V 50/60Hz transformator zasilany zewnętrznie

POZIOM HAŁASU

Nie przekracza 70dB.

MODEL 1.3

EPAC E-CITY BIKE "MODEL 1.3"

Model: MODEL 1.3 Li-ion

2020: rok produkcji

250W: moc silnika

25 km/h: maksymalna prędkość

120 kg: waga roweru + waga rowerzysty

Nazwa i adres producenta

CE = oznaczenie WE

ZGODNOŚĆ ISO 4210-2/EN15194

Przestrzegane są normy techniczne dotyczące budowy roweru.

EPAC E-CITY BIKE "MODEL 1.3"
Modello nr/Model nr/Modèle nr: Model 1.3 - Li-ion
Anno/Year/Année: 2020
Potenza motore/Engine power/Puissance moteur: 250W
Velocità massima/Max speed/Vitesse de pointe: 25 Km/h
Massa dell'EPAC nella configurazione abituale/
Mass of the EPAC in the most usual configuration/
Masse de l'EPAC dans la configuration la plus habituelle: 25 Kg
Peso massimo totale ammissibile/Maximum permissible total weight/Poids total maximum autorisé: 120 Kg
Cicli Esperia S.p.A.
viale Enzo Ferrari, 8/10/12
30014 Cavarzere -VE- Italy
Prodotto secondo/Made under/Construit selon: EN15194 / ISO 4210-2



MODEL 1.5

EPAC E-CITY BIKE "MODEL 1.5"

Model: MODEL 1.5 Li-ion

2020: rok produkcji

250W: moc silnika

25 km/h: maksymalna prędkość

120 kg: waga roweru + waga rowerzysty

Nazwa i adres producenta

CE = oznaczenie WE

ZGODNOŚĆ ISO 4210-2/EN15194

Przestrzegane są normy techniczne dotyczące budowy roweru.

EPAC E-CITY BIKE "MODEL 1.5"
Modello nr/Model nr/Modèle nr: Model 1.5 - Li-ion
Anno/Year/Année: 2020
Potenza motore/Engine power/Puissance moteur: 250W
Velocità massima/Max speed/Vitesse de pointe: 25 Km/h
Massa dell'EPAC nella configurazione abituale/
Mass of the EPAC in the most usual configuration/
Masse de l'EPAC dans la configuration la plus habituelle: 25 Kg
Peso massimo totale ammissibile/Maximum permissible total weight/Poids total maximum autorisé: 120 Kg
Cicli Esperia S.p.A.
viale Enzo Ferrari, 8/10/12
30014 Cavarzere -VE- Italy
Prodotto secondo/Made under/Construit selon: EN15194 / ISO 4210-2



MODEL 1.7

EPAC E-TRK BIKE "MODEL 1.7"

Model: MODEL 1.7 Li-ion

2020: rok produkcji

250W: moc silnika

25 km/h: maksymalna prędkość

120 kg: waga roweru + waga rowerzysty

Nazwa i adres producenta

CE = oznaczenie WE

ZGODNOŚĆ ISO 4210-2/EN15194

Przestrzegane są normy techniczne dotyczące budowy roweru.

EPAC E-TRK BIKE "MODEL 1.7"
Modello nr/Model nr/Modèle nr: Model 1.7 - Li-ion
Anno/Year/Année: 2020
Potenza motore/Engine power/Puissance moteur: 250W
Velocità massima/Max speed/Vitesse de pointe: 25 Km/h
Massa dell'EPAC nella configurazione abituale/
Mass of the EPAC in the most usual configuration/
Masse de l'EPAC dans la configuration la plus habituelle: 25 Kg
Peso massimo totale ammissibile/Maximum permissible total weight/Poids total maximum autorisé: 120 Kg
Cicli Esperia S.p.A.
viale Enzo Ferrari, 8/10/12
30014 Cavarzere -VE- Italy
Prodotto secondo/Made under/Construit selon: EN15194 / ISO 4210-2



DEKLARACJA W JĘZYKU ORYGINALNYM
DEKLARACJA ZGODNOŚCI 

Firma Cicli Esperia S.p.A, z siedzibą w Viale E.Ferrari 8/10/12 w Cavarzere (VE) - WŁOCHY NUMER
VAT: IT02291540280;

ZAŚWIADCZA

że rowery ze wspomaganie elektrycznym: T260 - T268

wyprodukowano 2020

SĄ ZGODNE

z odpowiednimi wymogami następujących dyrektyw europejskich:

2006/42/CE 2014/35/EU
2014/30/EU 2011/65/EU

jak również z ich załącznikami i uaktualnieniami oraz przepisami przenoszącymi do prawodawstwa krajowego w kraju użytku urządzenia.

oraz że w trakcie produkcji przestrzegano następujących norm technicznych:

ISO 15194:2017
ISO 6742-1:2015
ISO 11243:2017

CICLI *Esperia* S.p.A.
Viale Enzo Ferrari, 8/10/12
Tel. 0426.317511 - Fax 0426.317539
30014 CAVARZERE - Venezia
C.F./Partita IVA e R.I. 0 2 2 9 1 5 4 0 2 8 0

DEKLARACJA W JĘZYKU ORYGINALNYM
DEKLARACJA ZGODNOŚCI 

Firma Cicli Esperia S.p.A, z siedzibą w Viale E.Ferrari 8/10/12 w Cavarzere (VE) - WŁOCHY NUMER
VAT: IT02291540280;

ZAŚWIADCZA

że rowery ze wspomaganie elektrycznym: T260 - T268

wyprodukowano 2020

SĄ ZGODNE

z odpowiednimi wymogami następujących dyrektyw europejskich:

2006/42/CE 2014/35/EU
2014/30/EU 2011/65/EU

jak również z ich załącznikami i uaktualnieniami oraz przepisami przenoszącymi do prawodawstwa krajowego w kraju użytku urządzenia.

oraz że w trakcie produkcji przestrzegano następujących norm technicznych:

ISO 15194:2017
ISO 6742-1:2015
ISO 11243:2017

CICLI *Esperia* S.p.A.
Viale Enzo Ferrari, 8/10/12
Tel. 0426.317511 - Fax 0426.317539
30014 CAVARZERE - Venezia
C.F./Partita IVA e R.I. 0 2 2 9 1 5 4 0 2 8 0

DANE DOTYCZĄ STANDARDOWEJ KONFIGURACJI. DANE TECHNICZNE MAJĄ CHARAKTER INFORMACYJNY. PRODUCENT MOŻE ZMIENIĆ JE BEZ POWIADOMIENIA.

DANE TECHNICZNE T260 VENUS

WYMIARY

szerokość: 630 mm

długość: 1800 mm

wysokość: 1100 mm

waga: 25 kg +/- 1kg

DANE TECHNICZNE T268 VENERE

WYMIARY

szerokość: 630 mm

długość: 1900 mm

wysokość: 1100 mm

waga: 25 kg +/- 1kg

DANE DOTYCZĄ STANDARDOWEJ KONFIGURACJI. DANE TECHNICZNE MAJĄ CHARAKTER INFORMACYJNY. PRODUCENT MOŻE ZMIENIĆ JE BEZ POWIADOMIENIA.

DANE TECHNICZNE T260 VENUS

WYMIARY

szerokość: 630 mm

długość: 1800 mm

wysokość: 1100 mm

waga: 25 kg +/- 1kg

DANE TECHNICZNE T268 VENERE

WYMIARY

szerokość: 630 mm

długość: 1900 mm

wysokość: 1100 mm

waga: 25 kg +/- 1kg

SILNIK

moc: 250W

Zasilanie: akumulator litowy

Charakterystyka akumulatora: 36V 13Ah

ładowarka: 230V 50/60Hz transformator zasilany zewnętrnie

POZIOM HAŁASU

Nie przekracza 70dB.

SILNIK

moc: 250W

Zasilanie: akumulator litowy

Charakterystyka akumulatora: 36V 13Ah

ładowarka: 230V 50/60Hz transformator zasilany zewnętrnie

POZIOM HAŁASU

Nie przekracza 70dB.

T260 VENUS

EPAC E-CITY BIKE "T260 VENUS"

Model: T260 VENUS

2020: rok produkcji

250W: moc silnika

25 km/h: maksymalna prędkość

120 kg: waga roweru + waga rowerzysty

Nazwa i adres producenta

CE = oznaczenie WE

ZGODNOŚĆ ISO 4210-2/EN15194

Przestrzegane są normy techniczne dotyczące budowy roweru.

EPAC E-CITY BIKE "T260 VENUS"
Bicicletta elettrica a pedalata assistita/Electric bike/Vélo électrique
Modello nr/Model nr/Modèle nr: T260 VENUS
Anno/Year/Année: 2020
Potenza motore/Engine power/Puissance moteur: 250W
Velocità massima/Max speed/Vitesse de pointe: 25 Km/h
Massa dell'EPAC nella configurazione abituale/
Mass of the EPAC in the most usual configuration/
Masse de l'EPAC dans la configuration la plus habituelle: 25 Kg
Peso massimo totale ammissibile/Maximum permissible total weight/Poids total maximum autorisé: 120 Kg
Cidi Esperia S.p.A.
viale Enzo Ferrari, 8/10/12
30014 Cavarzere -VE- Italy
Prodotto secondo/Made under/Construit selon:
EN15194 / ISO 4210-2



T260 VENUS

EPAC E-CITY BIKE "T260 VENUS"

Model: T260 VENUS

2020: rok produkcji

250W: moc silnika

25 km/h: maksymalna prędkość

120 kg: waga roweru + waga rowerzysty

Nazwa i adres producenta

CE = oznaczenie WE

ZGODNOŚĆ ISO 4210-2/EN15194

Przestrzegane są normy techniczne dotyczące budowy roweru.

EPAC E-CITY BIKE "T260 VENUS"
Bicicletta elettrica a pedalata assistita/Electric bike/Vélo électrique
Modello nr/Model nr/Modèle nr: T260 VENUS
Anno/Year/Année: 2020
Potenza motore/Engine power/Puissance moteur: 250W
Velocità massima/Max speed/Vitesse de pointe: 25 Km/h
Massa dell'EPAC nella configurazione abituale/
Mass of the EPAC in the most usual configuration/
Masse de l'EPAC dans la configuration la plus habituelle: 25 Kg
Peso massimo totale ammissibile/Maximum permissible total weight/Poids total maximum autorisé: 120 Kg
Cidi Esperia S.p.A.
viale Enzo Ferrari, 8/10/12
30014 Cavarzere -VE- Italy
Prodotto secondo/Made under/Construit selon:
EN15194 / ISO 4210-2



T268 VENERE

EPAC E-CITY BIKE "T268 VENERE"

Model: T268 VENERE

2020: rok produkcji

250W: moc silnika

25 km/h: maksymalna prędkość

120 kg: waga roweru + waga rowerzysty

Nazwa i adres producenta

CE = oznaczenie WE

ZGODNOŚĆ ISO 4210-2/EN15194

Przestrzegane są normy techniczne dotyczące budowy roweru.

EPAC E-CITY BIKE "T268 VENERE"
Bicicletta elettrica a pedalata assistita/Electric bike/Vélo électrique
Modello nr/Model nr/Modèle nr: T268 VENERE
Anno/Year/Année: 2020
Potenza motore/Engine power/Puissance moteur: 250W
Velocità massima/Max speed/Vitesse de pointe: 25 Km/h
Massa dell'EPAC nella configurazione abituale/
Mass of the EPAC in the most usual configuration/
Masse de l'EPAC dans la configuration la plus habituelle: 25 Kg
Peso massimo totale ammissibile/Maximum permissible total weight/Poids total maximum autorisé: 120 Kg
Cidi Esperia S.p.A.
viale Enzo Ferrari, 8/10/12
30014 Cavarzere -VE- Italy
Prodotto secondo/Made under/Construit selon:
EN15194 / ISO 4210-2



T268 VENERE

EPAC E-CITY BIKE "T268 VENERE"

Model: T268 VENERE

2020: rok produkcji

250W: moc silnika

25 km/h: maksymalna prędkość

120 kg: waga roweru + waga rowerzysty

Nazwa i adres producenta

CE = oznaczenie WE

ZGODNOŚĆ ISO 4210-2/EN15194

Przestrzegane są normy techniczne dotyczące budowy roweru.

EPAC E-CITY BIKE "T268 VENERE"
Bicicletta elettrica a pedalata assistita/Electric bike/Vélo électrique
Modello nr/Model nr/Modèle nr: T268 VENERE
Anno/Year/Année: 2020
Potenza motore/Engine power/Puissance moteur: 250W
Velocità massima/Max speed/Vitesse de pointe: 25 Km/h
Massa dell'EPAC nella configurazione abituale/
Mass of the EPAC in the most usual configuration/
Masse de l'EPAC dans la configuration la plus habituelle: 25 Kg
Peso massimo totale ammissibile/Maximum permissible total weight/Poids total maximum autorisé: 120 Kg
Cidi Esperia S.p.A.
viale Enzo Ferrari, 8/10/12
30014 Cavarzere -VE- Italy
Prodotto secondo/Made under/Construit selon:
EN15194 / ISO 4210-2



4.5.3 AKTUALNA PRĘDKOŚĆ/TRASA/ODO

Naciśnij przycisk "ON/OFF", aby przełączyć pomiędzy wyświetlaniem trasy a wyświetlaniem ODO. Funkcja ta ułatwia użytkownikom przeglądanie parametrów jazdy, TRASY i ODO.

4.5.4 ASYSTENT PROWADZENIA ROWERU (6 km / h)

Naciśnij i przytrzymaj przycisk, aby uruchomić funkcję wspomagania prowadzenia roweru. Po 2 sekundach nastąpi przejście do trybu wspomagania prowadzenia roweru. Zwolnij przycisk, aby opuścić ten tryb.

UWAGA: asystent prowadzenia roweru nie jest aktywowany, gdy poziom wspomagania ustawiony jest na 0.

4.5.5 WŁĄCZANIE / WYŁĄCZANIE ŚWIATEŁ

Naciśnij i przytrzymaj przycisk "+" przez 2 sekundy, aby włączyć światła. Gdy ilość światła zewnętrznego jest niewystarczająca lub gdy jedziesz rowerem w nocy, możesz włączyć światła. Naciśnij przycisk "+" przez 2 sekundy, aby wyłączyć oświetlenie.

4.5.6 DOSTOSOWANIE POZIOMÓW WSPOMAGANIA

Naciśnij krótko przycisk "+" lub "-", aby zmienić poziom wspomagania roweru i wspomaganie wyjściowe silnika. Generalnie, domyślny zakres poziomu wspomagania to 0-4, natomiast poziom wspomagania przy rozruchu ustawiony jest na 1.

4.5.6 WSKAŹNIK AKUMULATORA

Wyświetlacz pokazuje stan naładowania akumulatora na 5 poziomach. Gdy poziom naładowania akumulatora jest niski, wskaźnik miga, wskazując, że należy go jak najszybciej naładować.

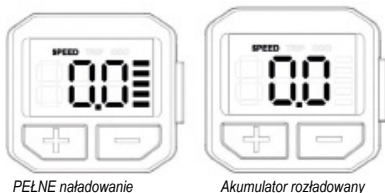

4.6. KODY BŁĘDÓW

W przypadku awarii elektronicznego systemu sterowania roweru elektrycznego, na wyświetlaczu automatycznie pojawia się odpowiedni kod błędu. Dopiero po usunięciu błędu można opuścić interfejs wyświetlania błędów, a po wystąpieniu błędu nie można używać roweru elektrycznego.

4.7. NAJCZĘŚCIEJ ZADAWANE PYTANIA

P: Dlaczego wyświetlacz nie włącza się?

O: Sprawdź, czy kabel jest prawidłowo podłączony do kontrolera.

P: Co należy zrobić, gdy wyświetlany jest kod błędu?

O: Jak najszybciej skontaktuj się z punktem serwisowym roweru elektrycznego.

DEKLARACJA W JĘZYKU ORYGINALNYM

DEKLARACJA ZGODNOŚCI

Firma Cicli Esperia S.p.A, z siedzibą w Viale E.Ferrari 8/10/12 w Cavarzere (VE) - WŁOCHY NUMER VAT: IT02291540280;

ZAŚWIADCZA

że rowery ze wspomaganiem elektrycznym: **MODEL 2.3 - T350**

wyprodukowano 2020

SĄ ZGODNE

z odpowiednimi wymogami następujących dyrektyw europejskich:

2006/42/CE 2014/35/EU
2014/30/EU 2011/65/EU

jak również z ich załącznikami i uaktualnieniami oraz przepisami przenoszącymi do prawodawstwa krajowego w kraju użytku urządzenia.

oraz że w trakcie produkcji przestrzegano następujących norm technicznych:

ISO 15194:2017
ISO 6742-1:2015
ISO 11243:2017

CICLI Esperia S.p.A.
Viale Enzo Ferrari, 8/10/12
Tel. 0426.317511 - Fax 0426.317539
30014 CAVARZERE - Venezia
C.F./Partita IVA e R.I. 0 2 2 9 1 5 4 0 2 8 0

DANE DOTYCZĄ STANDARDOWEJ KONFIGURACJI. DANE TECHNICZNE MAJĄ CHARAKTER INFORMACYJNY. PRODUCENT MOŻE ZMIENIĆ JE BEZ POWIADOMIENIA.

DANE TECHNICZNE MODEL 2.3

WYMIARY

szerokość: 610 mm

długość: 1650 mm

wysokość: 1130 mm

waga: 25 kg +/- 1kg

Charakterystyka akumulatora: 36V 14,5Ah

DANE TECHNICZNE T350 EXPLORER

WYMIARY

szerokość: 610 mm

długość: 1580 mm

wysokość: 1130 mm

waga: 25 kg +/- 1kg

Charakterystyka akumulatora: 36V 10Ah

SILNIK

moc: 250W

Zasilanie: akumulator litowy

ładowarka: 230V 50/60Hz transformator zasilany zewnętrnie

POZIOM HAŁASU

Nie przekracza 70dB.

MODEL 2.3

EPAC E-FOLDING BIKE "MODEL 2.3"

Model: MODEL 2.3 Li-ion

2020: rok produkcji

250W: moc silnika

25 km/h: maksymalna prędkość

120 kg: waga roweru + waga rowerzysty

Nazwa i adres producenta

CE = oznaczenie WE

ZGODNOŚĆ ISO 4210-2/EN15194

Przestrzegane są normy techniczne dotyczące budowy roweru.

T350 EXPLORER

EPAC E-FOLDING BIKE "T350 EXPLORER"

Model: T350 EXPLORER

2020: rok produkcji

250W: moc silnika

25 km/h: maksymalna prędkość

120 kg: waga roweru + waga rowerzysty

Nazwa i adres producenta

CE = oznaczenie WE

ZGODNOŚĆ ISO 4210-2/EN15194

Przestrzegane są normy techniczne dotyczące budowy roweru.

EPAC E-FOLDING BIKE "MODEL 2.3"

Modello nr/Model nr/Modèle nr: Model 2.3 - Li-ion

Anno/Year/Année: 2020

Potenza motore/Engine power/Puissance moteur:

250W

Velocità massima/Max speed/Vitesse de pointe:

25 Km/h

Massa dell'EPAC nella configurazione abituale/

Mass of the EPAC in the most usual configuration/

Masse de l'EPAC dans la configuration la plus

habituelle: 25 Kg

Peso massimo totale ammissibile/Maximum

permissible total weight/Poids total maximum

autorisé: 120 Kg

Cicli Esperia S.p.A.

viale Enzo Ferrari, 8/10/12

30014 Cavarzere -VE- Italy

Prodotto secondo/Made under/Construit selon:

EN15194 / ISO 4210-2



EPAC E-FOLDING BIKE "T350 EXPLORER"

Bicicletta elettrica a pedale assistita/Electric bike/Vélo électrique

Modello nr/Model nr/Modèle nr: T350 EXPLORER

Anno/Year/Année: 2020

Potenza motore/Engine power/Puissance moteur: 250W

Velocità massima/Max speed/Vitesse de pointe: 25 Km/h

Massa dell'EPAC nella configurazione abituale/

Mass of the EPAC in the most usual configuration/

Masse de l'EPAC dans la configuration la plus habituelle: 25 Kg

Peso massimo totale ammissibile/Maximum permissible total

weight/Poids total maximum autorisé: 120 Kg

Cicli Esperia S.p.A.

viale Enzo Ferrari, 8/10/12

30014 Cavarzere -VE- Italy

Prodotto secondo/Made under/Construit selon:

EN15194 / ISO 4210-2



T350 EXPLORER

4. Korzystanie z wyświetlacza

4.1 WYGLĄD I WYMIARY

4.1.1 MATERIAŁY I KOLORYSTYKA

Model KM3209 LED wykonany jest z tworzywa sztucznego - poliwęglanu. Pracuje w zakresie temperatur od -20°C do 60°C. Zapewnia również dobre właściwości mechaniczne. Zdjęcia i wymiary KM3209 są przedstawione poniżej (jednostka: mm)

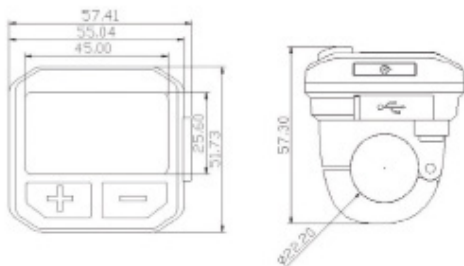

4.2. ZESTAWIENIE FUNKCJI I DEFINICJE PRZYCISKÓW

4.2.1 ZESTAWIENIE FUNKCJI

Model KM3209 LED oferuje wiele funkcji, które spełnią wszelkie potrzeby użytkownika. Wyświetlane treści są następujące:

- Wskaźnik naładowania akumulatora.
- Prędkość w czasie rzeczywistym
- Wyświetlanie odległości (Trasa, ODO)
- Poziom wspomagania
- Stan oświetlenia
- Kod błędu
- Ustawienie parametrów

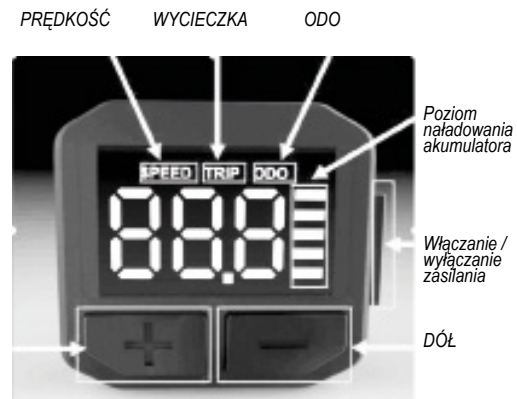

4.2.2 WYŚWIETLACZ

4.3. UWAGI DLA UŻYTKOWNIKÓW

Należy zachować ostrożność podczas obsługi wyświetlacza i nie wkładać ani nie wyjmować go podczas ładowania.

- Unikaj wstrząsów.
- Nie należy usuwać naklejek w przypadku kontaktu z wodą.
- Nie należy zmieniać ustawień podstawowych parametrów wyświetlacza, w przeciwnym razie nie można zagwarantować normalnego działania produktu. Jeśli wyświetlacz nie działa prawidłowo, należy go jak najszybciej naprawić.

4.4. INSTRUKCJA MONTAŻU

Przymocuj wyświetlacz do kierownicy i ustaw go pod odpowiednim kątem. W przypadku awarii zasilania elektrycznego roweru, podłącz złącze wyświetlacza do złącza kontrolera, aby zakończyć instalację.

4.5. OBSŁUGA STANDARDOWA

4.5.1 WŁĄCZANIE / WYŁĄCZANIE

Aby włączyć rower, należy nacisnąć przycisk O/I znajdujący się pod gumową osłoną z boku roweru.

Naciśnij i przytrzymaj przycisk "ON/OFF", aby włączyć wyświetlacz. Naciśnij i przytrzymaj przycisk "ON/OFF", aby go wyłączyć. Wyświetlacz nie pobiera energii gdy jest wyłączony, więc straty prądu są mniejsze niż 1uA.

Jeśli nie używasz roweru przez ponad 10 minut, wyświetlacz wyłączy się automatycznie.

4.5.2 INTERFEJS UŻYTKOWNIKA

Po włączeniu urządzenia wyświetlany jest następujący ekran.



Książeczka serwisowa

Właściciel		Data	Zorganizowane przez
		km	
Interwencje:			
		Oznaczenie	Kolejny przegląd
Właściciel		Data	Zorganizowane przez
		km	
Interwencje:			
		Oznaczenie	Kolejny przegląd
Właściciel		Data	Zorganizowane przez
		km	
Interwencje:			
		Oznaczenie	Kolejny przegląd

Właściciel		Data	Zorganizowane przez
		km	
Interwencje:			
		Oznaczenie	Kolejny przegląd
Właściciel		Data	Zorganizowane przez
		km	
Interwencje:			
		Oznaczenie	Kolejny przegląd
Właściciel		Data	Zorganizowane przez
		km	
Interwencje:			
		Oznaczenie	Kolejny przegląd





Dystrybucja: Bottari Polska Sp. z o.o.
Ul. Długa 7
96-325 Radziejowice Parcel
Tel +48 46 858 28 70
e-mail: biuro@bottari.pl
www.bottari.pl

Producent: Cicli Esperia S.p.A.
Viale Enzo Ferrari, 8/10/12
30014 Cavarzere VE Italy
Tel. +39 0426 317511 - Fax +39 0426 317539
info@cicliesperia.com

Rev.0