

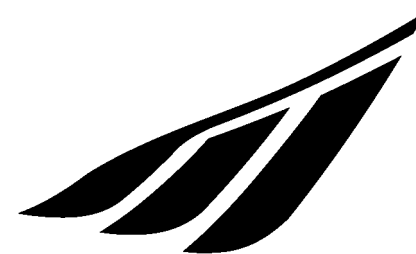

PULSE 28" MAN



**INSTRUKCJA  
OBSŁUGI**

# SPIS TREŚCI

<b>1. WSTĘP</b>	<b>3</b>	<b>5. PODNOSZENIE I TRANSPORT</b>	<b>20</b>
1.1 Informacje ogólne	3	5.1 Podnoszenie	20
1.2 Wsparcie	3	5.2 Transport	20
1.3 Forma graficzna ostrzeżeń dotyczących bezpieczeństwa	3		
<b>2. OSTRZEŻENIA DOTYCZĄCE BEZPIECZEŃSTWA</b>	<b>4</b>	<b>6. ROZRUCH</b>	<b>21</b>
2.1 Ogólne zasady bezpieczeństwa	4	6.1 Ładowanie akumulatora	21
2.2 Odpowiedzialność	4	6.2 Wstępne kontrole działania	22
2.3 Ostrzeżenia dla użytkowników	5	6.2.1 Urządzenia sterujące	22
2.4 Instrukcja konserwacji	5	6.2.2 Koła	22
2.5 Pozostałe postanowienia	6	6.2.3 Układ hamulcowy	22
2.6 Rozpakowywanie i przygotowanie	6	6.2.4 Ustawienie ramy, kierownicy i siodełka	23
2.6.1 Regulacja siodełka	6	6.2.5 Regulacja hamulców	23
2.6.2 Regulacja kierownicy	7	6.2.6 Regulacja amortyzacji	24
2.6.3 Montaż pedałów	8	6.2.7 Obsługa oświetlenia	25
<b>3. OPIS ROWERU</b>	<b>9</b>	<b>7. UŻYTKOWANIE ROWERU</b>	<b>26</b>
3.1 Opis ogólny	9	7.1 Jazda rowerem	26
3.2 Dane techniczne	10	7.2 Hamowanie	27
3.3 Dźwignie hamulcowe	11	7.3 Parkowanie roweru	27
3.4 Zmiana prędkości jazdy	11		
3.5 Zarządzanie systemem wspomagania	12	<b>8. KONSERWACJA</b>	<b>28</b>
3.5.1 Sterowanie	12	8.1 Informacje ogólne	28
3.5.2 Poziomy wspomagania	12	8.2 Konserwacja i codzienne kontrole	28
3.6 Uruchomienie wspomagania	12	8.2.1 Sprawdzanie tabliczek i piktogramów	28
3.7 Tryb wspomagania przy prowadzeniu rowera	13	8.2.2 Kontrola kół	28
3.8 Akumulator	13	8.2.3 Kontrola działania hamulców	28
3.8.1 Wkładanie i wyjmowanie akumulatora	14	8.3 Cotygodniowa konserwacja i kontrole	29
3.8.2 Poziom naładowania akumulatora	14	8.3.1 Mycie i czyszczenie	29
3.8.3 Ładowanie akumulatora	15	8.3.2 Smarowanie i kontrola napięcia łańcucha	29
3.8.4 Rozwiązywanie problemów	15	8.3.3 Kontrola ramy i śrub	29
3.9 Światło przednie i tylne	16	8.4 Miesięczne przeglądy i kontrole	30
3.10 Amortyzacja przednia	17	8.4.1 Kontrola obwodów elektrycznych i podzespołów	30
<b>4. WARUNKI UŻYTKOWANIA I PRZEZNACZENIE</b>	<b>18</b>	<b>9. POMOC TECHNICZNA I CZĘŚCI ZAMIENNE</b>	<b>31</b>
4.1 Użytkowanie zgodne z przeznaczeniem	18	<b>10. PRZECHOWYWANIE</b>	<b>31</b>
4.2 Warunki użytkowania	19	<b>11. UTYLIZACJA CZĘŚCI SKŁADOWYCH I ELEMENTÓW WYPOSAŻENIA</b>	<b>32</b>
4.3 Niewłaściwe użytkowanie i przeciwwskazania	20	<b>12. WARUNKI GWARANCJI</b>	<b>33</b>
		<b>13. ZGODNOŚĆ</b>	<b>34</b>

# 1. WSTĘP

## 1.1 Informacje ogólne

Niniejsza instrukcja stanowi integralną i podstawową część dla modelu roweru ze wspomaganiem pedałowania E - PULSE UNISEX 267 28" i E-PULSE MAN 28".

Przed uruchomieniem roweru należy koniecznie przeczytać, zrozumieć i ściśle przestrzegać poniższych instrukcji.

Producent nie ponosi odpowiedzialności za obrażenia ciała i/lub szkody materialne oraz za uszkodzenia roweru elektrycznego, jeśli nie jest on używany zgodnie z instrukcją.

W trosce o ciągły rozwój technologiczny, producent zastrzega sobie prawo do modyfikacji komponentów, w tym ramy, bez wcześniejszego powiadomienia, bez automatycznej aktualizacji niniejszej instrukcji.

## 1.2 Wsparcie

W przypadku jakichkolwiek problemów lub pytań, prosimy o kontakt z autoryzowanym sprzedawcą, który dysponuje kompetentnym i wyspecjalizowanym personelem, specjalistycznym sprzętem i oryginalnymi częściami zamiennymi.

## 1.3 Forma graficzna ostrzeżeń dotyczących bezpieczeństwa

Następujące symbole graficzne są używane do identyfikacji komunikatów dotyczących bezpieczeństwa w niniejszej instrukcji. Mają one na celu zwrócenie uwagi czytelnika/użytkownika na prawidłowe i bezpieczne użytkowanie roweru ze wsparciem pedałowania.



UWAGA

Informuje o zasadach postępowania pozwalających uniknąć uszkodzenia roweru elektrycznego i/lub niebezpiecznych sytuacji.



ZAGROŻENIE

Informuje o występowaniu zagrożeń powodujących ryzyko resztkowe, na które użytkownik musi zwrócić uwagę, aby uniknąć obrażeń ciała lub szkód materialnych.

## 2. OSTRZEŻENIA DOTYCZĄCE BEZPIECZEŃSTWA



UWAGA

### KORZYSTANIE Z ROWERU ZE WSPOMAGANIEM PEDAŁOWANIA

Każdy użytkownik musi najpierw zapoznać się z instrukcją obsługi, a w szczególności z rozdziałem dotyczącym zasad bezpieczeństwa.



UWAGA

### ZAGROŻENIA ZWIĄZANE ZE STOSOWANIEM ROWERU ZE WSPOMAGANIEM PEDAŁOWANIA

Pomimo zastosowania urządzeń zabezpieczających, w celu bezpiecznego użytkowania roweru ze wspomaganie pedałowania należy przestrzegać wszystkich wskazówek dotyczących zapobiegania wypadkom zawartych w niniejszej instrukcji.

Podczas jazdy należy zawsze zachować koncentrację i NIE lekceważyć ryzyka szczątkowego związanego z użytkowaniem roweru e wspomaganie pedałowania.

### 2.1 Ogólne zasady bezpieczeństwa

Nawet jeśli jesteś już zaznajomiony z obsługą rowerów ze wspomaganie pedałowania, powinieneś przestrzegać podanych tu wskazówek, oprócz ogólnych środków ostrożności, których należy przestrzegać podczas jazdy pojazdem silnikowym. W szczególności:

- Zdobyć pełną wiedzę na temat roweru ze wspomaganie pedałowania.
- Przeczytaj uważnie instrukcję, aby zapoznać się z obsługą, zabezpieczeniami i wszystkimi środkami ostrożności niezbędnymi do bezpiecznego użytkowania roweru. Wszystko to ma na celu umożliwienie bezpiecznego użytkowania.
- Starannie utrzymuj swój rower w idealnym stanie technicznym.

W razie jakichkolwiek problemów lub pytań prosimy o kontakt z autoryzowanym sprzedawcą, który dysponuje kompetentnym i wyspecjalizowanym personelem, specjalistycznym wyposażeniem i oryginalnymi częściami zamiennymi.

### 2.2 Odpowiedzialność

Nieprzestrzeganie instrukcji obsługi i wskazówek bezpieczeństwa zawartych w niniejszej instrukcji zwalnia producenta z wszelkiej odpowiedzialności.

Jeżeli rower nie jest serwisowany zgodnie z dostarczonymi instrukcjami, jeżeli używane są nieoryginalne części zamienne lub jeżeli jest on serwisowany w sposób naruszający integralność lub właściwości roweru, producent nie ponosi odpowiedzialności za jakiegokolwiek bezpieczeństwo osobiste lub nieprawidłowe działanie roweru.



### **NIEUPRAWNIONE MODYFIKACJE**

Jeśli usłyszysz nietypowe odgłosy lub poczujesz coś dziwnego, natychmiast zatrzymaj swój rower. Po sprawdzeniu należy skontaktować się z autoryzowanym sprzedawcą.

W przypadku informacji, które nie są zawarte w niniejszej instrukcji lub nie można ich wywnioskować z niniejszej instrukcji, należy zwrócić się bezpośrednio do autoryzowanego sprzedawcy.

### **2.3 Ostrzeżenia dla użytkowników**

1. Zabronione jest przewożenie pasażera.
2. Z roweru mogą korzystać wyłącznie osoby dorosłe i doświadczona młodzież.
3. Nie spożywać alkoholu ani narkotyków przed jazdą na rowerze elektrycznym.
4. Te modele rowerów ze wspomaganiem pedałowania zostały zaprojektowane i zbudowane do użytku na zewnątrz, na drogach oraz w miejscach prywatnych i publicznych.
5. Nie należy wymagać od swojego roweru elektrycznego, aby osiągał więcej niż to, do czego został zaprojektowany.
6. Nigdy nie należy jeździć na rowerze z wymontowanymi częściami.
7. Unikaj nierównych powierzchni i przeszkód.
8. Jeździć trzymając obie ręce na kierownicy.
9. Wymienić zużyte i/lub uszkodzone części, przed użyciem sprawdzić, czy zabezpieczenia działają prawidłowo.

### **2.4 Instrukcja konserwacji**

1. Wszelkie prace konserwacyjne należy przeprowadzać przy odłączonym akumulatorze.
2. Podczas wszelkich prac konserwacyjnych użytkownicy muszą być wyposażeni w niezbędny sprzęt ochronny.
3. Narzędzia używane do konserwacji muszą być odpowiednie i dobrej jakości.
4. Jako środków czyszczących nie należy używać benzyny ani łatwopalnych rozpuszczalników, lecz zawsze rozpuszczalników niepalnych i nietoksycznych.
5. W miarę możliwości ograniczyć stosowanie sprężonego powietrza do czyszczenia (maks. 2 bar) i chronić się okularami ochronnymi z osłonami bocznymi.
6. Podczas kontroli lub prac konserwacyjnych nie wolno używać otwartego ognia do oświetlania.
7. Po każdej konserwacji lub regulacji należy upewnić się, że między ruchomymi częściami roweru nie ma żadnych narzędzi ani ciał obcych.



### **ORYGINALNE CZĘŚCI ZAMIENNE**

Używać tylko oryginalnych części zamiennych dostarczonych przez M.B.M. S.r.l.

Producent nie ponosi odpowiedzialności za uszkodzenia lub utratę funkcjonalności spowodowane użyciem nieoryginalnych części i akcesoriów.

## 2.5 Pozostałe postanowienia

Pierwszą czynnością, jaką należy wykonać po rozpoczęciu użytkowania roweru, jest sprawdzenie, czy zabezpieczenia są sprawne i nieuszkodzone oraz czy działają. W przypadku stwierdzenia jakichkolwiek wad nie wolno używać roweru elektrycznego!



### NAPRAWY

Modyfikowanie lub usuwanie zabezpieczeń, elementów sterujących, etykiet i tabliczek znamionowych jest absolutnie zabronione.

## 2.6 Rozpakowywanie i przygotowanie

Rower ze wspomaganiami pedałowania jest dostarczany w pełni zmontowany i sprawny.

### 2.6.1 Regulacja siodełka

Regulacja wysokości siodełka jest niezbędnym warunkiem prawidłowego użytkowania roweru. Nieprawidłowa regulacja może doprowadzić do uszkodzenia konstrukcji ramy.

Wyregulować wysokość siodełka za pomocą dźwigni szybkozamykacza (symbol A - rys. 1).

Przed przetestowaniem siodełka i użytkowaniem roweru należy sprawdzić, czy mechanizm jest dobrze dokręcony. Nie należy podnosić siodełka powyżej poziomu ogranicznika zaznaczonego na sztycy (symbol B - Rysunek 1).

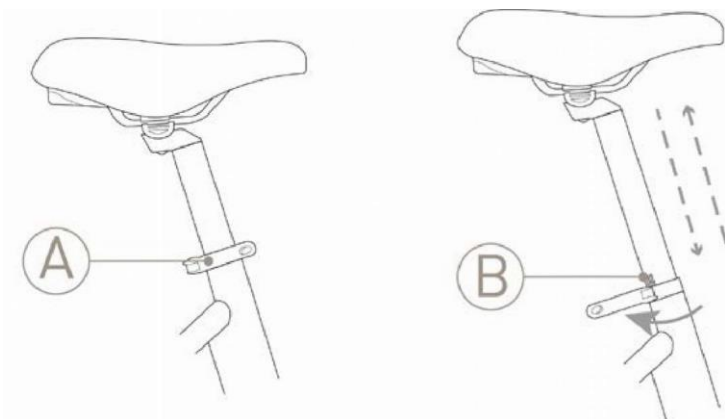

### WAŻNE OSTRZEŻENIE:

Dla bezpieczeństwa użytkownika oznaczenie maksymalnego wysunięcia sztycy podsiodłowej (B) nigdy nie powinno być widoczne.



### MONTAŻ

Jeśli nie dysponujesz odpowiednim sprzętem do regulacji lub nie masz odpowiednich umiejętności, skontaktuj się z autoryzowanym sprzedawcą.

## 2.6.2 Regulacja kierownicy

Aby zapewnić wygodną pozycję na rowerze, która nie powoduje bólu szyi lub pleców, zalecamy regulację wysokości wspornika kierownicy i kąta nachylenia kierownicy.

Aby wyregulować wysokość kierownicy, należy zdjąć gumową osłonę ochronną i poluzować śrubę, nie wykręcając jej całkowicie, za pomocą odpowiedniego klucza imbusowego. W tym momencie należy przystąpić do regulacji wysokości kierownicy, pamiętając, aby nigdy nie przekroczyć minimalnej granicy wsunięcia (symbol C - rysunek 2). Po ustawieniu żądanej wysokości należy dokręcić śrubę mocującą.

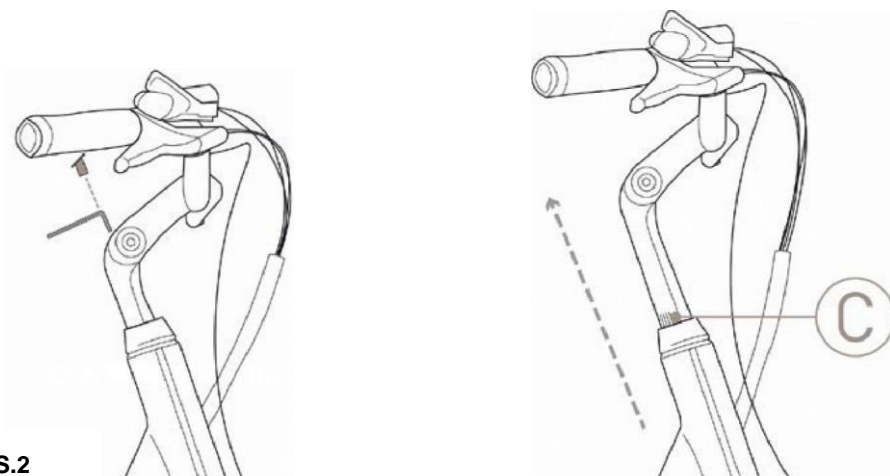

RYS.2



**WAŻNA UWAGA:** Sprawdź, czy znak minimalnego włożenia (C) nie jest widoczny.

W celu uzyskania idealnej ergonomii obróć kierownicę, poluzowując dwie śruby mocujące (symbol E-D rys. 3). Przed rozpoczęciem użytkowania roweru ze wspomaganiem pedałowaniem należy upewnić się, że śruby zostały prawidłowo dokręcone.

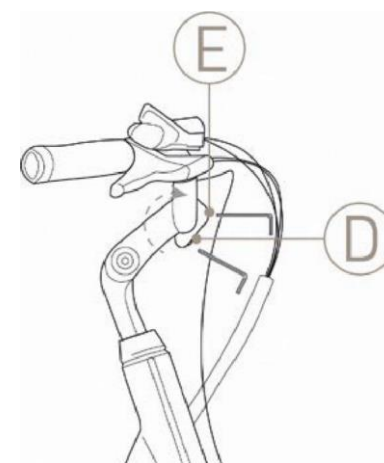

RYS.3



UWAGA

### MONTAŻ

W przypadku braku odpowiedniego sprzętu do regulacji lub braku możliwości regulacji należy skontaktować się z autoryzowanym sprzedawcą.

### 2.6.3 Montaż pedałów

Pedał prawy: oznaczony literą R. Aby zamontować pedał, należy go wkręcić, przekręcając trzpień zgodnie z ruchem wskazówek zegara. (rys. 4)

Lewy pedał: jest oznaczony literą L. Aby zamontować pedał, należy wkręcić go, przekręcając trzpień w kierunku przeciwnym do ruchu wskazówek zegara. (rys. 4)



UWAGA

#### MONTAŻ

Jeśli nie posiadasz odpowiednich narzędzi do regulacji  
lub nie masz takich możliwości, skontaktuj się z  
autoryzowanym sprzedawcą.

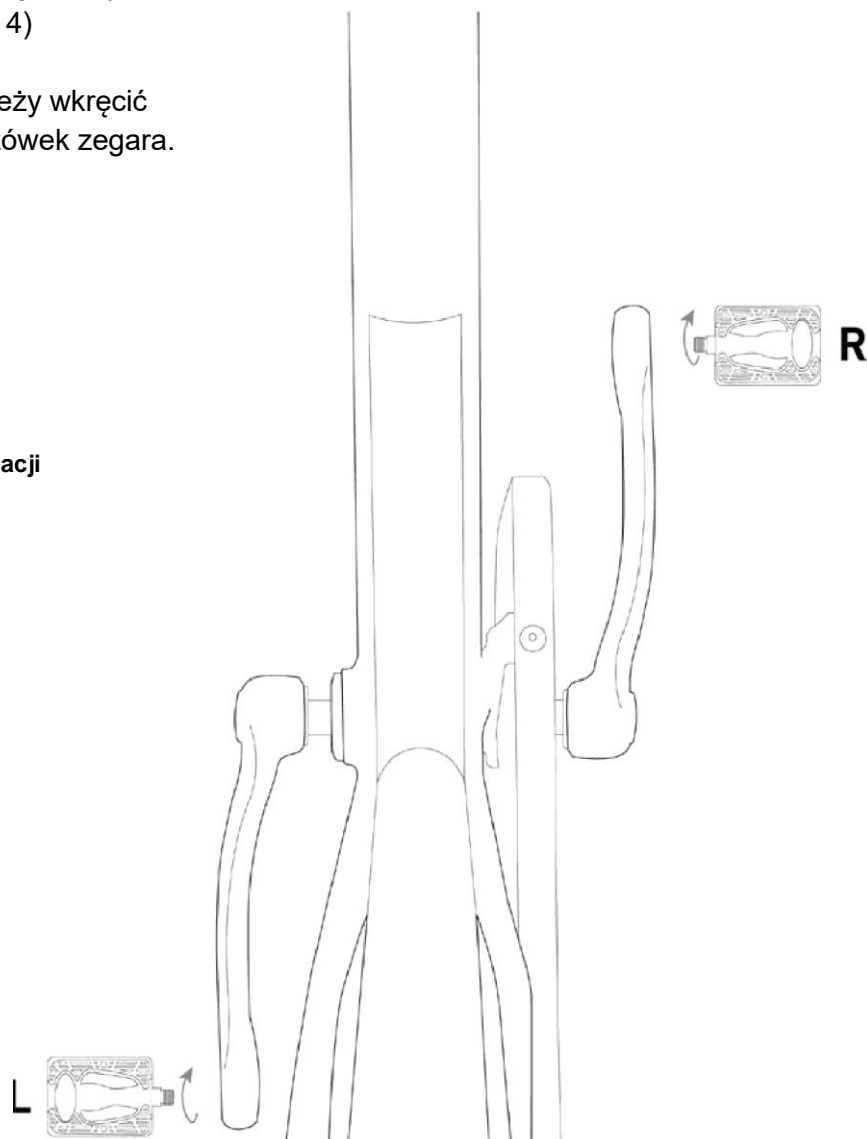

RYS. 4



## 3 OPIS ROWERU

### 3.1 Opis ogólny

Rower ze wspomaganie pedałowania został zaprojektowany i zbudowany do użytku na zewnątrz, na prywatnych lub publicznych drogach oraz w miejscach prywatnych lub publicznych. W szczególności komponenty i rodzaj roweru ze wspomaganie pedałowania umożliwiają pokonywanie tras o nawierzchni asfaltowej lub o podobnej charakterystyce bez szczególnych nierówności.



#### **NIEPRAWIDŁOWE I NIEZAMIERZONE UŻYCIE**

Rower został zaprojektowany i zbudowany do określonego zastosowania; każde inne zastosowanie oraz nieprzestrzeganie parametrów technicznych określonych przez producenta może stanowić zagrożenie dla użytkowników..

Rower ze wspomaganie pedałowania jest wyposażony w akumulator i silnik elektryczny, który działa tylko w połączeniu z pedałowaniem i stopniowo zatrzymuje się, gdy prędkość pojazdu zbliża się do 25 km/h, a następnie zatrzymuje się całkowicie przy tej prędkości.

Do zarządzania systemem wspomaganie służy specjalny kontroler umieszczony obok lewego uchwytu kierownicy.

Po prawej stronie kierownicy znajduje się system sterowania do regulacji przerzutek.

### 3.2 Dane techniczne

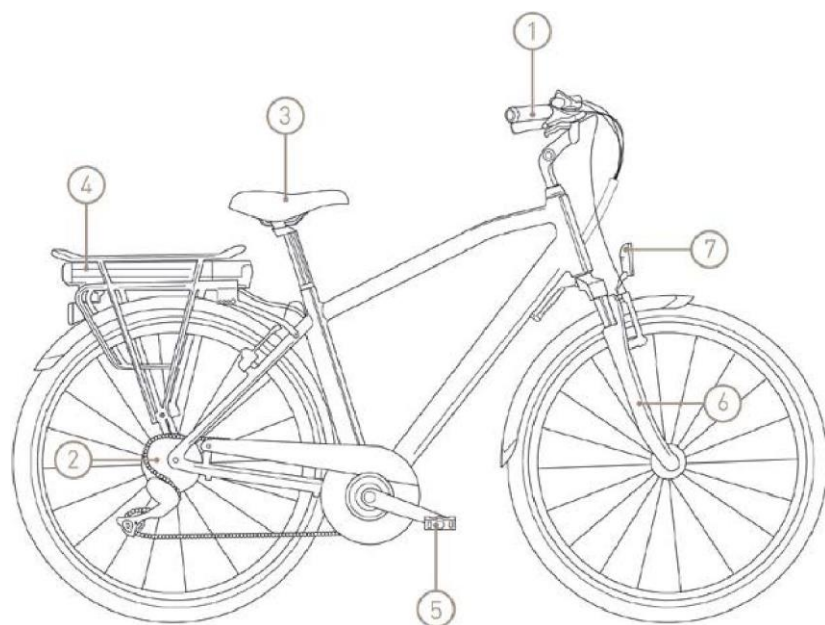
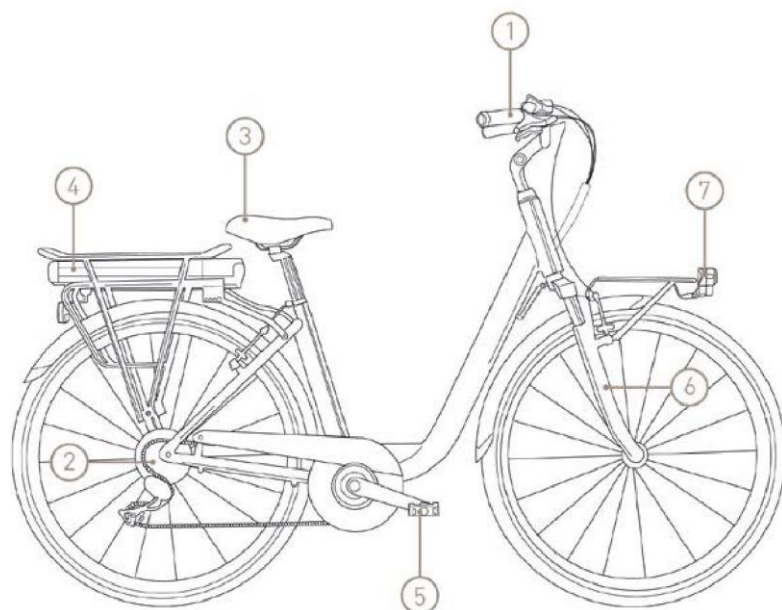

1. KIEROWNICA I STEROWANIE
2. SILNIK
3. SIODEŁKO
4. AKUMULATOR
5. PEDAŁY
6. WIDELEC
7. ŚWIATŁO PRZEDNIE

KOD	E826 / E828L / E828M
RAMA	ALUMINIUM
WIDELEC	AMORTYZACJA Z REGULACJĄ
ZESTAW KORBOVY	42 ZĘBY
PRZERZUTKA TYLNA	ACERA
STEROWANIE PRZERZUTKĄ TYLNĄ	7 PRĘDKOŚCI
HAMULCE	V-BRAKE
OPONY	26X2,00 /28X2,00
SIODEŁKO	BASSANO PULSE
PEDAŁY	PRAWY I LEWY
ŚWIATŁA	WEWNĘTRZNE AKUMULATORY POMOCNICZE
SILNIK	W TYLNEJ PIAŚCIE
AKUMULATOR	NA BAGAŻNIKU
PRĘDKOŚĆ MAKS.	25 KM/H
WSPOMAGANIE	LCD
WYŚWIETLACZ	5 POZIOMÓW
POZIOMY MOCY	27 KG

### 3.3 Dźwignie hamulcowe

Dźwignie hamulca [symbol F - rys. 5] znajdują się na kierownicy roweru ze wspomaganiem pedałowania, w pobliżu uchwytów [symbol G - rys. 5]. Systemy te umożliwiają aktywację układu hamulcowego poprzez sterowanie ruchem klocków do momentu zetknięcia się ich z obręczą koła. Klocki, ślizgając się po specjalnych prowadnicach uzyskanych w profilu obręczy, wytwarzają tarcie niezbędne do zatrzymania ruchu roweru w sposób proporcjonalny do siły przyłożonej do dźwigni. Prawa dźwignia hamulca obsługuje tylny hamulec przymocowany do ramy, natomiast lewa dźwignia hamulca obsługuje przedni hamulec przymocowany do widelca.

### 3.4 Zmiana prędkości jazdy

Rower ze wspomaganiem pedałowania posiada przerzutkę 7-biegową, z zębatkami umieszczonymi na piaście tylnego koła, biegi można zmieniać za pomocą przeciwstawnych dźwigni umieszczonych u podstawy prawego uchwytu kierownicy. Wskaźnik [symbol H - rys. 5] w górnej części kierownicy pokazuje wybrany bieg.

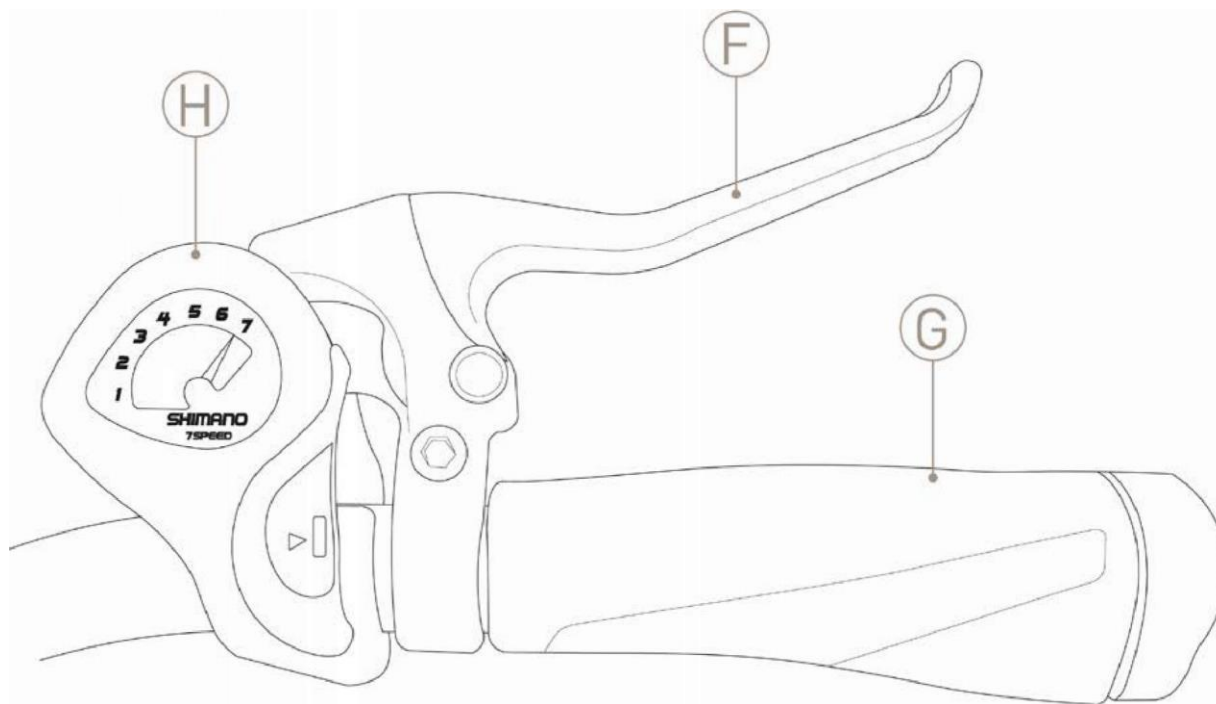

RYS.5

## 3.5 Zarządzanie systemem wspomagania

### 3.5.1 Sterowanie

System wspomagania jest obsługiwany przez sterownik znajdujący się po lewej stronie kierownicy. Urządzenie to pozwala na zmianę poziomu wspomagania systemu, wyświetlanie informacji o trasie i poziomie naładowania akumulatora.

### 3.5.2 Poziomy wspomagania

Aby poznać dokładny poziom wspomagania na podstawie wybranej wartości, patrz poniżej.

POZIOM 1 - BRAK WSPARCIA

POZIOM 2 - 25% WSPARCIA

Zalecana trasa : płaska/pagórkowata - średnie do długich dystansów

POZIOM 3 - 50% WSPARCIA

Zalecana trasa: pagórkowata/średnie podjazdy - średnie dystanse

POZIOM 4 - 75% WSPARCIA

Zalecana trasa: pod górę - krótkie i średnie dystanse

POZIOM 5 - 100% POMOCY

Zalecana trasa : trudne podjazdy - krótkie odcinki

## 3.6 Uruchomienie wspomagania

System wspomagania jest sterowany za pomocą kontrolera umieszczonego na kierownicy, w pobliżu lewego uchwytu kierownicy. Wspomaganie jest aktywowane lub dezaktywowane za pomocą przycisku "M" [symbol L - rys. 6].

Po uruchomieniu systemu włącza się wyświetlacz sterujący [symbol I - rys. 6], na którym można zobaczyć stan aktywności roweru. Moc silnika zależy od siły wywieranej na pedały, zgodnie z mnożnikiem opartym na wybranym poziomie wspomagania. Wspomaganie maleje liniowo do prędkości 25 km/h. Po przekroczeniu tej prędkości wspomaganie jest automatycznie wyłączane.

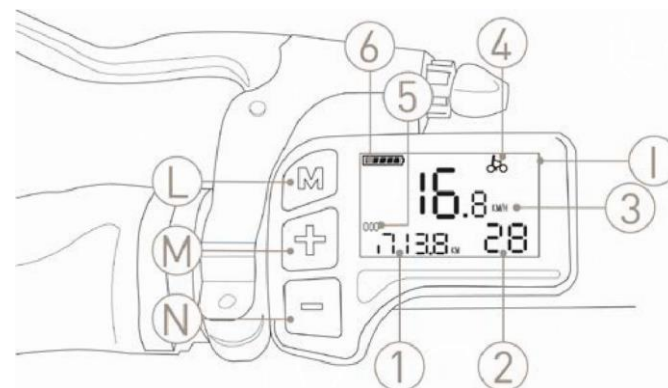

RYS.6

L - Naciśnij i przytrzymaj, aby włączyć/wyłączyć.

Naciśnij szybko, aby zmienić informacje pokazywane na wyświetlaczu.

M - Przycisk ten służy do zwiększania poziomu wspomagania.

N - Przycisk służy do zmniejszania poziomu wspomagania.

I - Na wyświetlaczu pojawiają się następujące informacje:

- 1 Całkowita odległość
- 2 Czas
- 3 Prędkość
- 4 Tryb wspomagania prowadzenia
- 5 Poziom PAS (czujnik obrotu korby)
- 6 Poziom naładowania akumulatora

### 3.7 Tryb wspomagania przy prowadzeniu rowera

Rower ze wspomaganiem pedałowania wyposażony jest w funkcję wspomagania prowadzenia. Funkcja ta ułatwia prowadzenie roweru szczególnie pod górkę.

Na płaskich trasach jest przydatna do rozpoczęcia pedałowania, do maksymalnej prędkości 6 km/h.

Aby aktywować wyżej wymieniony tryb, należy włączyć system wspomagania za pomocą przycisku "M" ( symbol L - rys. 6). W tym momencie należy wybrać poziom wspomagania, który nie jest poziomem minimalnym i trzymać wciśnięty przycisk ( symbol N - rys. 6). Po zwolnieniu przycisku następuje automatyczna dezaktywacja wspomagania.

### 3.8 Akumulator

System wspomagania pedałowania wymaga do działania obecności akumulatora zasilającego. Akumulator jest wyjmowany, więc można go wyjąć na czas konserwacji lub gdy rower ma być dłużej przechowywany.

#### 3.8.1 Wkładanie i wyjmowanie akumulatora

Aby włożyć akumulator, należy postępować w następujący sposób:

- 1 Włożyć kluczyk odblokowujący akumulator do gniazda z przodu po lewej stronie bagażnika i obrócić go w kierunku przeciwnym do ruchu wskazówek zegara (symbol 1- 2- Rysunek 7);
- 2 Włożyć akumulator, uważając, aby wyrównać prowadnicę w gnieździe z prowadnicą na spodzie akumulatora. Wciśnij akumulator, aż zatrzaśnie się na swoim miejscu ( symbol 2 - Rysunek 7);
- 3 Przekręć kluczyk w prawo (aby zablokować akumulator) i wyciągnij go (poz. 3 - Rysunek 7).

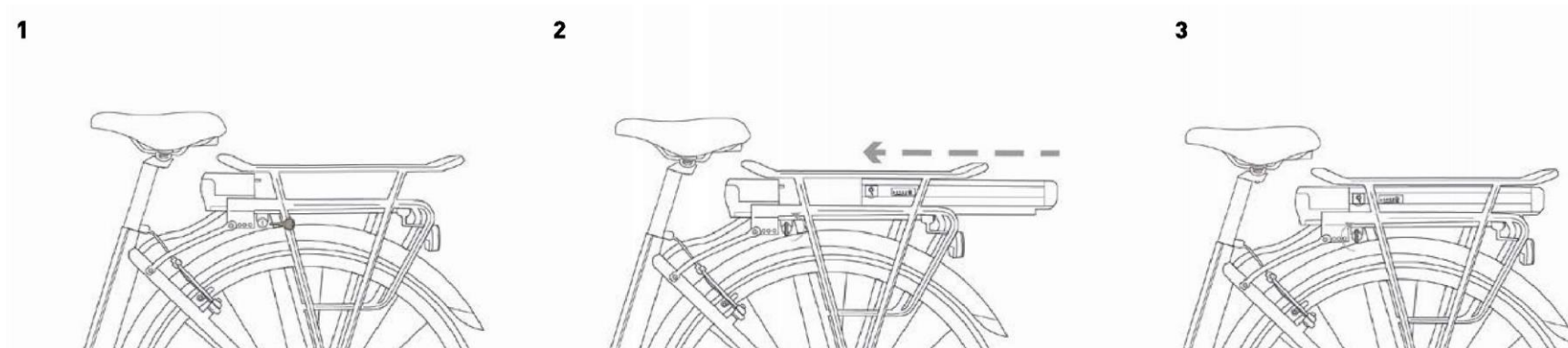

RYS.7

Aby wyjąć akumulator, należy wykonać następujące czynności:

- 1 Włożyć kluczyk odblokowujący akumulator do gniazda z przodu po lewej stronie bagażnika ( symbol 1 Rysunek 8) i przekrócić go w kierunku przeciwnym do ruchu wskazówek zegara, aż do usłyszenia kliknięcia odblokowującego;
- 2 Wyjąć akumulator, pociągając za uchwyt znajdujący się z tyłu akumulatora, uważając, aby nie wywierać nadmiernej siły (symbol 2 na rys. 8);
- 3 Wyjąć kluczyk ( symbol 3 Rysunek 8).

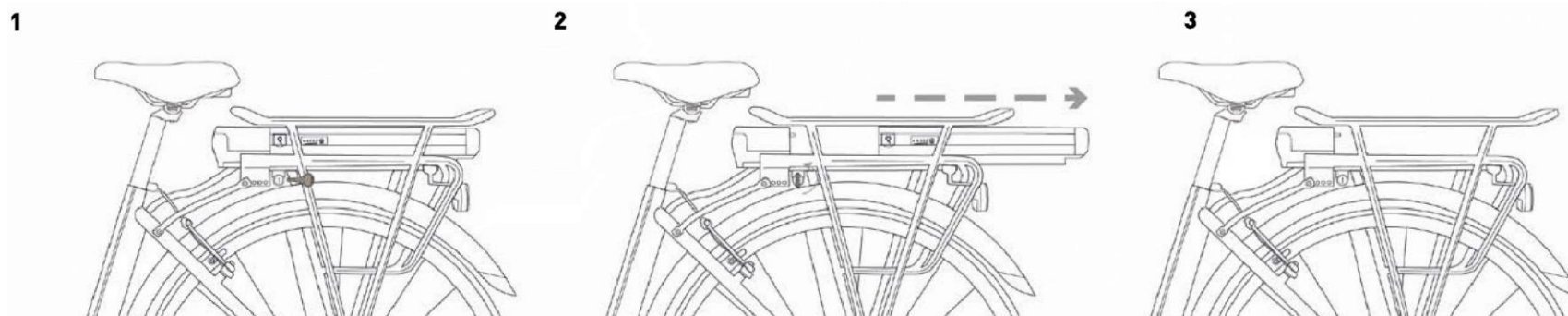

RYS.8

### 3.8.2 Poziom naładowania akumulatora

Po naciśnięciu przycisku aktywacji wspomagania poziom naładowania akumulatora jest wyświetlany bezpośrednio na wyświetlaczu kontrolnym.

W miarę stopniowego rozładowywania się akumulatora, wskaźniki stanu naładowania na wyświetlaczu będą gasnąć, a następnie system wspomagania wyłączy się po całkowitym rozładowaniu akumulatora zasilającego system. Możliwe jest również wyświetlanie poziomu naładowania akumulatora bezpośrednio na samym akumulatorze, dzięki 5 diodom LED (symbol 0 - Rysunek 9) oraz przyciskowi zasilania (symbol P - Rysunek 9).

#### DIODY LED POZIOMU NAŁADOWANIA

- |   |          |
|---|----------|
| 1 | 0-20 %   |
| 2 | 20-40 %  |
| 3 | 40-60 %  |
| 4 | 60-80 %  |
| 5 | 80- 100% |

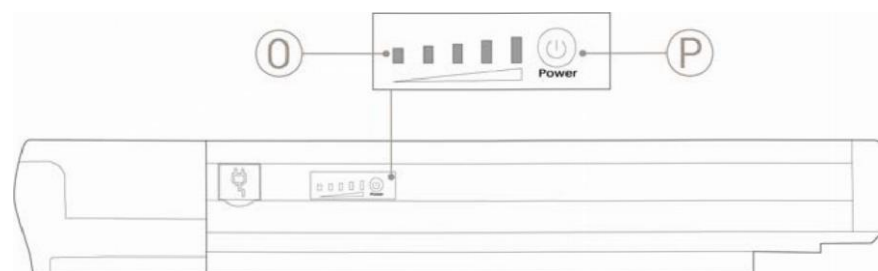

RYS.9



### 3.8.3 Ładowanie akumulatora

Ładowanie akumulatora roweru ze wspomaganiem pedałowania można przeprowadzić przy akumulatorze zamontowanym w rowerze lub wyjętym z niego. Należy postępować w następujący sposób:

- 1 Wyłączyć system wspomagania pedałowania roweru poprzez naciśnięcie przycisku "M" (symbol L - rys. 6);
- 2 Wyjmij akumulator, jeśli chcesz ładować go oddzielnie;
- 3 Zdejmij gumową zaślepkę z gniazda ładowania akumulatora, znajdującego się po lewej stronie akumulatora (Rysunek 10);
- 4 Podłącz dostarczoną ładowarkę do gniazda za pomocą odpowiedniej wtyczki;
- 5 Podłącz ładowarkę do gniazda sieciowego (230 V / 50 Hz) i ładuj akumulator przez wymagany czas.

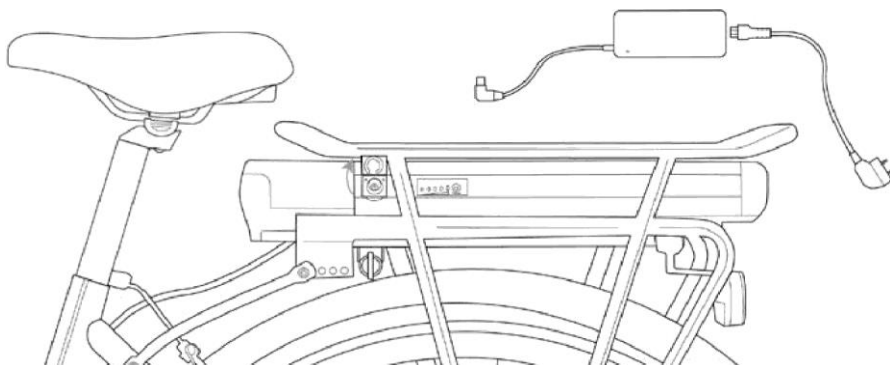

RYS. 10



UWAGA

#### **ŁADOWARKA**

Zawsze najpierw należy podłączyć wtyczkę do akumulatora, a następnie ładowarkę do gniazdka elektrycznego.

### 3.8.4 Rozwiązywanie problemów

PROBLEM	PRZYCZYNA/ROZWIĄZANIE
System nie włącza się	Sprawdź, czy akumulator jest naładowany.
PROBLEM	PRZYCZYNA/ROZWIĄZANIE
Wspomaganie nie zostało uruchomione	Sprawdź, czy poziom naładowania akumulatora jest wystarczający.



UWAGA

#### **ROZWIĄZYWANIE PROBLEMÓW**

Jeśli system wspomagania pedałowania nie działa pomimo naładowania akumulatora, należy skontaktować się z autoryzowanym sprzedawcą.

### 3.9 Światło przednie i tylne

Aby zapewnić widoczność zarówno w dzień, jak i w nocy, zainstalowano dwa reflektory, jeden z przodu (Rysunek 11) i jeden z tyłu (Rysunek 12). Są one obsługiwane za pomocą przycisku włączania/wyłączania (symbol Q - rysunki 11-12).

Aby wymienić baterie, należy odkręcić śrubę (symbol R - rys. 13-14) i otworzyć obudowę.



RYS. 11

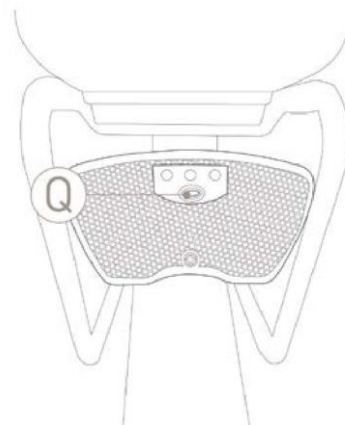

RYS.12

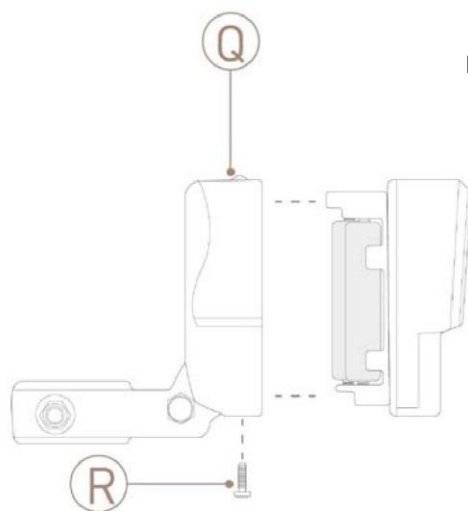

RYS.13

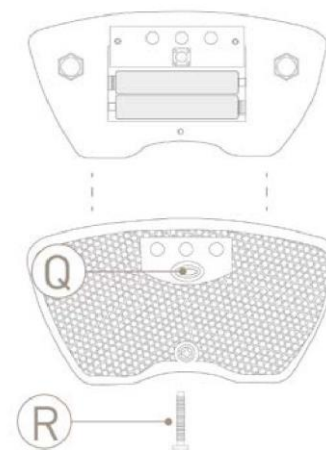

RYS. 14



### 3.10 Amortyzacja przednia

Rower ze wspomaganie pedałowania jest wyposażony w przedni amortyzator, który umożliwia tłumienie wstrząsów spowodowanych nierównościami trasy podczas jazdy rowerem.

W zależności od trasy i obciążenia roweru, można zmieniać sztywność amortyzatora poprzez obracanie pokrętła kompresji (symbol S - rys. 15). Przekręć zgodnie z ruchem wskazówek zegara, aby usztywnić amortyzator poprzez zwiększenie kompresji.

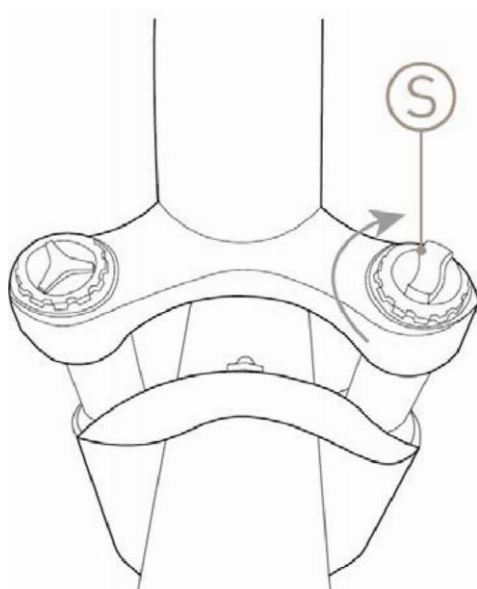

RYS.15

## 4. WARUNKI UŻYTKOWANIA I PRZEZNACZENIE

### 4.1 Użytkowanie zgodne z przeznaczeniem

Rower ze wspomaganiem pedałowania został zaprojektowany i skonstruowany do użytku na zewnątrz, na drogach oraz w miejscach prywatnych lub publicznych. W szczególności komponenty i konstrukcja roweru pozwalają na jazdę po asfalcie lub podobnych powierzchniach bez większych nierówności.

Wszelkie zmiany stanu konstrukcji mogą niekorzystnie wpływać na zachowanie, bezpieczeństwo i stabilność roweru i mogą prowadzić do wypadku.

Inne sposoby użytkowania lub wykraczające poza zakres użytkowania zgodnego z przeznaczeniem nie są zgodne z przeznaczeniem i producent nie ponosi odpowiedzialności za powstałe z tego tytułu szkody.

### 4.2 Warunki użytkowania

Rower ze wspomaganiem pedałowania nie powinien być używany na zewnątrz przy niekorzystnych warunkach pogodowych (ulewny deszcz, grad, śnieg, silny wiatr itp.):

- Maksymalna dopuszczalna temperatura: +40 °C
- Minimalna dopuszczalna temperatura: 0 °C
- Maksymalna dopuszczalna wilgotność: 70 %
- Temperatura ładowania 0 - 40°C

Teren do jazdy powinien być utwardzony i niezbyt wyboisty.

Ponadto miejsce użytkowania powinno być oświetlone, zarówno światłem słonecznym, jak i sztucznym, w sposób zapewniający prawidłową widoczność trasy i elementów sterujących roweru (zalecane 300-500 luksów). Rower wyposażony jest w przednie białe światło i tylne światło czerwone.



UWAGA

#### ZAKAZANE TERENY UŻYTKOWANIA

##### Nie wolno używać roweru:

- w miejscach, gdzie istnieje ryzyko pożaru lub wybuchu;
- w środowiskach o atmosferze korozyjnej i/lub chemicznie aktywnej;
- w słabo oświetlonym otoczeniu;
- w zbyt trudnym terenie, biorąc pod uwagę właściwości osprzętu (rama, koła, itp.);
- w pomieszczeniach zamkniętych, jeżeli nie pozwalają one na bezpieczne użytkowanie;
- w wyjątkowo ciemnym otoczeniu.

### 4.3 Niewłaściwe użytkowanie i przeciwwskazania

Opisane poniżej działania, które oczywiście nie mogą objąć całego zakresu potencjalnych "nadużyć" związanych z użytkowaniem roweru ze wspomaganiem pedałowania, należy uznać za bezwzględnie zabronione.



UWAGA

#### CZYNNOŚCI ZABRONIONE

Zabronione czynności powodują utratę gwarancji.

Producent zrzeka się wszelkiej odpowiedzialności za szkody materialne i osobowe powstałe w wyniku podjęcia niedozwolonych działań..



ZAGROŻENIE

#### ABSOLUTNIE ZABRONIONE JEST

- Jazda na rowerze ze wspomaganiem pedałowania w celach innych niż te, dla których został on zbudowany, tj. dla zapewnienia przyjemności z jazdy.
- Jazda na rowerze w miejscach zagrożonych wybuchem.
- Jazda na rowerze w niekorzystnych warunkach atmosferycznych (ulewny deszcz, grad, śnieg, silny wiatr itp.).
- Przewożenie pasażera.
- Jazda na rowerze pod wpływem alkoholu lub narkotyków.
- Jazda na rowerze, jeżeli występuje nadmierne przeciążenie
- Ładowanie akumulatora w otoczeniu, które jest zbyt gorące lub nie ma wystarczającej wentylacji.
- Przykrywanie akumulatora podczas ładowania.
- Palenie lub używanie otwartego ognia w pobliżu miejsca ładowania.
- Jazda lub postój na pochyłościach (powyżej 10%) lub nadmiernie nierównych powierzchniach (z dziurami, wgłębieniami, przeszkodami itp.).
- Przeprowadzanie wszelkich prac konserwacyjnych przy podłączonym akumulatorze.
- Używanie nieoryginalnych części zamiennych.
- Wkładanie kończyn lub palców pomiędzy ruchome części roweru.
- Używanie roweru ze wspomaganiem pedałowania na nietwardzonym terenie lub w podobnych warunkach.

## 5. PODNOSZENIE I TRANSPORT

### 5.1 Podnoszenie

Waga roweru ze wspomaganiem pedałowania E-PULSE jest taka, że może być on podnoszony i przenoszony przez jedną osobę, nawet biorąc pod uwagę jego gabaryty.

Optymalnym rozwiązaniem jest chwycenie uchwytu kierownicy i tylnej części siodełka.



ZAGROŻENIE

#### OBRAŻENIA

- Podczas podnoszenia należy zachować szczególną ostrożność, aby uniknąć obrażeń ciała i szkód materialnych.
- Ta operacja musi być przeprowadzona przez silne osoby.

Producent nie ponosi odpowiedzialności za uszkodzenia spowodowane podnoszeniem i/lub transportem roweru po dostawie.

### 5.2 Transport

Aby zapewnić bezpieczny transport w samochodach dostawczych, należy zabezpieczyć rower przed przemieszczaniem się. Można to zapewnić poprzez przytwierdzenie roweru pasami lub linami mocującymi.

Mocowania powinny być zamontowane w taki sposób, aby nie uszkodziły ramy i innych części roweru.



ZAGROŻENIE

#### RYZYKO USZKODZENIA

- **ZAWSZE** przed każdą jazdą upewnij się, że śruby regulacyjne ramy i kierownicy są prawidłowo dokręcone.

**Nieprzestrzeganie tego zalecenia może spowodować poważne obrażenia!**

## 6. ROZRUCH

### 6.1 Ładowanie akumulatora

Przed pierwszym użyciem roweru akumulator musi być ładowany przez co najmniej 24 godziny za pomocą dołączonej ładowarki. Rower ze wspomaganiem pedałowania, model E - PULSE, wyposażony jest w silnik elektryczny zasilany akumulatorem litowo-jonowym 37 V. Akumulator jest umieszczony w tylnej części roweru, pod bagażnikiem.

Średni czas ładowania waha się od 4 do 8 godzin.

Ładowanie może odbywać się w dobrze wentylowanym pomieszczeniu z akumulatorem zamontowanym na rowerze.

W celu naładowania akumulatora należy postępować jak opisano w punkcie 3.8.3.

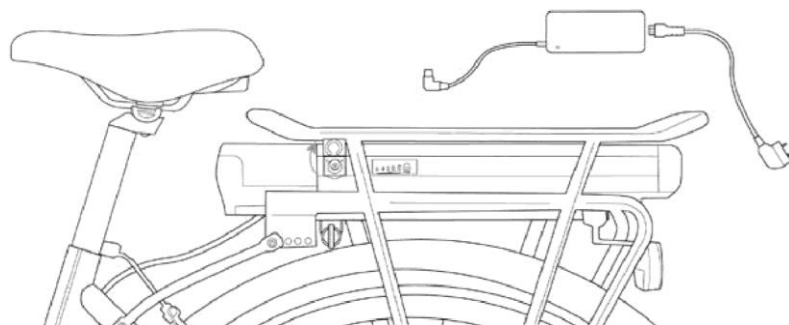

UWAGA

#### ŁADOWARKA

Zawsze najpierw należy podłączyć wtyczkę do akumulatora, a następnie ładowarkę do gniazdka



UWAGA

#### ŁADOWANIE AKUMULATORA

Nie wolno całkowicie rozładowywać akumulatora, aby zachować jego żywotność i uniknąć ryzyka uszkodzenia. Akumulator musi być doładowywany przynajmniej co 3 miesiące, nawet jeśli rower nie jest używany.

#### ŚRODKI OSTROŻNOŚCI PODCZAS ŁADOWANIA



- Zawsze podłączaj najpierw wtyczkę do akumulatora, a następnie wtyczkę do sieci elektrycznej.
- Po zakończeniu ładowania należy zawsze najpierw odłączyć wtyczkę od sieci elektrycznej, a następnie wtyczkę od akumulatora.
- Zawsze należy w pełni naładować akumulator.
- Należy zawsze używać oryginalnego zasilacza dostarczonego w zestawie.
- Nie należy pozostawiać akumulatora w stanie ładowania dłużej niż jest to konieczne.
- Zawsze ładuj akumulator w przewiewnym miejscu.
- Nie należy ładować akumulatora w gorącym otoczeniu.
- Nie należy ładować akumulatora w pobliżu łatwopalnych cieczy.
- Podczas ładowania nie należy w żaden sposób przykrywać akumulatora.
- Jeśli z akumulatora wydobywa się nieprzyjemny zapach, natychmiast odłącz go od sieci i przewietrz pomieszczenie, nie dotykaj akumulatora.

## 6.2 Wstępne kontrole działania

Przed każdym użyciem rowerzysta musi upewnić się, że rower jest w dobrym stanie technicznym. Dlatego przed rozpoczęciem jazdy na rowerze ze wspomaganiem pedałowania należy przeprowadzić następujące kontrole.

### 6.2.1 Urządzenia sterujące

Sprawdzić sprawność i stan naładowania akumulatora. Użytkowanie w bardzo zimnym środowisku szybko pogarsza wydajność akumulatora. Sprawdzić napięcie i nasmarowanie łańcucha.

### 6.2.2 Koła

Sprawdzić ciśnienie powietrza w oponach. Sprawdzić stan zużycia bieżnika: nie powinno być nacięć, pęknięć, ciał obcych, nietypowych spęczeń, widocznych warstw lub innych uszkodzeń.



**Nie pompować opon powyżej dopuszczalnej wartości podanej przez producenta na boku opony.**

UWAGA

### 6.2.3 Układ hamulcowy

Przeprowadzić kontrolę wzrokową układu hamulcowego pod kątem uszkodzonych linek lub smarów na powierzchniach hamowania hamulców i obręczy kół. Sprawdzić działanie hamulców, wykonując próbę hamowania z małą prędkością w terenie wolnym od przeszkód, najpierw hamulcem tylnym, a następnie przednim. Sprawdzić skuteczność działania układu hamulcowego na równej drodze z małą prędkością.



#### **WERYFIKACJA NEGATYWNA**

**Jeśli podczas kontroli wstępnych zostaną wykryte jakiegokolwiek usterki, a nawet pojedyncza kontrola nie zakończy się pomyślnie, NIE WOLNO JEŹDZIĆ NA ROWERZE ZE WSPOMAGANIEM PEDAŁOWANIA. Niezwłocznie podjąć wszelkie środki w celu przeprowadzenia prawidłowej naprawy i w razie potrzeby skontaktować się z autoryzowanym sprzedawcą lub serwisem.**

UWAGA

#### 6.2.4 Ustawienie ramy, kierownicy i siodełka

Sprawdź, czy rama, siodełko i kierownica są prawidłowo zamocowane i ustawione w najwygodniejszej dla rowerzysty pozycji, umożliwiającej pełną kontrolę nad rowerem. Jeśli tak nie jest, przed jazdą należy wyregulować siodełko i kierownicę. Dalsze informacje na temat regulacji znajdują się w rozdziale 2.6.

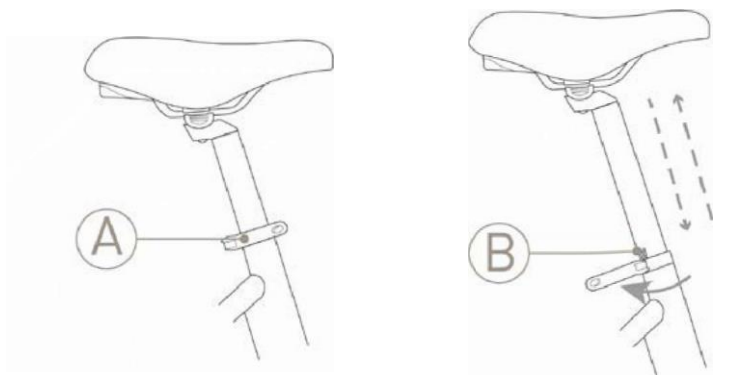

RYS. 1



**WAŻNE OSTRZEŻENIE:**  
Sprawdzić, czy znak minimalnego wsunięcia na sztycy (B) nie jest widoczny.

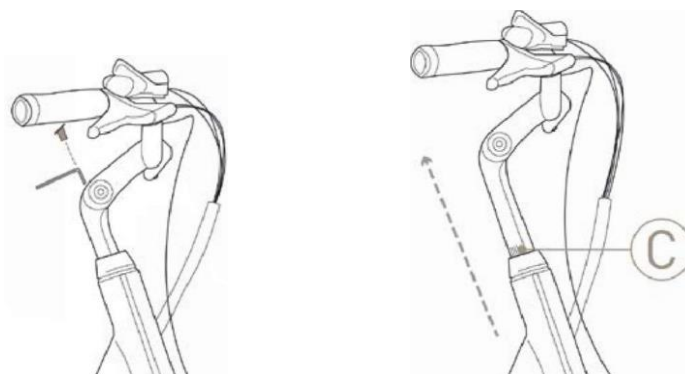

RYS. 2

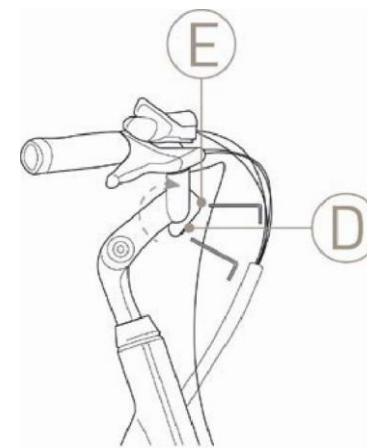

RYS. 3



#### **WAŻNE OSTRZEŻENIE:**

Znak minimalnego wsunięcia na sztycy (C) nie powinien być nigdy widoczny, aby zachować minimalną długość wsunięcia sztycy w rurę ramy.



#### **RAMA**

Bezwzględnie zabrania się jazdy rowerem bez odpowiedniego zamocowania wszystkich złożonych części roweru oraz bez przyjęcia wygodnej i bezpiecznej pozycji do jazdy.

### 6.2.5 Regulacja hamulców

Wyreguluj dźwignię hamulca, aby zapewnić pewny chwyt kierownicy nawet podczas hamowania.

W celu uzyskania maksymalnej siły hamowania na dźwigni można dokonać następujących regulacji:

- Przekręcić dźwignię hamulca za pomocą śruby dociągającej (symbol U - Rysunek 16) aż do uzyskania wygodnego położenia dłoni.
- Zmienić skok dźwigni hamulca poprzez oddziaływanie na regulator ( symbol T - Rysunek 16).

Uwaga: Zbyt duży skok dźwigni hamulca prowadzi do kontaktu dźwigni hamulca z uchwytem kierownicy, co ogranicza działanie hamulca i może spowodować przygniecenie palców.

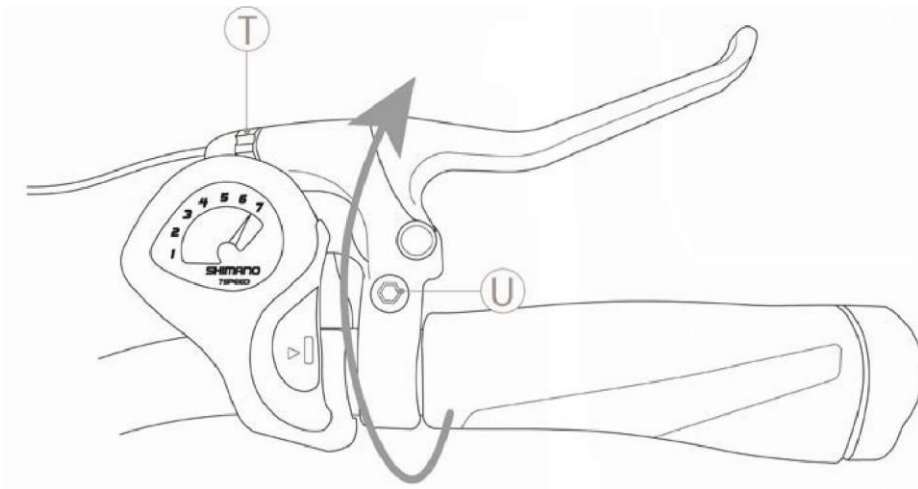

RYS. 16

### 6.2.6 Regulacja amortyzacji

Należy wyregulować amortyzację tak, aby korzystanie z roweru było bardziej komfortowe.

W zależności od trasy i obciążenia roweru możliwe jest, za pomocą specjalnego pokrętła znajdującego się po lewej stronie widelca (symbol S - rys. 15), zmienianie jego sztywności.

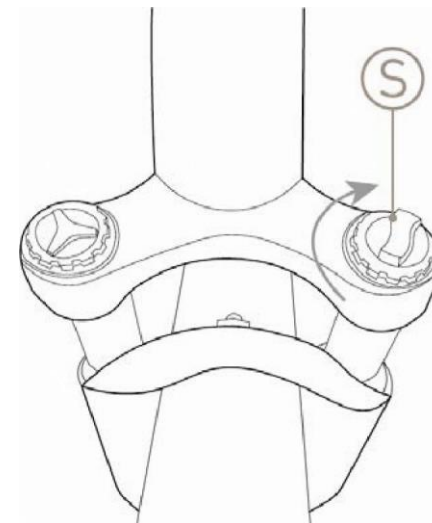

RYS.15





## REGULACJE

Bezwzględnie zabrania się regulowania osprzętu roweru, chyba że posiada się odpowiednie doświadczenie i przeszkolenie. Nieprawidłowe ustawienie może prowadzić do poważnych obrażeń. Dlatego, jeśli nie jesteś w stanie ustawić tych parametrów, zwróć się do specjalisty.

Producent nie ponosi odpowiedzialności za wypadki wynikające z nieprawidłowego wyregulowania roweru.

### Łąca oświetlenia

Przed rozpoczęciem użytkowania roweru ze wspomaganiem pedalowania należy sprawdzić działanie przednich i tylnych świateł, naciskając przycisk włączania/wyłączania (symbol Q - rys. 11-12). Dalsze informacje znajdują się w pkt 3.9.



RYS. 11

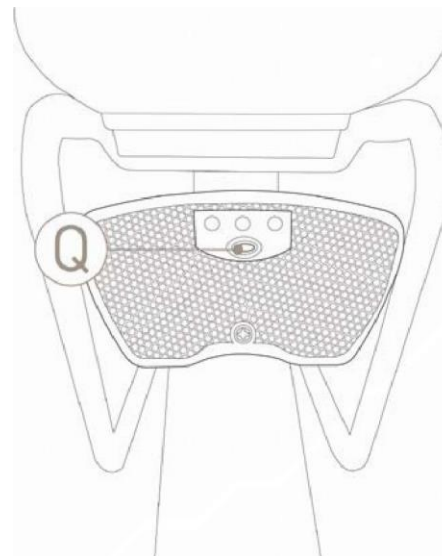

RYS.12

## 7. UŻYTKOWANIE ROWERU

Rower ze wspomaganiami pedałowania został zaprojektowany i zbudowany do użytku na otwartych przestrzeniach, o nawierzchni asfaltowej lub podobnej, do użytku rekreacyjnego.

- Zabronione jest przewożenie pasażera.
- Rower może być używany tylko przez dorosłych i doświadczonych młodych ludzi.
- Kobiety w ciąży nie mogą korzystać z roweru.
- Nie spożywać alkoholu ani narkotyków przed jazdą na rowerze.
- Nie należy oczekiwać od roweru większych osiągnięć niż te, do których został zaprojektowany.
- Rower należy użytkować wyłącznie w sposób i zgodnie z przeznaczeniem opisanym w niniejszej instrukcji.
- Nigdy nie należy jeździć na rowerze ze zdemontowanymi częściami.
- Nie wolno użytkować roweru na bardzo mokrych, oblodzonych lub śliskich powierzchniach.
- Należy unikać bardzo nierównych powierzchni i przeszkód.
- Jeździć trzymając obie ręce na kierownicy.
- Wymienić zużyte i/lub uszkodzone części. W razie potrzeby należy oddać rower do kontroli przez autoryzowany serwis.

Przed wyruszeniem w drogę należy przeprowadzić wszystkie kontrole wymienione w poprzednim rozdziale i zawsze zachować koncentrację podczas jazdy, dla bezpieczeństwa własnego i innych.



ZAGROŻENIE

### ZAGROŻENIE WYPADKAMI

- **Sprawdź, czy wszystkie elementy sterujące są w pełni sprawne.**
- **Należy zawsze przestrzegać przepisów kodeksu drogowego.**
- **Stosować odpowiednie wyposażenie ochronne (kask itp.).**

## 7.1 Jazda rowerem

Przed użyciem roweru w miejscach otwartych dla ruchu drogowego należy zapoznać się z jego sposobem funkcjonowania. Pierwsze przejażdżki powinny odbywać się na terenach prywatnych, z dala od ruchu ulicznego, innych rowerzystów i wszelkiego rodzaju przeszkód.

Kierujący musi dostosować prędkość jazdy roweru do warunków drogowych oraz obecności innych pojazdów lub pieszych. Należy utrzymywać umiarkowaną prędkość, szczególnie podczas pokonywania łuków (im mniejszy promień łuku, tym mniejsza prędkość). Gdy rowerzysta przestaje pedałowac lub prędkość osiąga 25 km/h, silnik elektryczny nie zapewnia już żadnego wsparcia, a rower jest całkowicie kontrolowany za pomocą pedałów.

Przed jazdą z dużą prędkością należy nabrac doświadczenia w jeździe na rowerze ze wspomaganie pedałowania. Jeśli nie chcesz używać silnika, po prostu wyjmij akumulator lub ustaw najniższy poziom wspomaganie.

## 7.2 Hamowanie

Aby zminimalizować drogę hamowania, należy przerwać pedałowanie, a następnie stopniowo zwiększać siłę hamowania, aby uniknąć destabilizacji roweru.

Zachęcamy do korzystania z tylnego hamulca podczas hamowania, aby zapewnić stabilizację roweru.



UWAGA

### ZACHOWANIE PODCZAS JAZDY

Nadmierna siła hamowania może wywołać niebezpieczne zdarzenia, takie jak blokada kół lub wyrócenie się roweru. Hamowanie na zakrętach jest bardzo niebezpieczne: można stracić panowanie nad rowerem.

## 7.3 Parkowanie roweru

Rower nie jest wyposażony w samodzielną podpórkę, dlatego przed zejściem z roweru należy sprawdzić, czy rower ze wspomaganie pedałowania stoi na twardym podłożu i zachowuje stabilną pozycję.

Rower musi być zaparkowany na przewidzianych do tego celu miejscach parkingowych i w żadnym wypadku nie może utrudniać przejścia, wyjść ewakuacyjnych, tablic rozdzielczych i stanowisk przeciwpożarowych.

## 8. KONSERWACJA

### 8.1 Informacje ogólne



#### NIEBEZPIECZEŃSTWO WYPADKÓW

Podczas wszystkich prac konserwacyjnych należy przestrzegać odpowiednich środków bezpieczeństwa. Proszę zapoznać się z instrukcją na stronie 10. Wszelkie prace konserwacyjne należy przeprowadzać przy odłączonym akumulatorze oraz rowerze stojącym stabilnie na odpowiedniej podpórcie.

W celu utrzymania pełnej funkcjonalności roweru elektrycznego przez długi okres czasu, konserwacja musi być przeprowadzana zgodnie z zaleceniami, prawidłowo i profesjonalnie.

Po każdej rutynowej konserwacji należy sprawdzić, czy wszystkie elementy sterujące działają prawidłowo.

### 8.2 Konserwacja i codzienne kontrole

#### 8.2.1 Sprawdzanie tabliczek i piktogramów

Sprawdzić czytelność i obecność oznakowania CE oraz naklejek ostrzegawczych na rowerze.

#### 8.2.2 Kontrola kół

Za pomocą wentyla sprawdzić ciśnienie w oponach przy użyciu kompresora z manometrem lub pompki. Sprawdzić stan bieżnika, obręczy i mocowania koła na piastach. Jeśli opony wymagają wymiany, należy zlecić ją autoryzowanemu sprzedawcy lub wykwalifikowanemu specjalście od opon.



Nie pompować opon powyżej dopuszczalnej wartości podanej przez producenta na boku opony.

#### 8.2.3 Kontrola działania hamulców

Hamulce muszą być wyregulowane tak, aby zapewnić skuteczne hamowanie, a jednocześnie dźwignie muszą mieć odpowiedni skok, aby umożliwić dostosowanie hamowania, tzn. hamulce nie mogą być zbyt luźne ani zbyt napięte.

### Precyzyjna regulacja hamulców

Hamulce mogą być regulowane wyłącznie przez autoryzowany serwis.

## 8.3 Cotygodniowa konserwacja i kontrole

### 8.3.1 Mycie i czyszczenie

Czyszczenie roweru to nie tylko kwestia estetyki, ale także możliwość natychmiastowego wykrycia ewentualnych usterek.

Aby nie uszkodzić ani nie zakłócić działania różnych elementów, zwłaszcza elektrycznych, czyszczenie należy przeprowadzać z zachowaniem pewnych środków ostrożności. Bezwzględnie zabrania się kierowania strumienia wody pod ciśnieniem na części elektryczne, silnik i akumulator, w przypadku których zalecamy mycie gąbką.

Przed uruchomieniem roweru należy go całkowicie osuszyć sprężonym powietrzem pod niskim ciśnieniem i sprawdzić, czy na elementach elektrycznych nie pozostały resztki wilgoci.

### 8.3.2 Smarowanie i kontrola napięcia łańcucha

Ważne jest, aby okresowo czyścić i smarować łańcuch, w celu uniknięcia korozji spowodowanej czynnikami atmosferycznymi.

1. Oczyszczyć szmatką całą długość ogniów.
2. Spryskać wszystkie ogniwa smarem w sprayu do łańcuchów.

Sprawdzić prawidłowe napięcie łańcucha ustawiając przerzutkę w dwóch różnych pozycjach końcowych dopuszczonych przez zestaw zębatek.



**Należy bardzo uważać, aby smar nie dostał się na hamulce lub opony roweru. Może to prowadzić do poważnych obrażeń!**

### 8.3.3 Kontrola ramy i śrub

Rama roweru i spawy muszą być wolne od widocznych wad: pęknięć, odkształceń, przecięcia, korozji itp. Należy upewnić się, że wszystkie śruby mocujące są dobrze dokręcone.

## 8.4 Miesięczne przeglądy i kontrole

### 8.4.1 Kontrola obwodów elektrycznych i podzespołów

Sprawdzić stan i zamocowanie przewodów akumulatora: powłoki przewodów elektrycznych muszą być w dobrym stanie, a zaciski muszą być dobrze dokręcone, nie skorodowane i pokryte smarem izolacyjnym.

Sprawdzić, czy wszystkie żarówki i wskaźniki świecą się prawidłowo.

### 8.4.1 Kontrola i regulacja przerzutki tylnej

Regulacja dolnego i górnego ogranicznika przerzutki: Przekręcić dwie śruby (symbol V-Z - Rysunek 19) tak, aby łańcuch nie spadał z zębatek. Przerzutka powinna znajdować się w jednej linii zarówno z największą jak i najmniejszą zębatką. ( patrz Rysunek 20)

Regulacja dolnej granicy

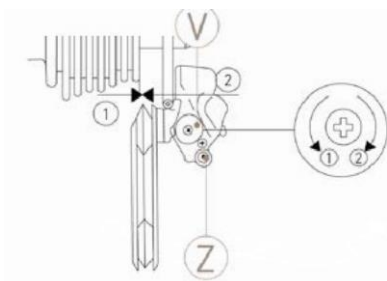

RYS. 19

Regulacja górnej granicy

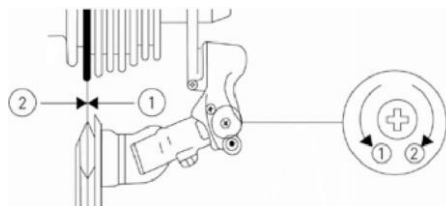

RYS. 20

Wyregulować naciąg linki przekręcając odpowiednio baryłkę, tak aby przerzutka tylna natychmiast reagowała na sterowanie manetką przy kierownicy. (Patrz rys. 21)

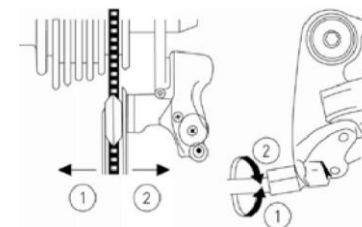

RYS. 21

Aby zapobiec uszkodzeniu przerzutki, zaleca się nie wywierać zbyt dużego nacisku na pedały podczas zmiany biegów. Dlatego należy unikać zmiany biegów podczas mocnego pedałowania.

## 9. POMOC TECHNICZNA I CZĘŚCI ZAMIENNE

Jeśli wymagana jest pomoc techniczna, należy skontaktować się z autoryzowanym sprzedawcą.  
W przypadku montażu nieoryginalnych części następuje utrata gwarancji!



UWAGA

### ORYGINALNE CZĘŚCI ZAMIENNE

Producent nie ponosi odpowiedzialności za szkody wszelkiego rodzaju, powstałe w wyniku zastosowania nieoryginalnych części zamiennych.

## 10. PRZECHOWYWANIE

Jeżeli rower ze wspomaganiem pedałowania ma być przechowywany przez dłuższy czas beczynnie, należy wykonać następujące czynności:

- Konserwację należy przeprowadzać w suchym i wentylowanym miejscu.
- Przeprowadzić ogólne czyszczenie roweru.
- Wyjąć akumulator z obudowy i przechowywać go w odpowiednim miejscu (w pełni naładowany i regularnie ładowany).
- Postawić rower na odpowiednim stojaku.
- Chronić odsłonięte styki elektryczne za pomocą produktów przeciwutleniających.
- Nasmarować wszystkie powierzchnie, które nie są zabezpieczone farbą lub powłoką antykorozyjną.

## 11. UTYLIZACJA CZĘŚCI SKŁADOWYCH I ELEMENTÓW WYPOSAŻENIA



UWAGA

### UTYLIZACJA MATERIAŁÓW

Utylizację opakowań, odpadów, wymienionych części oraz całego roweru ze wspomaganie pedałowania po zakończeniu jego eksploatacji należy przeprowadzać w sposób przyjazny dla środowiska, unikając zanieczyszczenia gleby, wody i powietrza oraz w każdym przypadku zgodnie z odpowiednimi przepisami krajowymi i lokalnymi.

### Wytyczne dotyczące przetwarzania odpadów:

- Materiały metalowe, aluminium, miedź: są to materiały nadające się do recyklingu, które należy dostarczyć do autoryzowanego punktu zbiórki.
- Materiały plastikowe, włókno szklane, uszczelki, opony: są to materiały, które należy oddać na wysypisko lub do autoryzowanego centrum recyklingu.
- Akumulatory należy oddawać do autoryzowanych punktów utylizacji.

Posortować materiały zgodnie z ich charakterem i zlecić utylizację wyspecjalizowanym firmom, zgodnie z wymogami prawnymi.

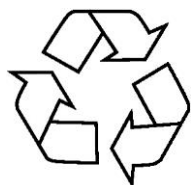



## 12. WARUNKI GWARANCJI

1. Gwarant zapewnia dobrą jakość i sprawne działanie roweru, na który wydana została niniejsza gwarancja i odpowiada jedynie za ukryte wady materiałowe. Sprzedawca jest zobowiązany wydać kupującemu rower pełnowartościowy, nadający się do natychmiastowej eksploatacji. Wyjątek stanowi zakup przez Internet (punkt. 25)
2. Okres gwarancji roweru wynosi 24 miesiące i jest liczony od daty zakupu potwierdzonej na dołączonym do roweru dokumencie sprzedaż (paragon/faktura) oraz umieszczonej w załączonej do niego karcie gwarancyjnej. Okres gwarancyjny dla akumulatorów/baterii rowerów elektrycznych wynosi 12 miesięcy i jest liczony od daty zakupu umieszczonej na dowodzie zakupu (paragon/faktura) lub/i potwierdzonej przez punkt sprzedaży w dniu zakupu roweru wpisem w dołączonej karcie gwarancyjnej. W przypadku zakupu przez Internet za datę zakupu przyjmuje się datę zamieszczoną na dowodzie zakupu
3. Warunkiem obowiązywania dwuletniej gwarancji jest dokonanie pierwszego płatnego przeglądu okresowego roweru w miejscu zakupu lub autoryzowanym punkcie sprzedaży MEDIA EXPERT (TERG S.A.) w terminie 30 dni od daty zakupu, co potwierdza się wpisem w karcie gwarancyjnej. Rower wspomagany elektrycznie powinien być sprawdzany przez profesjonalistów co 12 miesięcy, natomiast w przypadkach intensywnego użytkowania przeglądy powinny być wykonywane zgodnie z instrukcją obsługi roweru i jego komponentów, co musi być potwierdzone każdorazowo wpisem w karcie gwarancyjnej. Regularne przeglądy mają znaczący wpływ na żywotność i dalszą eksploatację roweru
4. Gwarancja nie obejmuje: regulacji roweru, dokręcenia połączeń śrubowych (centrowanie kół, likwidacja luzów w połączeniach śrubowych, piastach i pedałach), naturalnego zużycia materiałów w czasie eksploatacji, takich jak: opony, dętka, siodła, żarówki, okładziny hamulcowe, łańcuch, linki, wielotryby, tarcze zębate, wahacze, amortyzatory itp.
5. Gwarancja nie obejmuje użycia roweru w sytuacjach nietypowych, w zawodach i/lub w celach komercyjnych (w tym najmu), w celu innym niż ten, do którego rower został zaprojektowany lub w sytuacjach w sposób jednoznaczny wykluczonych w instrukcji.
6. Użytkownik powinien dokonać czynności obsługowych, regulacyjnych i konserwujących zgodnie z instrukcją obsługi lub zlecić ich odpłatne wykonanie specjalistycznemu serwisowi rowerowemu - w przeciwnym razie gwarancja traci ważność.
7. Gwarancji nie podlegają uszkodzenia mechaniczne i chemiczne oraz inne (m.in.: termiczne/atmosferyczne/transportowe), powstałe na skutek niewłaściwego lub niezgodnego z instrukcją obsługi użytkowania, konserwowania, przechowywania i transportowania roweru.
8. Reklamacje należy składać w autoryzowanym punkcie serwisowym lub w miejscu zakupu, dostarczając do tego miejsca czysty rower wraz ze wszystkim akcesoriami pierwotnie z nim zakupionymi tj. ładowarką, kluczami, wyświetlaczem (o ile dotyczy) itp. Punkt napraw ma prawo odmówić przyjęcia do naprawy brudnego roweru.
9. Reklamowany rower powinien być pozbawiony zamontowanych dodatkowych akcesoriów, które nie są fabryczną częścią roweru. Niesprawny, reklamowany rower musi być dostarczony do punktu serwisowego w stanie w jakim uległ uszkodzeniu

10. W ramach gwarancji reklamującemu przysługuje prawo do usunięcia wad ukrytych roweru, niewidocznych przy odbiorze, ale wykrytych podczas eksploatacji lub wymiany towaru w przypadku nie dającej się usunąć wady lub ewentualnie bonifikaty cenowej, obiektywnie odpowiadającej obniżeniu wartości użytkowej roweru. Decyzja o przedmiocie sposobu usunięcia wad należy do Gwaranta.
11. Naprawa gwarancyjna nie obejmuje czynności przewidzianych w instrukcji, do których wykonania zobowiązany jest użytkownik we własnym zakresie i na własny koszt.
12. Gwarant w terminie 14 dni licząc od daty dostawy roweru do jego siedziby dokona oględzin przedmiotu reklamacji w celu oceny zasadności reklamacji i poinformuje Reklamującego o wyniku oględzin.
13. Uznane przez Gwaranta wady zostaną usunięte w terminie 14 dni od daty poinformowania Reklamującego o wynikach oględzin, o których mowa w pkt.12.
14. W wyjątkowych przypadkach np. konieczności sprawdzenia części zamiennych od producenta lub dostawcy/producenta komponentów termin naprawy może zostać wydłużony do 30 dni o czym Gwarant poinformuje Reklamującego.
15. W przypadku komponentów marek nie będących własnością producenta roweru, Gwarant decyduje o zasadności reklamacji po konsultacji autoryzowanym dystrybutorem producenta wspomnianych marek.
16. Koszt dostawy reklamowanego towaru do miejsca zakupu lub autoryzowanego punktu serwisowego ponosi Reklamujący.
17. Wymieniony wadliwy towar lub wymieniona wadliwa część staje się własnością Gwaranta.
18. Rower nie podlega zwrotowi lub wymianie na nowy, gdy wady są możliwe do usunięcia. W razie konieczności wymiany części, zapewnia się je w kolorach uniwersalnych.
19. Właściciel roweru traci uprawnienia do gwarancji w chwili wprowadzenia zmian konstrukcyjnych w rowerze i/lub podmiany podzespołów na inne niż te zgodne z pierwotną specyfikacją roweru.
20. Gwarant zastrzega sobie prawo do modyfikacji technicznej produktu wynikającej z postępu technicznego. W przypadku akcesoriów i wyposażenia w produkcie mogą zostać użyte lub wymienione komponenty tej samej klasy i jakości lub wyższej.
21. Gwarant nie ponosi odpowiedzialności za szkody spowodowane nieprzestrzeganiem instrukcji dotyczącej użytkowania produktu.
22. Niniejsza gwarancja obowiązuje na terenie Polski i udzielana jest na produkty nabyte na terytorium Polski.

23. Powyższa gwarancja nie wyłącza, nie ogranicza, ani nie zawiesza uprawnień kupującego wynikających z przepisów o rękojmi za wady rzeczy sprzedanej.

24. Czynności przedsprzedażowe, które jest zobowiązany wykonać sprzedawca, nie wchodzą w zakres napraw gwarancyjnych.

25. W przypadku zakupu przez Internet użytkownik dokonuje przygotowania roweru do użytkowania we własnym zakresie (na własny koszt), a następnie w terminie 30 dni od daty zakupu dokonuje pierwszego, płatnego przeglądu okresowego roweru w autoryzowanym punkcie sprzedaży MEDIA EXPERT (TERG S.A.) - jest to warunkiem zachowania gwarancji.

**Informujemy, że: maksymalnie w ciągu 30 dni od daty zakupu wymagany jest odpłatny pierwszy przegląd okresowy w dowolnym punkcie serwisowym MEDIA EXPERT (TERG S.A.) na terenie całej Polski, co potwierdza się wpisem w karcie gwarancyjnej. Przegląd okresowy ma znaczący wpływ na dalszą eksploatację sprzętu.**

**W przypadku pytań lub problemów prosimy o kontakt z naszym serwisem:**

**[www.bottari.pl](http://www.bottari.pl) / [reklamacje@bottari.pl](mailto:reklamacje@bottari.pl) / tel. +46 858 28 93**

**Formularz zgłoszeniowy / kontaktowy [www.bottari.pl/reklamacje-czesci-zamienne](http://www.bottari.pl/reklamacje-czesci-zamienne)**

Z wyjątkiem przypadków określonych w niniejszej gwarancji i z zastrzeżeniem wszystkich innych gwarancji, firma MBM oraz jej pracownicy i przedstawiciele nie ponoszą odpowiedzialności za straty lub szkody jakiegokolwiek rodzaju (w tym przypadkowe lub wynikowe straty lub szkody spowodowane zaniedbaniem lub niedotrzymaniem warunków) wynikające z lub związane z jakimkolwiek rowerem MBM.

## ADNOTACJE SERWISOWE

Data zgłoszenia	Zakres naprawy	Data wykonania	Pieczęć

Data zgłoszenia	Zakres naprawy	Data wykonania	Pieczęć

Data zgłoszenia	Zakres naprawy	Data wykonania	Pieczęć

## 13. ZGODNOŚĆ

Rowery z napędem hybrydowym o maksymalnej prędkości wspomagania 25km/h spełniają wymagania:

- 2006/42/WE Dyrektywa Maszynowa
- 2014/30 / Dyrektywa kompatybilności elektromagnetycznej UE
- 2011/65/UE Dyrektywa Rohs

Rowery te są również zgodne z następującymi normami niezharmonizowanymi:

- Rowery elektryczne: EN 15194

### Zwolnienie z odpowiedzialności

Zdecydowanie zalecamy, aby nie usuwać ani nie wymieniać żadnego oryginalnego wyposażenia ani nie modyfikować roweru w sposób, który mógłby zmienić jego konstrukcję i/lub funkcję. Takie modyfikacje mogą mieć poważny wpływ na prowadzenie, stabilność i inne aspekty roweru, czyniąc go niebezpiecznym. Usuwanie lub modyfikowanie części lub stosowanie nieoryginalnych urządzeń jako części zamiennych może spowodować, że rower nie będzie spełniał obowiązujących norm i przepisów. Aby zapewnić bezpieczeństwo, jakość i niezawodność, do napraw i wymiany należy używać wyłącznie części oryginalnych lub autoryzowanych części zamiennych firmy MBM.



**M.B.M. Srl**

**Via Emilia Levante, 1671/73/75 | 47521 Cesena (FC)**

**Tel.: + 39 0547 -300364**

**Fax: +39 0547-304326**

**Email: [info@ciclimbm.it](mailto:info@ciclimbm.it)**



**W W W . M B M B I K E . C O M**