



**FIELDMANN**<sup>®</sup>  
Home & Garden Performance



FZO 4030

English.....	4-7
Čeština.....	8-11
Slovenščina.....	12-15
Polski.....	16-19
Magyarul.....	20-23

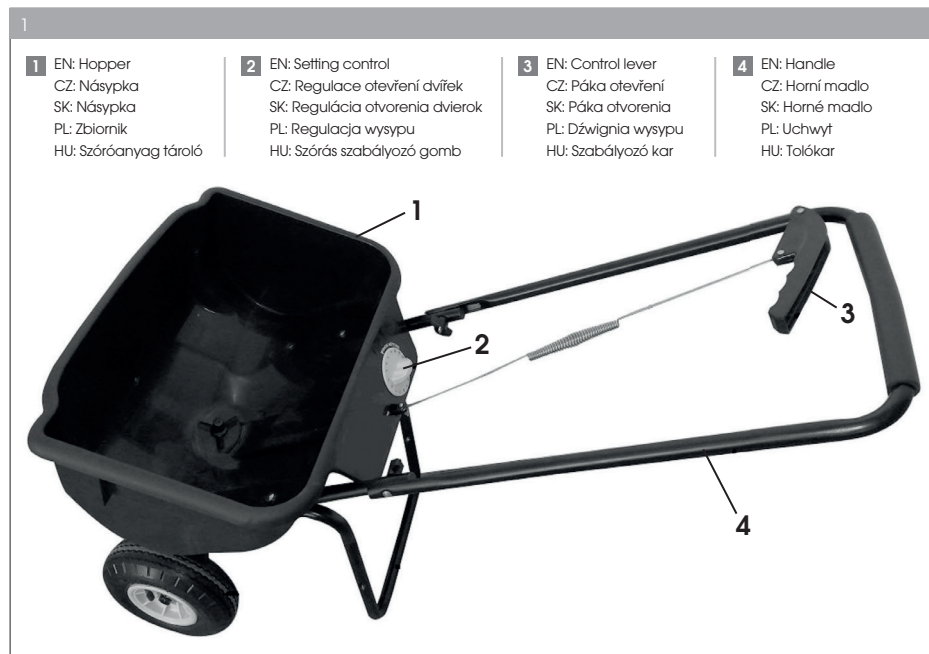



# Rozsiewacz pchany

## INSTRUKCJA OBSŁUGI

**Przed pierwszym użyciem należy dokładnie przeczytać instrukcję obsługi!**

Poniższa instrukcja ma na celu zapoznać użytkownika z zasadami bezpieczeństwa, montażem, użytkowaniem, konserwacją, przechowywaniem produktu, rozwiązywaniem ewentualnych problemów, a także zawiera ważne informacje. Z tego powodu zachowaj ją, aby w przyszłości kolejni użytkownicy mogli z niej skorzystać. Biorąc pod uwagę staty rozwój i dostosowywanie się do najnowszych, wymagających norm UE w produktach mogą zostać dokonane techniczne i wizualne zmiany bez wcześniejszej informacji. Fotografie i schematy w poniższej instrukcji mają charakter wyłącznie ilustracyjny. Nie można w związku z tym mieć żadnych roszczeń prawnych związanych z poniższą instrukcją obsługi, a zwłaszcza z ewentualnymi, niewielkimi odstępstwami od danych w niej zawartych, jeśli wyrób nadal spełnia wszelkie certyfikacje, normy i deklaracje oraz działa tak, jak zostało to przedstawione i opisane. W przypadku niejasności skontaktuj się z importerem lub sprzedawcą.

## SPIS TREŚCI

ZAŁĄCZNIK Z RYSUNKAMI.....	2-3
OGÓLNE ZASADY BEZPIECZEŃSTWA.....	16
WARUNKI KORZYSTANIA Z URZĄDZENIA.....	16-17
SZKOLENIE.....	17
INSTRUKCJE BEZPIECZEŃSTWA.....	17
INSTRUKCJA KORZYSTANIA.....	18
OBSŁUGA.....	18
KONSERWACJA I PRZECHOWYWANIE.....	18
LIKWIDACJA.....	19

## OGÓLNE ZASADY BEZPIECZEŃSTWA

W przypadku zauważenia uszkodzeń powstałych w transporcie lub po rozpakowaniu, natychmiast powiadom twój dostawcę. **NIE NADAJE SIĘ DO PRACY.**

## WARUNKI KORZYSTANIA Z URZĄDZENIA

Produkt ten jest przeznaczony wyłącznie do:

- ☛ do aplikacji nawozów, nasion oraz soli posypowej
  - ☛ użytku odpowiadającemu opisowi oraz instrukcji bezpieczeństwa zawartej w instrukcji obsługi.
- Każde inne użycie jest niezgodne z przeznaczeniem.

**Jeśli produkt jest używany w innym celu niż zamierzonym lub w przypadku nieautoryzowanej ingerencji, przestaje obowiązywać ustawowa gwarancja i odpowiedzialność prawna za wady i odpowiedzialność ze strony producenta. Nie przeciążaj! Produkt używaj w ramach pracy, do której został skonstruowany.**

Produkt, który został zaprojektowany do danej pracy, działa lepiej i bezpieczniej niż taki, który jest tylko podobny i ma tylko podobne funkcje. Dlatego należy zawsze używać odpowiedniego

sprzętu. Należy pamiętać, że nasze produkty nie zostały zaprojektowane do użytku komercyjnego lub przemysłowego. Producent nie ponosi odpowiedzialności, jeśli produkt jest w takich lub porównywalnych warunkach stosowany.



## PRZESTROGA!

**Nigdy nie używaj produkt, jeśli jesteś blisko ludzi, zwłaszcza dzieci i zwierząt. Użytkownik ponosi odpowiedzialność za wszelkie szkody wyrządzone osobom trzecim oraz ich własności. Instrukcję należy przechowywać tak, by mieć ją pod ręką ilekroć potrzebujemy dodatkowych informacji. Jeśli nie rozumiemy czegoś opisanego w instrukcji, należy skontaktować się ze sprzedawcą. W przypadku przekazania urządzenia innej osobie, koniecznie przekaz jej również instrukcje obsługi.**

## 1. SZKOLENIE

**Uważnie przeczytaj instrukcję i zachowaj ją do późniejszego wykorzystania w przypadku, gdy nie masz pewności co do prawidłowej obsługi.**

- ✿ Nigdy nie pozwalaj używać dzieciom lub osobom nie zaznajomionym z tymi wytycznymi. Lokalne przepisy mogą regulować limit wiekowy operatora.
- ✿ Produkt nie jest przeznaczony do użytkowania przez osoby (w tym dzieci) o ograniczonej zdolności fizycznej, czuciowej lub psychicznej lub też braku doświadczenia i wiedzy, chyba że będą one nadzorowane przez osobę odpowiedzialną za ich bezpieczeństwo która zaznajomiła się z instrukcją.

## 2. INSTRUKCJE BEZPIECZEŃSTWA

- ✿ Nie pozwól nikomu pracować z wózkiem do rozsypywania bez odpowiednich instrukcji.
- ✿ Nie pozwól bawić się dzieciom z wózkiem do rozsypywania.
- ✿ Produkt nie można stosować w sytuacji, kiedy pracownik jest zmęczony albo znajduje się pod wpływem narkotyków, alkoholu lub leków, kobietom ciężarnym, osobom o słabej kondycji fizycznej, osobą które nie czytają instrukcji obsługi, dziecią.
- ✿ Podczas manipulacji lub pracą z trawnikową lub ogrodową chemicznych należy nosić okulary ochronne i rękawice.
- ✿ Zapoznaj się z instrukcjami na etykietach nawozów oraz z uwagami dotyczące manipulacji i stosowania chemii ogrodowej, którą chcemy rozsypywać.
- ✿ Nigdy nie należy używać wózka do rozsypywania podczas wietrznej pogody.
- ✿ Nie należy używać produktu w miejscach, gdzie nie ma stabilnej pozycji i wsparcie dla stóp, takich jak strome zbocza lub po deszczu. Takie obszary mogą być śliskie i niebezpieczne.
- ✿ Urządzenie może być obsługiwane wyłącznie przez jedną osobę.
- ✿ Nie biegaj z urządzeniem. Podczas obsługi rozrzućnika nosić solidne zamknięte buty. Uważaj na oblodzonych powierzchniach lub mokrej trawie.
- ✿ Utrzymuj wszystkie nakrętki, śruby i wkręty, mocno dokręcone, aby mieć pewność, że urządzenie jest bezpieczne.
- ✿ Dotrzymuj zgodnie instrukcje dotyczące konserwacji i smarowania, jak podaje niniejsza instrukcja.
- ✿ Dłonie i stopy należy trzymać z dala od ruchomych części.
- ✿ Nigdy nie podłączaj wózka do pojazdu silnikowego.
- ✿ Nigdy nie należy przekraczać maksymalne obciążenie wózka.
- ✿ Uszkodzone lub zużyte części należy wymienić lub natychmiast naprawić.

### 3. INSTRUKCJA KORZYSTANIA

1. Upewnij się, że wszystkie części są ze sobą ściśle połączone.
2. Upewnij się, że urządzenie nie jest uszkodzone. Natychmiast wymienić uszkodzone części na nowe.
3. Upewnij się, że dźwignia sterująca rozsiewacza (rys 1 position 2. ) jest zwolniona.
4. Napełnij zasobnik. Zawsze napełniaj rozsiewacz na podjeździe lub chodnika - nigdy na trawniku (rozsypane nasiona lub nawóz należy niezwłocznie pozbiierać ponieważ grozi spaleni trawnika).
5. Ustaw żądaną wartość przez obrócenie śruby regulacyjnej
6. Teraz rozsiewacz jest gotowy. Poruszaj się wzdłuż i naciśnij dźwignię aby rozpocząć rozsiewanie. Dźwignię naciskamy tylko podczas rozsiewania w przód. Jeżeli dźwignia będzie otwarta podczas pchania do tyłu może dojść do nadmiernego nawożenia i uszkodzenia trawnika.

**UWAGA:** Ze względu na szeroką gamę nawozów i ich różną granulację oraz gęstość wskazywane ustawienia mogą być niewłaściwe. Dla poprawnego ustawienia stosuj się do poniższej instrukcji. Nasyp do rozsiewacza nawóz w ilości zalecanej przez producenta na obszar 100 m<sup>2</sup>. Ustaw rozsiewanie na najniższej wartości a następnie rozsiej nawóz na 100 m<sup>2</sup> (np. 10 × 10 m). Jeżeli produkt pozostał w zbiorniku należy zwiększyć rozsiewanie i powtórzyć rozsiewanie. Nadmierne nawożenie trawnika może uszkodzić jego strukturę.

### 4. OBSŁUGA

- ✳ Wózek rozsypujący należy wprowadzić do ruchu przed otwarciem dźwignią sterującą sypanie!
- ✳ Wózek rozsypujący należy zatrzymać dopiero po wyłączeniu dźwigni sterującej sypanie!
- ✳ Wyczyść tarczę do rozsypywania po każdym użyciu. Naklejony nawozów na łopatkach tarczy rozsypującej spowoduje nierównomierny rozkład.
- ✳ Podczas pracy należy poruszać się z prędkością około 5,5 km / h. (3 mile na godzinę), szybki spacer. Szybsze lub wolniejsze poruszanie może zmieniać ilość rozsypu.
- ✳ Czyść rozsiewacz dokładnie po każdym użyciu. Umyć obszar pomiędzy płytą rozsiewacz oraz zbiornik.

### 5. KONSERWACJA I PRZECHOWYWANIE

- ✳ Nie wolno przechowywać materiału w rozrzutniku. Pozostały materiał, należy z powrotem wsypać w oryginalne opakowanie i szczelnie zamknąć.
- ✳ Po każdym użyciu dokładnie umyć urządzenie i usuń materiał przylegający. Aby usunąć stwardniałe resztki, użyj gorącej wody. Po umyciu, pozostaw urządzenie do wyschnięcia.
- ✳ Po umyciu i przed przechowywaniem części metalowe, przetrzyj szmatką nasączoną olejem konserwującym.
- ✳ Urządzenie należy przechowywać w suchym i czystym miejscu.
- ✳ Regularnie sprawdzaj dokręcenie wszystkich śrub.
- ✳ Co najmniej 1 raz w roku wyczyść i lekko smaruj ruchome części.
- ✳ Porysowane lub zużyte pomalowane powierzchnie metalowe, napraw lakierem w aerozolu.
- ✳ Nigdy nie przekraczaj dopuszczalnej nośności, w przeciwnym wypadku dojdzie do uszkodzenia rozrzutnika.
- ✳ Nigdy nie pozostawiaj materiału w zbiorniku przez dłuższy czas.
- ✳ Przed przechowywaniem sprawdź, czy rozsiewacz jest czysty i suchy do dalszej niezawodnej eksploatacji.
- ✳ W złą pogodę oraz w zimowych miesiącach magazynuj urządzenie w pomieszczeniach wewnętrznych lub w suchym chronionym miejscu.

## 6. LIKWIDACJA

- ✿ Maszyny, akcesoria i opakowania należy usuwać zgodnie z wymogami ochrony środowiska w punktach zbiórki surowców wtórnych.
- ✿ Urządzenie nie należy do odpadów z gospodarstw domowych. Dokonaj likwidacji w sposób przyjazny dla środowiska, oddaj go w wyznaczonym punkcie zbiórki, gdzie będzie przyjęte bezpłatnie. Szczegółowe informacje można uzyskać w urzędzie lokalnym lub najbliższym punkcie zbiórki. Niewłaściwa utylizacja może zostać ukarana zgodnie z przepisami krajowymi.
- ✿ Pozostałości środków chemicznych lub zanieczyszczone roztwory do płukania nie powinny być wyrzucane do zbiorników wodnych, kanalizacji, ścieków lub studzienek ulicznych. Postępuj zgodnie z instrukcjami bezpieczeństwa chemikaliów producenta.
- ✿ Puste pojemniki po chemikaliach utylizować tak, jak niebezpieczny odpad (patrz zalecenia producenta produktu). Nigdy nie wkładaj pojemników do odpadów domowych.



FZO 4030



**FIELDMANN®**  
Home & Garden Performance

**Model /Modell /Modelis:** .....

**Záruční list / Záručný list /  
Warranty Certificate / Jótállási jegy /  
Garantijos taisyklės / Karta Gwarancyjna**

Výrobní číslo  
Výrobné číslo  
Serial No.  
Szériaszám  
Serijos Nr.  
Numer seryjny

Razítko a podpis prodejce  
Pečiatka a podpis predajcu  
Dealer's stamp  
A kereskedő bélyegzője  
Pardavėjo antspaudas  
Pieczęćka i podpis sklepu

Datum prodeje  
Dátum predaja  
Date of purchase  
A vásárlás dátuma  
Pardavimo data  
Data zakupu



## Záruční podmínky

Prodávající poskytuje kupujícímu na výrobek záruku v trvání 24 měsíců od převzetí výrobku kupujícím. Záruka se poskytuje za dále uvedených podmínek. Záruka se vztahuje pouze na nové spotřební zboží prodané spotřebiteli pro běžné domácí použití. Práva z odpovědnosti za vady (reklamaci) může kupující uplatnit buď u prodávajícího, u kterého byl výrobek zakoupen nebo v níže uvedeném autorizovaném servisu. Kupující je povinen reklamaci uplatnit bez zbytečného odkladu, aby nedocházelo ke zhoršení vady, nejpozději však do konce záruční doby. Kupující je povinen poskytnout při reklamaci součinnost nutnou pro ověření existence reklamované vady. Do reklamačního řízení se přijímá pouze kompletní a z důvodů dodržení hygienických předpisů neznečištěný výrobek. V případě oprávněné reklamace se záruční doba prodlužuje o dobu od okamžiku uplatnění reklamace do okamžiku převzetí opraveného výrobku kupujícím nebo okamžiku, kdy je kupující po skončení opravy povinen výrobek převzít. Kupující je povinen prokázat svá práva reklamovat (doklad o zakoupení výrobku, záruční list, doklad o uvedení výrobku do provozu...).

### Záruka se nevztahuje zejména na:

- vady, na které byla poskytnuta sleva
- opotřebení a poškození vzniklé běžným užíváním výrobku
- poškození výrobku v důsledku neodborné či nesprávné instalace, použití výrobku v rozporu s návodem k použití, platnými právními předpisy a obecně známými a obvyklými způsoby používání, v důsledku použití výrobku k jinému účelu, než ke kterému je určen
- poškození výrobku v důsledku zanedbané nebo nesprávné údržby
- poškození výrobku způsobené jeho znečištěním, nehodou a zásahem vyšší moci (živelná událost, požár, vniknutí vody...)
- vady funkčnosti výrobku způsobené nevhodnou kvalitou signálu, rušivým elektromagnetickým polem apod.
- mechanické poškození výrobku (např. ulomení knoflíku, pád...)
- poškození způsobené použitím nevhodných médií, náplní, spotřebního materiálu (baterie) nebo nevhodnými provozními podmínkami (např. vysoké okolní teploty, vysoká vlhkost prostředí, otřesy...)
- poškození, úpravu nebo jiný zásah do výrobku provedený neoprávněnou nebo neautorizovanou osobou (servisem)
- případy, kdy kupující při reklamaci neprokáže oprávněnost svých práv (kdy a kde reklamovaný výrobek zakoupil)
- případy, kdy se údaje v předložených dokladech liší od údajů uvedených na výrobku
- případy, kdy reklamovaný výrobek nelze ztotožnit s výrobkem uvedeným v dokladech, kterými kupující prokazuje svá práva reklamovat (např. poškození výrobního čísla nebo záruční plochy přístroje, přepisované údaje v dokladech...)

## Záruční podmínky

Prodávající poskytuje kupujícímu na výrobek 24 mesiacov záruku od jeho prevzatia kupujúcim. Záruka sa poskytuje ďalej za nižšie uvedených podmienok. Záruka sa vzťahuje iba na spotrebný tovar predaný spotrebiteľovi na bežné domáce použitie. Práva zo zodpovednosti za chyby (reklamácie) môže kupujúci uplatniť buď u predávajúceho, u ktorého bol výrobok zakúpený alebo v nižšie uvedenom autorizovanom servise. Kupujúci je povinný reklamáciu spolupracovať pri overení existencie reklamovanej chyby. Do reklamačného procesu sa prijíma iba kompletný a z dôvodu dodržania hygienických predpisov neznečistený výrobok. V prípade oprávnenej reklamácie sa záručná doba predlžuje o dobu od okamžiku uplatnenia reklamácie do okamžiku prevzatia opraveného výrobku kupujúcim, kedy je kupujúci po skončení opravy povinný výrobok prevziať. Kupujúci je povinný preukázať svoje práva reklamovať (doklad o zakúpení výrobku, záručný list, doklad o uvedení výrobku do prevádzky...).

### Záruka sa nevztahuje na:

- chyby, na ktoré boli poskytnuté zľavy
- opotrebenia a poškodenia vzniknuté bežným užívaním výrobku
- poškodenie výrobku v dôsledku neodbornej či nesprávnej inštalácie, použitia výrobku v rozpore s návodom na použitie s platnými právnymi predpismi a všeobecne známymi a obvyklými spôsobmi používania, v dôsledku použitia výrobku za iným účelom, než na ktorý je určený
- poškodenie výrobku v dôsledku zanedbanej alebo nesprávnej údržby
- poškodenie výrobku spôsobené jeho znečistením, nehodou a zásahom vyššej moci (živelná udalosť, požiar, vniknutie vody...)
- chyby funkčnosti výrobku spôsobené nevhodnou kvalitou signálu, rušivým elektromagnetickým polom a pod.
- mechanické poškodenie výrobku (napr. zlomenie gombíka, pád...)
- poškodenie spôsobené použitím nevhodných médií, náplní, spotrebného materiálu (baterie) alebo nevhodnými prevádzkovými podmienkami (napr. vysoké teploty v okolí, vysoká vlhkosť prostredia, otrasy...)
- poškodenie, úpravu alebo iný zásah do výrobku spôsobený neoprávnenou alebo neautorizovanou osobou (servisom)
- prípady, keď kupujúci pri reklamácii nepreukáže oprávnenosť svojich práv (kedy a kde reklamovaný výrobok zakúpil)
- prípady, keď sa údaje v predložených dokladoch líšia od údajů uvedených na výrobku
- prípady, keď reklamovaný výrobok sa nestotožňuje s výrobkom uvedeným v dokladoch, ktorými kupujúci preukazuje svoje práva reklamovať (napr. poškodenie výrobného čísla alebo záručnej plochy prístroja, prepísované údaje v dokladoch...)

## Conditions of guarantee

This product is warranted for the period of 24 months from the date of purchase to the end-user. Warranty is limited to the following conditions. Warranty is referred only to the customer goods using for common domestic use. The claim for service can be applied either at dealer's shop where the product was bought, or at below mentioned authorized service shops. The end-user is obligated to set up a claim immediately when the defects appeared but only till the end of warranty period. The end-user is obligated to cooperate to certify the claiming defects. Only completed and clean (according to hygienic standards) product will be accepted. In case of eligible warranty claim the warranty period will be prolonged by the period from the date of claim application till the date of taking over the product by end-user, or the date the end-user is obligated to take it over. To obtain the service under this warranty, end-user is obligated to certify his claim with duly completed following documents: receipt, certificate of warranty, certificate of installation...

### This warranty is void especially if apply as follows:

- Defects which were put on sale.
- Wear-out or damage caused by common use.
- The product was damaged by unprofessional or wrong installation, used in contrary to the applicable instruction manual, used in contrary to legal enactment and common process of use or used for another purpose which has been designed for.
- The product was damaged by uncared-for or insufficient maintenance.
- The product was damaged by dirt, accident of force majeure (natural disaster, fire, flood, ...)
- Defects on functionality caused by low quality of signal, electromagnetic field interference etc.
- The product was mechanically damaged (e.g. broken button, fall...)
- Damage caused by use of unsuitable media, fillings, expendable supplies (batteries) or by unsuitable working conditions (e.g. high temperatures, high humidity, quakes, ...)
- Repair, modification or other failure action to the product by unauthorized person.
- End-user did not prove enough his right to claim (time and place of purchase).
- Data on presented documents differs from data on products.
- Cases when the claiming product can not be identified according to the presented documents (e.g. the serial number or the warranty seal has been damaged).

## Autorizovaná servisní střediska / Autorizované servisné strediská / Authorized service centres

FAST ČR, a. s.  
Černokostecká 1621  
CZ 251 01 Říčany  
Česká republika  
Tel.: +420/ 323 204 120  
Fax: +420/ 323 204 121  
servis.praha@fastcr.cz  
www.fastcr.cz

FAST ČR, a. s.  
Cejl 31  
CZ 602 00 Brno  
Česká republika  
Tel.: +420/ 531 010 295  
Fax: +420/ 531 010 296  
servis.brno@fastcr.cz  
www.fastcr.cz

Fast Plus, spol. s r. o.  
Na Pántoch 18  
SK 831 06 Bratislava  
Slovenská republika  
Tel.: +421/ 249 105 811  
Fax: +421/ 249 105 810  
fastplus@fastplus.sk  
www.fastplus.sk

## Garantijos taisyklės

Šiam gaminiiui suteikiama 24 mėnesių nuo įsigijimo datos garantija. Garantija apsiriboja žemiau pateikiamomis sąlygomis. Garantija skirta tik gaminiams, skirtiems buitiniam naudojimui. Dėl garantinio remonto pirkejas gali kreiptis į pardavėjo parduotuvę, kurioje gaminį pirkė, arba į nurodytus įgaliotus techninės priežiūros centrus. Galutinis naudotojas įsipareigoja pateikti pretenziją nedelsiant po defekto atsiradimo, tačiau tik iki garantijos galiojimo periodo pabaigos. Galutinis naudotojas įsipareigoja bendradarbiauti patvirtinant gaminio defektus, dėl kurių pateikia pretenziją. Priimtas bus tik pilnai sukomplektuotas ir švarus (pagal higienos standartus) gaminys. Jei pretenzija dėl garantinio remonto bus pagįsta, gaminio garantijos galiojimo periodas bus prailgintas atitinkamai periodu nuo pretenzijos pateikimo datos iki galutinio naudotojas pasims sutaisytą gaminį arba iki datos, kada galutinis naudotojas turėtų pasiimti sutaisytą gaminį. Norėdamas gauti garantinio remonto paslaugas, galutinis naudotojas turi patvirtinti pretenziją pilnai užpildytais sekančiais dokumentais: pirkimo kvitu, garantinio talonu, instaliavimo sertifikatu... **Garantija netaikoma:** ■ Nukainotoms (brokuotoms) prekėms. ■ Įprastinais susidėvičioms gaminio dalims ■ Gedimams, atsiradusiems neprofesionaliai ar neteisingai gaminį instaliavus, nesilaikant gaminio naudojimo instrukcijų, naudojant gaminį ne pagal įstatymų numatytus standartus ar įprastinius tokio tipo gaminiių naudojimo procesus, naudojant gaminį kitaip paskirti nei numatyta. ■ Gedimams, atsiradusiems dėl netinkamos ar nepakankamos gaminio priežiūros. ■ Gedimams, atsiradusiems dėl purvo, nenugalimos jėgos aplinkybių (stichinių nelaimių, gaisro, potvynio... ). ■ Gedimams, atsiradusiems dėl prastos kokybės signalo, elektromagnetinio lauko trikdžių ir kt. ■ Rodus mechaninių pažeidimų (pvz. sulaužyti mygtukai, kritimo požymiai... ). ■ Gedimams, atsiradusiems naudojant gaminį su netinkamomis laikmenomis, jungiant prie netinkamų tinklų, dedant į gaminį netinkamus maitinimo šaltinius (baterijas) ar dėl bet kokių kitų netinkamų naudojimo sąlygų (pvz. aukštos temperatūros, didelės drėgmės, žemės drebėjimų... ). ■ Nustačius, kad gaminys taisytas, modifikuotas ar ardytas neįgaliotų tai daryti asmenų. ■ Jei galutinis naudotojas neturi visų reikalingų dokumentų, įrodančių jo teisę į garantinį remontą (pvz. dokumento, kur būtų nurodytas gaminio įsigijimo laikas ir vieta). ■ Jei data pateiktuose dokumentuose skiriasi nuo datos ant gaminio.

## Warunki gwarancji

Produkt objęty jest 24 – miesięczną gwarancją, począwszy od daty zakupu przez klienta. Gwarancja jest ograniczona tylko do przedstawionych dalej warunków. Gwarancja obejmuje tylko produkty zakupione w Polsce i jest ważna tylko na terytorium Rzeczypospolitej Polskiej. Gwarancja obejmuje tylko produkty funkcjonujące w warunkach gospodarstwa domowego (nie dotyczy produktów oznaczonych jako „Professional“). Zgłoszenia gwarancyjne można dokonać w autoryzowanej sieci serwisowej lub w sklepie, gdzie produkt został nabyty. Użytkownik jest zobowiązany zgłosić usterkę niezwłocznie po jej wykryciu, a najpóźniej w ostatnim dniu obowiązywania okresu gwarancyjnego. Użytkownik jest zobowiązany do przedstawienia i udokumentowania usterki. Tylko kompletne i czyste produkty (zgodnie ze standardami higienicznymi) będą przyjmowane do naprawy. Usterki będą usuwane przez autoryzowany punkt serwisowy w możliwie krótkim terminie, nieprzekraczającym 14 dni roboczych. Okres gwarancji przedłuża się o czas pobytu sprzętu w serwisie. Klient może ubiegać się o wymianę sprzętu na wolny od wad, jeżeli punkt serwisowy stwierdzi na piśmie, że usunięcie wady jest niemożliwe. Aby produkt mógł być przyjęty przez serwis, użytkownik jest zobowiązany dostarczyć oryginały: dowodu zakupu (paragon lub faktura), podbitej i wypełnionej karty gwarancyjnej, certyfikatu instalacji (niektóre produkty).

### Gwarancja zostaje unieważniona, jeśli:

■ usterka była widoczna w chwili zakupu, ■ usterka wynika ze zwykłego użytkowania i zużycia, ■ produkt został uszkodzony z powodu złej instalacji, niezastosowania się do instrukcji obsługi lub użytkowania niezgodnego z przeznaczeniem, ■ produkt został uszkodzony z powodu złej konserwacji lub jej braku, ■ produkt został uszkodzony z powodu zanieczyszczenia, wypadku lub okoliczności o charakterze sił wyższych (powódź, pożar, wojny, zamieszki itp.) ■ produkt wykazuje złe działanie z powodu słabego sygnału, zakłóceń elektromagnetycznych itp., ■ produkt został uszkodzony mechanicznie (np. wylamany przycisk, upadek, itp.), ■ produkt został uszkodzony z powodu użycia niewłaściwych materiałów eksploatacyjnych, nośników, akcesoriów, baterii, akumulatorów itp. lub z powodu użytkowania w złych warunkach (temperatura, wilgotność, wstrząsy itp.), ■ produkt był naprawiany lub modyfikowany przez nieautoryzowany personel, ■ użytkownik nie jest w stanie udowodnić zakupu (nieczytelny paragon lub faktura), ■ dane na przedstawionych dokumentach są inne niż na urzędzeniu, ■ produkt nie może być zidentyfikowany ze względu na uszkodzenie numeru seryjnego lub plomby gwarancyjnej.

Uab „Senuku Prekybos  
Centras“ Garantinis Servisas  
Jonavos G. 62, Lt-44192,  
Kaunas, Lithuania  
Tel.: +370 37 212 146  
Tex.: +370 37 212 165  
garrem@senukai.lt  
www.senukai.lt

Fast Poland, Sp. z o.o.  
Sokołowska 10  
PL 05-090 Puchały  
Poland  
Tel.: +48 500 116 777  
Fax: +48 22 869 96 13  
fastpoland@fastpoland.pl  
www.fastpoland.pl

## Jótállási jegy

A termék gyártója: **FAST ČR, a.s.** (Černokostelec-ká1621, Říčany u Prahy 251 01, Csehország)

A **FAST Hungary Kft.** (2310, Szigetszentmiklós, Kántor u. 10) mint a termék magyarországi importőre a jótállási jegyen feltüntetett típusú és gyártási számú készülékre jótállást biztosít a fogyasztók számára az alábbi feltételek szerint:

A FAST Hungary Kft. a termékre a fogyasztó részére történő átadásától (vásárlástól), illetve ha az üzembe helyezést a terméket értékesítő vállalkozás vagy annak megbízottja végzi, az üzembe helyezésről számított **24 hónapig** tartó időtartamra vállal jótállást. A termék **alkotórészeire** és **tartozékaira** (pl. akkumulátor) a jótállási idő a termék átadásától számított **12 hónap**.

A jótállási igény a jótállási jeggyel, a vásárlástól (üzembe helyezésről) számított 1 évig a terméket értékesítő vállalkozásnál, illetve a jótállási jegyen feltüntetett hivatalos szerviznél közvetlenül is, míg a 13. hónaptól a 24. hónapig kizárólag a hivatalos szerviznél érvényesíthető.

Jótállási jegy hiányában a fogyasztói szerződés megkötését bizonyítottak kell tekinteni, ha a fogyasztó bemutatja a termék ellenértékének megfizetését hitelt érdemlően igazoló bizonylatot. Mindezek érdekében kérjük tisztelt Vásárlóinkat, hogy őrizzék meg a fizetési bizonylatot is. A jótállási időn belüli meghibásodás esetén a fogyasztó - választása szerint - (i) a hibás termék díjmentes kijavítását vagy kicserélését követelheti, kivéve, ha a választott igény teljesítése lehetetlen, vagy ha az a jótállásra kötelezettnek a fogyasztó által érvényesíteni kívánt másik igény teljesítésével összehasonlítva aránytalan többletköltséget eredményezne, vagy (ii) ha a kötelezett a kijavítást, illetve kicserélést nem vállalata, vagy e kötelezettségének megfelelő határidőn belül, a fogyasztó érdekeit kímélve nem tud eleget tenni, vagy ha a fogyasztónak a kijavításhoz vagy kicseréléshez fűződő érdeke megszűnt, akkor a fogyasztó megfelelő árleszállítást igényelhet, vagy a hibát a kötelezett költségére maga kijavíthatja vagy mással kijavíttathatja vagy elállhat a szerződéstől. Jelentéktelen hiba miatt elállásnak nincs helye. A fogyasztó a választott jogáról másira térhet át. Az áttéréssel okozott költséget köteles a jótállásra kötelezettnek megfizetni, kivéve, ha az áttérésre a jótállásra kötelezett adott okot, vagy az áttérés egyébként indokolt volt. A fogyasztó a hiba felfedezését követően késedelem nélkül, legkésőbb a felfedezéstől számított 2 hónapon belül köteles a hibát közölni. A bejelentés kapcsán kérjük vegye figyelembe, hogy a jótállási igény kizárólag a jótállási

határidőben érvényesíthető! Ugyanakkor, ha a jótállásra kötelezett jótállási kötelezettségének megfelelő határidőben nem tesz eleget, a jótállási igény a fogyasztó erre irányuló felhívásában tűzött megfelelő határidő elteltétől számított 3 hónapon belül akkor is érvényesíthető bíróság előtt, ha a jótállási idő már eltelt. E határidő elmulasztása jogvesztéssel jár. A jótállási kötelezettség teljesítésével kapcsolatosan felmerülő költségek a jótállás kötelezettjét terhelik.

A 151/2003. (IX.22.) Kormányrendeletben meghatározott tartós fogyasztási cikk meghibásodása miatt a vásárlástól (üzembe helyezésről) számított három munkanapon belül érvényesített csereigény esetén a terméket értékesítő vállalkozás nem hivatkozhat aránytalan többletköltségre, hanem köteles a tartós fogyasztási cikket kicserélni, feltéve, hogy a meghibásodás a rendeltetészerű használatot akadályozza. Kijavítás esetén a fogyasztási cikkbe csak új alkatrészek kerülhetnek beépítésre. A jótállásra kötelezett törekszik arra, hogy a kijavítás vagy kicserélés 15 napon belül megtörténjen. A rögzített bekötésű, illetve a 10kg-nál súlyosabb, vagy tömegközlekedési eszközön kézi csomagként nem szállítható fogyasztási cikket az üzemeltetés helyén kell megjavítani. Ha a javítás az üzemeltetés helyén nem végezhető el, a le- és felszerelésről, valamint az el- és visszaszállításról a jótállás kötelezettje, vagy – a javítószolgálatnál közvetlenül érvényesített kijavítási igény esetén – a javítószolgálat gondoskodik.

Nem számít bele a jótállási időbe a kijavítási időnek az a része, amely alatt a fogyasztó a terméket nem tudja rendeltetészerűen használni. A jótállási idő a terméknek a kicseréléssel vagy kijavítással érintett részére, valamint a kijavítás következményeként jelentkező hiba tekintetében újból kezdődik.

Nem tartozik jótállás alá a hiba és a jótállásra kötelezett mentesül a jótállási kötelezettség alól, ha bizonyítja, hogy a hiba oka a termék fogyasztó részére való átadását követően keletkezett, így például ha a hibát ■ nem rendeltetészerű használat, használati útmutató figyelmen kívül hagyása, helytelen szállítás vagy tárolás, leejtés, rongálás, elemi kár, készüléken kívülálló ok (pl. hálózati feszültség megegyedétnél nagyobb ingadozása) ■ illetéktelen átalakítás, beavatkozás, nem hivatalos szerviz által végzett szakszerűtlen javítás ■ fogyasztó feladatát képező karbantartási munkák elmulasztása ■ normál, természetes elhasználódásra visszavezethető (pl. elem lemerülése) vagy üzemszerű kopásnak tulajdonítható meghibásodás okozta. A jótállás a fogyasztó jogszabályból eredő jogait, így különösen a Polgári Törvénykönyv szerinti kellekszavatossági illetve termékszavatossági jogait nem érinti.

Tájékoztatjuk, hogy az értékesítő vállalkozással felmerülő, fogyasztóvédelmi törvényben meghatározott fogyasztói jogvita bíróságon kívüli rendezése érdekében Ön a megyei (fővárosi) kereskedelmi és iparkamarák mellett működő békéltető testület eljárását is kezdeményezheti.

**Hivatalos szervíz / Autoryzowana sieć serwisowa**

revision 06/2017

Fast Hungary Kft.  
2310, Szigetszentmiklós  
Kántor u. 10  
Hungary  
Tel.: + 36/ 23 330 830  
Fax: + 36/ 23 330 8274  
fasthungary@fasthungary.hu  
www.fasthungary.hu

