

SONY®

Home Theatre System

Po opublikowaniu aktualizacji oprogramowania stosowne powiadomienie zamieścimy pod adresem:

<https://www.sony.eu/support>

Quando è disponibile un aggiornamento software, ti informeremo sul seguente sito web:

<https://www.sony.eu/support>

När det finns en uppdatering för programvaran meddelar vi dig på följande webbplats:

<https://www.sony.eu/support>

Ilmoitamme sinulle uusista ohjelmistopäivityksistä tällä verkkosivulla:

<https://www.sony.eu/support>

Instrukcja obsługi **PL**

Istruzioni per l'uso **IT**

Bruksanvisning **SE**

Käyttöohjeet **FI**

Dolby Audio

HDMI™

HIGH-DEFINITION MULTIMEDIA INTERFACE



* 5 0 2 2 2 7 6 3 2 * (1)

OSTRZEŻENIE

Nie instaluj zestawu głośnikowego w ograniczonej przestrzeni, takiej jak regał na książki lub wbudowana szafka.

Aby zmniejszyć ryzyko pożaru, nie zakrywaj otworów wentylacyjnych zestawu głośnikowego gazetami, obrusami, zasłonami itp.

Nie wystawiaj zestawu głośnikowego na działanie źródeł otwartego ognia (na przykład zapalonych świec).

Aby zredukować ryzyko pożaru lub porażenia prądem, nie należy narażać zestawu głośnikowego na kاپanie lub rozbryzgi cieczy, a także nie należy stawiać na nim przedmiotów wypełnionych płynami, takich jak wazony.

Zestaw głośnikowy pozostaje podłączony do gniazda ściennego, dopóki nie zostanie odłączony przewód zasilający, nawet jeśli sam zestaw głośnikowy jest wyłączony.

Ze względu na to, że wtyczka sieciowa służy do odłączania zestawu głośnikowego od sieci, należy podłączać zestaw głośnikowy do łatwo dostępnego gniazdka elektrycznego. Jeżeli występują jakiegokolwiek nieprawidłowości w działaniu zestawu głośnikowego, niezwłocznie odłącz wtyczkę sieciową od gniazdka elektrycznego.

UWAGA

Ryzyko wybuchu, jeśli włożona zostanie bateria niewłaściwego typu. Baterii ani urządzenia z zainstalowanymi bateriami nie należy narażać na działanie zbyt wysokich temperatur, na przykład na bezpośrednie działanie promieni słonecznych i ognia.

Nie umieszczaj produktu w sąsiedztwie urządzeń medycznych.

Ten produkt (wraz z osprzętem) wyposażony jest w magnes(y) mogący(-e) zakłócać pracę rozruszników serca, programowalnych zastawek przetokowych do leczenia wodogłównia lub innych urządzeń medycznych. Nie należy umieszczać produktu w pobliżu osób, które korzystają ze wspomnianych urządzeń medycznych. Jeżeli stosowane są wspomniane urządzenia medyczne, przed przystąpieniem do użytkowania tego produktu należy zasięgnąć porady lekarskiej.

Tylko do użytku wewnątrz budynków.

Kable zalecane do użycia

Do połączenia z komputerami i/lub urządzeniami peryferyjnymi należy stosować prawidłowo ekranowane i uziemione kable oraz złącza.

Głośnik Bar Speaker i głośniki surround

Tabliczki znamionowe znajdują się na spodzie głośnika Bar Speaker i głośników surround.

W wyniku testów opisywanego sprzętu stwierdzono, że jest on zgodny z ograniczeniami określonymi w przepisach EMC, gdy używany kabel połączeniowy nie przekracza 3 metrów.

Dotyczy klientów w Europie

Uwaga dla klientów: poniższe informacje mają zastosowanie wyłącznie do urządzeń, które zostały wprowadzone do sprzedaży w krajach stosujących dyrektywy Unii Europejskiej i/lub Wielkiej Brytanii z zastosowaniem

stosownych wymogów ustawowych

Produkt ten został wyprodukowany przez lub na zlecenie Sony Corporation.

Importer w UE i Wielkiej Brytanii: Sony Europe B.V.

Zapytania do importera w UE i zapytania dotyczące zgodności produktu w Europie należy kierować do autoryzowanego przedstawiciela producenta, Sony Belgium, bijkantor van Sony Europe B.V., Da Vincilaan 7-D1, 1930 Zaventem, Belgia.

Zapytania do importera w Wielkiej Brytanii i zapytania dotyczące zgodności produktu w Wielkiej Brytanii należy kierować do autoryzowanego przedstawiciela producenta, Sony Europe B.V., The Heights, Brooklands, Weybridge, Surrey KT13 0XW, Zjednoczone Królestwo.



Sony Corporation niniejszym oświadcza, że to urządzenie jest zgodne z dyrektywą 2014/53/UE. Pełny tekst deklaracji zgodności UE jest dostępny pod następującym adresem internetowym:
<https://compliance.sony.eu>

Sony Corporation niniejszym oświadcza, że to urządzenie jest zgodne z odpowiednimi wymogami ustawowymi Wielkiej Brytanii. Pełny tekst deklaracji zgodności jest dostępny pod następującym adresem internetowym:
<https://compliance.sony.co.uk>

Te urządzenia radiowe są przeznaczone do użytku z zatwierdzonymi wersjami oprogramowania, wskazanymi w deklaracji zgodności. Oprogramowanie zainstalowane w tych urządzeniach

radiowych jest weryfikowane, w celu zapewnienia zgodności z wymogami przepisów dotyczących sprzętu radiowego.

Informacje o wersji oprogramowania można znaleźć w [SYSTEM] - [VERSION] w menu ustawień.

Niniejsze urządzenie należy instalować i obsługiwać w taki sposób, aby promiennik znajdował się w odległości ponad 20 cm od ciała osoby.



**Pozbywanie się
użytych baterii i
użytego sprzętu
elektrycznego i
elektronicznego
(stosowane w
krajach Unii**

**Europejskiej i w pozostałych
krajach mających własne systemy
zbiórki)**

Ten symbol umieszczony na produkcie, baterii lub na opakowaniu oznacza, że ani produkt, ani bateria nie mogą być ona traktowane jako odpad komunalny. W przypadku niektórych rodzajów baterii symbol ten może być stosowany w kombinacji z symbolem chemicznym. Symbol chemiczny ołowiu (Pb) stosuje się jako dodatkowe oznaczenie, jeśli bateria zawiera więcej niż 0,004% ołowiu. Odpowiednie zagospodarowanie zużytego sprzętu i zużytych baterii zapobiega potencjalnym zagrożeniom dla środowiska i zdrowia ludzi, do których mogłoby dojść w przypadku niewłaściwego obchodzenia się z tymi odpadami. Recykling materiałów pomaga chronić zasoby naturalne. W przypadku produktów, w których ze względu na bezpieczeństwo, poprawne działanie lub integralność danych wymagane jest stałe podłączenie do baterii, wymianę zużytej baterii należy zlecić wyłącznie wykwalifikowanemu personelowi stacji serwisowej. Aby mieć

pewność, że bateria znajdująca się w zużytym sprzęcie elektrycznym i elektronicznym będzie właściwie zagospodarowana, należy dostarczyć sprzęt do odpowiedniego punktu zbiórki. W odniesieniu do wszystkich pozostałych zużytych baterii prosimy o zapoznanie się z rozdziałem instrukcji obsługi produktu o bezpiecznym demontażu baterii. Zużyta baterię należy dostarczyć do odpowiedniego punktu zbiórki. W celu uzyskania bardziej szczegółowych informacji na temat recyklingu baterii należy skontaktować się z lokalną jednostką samorządu terytorialnego, ze służbami zajmującymi się zagospodarowywaniem odpadów lub ze sklepem, w którym zakupiono produkt lub baterię.

Spis treści

Informacje o instrukcjach zestawu
głośnikowego 6

Zawartość opakowania → Przewodnik uruchamiania (osobny dokument)

Możliwości zestawu głośnikowego 7

Przewodnik dotyczący części i elementów sterujących 8

Instalacja i podłączanie

Podstawowa instalacja i podłączanie → Przewodnik uruchamiania (osobny dokument)

Mocowanie zestawu głośnikowego do ściany 13

Ręczne podłączanie wzmacniacza bezprzewodowego 16

Bezprzewodowe podłączanie do telewizora Sony za pomocą funkcji BLUETOOTH 17

Słuchanie muzyki/dźwięku

Słuchanie z telewizora 20

Słuchanie muzyki z urządzenia USB 20

Słuchanie muzyki za pomocą funkcji BLUETOOTH® 23

Słuchanie muzyki z urządzenia audio podłączonego za pomocą kabla stereo mini 25

Ustawianie jakości dźwięku

Ustawianie efektu dźwiękowego dostosowanego do źródła dźwięku (tryb dźwięku) 27

Wyraźniejsze dialogi (VOICE) 28

Rozkoszowanie się wyraźnym dźwiękiem podczas cichego odtwarzania o północy (NIGHT) 28

Sprawdzenie bieżących ustawień dźwięku 29

Używanie zestawu głośnikowego poprzez powiązanie z telewizorem

Obsługa zestawu głośnikowego poprzez powiązanie z telewizorem (funkcja Sterowanie przez HDMI) 30

Zmiana ustawień

Używanie menu ustawień 32

Zmiana jasności wyświetlacza panelu przedniego i wskaźników (DIMMER) 36

Oszczędzanie energii 37

Wykrywanie i usuwanie usterek

Wykrywanie i usuwanie usterek 38

Resetowanie zestawu głośnikowego 45

Informacje dodatkowe

Dane techniczne 46

Typy plików, które można odtworzyć 48

Obsługiwane formaty dźwięku ... 48

Informacje o komunikacji BLUETOOTH 49

Środki ostrożności 50

Indeks 52

Informacje o instrukcjach zestawu głośnikowego

- Instrukcje zawarte w tych instrukcjach obsługi opisują elementy sterowania na pilocie zdalnego sterowania.
- Niektóre ilustracje są prezentowane jako rysunki koncepcyjne i mogą się różnić od rzeczywistych produktów.
- Znaki w nawiasach [] są wyświetlane na wyświetlaczu panelu przedniego.

Zawartość opakowania

Patrz Przewodnik uruchamiania (osobny dokument).

Możliwości zestawu głośnikowego

„Słuchanie z telewizora” (strona 20)



Odtwarzacz Blu-ray Disc™, tuner telewizyjny kablowej, satelitarnej itp.



Podłączanie do telewizora: patrz „Przewodnik uruchamiania” (osobny dokument).

„Bezprzewodowe podłączenie do telewizora Sony za pomocą funkcji BLUETOOTH” (strona 17)

„Obsługa zestawu głośnikowego poprzez powiązanie z telewizorem (funkcja Sterowanie przez HDMI)” (strona 30)



„Słuchanie muzyki z urządzenia USB” (strona 20)

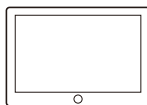
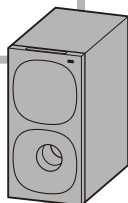

„Słuchanie muzyki za pomocą funkcji BLUETOOTH®” (strona 23)

„Ręczne podłączenie wzmacniacza bezprzewodowego” (strona 16)

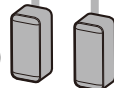
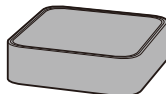

Głośniki surround

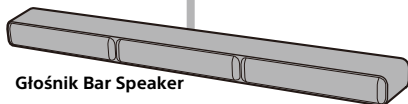

Głośnik Bar Speaker

Przewodnik dotyczący części i elementów sterujących

Subwoofer

Przód

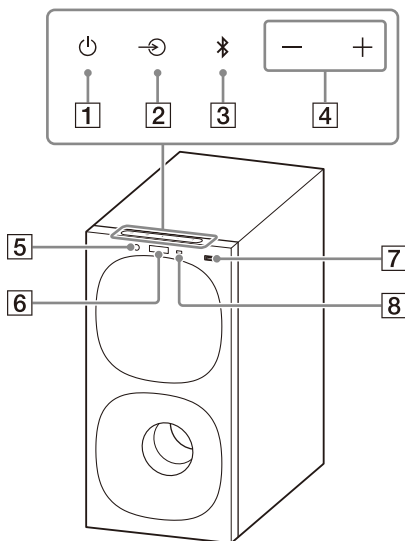

1 Przycisk (zasilanie)

Włączenie zestawu głośnikowego lub ustawienie go w trybie czuwania.

2 Przycisk (wybór wejścia)

Pozwala wybrać wejście odtwarzania w zestawie głośnikowym.

3 Przycisk BLUETOOTH (strona 23)

4 Przyciski +/- (głośność)

5 Wskaźnik BLUETOOTH

– Świeci się na niebiesko: połączenie BLUETOOTH zostało nawiązane.

– Miga powoli na niebiesko: trwa próba nawiązania połączenia BLUETOOTH.

– Miga dwukrotnie i wielokrotnie na niebiesko: gdy parowanie jest w trybie czuwania.

6 Wyświetlacz panelu przedniego

7 Port (USB) (strona 20)

8 Czujnik pilota zdalnego sterowania

Skieruj pilota zdalnego sterowania na czujnik pilota zdalnego sterowania, aby uruchomić zestaw głośnikowy.

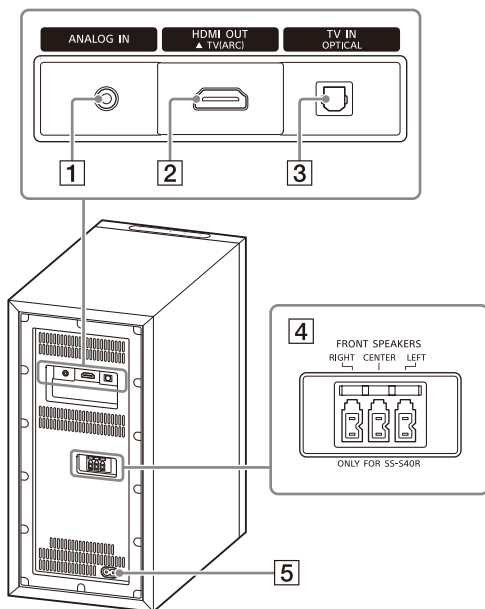

1 Gniazdo ANALOG IN

2 Gniazdo HDMI OUT (TV (ARC))

Podłączenie telewizora wyposażonego w gniazdo wejścia HDMI za pomocą kabla HDMI. Zestaw głośnikowy jest zgodny z funkcją Audio Return Channel (ARC). ARC to funkcja, która przesyła dźwięk z telewizora do urządzenia AV, takiego jak zestaw głośnikowy, z gniazda HDMI telewizora.

3 Gniazdo TV IN (OPTICAL)

4 Gniazda FRONT SPEAKERS

5 Wejście AC

Wzmacniacz bezprzewodowy

Przód

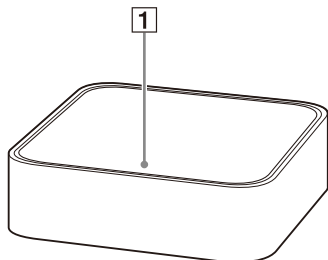

1 Wskaźnik zasilania

Wskazuje stan połączenia między subwooferem a wzmacniaczem bezprzewodowym oraz stan zasilania wzmacniacza bezprzewodowego.

Czerwony

– Świeci się: Wzmacniacz bezprzewodowy jest w trybie czuwania.

Zielony

– Świeci się: Wzmacniacz bezprzewodowy jest podłączony do subwoofera.
– Miga powoli: Wzmacniacz bezprzewodowy próbuje nawiązać połączenie z subwooferem.

Bursztynowy

– Świeci się: Wzmacniacz bezprzewodowy jest podłączony do subwoofera za pomocą połączenia ręcznego.
– Miga powoli: Wzmacniacz bezprzewodowy próbuje nawiązać połączenie z

Tył

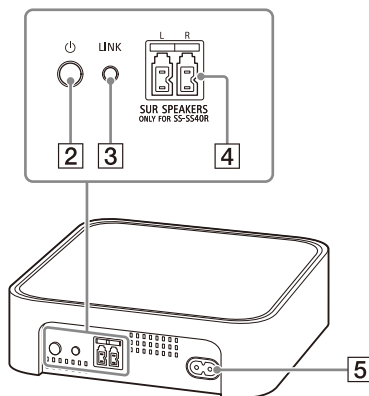

subwooferem za pomocą połączenia ręcznego.

– Miga dwukrotnie: Wzmacniacz bezprzewodowy znajduje się w stanie gotowości do parowania za pomocą połączenia ręcznego.

– Miga szybko: Trwa aktualizacja oprogramowania.

Wyłączony

– Wzmacniacz bezprzewodowy jest wyłączony.

2 Przycisk (zasilanie)

Włącza lub wyłącza wzmacniacz bezprzewodowy.

3 Przycisk LINK (strona 16)

4 Gniazda SUR SPEAKERS

5 Wejście AC

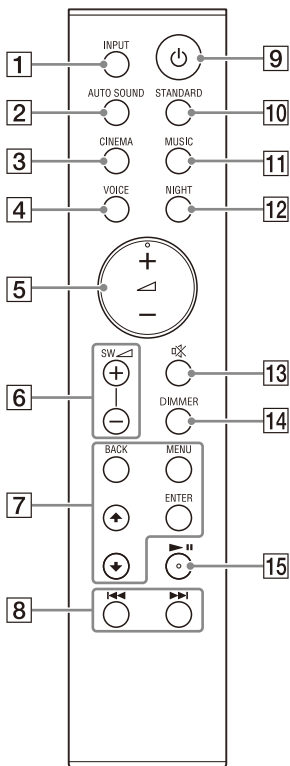

1 INPUT (strony 20, 24, 25)

Wybiera źródło wejściowe. Każde naciśnięcie przycisku INPUT powoduje zmianę cykliczną wejścia w poniższy sposób. [TV] → [ANALOG] → [BT] → [USB]

2 AUTO SOUND (strona 27)

Wybiera AUTO SOUND dla trybu dźwięku.

3 CINEMA (strona 27)

Wybiera CINEMA dla trybu dźwięku.

4 VOICE (strona 28)

Włącza/wyłącza tryb głosowy.

5 ▲ (głośność) +/-

Regulacja głośności.

6 SW ▲ (głośność subwoofera) +/-

Dostosowuje głośność subwoofera.

7 MENU (strony 20, 32)

Włącza/wyłącza menu ustawień na wyświetlaczu panelu przedniego.

▲/▼ (strony 20, 32)

Wybór pozycji menu ustawień. Wybiera zawartość na ekranie telewizora do odtwarzania z USB.

ENTER (strony 20, 32)

Wprowadzenie wyboru. Odtwarza zawartość wybraną za pomocą ▲/▼ do odtwarzania z USB.

BACK (strony 20, 32)

Powrót do poprzedniego ekranu. Wybiera górną warstwę do odtwarzania z USB.

8 **◀◀/▶▶** (poprzedni/następny)
(strony 20, 23)

Wybór poprzedniego/
następnego utworu lub pliku.
Przytrzymaj, aby wyszukiwać do
tyłu lub do przodu w celu
odtworzenia z USB.

9 **⏻** (zasilanie)

Włączenie zestawu głośnikowego
lub ustawienie go w trybie
czuwania.

10 **STANDARD** (strona 27)

Wybiera STANDARD dla trybu
dźwięku.

11 **MUSIC** (strona 27)

Wybiera MUSIC dla trybu dźwięku.

12 **NIGHT** (strona 28)

Włącza/wyłącza tryb nocny.

13 **⊗** (wyciszenie)

Tymczasowo wycisza dźwięk.
Naciśnięcie przycisku podczas
wyciszania anuluje wyciszenie.

14 **DIMMER** (strona 36)

15 **▶||*** (odtworzenie/pauza)
(strony 20, 23)

Odtwarza, wstrzymuje lub
wznawia odtwarzanie.

* Przyciski **◀** + **i** **▶||*** są wyposażone w
małe wypustki. Pełnią one funkcję
naprowadzającą podczas obsługi.

Informacje o wymianie baterii w pilocie zdalnego sterowania

Gdy zestaw głośnikowy nie reaguje na
próby obsługi za pomocą pilota
zdalnego sterowania, obie baterie
należy wymienić na nowe.
Do wymiany użyj baterii manganowych
R03 (rozmiar AAA).

Podstawowa instalacja i podłączenie

Patrz Przewodnik uruchamiania (osobny dokument).

Mocowanie zestawu głośnikowego do ściany

Głośnik Bar Speaker, głośniki surround i wzmacniacz bezprzewodowy można przymocować do ściany.

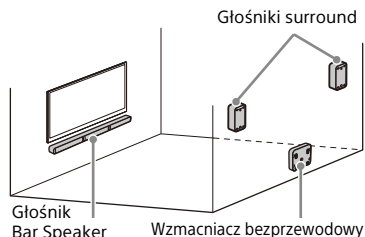

Uwagi

- Należy przygotować śruby (nie dostępne w zestawie) odpowiednie do materiału i wytrzymałości ściany. Ponieważ ściany z płyt gipsowych są szczególnie słabe, należy przykręcić odpowiednio śruby do dźwigara. Głośniki lub wzmacniacz bezprzewodowy należy zainstalować poziomo, wieszając je na śrubach na ciągłym płaskim fragmencie ściany.
- Instalację należy zlecić sprzedawcy firmy Sony lub licencjonowanemu wykonawcy. Podczas instalacji należy zwracać szczególną uwagę na bezpieczeństwo.
- Firma Sony nie ponosi odpowiedzialności za wypadki lub szkody spowodowane nieprawidłową instalacją, nieodpowiednią wytrzymałością ściany, nieprawidłowym montażem śrub, katastrofami naturalnymi itp.

Mocowanie głośnika Bar Speaker do ściany

- Przygotuj dwie śruby (nie dostępne w zestawie) odpowiednie do otworów uchwytów montażowych znajdujących się z tyłu głośnika Bar Speaker.

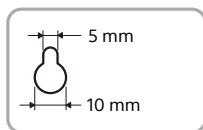
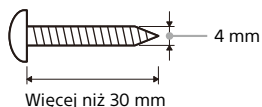

Otwór z tyłu głośnika Bar Speaker

- Przyklej **SZABLON MONTOWANIA NA ŚCIANIE** (w zestawie) do ściany.

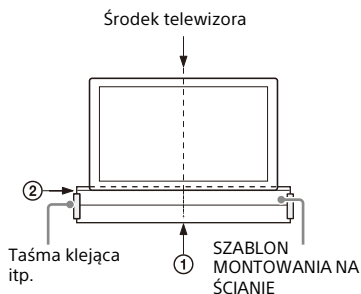

- Wyrównaj **LINIĘ ŚRODKOWĄ TELEWIZORA** (1) na **SZABLONIE MONTOWANIA NA ŚCIANIE** z linią środkową telewizora.
- Wyrównaj **LINIĘ DOLNĄ TELEWIZORA** (2) z **SZABLONEM MONTOWANIA NA ŚCIANIE** z dolną krawędzią telewizora,

następnie przyklej SZABLON MONTOWANIA NA ŚCIANIE za pomocą taśmy klejącej itp.

- 3 Wkręć śruby w oznaczenia (Ⓟ) na LINII ŚRUB (Ⓢ) SZABLONU MONTOWANIA NA ŚCIANIE, jak na rysunku poniżej.**

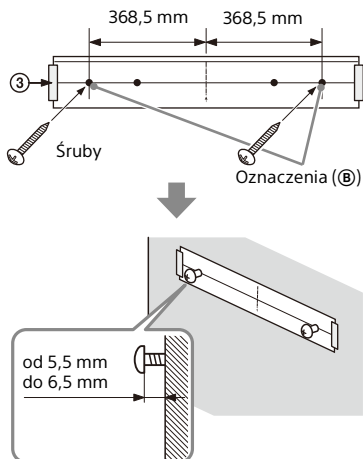

- 4 Usuń SZABLON MONTOWANIA NA ŚCIANIE.**

- 5 Zawieś głośnik Bar Speaker na śrubach.**

Dopasuj otwory z tyłu głośnika Bar Speaker do śrub, a następnie powieś głośnik Bar Speaker na dwóch śrubach.

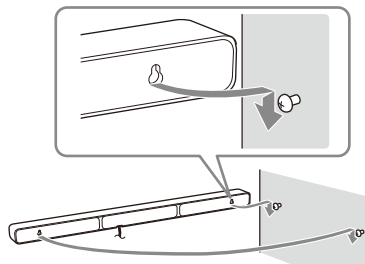

Uwaga

Przyklejając SZABLON MONTOWANIA NA ŚCIANIE, należy go całkowicie rozprostować.

Mocowanie głośników surround do ściany

- 1 Przygotuj śrubę (nieдостапna w zestawie) dla każdego głośnika, odpowiednią do otworu uchwytu montażowego znajdującego się z tyłu głośnika surround.**

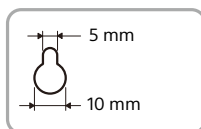
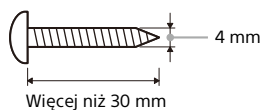

Otwór z tyłu głośnika surround

- 2 Przykręć śrubę do ściany, jak na rysunku poniżej.**

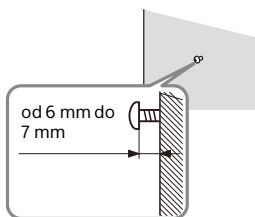

3 Zawieś głośnik surround na śrubie.

Dopasuj otwór z tyłu głośnika surround do śruby, a następnie powieś głośnik surround na śrubie.

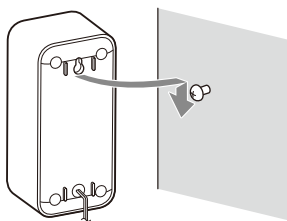

Mocowanie wzmacniacza bezprzewodowego do ściany

1 Przygotuj dwie śruby (nie dostępne w zestawie) odpowiednie do otworów uchwytów montażowych znajdujących się na spodzie wzmacniacza bezprzewodowego.

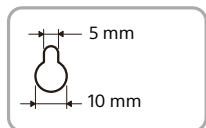
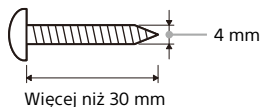

Otwór na spodzie wzmacniacza bezprzewodowego

2 Przykręć śruby do ściany, jak na rysunku poniżej.

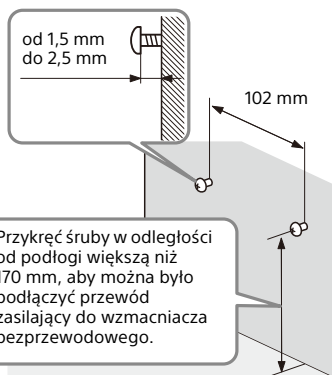

3 Zawieś wzmacniacz bezprzewodowy na śrubach.

Dopasuj otwory na spodzie wzmacniacza bezprzewodowego do śrub, a następnie powieś wzmacniacz bezprzewodowy na dwóch śrubach.

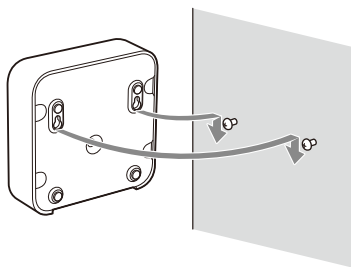

Ręczne podłączenie wzmacniacza bezprzewodowego

Wzmacniacz bezprzewodowy jest automatycznie podłączany do subwoofera po jego włączeniu. Jeżeli nie możesz automatycznie podłączyć wzmacniacza bezprzewodowego do subwoofera lub korzystasz z kilku produktów bezprzewodowych i chcesz określić subwoofer podłączany bezprzewodowo do wzmacniacza bezprzewodowego, przeprowadź połączenie ręczne.

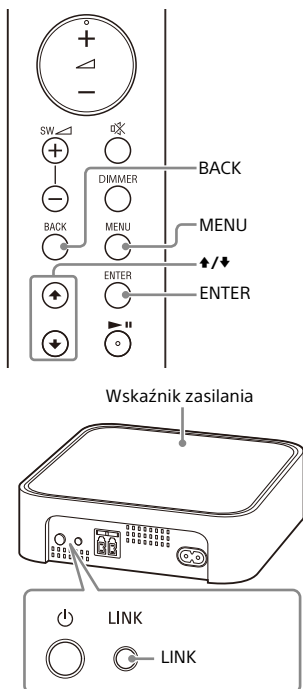

- 1 Naciśnij MENU.**
[CURRENT STATUS] pojawia się na wyświetlaczu panelu przedniego.
- 2 Naciśnij \uparrow/\downarrow , aby wybrać [SPEAKER], następnie naciśnij ENTER.**
- 3 Naciśnij \uparrow/\downarrow , aby wybrać [LINK], następnie naciśnij ENTER.**
- 4 Naciśnij \uparrow/\downarrow , aby wybrać [START], następnie naciśnij ENTER.**
[LINK] miga na wyświetlaczu panelu przedniego.
Aby anulować połączenie ręczne, naciśnij BACK.
- 5 Naciśnij LINK na wzmacniaczu bezprzewodowym.**
Połączenie ręczne rozpocznie się. Wskaźnik zasilania wzmacniacza bezprzewodowego miga dwukrotnie na bursztynowo.
- 6 Gdy [DONE] pojawi się na wyświetlaczu panelu przedniego, naciśnij MENU.**
Połączenie zostanie nawiązane i wskaźnik zasilania wzmacniacza bezprzewodowego świeci się na bursztynowo.

Uwaga

Jeżeli [ERROR] pojawi się na wyświetlaczu panelu przedniego oznacza to, że połączenie ze wzmacniaczem bezprzewodowym nie zostało nawiązane. Ponownie przeprowadź procedurę połączenia ręcznego.

Bezprzewodowe podłączenie do telewizora Sony za pomocą funkcji BLUETOOTH

W przypadku używania telewizora Sony* z funkcją BLUETOOTH, można słuchać dźwięku z telewizora lub urządzenia podłączonego do telewizora poprzez bezprzewodowe połączenie zestawu głośnikowego i telewizora.

* Telewizor musi być zgodny z A2DP (Advanced Audio Distribution Profile) profilu BLUETOOTH.

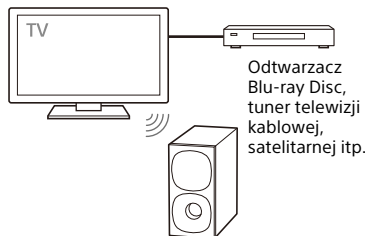

Uwaga

W przypadku podłączenia zestawu głośnikowego i telewizora za pomocą funkcji BLUETOOTH, nie można wyświetlać ekranu odtwarzania z USB na ekranie telewizora.

Aby używać wszystkich funkcji zestawu głośnikowego, podłącz zestaw głośnikowy i telewizor za pomocą kabla HDMI. Aby dowiedzieć się więcej na temat podłączenia i czynności do wykonania, aby słuchać dźwięku z telewizora po podłączeniu za pomocą kabla HDMI, patrz Przewodnik uruchamiania (osobny dokument).

Słuchanie dźwięku z telewizora dzięki bezprzewodowemu połączeniu zestawu głośnikowego i telewizora

Należy przeprowadzić parowanie zestawu głośnikowego i telewizora za pomocą funkcji BLUETOOTH. Parowanie to procedura, która jest wymagana, aby urządzenia BLUETOOTH wymienili ze sobą dane, przed nawiązaniem połączenia bezprzewodowego.

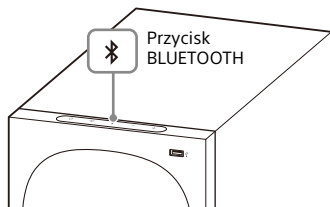
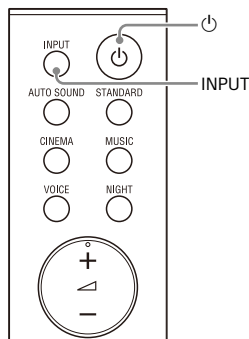

- 1 Włącz telewizor.
- 2 Włącz zestaw głośnikowy.

3 Naciśnij i przytrzymaj równocześnie przycisk BLUETOOTH na subwooferze i INPUT na pilocie zdalnego sterowania przez 5 sekund.

Zestaw głośnikowy przejdzie w tryb parowania, [PAIRING] pojawi się na wyświetlaczu panelu przedniego, a wskaźnik BLUETOOTH miga dwukrotnie na niebiesko.

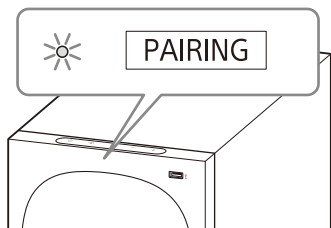

4 Na telewizorze, wyszukaj zestaw głośnikowy, aby dokończyć parowanie.

Na ekranie telewizora wyświetli się lista urządzeń BLUETOOTH. Aby zapoznać się z metodą parowania urządzenia BLUETOOTH z telewizorem, patrz instrukcja obsługi telewizora.

5 Sparuj zestaw głośnikowy i telewizor, wybierając „HT-S40R” z listy na ekranie telewizora.

6 Upewnij się, że wskaźnik BLUETOOTH na subwooferze świeci na niebiesko i [TV-BT] pojawia się na wyświetlaczu panelu przedniego.

Połączenie między zestawem głośnikowym a telewizorem zostało nawiązane.

7 Wybierz program lub wejście urządzenia za pomocą pilota zdalnego sterowania telewizora.

Dźwięk obrazu wyświetlanego na ekranie telewizora jest odtwarzany poprzez zestaw głośnikowy.

8 Wyreguluj głośność zestawu głośnikowego za pomocą pilota zdalnego sterowania telewizora.

Po naciśnięciu przycisku wyciszania na pilocie zdalnego sterowania telewizora następuje tymczasowe wyciszenie dźwięku.

Uwagi

- Jeżeli dźwięk z telewizora nie jest odtwarzany poprzez zestaw głośnikowy, wybierz wejście TV naciskając INPUT i sprawdź stan wyświetlacza panelu przedniego i wskaźników na subwooferze.
 - [TV-BT] pojawia się na wyświetlaczu panelu przedniego: zestaw głośnikowy i telewizor są podłączone i dźwięk telewizora jest odtwarzany poprzez zestaw głośnikowy.
 - Wskaźnik BLUETOOTH miga dwukrotnie i [PAIRING] pojawia się na wyświetlaczu panelu przedniego: wykonaj parowanie na telewizorze.
 - [TV] pojawia się na wyświetlaczu panelu przedniego: wykonaj kroki od początku.
- Po podłączeniu zestawu głośnikowego do telewizora za pomocą kabla HDMI, połączenie BLUETOOTH jest anulowane. Aby ponownie podłączyć zestaw głośnikowy do telewizora za pomocą funkcji BLUETOOTH, odłącz kabel HDMI, następnie wykonaj czynności podłączania od początku.
- Gdy zestaw głośnikowy jest podłączony do telewizora za pomocą funkcji BLUETOOTH i [AUTO SOUND] zostanie wybrany dla trybu dźwięku, wybierany jest tryb dźwięku [STANDARD].

Słuchanie dźwięku ze sparowanego telewizora

Można włączać/wyłączać zestaw głośnikowy, regulować głośność i wyciszać dźwięk za pomocą pilota zdalnego sterowania telewizora po bezprzewodowym podłączeniu telewizora do zestawu głośnikowego.

1 Włącz telewizor za pomocą pilota zdalnego sterowania telewizora.

Zestaw głośnikowy włącza się po włączeniu zasilania telewizora i dźwięk z telewizora jest odtwarzany poprzez zestaw głośnikowy.

2 Wybierz program lub wejście urządzenia za pomocą pilota zdalnego sterowania telewizora.

Dźwięk obrazu wyświetlanego na ekranie telewizora jest odtwarzany poprzez zestaw głośnikowy.

3 Wyreguluj głośność zestawu głośnikowego za pomocą pilota zdalnego sterowania telewizora.

Po naciśnięciu przycisku wyciszania na pilocie zdalnego sterowania telewizora następuje tymczasowe wyciszenie dźwięku.

Uwaga

Jeżeli wybierzesz inne wejście niż [TV] na pilocie zdalnego sterowania dostarczonym z zestawem głośnikowym, dźwięk z telewizora nie będzie odtwarzany poprzez zestaw głośnikowy. Aby odtwarzać dźwięk telewizora, wybierz wejście TV naciskając INPUT.

Wskazówka

Wyłączenie telewizora powoduje również wyłączenie zestawu głośnikowego, ponieważ zasilanie zestawu jest uzależnione od zasilania telewizora.

Słuchanie z telewizora

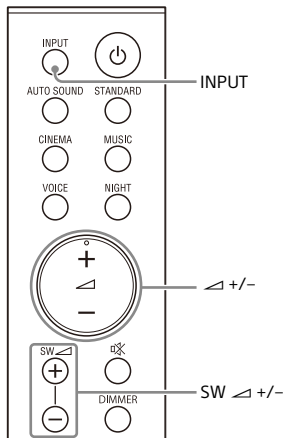

1 Naciśnij kilkakrotnie **INPUT**, aby wybrać [TV] na wyświetlaczu panelu przedniego.

2 Ustaw głośność.

- Ustaw głośność, naciskając przycisk +/-.
- Ustaw głośność subwoofera, wciskając przycisk SW +/-.

Uwagi

- Po podłączeniu telewizora do gniazda HDMI OUT (TV (ARC)) i TV IN (OPTICAL), gniazdo wejścia audio zostanie wybrane w zależności od tego, który sygnał audio jest wprowadzany jako pierwszy.
- Jeśli odtwarzane źródło wejściowe, np. program telewizyjny, nie zawiera zbyt wielu niskich dźwięków, mogą one być trudne do usłyszenia przez subwoofer.

Wskazówka

Można także wybrać wejście naciskając  na subwooferze.

Słuchanie muzyki z urządzenia USB

Uwagi

- Aby wyświetlić listę zawartości USB na ekranie telewizora, podłącz zestaw głośnikowy do telewizora za pomocą kabla HDMI.
- Zmień wejście telewizora na wejście, do którego podłączony jest zestaw głośnikowy.

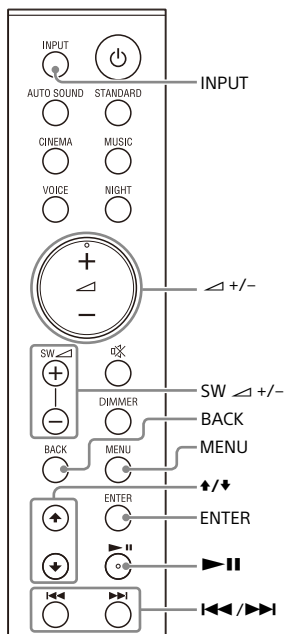

1 Podłącz urządzenie USB do portu USB.

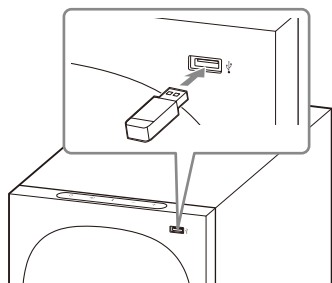

2 Naciśnij kilkakrotnie INPUT, aby wybrać [USB] na wyświetlaczu panelu przedniego.

[READ] pojawia się na wyświetlaczu panelu przedniego, a zestaw głośnikowy rozpoczyna odczyt danych z urządzenia USB. Po zakończeniu odczytu danych na ekranie telewizora pojawi się lista zawartości USB.

3 Naciśnij $\blacktriangleleft/\blacktriangleright$, aby wybrać żądaną zawartość, a następnie naciśnij ENTER.

Rozpocznie się odtwarzanie wybranej zawartości. Możesz przejść do górnej warstwy, naciskając BACK.

4 Ustaw głośność.

- Ustaw głośność, naciskając przycisk \blacktriangleleft +/-.
- Ustaw głośność subwoofera, wciskając przycisk SW \blacktriangleleft +/-.

Uwaga

Jeśli odtwarzane źródło wejściowe, np. program telewizyjny, nie zawiera zbyt wielu niskich dźwięków, mogą one być trudne do usłyszenia przez subwoofer.

Wybór trybu odtwarzania

W menu ustawień można wybrać tryb odtwarzania dla odtwarzania z USB, taki jak odtwarzanie z powtarzaniem lub odtwarzanie losowe.

1 Naciśnij MENU.

[CURRENT STATUS] pojawia się na wyświetlaczu panelu przedniego.

2 Naciśnij $\blacktriangleleft/\blacktriangleright$ /ENTER, aby wybrać [USB] - [REPEAT].

3 Naciśnij $\blacktriangleleft/\blacktriangleright$ /ENTER, aby wybrać tryb odtwarzania.

- [OFF]: Powtarzanie wyłączone. Odtwarza wszystkie utwory.
- [ONE]: Powtarza jeden utwór.
- [FOLDER]: Powtarza wszystkie utwory w bieżącym folderze.
- [RANDOM]: Powtarza wszystkie utwory w bieżącym folderze w losowej kolejności.
- [ALL]: Powtarza wszystkie utwory.

4 Naciśnij MENU, aby wyjść z menu ustawień.

Inne operacje

Aby	Wykonaj
Wstrzymać lub wznowić odtwarzanie	Naciśnij $\blacktriangleright\ \blacktriangleleft$.
Wybrać poprzedni lub następny utwór	Naciśnij $\blacktriangleleft\ \blacktriangleright$.
Wyszukiwać do tyłu lub do przodu (przewijanie do tyłu / do przodu)	Naciśnij i przytrzymaj $\blacktriangleleft\ \blacktriangleright$.

Uwagi

- Podczas działania nie należy odłączać urządzenia USB. Aby zapobiec błędom w danych lub uszkodzeniu urządzenia USB, podczas podłączania lub wyjmowania urządzenia USB zestaw głośnikowy powinien być wyłączony.
- [INVALID USB] pojawia się na wyświetlaczu panelu przedniego, jeśli

podłączone zostanie nieobsługiwane lub uszkodzone urządzenie USB.

- W zależności od formatu pliku, przewijanie do tyłu i do przodu może nie działać.

Informacje o urządzeniu USB na ekranie telewizora

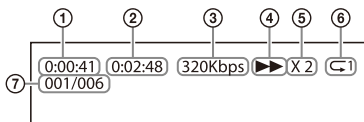

- ① Czas odtwarzania
- ② Całkowity czas odtwarzania
- ③ Prędkość transmisji
- ④ Stan odtwarzania
- ⑤ Szybkość przewijania do tyłu / do przodu
- ⑥ Tryb odtwarzania
- ⑦ Indeks wybranego pliku / Całkowita liczba plików w folderze

Następujące komunikaty wyświetlane są na ekranie telewizora w zależności od stanu urządzenia USB.

- [File Unsupported]
Wyświetla się na 2 sekundy w lewym dolnym rogu, gdy nieobsługiwany plik zostanie pominięty.
- [Device Not Support]
 - Urządzenie USB nie jest obsługiwane.
 - Podłączone urządzenie to urządzenie inne niż USB, niewłaściwe urządzenie USB lub urządzenie USB, na którym nie ma żadnych plików.
- [No USB]
Nie podłączono urządzenia USB.
- [Waiting]
Zestaw głośnikowy wyszukuje urządzenie USB.
- [This device is empty]
Na urządzeniu USB nie ma plików nadających się do odtworzenia.

Uwagi

- W zależności od źródła odtwarzania, niektóre informacje mogą nie być wyświetlane.
- W zależności od trybu odtwarzania wyświetlane informacje mogą się różnić.

Słuchanie muzyki za pomocą funkcji BLUETOOTH®

Słuchanie muzyki ze sparowanego urządzenia mobilnego podłączonego pierwszy raz

Aby użyć funkcji BLUETOOTH, należy najpierw sparować zestaw głośnikowy i urządzenie mobilne.

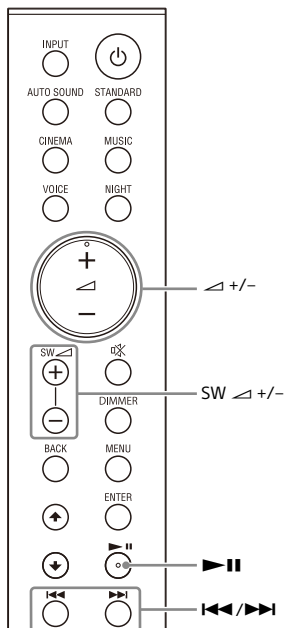

- 1 **Naciśnij i przytrzymaj przez 2 sekundy przycisk BLUETOOTH na subwooferze.**

Zestaw głośnikowy przejdzie w tryb parowania, [PAIRING] pojawi się na wyświetlaczu panelu przedniego, a wskaźnik BLUETOOTH miga dwukrotnie na niebiesko.

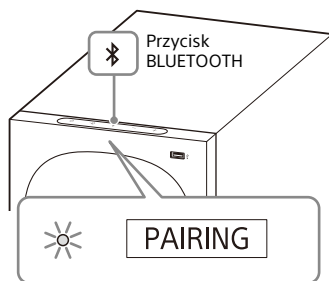

- 2 **Na urządzeniu mobilnym wyszukaj zestaw głośnikowy, aby dokończyć parowanie.**

Na ekranie urządzenia mobilnego wyświetli się lista urządzeń BLUETOOTH.

Aby zapoznać się z metodą parowania urządzenia BLUETOOTH z urządzeniem mobilnym, patrz instrukcja obsługi urządzenia mobilnego.

- 3 **Sparuj zestaw głośnikowy i urządzenie mobilne, wybierając „HT-S40R” z listy na ekranie urządzenia mobilnego.**

Jeśli wymagany jest klucz dostępu, wpisz „0000”.

- 4 **Upewnij się, że wskaźnik BLUETOOTH na subwooferze świeci na niebiesko i [BT] pojawia się na wyświetlaczu panelu przedniego.**

Połączenie między zestawem głośnikowym a urządzeniem mobilnym zostało nawiązane.

5 Rozpocznij odtwarzanie przy użyciu aplikacji muzycznej w podłączonym urządzeniu mobilnym.

Dźwięk jest odtwarzany przez zestaw głośnikowy.

6 Ustaw głośność.

- Ustaw głośność, naciskając przycisk \triangle +/-.
- Ustaw głośność subwoofera, wciskając przycisk SW \triangle +/-.
- $\blacktriangleright \parallel$ i $\blacktriangleleft / \blacktriangleright$ można użyć z funkcją BLUETOOTH.
(Wyszukiwanie do tyłu lub do przodu przez przytrzymanie $\blacktriangleleft / \blacktriangleright$ nie działa.)

Uwagi

- Można sparować poniższą liczbę urządzeń BLUETOOTH.
 - Urządzenia mobilne: 9
 - Telewizor firmy Sony TV z funkcją BLUETOOTH: 1
- Jeżeli owe urządzenie zostanie sparowane po sparowaniu powyżej podanej liczby urządzeń, ostatnie podłączone urządzenie zostanie zastąpione nowym urządzeniem.
- Wykonaj operację sparowania z drugim i kolejnymi urządzeniami mobilnymi.
 - Jeśli odtwarzane źródło wejściowe, np. program telewizyjny, nie zawiera zbyt wielu niskich dźwięków, mogą one być trudne do usłyszenia przez subwoofer.

Wskazówki

- Można sprawdzić stan połączenia funkcji BLUETOOTH sprawdzając stan wskaźnika BLUETOOTH.
- Gdy wybrane jest wejście BLUETOOTH, zestaw głośnikowy wchodzi w tryb parowania po krótkim naciśnięciu przycisku BLUETOOTH na subwooferze.

Słuchanie muzyki ze sparowanego urządzenia

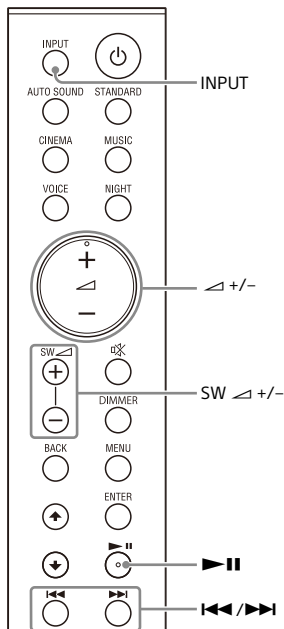

1 Włącz funkcję BLUETOOTH w urządzeniu mobilnym.

2 Naciśnij wielokrotnie **INPUT**, aby wybrać **[BT]** lub naciśnij krótko przycisk BLUETOOTH na subwooferze.

Wskaźnik BLUETOOTH miga i zestaw głośnikowy automatycznie ponownie nawiązuje połączenie z ostatnio podłączonym urządzeniem BLUETOOTH.

3 Upewnij się, że wskaźnik BLUETOOTH świeci się na niebiesko.

Połączenie między zestawem głośnikowym a urządzeniem mobilnym zostało nawiązane.

4 Rozpocznij odtwarzanie przy użyciu aplikacji muzycznej w podłączonym urządzeniu mobilnym.

Dźwięk jest odtwarzany przez zestaw głośnikowy.

5 Ustaw głośność.

- Ustaw głośność, naciskając przycisk \triangleleft +/-.
- Ustaw głośność subwoofera, wciskając przycisk SW \triangleleft +/-.
- $\blacktriangleright\blacktriangleright$ i $\blacktriangleleft\blacktriangleleft$ / $\blacktriangleright\blacktriangleright$ można użyć z funkcją BLUETOOTH. (Wyszukiwanie do tyłu lub do przodu przez przytrzymanie $\blacktriangleleft\blacktriangleleft$ / $\blacktriangleright\blacktriangleright$ nie działa.)

Uwaga

Jeśli odtwarzane źródło wejściowe, np. program telewizyjny, nie zawiera zbyt wielu niskich dźwięków, mogą one być trudne do usłyszenia przez subwoofer.

Wskazówka

Jeśli połączenie nie zostało nawiązane, wybierz „HT-S40R” w urządzeniu mobilnym.

Rozłączanie z urządzeniem mobilnym

Wykonaj jedną z poniższych czynności.

- Wyłącz funkcję BLUETOOTH w urządzeniu mobilnym.
- Ustaw [BT] - [POWER] na [OFF] (strona 34).
- Wyłącz zestaw głośnikowy lub urządzenie mobilne.

Słuchanie muzyki z urządzenia audio podłączonego za pomocą kabla stereo mini

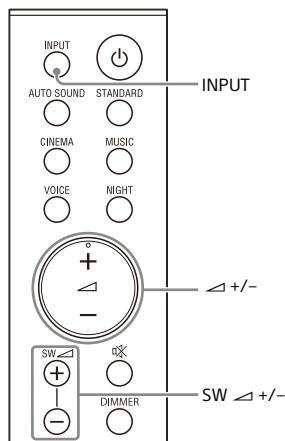

1 Do gniazda ANALOG IN podłącz dodatkowe urządzenie audio.

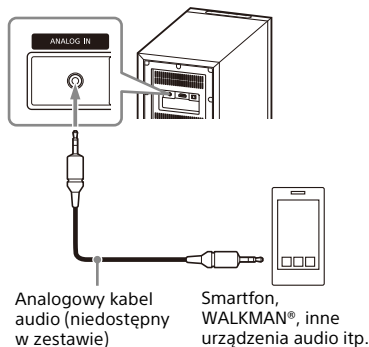

2 Naciśnij kilkakrotnie INPUT, aby wybrać [ANALOG] na wyświetlaczu panelu przedniego.

3 Rozpocznij odtwarzanie muzyki, obsługując podłączone urządzenie audio.

Dźwięk jest odtwarzany przez zestaw głośnikowy.

4 Ustaw głośność.

- Ustaw głośność, naciskając przycisk \triangleleft +/-.
- Ustaw głośność subwoofera, wciskając przycisk SW \triangleleft +/-.

Uwaga

Jeśli odtwarzane źródło wejściowe, np. program telewizyjny, nie zawiera zbyt wielu niskich dźwięków, mogą one być trudne do usłyszenia przez subwoofer.

Ustawianie jakości dźwięku

Ustawianie efektu dźwiękowego dostosowanego do źródeł dźwięku (tryb dźwięku)

Można bez problemu słuchać wstępnie zaprogramowanych efektów dźwiękowych dostosowanych do różnych źródeł dźwięku.

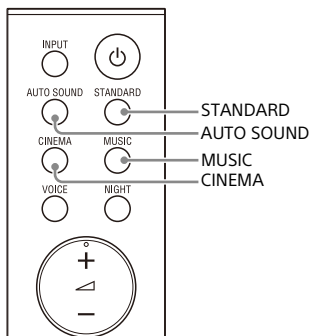

- 1 Naciśnij jeden z przycisków wyboru trybu (AUTO SOUND, STANDARD, CINEMA, MUSIC), aby wybrać tryb dźwięku.

Przycisk	Funkcja
AUTO SOUND	[AUTO SOUND] pojawia się na wyświetlaczu panelu przedniego. Odpowiednie ustawienie trybu dźwięku jest automatycznie wybierane z STANDARD, CINEMA lub MUSIC.
STANDARD	[STANDARD] pojawia się na wyświetlaczu panelu przedniego. Efekty dźwiękowe są zoptymalizowane do indywidualnego źródła.
CINEMA	[CINEMA] pojawia się na wyświetlaczu panelu przedniego. Dźwięki są odtwarzane z efektami dźwięku przestrzennego, są mocne, dzięki czemu nadają się do oglądania filmów.
MUSIC	[MUSIC] pojawia się na wyświetlaczu panelu przedniego. Efekty dźwiękowe zoptymalizowane do słuchania muzyki.

Wyraźniejsze dialogi (VOICE)

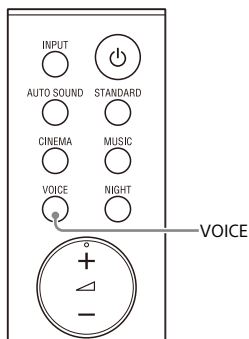

- 1 Naciśnij VOICE, aby włączyć lub wyłączyć funkcję.

Wyświetlacz panelu przedniego	Funkcja
[Vo.ON]	Dialogi są lepiej słyszalne po zwiększeniu zakresu dialogów.
[Vo.OFF]	Wyłącza funkcję trybu głosowego.

Rozkoszowanie się wyraźnym dźwiękiem podczas cichego odtworzenia o północy (NIGHT)

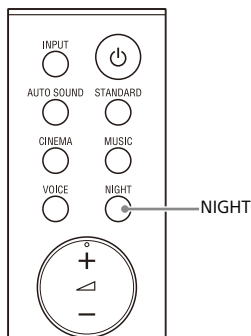

- 1 Naciśnij NIGHT, aby włączyć lub wyłączyć funkcję.

Wyświetlacz panelu przedniego	Funkcja
[N.ON]	Odtwarza dźwięk z niskim poziomem głośności z minimalną stratą wierności i wyrazistości dialogów.
[N.OFF]	Wyłącza funkcję trybu nocnego.

Uwaga

Gdy wyłączasz zestaw głośnikowy, to ustawienie ma automatycznie ustawianą wartość [N.OFF].

Sprawdzenie bieżących ustawień dźwięku

Możesz sprawdzić ustawienia dźwięku, tryb nocny, tryb głosowy i informacje o bieżącym strumieniu.

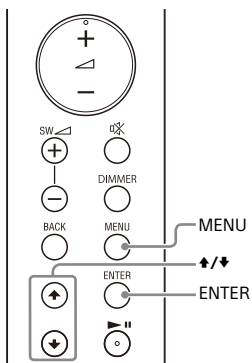

1 Naciśnij MENU.

[CURRENT STATUS] pojawia się na wyświetlaczu panelu przedniego, a następnie naciśnij ENTER.

2 Naciśnij wielokrotnie przycisk ↓, aby wybrać pozycję, jaką chcesz.

Bieżące ustawienie wyświetlane jest w następującej kolejności.

Tryb dźwięku → Tryb głosowy → Tryb nocny → Informacje o strumieniu

Bieżące ustawienie wyświetlane jest w odwrotnej kolejności po naciśnięciu ↑.

3 Naciśnij MENU, aby wyjść z menu ustawień.

Używanie zestawu głośnikowego poprzez powiązanie z telewizorem

Obsługa zestawu głośnikowego poprzez powiązanie z telewizorem (funkcja Sterowanie przez HDMI)

Podłączenie telewizora zgodnego z funkcją Sterowanie przez HDMI za pomocą kabla HDMI umożliwia powiązanie obsługi zestawu głośnikowego, takiej jak włączanie/wyłączanie zasilania lub regulacja głośności, z telewizorem.

Informacje o funkcji Sterowanie przez HDMI

Funkcja Sterowanie przez HDMI to funkcja, która umożliwia obsługę urządzeń podłączonych za pomocą kabla HDMI (High-Definition Multimedia Interface) poprzez wzajemne powiązanie.

Chociaż ta funkcja działa w przypadku urządzeń zgodnych z funkcją Sterowanie przez HDMI, może nie działać w przypadku podłączenia urządzeń innych niż te wyprodukowane przez firmę Sony.

Przygotowanie do obsługi poprzez powiązanie z telewizorem

Włącz ustawienia funkcji Sterowanie przez HDMI w telewizorze podłączonym do zestawu głośnikowego za pomocą kabla HDMI.

Domyślne ustawienie funkcji Sterowanie przez HDMI w zestawie głośnikowym to [ON] (strona 34).

Wskazówki

- Podłączając urządzenie, takie jak odtwarzacz płyt Blu-ray do telewizora za pomocą kabla HDMI, należy włączyć jego funkcję Sterowanie przez HDMI.
- Aby włączyć funkcję Sterowanie przez HDMI telewizora lub odtwarzacza płyt Blu-ray, należy zapoznać się z ich instrukcją obsługi.
- Jeśli włączysz funkcję Sterowanie przez HDMI (synchronizacja „BRAVIA”) podczas używania telewizora wyprodukowanego przez firmę Sony, funkcja Sterowanie przez HDMI zestawu głośnikowego jest także uruchamiana automatycznie.

Obsługa zasilania lub regulacja głośności za pomocą pilota zdalnego sterowania telewizora

Podczas obsługi zasilania telewizora lub regulacji głośności za pomocą pilota zdalnego sterowania telewizora, zasilanie zestawu głośnikowego lub regulacja głośności są powiązane.

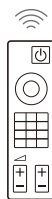

Pilot zdalnego sterowania telewizora

Powiązanie zasilania

Po włączeniu lub wyłączeniu telewizora następuje automatyczne włączenie lub wyłączenie zestawu głośnikowego.

Uwaga

Jeśli wyłączysz zestaw głośnikowy przed wyłączeniem telewizora, zestaw

głośnikowy może nie włączyć się automatycznie, nawet przy kolejnym włączeniu telewizora. W takim przypadku, wykonaj następujące czynności.

- Wybierz zestaw głośnikowy dla urządzenia wyjściowego dźwięku w menu telewizora.
- W przypadku korzystania z telewizora firmy Sony, włącz zestaw głośnikowy, gdy telewizor jest włączony.

Regulacja głośności

Dźwięk z telewizora jest automatycznie odtwarzany przez zestaw głośnikowy. Głośność zestawu głośnikowego można regulować za pomocą pilota zdalnego sterowania telewizora.

Inne funkcje powiązania

Funkcja odtwarzania jednym dotknięciem

Podczas odtwarzania treści na odtwarzaczu płyt Blu-ray lub „PlayStation®4” itp. podłączonym do telewizora, zestaw głośnikowy i telewizor są włączane automatycznie.

Wskazówka

Można zmienić ustawienie funkcji Sterowanie przez HDMI na [HDMI] - [CONTROL FOR HDMI] (strona 34) w menu ustawień.

Używanie menu ustawień

W menu ustawień można ustawić poniższe pozycje. Ustawienia zostaną zachowane nawet, jeśli odłączysz przewód zasilający.

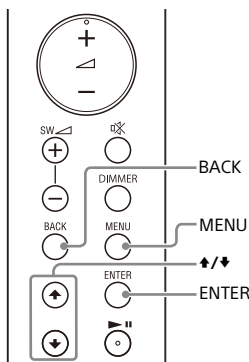

- 1** Naciśnij **MENU**, aby wejść w tryb menu ustawień.
Pozycja menu ustawień pojawi się na wyświetlaczu panelu przedniego.
- 2** Naciśnij wielokrotnie przycisk **↕/↕**, aby wybrać pozycję, następnie naciśnij **ENTER**.
Można wybrać następujące pozycje.

 - [CURRENT STATUS] (Sprawdzanie bieżącego statusu) (strona 33)
 - [SPEAKER] (Ustawienia głośników) (strona 33)
 - [AUDIO] (Ustawienia audio) (strona 34)
 - [HDMI] (Ustawienia HDMI) (strona 34)
 - [BT] (Ustawienia BLUETOOTH) (strona 34)
 - [USB] (Ustawienia USB) (strona 35)
 - [SYSTEM] (Ustawienia zestawu głośnikowego) (strona 35)
 - [RESET] (Resetowanie zestawu głośnikowego) (strona 35)
 - [UPDATE] (Aktualizacja zestawu głośnikowego) (strona 35)
- 3** Naciśnij wielokrotnie przycisk **↕/↕**, aby wybrać ustawienie, następnie naciśnij **ENTER**.
Aby powrócić do górnej warstwy, naciśnij **BACK**.
- 4** Naciśnij **MENU**, aby wyjść z trybu menu ustawień.

Pozycje menu ustawień

Pozycje	Funkcja
[CURRENT STATUS] (Sprawdzanie bieżącego statusu)	<p>[AUTO SOUND]/ [STANDARD]/ [CINEMA]/[MUSIC] (Tryb dźwięku)</p> <p>[Vo. ON]/[Vo. OFF] (Tryb głosowy)</p> <p>[N.ON]/[N.OFF] (Tryb nocny)</p> <p>[NO INFO.]/ [LPCM]/ [DOLBY DIGITAL] (Informacje o strumieniu)</p>
[SPEAKER] (Ustawienia głośników)	<p>[MULTI SPEAKER]</p> <ul style="list-style-type: none"> • [ON]: Dźwięk jest odtwarzany ze wszystkich głośników, niezależnie od liczby kanałów audio dla źródła odtwarzania. • [OFF]: Dźwięk jest odtwarzany z głośników, które odpowiadają kanałowi audio dla źródła odtwarzania. <p>[SUR.L.DISTANCE]/ [SUR.R.DISTANCE] (Odległość głośnika surround)</p> <p>Regulacja odległości od miejsca siedzenia do głośnika surround (lewego lub prawego) w zakresie od 1,0 metra do 6,0 metrów (w odstępach co 0,1 metra).</p> <p>Uwaga Możesz zmienić jednostki miary (metry lub stopy) w opcji [DISTANCE UNIT].</p> <p>[DISTANCE UNIT]</p> <p>Zmienia jednostki miary (metry lub stopy) dla [SUR.L.DISTANCE]/[SUR.R.DISTANCE].</p> <ul style="list-style-type: none"> • [METER]: Wyświetlanie w metrach. • [FEET]: Wyświetlanie w stopach. <p>[SUR.L.LEVEL]/ [SUR.R.LEVEL] (Poziom głośnika surround)</p> <p>Regulacja poziomu dźwięku głośnika surround (lewego lub prawego) od -6,0 dB do +6,0 dB (w odstępach co 0,5 dB).</p> <p>Uwaga W celu ułatwienia regulacji należy ustawić [TEST TONE] na [ON].</p> <p>[TEST TONE]</p> <p>[ON]: Odtwarza dźwięk testowy kolejno z każdego głośnika. [OFF]: Wylącza dźwięk testowy.</p> <p>Uwaga Dźwięk testowy nie jest emitowany, mimo że opcja [TEST TONE] jest ustawiona na [ON], gdy wybrane jest wejście [USB]. Wybierz wejście inne niż [USB].</p> <p>[LINK]</p> <ul style="list-style-type: none"> • [START]: wykonuje połączenie ręczne wzmacniacza bezprzewodowego z subwooferem. Aby uzyskać szczegółowe informacje, patrz „Ręczne podłączenie wzmacniacza bezprzewodowego” (strona 16). Aby anulować połączenie ręczne, naciśnij BACK. • [CANCEL]: Powrót do górnej warstwy [LINK].

Pozycje	Funkcja	
[AUDIO] (Ustawienia audio)	[DRC] (Kontrola zakresu dynamiki)	Przydatne do oglądania filmów przy niskim poziomie głośności. DRC dotyczy źródeł Dolby Digital. <ul style="list-style-type: none"> • [ON]: Kompresuje dźwięk zgodnie z informacjami zawartymi w treści. • [OFF]: Dźwięk nie jest kompresowany.
	[A.VOL] (Automatyczna głośność)	Automatycznie reguluje głośność w zależności od poziomu wejściowego z podłączonego urządzenia. <ul style="list-style-type: none"> • [ON]: Automatyczna regulacja głośności. • [OFF]: wyl.
	[DUAL] (Podwójne mono)	Możesz cieszyć się dźwiękiem transmisji multipleks, kiedy zestaw głośnikowy otrzymuje sygnał transmisji multipleks Dolby Digital. <ul style="list-style-type: none"> • [MAIN]: Odtworzony zostanie dźwięk głównego języka. • [SUB]: Odtworzony zostanie dźwięk dodatkowego języka. • [M/S]: Odtworzone zostaną jednocześnie dźwięki głównego i dodatkowych języków. <p>Uwaga Aby odbierać sygnał Dolby Digital, należy podłączyć telewizor lub inne urządzenie do gniazda TV IN (OPTICAL) za pomocą cyfrowego przewodu optycznego lub do gniazda HDMI OUT (TV (ARC)) za pomocą kabla HDMI.</p>
[HDMI] (Ustawienia HDMI)	[CONTROL FOR HDMI]	<ul style="list-style-type: none"> • [ON]: Włącza funkcję Sterowanie przez HDMI. Urządzenia połączone za pomocą kabla HDMI mogą sterować sobą nawzajem. • [OFF]: Wyłącza funkcję Sterowanie przez HDMI.
	[TV AUDIO]	Można ustawić, czy odtwarzany dźwięk jest przesyłany za pomocą kabla HDMI, czy cyfrowego przewodu optycznego. <ul style="list-style-type: none"> • [AUTO]: Odtwarza dźwięk wykryty za pomocą kabla HDMI lub cyfrowego przewodu optycznego. Po podłączeniu kabla HDMI lub cyfrowego przewodu optycznego zestaw głośnikowy odtwarza, wybierając podłączony kabel dla wejścia TV. • [OPTICAL]: Odtwarza dźwięk z gniazda TV IN (OPTICAL) dla wyjścia TV.
[BT] (Ustawienia BLUETOOTH)	[POWER]	<ul style="list-style-type: none"> • [ON]: Włącza funkcję BLUETOOTH. • [OFF]: Wyłącza funkcję BLUETOOTH. <p>Uwaga Gdy funkcja BLUETOOTH jest wyłączona, wejście BLUETOOTH jest pomijane podczas wyboru wejścia po naciśnięciu INPUT.</p>
	[STANDBY]	Gdy zestaw głośnikowy ma informację o parowaniu, można włączyć zestaw głośnikowy i słuchać muzyki z urządzenia BLUETOOTH nawet, gdy zestaw głośnikowy znajduje się w trybie czuwania włączając tryb czuwania BLUETOOTH. <ul style="list-style-type: none"> • [ON]: Włącza tryb czuwania BLUETOOTH. • [OFF]: Wyłącza tryb czuwania BLUETOOTH. <p>Uwaga Gdy tryb czuwania BLUETOOTH jest włączony, rośnie zużycie energii w trybie czuwania.</p>

Pozycje	Funkcja	
[USB] (Ustawienia USB)	[REPEAT] (Tryb odtwarzania z powtarzaniem)	<ul style="list-style-type: none"> • [OFF]: Powtarzanie wyłączone. Odtwarza wszystkie utwory. • [ONE]: Powtarza jeden utwór. • [FOLDER]: Powtarza wszystkie utwory w bieżącym folderze. • [RANDOM]: Powtarza wszystkie utwory w bieżącym folderze w losowej kolejności. • [ALL]: Powtarza wszystkie utwory.
[SYSTEM] (Ustawienia zestawu głośnikowego)	[AUTO STANDBY]	<ul style="list-style-type: none"> • [ON]: Włącza funkcję automatycznego trybu czuwania. Jeśli zestaw głośnikowy nie jest obsługiwany przez około 20 minut, automatycznie przełącza się w tryb czuwania. • [OFF]: wył.
	[VERSION] (Informacje o wersji)	Informacje o bieżącej wersji oprogramowania zestawu głośnikowego pojawiają się na wyświetlaczu panelu przedniego.
	[SUR. AMP. INFO] (Informacje o wersji wzmacniacza bezprzewodowego)	<ul style="list-style-type: none"> • [LATEST]: Wersja wzmacniacza bezprzewodowego jest najnowsza. • [PLEASE UPDATE]: Wersja wzmacniacza bezprzewodowego nie jest najnowsza. • [NOT CONNECTED]: Wzmacniacz bezprzewodowy nie jest podłączony do subwoofera.
[RESET] (Resetowanie zestawu głośnikowego)	[ALL RESET]	Można zresetować ustawienia zestawu głośnikowego do domyślnych wartości fabrycznych. Aby uzyskać szczegółowe informacje, patrz „Resetowanie zestawu głośnikowego” (strona 45).
[UPDATE] (Aktualizacja zestawu głośnikowego)	[START]	<p>Można uruchomić aktualizację oprogramowania po podłączeniu pamięci USB, w której plik z aktualizacją oprogramowania jest przechowywany w zestawie głośnikowym. Gdy dostępna będzie aktualizacja oprogramowania, powiadomimy Cię o tym na następującej stronie internetowej:</p> <ul style="list-style-type: none"> • W przypadku klientów w obu Amerykach https://www.sony.com/am/support • W przypadku klientów w Europie https://www.sony.eu/support • W przypadku klientów z regionu Azji i Pacyfiku, Oceanii, Bliskiego Wschodu i Afryki https://www.sony-asia.com/support
	[CANCEL]	Powraca do górnej warstwy [UPDATE].

Uwaga

Przed rozpoczęciem aktualizacji, upewnij się, że wzmacniacz bezprzewodowy jest włączony i podłączony do subwoofera.

Zmiana jasności wyświetlacza panelu przedniego i wskaźników (DIMMER)

Można zmienić jasność następujących urządzeń.

- Wyświetlacz panelu przedniego
- Wskaźnik BLUETOOTH
- Wskaźnik zasilania na wzmacniaczu bezprzewodowym

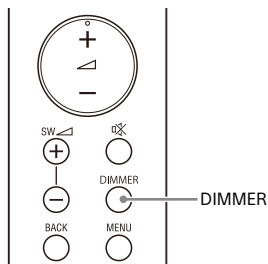

- 1 Wielokrotnie naciskaj przycisk **DIMMER**, aby wybrać żądane ustawienie.

Wyświetlacz panelu przedniego	Funkcja
[BRIGHT]	Wyświetlacz panelu przedniego i wskaźniki świecą się w jasnym kolorze.
[DARK]	Wyświetlacz panelu przedniego i wskaźniki świecą się w ciemnym kolorze.
[OFF]	Wyświetlacz panelu przedniego jest wyłączony.

Uwaga

Wyświetlacz panelu przedniego jest wyłączony po wybraniu [OFF]. Włącza się automatycznie po naciśnięciu dowolnego przycisku, a następnie wyłącza się, jeśli zestaw głośnikowy nie będzie używany

przez około 10 sekund. Jednak w niektórych przypadkach wyświetlacz panelu przedniego może się nie wyłączyć. W takim wypadku jasność wyświetlacza panelu przedniego jest taka sama jak [DARK].

Oszczędzanie energii

Aby używać zestawu głośnikowego w trybie oszczędzania energii, zmień poniższe ustawienia.

Wyłączenie zestawu głośnikowego poprzez wykrycie stanu używania

Po włączeniu funkcji automatycznego trybu czuwania, zestaw głośnikowy wchodzi w tryb czuwania automatycznie, gdy zestaw głośnikowy nie jest używany przez około 20 minut i nie otrzymuje on sygnału wejściowego.

- 1** Ustaw [SYSTEM] - [AUTO STANDBY] na [ON].

Oszczędzanie energii w trybie czuwania

Aby oszczędzać energię w trybie czuwania, ustaw [BT] - [STANDBY] na [OFF] (strona 34).

Wykrywanie i usuwanie usterek

Jeżeli zestaw głośnikowy nie działa prawidłowo, należy postąpić w następujący sposób.

- 1 Znajdź przyczynę i rozwiązanie problemu wykorzystując to wykrywanie i usuwanie usterek.
- 2 Resetowanie zestawu głośnikowego. Wszystkie ustawienia zestawu głośnikowego powracają do stanu początkowego. Aby uzyskać szczegółowe informacje, patrz „Resetowanie zestawu głośnikowego” (strona 45).

Jeśli nie można usunąć problemów, należy skontaktować się z lokalnym przedstawicielem firmy Sony. Do serwisu należy dostarczyć zarówno głośnik Bar Speaker, subwoofer, wzmacniacz bezprzewodowy, jak i głośniki surround nawet jeśli wydaje się, że tylko jedno urządzenie nie działa prawidłowo.

Zasilanie

Zestaw głośnikowy nie włącza się.

- Sprawdź, czy przewód zasilający jest dobrze podłączony.
- Wyjmij przewód zasilający z gniazda ściennego i włóż go ponownie po kilku minutach.

Zestaw głośnikowy wyłącza się automatycznie.

- Włączona funkcja automatycznego trybu czuwania. Ustaw [SYSTEM] - [AUTO STANDBY] na [OFF] (strona 35).

Zestaw głośnikowy nie włącza się, nawet kiedy telewizor jest włączony.

- Ustaw [HDMI] - [CONTROL FOR HDMI] na [ON] (strona 34). Telewizor musi obsługiwać funkcję Sterowanie przez HDMI. Szczegółowe informacje można znaleźć w instrukcji obsługi telewizora.
- Należy sprawdzić ustawienia głośnika telewizora. Zestaw głośnikowy synchronizuje się z ustawieniami głośnika telewizora. Szczegółowe informacje można znaleźć w instrukcji obsługi telewizora.
- W zależności od ustawień telewizora, jeżeli dźwięk był odtwarzany z głośnika telewizora ostatnim razem, zestaw głośnikowy może nie włączyć się, nawet jeśli telewizor zostanie włączony.

Zestaw głośnikowy wyłącza się, kiedy telewizor jest wyłączony.

- Sprawdź ustawienie funkcji Sterowanie przez HDMI (strona 34). Gdy funkcja Sterowanie przez HDMI jest włączona i wejście zestawu głośnikowego jest wejściem telewizora, zestaw głośnikowy wyłącza się automatycznie po wyłączeniu telewizora.

Zestaw głośnikowy nie wyłącza się, nawet kiedy telewizor jest wyłączony.

- Sprawdź ustawienie funkcji Sterowanie przez HDMI (strona 34). Po wyłączeniu telewizora, zestaw głośnikowy wyłącza się automatycznie tylko wtedy, gdy wejście zestawu głośnikowego jest wejściem telewizora. Telewizor musi obsługiwać funkcję Sterowanie przez HDMI. Szczegółowe informacje można znaleźć w instrukcji obsługi telewizora.

Obraz

Brak obrazu lub obraz nie jest prawidłowo wyświetlany.

- Wybierz odpowiednie wejście.
- Jeżeli po wybraniu wejścia TV obraz nie jest wyświetlany, wybierz kanał telewizora, którego chcesz użyć za pomocą pilota zdalnego sterowania telewizora.
- Należy odłączyć kabel HDMI, a następnie podłączyć go ponownie. Należy upewnić się, że kabel jest stabilnie podłączony.

Dźwięk

Zestaw głośnikowy nie może połączyć się z telewizorem za pomocą funkcji BLUETOOTH.

- Po podłączeniu zestawu głośnikowego do telewizora za pomocą kabla HDMI, połączenie BLUETOOTH jest anulowane. Odłącz kabel HDMI, następnie wykonaj czynności podłączania od początku (strona 17).

Dźwięk z telewizora nie jest odtwarzany przez zestaw głośnikowy.

- Sprawdź typ i podłączenie kabla HDMI, cyfrowego przewodu optycznego podłączonego do zestawu głośnikowego i telewizora (więcej informacji można znaleźć w znajdującym się w zestawie Przewodniku uruchamiania).
- Odłącz kable łączące telewizor i zestaw głośnikowy, a następnie uważnie podłącz je ponownie. Odłącz przewód zasilający telewizora i zestawu głośnikowego od gniazdka zasilania i podłącz ponownie.
- Gdy zestaw głośnikowy i telewizor są połączone tylko za pomocą kabla HDMI, sprawdź następujące elementy.
 - Gniazdo HDMI podłączonego telewizora jest oznaczone „ARC”.

- Funkcja Sterowanie przez HDMI w telewizorze jest włączona.
 - Funkcja ARC telewizora jest włączona.
 - Na zestawie głośnikowym funkcja Sterowanie przez HDMI jest włączona (strona 34).
- Jeśli telewizor nie jest zgodny z funkcją Audio Return Channel, należy podłączyć cyfrowy przewód optyczny (zapoznaj się ze znajdującym się w zestawie Przewodnikiem uruchamiania). Jeśli telewizor nie jest zgodny z funkcją Audio Return Channel, dźwięk telewizora nie będzie odtwarzany przez zestaw głośnikowy nawet w przypadku podłączenia zestawu głośnikowego do gniazda HDMI IN w telewizorze.
 - Jeśli dźwięk z urządzenia podłączonego do gniazda wejścia optycznego telewizora nie jest odtwarzany, spróbuj wykonać następujące czynności.
 - Podłącz dekodery telewizji kablowej lub dekodery telewizji satelitarnej bezpośrednio do gniazda TV IN (OPTICAL) zestawu głośnikowego.
 - Wielokrotnie naciskaj przycisk INPUT, aby wybrać wejście TV (strona 20).
 - Zwiększ głośność w telewizorze lub anuluj wyciszenie.
 - W zależności od kolejności włączenia telewizora i zestawu głośnikowego, zestaw głośnikowy może zostać wyciszony. W takim wypadku włącz najpierw telewizor, potem zestaw głośnikowy.
 - W ustawieniach głośników w telewizorze (BRAVIA) wybierz opcję System audio. Informacje na temat konfigurowania telewizora można znaleźć w instrukcji obsługi telewizora.
 - Należy sprawdzić wyjście dźwięku telewizora. Ustawienia telewizora znajdują się w instrukcji obsługi telewizora.
 - Zestaw głośnikowy obsługuje formaty Dolby Digital i PCM audio. W przypadku odtwarzania nieobsługiwanych formatów, ustaw

cyfrowe wyjście audio telewizora (BRAVIA) na „PCM”. Szczegółowe informacje można znaleźć w instrukcji obsługi telewizora.



Dźwięk jest odtwarzany przez zestaw głośnikowy i telewizor.

- Zmień ustawienie wyjścia audio telewizora, aby dźwięk z telewizora był odtwarzany z zewnętrznego głośnika.
- Ustaw głośność telewizora na minimum.

Z subwoofera nie słycać żadnego dźwięku lub słycać tylko bardzo cichy dźwięk.

- Upewnij się, że przewód zasilający subwoofera jest podłączony prawidłowo (zapoznaj się ze znajdującym się w zestawie Przewodnikiem uruchamiania).
- Aby zwiększyć głośność subwoofera, naciśnij przycisk SW  + na pilocie zdalnego sterowania (strona 11).
- Subwoofer służy do odtwarzania basów. W przypadku źródeł wejściowych, które charakteryzują się niewielką ilością tonów niskich (np. transmisja telewizyjna) dźwięk z subwoofera może być trudny do usłyszenia.
- Podczas odtwarzania treści zgodnej z technologią ochrony praw autorskich (HDCP) nie słycać jej z subwoofera.

Z urządzenia podłączonego do zestawu głośnikowego nie słycać żadnego dźwięku lub słycać tylko bardzo cichy dźwięk z zestawu głośnikowego.

- Naciśnij przycisk  + i sprawdź poziom głośności (strona 11).
- Naciśnij przycisk  lub , aby anulować funkcję wyciszenia (strona 11).
- Upewnij się, że źródło wejściowe zostało wybrane prawidłowo. Spróbuj innych źródeł wejściowych naciskając wielokrotnie INPUT.
- Sprawdź, czy wszystkie kable i przewody zestawu głośnikowego i

podłączonego urządzenia są dobrze umieszczone w gniazdach.

- Jeżeli podłączone urządzenie obsługuje funkcję podniesienia częstotliwości próbkowania, należy ją wyłączyć.

Nie można uzyskać efektu przestrzennego.

- W zależności od sygnału wejściowego przetwarzanie dźwięku przestrzennego może nie działać efektywnie. Odczucie efektu dźwięku przestrzennego zależy od programu lub płyty.
- Aby odtwarzać wielokanałowy sygnał audio, należy sprawdzić ustawienie wyjścia sygnału audio w urządzeniu podłączonym do zestawu głośnikowego. Szczegółowe informacje zawiera instrukcja obsługi dostarczona z podłączonym urządzeniem.

Dźwięk odtwarzany z zestawu głośnikowego nie ma takiego samego poziomu co z telewizora, chociaż wartości poziomu głośności na zestawie głośnikowym i telewizorze są ustawione na taką samą wartość.

- Jeżeli funkcja Sterowanie przez HDMI jest włączona, wartość poziomu głośności w zestawie głośnikowym może pojawić się w telewizorze jako głośność telewizora. Poziomy odtwarzanego dźwięku z zestawu głośnikowego i telewizora różnią się, chociaż wartości poziomu głośności w zestawie głośnikowym i telewizorze są ustawione na taką samą wartość. Poziomy odtwarzanego dźwięku z zestawu głośnikowego i telewizora różnią się w zależności od charakterystyki przetwarzania dźwięku każdego z nich, to nie jest wadliwe działanie.

Dźwięk jest przerywany podczas oglądania programu na telewizorze lub treści na płycie Blu-ray itd.

- Sprawdź ustawienie trybu dźwięku (strona 27). Jeżeli tryb dźwięku jest ustawiony na [AUTO SOUND], dźwięk może być przerywany, gdy tryb dźwięku zmieni się automatycznie zgodnie z informacjami o odtwarzanym programie. Jeżeli nie chcesz, aby tryb dźwięku zmieniał się automatycznie, ustaw tryb dźwięku na inne ustawienie niż [AUTO SOUND].

Dźwięk telewizora odtwarzany z zestawu głośnikowego nie jest zsynchronizowany z obrazem.

- Może pojawić się przesunięcie dźwięku względem obrazu w zależności od źródła dźwięku. Jeśli telewizor ma funkcję umożliwiającą opóźnienie obrazu, użyj jej w celu dokonania regulacji.

Wzmacniacz bezprzewodowy

Z wzmacniacza bezprzewodowego nie słychać żadnego dźwięku lub słychać tylko bardzo cichy dźwięk.

- Upewnij się, że wskaźnik zasilania na wzmacniaczu bezprzewodowym świeci się na zielono lub bursztynowo.
- Jeśli wskaźnik zasilania wzmacniacza bezprzewodowego nie świeci się, spróbuj wykonać następujące kroki.
 - Upewnij się, że przewód zasilający wzmacniacza bezprzewodowego jest podłączony prawidłowo.
 - Naciśnij przycisk  (zasilanie) na wzmacniaczu bezprzewodowym, aby włączyć zasilanie.
- Jeśli wskaźnik zasilania wzmacniacza bezprzewodowego powoli miga na zielono lub bursztynowo lub świeci się na czerwono, spróbuj wykonać następujące kroki.
 - Przesuń bliżej wzmacniacz bezprzewodowy do subwoofera, aby wskaźnik zasilania na

wzmacniaczu bezprzewodowym zaświecił się na zielono lub bursztynowo.

- Wykonaj czynności opisane w rozdziale „Ręczne podłączanie wzmacniacza bezprzewodowego” (strona 16).
- Jeśli wskaźnik zasilania wzmacniacza bezprzewodowego miga na czerwono, naciśnij przycisk  (zasilanie) na wzmacniaczu bezprzewodowym, aby wyłączyć zasilanie i sprawdź, czy otwory wentylacyjne w subwooferze nie są zablokowane.
- Sprawdź, czy opcja [SPEAKER] – [MULTI SPEAKER] została ustawiona na [ON] (strona 33). Jeśli opcja [SPEAKER] – [MULTI SPEAKER] jest ustawiona na [OFF], dźwięk nie jest odtwarzany z głośników surround podczas odtwarzania dźwięku ze źródła 2-kanalowego.

Przerywany dźwięk lub występujący szum.

- Jeśli w pobliżu znajduje się urządzenie, które generuje fale elektromagnetyczne, na przykład bezprzewodowa sieć LAN lub kuchenka mikrofalowa, odsuń od nich zestaw głośnikowy.
- Jeśli między subwooferem a wzmacniaczem bezprzewodowym występują jakieś przeszkody, przesuń je lub usuń.
- Nie należy zasłaniać górnej powierzchni subwoofera metalowymi przedmiotami, takimi jak rama telewizora. Funkcje bezprzewodowe mogą działać niestabilnie.
- Umieść subwoofer i wzmacniacz bezprzewodowy jak najbliżej siebie.
- Zmień częstotliwość bezprzewodowej sieci LAN w pobliskim routerze bezprzewodowej sieci LAN lub komputerze na pasmo 5 GHz.
- Przełącz połączenie sieciowe telewizora lub odtwarzacza Blu-ray

Disc z bezprzewodowego na przewodowe.

Podłączanie urządzenia USB

Urządzenie USB nie jest rozpoznawane.

- Spróbuj wykonać poniższe czynności:
 - ① Wyłącz zestaw głośnikowy.
 - ② Wyjmij urządzenie USB i podłącz je ponownie.
 - ③ Włącz zestaw głośnikowy.
- Upewnij się, że urządzenie USB jest dobrze podłączone do portu  (USB).
- Sprawdź, czy urządzenie USB ani kabel nie są uszkodzone.
- Upewnij się, że urządzenie USB jest włączone.
- Jeśli urządzenie USB jest połączone przez koncentrator USB, odłącz je i podłącz bezpośrednio do subwoofera.

Podłączanie urządzenia mobilnego

Nie można ustanowić połączenia BLUETOOTH.

- Upewnij się, że wskaźnik BLUETOOTH na subwooferze świeci się (strona 23).
- Upewnij się, że podłączane urządzenie BLUETOOTH oraz funkcja BLUETOOTH są włączone.
- Ustaw urządzenie BLUETOOTH bliżej subwoofera.
- Ponownie sparuj zestaw głośnikowy z urządzeniem BLUETOOTH. Wcześniej może być konieczne anulowanie parowania z zestawem głośnikowym przy użyciu urządzenia BLUETOOTH.
- Jeśli opcja [BT] – [POWER] jest ustawiona na [OFF], ustaw ją na [ON] (strona 34).

Nie można przeprowadzić parowania.

- Ustaw urządzenie BLUETOOTH bliżej subwoofera.

- Upewnij się, że zestaw głośnikowy nie jest zakłócany przez urządzenie bezprzewodowej sieci LAN, inne urządzenia bezprzewodowe pasma 2,4 GHz ani kuchenkę mikrofalową. Jeśli w pobliżu znajduje się urządzenie generujące promieniowanie elektromagnetyczne, odsuń je od zestawu głośnikowego.
- Parowanie może nie być możliwe, jeżeli inne urządzenia BLUETOOTH znajdują się wokół zestawu. W takim przypadku, wyłącz inne urządzenia BLUETOOTH.

Dźwięk podłączonego urządzenia mobilnego BLUETOOTH nie jest odtwarzany w zestawie głośnikowym.

- Upewnij się, że wskaźnik BLUETOOTH na subwooferze świeci się (strona 23).
- Ustaw urządzenie BLUETOOTH bliżej subwoofera.
- Jeśli w pobliżu znajduje się urządzenie generujące promieniowanie elektromagnetyczne, na przykład urządzenie bezprzewodowej sieci LAN, inne urządzenia BLUETOOTH lub kuchenka mikrofalowa, odsuń je od zestawu głośnikowego.
- Odsuń urządzenie USB 3.0 i jego kabel od tego zestawu głośnikowego.
- Usuń wszelkie przeszkody występujące pomiędzy zestawem głośnikowym a urządzeniem BLUETOOTH lub odsuń od nich zestaw głośnikowy.
- Zmień położenie połączonego urządzenia BLUETOOTH.
- Zmień częstotliwość bezprzewodowej sieci LAN w pobliskim routerze bezprzewodowej sieci LAN lub komputerze na pasmo 5 GHz.
- Zwiększ głośność w podłączonym urządzeniu BLUETOOTH.

Dźwięk nie synchronizuje się z obrazem.

- Podczas oglądania filmów, dźwięk może mieć niewielkie opóźnienie względem obrazu.

Pilot zdalnego sterowania

Pilot zdalnego sterowania zestawu głośnikowego nie działa.

- Skieruj pilota zdalnego sterowania na czujnik pilota zdalnego sterowania na subwooferze (strona 8).
- Usuń wszystkie przeskody znajdujące się między pilotem zdalnego sterowania a subwooferem.
- Wymień baterie w pilocie zdalnego sterowania na nowe, jeśli są wyczerpane.
- Sprawdź, czy naciskasz prawidłowy przycisk na pilocie zdalnego sterowania.

Pilot zdalnego sterowania telewizora nie działa.

- Umieść głośnik Bar Speaker w takim miejscu, aby nie blokował czujnika pilota zdalnego sterowania telewizora.

Inne

Funkcja Sterowanie przez HDMI nie działa prawidłowo.

- Sprawdź połączenie z zestawem głośnikowym (więcej informacji można znaleźć w znajdującym się w zestawie Przewodniku uruchamiania).
- Włącz funkcję Sterowanie przez HDMI na telewizorze. Szczegółowe informacje można znaleźć w instrukcji obsługi telewizora.
- Odczekaj chwilę i spróbuj ponownie. Po odłączeniu zestawu głośnikowego od zasilania należy odczekać chwilę, zanim będzie można wykonywać operacje. Odczekaj 15 sekund lub dłużej i spróbuj ponownie.
- Upewnij się, że urządzenia podłączone do zestawu głośnikowego obsługują funkcję Sterowanie przez HDMI.
- Aktywuj funkcję Sterowanie przez HDMI na urządzeniach podłączonych do zestawu głośnikowego. Szczegółowe informacje można

znaleźć w instrukcji obsługi urządzenia.

- Typ i liczba urządzeń, którymi można sterować przy użyciu funkcji Sterowanie przez HDMI są ograniczone przez standard HDMI CEC następująco:
 - Nagrywarki (nagrywarka Blu-ray Disc, nagrywarka DVD itp.): maks. 3 urządzenia
 - Urządzenia odtwarzające (odtwarzacz Blu-ray Disc, odtwarzacz DVD itp.): maks. 3 urządzenia
 - Urządzenia podobne do tunera: maks. 4 urządzenia
 - Zestaw audio (odbiornik/zasilawki): maks. 1 urządzenie (używane przez zestaw głośnikowy)

[PROTECT] pojawia się na wyświetlaczu panelu przedniego subwoofera, dźwięk jest wyciszony, a przyciski na pilocie zdalnego sterowania lub subwooferze inne niż (zasilanie) nie działają.

- Funkcja ochrony jest aktywowana. Naciśnij  (zasilanie), aby wyłączyć zestaw głośnikowy i odłączyć przewód zasilający i sprawdź poniższe elementy.
 - Upewnij się, że otwory wentylacyjne subwoofera nie są zasłonięte i po chwili włącz zestaw głośnikowy.
 - Kiedy zestaw głośnikowy korzysta z połączenia USB, odłącz urządzenie USB i włącz zestaw głośnikowy. Jeśli zestaw głośnikowy działa prawidłowo, pobór prądu podłączonego urządzenia USB przekracza maksymalny prąd wyjściowy zestawu głośnikowego wynoszący 500 mA lub urządzenie USB może działać nieprawidłowo.

Wyświetlacz panelu przedniego subwoofera nie świeci się.

- Naciśnij DIMMER, aby ustawić jasność na [BRIGHT] lub [DARK], jeśli ustawiono na [OFF] (strona 36).

Czujniki w telewizorze nie działają prawidłowo.

→ Głośnik Bar Speaker może zasłaniać jakieś czujniki (na przykład czujnik światła), odbiornik pilota zdalnego sterowania w telewizorze lub nadajnik okularów 3D (transmisja podczerwieni) telewizora 3D, który obsługuje zestaw okularów 3D na podczerwień lub komunikację bezprzewodową. Odsuń głośnik Bar Speaker od telewizora na odległość, która umożliwi prawidłowe działanie tych części. Położenie czujników i odbiornika pilota zdalnego sterowania zostało podane w instrukcji obsługi telewizora.

Funkcja bezprzewodowa (funkcja BLUETOOTH lub wzmacniacz bezprzewodowy) jest niestabilna.

→ W pobliżu zestawu głośnikowego nie należy umieszczać żadnych metalowych przedmiotów innych niż telewizor.

Zestaw głośnikowy nie działa prawidłowo (na wyświetlaczu panelu przedniego pojawia się [DEMO]).

→ Zestaw głośnikowy znajduje się w trybie demo. Aby anulować tryb demo, zresetuj zestaw głośnikowy. Naciśnij i przytrzymaj przez ponad 5 sekund przycisk  (zasilanie) i – (głośność) na subwooferze (strona 45).

Po zmianie na wejście telewizora z wejścia USB przez naciśnięcie przycisku INPUT, wyświetlony zostanie komunikat.

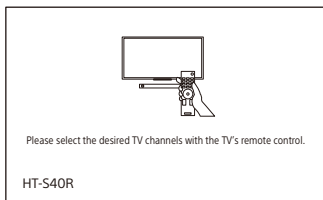

* Ten ekran jest przykładowym dla języka angielskiego.

→ Wybierz program w telewizorze, używając pilota zdalnego sterowania telewizora.

Resetowanie zestawu głośnikowego

Jeśli zestaw głośnikowy nadal nie działa prawidłowo, zresetuj zestaw głośnikowy w następujący sposób.

- 1 Naciśnij MENU.**
[CURRENT STATUS] pojawia się na wyświetlaczu panelu przedniego.
- 2 Naciśnij $\blacktriangle/\blacktriangledown$, aby wybrać [RESET], następnie naciśnij ENTER.**
- 3 Naciśnij $\blacktriangle/\blacktriangledown$, aby wybrać [ALL RESET], następnie naciśnij ENTER.**
- 4 Naciśnij $\blacktriangle/\blacktriangledown$, aby wybrać [START], następnie naciśnij ENTER.**
Wszystkie ustawienia powracają do stanu początkowego.

Anulowanie resetowania

Wybierz [CANCEL] w kroku 4.

Jeżeli nie możesz przeprowadzić resetu za pomocą Menu ustawień

Naciśnij i przytrzymaj przez ponad 5 sekund przycisk \odot (zasilanie) i – (głośność) na subwooferze.

Ustawienia powracają do stanu początkowego.

Uwaga

Po zresetowaniu połączenie z wzmacniaczem bezprzewodowy, może zostać utracone. W takim wypadku, wykonaj operację „Ręczne podłączenie wzmacniacza bezprzewodowego” (strona 16).

Informacje dodatkowe

Dane techniczne

Subwoofer (SA-WS40R)

Sekcja wzmacniacza

MOC WYJŚCIOWA (znamionowa)

Przedni L + Przedni P: 50 W + 50 W
(przy 8 omach, 1 kHz, 1% THD)

MOC WYJŚCIOWA (referencyjna)

Przedni L/Przedni P/Środkowy: 90 W
(na kanał przy 8 omach, 1 kHz)
Subwoofer: 180 W (przy 4 omach,
100 Hz)

Wejścia

TV IN (OPTICAL)
USB
ANALOG IN

Wyjścia

HDMI OUT (TV (ARC))

Sekcja HDMI

Złącze

Typ A (19-wtykowe)

Sekcja USB

⚡ Port (USB):
typ A

Sekcja BLUETOOTH

System komunikacji

BLUETOOTH Specyfikacja w wersji 5.0

Wyjście

Specyfikacja BLUETOOTH, klasa
zasilania 1

Maksymalny zasięg komunikacji

Na linii widzenia ok. 10 m¹⁾

Pasmo częstotliwości

Pasmo 2,4 GHz (2,4000 GHz -
2,4835 GHz)

Maksymalna moc wyjściowa

< 14 dBm

Metoda modulacji

FHSS (Freq Hopping Spread Spectrum)

Zgodność z profilami BLUETOOTH²⁾

A2DP (Advanced Audio Distribution
Profile)

AVRCP (Audio Video Remote Control
Profile)

Obsługiwany kodek³⁾
SBC⁴⁾

Zakres transmisji (A2DP)

20 Hz - 20 000 Hz (częstotliwość
próbki 32 kHz, 44,1 kHz, 48 kHz)

- 1) Rzeczywisty zasięg zależy od takich czynników, jak przeszkody między urządzeniami, pola magnetyczne wokół kuchenki mikrofalowej, elektryczność statyczna, telefon bezprzewodowy, czułość odbioru, system operacyjny, oprogramowanie itp.
- 2) Profile standardu BLUETOOTH wskazują cel komunikacji BLUETOOTH między urządzeniami.
- 3) Kodek: kompresja sygnału audio i format konwersji
- 4) Skrót oznaczający kodek podpasma (ang. Subband Codec)

Sekcja głośników

Zestaw głośnikowy

Zestaw subwoofera, bass reflex

Głośnik

160 mm typu stożkowego

OGÓLNE

Wymagane zasilanie

220 V-240 V AC, 50 Hz/60 Hz

Pobór mocy

Wł.: 55 W

Tryb czuwania: 0,5 W lub mniej (tryb oszczędzania energii)

(Po ustawieniu [CONTROL FOR HDMI] w

[HDMI] i [STANDBY] w [BT] na [OFF])

Tryb czuwania: 2 W lub mniej*

(Po ustawieniu [CONTROL FOR HDMI] w

[HDMI] i [STANDBY] w [BT] na [ON])

* Zestaw głośnikowy automatycznie przejdzie w tryb oszczędzania energii, gdy nie ma połączenia HDMI oraz historii parowania BLUETOOTH.

Wymiary* (ok.) (sz/wy/gł)

192 mm × 387 mm × 366 mm

* Bez części wystających

Waga (ok.)

7,8 kg

Głośnik Bar Speaker (SS-S40R)

Zestaw głośnikowy

Pełnozakresowy zestaw głośnikowy,
bass reflex

Głośnik

42 mm × 100 mm typu stożkowego

Wymiary* (ok.) (sz/wy/gł)

900 mm × 52 mm × 74,5 mm

* Bez części wystających

Waga (ok.)

2 kg

Wzmacniacz bezprzewodowy (TA-S40RWR)

MOC WYJŚCIOWA (referencyjna)

Surround P/Surround L: 75 W (na kanał
przy 4 omach, 1 kHz)

Wymagane zasilanie

220 V–240 V AC, 50 Hz/60 Hz

Pobór mocy

Włączony: 20 W

Tryb czuwania: 0,5 W lub mniej

Wymiary* (ok.) (sz/wy/gł)

160 mm × 52 mm × 160 mm

* Bez części wystających

Waga (ok.)

0,8 kg

Głośniki surround (SS-SS40R)

Zestaw głośnikowy

Pełnozakresowy zestaw głośnikowy,
bass reflex

Głośnik

65 mm typu stożkowego

Wymiary* (ok.) (sz/wy/gł)

83 mm × 180 mm × 74,5 mm

* Bez części wystających

Waga (ok.)

0,6 kg

Sekcja nadajnika/ odbiornika bezprzewodowego

Pasma częstotliwości

Pasma 2,4 GHz (2,404 GHz - 2,476 GHz)

Maksymalna moc wyjściowa

< 10 dBm

Metoda modulacji

GFSK

Dołączone akcesoria

- Pilot zdalnego sterowania (1)
- Bateria R03 (typu AAA) (2)
- SZABLON MONTOWANIA NA ŚCIANIE (1)
- Cyfrowy przewód optyczny (1)
- Przewód zasilający (2)
- Przewodnik uruchamiania
- Instrukcja obsługi (ten dokument)

Konstrukcja oraz dane techniczne mogą ulec zmianie bez powiadomienia.

Typy plików, które można odtworzyć

Kodek	Rozszerzenie
MP3 (MPEG-1 Audio Layer III)	.mp3
WMA9 Standard	.wma
LPCM (2-kan.)	.wav

Uwagi

- Niektóre pliki mogą nie być odtwarzane lub mogą być odtwarzane bez dźwięku, w zależności od formatu pliku, kodowania pliku lub warunków nagrywania.
- Mogą wystąpić problemy z odtwarzaniem plików edytowanych na komputerze.
- Zestaw głośnikowy nie odtwarza plików kodowanych, takich jak DRM i kodowanie bezstratne.
- Zestaw głośnikowy może rozpoznać następujące pliki lub foldery na urządzeniach USB:
 - do 200 folderów (w tym puste foldery i foldery główne)
 - do 200 utworów w jednym folderze
 - do folderów w 8. warstwie (łącznie z folderem głównym)
- Niektóre urządzenia USB mogą nie działać z tym zestawem głośnikowym.
- Zestaw rozpoznaje urządzenia Mass Storage Class (MSC).
- Częstotliwość próbkowania wynosi do 48 kHz.

Obsługiwane formaty dźwięku

Poniżej wymieniono formaty dźwięku obsługiwane przez zestaw głośnikowy.

- Dolby Digital
- Liniiowy PCM 2-kan. (do 48 kHz)

Informacje o komunikacji BLUETOOTH

- Urządzenia BLUETOOTH powinny być używane w odległości około 10 metrów od siebie (bez przeszkód). Efektywny zasięg komunikacji może ulec zmniejszeniu w następujących warunkach:
 - Gdy pomiędzy urządzeniami z nawiązanym połączeniem BLUETOOTH znajduje się jakaś osoba, metalowy przedmiot, ściana lub inny rodzaj przeszkody
 - W lokalizacjach z zainstalowaną siecią bezprzewodową siecią LAN
 - W pobliżu wykorzystywanych kucharek mikrofalowych
 - W lokalizacjach, w których występują inne fale elektromagnetyczne
- Urządzenia BLUETOOTH i bezprzewodowa sieć LAN (IEEE 802.11 b/g/n) wykorzystują to samo pasmo częstotliwości (2,4 GHz). Korzystając z urządzenia BLUETOOTH w sąsiedztwie urządzenia z funkcją bezprzewodowej sieci LAN, mogą występować zakłócenia elektromagnetyczne. Może to spowodować mniejsze szybkości przesyłania danych, szumy lub niemożność połączenia. Jeśli to nastąpi, należy spróbować zastosować następujące środki zaradcze:
 - Zestawu głośnikowego należy używać w odległości co najmniej 10 metrów od urządzenia bezprzewodowej sieci LAN.
 - Należy wyłączyć zasilanie urządzeń bezprzewodowej sieci LAN, jeśli urządzenie BLUETOOTH jest używane w promieniu 10 metrów.
 - Zestaw głośnikowy należy instalować jak najbliżej urządzenia BLUETOOTH.
- Transmisja fal radiowych pochodząca z tego zestawu głośnikowego może zakłócić pracę niektórych urządzeń medycznych. Ponieważ zakłócenia mogą prowadzić do nieprawidłowego działania, zawsze należy wyłączać zasilanie zestawu głośnikowego i urządzenie BLUETOOTH w następujących miejscach:

- Szpitale, pociągi, samoloty, stacje benzynowe lub inne miejsca, w których mogą występować gazy łatwopalne
 - W pobliżu drzwi automatycznych lub alarmów przeciwpożarowych
- Zestaw głośnikowy obsługuje funkcje zabezpieczeń zgodne ze specyfikacją BLUETOOTH w celu zapewnienia bezpieczeństwa podczas komunikacji z wykorzystaniem technologii BLUETOOTH. Jednakże taki poziom zabezpieczenia może być niewystarczający przy pewnych ustawieniach lub innych czynnikach, należy więc zawsze zachować ostrożność w trakcie komunikacji z wykorzystaniem technologii BLUETOOTH.
 - Firma Sony nie ponosi żadnej odpowiedzialności za szkody lub straty wynikłe z wycieków informacji w trakcie komunikacji z użyciem technologii BLUETOOTH.
 - Nie można zagwarantować komunikacji BLUETOOTH ze wszystkimi urządzeniami BLUETOOTH, które mają ten sam profil co zestaw głośnikowy.
 - Urządzenia BLUETOOTH połączone z zestawem głośnikowym muszą spełniać specyfikację BLUETOOTH określoną przez firmę Bluetooth SIG, Inc. oraz posiadać certyfikat zgodności. Jednakże nawet jeśli jakieś urządzenie jest zgodne ze specyfikacją BLUETOOTH, mogą zdarzyć się przypadki, kiedy parametry lub dane techniczne danego urządzenia BLUETOOTH uniemożliwiają nawiązanie połączenia, albo mogą powodować rozbieżności w metodzie sterowania, wyświetlaniu lub obsłudze.
 - W zależności od urządzenia BLUETOOTH połączonego z zestawem głośnikowym, warunków komunikacji lub otoczenia może występować szum lub dźwięk może zanikać.

W razie jakichkolwiek pytań lub problemów dotyczących zestawu głośnikowego należy skontaktować się z lokalnym przedstawicielem firmy Sony.

Środki ostrożności

Bezpieczeństwo

- Jeśli do zestawu głośnikowego dostanie się jakikolwiek przedmiot lub płyn, należy odłączyć przewód zasilający i przed dalszym użytkowaniem zestawu głośnikowego zlecić jego sprawdzenie wykwalifikowanej osobie.
- Nie należy dotykać przewodu zasilającego mokrymi rękami. Może to doprowadzić do porażenia prądem.
- Nie wolno wspinać się na głośnik Bar Speaker, subwoofer ani na głośniki surround, ponieważ grozi to upadkiem i obrażeniami ciała lub uszkodzeniem zestawu głośnikowego.

Źródła zasilania

- Przed uruchomieniem zestawu głośnikowego należy sprawdzić, czy napięcie robocze odpowiada napięciu w sieci lokalnej. Wielkość napięcia roboczego jest określona na tabliczce znamionowej znajdującej się z tyłu subwoofera.
- Jeśli zestaw głośnikowy nie będzie używany przez dłuższy czas, należy upewnić się, że został odłączony od gniazda ściennego. Odłączając przewód zasilający, należy chwycić za wtyczkę; nie wolno ciągnąć za przewód.
- Przewód zasilający należy wymieniać wyłącznie w specjalistycznych punktach serwisowych.

Nagrzewanie się urządzenia

Nagrzewanie się zestawu głośnikowego podczas pracy nie oznacza usterki. W przypadku ciągłego korzystania z tego zestawu głośnikowego przy wysokim poziomie głośności temperatura zestawu głośnikowego znacznie wzrasta. Aby uniknąć oparzenia, nie należy dotykać zestawu głośnikowego.

Lokalizacja urządzenia

- Instalować zestaw głośnikowy w miejscu o odpowiedniej wentylacji, aby uniknąć

gromadzenia się ciepła i przedłużyć jego trwałość.

- Nie należy instalować zestawu głośnikowego w pobliżu źródeł ciepła ani w miejscu narażonym na bezpośrednie działanie promieni słonecznych, nadmierny kurz lub wstrząsy mechaniczne.
- Nie umieszczać głośnika Bar Speaker, subwoofera i głośników surround na miękkiej powierzchni (dywaniki, koce itp.) ani nie kłaść żadnych przedmiotów z tyłu głośnika Bar Speaker, subwoofera i głośników surround, które mogłyby blokować otwory wentylacyjne i powodować awarie.
- Jeśli zestaw głośnikowy jest używany w połączeniu z telewizorem, magnetowidem lub magnetofonem, mogą wystąpić zakłócenia, a jakoś obrazu może ulec pogorszeniu. W takim przypadku należy odsunąć zestaw głośnikowy od telewizora, magnetowidu lub magnetofonu.
- Należy zachować ostrożność, stawiając zestaw głośnikowy na powierzchniach o specjalnym wykończeniu (woskiem, olejem, politurą itp.), ponieważ mogą ulec poplamieniu lub odbarwieniu.
- Należy zachować ostrożność, aby nie zranić się o narożniki głośnika Bar Speaker subwoofera i głośników surround.
- W przypadku wieszania głośnika Bar Speaker na ścianie należy zachować pod nim odległość co najmniej 3 cm.

Obsługa

Przed podłączeniem innego urządzenia należy wyłączyć zestaw głośnikowy i odłączyć przewód zasilania.

W razie wystąpienia nieregularności kolorów na ekranie pobliskiego telewizora

W przypadku niektórych typów telewizorów mogą wystąpić nieregularności kolorów.

- W razie wystąpienia nieregularności kolorów...
Wyłącz telewizor, a następnie włącz go ponownie po upływie od 15 do 30 minut.

- Jeśli nieregularność kolorów jest ciągle widoczna...
Odsuń zestaw głośnikowy od telewizora.

Czyszczenie

Zestaw głośnikowy należy czyścić miękką, suchą ściereczką. Nie należy używać szorstkich ściereczek, proszku czyszczącego ani rozpuszczalników, takich jak alkohol lub benzyna.

Obsługa subwoofera

Podczas podnoszenia subwoofera nie należy wkladać ręki w szczelinę urządzenia. Może to spowodować uszkodzenie membrany głośnika. Podczas podnoszenia subwoofera należy podtrzymywać go od spodu.

W razie jakichkolwiek pytań lub problemów dotyczących zestawu głośnikowego należy skontaktować się z lokalnym przedstawicielem firmy Sony.

Prawa autorskie i znaki towarowe

Ten zestaw głośnikowy zawiera technologię Dolby* Digital.

* Wyprodukowano na licencji Dolby Laboratories.

Dolby, Dolby Audio i symbol z podwójnym D są znakami towarowymi firmy Dolby Laboratories.

Terminy HDMI, HDMI High-Definition Multimedia Interface oraz logo HDMI są znakami towarowymi lub zarejestrowanymi znakami towarowymi HDMI Licensing Administrator, Inc. w Stanach Zjednoczonych i innych krajach.

Nazwa i logo BLUETOOTH® są zastrzeżonymi znakami towarowymi firmy Bluetooth SIG, Inc., a jakiegokolwiek ich wykorzystanie przez firmę Sony podlega licencji. Pozostałe znaki towarowe i nazwy handlowe należą do przedsiębiorstw, które je zarejestrowały.

Logo „BRAVIA” jest znakiem towarowym firmy Sony Corporation.

„PlayStation” jest zastrzeżonym znakiem towarowym firmy Sony Interactive Entertainment Inc.

Technologia i patenty kodowania dźwięku MPEG Layer-3 na licencji Fraunhofer IIS i Thomson.

Windows Media jest zastrzeżonym znakiem towarowym lub znakiem towarowym firmy Microsoft Corporation w Stanach Zjednoczonych i/lub innych krajach. Produkt jest chroniony określonymi prawami własności intelektualnej firmy Microsoft Corporation. Zabrania się użytkowania lub dystrybucji takiej technologii oddzielnie od produktu bez licencji firmy Microsoft lub autoryzowanego podmiotu zależnego firmy Microsoft.

Wszystkie inne znaki towarowe należą do odpowiednich właścicieli.

Indeks

Przyciski

DIMMER 36

NIGHT 28

VOICE 28

A

ARC 9

Audio DRC 34

Audio Return Channel 9

Automatyczny tryb czuwania 35

B

Bieżące ustawienia 29

BLUETOOTH

Parowanie 23

Tryb czuwania 34

Ustawienia 34

D

Dźwięk transmisji multipleks 34

F

Format audio 48

I

Instalacja 13

J

Jasność

Wskaźniki 36

Wyświetlacz panelu przedniego 36

M

Mocowanie do ściany 13

O

Odtwarzanie jednym dotknięciem 31

Oprogramowanie

Aktualizacja 35

Wersja 35

P

Pilot zdalnego sterowania 11

Połączenie (zob. „Połączenie przewodowe” lub „Połączenie bezprzewodowe” w „Indeks”)

Połączenie bezprzewodowe
Telewizor 17

Urządzenia BLUETOOTH 23

Wzmacniacz bezprzewodowy 16

Połączenie przewodowe 13

PROTECT 43

R

Resetowanie 45

S

Sterowanie przez HDMI 30

T

Tryb głosowy 28

Tryb nocny 28

Trybu dźwięku 27

U

Ustawienia

Audio 34

Bieżący status 33

BLUETOOTH 34

Głośnik 33

HDMI 34

Jasność 36

Menu 32

Resetowanie 45

USB 35

Zestaw 35

Ustawienia audio 34

Ustawienia głośników 33

Ustawienia HDMI 34

Ustawienia USB 35

Ustawienia zestawu 35

W

Wersja

Wzmacniacz bezprzewodowy 35

Zestaw głośnikowy 35

ATTENZIONE

Non installare il sistema di diffusori in uno spazio limitato, ad esempio una libreria o un armadio.

Per ridurre il rischio di incendi, non coprire la presa di ventilazione del sistema di diffusori con giornali, tovaglie, tende e così via.

Non esporre il sistema di diffusori a sorgenti a fiamma libera (ad esempio candele accese).

Per ridurre il rischio di incendi o di scosse elettriche, non esporre questo sistema di diffusori a gocciolamenti o spruzzi né collocare oggetti pieni di liquidi, ad esempio vasi, sul sistema di diffusori.

Il sistema di diffusori non è scollegato dalla rete elettrica fintanto che è collegato alla presa CA, anche se il sistema di diffusori stesso è stato spento.

Poiché la spina principale viene utilizzata per scollegare il sistema di diffusori, collegare il sistema di diffusori a una presa CA facilmente accessibile. Nel caso in cui si notino anomalie nel sistema di diffusori, scollegare la spina principale immediatamente dalla presa CA.

ATTENZIONE

Rischio di esplosione se si sostituisce la batteria con una di tipo non corretto. Non esporre le batterie o l'apparecchio con all'interno le batterie a calore eccessivo, ad esempio alla luce del sole o al fuoco.

Non collocare questo prodotto nelle vicinanze di dispositivi medicali.

Questo prodotto (accessori inclusi) contiene magneti che potrebbero interferire con pacemaker, valvole shunt

programmabili per il trattamento dell'idrocefalo o altri dispositivi medicali. Non collocare questo prodotto nelle vicinanze di persone che fanno uso di tali dispositivi medicali. Consultare il proprio medico prima di usare questo prodotto se si fa uso di dispositivi medicali.

Solo per ambienti interni.

Cavi consigliati

Per i collegamenti a computer host e/o periferiche è necessario utilizzare cavi schermati e con messa a terra in maniera corretta.

Per il diffusore soundbar e i diffusori surround

Le targhette si trovano sul lato inferiore del diffusore soundbar e dei diffusori surround.

Il presente apparecchio è stato testato e giudicato conforme ai limiti imposti dalla normativa EMC utilizzando un cavo di collegamento di lunghezza inferiore a 3 metri.

Per i clienti in Europa

Avviso per i clienti: le informazioni seguenti sono applicabili solo agli apparecchi in vendita nei paesi che applicano le direttive UE e/o in quelli del Regno Unito che applicano i requisiti di legge pertinenti

Questo prodotto è stato fabbricato da o per conto di Sony Corporation.

Importatore UE e Regno Unito: Sony Europe B.V.

Richieste all'importatore UE o relative alla conformità di prodotto in Europa devono essere indirizzate al rappresentante autorizzato del costruttore, Sony Belgium, bijkantoor

van Sony Europe B.V., Da Vincilaan 7-D1, 1930 Zaventem, in Belgio.

Richieste all'importatore del Regno Unito o relative alla conformità di prodotto nel Regno Unito devono essere indirizzate al rappresentante autorizzato del costruttore, Sony Europe B.V., The Heights, Brooklands, Weybridge, Surrey KT13 0XW, Regno Unito.



Con la presente, Sony Corporation dichiara che questo apparecchio è conforme alla Direttiva 2014/53/UE.

Il testo completo della dichiarazione di conformità UE è disponibile al seguente indirizzo Internet:

<https://compliance.sony.eu>

Con la presente, Sony Corporation dichiara che questo apparecchio è conforme ai requisiti di legge pertinenti del Regno Unito.

Il testo completo della dichiarazione di conformità è disponibile al seguente indirizzo Internet:

<https://compliance.sony.co.uk>

Questo apparecchio radio è concepito per essere utilizzato con le versioni approvate del software indicate nella Dichiarazione di conformità. Il software caricato su questo apparecchio radio è verificato per la conformità ai requisiti essenziali dei Regolamenti sulle apparecchiature radio.

È possibile trovare la versione software in [SYSTEM] - [VERSION] nel menu delle impostazioni.

Questa apparecchiatura deve essere installata e utilizzata tenendo il radiatore a una distanza superiore a 20 cm dal corpo della persona.



Smaltimento delle batterie (pile e accumulatori) esauste e delle apparecchiature elettriche ed elettroniche a fine

vita (applicabile in tutti i Paesi dell'Unione Europea e negli altri Paesi con sistema di raccolta differenziata)

Questo simbolo sul prodotto, batteria o imballo indica che il prodotto non deve essere considerato come un normale rifiuto domestico. Su talune batterie questo simbolo può essere utilizzato in combinazione con un simbolo chimico. Il simbolo chimico del piombo (Pb) è aggiunto se la batteria contiene più dello 0,004% di piombo. Assicurandovi che questi prodotti e le batterie siano smaltiti correttamente, contribuirete a prevenire potenziali conseguenze negative per l'ambiente e per la salute che potrebbero essere causate dal trattamento inappropriato dei medesimi prodotti o batterie. Il riciclo dei materiali aiuterà a preservare le risorse naturali. Nel caso di prodotti che per ragioni di sicurezza, prestazioni o integrità dei dati richiedano una connessione permanente con una batteria in essi incorporata, la stessa dovrà essere sostituita esclusivamente da personale qualificato. Per assicurarsi che la batteria sia trattata correttamente, si prega di consegnare i prodotti a fine vita in un centro di raccolta idoneo per il riciclo di apparecchiature elettriche ed elettroniche. Per tutte le altre batterie, si prega di consultare la sezione relativa alla rimozione sicura della batteria dal prodotto. Si prega di consegnare le batterie in un centro di raccolta idoneo per il riciclo delle batterie esauste. Per informazioni più dettagliate sul riciclo di questi prodotti o batterie, si prega di contattare il vostro Comune, il servizio di smaltimento rifiuti ovvero il punto

vendita presso il quale è stato acquistato
il prodotto o la batteria.

Sommario

Informazioni sui manuali del sistema di diffusori	6
Contenuto della confezione	➔ Guida di avvio (documento separato)
Cosa è possibile fare con il sistema di diffusori	7
Guida ai componenti e ai comandi	8

Installazione e connessione

Installazione e connessione di base	➔ Guida di avvio (documento separato)
Montaggio del sistema di diffusori su una parete	13
Collegamento manuale dell'amplificatore wireless	16
Connessione del televisore Sony con la funzione BLUETOOTH in modalità wireless	17

Ascolto di musica/audio

Ascolto da un televisore	20
Ascolto di musica su un dispositivo USB	20
Ascolto di musica tramite la funzione BLUETOOTH®	23
Ascolto di musica su un dispositivo audio collegato con un cavo mini stereo	25

Regolazione della qualità del suono

Impostazione dell'effetto sonoro per le diverse sorgenti audio (Modalità Audio)	27
Resa più chiara dei dialoghi (VOICE)	28
Ascolto di audio nitido a basso volume nelle ore notturne (NIGHT)	28

Controllo delle impostazioni audio correnti	29
---	----

Uso del sistema di diffusori in sincronizzazione con un televisore

Funzionamento del sistema di diffusori in interblocco con un televisore (funzione Controllo per HDMI)	30
---	----

Modifica delle impostazioni

Uso del menu Impostazioni	32
Modifica della luminosità del display del pannello frontale e degli indicatori (DIMMER)	36
Risparmio del consumo energetico	37

Risoluzione dei problemi

Risoluzione dei problemi	38
Ripristino del sistema di diffusori	44

Informazioni supplementari

Caratteristiche tecniche	45
Tipi di file riproducibili	47
Formati audio di ingresso supportati	47
Comunicazione BLUETOOTH	48
Precauzioni	49
Indice	51

Informazioni sui manuali del sistema di diffusori

- Le istruzioni dei presenti manuali descrivono i comandi del telecomando.
- Alcune illustrazioni sono presentate come schemi concettuali e potrebbero differire dai prodotti attuali.
- I caratteri tra parentesi [] vengono visualizzati sul display del pannello frontale.

Contenuto della confezione

Consultare la Guida di avvio (documento separato).

Cosa è possibile fare con il sistema di diffusori

"Ascolto da un televisore" (pagina 20)

Letture Blu-ray Disc™, decoder via cavo, decoder satellitare, ecc.

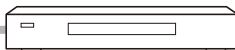

Collegamento di un televisore: consultare la "Guida di avvio" (documento separato).

"Connessione del televisore Sony con la funzione BLUETOOTH in modalità wireless" (pagina 17)



"Funzionamento del sistema di diffusori in interblocco con un televisore (funzione Controllo per HDMI)" (pagina 30)



"Ascolto di musica su un dispositivo USB" (pagina 20)

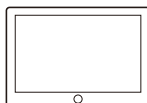
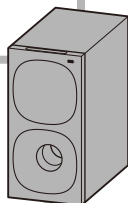

"Ascolto di musica tramite la funzione BLUETOOTH®" (pagina 23)



"Collegamento manuale dell'amplificatore wireless" (pagina 16)

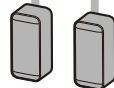
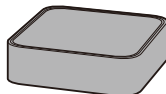

Diffusori surround

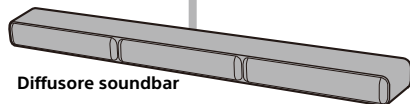

Diffusore soundbar

Guida ai componenti e ai comandi

Subwoofer

Parte anteriore

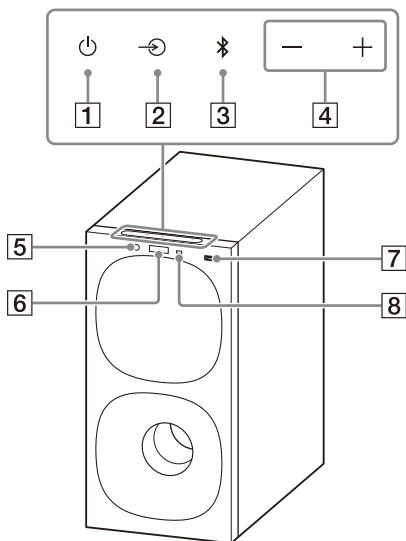

1 Tasto (accensione)

Accende il sistema di diffusori o lo imposta in modalità di stand-by.

2 Tasto (selezione ingresso)

Seleziona l'ingresso per la riproduzione con il sistema di diffusori.

3 Tasto BLUETOOTH (pagina 23)

4 Tasti +/- (volume)

5 Indicatore BLUETOOTH

- Si illumina in blu: la connessione BLUETOOTH è stata stabilita.
- Lampeggia lentamente e ripetutamente in blu: è in corso il tentativo di connessione BLUETOOTH.
- Lampeggia due volte in blu ripetutamente: durante lo stato di stand-by dell'associazione (pairing).

6 Display del pannello frontale

7 Porta (USB) (pagina 20)

8 Sensore del telecomando

Puntare il telecomando verso il sensore del telecomando per agire sul sistema di diffusori.

Parte posteriore

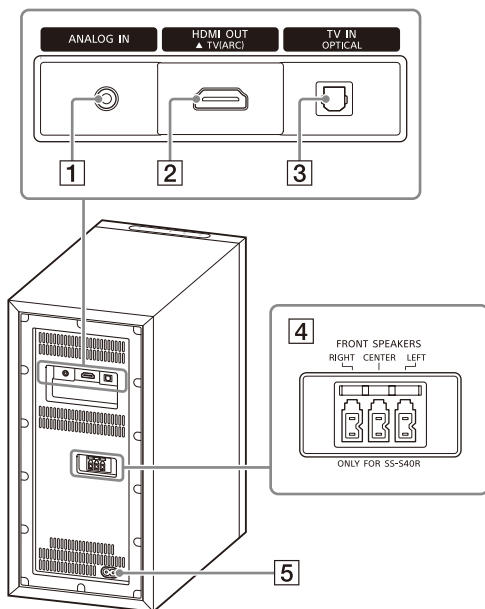

1 Presa ANALOG IN

2 Presa HDMI OUT (TV (ARC))

Collegare un televisore dotato di presa di ingresso HDMI con un cavo HDMI. Il sistema di diffusori è compatibile con Audio Return Channel (ARC). ARC è la funzione che invia l'audio di un televisore proveniente dalla presa HDMI del televisore a un dispositivo AV, quale il sistema di diffusori.

3 Presa TV IN (OPTICAL)

4 Prese FRONT SPEAKERS

5 Ingresso CA

Amplificatore wireless

Parte anteriore

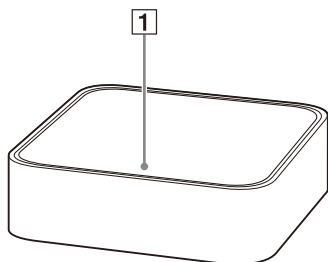

1 Spia di accensione

Visualizza lo stato di connessione fra il subwoofer e l'amplificatore wireless e lo stato di alimentazione dell'amplificatore wireless.

Rosso

– Si illumina: l'amplificatore wireless è in modalità di stand-by.

Verde

– Si illumina: l'amplificatore wireless è collegato al subwoofer.

– Lampeggia lentamente: l'amplificatore wireless sta tentando di connettersi al subwoofer.

Ambra

– Si illumina: l'amplificatore wireless è collegato al subwoofer tramite connessione manuale.

– Lampeggia lentamente: l'amplificatore wireless sta tentando di connettersi al

Parte posteriore

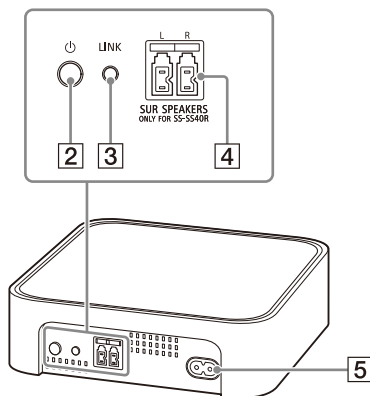

subwoofer tramite una connessione manuale.

– Lampeggia due volte ripetutamente: l'amplificatore wireless è in stato di stand-by di associazione tramite una connessione manuale.

– Lampeggia velocemente: l'aggiornamento software è in corso.

Si spegne

– L'amplificatore wireless è spento.

2 Tasto (accensione)

Consente di accendere o spegnere l'amplificatore wireless.

3 Tasto LINK (pagina 16)

4 Prese SUR SPEAKERS

5 Ingresso CA

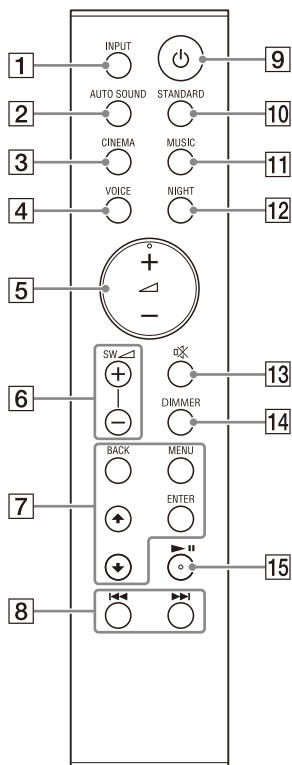

1 INPUT (pagina 20, 24, 25)

Seleziona la sorgente di ingresso. Ogni volta che si preme INPUT, la sorgente di ingresso cambia ciclicamente nel modo seguente. [TV] → [ANALOG] → [BT] → [USB]

2 AUTO SOUND (pagina 27)

Seleziona AUTO SOUND per la modalità audio.

3 CINEMA (pagina 27)

Seleziona CINEMA per la modalità audio.

4 VOICE (pagina 28)

Attiva/disattiva la modalità voce.

5 ▲ (volume) +/-

Regola il volume.

6 SW ▲ (volume del subwoofer) +/-

Consente di regolare il volume del subwoofer.

7 MENU (pagina 20, 32)

Consente di accendere/spgnere il menu impostazioni sul display del pannello frontale.

▲/▼ (pagine 20, 32)

Seleziona le voci del menu impostazioni.

Consente di selezionare il contenuto sullo schermo del televisore per la riproduzione USB.

ENTER (Pagina 20, 32)

Immette la selezione.

Consente di riprodurre il contenuto selezionato con ▲/▼ per la riproduzione USB.

BACK (Pagina 20, 32)

Ritorna alla visualizzazione precedente.

Consente di selezionare il livello superiore per la riproduzione USB.

8 **◀◀/▶▶** (precedente/
successivo) (pagine 20, 23)

Consentono di selezionare il brano o file precedente o successivo.

Tenere premuto per cercare indietro o avanti per la riproduzione USB.

9 **⏻** (accensione)

Accende il sistema di diffusori o lo imposta in modalità di stand-by.

10 **STANDARD** (pagina 27)

Seleziona STANDARD per la modalità audio.

11 **MUSIC** (pagina 27)

Seleziona MUSIC per la modalità audio.

12 **NIGHT** (pagina 28)

Attiva/disattiva la modalità notturna.

13 **⊗** (esclusione dell'audio)

Silenzia temporaneamente il suono.

Premere il tasto per annullare il silenziamento del suono.

14 **DIMMER** (pagina 36)

15 **▶||*** (play/pausa) (pagine 20, 23)

Consente di riprodurre, sospendere o riprendere la riproduzione.

* I tasti ◀ e ▶ presentano un puntino in rilievo. Utilizzarlo come guida durante le operazioni.

Informazioni sulla sostituzione delle batterie per il telecomando

Quando il sistema di diffusori non risponde al telecomando, sostituire le due batterie con batterie nuove. Utilizzare batterie R03 (formato AAA) al manganese per la sostituzione.

Installazione e connessione di base

Consultare la Guida di avvio (documento separato).

Montaggio del sistema di diffusori su una parete

È possibile montare il diffusore soundbar, i diffusori surround e l'amplificatore wireless su una parete.

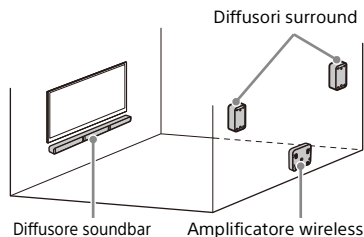

Note

- Preparare alcune viti (non in dotazione) adatte al materiale e alla durezza della parete. Le pareti in cartongesso sono particolarmente fragili, pertanto in tal caso occorre fissare saldamente le viti a una trave. Montare i diffusori o l'amplificatore wireless orizzontalmente, fissandoli con le viti ai montanti di una sezione piatta e continua della parete.
- Far eseguire il montaggio a un rivenditore Sony o a un installatore autorizzato e prestare particolare attenzione alla sicurezza durante il montaggio.
- Sony non potrà essere ritenuta responsabile per incidenti o danni causati da un montaggio inadeguato, da una resistenza insufficiente della parete, da un uso improprio delle viti, da calamità naturali e così via.

Montaggio del Diffusore soundbar su una parete

- 1 Preparare due viti (non in dotazione) adatte per i fori per montaggio a parete sul retro del diffusore soundbar.

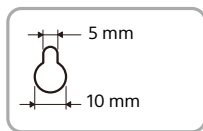
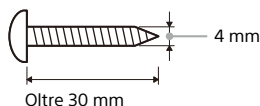

Foro sul retro del diffusore soundbar

- 2 Attaccare lo SCHEMA DI MONTAGGIO A PARETE (in dotazione) su una parete.

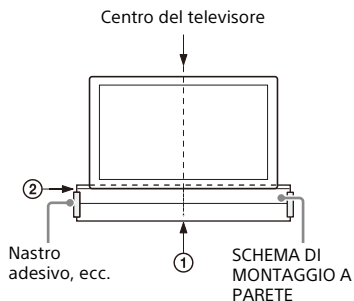

- 1 Allineare la LINEA CENTRALE TV (①) dello SCHEMA DI MONTAGGIO A PARETE con la linea centrale del televisore.
- 2 Allineare la LINEA INFERIORE TV (②) dello SCHEMA DI MONTAGGIO A PARETE con la parte inferiore del televisore, quindi attaccare lo SCHEMA DI MONTAGGIO A PARETE a una

parete utilizzando un nastro adesivo disponibile in commercio, ecc.

- 3** Serrare le viti nei segni indicati (ⓑ) sulla LINEA DELLE VITI (ⓐ) dello SCHEMA DI MONTAGGIO A PARETE come nell'illustrazione qui di seguito.

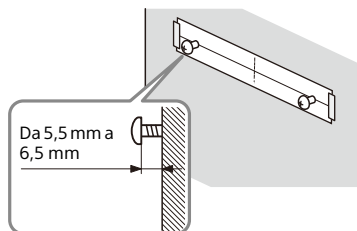
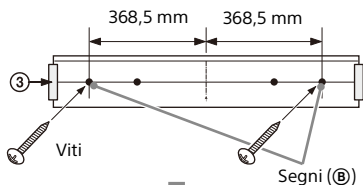

- 4** Rimuovere lo SCHEMA DI MONTAGGIO A PARETE.

- 5** Appendere il diffusore soundbar sulle viti.

Allineare i fori sulla parte posteriore del diffusore soundbar con le viti, quindi appendere il diffusore soundbar sulle due viti.

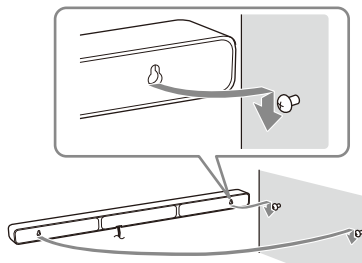

Nota

Quando si attacca lo SCHEMA DI MONTAGGIO A PARETE, lasciarlo per bene.

Montaggio dei Diffusori surround bar su una parete

- 1** Preparare una vite (non in dotazione) per ogni diffusore, adatta per il foro per il montaggio a parete sul retro del diffusore surround.

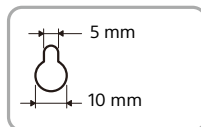
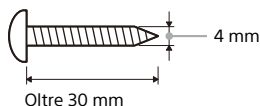

Foro sul retro del diffusore surround

- 2** Fissare la vite su una parete come mostrato nell'immagine sottostante.

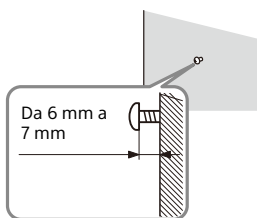

- 3** Appendere il diffusore surround sulla vite.

Allineare il foro sulla parte posteriore del diffusore surround con la vite, quindi appendere il diffusore surround sulla vite.

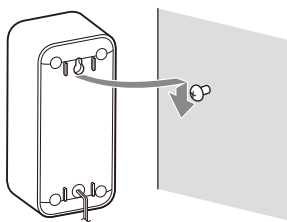

Montaggio dell'amplificatore wireless su una parete

- 1** Preparare due viti (non in dotazione) adatte per i fori per montaggio a parete sulla parte inferiore dell'amplificatore wireless.

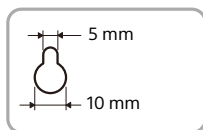
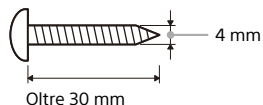

Foro sulla parte inferiore dell'amplificatore wireless

- 2** Fissare le viti su una parete come mostrato nell'immagine sottostante.

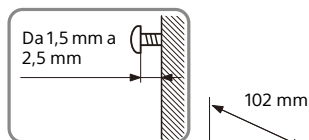

Fissare le viti a distanza dal suolo, a più di 170 mm, in modo che il cavo di alimentazione CA possa essere collegato all'amplificatore wireless.

3 Appendere l'amplificatore wireless sulle viti.

Allineare i fori sulla parte inferiore dell'amplificatore wireless con le viti, quindi appendere l'amplificatore wireless sulle due viti.

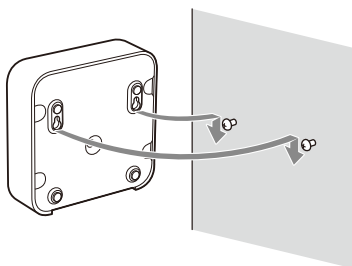

Collegamento manuale dell'amplificatore wireless

L'amplificatore wireless si connette al subwoofer automaticamente quando entrambi vengono accesi.

Se non è possibile connettere automaticamente l'amplificatore wireless al subwoofer, oppure si utilizzano più prodotti wireless e si desidera specificare il subwoofer connesso in modalità wireless, eseguire il collegamento manuale.

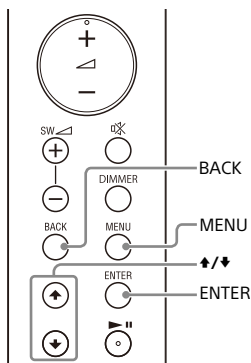

Spia di accensione

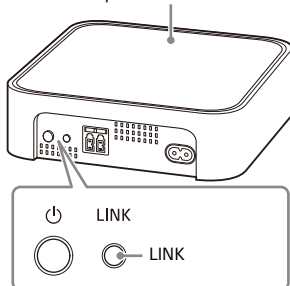

- 1 Premere MENU.**
Sul display del pannello frontale viene visualizzato [CURRENT STATUS].
- 2 Premere $\blacktriangle/\blacktriangledown$ per selezionare [SPEAKER], quindi premere ENTER.**
- 3 Premere $\blacktriangle/\blacktriangledown$ per selezionare [LINK], quindi premere ENTER.**
- 4 Premere $\blacktriangle/\blacktriangledown$ per selezionare [START], quindi premere ENTER.**
[LINK] lampeggia sul display del pannello frontale.
Per annullare il collegamento manuale, selezionare BACK.
- 5 Premere LINK sull'amplificatore wireless.**
Il collegamento manuale ha inizio. La spia di accensione dell'amplificatore wireless lampeggia in ambrà due volte ripetutamente.
- 6 Quando sul display del pannello frontale viene visualizzato [DONE], premere MENU.**

Il collegamento è stabilito e la spia di accensione dell'amplificatore wireless si illumina in ambrà.

Nota

Se sul display del pannello frontale viene visualizzato [ERROR], la connessione dell'amplificatore wireless non è stata stabilita. Eseguire nuovamente la connessione manuale.

Connessione del televisore Sony con la funzione BLUETOOTH in modalità wireless

Quando si utilizza il televisore Sony* con la funzione BLUETOOTH, è possibile ascoltare il suono del televisore o del dispositivo collegato al televisore connettendo il sistema di diffusori e il televisore in modalità wireless.

* Il televisore deve essere compatibile con A2DP (Advanced Audio Distribution Profile) del profilo BLUETOOTH.

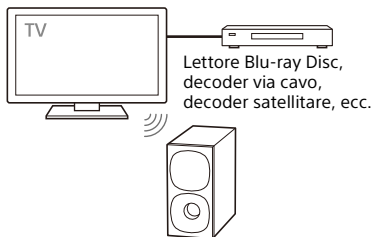

Nota

Se si collega il sistema di diffusori al televisore utilizzando la funzione BLUETOOTH, non è possibile visualizzare la schermata di riproduzione USB sullo schermo del televisore.

Per utilizzare tutte le funzioni del sistema di diffusori, collegare il sistema di diffusori e il televisore con un cavo HDMI. Per i dettagli su collegamenti e operazioni per ascoltare il suono del televisore mediante collegamento con un cavo HDMI, consultare la Guida di avvio (documento separato).

Ascolto del suono del televisore connettendo il sistema di diffusori e il televisore in modalità wireless

È necessario eseguire l'associazione del sistema di diffusori e del televisore utilizzando la funzione BLUETOOTH. L'associazione è il processo richiesto per registrare reciprocamente e in anticipo le informazioni sui dispositivi BLUETOOTH da connettere in modalità wireless.

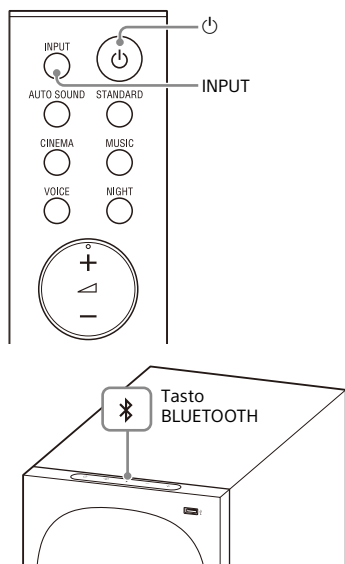

- 1** Accendere il televisore.
- 2** Accendere il sistema di diffusori.

- 3** Tenere premuto il tasto **BLUETOOTH** sul subwoofer e **INPUT** sul telecomando contemporaneamente per **5 secondi**.

Il sistema di diffusori entra nella modalità di associazione, sul display del pannello frontale viene visualizzato [PAIRING] e l'indicatore BLUETOOTH lampeggia due volte ripetutamente.

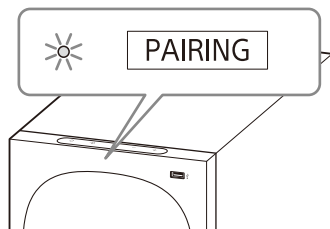

- 4** Sul televisore, cercare il sistema di diffusori eseguendo l'operazione di associazione.

L'elenco dei dispositivi BLUETOOTH che vengono cercati viene visualizzato sullo schermo del televisore.

Per il metodo di funzionamento per l'associazione del dispositivo BLUETOOTH con il televisore, consultare le istruzioni per l'uso del televisore.

- 5** Associare il sistema di diffusori e il televisore selezionando "HT-S40R" dall'elenco sullo schermo del televisore.

- 6** Accertarsi che l'indicatore BLUETOOTH sul subwoofer si illumini in blu e venga visualizzato [TV-BT] nel display del pannello frontale.

Una connessione tra il sistema di diffusori e il televisore è stata stabilita.

7 Selezionare il programma o l'ingresso del dispositivo con il telecomando del televisore.

Il suono dell'immagine visualizzata sullo schermo del televisore viene emesso dal sistema di diffusori.

8 Regolare il volume del sistema di diffusori con il telecomando del televisore.

Quando si preme il tasto di esclusione dell'audio sul telecomando del televisore, il suono viene silenziato temporaneamente.

Note

- Se il suono del televisore non viene emesso dal sistema, selezionare l'ingresso TV premendo INPUT e controllare lo stato del display del pannello frontale e degli indicatori sul subwoofer.
 - Viene visualizzato [TV-BT] nel display del pannello frontale: il sistema di diffusori e il televisore sono connessi e il suono del televisore viene emesso dal sistema di diffusori.
 - L'indicatore BLUETOOTH lampeggia due volte ripetutamente e viene visualizzato [PAIRING] nel display del pannello frontale: eseguire l'associazione sul televisore.
 - Viene visualizzato [TV] nel display del pannello frontale: eseguire la procedura dall'inizio.
- Quando si collegano il sistema di diffusori e il televisore con un cavo HDMI, la connessione BLUETOOTH viene annullata. Per riconnettere il sistema di diffusori e il televisore con la funzione BLUETOOTH, scollegare il cavo HDMI, quindi eseguire l'operazione di connessione dall'inizio.
- Se il sistema di diffusori si sta connettendo al televisore con la funzione BLUETOOTH ed è selezionato [AUTO SOUND] per la modalità audio, viene selezionato [STANDARD] per la modalità audio.

Ascolto dell'audio del televisore associato

È possibile accendere/spengere il sistema di diffusori, regolare il volume e silenziare il suono tramite il telecomando del televisore quando si connette il televisore al sistema di diffusori in modalità wireless.

1 Accendere il televisore con il telecomando del televisore.

Il sistema di diffusori si accende per interblocco con l'alimentazione del televisore e il suono del televisore viene emesso dal sistema di diffusori.

2 Selezionare il programma o l'ingresso del dispositivo con il telecomando del televisore.

Il suono dell'immagine visualizzata sullo schermo del televisore viene emesso dal sistema di diffusori.

3 Regolare il volume del sistema di diffusori con il telecomando del televisore.

Quando si preme il tasto di esclusione dell'audio sul telecomando del televisore, il suono viene silenziato temporaneamente.

Nota

Se si seleziona un ingresso diverso da [TV] sul telecomando in dotazione con il sistema di diffusori, l'audio del televisore non viene emesso dal sistema di diffusori. Per riprodurre l'audio del televisore, selezionare l'ingresso TV premendo INPUT.

Suggerimento

Quando il televisore è spento, anche il sistema di diffusori è spento per interblocco con l'alimentazione del televisore.

Ascolto da un televisore

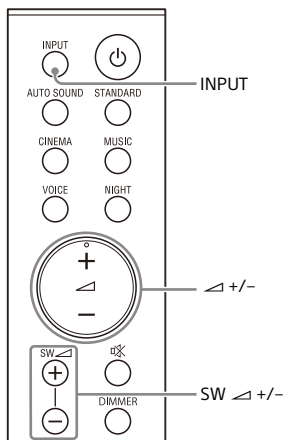

1 Premere ripetutamente **INPUT** per selezionare [TV] nel display del pannello frontale.

2 Regolare il volume.

- Regolare il volume premendo \triangleleft +/-.
- Regolare il volume del subwoofer premendo SW \triangleleft +/-.

Note

- Quando si collega il televisore a entrambe le prese HDMI OUT (TV (ARC)) e TV IN (OPTICAL), la presa per l'ingresso audio viene selezionata a seconda di quale segnale audio viene immesso per primo.
- Se la sorgente di ingresso non contiene molti suoni bassi, ad esempio i programmi televisivi, l'audio proveniente dal subwoofer potrebbe essere poco percepibile.

Suggerimento

È possibile anche selezionare l'ingresso premendo \rightarrow sul subwoofer.

Ascolto di musica su un dispositivo USB

Note

- Per visualizzare l'elenco dei contenuti USB sullo schermo del televisore, accertarsi di collegare il sistema di diffusori al televisore utilizzando un cavo HDMI.
- Cambiare l'ingresso del televisore sull'ingresso su cui è stato collegato il sistema di diffusori.

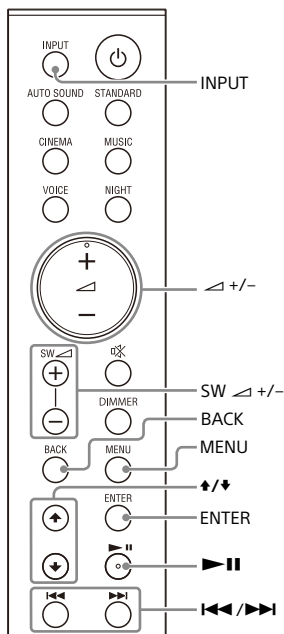

- 1** Collegare il dispositivo USB alla porta  (USB).

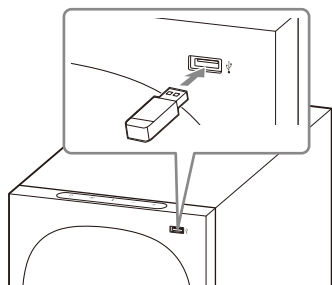

- 2** Premere ripetutamente **INPUT** per selezionare **[USB]** nel display del pannello frontale.



Sul display del pannello frontale viene visualizzato **[READ]** e il sistema di diffusori inizia la lettura dei dati del dispositivo USB. Al completamento della lettura di dati, sullo schermo del televisore viene visualizzato l'elenco dei contenuti USB.

- 3** Premere  per selezionare il contenuto desiderato, quindi premere **ENTER**.

Inizia la riproduzione del contenuto selezionato.

È possibile andare al livello superiore premendo **BACK**.

- 4** Regolare il volume.

- Regolare il volume premendo  +/-.
- Regolare il volume del subwoofer premendo **SW**  +/-.

Nota

Se la sorgente di ingresso non contiene molti suoni bassi, ad esempio i programmi televisivi, l'audio proveniente dal subwoofer potrebbe essere poco percepibile.

Selezione della modalità di riproduzione

Dal menu impostazioni, è possibile selezionare la modalità di riproduzione per la riproduzione da USB, quale la riproduzione ripetuta o casuale.

- 1** Premere **MENU**.

Sul display del pannello frontale viene visualizzato **[CURRENT STATUS]**.





- 2** Premere /**ENTER** per selezionare **[USB]** - **[REPEAT]**.

- 3** Selezionare /**ENTER** per selezionare la modalità di riproduzione.

- **[OFF]**: riproduzione ripetuta disattivata. Riproduce tutte le tracce.
- **[ONE]**: riproduce di nuovo una traccia.
- **[FOLDER]**: riproduce di nuovo tutte le tracce della cartella corrente.
- **[RANDOM]**: riproduce di nuovo tutte le tracce della cartella corrente in ordine casuale.
- **[ALL]**: riproduce di nuovo tutte le tracce.

- 4** Premere **MENU** per uscire dal menu impostazioni.

Altre operazioni

Per	Operazione
Sospendere o riprendere la riproduzione	Premere  II .
Selezionare la traccia precedente o successiva	Premere  IIII .
Ricerca indietro o avanti (riavvolgimento/avanzamento rapido)	Tenere premuto  IIII /  IIII .

Note

- Non scollegare il dispositivo USB durante l'operazione. Per evitare di danneggiare i dati o il dispositivo USB, spegnere il sistema di diffusori prima di collegare o scollegare il dispositivo USB.
- Sul display del pannello frontale viene visualizzato [INVALID USB] se si collega un dispositivo USB non supportato o difettoso.
- In base al formato di file, il riavvolgimento e l'avanzamento rapido potrebbero non funzionare.

Informazioni sul dispositivo USB sullo schermo del televisore

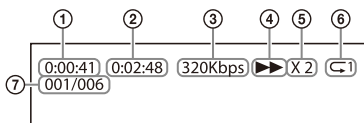

- ① Tempo di riproduzione
- ② Tempo di riproduzione totale
- ③ Bit rate
- ④ Stato di riproduzione
- ⑤ Velocità di riavvolgimento/avanzamento rapido
- ⑥ Modalità di riproduzione
- ⑦ File selezionato/File totali nella cartella

Viene visualizzato il seguente messaggio sullo schermo della televisione in base allo stato del dispositivo USB.

- [File Unsupported]
Viene visualizzato per 2 secondi sul lato inferiore sinistro quando viene saltato un file non supportato.
- [Device Not Support]
 - Un dispositivo USB non viene supportato.
 - Il dispositivo inserito non è un dispositivo USB, è un dispositivo USB mediocre o è un dispositivo USB che non contiene alcun file.

- [No USB]
Non è stato inserito alcun dispositivo USB.
- [Waiting]
Il sistema di diffusori sta cercando il dispositivo USB.
- [This device is empty]
Il dispositivo USB non contiene file riproducibili.

Note

- In base alla sorgente di riproduzione, alcune informazioni potrebbero non essere visualizzate.
- In base alla modalità di riproduzione, le informazioni visualizzate potrebbero essere differenti.

Ascolto di musica tramite la funzione BLUETOOTH®

Ascolto di musica mediante associazione del dispositivo mobile connesso per la prima volta

Per utilizzare la funzione BLUETOOTH, è necessario eseguire prima l'associazione del sistema di diffusori e del dispositivo mobile.

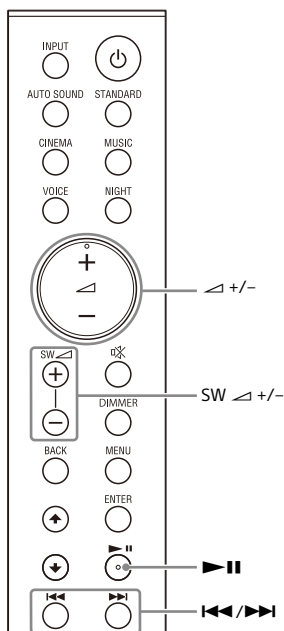

- 1 Tenere premuto il tasto BLUETOOTH sul subwoofer per 2 secondi.**

Il sistema di diffusori entra nella modalità di associazione, sul display del pannello frontale viene visualizzato [PAIRING] e l'indicatore BLUETOOTH lampeggia due volte ripetutamente.

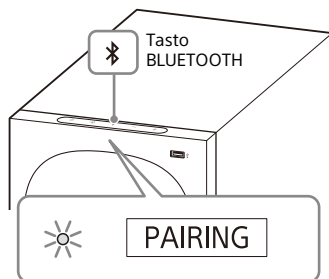

- 2 Sul dispositivo mobile, cercare il sistema di diffusori eseguendo l'operazione di associazione.**

L'elenco dei dispositivi BLUETOOTH che vengono cercati viene visualizzato sullo schermo del dispositivo mobile. Per il metodo di funzionamento per l'associazione del dispositivo BLUETOOTH con il dispositivo mobile, consultare le istruzioni per l'uso del dispositivo mobile.

- 3 Associare il sistema di diffusori e il dispositivo mobile selezionando "HT-S40R" dall'elenco sullo schermo del dispositivo mobile.**

Se viene richiesta una passkey, inserire "0000".

4 Accertarsi che l'indicatore **BLUETOOTH** sul **subwoofer** si illumini in blu e venga visualizzato **[BT]** nel display del pannello frontale.

La connessione tra il sistema di diffusori e il dispositivo mobile è stata stabilita.

5 Avviare la riproduzione audio con l'applicazione musicale sul dispositivo mobile connesso.

L'audio non viene trasmesso dal sistema di diffusori.

6 Regolare il volume.

- Regolare il volume premendo \triangle +/-.
• Regolare il volume del subwoofer premendo SW \triangle +/-.
• È possibile utilizzare \blacktriangleright || e \blacktriangleleft / \blacktriangleright || per la funzione **BLUETOOTH** (la ricerca in avanti o indietro tenendo premuto \blacktriangleleft / \blacktriangleright || non funziona).

Note

- È possibile associare dispositivi **BLUETOOTH** fino al numero seguente.
 - Dispositivi mobili: 9
 - Televisori Sony con la funzione **BLUETOOTH**: 1
- Se viene associato un nuovo dispositivo dopo aver già raggiunto il numero di dispositivi indicato in precedenza, il dispositivo connesso da più tempo sarà sostituito da quello nuovo.
- Eseguire l'associazione per il secondo e i successivi dispositivi mobili.
 - Se la sorgente di ingresso non contiene molti suoni bassi, ad esempio i programmi televisivi, l'audio proveniente dal subwoofer potrebbe essere poco percepibile.

Suggerimenti

- È possibile controllare lo stato della connessione della funzione **BLUETOOTH** controllando lo stato dell'indicatore **BLUETOOTH**.
- Se è selezionato l'ingresso **BLUETOOTH**, il sistema di diffusori entra in modalità di

associazione premendo brevemente il tasto **BLUETOOTH** sul subwoofer.

Ascolto di musica dal dispositivo associato

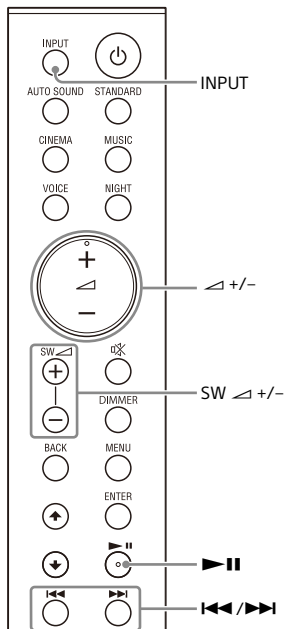

- 1 **Attivare la funzione **BLUETOOTH** del dispositivo mobile.**
- 2 **Premere ripetutamente **INPUT** per selezionare **[BT]** o premere brevemente il tasto **BLUETOOTH** sul subwoofer.**

L'indicatore **BLUETOOTH** lampeggia automaticamente e il sistema di diffusori si riconnette al dispositivo **BLUETOOTH** al quale è stato connesso più di recente.

3 Accertarsi che l'indicatore **BLUETOOTH** si illumini in blu.

La connessione tra il sistema di diffusori e il dispositivo mobile è stata stabilita.

4 Avviare la riproduzione audio con l'applicazione musicale sul dispositivo mobile connesso.

L'audio non viene trasmesso dal sistema di diffusori.

5 Regolare il volume.

- Regolare il volume premendo \triangle +/-.
- Regolare il volume del subwoofer premendo SW \triangle +/-.
- È possibile utilizzare $\blacktriangleright\|\blacktriangleleft$ e $\blacktriangleleft\|\blacktriangleright$ per la funzione **BLUETOOTH** (la ricerca in avanti o indietro tenendo premuto $\blacktriangleleft\|\blacktriangleright$ non funziona).

Nota

Se la sorgente di ingresso non contiene molti suoni bassi, ad esempio i programmi televisivi, l'audio proveniente dal subwoofer potrebbe essere poco percepibile.

Suggerimento

Se la connessione non è stabilita, selezionare "HT-S40R" sul dispositivo mobile.

Per scollegare il dispositivo mobile

Eseguire una delle seguenti operazioni.

- Disabilitare la funzione **BLUETOOTH** sul dispositivo mobile.
- Impostare [BT] - [POWER] su [OFF] (pagina 34).
- Spegnere il sistema di diffusori o il dispositivo mobile.

Ascolto di musica su un dispositivo audio collegato con un cavo mini stereo

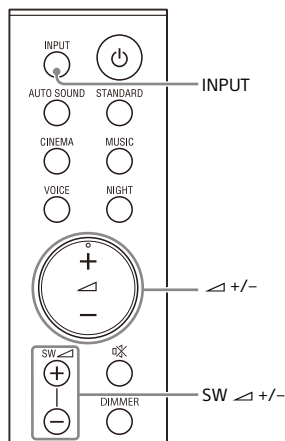

1 Collegare un dispositivo audio alla presa **ANALOG IN**.

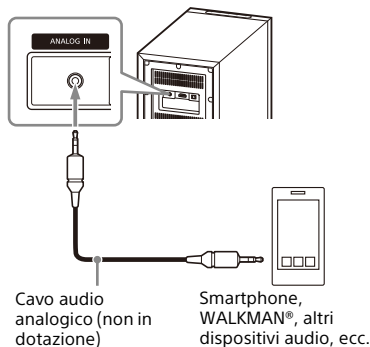

2 Premere ripetutamente **INPUT** per selezionare **[ANALOG]** nel display del pannello frontale.

3 Iniziare la riproduzione di musica tramite il dispositivo audio collegato.

L'audio non viene trasmesso dal sistema di diffusori.

4 Regolare il volume.

- Regolare il volume premendo \triangleleft +/-.
- Regolare il volume del subwoofer premendo SW \triangleleft +/-.

Nota

Se la sorgente di ingresso non contiene molti suoni bassi, ad esempio i programmi televisivi, l'audio proveniente dal subwoofer potrebbe essere poco percepibile.

Regolazione della qualità del suono

Impostazione dell'effetto sonoro per le diverse sorgenti audio (Modalità Audio)

È possibile usufruire facilmente di effetti audio pre-programmati per diversi tipi di sorgenti audio.

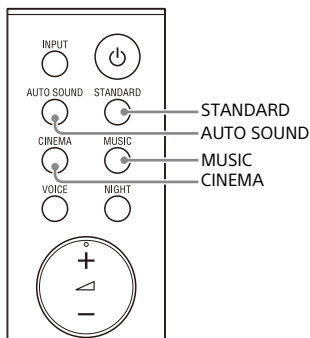

- 1 Premere uno dei tasti di selezione della modalità audio (AUTO SOUND, STANDARD, CINEMA, MUSIC) per selezionare la modalità audio.

Tasto	Funzione
AUTO SOUND	Sul display del pannello frontale viene visualizzato [AUTO SOUND]. Viene selezionata automaticamente l'impostazione della modalità audio appropriata tra STANDARD, CINEMA o MUSIC.
STANDARD	Sul display del pannello frontale viene visualizzato [STANDARD]. Gli effetti sonori sono ottimizzati per la singola sorgente.
CINEMA	Sul display del pannello frontale viene visualizzato [CINEMA]. I suoni vengono riprodotti con effetti surround e risultano realistici e potenti, perfetti per guardare film.
MUSIC	Sul display del pannello frontale viene visualizzato [MUSIC]. Gli effetti sonori sono ottimizzati per ascoltare musica.

Resa più chiara dei dialoghi (VOICE)

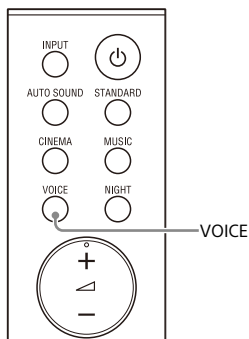

- 1** Premere **VOICE** per attivare o disattivare la funzione.

Display del pannello frontale	Funzione
[Vo.ON]	I dialoghi vengono accentuati diventando così facilmente udibili.
[Vo.OFF]	Disattiva la funzione della modalità voce.

Ascolto di audio nitido a basso volume nelle ore notturne (NIGHT)

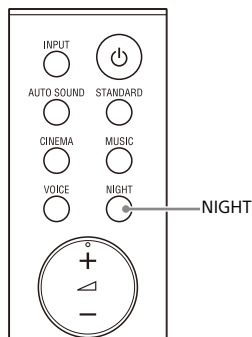

- 1** Premere **NIGHT** per attivare o disattivare la funzione.

Display del pannello frontale	Funzione
[N.ON]	Riproduce il suono a basso volume con una perdita minima di fedeltà e chiarezza dei dialoghi.
[N.OFF]	Consente di disattivare la funzione della modalità notturna.

Nota

Quando si spegne il sistema di diffusori, questa configurazione è impostata automaticamente su [N.OFF].

Controllo delle impostazioni audio correnti

È possibile controllare le impostazioni della modalità audio, modalità notturna e modalità voce e le informazioni del flusso corrente.

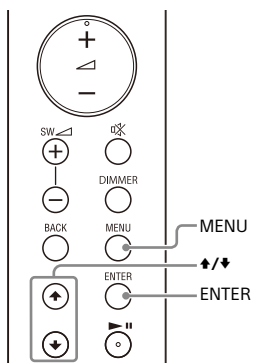

1 Premere MENU.

Sul display del pannello frontale viene visualizzato [CURRENT STATUS], quindi premere ENTER.

2 Premere ripetutamente \downarrow per selezionare la voce desiderata.

L'impostazione corrente viene visualizzata nel seguente ordine.
Modalità audio → Modalità voce →
Modalità notturna → Informazioni flusso

L'impostazione corrente viene visualizzata nell'ordine inverso premendo \uparrow .

3 Premere MENU per uscire dal menu impostazioni.

Uso del sistema di diffusori in sincronizzazione con un televisore

Funzionamento del sistema di diffusori in interblocco con un televisore (funzione Controllo per HDMI)

Effettuando il collegamento di un televisore compatibile con la funzione Controllo per HDMI con un cavo HDMI è possibile interbloccare il funzionamento del sistema di diffusori con un televisore, ad es. accensione/spegnimento o regolazione volume.

Funzione Controllo per HDMI

La funzione Controllo per HDMI consente di far funzionare i dispositivi collegati con un cavo HDMI (High-Definition Multimedia Interface) interbloccandoli fra loro.

Sebbene questa funzione operi per i dispositivi compatibili con la funzione Controllo per HDMI, potrebbe non funzionare se si collegano dispositivi non fabbricati da Sony.

Preparazione del funzionamento di interblocco con un televisore

Abilitare la funzione Controllo per HDMI del televisore collegato al sistema di diffusori con un cavo HDMI. L'impostazione predefinita della funzione Controllo per HDMI del sistema di diffusori è [ON] (pagina 34).

Suggerimenti

- Quando si collega al televisore un dispositivo come un lettore di dischi Blu-

ray con un cavo HDMI, attivare la sua funzione di Controllo per HDMI.

- Per attivare la funzione Controllo per HDMI di un televisore o lettore di dischi Blu-ray, far riferimento alle rispettive Istruzioni per l'uso.
- Se si abilita la funzione Controllo per HDMI ("BRAVIA" sync) durante l'utilizzo di un televisore prodotto da Sony, anche la funzione Controllo per HDMI del sistema di diffusori viene abilitata automaticamente.

Accensione/spegnimento o regolazione del volume tramite il telecomando del televisore

Quando si accende/spegne il televisore o si regola il volume tramite il telecomando del televisore, vengono interbloccati l'accensione/spegnimento o la regolazione del volume del sistema di diffusori.



Interblocco dell'alimentazione

Quando si accende o si spegne il televisore, il sistema di diffusori si accenderà o si spegnerà automaticamente.

Nota

Se si spegne il sistema di diffusori prima di spegnere il televisore, il sistema di diffusori potrebbe non accendersi automaticamente

la volta successiva anche se si accende il televisore. In tal caso, agire nel modo seguente.

- Nel menu del televisore, selezionare il sistema di diffusori come dispositivo di uscita dell'audio.
- Se si usa un televisore Sony, accendere il sistema di diffusori mentre il televisore è acceso.

Regolazione del volume

L'audio del televisore che si sta guardando viene emesso automaticamente dal sistema di diffusori. È possibile regolare il volume del sistema di diffusori con il telecomando del televisore.

Altre funzioni di interblocco

Funzione One-Touch Play

Quando si riproduce contenuto su un lettore di dischi Blu-ray o "PlayStation®4" ecc. collegati al televisore, il sistema di diffusori e il televisore si accendono automaticamente.

Suggerimento

È possibile cambiare l'impostazione della funzione Controllo per HDMI in [HDMI] - [CONTROL FOR HDMI] (pagina 34) nel menu delle impostazioni.

Uso del menu Impostazioni

È possibile impostare le seguenti voci con il menu impostazioni. Le impostazioni vengono mantenute anche in caso di scollegamento del cavo di alimentazione CA.

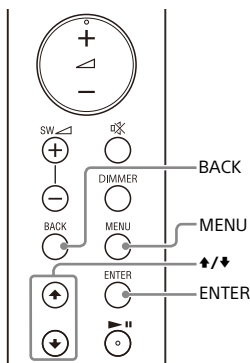

1 Premere **MENU** per immettere la modalità menu impostazioni.

La voce del menu impostazioni viene visualizzata sul display del pannello frontale.

2 Premere ripetutamente **↕/↕** per selezionare la voce, quindi premere **ENTER**.

È possibile selezionare le seguenti voci.

- [CURRENT STATUS] (Controllo dello stato corrente) (pagina 33)
- [SPEAKER] (Impostazioni del diffusore) (pagina 33)
- [AUDIO] (Impostazioni audio) (pagina 34)
- [HDMI] (Impostazioni HDMI) (pagina 34)
- [BT] (Impostazioni BLUETOOTH) (pagina 34)
- [USB] (Impostazioni USB) (pagina 35)
- [SYSTEM] (Impostazioni del sistema di diffusori) (pagina 35)
- [RESET] (Ripristino del sistema di diffusori) (pagina 35)
- [UPDATE] (Aggiornamento del sistema di diffusori) (pagina 35)

3 Premere ripetutamente **↕/↕** per selezionare l'impostazione, quindi premere **ENTER**.

Per ritornare al livello superiore, premere BACK.

4 Premere **MENU** per uscire dalla modalità menu impostazioni.

Voci del menu impostazioni

Voci	Funzione	
[CURRENT STATUS] (Controllo dello stato corrente)	[AUTO SOUND]/ [STANDARD]/ [CINEMA]/[MUSIC] (Modalità audio)	Le seguenti voci non sono voci del menu impostazioni. È possibile controllare le impostazioni della modalità audio, modalità notturna e modalità voce e le informazioni del flusso corrente.
	[Vo. ON]/[Vo.OFF] (Modalità voce)	Per dettagli sul funzionamento, vedere "Controllo delle impostazioni audio correnti" (pagina 29).
	[N.ON]/[N.OFF] (Modalità notturna)	
	[NO INFO.]/ [LPCM]/ [DOLBY DIGITAL] (Informazioni flusso)	
[SPEAKER] (Impostazioni del diffusore)	[MULTI SPEAKER]	<ul style="list-style-type: none"> • [ON]: trasmette l'audio da tutti i diffusori, a prescindere dal numero di canali audio per la sorgente di riproduzione. • [OFF]: trasmette l'audio dai diffusori che corrispondono al canale audio per la sorgente di riproduzione.
	[SUR.L.DISTANCE]/ [SUR.R.DISTANCE] (Distanza diffusori surround)	Consente di regolare la distanza fra il punto di ascolto e il diffusore surround (sinistro o destro) da 1,0 m a 6,0 m (intervalli di 0,1 m). Nota È possibile cambiare le unità di misurazione (metri o piedi) in [DISTANCE UNIT].
	[DISTANCE UNIT]	È possibile cambiare le unità di misurazione (metri o piedi) per [SUR.L.DISTANCE]/[SUR.R.DISTANCE]. <ul style="list-style-type: none"> • [METER]: visualizzazione in metri. • [FEET]: visualizzazione in piedi.
	[SUR.L.LEVEL]/ [SUR.R.LEVEL] (Livello diffusori surround)	Consente di regolare il livello del suono del diffusore surround (sinistro o destro) da -6,0 dB a +6,0 dB (intervalli di 0,5 dB). Nota Verificare di impostare [TEST TONE] su [ON] per una regolazione agevolata.
	[TEST TONE]	[ON]: consente di emettere il tono di prova in sequenza da ogni diffusore. [OFF]: Consente di disattivare il tono di prova. Nota Il tono di prova non viene emesso nonostante [TEST TONE] sia impostato su [ON] mentre viene selezionato l'ingresso [USB]. Selezionare un ingresso diverso da [USB].
	[LINK]	<ul style="list-style-type: none"> • [START]: esegue il collegamento manuale dell'amplificatore wireless al subwoofer. Per dettagli, vedere "Collegamento manuale dell'amplificatore wireless" (pagina 16). • [CANCEL]: ritorna al livello superiore [LINK].

Voci	Funzione	
[AUDIO] (Impostazioni audio)	[DRC] (Controllo Dynamic range)	Utile per guardare film a volume basso. DRC si applica alle sorgenti Dolby Digital. <ul style="list-style-type: none"> • [ON]: comprime il suono in base alle informazioni nel contenuto. • [OFF]: il suono non viene compresso.
	[A.VOL] (Volume automatico)	Regola il volume automaticamente in base al livello di ingresso proveniente da un dispositivo collegato. <ul style="list-style-type: none"> • [ON]: regola il volume automaticamente. • [OFF]: disattivato.
	[DUAL] (Dual mono)	È possibile ascoltare l'audio con trasmissione Multiplex quando il sistema di diffusori riceve un segnale Dolby Digital di trasmissione Multiplex. <ul style="list-style-type: none"> • [MAIN]: viene riprodotto l'audio nella lingua principale. • [SUB]: viene riprodotto l'audio nella lingua secondaria. • [M/S]: viene riprodotto l'audio misto nelle lingue principale e secondaria. <p>Nota Per ricevere un segnale Dolby Digital, è necessario collegare un televisore o un altro dispositivo alla presa TV IN (OPTICAL) con un cavo digitale ottico o alla presa HDMI OUT (TV (ARC)) con un cavo HDMI.</p>
[HDMI] (Impostazioni HDMI)	[CONTROL FOR HDMI]	<ul style="list-style-type: none"> • [ON]: attiva la funzione Controllo per HDMI. I dispositivi collegati con un cavo HDMI possono controllarsi l'uno con l'altro. • [OFF]: disattiva la funzione Controllo per HDMI.
	[TV AUDIO]	È possibile impostare se l'audio della riproduzione viene immesso da un cavo HDMI o un cavo digitale ottico. <ul style="list-style-type: none"> • [AUTO]: riproduce l'audio rilevato da un cavo HDMI o un cavo digitale ottico. Quando si connette un cavo HDMI o un cavo digitale ottico, il sistema di diffusori riprodurrà il suono selezionando il cavo connesso per l'ingresso TV. • [OPTICAL]: riproduce il suono proveniente dalla presa TV IN (OPTICAL) per l'ingresso TV.
[BT] (Impostazioni BLUETOOTH)	[POWER]	<ul style="list-style-type: none"> • [ON]: attiva la funzione BLUETOOTH. • [OFF]: disattiva la funzione BLUETOOTH. <p>Nota Quando la funzione BLUETOOTH è disattivata, l'ingresso BLUETOOTH viene saltato durante la selezione dell'ingresso premendo INPUT.</p>
	[STANDBY]	Quando il sistema di diffusori ha informazioni di associazione, è possibile attivare il sistema di diffusori e ascoltare musica proveniente da un dispositivo BLUETOOTH, anche quando il sistema di diffusori si trova in modalità di stand-by, attivando la modalità di stand-by BLUETOOTH. <ul style="list-style-type: none"> • [ON]: attiva la modalità di stand-by BLUETOOTH. • [OFF]: disattiva la modalità di stand-by BLUETOOTH. <p>Nota Quando la modalità di stand-by BLUETOOTH è attiva, il consumo energetico in stand-by aumenta.</p>

Voci	Funzione
[USB] (Impostazioni USB)	[REPEAT] (modalità di riproduzione ripetuta) <ul style="list-style-type: none"> • [OFF]: riproduzione ripetuta disattivata. Riproduce tutte le tracce. • [ONE]: riproduce di nuovo una traccia. • [FOLDER]: riproduce di nuovo tutte le tracce della cartella corrente. • [RANDOM]: riproduce di nuovo tutte le tracce della cartella corrente in ordine casuale. • [ALL]: riproduce di nuovo tutte le tracce.
[SYSTEM] (Impostazioni del sistema di diffusori)	[AUTO STANDBY] <ul style="list-style-type: none"> • [ON]: attiva la funzione di stand-by automatico. Se non viene utilizzato per 20 minuti circa, il sistema di diffusori entra automaticamente nella modalità di stand-by. • [OFF]: disattivato.
	[VERSION] (Informazioni sulla versione) <p>Le informazioni sulla versione del firmware corrente del sistema di diffusori vengono visualizzate nel display del pannello frontale.</p>
	[SUR. AMP. INFO] (Informazioni sulla versione dell'amplificatore wireless) <ul style="list-style-type: none"> • [LATEST]: l'amplificatore wireless è la versione più recente. • [PLEASE UPDATE]: l'amplificatore wireless non è la versione più recente. • [NOT CONNECTED]: l'amplificatore wireless non è collegato al subwoofer.
[RESET] (Ripristino del sistema di diffusori)	[ALL RESET] <p>È possibile ripristinare le impostazioni del sistema di diffusori a quelle predefinite di fabbrica. Per dettagli, vedere "Ripristino del sistema di diffusori" (pagina 44).</p>
[UPDATE] (Aggiornamento del sistema di diffusori)	[START] <p>È possibile avviare l'aggiornamento del software dopo aver collegato al sistema dei diffusori la memoria USB su cui è conservato il file di aggiornamento del software. In presenza di un aggiornamento software disponibile, verrà pubblicata una notifica sul seguente sito web:</p> <ul style="list-style-type: none"> • Per i clienti in America https://www.sony.com/am/support • Per i clienti in Europa https://www.sony.eu/support • Per i clienti in Asia-Oceano Pacifico, Oceania, Medio-Oriente e Africa https://www.sony-asia.com/support <p>Nota Prima dell'aggiornamento, accertarsi che l'amplificatore wireless sia acceso e connesso al subwoofer.</p>
	[CANCEL] <p>Ritorna al livello superiore [UPDATE].</p>

Modifica della luminosità del display del pannello frontale e degli indicatori (DIMMER)

non spegnersi. In questo caso, la luminosità del display del pannello frontale è la stessa di [DARK].

È possibile modificare la luminosità dei seguenti elementi.

- Display del pannello frontale
- Indicatore BLUETOOTH
- Spia di accensione sull'amplificatore wireless

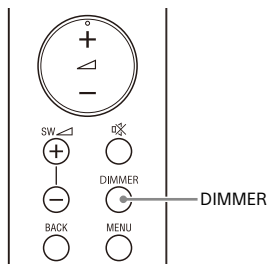

- 1 Premere ripetutamente DIMMER per selezionare l'impostazione desiderata.**

Display del pannello frontale	Funzione
[BRIGHT]	Il display del pannello frontale e gli indicatori diventano luminosi.
[DARK]	Il display del pannello frontale e gli indicatori diventano scuri.
[OFF]	Il display del pannello frontale è spento.

Nota

Quando è selezionato [OFF], il display del pannello frontale si spegne. Esso si accende automaticamente premendo un tasto qualsiasi, quindi si spegne di nuovo se non si utilizza il sistema di diffusori per circa 10 secondi. Tuttavia, in alcune circostanze, il display del pannello frontale potrebbe

Risparmio del consumo energetico

Per utilizzare il sistema di diffusori risparmiando consumo energetico, cambiare le seguenti impostazioni.

Spegnere il sistema di diffusori rilevando lo stato d'uso

Quando si attiva la funzione di Auto stand-by, il sistema di diffusori entra automaticamente in Auto stand-by quando non viene utilizzato per circa 20 minuti e non riceve alcun segnale in ingresso.

- 1** Impostare [SYSTEM] - [AUTO STANDBY] su [ON] .

Risparmio energetico nella modalità di stand-by

Per risparmiare il consumo energetico durante la modalità di stand-by, impostare [BT] - [STANDBY] su [OFF] (pagina 34).

Risoluzione dei problemi

Se il sistema di diffusori non funziona correttamente, gestirlo nel seguente ordine.

- 1 Ricercare la causa e la soluzione del problema utilizzando questa guida alla risoluzione dei problemi.
- 2 Ripristinare il sistema di diffusori. Tutte le impostazioni del sistema di diffusori ritornano al loro stato iniziale. Per dettagli, vedere "Ripristino del sistema di diffusori" (pagina 44).

Se i problemi persistono, contattare il rivenditore Sony più vicino. Quando si richiede una riparazione, portare con sé sia il diffusore soundbar sia il subwoofer, l'amplificatore wireless e i diffusori surround anche se il problema sembra riguardare solo uno dei componenti.

Alimentazione

Il sistema di diffusori non si accende.

- Verificare che il cavo di alimentazione CA sia collegato saldamente.
- Scollegare il cavo di alimentazione CA dalla presa di rete e ricollegarlo dopo qualche minuto.

Il sistema di diffusori si spegne automaticamente.

- La funzione di standby automatico è attiva. Impostare [SYSTEM] - [AUTO STANDBY] su [OFF] (pagina 35).

Il sistema di diffusori non si accende neanche quando il televisore è acceso.

- Impostare [HDMI] - [CONTROL FOR HDMI] su [ON] (pagina 34). Il televisore deve supportare la funzione Controllo per HDMI. Per i dettagli, consultare le istruzioni per l'uso del televisore.
- Verificare le impostazioni dei diffusori del televisore. L'alimentazione del sistema di diffusori si sincronizza con le impostazioni dei diffusori del televisore. Per i dettagli, consultare le istruzioni per l'uso del televisore.
- A seconda del televisore, se l'ultima volta l'audio era trasmesso dai diffusori del televisore, il sistema di diffusori potrebbe non accendersi per interblocco con l'alimentazione del televisore neanche quando il televisore è acceso.

Il sistema di diffusori si spegne quando si spegne il televisore.

- Controllare l'impostazione della funzione Controllo per HDMI (pagina 34). Quando la funzione Controllo per HDMI è attiva e l'ingresso del sistema è l'ingresso TV, il sistema di diffusori si spegne automaticamente quando si spegne il televisore.

Il sistema di diffusori non si spegne neanche quando si spegne il televisore.

- Controllare l'impostazione della funzione Controllo per HDMI (pagina 34). Quando si spegne il televisore, il sistema di diffusori si spegne automaticamente solo se l'ingresso del sistema dei diffusori è l'ingresso TV. Il televisore deve supportare la funzione Controllo per HDMI. Per i dettagli, consultare le istruzioni per l'uso del televisore.

Immagine

Non sono visibili immagini oppure l'immagine non è trasmessa correttamente.

- Selezionare l'ingresso appropriato.
- In caso di assenza di immagini mentre è selezionato l'ingresso TV, selezionare il canale TV che si desidera utilizzando il telecomando del televisore.
- Scollegare il cavo HDMI, quindi ricollegarlo. Accertarsi che il cavo sia inserito saldamente.

Audio

Il sistema di diffusori non riesce a connettersi a un televisore con la funzione BLUETOOTH.

- Quando si collegano il sistema di diffusori e il televisore con un cavo HDMI, la connessione BLUETOOTH viene annullata. Scollegare il cavo HDMI, quindi eseguire le operazioni di collegamento dall'inizio (pagina 17).

L'audio del televisore non viene trasmesso dal sistema di diffusori.

- Controllare il tipo e il collegamento del cavo HDMI o del cavo digitale ottico collegato al sistema di diffusori e al televisore (consultare la Guida di avvio in dotazione).
- Scollegare i cavi collegati tra il TV e il sistema di diffusori, quindi collegarli di nuovo saldamente. Scollegare i cavi di alimentazione CA del TV e del sistema di diffusori dalle prese CA, quindi ricollegarli.
- Quando il sistema di diffusori e il televisore sono collegati solo con un cavo HDMI, controllare quanto segue.
 - La presa HDMI del televisore collegato è etichettata con "ARC".
 - La funzione Controllo per HDMI del televisore è attiva.
 - La funzione ARC del televisore è abilitata.

– Sul sistema di diffusori, la funzione Controllo per HDMI è attiva (pagina 34).

- Se il televisore non è compatibile con Audio Return Channel, collegare il cavo digitale ottico (consultare la Guida di avvio in dotazione). Se il televisore non è compatibile con Audio Return Channel, l'audio del televisore non sarà trasmesso dal sistema di diffusori anche se quest'ultimo è collegato alla presa HDMI IN del televisore.
- Se l'audio del dispositivo collegato a una presa ottica di ingresso del televisore non viene trasmesso, provare le seguenti soluzioni.
 - Collegare il decoder via cavo o satellitare direttamente alla presa TV IN (OPTICAL) del sistema dei diffusori.
- Premere ripetutamente INPUT per selezionare l'ingresso TV (pagina 20).
- Alzare il volume sul televisore o annullare l'esclusione dell'audio.
- A seconda dell'ordine in cui si accendono il televisore e il sistema di diffusori, il sistema di diffusori potrebbe essere escluso. In questo caso, accendere prima il televisore e poi il sistema di diffusori.
- Configurare l'impostazione del diffusore del televisore (BRAVIA) su Sistema audio. Per informazioni su come configurare il televisore, consultare le istruzioni per l'uso del televisore.
- Verificare l'uscita audio del televisore. Consultare le istruzioni per l'uso del televisore per le impostazioni del televisore.
- Il sistema di diffusori supporta i formati audio Dolby Digital e PCM. Se viene riprodotto un formato non supportato, configurare l'impostazione dell'uscita audio digitale del televisore (BRAVIA) su "PCM". Per i dettagli, consultare le istruzioni per l'uso del televisore.

L'audio viene trasmesso sia dal sistema di diffusori sia dal televisore.

- Cambiare l'impostazione dell'uscita audio del televisore in modo che l'audio del televisore venga emesso dal diffusore esterno.
- Regolare il volume del televisore al minimo.

Dal subwoofer non viene emesso alcun suono o il suono è molto basso.

- Accertarsi che il cavo di alimentazione CA del subwoofer sia collegato correttamente (far riferimento alla Guida di avvio in dotazione).
- Premere SW \triangleleft + sul telecomando per alzare il volume del subwoofer (pagina 11).
- Un subwoofer serve a riprodurre suoni bassi. Se le sorgenti di ingresso contengono pochissimi suoni bassi (ad esempio le trasmissioni televisive), l'audio trasmesso dal subwoofer potrebbe essere difficile da udire.
- Durante la riproduzione di contenuti compatibili con la tecnologia di protezione del copyright (HDCP), essi potrebbero non essere trasmessi dal subwoofer.

Il dispositivo collegato al sistema di diffusori non riproduce suoni o riproduce solo suoni di livello molto basso dal sistema di diffusori.

- Premere \triangleleft + e controllare il livello del volume (pagina 11).
- Premere M o \triangleleft + per annullare la funzione di esclusione dell'audio (pagina 11).
- Accertarsi di aver selezionato correttamente la sorgente di ingresso. Provare altre sorgenti in ingresso premendo ripetutamente INPUT.
- Verificare che tutti i cavi del sistema di diffusori e del dispositivo collegato siano inseriti saldamente.

- Se il dispositivo collegato supporta la funzione di up-sampling, è necessario spgnerlo.

Non è possibile ottenere l'effetto surround.

- A seconda del segnale di ingresso, l'elaborazione dell'audio surround prodotto potrebbe non funzionare correttamente. A seconda del programma o del disco, l'effetto surround potrebbe essere limitato.
- Per riprodurre audio multicanale, verificare l'impostazione dell'uscita audio digitale del dispositivo collegato al sistema di diffusori. Per i dettagli, consultare le istruzioni per l'uso del dispositivo collegato.

Il suono in uscita del sistema di diffusori non è allo stesso livello di quello del televisore anche se il livello di volume sul sistema di diffusori e sul televisore sono impostati sullo stesso valore.

- Se la funzione Controllo per HDMI è attivata, il valore del livello di volume sul sistema di diffusori potrebbe essere visualizzato sul televisore come volume del televisore. I livelli del suono in uscita del sistema di diffusori e del televisore differiscono anche se il livello di volume sul sistema di diffusori e sul televisore sono impostati sullo stesso valore. I livelli del suono in uscita del sistema di diffusori e del televisore differiscono a seconda delle proprie caratteristiche di elaborazione del suono, e la cosa non è indice di un problema di funzionamento.

L'audio viene interrotto mentre si guarda un programma televisivo o il contenuto di un disco Blu-ray, ecc.

- Controllare l'impostazione della modalità audio (pagina 27). Se la modalità audio è impostata su [AUTO SOUND], l'audio potrebbe essere interrotto quando la modalità audio viene cambiata automaticamente in base alle informazioni del programma



in riproduzione. Se non si desidera cambiare automaticamente la modalità audio, impostarla su una voce diversa da [AUTO SOUND].

L'audio del televisore trasmesso dal sistema di diffusori è in ritardo rispetto all'immagine.

→ Potrebbe verificarsi un gap temporale tra l'audio e le immagini a seconda della sorgente audio. Se il televisore dispone di una funzione che ritarda l'immagine, è possibile utilizzarla per la regolazione.

Amplificatore wireless

Dall'amplificatore wireless non viene emesso alcun suono o il suono è molto basso.

- Accertarsi che la spia di accensione sull'amplificatore wireless sia accesa in verde o in ambrata.
- Se la spia di accensione dell'amplificatore wireless non si illumina, provare quanto segue.
 - Accertarsi che il cavo di alimentazione CA dell'amplificatore wireless sia collegato correttamente.
 - Premere  (accensione) dell'amplificatore wireless per accenderlo.
- Se la spia di accensione dell'amplificatore wireless lampeggia lentamente in verde o ambrata, o si illumina in rosso, provare quanto segue.
 - Spostare l'amplificatore wireless in una posizione più vicina al subwoofer, in modo che la spia di accensione sull'amplificatore wireless si illumini in verde o ambrata.
 - Attenersi alla procedura nella sezione "Collegamento manuale dell'amplificatore wireless" (pagina 16).
- Se la spia di accensione dell'amplificatore wireless lampeggia in rosso, premere  (accensione)

sull'amplificatore wireless per disattivare l'alimentazione, quindi verificare se i fori di ventilazione dell'amplificatore wireless siano bloccati o meno.

→ Verificare che [SPEAKER] – [MULTI SPEAKER] siano impostati su [ON] (pagina 33). Se [SPEAKER] – [MULTI SPEAKER] sono impostati su [OFF], l'audio non viene trasmesso dai diffusori surround quando la riproduzione dell'audio avviene da una sorgente a 2 canali.

Il suono salta o è disturbato.

- Se nelle vicinanze è presente un dispositivo che genera radiazioni elettromagnetiche, ad esempio una LAN wireless o un forno a microonde in uso, allontanare il sistema di diffusori dal dispositivo.
- Se è presente un ostacolo tra il subwoofer e l'amplificatore wireless, spostarlo o rimuoverlo.
- Non coprire la parte superiore del subwoofer con oggetti metallici quali la struttura di un televisore o simili. Le funzioni wireless potrebbero diventare instabili.
- Posizionare il subwoofer e l'amplificatore wireless il più vicino possibile fra loro.
- Cambiare la frequenza LAN wireless di qualsiasi router LAN wireless o PC nelle vicinanze in 5 GHz.
- Cambiare la connessione di rete del televisore o del lettore Blu-ray Disc da wireless a cablata.

Collegamento del dispositivo USB

Il dispositivo USB non viene riconosciuto.

- Provare le seguenti soluzioni:
 - ① Spegnerne il sistema di diffusori.
 - ② Scollegare e ricollegare il dispositivo USB.
 - ③ Accendere il sistema di diffusori.

- Accertarsi che il dispositivo USB sia saldamente collegato alla porta USB (USB).
- Verificare che il dispositivo USB o il cavo non siano danneggiati.
- Accertarsi che il dispositivo USB sia acceso.
- Se il dispositivo USB è collegato tramite un hub USB, scollegarlo e collegare il dispositivo USB direttamente al subwoofer.

Connessione del dispositivo mobile

Non è possibile portare a termine la connessione BLUETOOTH.

- Accertarsi che l'indicatore BLUETOOTH sul subwoofer si illumini (pagina 23).
- Accertarsi che il dispositivo BLUETOOTH da connettere sia acceso e che la funzione BLUETOOTH sia abilitata.
- Avvicinare il dispositivo BLUETOOTH al subwoofer.
- Effettuare nuovamente il pairing del sistema di diffusori con il dispositivo BLUETOOTH. Potrebbe essere necessario annullare il pairing con questo sistema di diffusori utilizzando prima il dispositivo BLUETOOTH.
- Se [BT] - [POWER] è impostato su [OFF], impostarlo su [ON] (pagina 34).

Non è possibile ottenere l'associazione.

- Avvicinare il dispositivo BLUETOOTH al subwoofer.
- Accertarsi che il sistema di diffusori non riceva interferenze da un dispositivo LAN wireless, altri dispositivi wireless 2,4 GHz o forni a microonde. Se nelle vicinanze è presente un dispositivo che genera radiazioni elettromagnetiche, allontanare il dispositivo dal sistema di diffusori.
- Il pairing potrebbe non essere possibile se altri dispositivi BLUETOOTH sono presenti nelle

vicinanze del sistema. In tal caso, spegnere gli altri dispositivi BLUETOOTH.

L'audio del dispositivo mobile BLUETOOTH collegato non viene emesso dal sistema di diffusori.

- Accertarsi che l'indicatore BLUETOOTH sul subwoofer si illumini (pagina 23).
- Avvicinare il dispositivo BLUETOOTH al subwoofer.
- Se nelle vicinanze è presente un dispositivo che genera radiazioni elettromagnetiche, ad esempio un dispositivo LAN wireless, altri dispositivi BLUETOOTH o un forno a microonde, allontanare il dispositivo dal sistema di diffusori.
- Allontanare il dispositivo USB 3.0 e i rispettivi cavi dal sistema di diffusori.
- Rimuovere eventuali ostacoli tra il sistema e il dispositivo BLUETOOTH o allontanare il sistema dall'ostacolo.
- Riposizionare il dispositivo BLUETOOTH connesso.
- Cambiare la frequenza LAN wireless di qualsiasi router LAN wireless o PC nelle vicinanze in 5 GHz.
- Alzare il volume del dispositivo BLUETOOTH connesso.

Il suono non è sincronizzato con l'immagine.

- Quando si guardano film, l'audio potrebbe essere ascoltato con un leggero ritardo rispetto all'immagine.

Telecomando

Il telecomando del sistema di diffusori non funziona.

- Puntare il telecomando verso il sensore del telecomando sul subwoofer (pagina 8).
- Rimuovere eventuali ostacoli tra il telecomando e il subwoofer.
- Sostituire entrambe le batterie nel telecomando, se sono quasi scariche.
- Accertarsi di premere il tasto corretto sul telecomando.

Il telecomando del televisore non funziona.

- Installare il diffusore soundbar in modo tale da non ostruire il sensore del telecomando del televisore.

Altro

La funzione Controllo per HDMI non funziona correttamente.

- Controllare il collegamento con il sistema di diffusori (consultare la Guida di avvio in dotazione).
- Abilitare la funzione Controllo per HDMI sul televisore. Per i dettagli, consultare le istruzioni per l'uso del televisore.
- Attendere un istante, quindi riprovare. Se si scollega il sistema di diffusori, sarà necessario del tempo prima che le operazioni possano essere svolte nuovamente. Attendere 15 secondi o più, quindi riprovare.
- Accertarsi che i dispositivi collegati al sistema di diffusori supportino la funzione Controllo per HDMI.
- Abilitare la funzione Controllo per HDMI dei dispositivi collegati al sistema di diffusori. Per i dettagli, consultare le istruzioni per l'uso del dispositivo.
- Il tipo e il numero di dispositivi che possono essere controllati dalla funzione Controllo per HDMI sono limitati dagli standard HDMI CEC come indicato di seguito:
 - Dispositivi di registrazione (registratore Blu-ray Disc, registratore DVD, ecc.): fino a 3 dispositivi
 - Dispositivi di riproduzione (lettore Blu-ray Disc, lettore DVD, ecc.): fino a 3 dispositivi
 - Dispositivi di sintonizzazione: fino a 4 dispositivi
 - Sistema audio (ricevitore/cuffie): fino a 1 dispositivo (utilizzato dal sistema di diffusori)

Sul display del pannello frontale del subwoofer viene visualizzato [PROTECT], l'audio è disattivato e non funzionano tutti i tasti sul telecomando o sul subwoofer tranne (accensione).

- La funzione di protezione è attivata. Premere  (accensione) per spegnere il sistema di diffusori e scollegare il cavo di alimentazione CA e controllare gli elementi sottostanti.
 - Verificare che gli sbocchi di ventilazione del subwoofer non siano coperti e accendere il sistema di diffusori dopo qualche istante.
 - Quando il sistema di diffusori utilizza una connessione USB, rimuovere il dispositivo USB e accendere il sistema di diffusori. Se il sistema di diffusori funziona correttamente, la tensione del dispositivo USB connesso supera la tensione di uscita massima del sistema di diffusori 500 mA, o il dispositivo USB potrebbe presentare un'anomalia.

Il display del pannello frontale del subwoofer non è illuminato.

- Premere DIMMER per impostare la luminosità su [BRIGHT] o [DARK] se impostata su [OFF] (pagina 36).

I sensori del televisore non funzionano correttamente.

- Il diffusore soundbar può bloccare alcuni sensori (come il sensore di luminosità), il ricevitore del telecomando del televisore o il trasmettitore per gli occhiali 3D (trasmissione a infrarossi) di un televisore 3D che supporta il sistema basato su occhiali 3D a infrarossi, oppure la comunicazione wireless. Allontanare il diffusore soundbar dal televisore affinché entrambi i componenti possano funzionare correttamente. Per conoscere la posizione dei sensori e del ricevitore del telecomando, consultare le istruzioni per l'uso del televisore.

La funzione wireless (la funzione **BLUETOOTH** o l'amplificatore wireless) è instabile.

→ Non posizionare oggetti metallici diversi da un televisore in prossimità del sistema di diffusori.

Il sistema di diffusori non funziona correttamente (sul display del pannello frontale viene visualizzato [DEMO]).

→ Il sistema di diffusori potrebbe trovarsi in modalità demo. Per annullare la modalità demo, ripristinare il sistema di diffusori. Tenere premuto **⏻** (accensione) e **-** (volume) sul subwoofer per oltre 5 secondi (pagina 44).

Quando si passa all'ingresso TV dall'ingresso USB premendo INPUT, viene visualizzato il seguente messaggio.

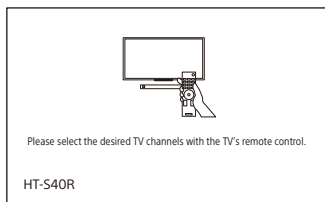

* Questa schermata è un esempio per l'inglese.

→ Selezionare il programma televisivo utilizzando il telecomando del televisore.

Ripristino del sistema di diffusori

Se il sistema diffusori continua a non funzionare correttamente, è opportuno ripristinarlo come indicato di seguito.

1 Premere **MENU**.

Sul display del pannello frontale viene visualizzato [CURRENT STATUS].

2 Premere **⬆/⬇** per selezionare [RESET], quindi premere **ENTER**.

3 Premere **⬆/⬇** per selezionare [ALL RESET], quindi premere **ENTER**.

4 Premere **⬆/⬇** per selezionare [START], quindi premere **ENTER**.

Tutte le impostazioni ritornano al loro stato iniziale.

Per annullare il ripristino

Selezionare [CANCEL] al punto 4.

Se non è possibile effettuare il ripristino tramite il Menu impostazioni

Tenere premuto **⏻ (accensione) e **-** (volume) sul subwoofer per oltre 5 secondi .**

Le impostazioni ritornano al loro stato iniziale.

Nota

Attraverso il ripristino, il collegamento con l'amplificatore wireless potrebbe perdersi. In questo caso, eseguire "Collegamento manuale dell'amplificatore wireless" (pagina 16).

Caratteristiche tecniche

Subwoofer (SA-WS40R)

Sezione amplificatore

POTENZA IN USCITA (nominale)

Anteriore L + Anteriore R: 50 W + 50 W
(a 8 ohm, 1 kHz, 1% THD)

POTENZA IN USCITA (riferimento)

Anteriore S/Anteriore D/Centro: 90 W
(per canale a 8 ohm, 1 kHz)
Subwoofer: 180 W (a 4 ohm, 100 Hz)

Ingressi

TV IN (OPTICAL)

USB

ANALOG IN

Uscita

HDMI OUT (TV (ARC))

Sezione HDMI

Connettore

Tipo A (19pin)

Sezione USB

Porta (USB):

Tipo A

Sezione BLUETOOTH

Sistema di comunicazione

Specifica BLUETOOTH versione 5.0

Uscita

Specifica BLUETOOTH classe di
potenza 1

Raggio di comunicazione massimo

Circa 10 m in linea d'aria¹⁾

Banda di frequenza

Banda 2,4 GHz (2,4000 GHz -
2,4835 GHz)

Potenza di uscita massima

< 14 dBm

Metodo di modulazione

FHSS (Freq Hopping Spread Spectrum)

Profili BLUETOOTH compatibili²⁾

A2DP (Advanced Audio Distribution
Profile)

AVRCP (Audio Video Remote Control
Profile)

Codec supportato³⁾
SBC⁴⁾

Raggio di trasmissione (A2DP)

20 Hz - 20.000 Hz (Frequenza di
campionamento 32 kHz, 44,1 kHz,
48 kHz)

- 1) Il raggio effettivo dipende da fattori quali ostacoli tra i dispositivi, campi magnetici attorno a forno a microonde, elettricità statica, uso di telefoni cordless, sensibilità di ricezione, sistema operativo, applicazioni software, ecc.
- 2) I profili standard BLUETOOTH indicano lo scopo della comunicazione BLUETOOTH tra i dispositivi.
- 3) Codec: formato di conversione e compressione del segnale audio
- 4) Abbreviazione di Subband Codec

Sezione diffusori

Sistema diffusori

Sistema subwoofer, bass reflex

Diffusore

160 mm, tipo a cono

Generali

Requisiti di alimentazione

220 V - 240 V CA, 50 Hz/60 Hz

Consumo energetico

Acceso: 55 W

Modalità di stand-by: 0,5 W o inferiore
(modalità Risparmio energetico)
(quando [CONTROL FOR HDMI] in
[HDMI] e [STANDBY] in [BT] sono
impostati su [OFF])

Modalità di stand-by: 2 W o inferiore*
(quando [CONTROL FOR HDMI] in
[HDMI] e [STANDBY] in [BT] sono
impostati su [ON])

* Il sistema dei diffusori entrerà
automaticamente in modalità
Risparmio energetico in assenza di
un collegamento HDMI e di una
cronologia di associazione
BLUETOOTH.

Dimensioni* (appross.) (l/a/p)

192 mm x 387 mm x 366 mm

* Escluse le parti sporgenti

Peso (appross.)

7,8 kg

Diffusore soundbar (SS-S40R)

Sistema diffusori

Sistema di diffusori full range, bass reflex

Diffusore

42 mm × 100 mm, tipo a cono

Dimensioni* (appross.) (l/a/p)

900 mm × 52 mm × 74,5 mm

* Escluse le parti sporgenti

Peso (appross.)

2 kg

Amplificatore wireless (TA-S40RWR)

POTENZA IN USCITA (riferimento)

Surround S/Surround D: 75 W (per canale a 4 ohm, 1 kHz)

Requisiti di alimentazione

220 V - 240 V CA, 50 Hz/60 Hz

Consumo energetico

Accesso: 20 W

Modalità di stand-by: 0,5 W o inferiore

Dimensioni* (appross.) (l/a/p)

160 mm × 52 mm × 160 mm

* Escluse le parti sporgenti

Peso (appross.)

0,8 kg

Diffusori surround (SS-SS40R)

Sistema diffusori

Sistema di diffusori full range, bass reflex

Diffusore

65 mm, tipo a cono

Dimensioni* (appross.) (l/a/p)

83 mm × 180 mm × 74,5 mm

* Escluse le parti sporgenti

Peso (appross.)

0,6 kg

Sezione trasmettitore/ ricevitore wireless

Banda di frequenza

2,4 GHz (2,404 GHz - 2,476 GHz)

Potenza di uscita massima

< 10 dBm

Metodo di modulazione

GFSK

Accessori in dotazione

- Telecomando (1)
- Batteria R03 (formato AAA) (2)
- SCHEMA DI MONTAGGIO A PARETE (1)
- Cavo digitale ottico (1)
- Cavo di alimentazione CA (2)
- Guida di avvio
- Istruzioni per l'uso (questo documento)

Il design e le caratteristiche tecniche sono soggetti a modifica senza preavviso.

Tipi di file riproducibili

Codec	Estensione
MP3 (MPEG-1 Audio Layer III)	.mp3
WMA9 Standard	.wma
LPCM (2ch)	.wav

Note

- A seconda del formato del file, della codifica del file o delle condizioni di registrazione, alcuni file potrebbero non essere riprodotti o essere riprodotti senza audio.
- Alcuni file modificati su un PC potrebbero non essere riproducibili.
- Il sistema dei diffusori non riproduce i file codificati, ad esempio DRM e Lossless.
- Il sistema dei diffusori può riconoscere i seguenti file o cartelle nei dispositivi USB:
 - Fino a 200 cartelle (incluse cartelle vuote e cartelle sorgente)
 - Fino a 200 tracce in una cartella
 - Fino a cartelle dell'ottavo livello (inclusa la cartella sorgente)
- Alcuni dispositivi USB potrebbero non essere utilizzabili con questo sistema di diffusori.
- Il sistema di diffusori è in grado di riconoscere i dispositivi Mass Storage Class (MSC).
- La frequenza di campionamento arriva fino a 48 kHz.

Formati audio di ingresso supportati

I formati audio supportati da questo sistema di diffusori sono i seguenti.

- Dolby Digital
- PCM lineare 2 ch (fino a 48 kHz)

Comunicazione BLUETOOTH

- I dispositivi BLUETOOTH devono essere utilizzati a una distanza approssimativa (distanza senza ostacoli) di 10 metri l'uno dall'altro. Il raggio di comunicazione effettivo potrebbe ridursi nelle condizioni seguenti.
 - Se tra i dispositivi connessi tramite BLUETOOTH si interpone una persona, un oggetto metallico, una parete o un altro ostacolo
 - Luoghi in cui è installata una LAN wireless
 - Nei pressi di forni a microonde in uso
 - Luoghi in cui sono presenti altre onde elettromagnetiche
- I dispositivi BLUETOOTH e LAN wireless (IEEE 802.11b/g/n) utilizzano la stessa banda di frequenza (2,4 GHz). Quando si utilizzano dispositivi BLUETOOTH vicino a un dispositivo con funzionalità LAN wireless, sono possibili interferenze elettromagnetiche. Ciò può provocare una velocità di trasferimento inferiore, interferenze o impossibilità di connessione. In tal caso, provare le seguenti soluzioni:
 - Utilizzare il presente sistema di diffusori ad almeno 10 metri di distanza dal dispositivo LAN wireless.
 - Spegnerne il dispositivo LAN wireless durante l'uso del dispositivo BLUETOOTH a meno di 10 metri di distanza.
 - Posizionare questo sistema di diffusori e il dispositivo BLUETOOTH il più vicino possibile tra loro.
- Le onde radio trasmesse da questo sistema di diffusori possono interferire con il funzionamento di alcuni dispositivi medici. Queste interferenze possono causare problemi di funzionamento, pertanto occorre sempre spegnere questo sistema di diffusori e il dispositivo BLUETOOTH nei luoghi indicati di seguito:
 - Ospedali, treni, aerei, stazioni di servizio e qualsiasi luogo in cui possono essere presenti gas infiammabili
 - Nei pressi di porte automatiche o allarmi antincendio
- Questo sistema di diffusori supporta funzioni di sicurezza conformi alla specifica BLUETOOTH per garantire una connessione sicura durante la comunicazione con la tecnologia BLUETOOTH. Tuttavia, questa sicurezza può essere insufficiente in base ai contenuti dell'impostazione e ad altri fattori; occorre quindi prestare sempre attenzione quando si effettuano comunicazioni con la tecnologia BLUETOOTH.
- Sony non può essere ritenuta in alcun modo responsabile dei danni e di altre perdite derivanti da fughe di informazioni durante la comunicazione con la tecnologia BLUETOOTH.
- La comunicazione BLUETOOTH non è necessariamente garantita con tutti i dispositivi BLUETOOTH che presentano lo stesso profilo di questo sistema di diffusori.
- I dispositivi BLUETOOTH connessi a questo sistema di diffusori devono essere conformi alla specifica BLUETOOTH prescritta da Bluetooth SIG, Inc. e la loro conformità deve essere certificata. Tuttavia, anche se un dispositivo è conforme alla specifica BLUETOOTH, è possibile che determinate caratteristiche o specifiche del dispositivo BLUETOOTH rendano impossibile la connessione, o comportino metodi di controllo, visualizzazione e funzionamento diversi.
- È possibile che si verifichino disturbi o che l'audio risulti tagliato in base al dispositivo BLUETOOTH connesso a questo sistema di diffusori, all'ambiente di comunicazione o alle condizioni circostanti.

Per qualsiasi domanda o problema riguardante il sistema di diffusori, rivolgersi al rivenditore Sony di zona.

Precauzioni

Sicurezza

- Se oggetti solidi o sostanze liquide dovessero penetrare nel sistema di diffusori, scollegare il sistema di diffusori e farlo controllare da personale qualificato prima di utilizzarlo di nuovo.
- Non toccare il cavo di alimentazione CA con le mani bagnate. Ciò potrebbe provocare scosse elettriche.
- Non salire sul diffusore soundbar, sul subwoofer e sui diffusori surround in quanto si potrebbe cadere e infortunarsi, o si potrebbero causare danni al sistema.

Alimentazione

- Prima di utilizzare il sistema di diffusori, verificare che la tensione di funzionamento sia identica a quella dell'alimentazione locale. La tensione di funzionamento è riportata sulla targhetta posta nella parte posteriore del subwoofer.
- Se si prevede di non utilizzare il sistema di diffusori per un periodo prolungato, scollegarlo dalla presa di rete. Per scollegare il cavo di alimentazione CA, afferrare la spina evitando di tirare il cavo stesso.
- Il cavo di alimentazione CA deve essere sostituito esclusivamente presso un centro di assistenza qualificato.

Surriscaldamento

Durante l'uso, il sistema di diffusori si riscalda; questo fenomeno non è tuttavia indice di un problema di funzionamento. Se si utilizza il sistema di diffusori costantemente a un volume elevato, la temperatura del sistema stesso aumenta in modo considerevole. Evitare di toccare il sistema di diffusori in modo da non riportare ustioni.

Collocazione

- Collocare il sistema di diffusori in una posizione adeguatamente ventilata per prevenire eventuali surriscaldamenti e prolungare la sua durata utile.

- Non posizionare il sistema di diffusori in prossimità di fonti di calore o in luoghi esposti alla luce diretta del sole, a polvere eccessiva o a urti meccanici.
- Non posizionare il diffusore soundbar, il subwoofer e i diffusori surround su una superficie morbida (tappeti, coperte ecc.) o posizionare nella parte posteriore del diffusore soundbar, del subwoofer o dei diffusori surround oggetti che potrebbero bloccare i fori di ventilazione e causare malfunzionamenti.
- Se il sistema di diffusori è utilizzato insieme a un televisore, un videoregistratore o un riproduttore di cassette, potrebbero verificarsi disturbi tali da ridurre la qualità delle immagini. In tal caso, allontanare il sistema di diffusori da televisori, videoregistratori o riproduttori di cassette.
- Procedere con cautela se si desidera posizionare il sistema di diffusori su una superficie trattata con sostanze particolari (cera, olio, lucidanti, ecc.), in quanto la superficie potrebbe macchiarsi o scolorirsi.
- Agire in modo da evitare qualunque infortunio provocato dagli angoli del diffusore soundbar, del subwoofer e dei diffusori surround.
- Lasciare almeno 3 cm di spazio al di sotto del diffusore soundbar e dei diffusori surround, se lo si monta a parete.

Funzionamento

Spegnere e scollegare il sistema di diffusori prima di collegare altri dispositivi.

Se si riscontrano irregolarità del colore sullo schermo di un televisore nelle vicinanze

Su alcuni tipi di televisori è possibile riscontrare irregolarità del colore.

- Se si riscontrano irregolarità del colore...
Spegnere il televisore e riaccenderlo dopo 15-30 minuti.
- Se si riscontrano nuovamente irregolarità del colore...
Allontanare il sistema di diffusori dal televisore.

Pulizia

Pulire il sistema di diffusori con un panno morbido e asciutto. Non utilizzare alcun tipo di spugnetta o polvere abrasiva, né solventi quali alcol o benzina.

Uso del subwoofer

Non inserire le mani nella fessura del subwoofer durante il sollevamento. È possibile causare danni al driver del diffusore. Per il sollevamento, sostenere la parte inferiore del subwoofer.

Per qualsiasi domanda o problema riguardante il sistema di diffusori, rivolgersi al rivenditore Sony di zona.

Copyright e marchi

Il presente sistema di diffusori utilizza Dolby* Digital.

* Prodotto su licenza di Dolby Laboratories. Dolby, Dolby Audio e il simbolo della doppia D sono marchi di Dolby Laboratories.

I termini HDMI e HDMI High-Definition Multimedia Interface e il logo HDMI sono marchi o marchi registrati di HDMI Licensing Administrator, Inc. negli Stati Uniti e in altri paesi.

Il marchio figurativo e i logo BLUETOOTH® sono marchi registrati di proprietà di Bluetooth SIG, Inc. e qualsiasi uso di tali marchi da parte di Sony Corporation è su licenza. Gli altri marchi commerciali e nomi commerciali appartengono ai rispettivi proprietari.

Il logo "BRAVIA" è un marchio di Sony Corporation.

"PlayStation" è un marchio commerciale registrato o un marchio di Sony Interactive Entertainment Inc.

Tecnologia di codifica audio MPEG Layer-3 e brevetti concessi in licenza da Fraunhofer IIS e Thomson.

Windows Media è un marchio registrato o un marchio di proprietà di Microsoft Corporation negli Stati Uniti e/o in altri paesi.

Questo prodotto è protetto da alcuni diritti di proprietà intellettuale di Microsoft Corporation. L'uso o la distribuzione di questa tecnologia al di fuori di questo prodotto è vietato senza la licenza di Microsoft o di un'affiliata Microsoft autorizzata.

Tutti gli altri marchi appartengono ai rispettivi proprietari.

Indice

Pulsanti

DIMMER 36
NIGHT 28
VOICE 28

A

ARC 9
Audio con trasmissione Multiplex 34
Audio DRC 34
Audio Return Channel 9

B

BLUETOOTH
Associazione 23
Impostazioni 34
Stand-by 34

C

Collegamento cablato 13
Connessione (Vedere "Collegamento cablato" o "Connessione wireless" in "Indice")
Connessione wireless
Amplificatore wireless 16
Dispositivi BLUETOOTH 23
Televisore 17
Controllo per HDMI 30

F

Formato audio 47

I

Impostazioni
Audio 34
BLUETOOTH 34
Diffusore 33
HDMI 34
Luminosità 36
Menu 32
Ripristino 44
Sistema 35
Stato corrente 33
USB 35
Impostazioni audio 34

Impostazioni correnti 29
Impostazioni del diffusore 33
Impostazioni HDMI 34
Impostazioni sistema 35
Impostazioni USB 35
Installazione 13

L

Luminosità
Display del pannello frontale 36
Indicatore 36

M

Modalità audio 27
Modalità notturna 28
Modalità voce 28
Montaggio a parete 13

O

One-Touch Play 31

P

PROTECT 43

R

Ripristino 44

S

Software
Aggiornamento 35
Versione 35
Standby automatico 35

T

Telecomando 11

V

Versione
del sistema di diffusori 35
dell'amplificatore wireless 35

VARNING

Placera inte högtalarsystemet i ett trångt utrymme, t.ex. i en bokhylla eller inbyggt i ett skåp.

Se till så att inte högtalarsystemets ventilationshål täcks för av tidningar, bordsdukar, gardiner eller liknande, eftersom det kan medföra risk för brand. Utsätt inte högtalarsystemet för öppen eld (t.ex. tända ljus).

För att minska risken för brand eller elektriska stötar ska du inte utsätta högtalarsystemet för dropp eller stänk och placera inga vätskefyllda föremål, som till exempel vaser, på högtalarsystemet.

Högtalarsystemet är inte bortkopplat från elnätet så länge som det är anslutet till ett vägguttag, även om du har stängt av högtalarsystemet.

Eftersom kontakten används för att bryta strömmen till högtalarsystemet ska högtalarsystemet anslutas till ett lättillgängligt vägguttag. Om högtalarsystemet inte verkar fungera korrekt ska du omedelbart dra ut kontakten ur vägguttaget.

FÖRSIKTIGHET

Risk för explosion om batteriet ersätts av fel batterityp.

Lösa batterier eller batterier inbyggda i apparater ska inte utsättas för hög värme som till exempel solsken eller eld.

Placera inte denna produkt i närheten av medicinsk utrustning.

Denna produkt (inklusive tillbehör) innehåller en eller flera magneter som kan påverka pacemakers, programmerbara shuntventiler för vattenskallebehandling, eller annan medicinsk utrustning. Placera inte

denna produkt i närheten av personer som använder sådan medicinsk utrustning. Rådfråga en läkare innan du använder denna produkt om du själv använder sådan medicinsk utrustning.

Endast för användning inomhus.

Kablar som rekommenderas

Korrekt skyddade och jordade kablar och anslutningar måste användas för anslutning till värddatorer och/eller kringutrustning.

För högtalarpanelen och surroundhögtalare

Märkplåtarna sitter på undersidan av högtalarpanelen och surroundhögtalare.

Denna utrustning har testats och överensstämmer med de begränsningar som finns i EMC-direktivet, gällande användning av en anslutningskabel kortare än 3 meter.

För kunder i Europa

**Att observera för kunder:
Följande information är endast tillämplig för utrustning som sålts i länder där EU-direktiv tillämpas och/eller Storbritannien som tillämpar relevanta lagstadgade krav**

Den här produkten har tillverkats av, eller på uppdrag av Sony Corporation.

Importör till EU och Storbritannien: Sony Europe B.V.

Frågor till EU-importören eller frågor som rör produkternas överensstämmelse i Europa skall sändas till tillverkarens auktoriserade representant, Sony Belgium, bijkantoor van Sony Europe B.V., Da Vincilaan 7-D1, 1930 Zaventem, Belgien.

Frågor till importören i Storbritannien eller frågor som rör produkternas överensstämmelse i Storbritannien skall sändas till tillverkarens auktoriserade representant, Sony Europe B.V., The Heights, Brooklands, Weybridge, Surrey KT13 0XW, Storbritannien.



Härmed intygar Sony Corporation att denna utrustning står i överensstämmelse med direktiv 2014/53/EU.

Den fullständiga texten till EU-försäkran om överensstämmelse finns på följande webbadress:
<https://compliance.sony.eu>

Härmed intygar Sony Corporation att denna utrustning står i

överensstämmelse med relevanta lagstadgade krav i Storbritannien.

Den fullständiga texten om överensstämmelse finns på följande webbadress:
<https://compliance.sony.co.uk>

Denna radioutrustning är avsedd att användas med programvara av godkänd version som indikeras i Försäkran om överensstämmelse. Programvaran som finns på denna radioutrustning har bekräftats efterfölja nödvändiga krav i Bestämmelserna om radioutrustning. Du hittar programvaruversionen under [SYSTEM] - [VERSION] i inställningsmenyn.

Denna utrustning ska installeras och användas med ett avstånd på minst 20 cm mellan radiatorn och personens kropp.



Hantering av förbrukade batterier samt elektrisk och elektronisk utrustning (gäller inom EU och andra

länder med separata insamlingssystem)

Symbolen på produkten, batteriet eller förpackningen anger att produkten och batteriet inte ska hanteras som hushållsavfall. På vissa batterier kan denna symbol användas i kombination med en kemisk symbol. Den kemiska symbolen för bly (Pb) läggs till om batteriet innehåller mer än 0,004 % bly. Genom att säkerställa att dessa produkter och batterier hanteras på rätt sätt bidrar du till att förebygga eventuella negativa miljö- och hälsoeffekter som orsakas av felaktig avfallshantering. Återvinning av materialet bidrar till att bevara naturresurser. När det gäller produkter som av säkerhets-, prestanda- eller dataintegritetsskäl kräver permanent anslutning till ett inbyggt batteri ska detta batteri alltid bytas av en auktoriserad servicetekniker. För att säkerställa att batteriet och de elektriska och elektroniska produkterna hanteras korrekt ska de levereras till en lämplig återvinningsstation för elektriska och elektroniska produkter när de är förbrukade. Information om alla andra batterityper finner du i avsnittet om säker borttagning av batteriet. Lämna in batteriet på en lämplig återvinningsstation för förbrukade batterier. Kontakta dina lokala myndigheter, din lokala avfallshanteringstjänst eller affären där du köpte produkten eller batteriet för mer detaljerad information om hur du återvinner produkten eller batteriet.

Innehållsförteckning

Om högtalarsystemets handböcker	5
Vad finns i lådan → Startguide (separat dokument)	
Vad du kan göra med högtalarsystemet	6
Förteckning över delar och kontroller	7

Installation och anslutning

Grundläggande installation och anslutning → Startguide (separat dokument)	
Montera högtalarsystemet på en vägg	12
Ansluta den trådlösa förstärkaren manuellt	15
Ansluta Sony-TV med trådlös BLUETOOTH-funktion	16

Lyssna på musik/ljud

Lyssna på en TV	19
Lyssna på musik på en USB-enhet	19
Lyssna på musik med BLUETOOTH®-funktionen	21
Lyssna på musik på en ljudenhet som är ansluten via en stereominikabel	24

Justera ljudkvaliteten

Ställa in ljudeffekten som är skräddarsydd efter ljudkällor (ljudläge)	25
Höra dialogen tydligare (VOICE)	26
Njuta av ett tydligt ljud i låg volym under natten (NIGHT)	26
Kontrollera aktuella ljudinställningar	27

Använda högtalarsystemet genom att låsa det till en TV

Använda högtalarsystemet genom att låsa det till en TV (Kontroll för HDMI-funktion)	28
---	----

Ändra inställningarna

Använda inställningsmenyn	30
Ändra ljusstyrkan för frontpanelens teckenfönster och indikatorerna (DIMMER)	34
Spara energiförbrukning	35

Felsökning

Felsökning	36
Återställa högtalarsystemet	42

Ytterligare information

Specifikationer	43
Spelbara filtyper	45
Ingående ljudformat som stöds	45
Om BLUETOOTH-kommunikation	46
Försiktighetsåtgärder	47
Sakregister	49

Om högtalarsystemets handböcker

- Anvisningarna i dessa handböcker beskriver fjärrkontrollens reglage.
- Vissa illustrationer presenteras som konceptuella ritningar, och kan skilja sig från de faktiska produkterna.
- Tecken inom klamrar [] visas i frontpanelens teckenfönster.

Vad finns i lådan

Se startguiden (separat dokument).

Vad du kan göra med högtalarsystemet

"Lyssna på en TV" (sidan 19)



Blu-ray Disc™-spelare,
kabelbox, satellitbox osv.



**TV-anslutning: Se "Startguiden"
(separat dokument).**

**"Använda högtalarsystemet
genom att låsa det till en TV
(Kontroll för HDMI-funktion)
(sidan 28)**

**"Ansluta Sony-TV med
trådlös BLUETOOTH-
funktion" (sidan 16)**

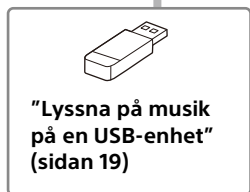

**"Lyssna på musik
på en USB-enhet"
(sidan 19)**

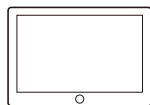
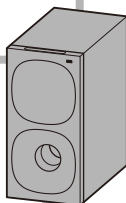

**"Lyssna på musik med
BLUETOOTH®-funktionen"
(sidan 21)**



**"Ansluta den trådlösa
förstärkaren manuellt" (sidan 15)**



Surroundhögtalare

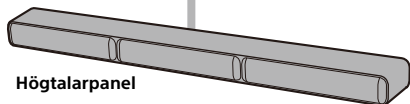

Högtalarpanel

Förteckning över delar och kontroller

Subwoofer

Framsida

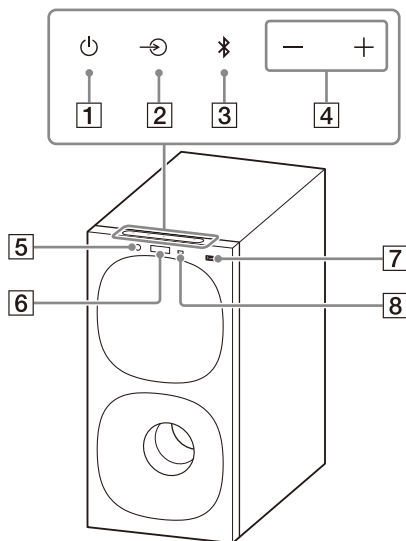

- 1** **⏻-knapp (strömbrytare)**
Slår på högtalarsystemet eller ställer det i standbyläge.
- 2** **↻-knapp (ingångsval)**
Väljer ingång för uppspelning på högtalarsystemet.
- 3** **BLUETOOTH-knapp (sidan 21)**
- 4** **+/--knappar (volym)**
- 5** **BLUETOOTH-indikator**
 - Lyser blå: BLUETOOTH-anslutning har upprättats.
 - Blinkar långsamt blå upprepade gånger: BLUETOOTH-anslutning håller på att upprättas.
 - Blinkar två gånger blå upprepade gånger: Vid standbyläge för ihopparring.
- 6** **Frontpanelens teckenfönster**
- 7** **ψ-port (USB) (sidan 19)**
- 8** **Fjärrkontrollsensor**
Rikta fjärrkontrollen mot fjärrkontrollsensorn för att manövrera högtalarsystemet.

Baksida

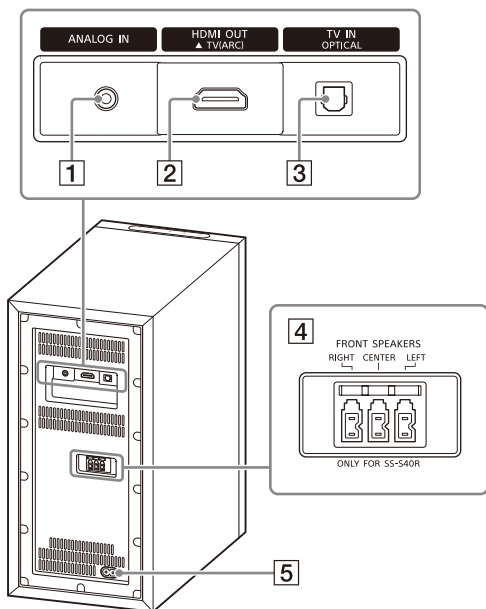

1 ANALOG IN-uttag

2 HDMI OUT (TV (ARC))-uttag

Anslut en TV som har ett HDMI-ingångsuttag med en HDMI-kabel. Högtalarsystemet är kompatibelt med Audio Return Channel (ARC). ARC är funktionen som skickar TV-ljudet till en AV-enhet t.ex. högtalarsystemet från TV:ns HDMI-uttag.

3 TV IN (OPTICAL)-uttag

4 FRONT SPEAKERS-uttag

5 Nätingång

Trådlös förstärkare

Framsida

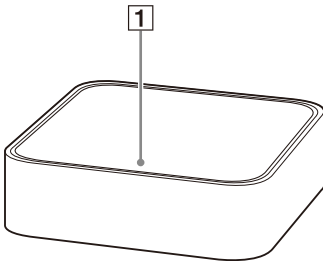

1 Strömindikator

Visar anslutningsstatus mellan subwoofern och den trådlösa förstärkaren och den trådlösa förstärkarens strömförhållande.

Röd

– Lyser: Den trådlösa förstärkaren är i standbyläge.

Grön

– Lyser: Den trådlösa förstärkaren är ansluten till subwoofern.

– Blinkar långsamt: Den trådlösa förstärkaren försöker ansluta till subwoofern.

Gul

– Lyser: Den trådlösa förstärkaren är manuellt ansluten till subwoofern.

– Blinkar långsamt: Den trådlösa förstärkaren försöker ansluta till subwoofern manuellt.

– Blinkar två gånger upprepat: Den trådlösa förstärkaren befinner sig i standbyläge för ihopparring via manuell anslutning.

Baksida

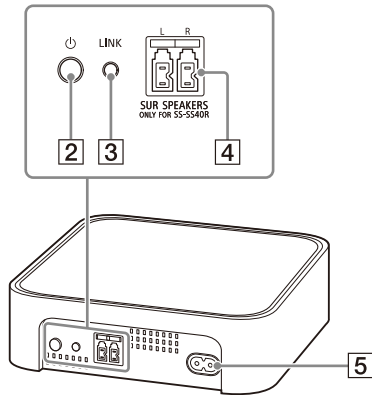

– Blinkar snabbt: Programvaran uppdateras.

Slocknar

– Den trådlösa förstärkaren stängs av.

2 ⏻-knapp (strömbrytare)

Slår på eller stänger av den trådlösa förstärkaren.

3 LINK-knapp (sidan 15)

4 SUR SPEAKERS-uttag

5 Nätingång

Fjärrkontroll

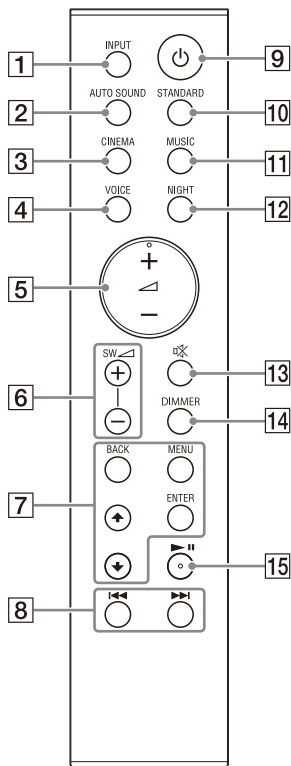

- 1 INPUT (sidan 19, 23, 24)**
Väljer ingångskällan.
Varje gång du trycker på INPUT ändras ingångskällan i följande ordning.
[TV] → [ANALOG] → [BT] → [USB]
- 2 AUTO SOUND (sidan 25)**
Väljer AUTO SOUND som ljudläge.
- 3 CINEMA (sidan 25)**
Väljer CINEMA som ljudläge.
- 4 VOICE (sidan 26)**
Röstläget aktiveras/avaktiveras.
- 5 \triangleleft (volym) +*/-**
Justerar volymen.
- 6 SW \triangleleft (subwoofers volym) +/-**
Justerar subwoofers volymnivå.
- 7 MENU (sidan 19, 30)**
Öppnar eller stänger inställningsmenyn i frontpanelens teckenfönster.
▲/▼ (sidan 19, 30)
Väljer alternativ i inställningsmenyn.
Väljer innehåll på TV-skärmen för USB-uppspelning.
ENTER (sidan 19, 30)
Valet tillämpas.
Spelar upp det innehåll som väljs via ▲/▼ för USB-uppspelning.
BACK (sidan 19, 30)
Återgår till föregående visning.
Väljer det övre lagret för USB-uppspelning.
- 8 \lll / \ggg (föregående/nästa) (sidan 19, 21)**
Väljer föregående/nästa spår eller fil.
Håll intryckt för att söka bakåt eller framåt för USB-uppspelning.

9  (strömbrytare)

Slår på högtalarsystemet eller ställer det i standbyläge.

10 **STANDARD (sidan 25)**

Väljer STANDARD som ljudläge.

11 **MUSIC (sidan 25)**

Väljer MUSIC som ljudläge.

12 **NIGHT (sidan 26)**

Nattläget aktiveras/avaktiveras.

13  (ljudavstängning)



Stänger av ljudet tillfälligt.

Genom att trycka på knappen när ljudet är avstängt avbryts ljudavstängningen.

14 **DIMMER (sidan 34)**

15  (spela upp/paus) (sidan 19, 21)

Spelar upp, pausar eller återupptar uppspelningen.

* Knapparna  + och  har en punkt som du kan känna med fingret. Använd den som hjälp vid manövrering.

Om byte av batterier till fjärrkontrollen

När högtalarsystemet inte svarar på manövrering från fjärrkontrollen, måste två batterier bytas mot nya batterier. Använd R03-manganbatterier (storlek AAA) vid byte.

Grundläggande installation och anslutning

Se startguiden (separat dokument).

Montera högtalarsystemet på en vägg

Du kan montera högtalarpanelen, surroundhögtalare och den trådlösa förstärkaren på en vägg.

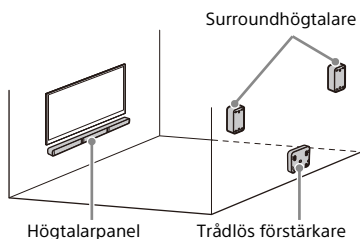

Obs!

- Använd skruvar (medföljer ej) som är lämpliga för väggmaterialet och väggens hårdhet. Eftersom gipsväggar är speciellt ömtåliga ska skruvarna fästas ordentligt i en regel. Montera högtalarna eller den trådlösa förstärkaren horisontellt, hängande i skruvar i tvärslag på en helt plan yta på väggen.
- Låt installationen utföras av en Sony-återförsäljare eller en licensierad montör och var noga med säkerheten under installationen.
- Sony är inte ansvarigt för olyckor eller skador som orsakas av oriktig installation, otillräcklig väggförstärkning, oriktig skruvininstallation eller naturkatastrofer etc.

Montera högtalarpanelen på en vägg

- 1 Använd två skruvar (medföljer ej) som passar i väggmonteringshålen på baksidan av högtalarpanelen.

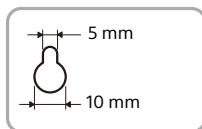
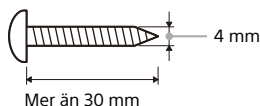

Hål på högtalarpanelens baksida

- 2 Fäst **MALLEN FÖR VÄGGMONTERING** (medföljer) på väggen.

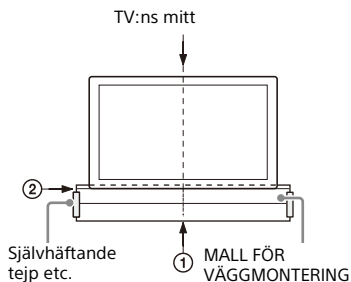

- 1 Rikta in TV:NS MITTLINJE (1) på MALLEN FÖR VÄGGMONTERING med din TV:s mittlinje.
- 2 Rikta in TV:NS NEDRE LINJE (2) på MALLEN FÖR VÄGGMONTERING med din TV:s nedre linje, fäst sedan MALLEN FÖR VÄGGMONTERING på en vägg genom att använda en

självhäftande tejp etc. tillgänglig i handeln.

- 3 Fäst skruvarna i markeringarna (Ⓟ) på SKRUVLINJEN (Ⓢ) på MALLEN FÖR VÄGGMONTERING enligt bilden nedan.**

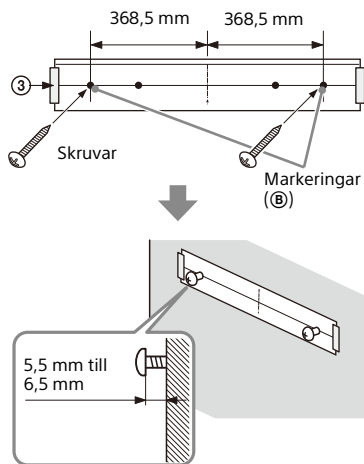

- 4 Ta bort MALLEN FÖR VÄGGMONTERING.**

- 5 Häng högtalarpanelen på skruvarna.**

Rikta in hålen på högtalarpanelens baksida med skruvarna, och häng sedan högtalarpanelen på de två skruvarna.

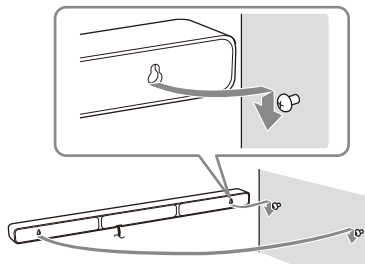

Obs!

Slåta ut MALLEN FÖR VÄGGMONTERING när du fäster den på väggen.

Montera surroundhögtalarna på en vägg

- 1 Använd en skruv (medföljer ej) för varje högtalare som passar i väggmonteringshållet på baksidan av surroundhögtalaren.**

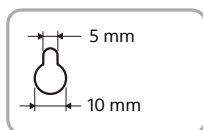
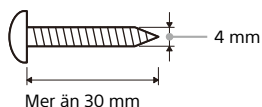

Hål på surroundhögtalarens baksida

- 2 Fäst skruven på en vägg enligt bilden nedan.**

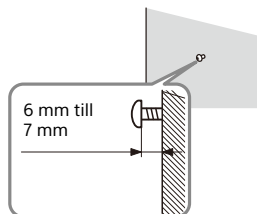

3 Häng surroundhögtalaren på skruven.

Rikta in hålet på surroundhögtalarens baksida med skruven, och häng sedan surroundhögtalaren på skruven.

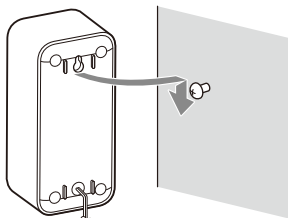

Montera den trådlösa förstärkaren på en vägg

1 Använd två skruvar (medföljer ej) som passar i väggmonteringshålen på undersidan av den trådlösa förstärkaren.

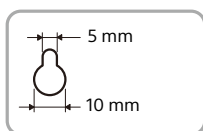
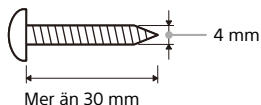

Hål på undersidan av den trådlösa förstärkaren

2 Fäst skruvarna på en vägg enligt bilden nedan.

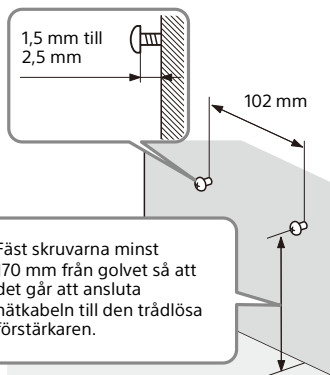

3 Häng den trådlösa förstärkaren på skruvarna.

Rikta in hålen på undersidan av den trådlösa förstärkaren med skruvarna, och häng sedan den trådlösa förstärkaren på de två skruvarna.

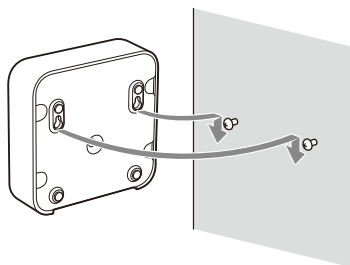

Ansluta den trådlösa förstärkaren manuellt

Den trådlösa förstärkaren ansluts automatiskt till subwoofern när de slås på.

Om det inte går att ansluta den trådlösa förstärkaren automatiskt till subwoofern eller om du använder flera trådlösa produkter och du vill specificera subwoofern som är ansluten trådlöst till den trådlösa förstärkaren, kan du utföra anslutningen manuellt.

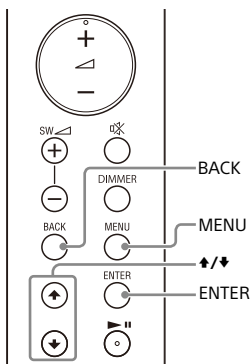

Strömindikator

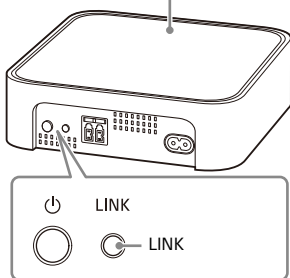

- 1 Tryck på MENU.**
[CURRENT STATUS] visas i frontpanelens teckenfönster.
- 2 Tryck på \uparrow/\downarrow för att välja [SPEAKER], tryck sedan på ENTER.**
- 3 Tryck på \uparrow/\downarrow för att välja [LINK], tryck sedan på ENTER.**
- 4 Tryck på \uparrow/\downarrow för att välja [START], tryck sedan på ENTER.**
[LINK] blinkar i frontpanelens teckenfönster.
Om du vill avbryta den manuella anslutningen trycker du på BACK.
- 5 Tryck på LINK på den trådlösa förstärkaren.**
Den manuella länken startar.
Strömindikatorn på den trådlösa förstärkaren blinkar gul två gånger upprepat.
- 6 När [DONE] visas i frontpanelens teckenfönster trycker du på MENU.**
Länken är upprättad och strömindikatorn på den trådlösa förstärkaren lyser gul.

Obs!

Om [ERROR] visas i frontpanelens teckenfönster har anslutningen för den trådlösa förstärkaren inte upprättats. Utför den manuella inställningen igen.

Ansluta Sony-TV med trådlös BLUETOOTH-funktion

När du använder en Sony-TV* med BLUETOOTH-funktion kan du lyssna på ljudet från TV:n eller enheten som är ansluten till TV:n genom att ansluta högtalarsystemet trådlöst till TV:n.

* TV:n måste vara kompatibel med A2DP (Advanced Audio Distribution Profile) för BLUETOOTH-profilen.

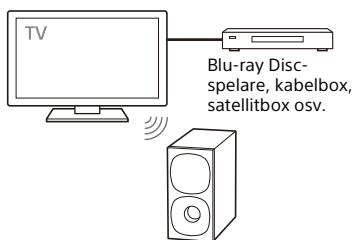

Obs!

Om du ansluter högtalarsystemet och TV:n genom att använda BLUETOOTH-funktionen går det inte att visa skärmen för USB-uppspelning på TV-skärmen. Använd högtalarsystemets alla funktioner genom att ansluta högtalarsystemet och TV:n via en HDMI-kabel. Mer information om anslutningar och funktioner för att lyssna på TV-ljudet genom att ansluta via en HDMI-kabel finns i startguiden (separat dokument).

Lyssna på ljudet från TV:n genom att ansluta högtalarsystemet trådlöst till TV:n

Du måste utföra ihopparning av högtalarsystemet och TV:n genom att använda BLUETOOTH-funktionen. Ihopparning är den process som krävs för att i förväg registrera informationen om BLUETOOTH-enheter som ska anslutas trådlöst.

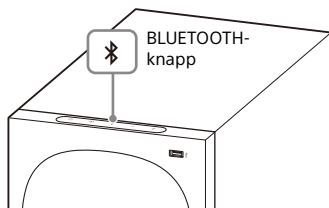
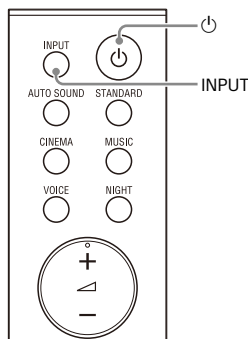

- 1 Slå på TV:n.
- 2 Slå på högtalarsystemet.
- 3 Håll BLUETOOTH-knappen på subwoofern och INPUT på fjärrkontrollen intryckta samtidigt i 5 sekunder.

Högtalarsystemet växlar till ihopparningsläget, [PAIRING] visas i frontpanelens teckenfönster och

BLUETOOTH-indikatorn blinkar blå två gånger upprepat.

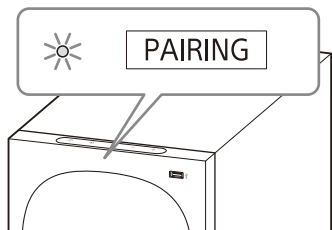

4 Sök efter högtalarsystemet på TV:n genom att utföra ihopparningsfunktionen.

Listan över BLUETOOTH-enheter som söks igenom visas på TV-skärmen.

Information om metod för ihopparning av BLUETOOTH-enheten med TV:n finns i bruksanvisningen till TV:n.

5 Para ihop högtalarsystemet med TV:n genom att välja "HT-S40R" i listan på TV-skärmen.

6 Se till att BLUETOOTH-indikatorn på subwoofern lyser blå och att [TV-BT] visas i frontpanelens teckenfönster.

En anslutning mellan högtalarsystemet och TV:n har upprättats.

7 Välj program eller ingång på enheten genom att använda TV:ns fjärrkontroll.

Ljudet från den bild som visas på TV-skärmen matas ut från högtalarsystemet.

8 Justera volymen på högtalarsystemet genom att använda TV:ns fjärrkontroll.

Ljudet stängs tillfälligt av om du trycker på ljudavstängningsknappen på TV:ns fjärrkontroll.

Obs!

- Om TV-ljudet inte matas ut från högtalarsystemet, väljer du TV-ingången genom att trycka på INPUT och kontrollerar status i frontpanelens teckenfönster och indikatorerna på subwoofern.
 - [TV-BT] visas i frontpanelens teckenfönster: Högtalarsystemet är anslutet till TV:n och TV-ljudet matas ut från högtalarsystemet.
 - BLUETOOTH-indikatorn blinkar två gånger upprepat och [PAIRING] visas i frontpanelens teckenfönster: Utför ihopparning på TV:n.
 - [TV] visas i frontpanelens teckenfönster: Utför stegen från början.
- När du ansluter högtalarsystemet till TV:n via HDMI-kabeln, avbryts BLUETOOTH-anslutningen. För att ansluta högtalarsystemet till TV:n igen med BLUETOOTH-funktionen, måste HDMI-kabeln kopplas från och sedan måste anslutningen utföras från början.
- När högtalarsystemet ansluter till TV:n med BLUETOOTH-funktionen och [AUTO SOUND] har valts som ljudläge, väljs [STANDARD] som ljudläge.

Lyssna på ljudet från den ihopparade TV:n

Du kan slå på/stänga av högtalarsystemet, justera volymen och stänga av ljudet genom att använda TV:ns fjärrkontroll om TV:n är trådlöst ansluten till högtalarsystemet.

1 Slå på TV:n med TV:ns fjärrkontroll.

Högtalarsystemet slås på genom att låsa det till TV:ns strömbrytare och TV-ljudet matas ut från högtalarsystemet.

2 Välj program eller ingång på enheten genom att använda TV:ns fjärrkontroll.

Ljudet från den bild som visas på TV-skärmen matas ut från högtalarsystemet.

3 Justera volymen på högtalarsystemet genom att använda TV:ns fjärrkontroll.

Ljudet stängs tillfälligt av om du trycker på ljudavstängningsknappen på TV:ns fjärrkontroll.

Obs!

Om du väljer en annan ingång än [TV] på fjärrkontrollen som medföljer högtalarsystemet, matas inte TV-ljudet ut från högtalarsystemet. För att mata ut TV-ljudet väljer du TV-ingången genom att trycka på INPUT.

Tips!

När TV:n stängs av stängs också högtalarsystemet av genom att det är låst till TV:ns strömbrytare.

Lyssna på en TV

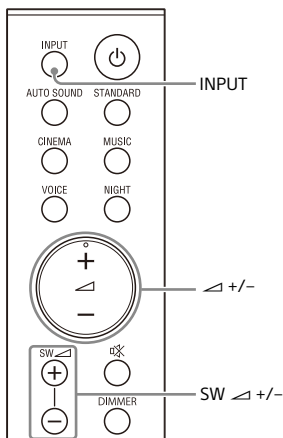

1 Tryck på INPUT upprepade gånger för att välja [TV] i frontpanelens teckenfönster.

2 Justera volymen.

- Justera volymen genom att trycka på \triangle +/-.
- Justera subwoofers volymnivå genom att trycka på SW \triangle +/-.

Obs!

- När du ansluter TV:n till både HDMI OUT (TV (ARC))- och TV IN (OPTICAL)-uttagen väljs uttaget för ljudingång beroende på vilken ljudsignal som först matas in.
- När ingångskällan inte innehåller mycket basljud, t.ex. TV-program, kan det hända att det är svårt att höra basljudet från subwoofern.

Tips!

Du kan även välja ingång genom att trycka på \rightarrow på din subwoofer.

Lyssna på musik på en USB-enhet

Obs!

- För att visa listan över USB-innehållet på TV-skärmen bör du se till att ansluta högtalarsystemet till TV:n via en HDMI-kabel.
- Ändra TV:ns ingång till den ingång som högtalarsystemet är anslutet till.

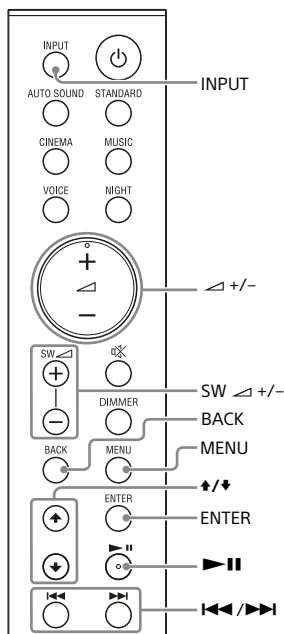

1 Anslut USB-enheten till USB-porten (USB).

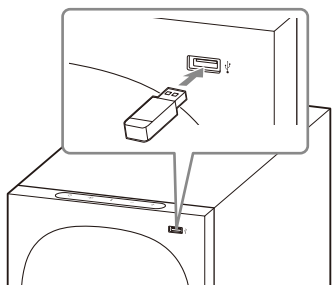

2 Tryck på INPUT upprepade gånger för att välja [USB] i frontpanelens teckenfönster.

[READ] visas i frontpanelens teckenfönster och högtalarsystemet börjar läsa data på USB-enheten. Listan över USB-innehåll visas på TV-skärmen när läsningen av data är slutförd.

3 Tryck på $\blacktriangleleft/\blacktriangleright$ för att välja det innehåll du önskar, tryck sedan på ENTER.

Valt innehåll börjar spelas upp. Du kan gå till det övre lagret genom att trycka på BACK.

4 Justera volymen.

- Justera volymen genom att trycka på $\blacktriangleleft/+/-$.
- Justera subwoofers volymnivå genom att trycka på SW $\blacktriangleleft/+/-$.

Obs!

När ingångskällan inte innehåller mycket basljud, t.ex. TV-program, kan det hända att det är svårt att höra basljudet från subwoofern.

Välja uppspelningsläge

Du kan välja uppspelningsläge för USB-uppspelning, t.ex. upprepa uppspelning eller slumpmässig uppspelning, i inställningsmenyn.

1 Tryck på MENU.

[CURRENT STATUS] visas i frontpanelens teckenfönster.

2 Tryck på $\blacktriangleleft/\blacktriangleright$ /ENTER för att välja [USB] - [REPEAT].

3 Tryck på $\blacktriangleleft/\blacktriangleright$ /ENTER för att välja uppspelningsläget.

- [OFF]: Upprepad uppspelning avstängd. Spelar upp alla spår.
- [ONE]: Upprepar uppspelning av ett spår.
- [FOLDER]: Upprepar uppspelning av alla spår i aktuell mapp.
- [RANDOM]: Upprepar uppspelning av alla spår i aktuell mapp i slumpmässig ordning.
- [ALL]: Upprepar uppspelning av alla spår.

4 Tryck på MENU för att stänga inställningsmenyn.

Övriga funktioner

För att	Gör detta
Pausa eller återuppta uppspelning	Tryck på $\blacktriangleright $.
Välja föregående eller nästa spår	Tryck på $\blacktriangleleft \blacktriangleright$.
Söka bakåt eller framåt (snabbspolning bakåt/framåt)	Håll $\blacktriangleleft \blacktriangleright$ intryckt.

Obs!

- Koppla inte bort USB-enheten när den används. För att undvika att data skadas eller att USB-enheten skadas, stänger du av högtalarsystemet innan du ansluter eller tar bort USB-enheten.

- [INVALID USB] visas i frontpanelens teckenfönster om du ansluter en USB-enhet som inte stöds eller som är trasig.
- Det kan hända att snabbspolning bakåt och framåt inte fungerar beroende på filformatet.

Information om USB-enhet på TV-skärmen

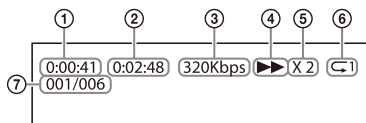

- 1 Uppspelningstid
- 2 Total uppspelningstid
- 3 Bithastighet
- 4 Uppspelningsstatus
- 5 Hastighet vid snabbspolning bakåt/framåt
- 6 Uppspelningsläge
- 7 Valt filindex/totalt antal filer i mappen

Följande meddelanden visas på TV-skärmen beroende på USB-enhetens status.

- [File Unsupported]
Visas i 2 sekunder längst ner till vänster när en fil som inte stöds hoppas över.
- [Device Not Support]
– USB-enheten stöds inte.
– Enheten som installerats är en icke-USB-enhet, en dåligt USB-enhet eller en USB-enhet utan några filer.
- [No USB]
Det finns ingen USB-enhet installerad.
- [Waiting]
Högtalarsystemet söker efter USB-enheten.
- [This device is empty]
Det finns inga spelbara filer på USB-enheten.

Obs!

- Det kan hända att viss information inte visas beroende på uppspelningskällan.
- Den information som visas kan skilja sig åt beroende på uppspelningsläget.

Lyssna på musik med BLUETOOTH®-funktionen

Lyssna på musik genom att para ihop den mobila enheten som är ansluten för första gången

För att kunna använda BLUETOOTH-funktionen måste du i förväg para ihop högtalarsystemet och den mobila enheten.

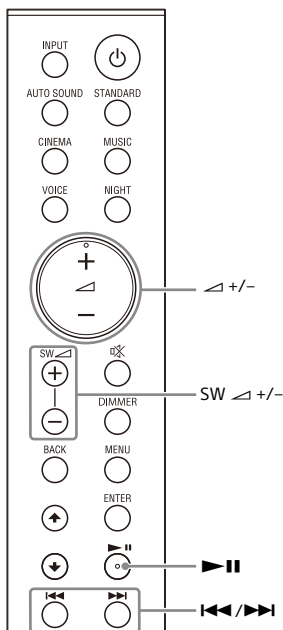

- 1 Håll BLUETOOTH-knappen på subwoofern intryckt i 2 sekunder.**
Högtalarsystemet växlar till ihopparningsläget, [PAIRING] visas i frontpanelens teckenfönster och BLUETOOTH-indikatorn blinkar blå två gånger upprepat.

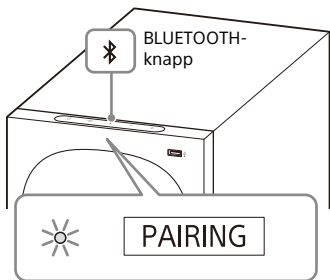

- 2 Sök efter högtalarsystemet på den mobila enheten genom att utföra ihopparningsfunktionen.**
Listan över BLUETOOTH-enheter som söks igenom visas på den mobila enhetens skärm.
Information om metod för ihopparring av BLUETOOTH-enheten med den mobila enheten finns i bruksanvisningen till den mobila enheten.
- 3 Para ihop högtalarsystemet med den mobila enheten genom att välja "HT-S40R" i listan på den mobila enhetens skärm.**
Om en kodnyckel efterfrågas anger du "0000".
- 4 Se till att BLUETOOTH-indikatorn på subwoofern lyser blå och att [BT] visas i frontpanelens teckenfönster.**
En anslutning mellan högtalarsystemet och den mobila enheten har upprättats.

- 5 Starta ljuduppspelning med musikappen på ansluten mobil enhet.**

Ljudet matas ut från högtalarsystemet.

- 6 Justera volymen.**
- Justera volymen genom att trycka på \triangleleft +/-.
 - Justera subwoofers volyumnivå genom att trycka på SW \triangleleft +/-.
 - Det går att använda \blacktriangleleft / \blacktriangleright för BLUETOOTH-funktionen. (Det går inte att söka bakåt eller framåt genom att hålla \blacktriangleleft / \blacktriangleright intryckt.)

Obs!

- Du kan para ihop BLUETOOTH-enheter upp t.o.m. följande antal.
 - Mobila enheter: 9
 - Sony-TV med BLUETOOTH-funktion: 1Om en ny enhet paras ihop efter att antalet enheter ovan redan är ihopparade, ersätts enheten med den äldsta anslutningen, med den nya.
- Utför ihopparring för den andra samt efterföljande mobila enheter.
- När ingångskällan inte innehåller mycket basljud, t.ex. TV-program, kan det hända att det är svårt att höra basljudet från subwoofern.

Tips!

- Du kan kontrollera anslutningsstatus för BLUETOOTH-funktionen genom att kontrollera status på BLUETOOTH-indikatorn.
- När BLUETOOTH-ingång väljs växlar högtalarsystemet till ihopparningsläge genom att du trycker kort på BLUETOOTH-knappen på subwoofern.

Lyssna på musik från den ihopparade enheten

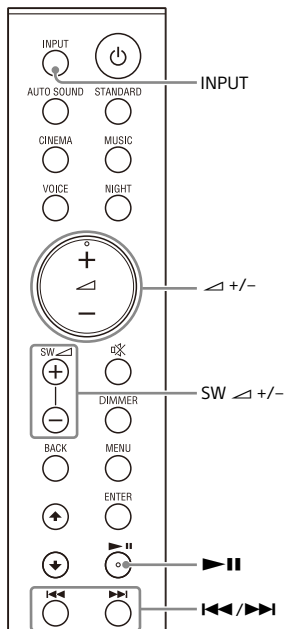

- 1 Aktivera den mobila enhetens BLUETOOTH-funktion.**
- 2 Tryck upprepade gånger på INPUT för att välja [BT] eller tryck kort på BLUETOOTH-knappen på subwoofern.**

BLUETOOTH-indikatorn blinkar och högtalarsystemet återansluter automatiskt till den BLUETOOTH-enhet det senast var anslutet till.

- 3 Se till att BLUETOOTH-indikatorn lyser blå.**

En anslutning mellan högtalarsystemet och den mobila enheten har upprättats.

- 4 Starta ljuduppspelning med musikappen på ansluten mobil enhet.**

Ljudet matas ut från högtalarsystemet.

- 5 Justera volymen.**

- Justera volymen genom att trycka på \triangle +/-.
- Justera subwoofers volymnivå genom att trycka på SW \triangle +/-.
- Det går att använda $\blacktriangleright\|\blacktriangleleft$ och $\blacktriangleleft/\blacktriangleright$ för BLUETOOTH-funktionen. (Det går inte att söka bakåt eller framåt genom att hålla $\blacktriangleleft/\blacktriangleright$ intryckt.)

Obs!

När ingångskällan inte innehåller mycket basljud, t.ex. TV-program, kan det hända att det är svårt att höra basljudet från subwoofern.

Tips!

Om anslutningen inte upprättas väljer du "HT-S40R" på den mobila enheten.

Koppla från den mobila enheten

Gör något av följande.

- Avaktivera den mobila enhetens BLUETOOTH-funktion.
- Ställ in [BT] - [POWER] på [OFF] (sidan 32).
- Stäng av högtalarsystemet eller den mobila enheten.

Lyssna på musik på en ljudenhet som är ansluten via en stereominikabel

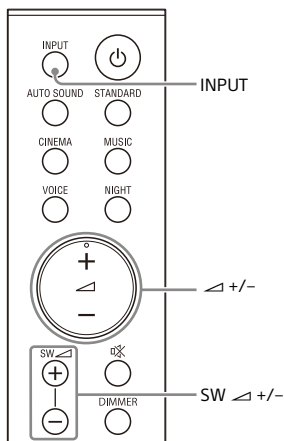

1 Anslut en ljudenhet till ANALOG IN-uttaget.

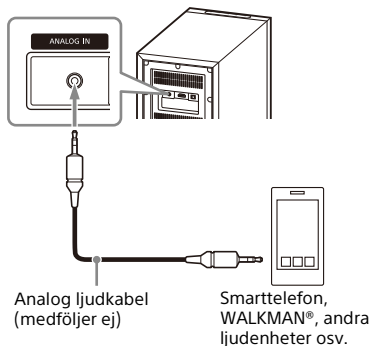

2 Tryck på INPUT upprepade gånger för att välja [ANALOG] i frontpanelens teckenfönster.

3 Starta musikuppspelningen genom att manövrera ljudenheten.

Ljudet matas ut från högtalarsystemet.

4 Justera volymen.

- Justera volymen genom att trycka på \triangleleft +/-.
- Justera subwoofers volymnivå genom att trycka på SW \triangleleft +/-.

Obs!

När ingångskällan inte innehåller mycket basljud, t.ex. TV-program, kan det hända att det är svårt att höra basljudet från subwoofern.

Justera ljudkvaliteten

Ställa in ljudeffekten som är skraddarsydd efter ljudkällor (ljudläge)

Du kan enkelt lyssna på förprogrammerade surroundeffekter som är skraddarsydda för olika typer av ljudkällor.

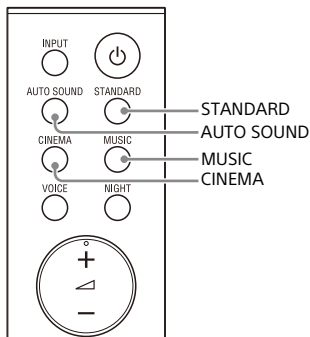

- 1 Tryck på en av knapparna för val av ljudläge (AUTO SOUND, STANDARD, CINEMA, MUSIC) för att välja ljudläget.

Knapp	Funktion
AUTO SOUND	[AUTO SOUND] visas i frontpanelens teckenfönster. Lämplig inställning av ljudläget väljs automatiskt bland STANDARD, CINEMA eller MUSIC.
STANDARD	[STANDARD] visas i frontpanelens teckenfönster. Ljudeffekter optimeras efter respektive källa.

Knapp	Funktion
CINEMA	[CINEMA] visas i frontpanelens teckenfönster. Ljudet spelas upp med ljudeffekter som är realistiska och kraftfulla, vilket lämpar sig för filmer.
MUSIC	[MUSIC] visas i frontpanelens teckenfönster. Ljudeffekter optimeras för att lyssna på musik.

Höra dialogen tydligare (VOICE)

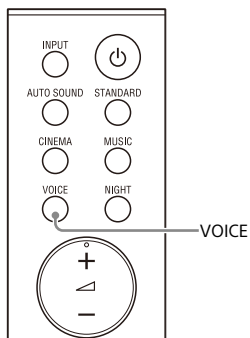

- 1 Tryck på VOICE för att aktivera eller avaktivera funktionen.

Frontpanelens teckenfönster	Funktion
[Vo.ON]	Dialogen hörs enkelt genom att förstärka dialogomfånget.
[Vo.OFF]	Avaktiverar röstlägesfunktionen.

Njuta av ett tydligt ljud i låg volym under natten (NIGHT)

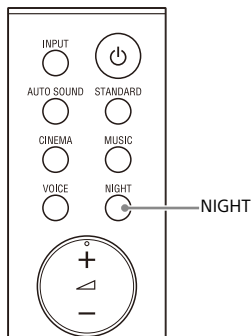

- 1 Tryck på NIGHT för att aktivera eller avaktivera funktionen.

Frontpanelens teckenfönster	Funktion
[N.ON]	Ljudet matas ut i låg volym med minimal förlust i återgivning och tydlighet i dialogen.
[N.OFF]	Avaktiverar funktionen för nattläge.

Obs!

När du stänger av högtalarsystemet ställs denna inställning automatiskt in på [N.OFF].

Använda högtalarsystemet genom att låsa det till en TV

Använda högtalarsystemet genom att låsa det till en TV (Kontroll för HDMI-funktion)

Genom att ansluta en TV som är kompatibel med Kontroll för HDMI-funktionen via en HDMI-kabel är det möjligt att låsa högtalarsystemets funktioner t.ex. ström på/av eller volymjustering till en TV.

Om Kontroll för HDMI-funktionen

Kontroll för HDMI-funktionen är en funktion som gör det möjligt att manövrera enheter som är anslutna via en HDMI-kabel (High-Definition Multimedia Interface) genom att låsa dem till varandra.

Denna funktion fungerar med enheter som är kompatibla med Kontroll för HDMI-funktionen, men det kan hända att de inte fungerar med andra enheter är de som är tillverkade av Sony.

Förbered manövrering genom att låsa till en TV

Aktivera inställningarna för Kontroll för HDMI-funktionen på TV:n som är ansluten till högtalarsystemet via en HDMI-kabel.

Standardinställningen för högtalarsystemets Kontroll för HDMI-funktion är [ON] (sidan 32).

Tips!

- När man ansluter en enhet som t.ex. en Blu-ray Disc-spelare till en TV via en HDMI-

kabel, ska Kontroll för HDMI-funktionen aktiveras.

- Aktivera Kontroll för HDMI-funktionen på en TV eller Blu-ray Disc-spelare genom att se respektive bruksanvisning.
- Om du aktiverar Kontroll för HDMI-funktionen ("BRAVIA" synk) när du använder en TV som är tillverkad av Sony, aktiveras också Kontroll för HDMI-funktionen för högtalarsystemet automatiskt.

Slå på/av strömmen eller justera volymen via en TV-fjärrkontroll

När strömmen slås på/av eller volymen justeras via en TV-fjärrkontroll är högtalarsystemets strömbrytare eller volymjustering låst till TV-fjärrkontrollen.

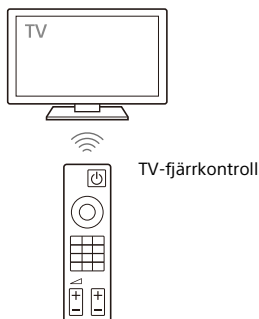

Låsning av strömbrytare

Om du slår på eller stänger av TV:n, slås också högtalarsystemet på eller stängs av automatiskt.

Obs!

Om du stänger av högtalarsystemet innan du stänger av TV:n kan det hända att högtalarsystemet inte slås på automatiskt nästa gång du slår på TV:n. I sådana fall ska du utföra följande funktion.

- Välj högtalarsystemet som enhet för ljudutmatning i TV-menyen.
- När en Sony-TV används slår du på högtalarsystemet när TV:n är påslagen.

Volymjustering

Ljudet från TV:n som du ser på matas automatiskt ut i högtalarsystemet. Du kan justera volymen för högtalarsystemet via TV-fjärrkontrollen.

Annan låsningsfunktion

Funktion för uppspelning med en knapptryckning

När du spelar upp innehållet på en Blu-ray Disc-spelare eller "PlayStation®4" osv. som är ansluten till TV:n, slås högtalarsystemet och TV:n på automatiskt.

Tips!

Du kan ändra inställningen för Kontroll för HDMI-funktionen under [HDMI] - [CONTROL FOR HDMI] (sidan 32) i inställningsmenyn.

Använda inställningsmenyn

Du kan ställa in följande alternativ i inställningsmenyn. Dina inställningar behålls även om du kopplar bort nätkabeln.

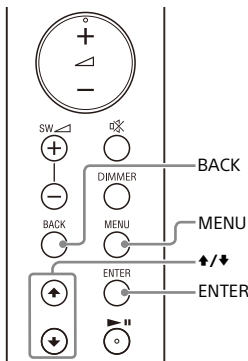

- 1 Tryck på MENU för att öppna inställningsmenyn.**
Inställningsmenyalternativet visas i frontpanelens teckenfönster.
- 2 Tryck upprepade gånger på \uparrow/\downarrow för att välja alternativet, tryck sedan på ENTER.**
Du kan välja följande alternativ.
 - [CURRENT STATUS] (Kontrollera aktuell status) (sidan 31)
 - [SPEAKER] (Högtalar- (sidan 31)
 - [AUDIO] (Ljudinställ- (sidan 32)
 - [HDMI] (HDMI-inställningar) (sidan 32)
 - [BT] (BLUETOOTH-inställningar) (sidan 32)
 - [USB] (USB-inställningar) (sidan 33)
 - [SYSTEM] (Högtalarsystem- (sidan 33)
 - [RESET] (Återställa högtalar- (sidan 33)
 - [UPDATE] (Uppdatera högtalar- (sidan 33)
- 3 Tryck upprepade gånger på \uparrow/\downarrow för att välja inställningen, tryck sedan på ENTER.**
Tryck på BACK för att återgå till det övre lagret.
- 4 Tryck på MENU för att stänga inställningsmenyläget.**

Alternativ i inställningsmenyn

Alternativ	Funktion	
[CURRENT STATUS] (Kontrollera aktuell status)	[AUTO SOUND]/ [STANDARD]/ [CINEMA]/[MUSIC] (Ljudläge)	Dessa alternativ är inte alternativ i inställningsmenyn. Du kan kontrollera inställningarna för ljud-, natt- och röstläget och aktuell streaminginformation. Mer information om funktioner finns under "Kontrollera aktuella ljudinställningar" (sidan 27).
	[Vo. ON]/[Vo.OFF] (Röstläge)	
	[N.ON]/[N.OFF] (Nattläge)	
	[NO INFO.]/ [LPCM]/ [DOLBY DIGITAL] (Streaming- information)	
[SPEAKER] (Högtalar- inställningar)	[MULTI SPEAKER]	<ul style="list-style-type: none"> [ON]: Ljudet matas ut från alla högtalare oavsett antal ljudkanaler i uppspelningsskällan. [OFF]: Ljudet matas ut från högtalarna som motsvarar ljudkanalen i uppspelningsskällan.
	[SUR.L.DISTANCE]/ [SUR.R.DISTANCE] (Avstånd till surroundhögtalare)	Avståndet från lyssningspositionen till surroundhögtalaren (vänster eller höger) justeras från 1,0 meter till 6,0 meter (intervaller på 0,1 meter). Obs! Du kan ändra ett avståndsmått (meter eller fot) med [DISTANCE UNIT].
	[DISTANCE UNIT]	Ändra avståndsmått (meter eller fot) för [SUR.L.DISTANCE]/[SUR.R.DISTANCE]. <ul style="list-style-type: none"> [METER]: Visning i meter. [FEET]: Visning i fot.
	[SUR.L.LEVEL]/ [SUR.R.LEVEL] (Nivå på surroundhögtalare)	Ljudnivån för surroundhögtalaren (vänster eller höger) justeras från -6,0 dB till +6,0 dB (intervaller på 0,5 dB). Obs! Ställ in [TEST TONE] på [ON] för att lätt kunna justera.
	[TEST TONE]	[ON]: Sänder ut testtonen från varje högtalare i tur och ordning. [OFF]: Testtonen stängs av. Obs! Testtonen hörs inte trots att [TEST TONE] är inställd på [ON] och [USB]-ingång valts. Välj en annan ingång än [USB].
	[LINK]	<ul style="list-style-type: none"> [START]: Utför manuell anslutning av den trådlösa förstärkaren till subwoofern. För mer information, se "Ansluta den trådlösa förstärkaren manuellt" (sidan 15). Om du vill avbryta den manuella anslutningen trycker du på BACK. [CANCEL]: Återgår till det övre lagret [LINK].

Alternativ	Funktion	
[AUDIO] (Ljudinställningar)	[DRC] (Dynamisk omfångskontroll)	Användbart när du vill titta på filmer med låg volym. DRC fungerar för Dolby Digital-källor. <ul style="list-style-type: none"> • [ON]: Komprimerar ljudet i enlighet med informationen i innehållet. • [OFF]: Ljudet komprimeras inte.
	[A.VOL] (Autovolym)	Justerar volymen automatiskt beroende på ingångsnivån från ansluten enhet. <ul style="list-style-type: none"> • [ON]: Volymen justeras automatiskt. • [OFF]: Av.
	[DUAL] (Dual mono)	Du kan lyssna på multiplexsändningsljud när högtalarsystemet tar emot en Dolby Digital-multiplexsändningssignal. <ul style="list-style-type: none"> • [MAIN]: Ljudet för huvudspråket kommer att sändas ut. • [SUB]: Ljudet för underspråket kommer att sändas ut. • [M/S]: Blandat ljud från huvud- och underspråket kommer att sändas ut. <p>Obs! För att ta emot en Dolby Digital-signal måste du ansluta en TV eller annan enhet till TV IN (OPTICAL)-uttaget med en optisk digitalkabel eller HDMI OUT (TV (ARC))-uttaget med en HDMI-kabel.</p>
[HDMI] (HDMI-inställningar)	[CONTROL FOR HDMI]	<ul style="list-style-type: none"> • [ON]: Aktiverar Kontroll för HDMI-funktionen. Enheter som är anslutna med en HDMI-kabel kan manövrera varandra. • [OFF]: Avaktiverar Kontroll för HDMI-funktionen.
	[TV AUDIO]	Du kan ställa in om uppspelningsljudet matas in från en HDMI-kabel eller optisk digitalkabel. <ul style="list-style-type: none"> • [AUTO]: Spelar upp ljudet som identifieras från antingen en HDMI-kabel eller optisk digitalkabel. När du ansluter antingen en HDMI-kabel eller en optisk digitalkabel spelar högtalarsystemet upp genom att välja ansluten kabel för TV-ingång. • [OPTICAL]: Spelar upp ljudet från TV IN (OPTICAL)-uttaget för TV-ingång.
[BT] (BLUETOOTH-inställningar)	[POWER]	<ul style="list-style-type: none"> • [ON]: Aktiverar BLUETOOTH-funktionen. • [OFF]: Avaktiverar BLUETOOTH-funktionen. <p>Obs! När BLUETOOTH-funktionen är avaktiverad hoppas BLUETOOTH-ingången över när du väljer ingång genom att trycka på INPUT.</p>
	[STANDBY]	När högtalarsystemet innehar ihoppningsinformation kan du slå på högtalarsystemet och lyssna på musik från en BLUETOOTH-enhet även om högtalarsystemet befinner sig i standbyläge, genom att aktivera BLUETOOTH-standbyläget. <ul style="list-style-type: none"> • [ON]: Aktiverar BLUETOOTH-standbyläget. • [OFF]: Avaktiverar BLUETOOTH-standbyläget. <p>Obs! Strömförbrukningen i standbyläge ökar när BLUETOOTH-standbyläget är aktiverat.</p>

Alternativ		Funktion
[USB] (USB- inställningar)	[REPEAT] (Läget för upprepad uppspelning)	<ul style="list-style-type: none"> • [OFF]: Upprepad uppspelning avstängd. Spelar upp alla spår. • [ONE]: Upprepar uppspelning av ett spår. • [FOLDER]: Upprepar uppspelning av alla spår i aktuell mapp. • [RANDOM]: Upprepar uppspelning av alla spår i aktuell mapp i slumpmässig ordning. • [ALL]: Upprepar uppspelning av alla spår.
[SYSTEM] (Högtalarsystem- inställningar)	[AUTO STANDBY]	<ul style="list-style-type: none"> • [ON]: Aktiverar den automatisk standbyfunktionen. Om du inte använder högtalarsystemet på 20 minuter aktiveras standbyläget för högtalarsystemet automatiskt. • [OFF]: Av.
	[VERSION] (Versioninformation)	Information om högtalarsystemets aktuella maskinvaruversion visas i frontpanelens teckenfönster.
	[SUR. AMP. INFO] (Versioninformation om trådlös förstärkare)	<ul style="list-style-type: none"> • [LATEST]: Den trådlösa förstärkaren har den senaste versionen. • [PLEASE UPDATE]: Den trådlösa förstärkaren har inte den senaste versionen. • [NOT CONNECTED]: Den trådlösa förstärkaren är inte ansluten till subwoofern.
[RESET] (Återställa högtalar- systemet)	[ALL RESET]	Du kan återställa högtalarsystemets inställningar till fabriksinställningarna. För mer information, se "Återställa högtalarsystemet" (sidan 42).
[UPDATE] (Uppdatera högtalar- systemet)	[START]	<p>Du kan starta programvaruuppdateringen efter att du anslutit USB-minnet, där programvaruuppdateringsfilen är sparad, till högtalarsystemet. När det finns en programvaruuppdatering tillgänglig meddelas det på följande webbsida:</p> <ul style="list-style-type: none"> • För kunder i Amerika https://www.sony.com/am/support • För kunder i Europa https://www.sony.eu/support • För kunder i Asien/Stilla havet, Oceanien, Mellanöstern och Afrika https://www.sony-asia.com/support <p>Obs! Se till att den trådlösa förstärkaren är påslagen och ansluten till subwoofern innan uppdatering sker.</p>
	[CANCEL]	Återgår till det övre lagret [UPDATE].

Ändra ljusstyrkan för frontpanelens teckenfönster och indikatorerna (DIMMER)

sådana fall är ljusstyrkan i frontpanelens teckenfönster samma som [DARK].

Du kan ändra ljusstyrkan för följande.

- Frontpanelens teckenfönster
- BLUETOOTH-indikator
- Strömindikator på den trådlösa förstärkaren

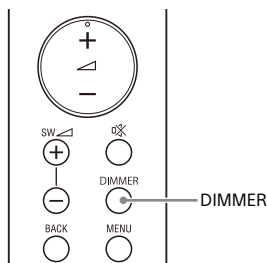

- 1 Tryck flera gånger på DIMMER för att välja önskad inställning.

Frontpanelens teckenfönster	Funktion
[BRIGHT]	Frontpanelens teckenfönster och indikatorerna är ljusa.
[DARK]	Frontpanelens teckenfönster och indikatorerna är mörka.
[OFF]	Frontpanelens teckenfönster är släckt.

Obs!

Frontpanelens teckenfönster slocknar när du väljer [OFF]. Det tänds automatiskt när du trycker på valfri knapp och slocknar sedan igen om du inte använder högtalarsystemet under ca. 10 sekunder. I vissa fall kan det däremot hända att frontpanelens teckenfönster inte slocknar. I

Spara energiförbrukning

Ändra följande inställningar, för att använda högtalarsystemet samtidigt som du sparar energiförbrukningen.

Stänga av högtalarsystemet genom att detektera användningsstatus

När du aktiverar automatisk standbyfunktion, växlar högtalarsystemet automatiskt till standbyläget när du inte använder högtalarsystemet under ungefär 20 minuter och det inte skickas någon ingångssignal till högtalarsystemet.

- 1 Ställ in [SYSTEM] - [AUTO STANDBY] på [ON].

Spara energi i standbyläge

Ställ in [BT] - [STANDBY] på [OFF] för att spara energiförbrukning i standbyläge (sidan 32).

Felsökning

Hantera högtalarsystemet på följande sätt om det inte fungerar som det ska.

- 1 Sök efter orsak och lösning på problemet via denna felsökning.
- 2 Återställ högtalarsystemet.
Högtalarsystemets alla inställningar återgår till ursprungligt läge. För mer information, se "Återställa högtalarsystemet" (sidan 42).

Om du inte kan lösa problemet på egen hand ska du kontakta din närmaste Sony-återförsäljare.

Se till att ta med dig både din högtalarpanel, subwoofer, trådlösa förstärkare och surroundhögtalare när du lämnar in systemet för reparation, även om det bara verkar vara den ena enheten som har funktionsproblem.

Strömförsörjning

Det går inte att starta högtalarsystemet.

- Kontrollera att nätkabeln är ordentligt ansluten.
- Koppla från nätkabeln från vägguttaget, och anslut den sedan igen efter några minuter.

Högtalarsystemet stängs av automatiskt.

- Den automatiska standbyfunktionen fungerar. Ställ in [SYSTEM] - [AUTO STANDBY] på [OFF] (sidan 33).

Det går inte att starta högtalarsystemet även om TV:n är påslagen.

- Ställ in [HDMI] - [CONTROL FOR HDMI] på [ON] (sidan 32). TV:n måste ha stöd för Kontroll för HDMI-funktionen. Se

TV:ns bruksanvisning för mer information.

- Kontrollera TV:ns högtalarinställningar. Strömmen till högtalarsystemet synkar med TV:ns högtalarinställningar. Se TV:ns bruksanvisning för mer information.
- Om ljudet matades ut från TV:ns högtalare förra gången, kan det, beroende på TV:n, hända att högtalarsystemet inte slås på genom att du låser det till TV:ns strömbrytare, även om TV:n slås på.

Högtalarsystemet stängs av när TV:n stängs av.

- Kontrollera inställningen för Kontroll för HDMI-funktionen (sidan 32). När Kontroll för HDMI-funktionen är aktiverad och ingången till högtalarsystemet är TV-ingången, stängs högtalarsystemet av automatiskt när du stänger av TV:n.

Högtalarsystemet stängs inte av även om TV:n stängs av.

- Kontrollera inställningen för Kontroll för HDMI-funktionen (sidan 32). När du stänger av TV:n stängs högtalarsystemet av automatiskt endast om ingången till högtalarsystemet är inställd på TV-ingång. TV:n måste ha stöd för Kontroll för HDMI-funktionen. Se TV:ns bruksanvisning för mer information.

Bild

Det syns ingen bild eller så matas inte bilden ut på rätt sätt.

- Välj lämplig ingång.
- Om det inte visas någon bild när TV-ingången har valts väljer du den TV-kanal du önskar med TV:ns fjärrkontroll.
- Koppla från HDMI-kabeln och anslut den sedan igen. Se till så att kabeln är ordentligt ansluten.

Ljud

Det går inte att ansluta högtalarsystemet till en TV via BLUETOOTH-funktionen.

- När du ansluter högtalarsystemet till TV:n via HDMI-kabeln, avbryts BLUETOOTH-anslutningen. Koppla från HDMI-kabeln, utför sedan anslutningsförfarandet från början (sidan 16).

Inget TV-ljud matas ut från högtalarsystemet.

- Kontrollera typ och anslutning för HDMI-kabeln eller den optiska digitalkabel som är ansluten till högtalarsystemet och TV:n (se medföljande startguide).
- Koppla från kablarna som är anslutna mellan TV:n och högtalarsystemet, och anslut dem sedan ordentligt igen. Koppla från nätkablarna till TV:n och högtalarsystemet från nätuttagen, och anslut dem sedan igen.
- Kontrollera följande när högtalarsystemet är anslutet till TV:n endast via HDMI-kabeln.
 - HDMI-uttaget på ansluten TV är märkt med "ARC".
 - TV:ns Kontroll för HDMI-funktion är aktiverad.
 - TV:ns ARC-funktion är aktiverad.
 - Kontroll för HDMI-funktionen är aktiverad på högtalarsystemet (sidan 32).
- Om TV:n inte är kompatibel med Audio Return Channel ansluter du en optisk digitalkabel (se medföljande startguide). Om TV:n inte är kompatibel med Audio Return Channel kommer TV-ljudet inte att matas ut från högtalarsystemet även om högtalarsystemet är anslutet till TV:ns HDMI IN-uttag.
- Försök med följande, om ljudet från enheten som är ansluten till TV:ns optiska ingångsuttag inte matas ut.
 - Anslut kabelboxen eller satellitboxen direkt till

högtalarsystemets TV IN (OPTICAL)-uttag.

- Tryck upprepade gånger på INPUT för att välja TV-ingång (sidan 19).
- Höj volymen på din TV eller avbryt ljudavstängningen.
- Det kan hända att ljudet stängs av på högtalarsystemet beroende på i vilken ordning du startar TV:n och högtalarsystemet. Om detta sker slår du först på TV:n och sedan högtalarsystemet.
- Ställ in högtalarinställningen för din TV (BRAVIA) till ljudsystem. Läs TV:ns bruksanvisning för information om hur du ställer in TV:n.
- Kontrollera TV:ns ljudutmatning. Mer information om TV-inställningar finns i bruksanvisningen till TV:n.
- Högtalarsystemet har stöd för ljudformaten Dolby Digital och PCM. När du spelar upp ett format som inte stöds ställer du in inställningen för TV:ns (BRAVIA) digitala ljudutgång till "PCM". Se TV:ns bruksanvisning för mer information.



Ljudet matas ut från både högtalarsystemet och TV:n.

- Ändra inställningen för TV:ns ljudutgång så att TV-ljudet matas ut från den externa högtalaren.
- Ställ in TV-volymen till ett minimum.

Inget eller bara ett svagt ljud hörs från subwoofern.

- Kontrollera att subwoofers nätkabel är ordentligt ansluten (se medföljande startguide).
- Tryck på SW \triangleleft + på fjärrkontrollen och höj subwoofers volym (sidan 10).
- En subwoofer är till för att återge basljudet. När ingångskällorna inte innehåller mycket basljud, (t.ex. TV-sändningar), kan det hända att det är svårt att höra ljudet från subwoofern.
- När du spelar innehåll som är kompatibelt med upphovsrättsskyddsteknik (HDCP), matas det inte ut från systemet.

Inget eller bara ett svagt ljud från enheten som är ansluten till högtalarsystemet hörs från högtalarsystemet.

- Tryck på  + och kontrollera volymnivån (sidan 10).
- Tryck på  eller  + för att avbryta ljudavstängningsfunktionen (sidan 10).
- Kontrollera att ingångskällan är vald på rätt sätt. Du bör pröva andra ingångskällor genom att trycka upprepade gånger på INPUT.
- Kontrollera att alla kablar och sladdar till högtalarsystemet och ansluten enhet är ordentligt anslutna.
- Om ansluten enhet har stöd för uppsamlingsfunktionen måste den stängas av.

Ingen surroundeffekt erhålls.

- Det kan hända att bearbetningen av surroundljudet inte fungerar effektivt beroende på ingångssignalen. Det kan hända att surroundeffekten är diskret beroende på program eller skiva.
- Kontrollera inställningen för digital ljudutmatning på enheten som är ansluten till högtalarsystemet, för att spela flerkanaligt ljud. Mer information finns i den anslutna enhetens bruksanvisning.

Utmatningsljudet på högtalarsystemet har inte samma nivå som på TV:n även om volymnivån på högtalarsystemet och TV:n är inställda på samma värde.

- Om kontroll för HDMI-funktionen är aktiverad kan det hända att volymnivån på högtalarsystemet visas på TV:n som TV:ns volym. Utmatningsljudets nivå på högtalarsystemet skiljer sig från TV:ns även om volymnivån på högtalarsystemet och TV:n är inställda på samma värde. Utmatningsljudets nivå på högtalarsystemet skiljer sig från TV:ns beroende på respektive enhets

ljudbearbetningskaraktär och det är inte ett fel.

Ljudet avbryts när du ser på TV-program eller innehåll på en Blu-ray Disc-spelare etc.

- Kontrollera inställningarna för ljudläge (sidan 25). Om ljudläget är inställt på [AUTO SOUND], kan det hända att ljudet avbryts när ljudläget ändras automatiskt, enligt informationen för det program som spelas. Om du inte vill ändra ljudläget automatiskt ställer du in ljudläget till någon annan inställning än [AUTO SOUND].

TV-ljudet från högtalarsystemet fördröjs efter bilden.

- En tidslucka mellan ljudet och bilden kan uppstå beroende på ljudkällan. Om din TV har en funktion som fördröjer bilden bör den användas för justering.

Trådlös förstärkare

Inget eller bara ett svagt ljud hörs från den trådlösa förstärkaren.

- Se till att strömindikatorn på den trådlösa förstärkaren lyser grön eller gul.
- Försök med följande om strömindikatorn på den trådlösa förstärkaren inte lyser.
 - Kontrollera att den trådlösa förstärkarens nätkabel är ordentligt ansluten.
 - Tryck på  (strömbrytaren) på den trådlösa förstärkaren för att starta den.
- Försök med följande om strömindikatorn på den trådlösa förstärkaren blinkar långsamt grön eller gul eller lyser röd.
 - Flytta den trådlösa förstärkaren till en plats i närheten av subwoofern så att strömindikatorn på den trådlösa förstärkaren lyser grön eller gul.

- Följ stegen under "Ansluta den trådlösa förstärkaren manuellt" (sidan 15).
- Om strömindikatorn på den trådlösa förstärkaren blinkar röd trycker du på  (strömbrytare) på den trådlösa förstärkaren för att stänga av strömmen och kontrollerar om ventilationsöppningarna på den trådlösa förstärkaren är blockerade eller inte.
- Kontrollera så att [SPEAKER] – [MULTI SPEAKER] är inställt på [ON] (sidan 31). Om [SPEAKER] – [MULTI SPEAKER] är inställt på [OFF], matas inte ljudet ut från surroundhögtalarna när ljudet från 2-kanaliga källor spelas upp.

Ljudet hoppar eller det hörs brus.

- Om det finns en enhet i närheten som genererar elektromagnetiska vågor, t.ex. ett trådlöst LAN eller en mikrovågsugn som används, måste högtalarsystemet placeras en bit bort.
- Om det finns ett hinder mellan subwoofern och den trådlösa förstärkaren, måste det flyttas eller tas bort.
- Täck inte ovansidan av subwoofern med metallföremål t.ex. en TV-ram osv. Trådlösa funktioner kan bli instabila.
- Placera subwoofern och den trådlösa förstärkaren så nära varandra som möjligt.
- Växla den trådlösa LAN-frekvensen för närliggande trådlösa LAN-router eller dator till 5 GHz-intervallet.
- Växla nätverksanslutningen för TV:n eller Blu-ray Disc-spelaren från trådlös till trådbunden.

Anslutning av USB-enhet

USB-enheten känns inte igen.

- Försök med följande:
 - ① Stäng av högtalarsystemet.
 - ② Ta bort och anslut sedan USB-enheten igen.
 - ③ Starta högtalarsystemet.

- Se till att USB-enheten är ordentligt ansluten till -porten (USB).
- Kontrollera om USB-enheten eller kabeln är skadad.
- Se till så att USB-enheten är påslagen.
- Om USB-enheten är ansluten via en USB-hubb, kopplar du från den och ansluter USB-enheten direkt till subwoofern.

Anslutning av mobil enhet

BLUETOOTH-anslutning går inte att genomföra.

- Se till att BLUETOOTH-indikatorn på subwoofern lyser (sidan 21).
- Se till att den BLUETOOTH-enhet som ska anslutas är påslagen och att BLUETOOTH-funktionen aktiveras.
- Placera BLUETOOTH-enheten i närheten av subwoofern.
- Para ihop högtalarsystemet och BLUETOOTH-enheten igen. Du kanske först måste avbryta ihoppningen till högtalarsystemet via din BLUETOOTH-enhet.
- Om [BT] – [POWER] är inställt på [OFF], ställ in på [ON] (sidan 32).

Ihoppning kan inte utföras.

- Placera BLUETOOTH-enheten i närheten av subwoofern.
- Se till att högtalarsystemet inte störs av en trådlös LAN-enhet, andra trådlösa 2,4 GHz-enheter eller en mikrovågsugn. Flytta bort enheten som genererar elektromagnetisk strålning från högtalarsystemet, om den befinner sig i närheten.
- Ihoppning kanske inte är möjligt om det finns andra BLUETOOTH-enheter i närheten av systemet. Stäng i sådana fall av de andra BLUETOOTH-enheterna.

Ljudet från ansluten mobil BLUETOOTH-enhet matas inte ut från högtalarsystemet.

- Se till att BLUETOOTH-indikatorn på subwoofern lyser (sidan 21).

- Placera BLUETOOTH-enheten i närheten av subwoofern.
- Om en enhet som genererar elektromagnetisk strålning, t.ex. en trådlös LAN-enhet, andra BLUETOOTH-enheter eller en mikrovågsugn finns i närheten måste den flyttas bort från högtalarsystemet.
- Flytta bort USB 3.0-enheten och dess kabel från högtalarsystemet.
- Flytta bort hinder som finns mellan högtalarsystemet och BLUETOOTH-enheten eller flytta bort högtalarsystemet från hindret.
- Placera ansluten BLUETOOTH-enhet på en annan plats.
- Växla den trådlösa LAN-frekvensen för närliggande trådlösa LAN-router eller dator till 5 GHz-intervallet.
- Höj volymen på ansluten BLUETOOTH-enhet.

Ljudet är inte i synk med bilden.

- Det kan hända att du hör ljudet med en viss fördröjning jämfört med bilden när du tittar på filmer.

Fjärrkontroll

Högtalarsystemets fjärrkontroll fungerar inte.

- Rikta fjärrkontrollen mot fjärrkontrollsensorn på subwoofern (sidan 7).
- Ta bort eventuella hinder mellan fjärrkontrollen och subwoofern.
- Byt ut båda batterierna i fjärrkontrollen mot nya, om de är urladdade.
- Se till att du trycker på rätt knapp på fjärrkontrollen.

Fjärrkontrollen till TV:n fungerar inte.

- Installera högtalarpanelen så att den inte blockerar TV:ns fjärrkontrollsensor.

Övrigt

Kontroll för HDMI-funktionen fungerar inte som den ska.

- Kontrollera anslutningen till högtalarsystemet (se medföljande startguide).
- Aktivera Kontroll för HDMI-funktionen på TV:n. Se TV:ns bruksanvisning för mer information.
- Vänta en stund och försök sedan igen. Det kan ta en stund innan funktionerna kan utföras om du kopplar från högtalarsystemet. Vänta i minst 15 sekunder och försök sedan igen.
- Se till att enheterna som är anslutna till högtalarsystemet har stöd för Kontroll för HDMI-funktionen.
- Aktivera Kontroll för HDMI-funktionen på enheterna som är anslutna till högtalarsystemet. Se enhetens bruksanvisning för mer information.
- Typen och antalet enheter som kan manövreras via Kontroll för HDMI-funktionen begränsas av HDMI CEC-standarden enligt följande:
 - Inspelningsenheter (Blu-ray Disc-brännare, DVD-brännare etc.): upp till 3 enheter
 - Uppspelningsenheter (Blu-ray Disc-spelare, DVD-spelare etc.): upp till 3 enheter
 - Tuner-relaterade enheter: upp till 4 enheter
 - Ljudsystem (mottagare/hörlurar): upp till 1 enhet (används av högtalarsystemet)

[PROTECT] visas i frontpanelens teckenfönster på subwoofern, ljudet stängs av och knapparna på fjärrkontrollen eller subwoofern förutom (strömbrytare) fungerar inte.

- Skyddsfunktionen aktiveras. Tryck på  (strömbrytare) för att stänga av högtalarsystemet och

koppla från nätkabeln och kontrollera punkterna nedan.

- Se till att subwoofers ventilationshål inte är övertäckta och starta högtalarsystemet efter en stund.
- Om högtalarsystemet använder USB-anslutning kan du ta bort USB-enheten och sedan starta högtalarsystemet. Om högtalarsystemet fungerar som det ska, är spänningen för ansluten USB-enhet över maximal utspänning för högtalarsystemets 500 mA, eller så kan det hända att någonting är fel med USB-enheten.

Frontpanelens teckenfönster på subwoofern lyser inte.

- Tryck på DIMMER för att ställa in ljusstyrkan på [BRIGHT] eller [DARK] om den är inställd på [OFF] (sidan 34).

TV:ns sensorer fungerar inte som de ska.

- Det kan hända att högtalarpanelen blockerar vissa sensorer (t.ex. sensorn för ljusstyrka), TV:ns fjärrkontrollmottagare eller 3D-glasögonsändaren (infraröd överföring) för en 3D-TV med stöd för infraröda 3D-glasögonssystemet, eller trådlös kommunikation. Flytta bort högtalarpanelen från TV:n inom ett avstånd som tillåter att delarna fungerar som de ska. För mer information om sensorers och fjärrkontrollmottagarens placering, se TV:ns bruksanvisning.

Den trådlösa funktionen (BLUETOOTH-funktionen eller trådlös förstärkare) är ostabil.

- Placera inte något metallföremål i närheten av högtalarsystemet, förutom en TV.

Högtalarsystemet fungerar inte som det ska ([.DEMO] visas i frontpanelens teckenfönster).

- Högtalarsystemet befinner sig i demoläget. Återställ högtalarsystemet för att avbryta

demoläget.

Håll  (strömbrytare) och - (volym) på subwoofern intryckta i minst 5 sekunder (sidan 42).

Meddelandet visas när du växlar till TV-ingång från USB-ingång genom att trycka på INPUT.

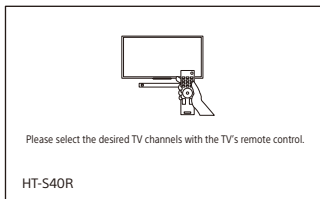

* Denna skärm är ett exempel för engelska.

- Välj TV-program med TV:ns fjärrkontroll.

Återställa högtalarsystemet

Återställ högtalarsystemet på följande sätt om högtalarsystemet fortfarande inte fungerar som det ska.

- 1 Tryck på MENU.**
[CURRENT STATUS] visas i frontpanelens teckenfönster.
- 2 Tryck på $\blacktriangle/\blacktriangledown$ för att välja [RESET], tryck sedan på ENTER.**
- 3 Tryck på $\blacktriangle/\blacktriangledown$ för att välja [ALL RESET], tryck sedan på ENTER.**
- 4 Tryck på $\blacktriangle/\blacktriangledown$ för att välja [START], tryck sedan på ENTER.**
Alla inställningar återgår till ursprungligt läge.

Avbryta återställningen

Välj [CANCEL] i steg 4.

Om du inte kan återställa via inställningsmenyn

Håll ⏻ (strömbrytare) och **- (volym)** på subwoofern intryckta i minst **5 sekunder.**

Inställningarna återgår till ursprungligt läge.

Obs!

Genom att återställa kan det hända att länken till den trådlösa förstärkaren försvinner. Utför i sådana fall "Ansluta den trådlösa förstärkaren manuellt" (sidan 15).

Ytterligare information

Specifikationer

Subwoofer (SA-WS40R)

Förstärkaravsnitt

UTEFFEKT (märkt)

Främre L + Främre R: 50 W + 50 W
(vid 8 ohm, 1 kHz, 1 % THD)

UTEFFEKT (referens)

Främre L/Främre R/Mitt: 90 W (per kanal vid 8 ohm, 1 kHz)
Subwoofer: 180 W (vid 4 ohm, 100 Hz)

Ingångar

TV IN (OPTICAL)
USB
ANALOG IN

Utgång

HDMI OUT (TV (ARC))

HDMI-avsnitt

Kontakt

Typ A (19 stift)

USB-avsnitt

⚡ (USB)-port:

Typ A

BLUETOOTH-avsnitt

Kommunikationssystem

BLUETOOTH-specifikation version 5.0

Utgång

BLUETOOTH-specifikation effektklass 1

Maximal kommunikationsräckvidd

Sträcka med fri sikt ca. 10 m¹⁾

Frekvensband

2,4 GHz-bandet (2,4000 GHz -
2,4835 GHz)

Maximal uteffekt

< 14 dBm

Modulationsmetod

FHSS (Freq Hopping Spread Spectrum)

Kompatibla BLUETOOTH-profiler²⁾

A2DP (Advanced Audio Distribution Profile)
AVRCP (Audio Video Remote Control Profile)

Kodec som stöds³⁾

SBC⁴⁾

Överföringsomfång (A2DP)

20 Hz - 20 000 Hz (samplingfrekvens 32 kHz, 44,1 kHz, 48 kHz)

- 1) Det verkliga avståndet kan variera beroende på faktorer som t.ex. hinder mellan enheterna, magnetfält runt mikrofvågsgnurn, statisk elektricitet, användning av sladdlös telefon, mottagningskänslighet, operativsystem, programvara m.m.
- 2) BLUETOOTH-standardprofiler visar anledningen till BLUETOOTH-kommunikation mellan enheter.
- 3) Kodec: Format för ljudsignalkomprimering och ljudkonvertering
- 4) Förkortning för Subband Codec

Högtalaravsnitt

Högtalarsystem

Subwoofersystem, basreflex

Högtalare

160 mm, kontyp

Allmänt

Strömförsörjning

220 V - 240 V växelström (AC), 50 Hz/60 Hz

Strömförbrukning

På: 55 W

Standbyläge: 0,5 W eller mindre (energiparläge)

(När [CONTROL FOR HDMI] - [HDMI] och [STANDBY] - [BT] är inställda på [OFF])

Standbyläge: 2 W eller mindre*

(När [CONTROL FOR HDMI] - [HDMI] och [STANDBY] - [BT] är inställda på [ON])

* Högtalarsystemet växlar automatiskt till energiparläge när det inte finns någon HDMI-anslutning och ingen sammankopplingshistorik med BLUETOOTH.

Mått* (ca.) (b/h/d)

192 mm × 387 mm × 366 mm

* Inkluderar inte utskjutande delar

Vikt (ca.)

7,8 kg

Högtalarpanel (SS-S40R)

Högtalarsystem

Högtalarsystem med fullregister,
basreflex

Högtalare

42 mm × 100 mm, kontyp

Mått* (ca.) (b/h/d)

900 mm × 52 mm × 74,5 mm

* Inkluderar inte utskjutande delar

Vikt (ca.)

2 kg

Trådlös förstärkare (TA-S40RWR)

UTEFFEKT (referens)

Surround L/Surround R: 75 W (per
kanal vid 4 ohm, 1 kHz)

Strömförsörjning

220 V - 240 V växelström (AC), 50 Hz/
60 Hz

Strömförbrukning

På: 20 W

Standbyläge: 0,5 W eller mindre

Mått* (ca.) (b/h/d)

160 mm × 52 mm × 160 mm

* Inkluderar inte utskjutande delar

Vikt (ca.)

0,8 kg

Surroundhögtalare (SS-SS40R)

Högtalarsystem

Högtalarsystem med fullregister,
basreflex

Högtalare

65 mm, kontyp

Mått* (ca.) (b/h/d)

83 mm × 180 mm × 74,5 mm

* Inkluderar inte utskjutande delar

Vikt (ca.)

0,6 kg

Trådlös sändar-/ mottagaravsnitt

Frekvensband

2,4 GHz-bandet (2,404 GHz -
2,476 GHz)

Maximal uteffekt

< 10 dBm

Moduleringsmetod

GFSK

Medföljande tillbehör

- Fjärrkontroll (1)
- R03-batteri (storlek AAA) (2)
- MALL FÖR VÄGGMONTERING (1)
- Optisk digitalkabel (1)
- Nätkabel (2)
- Startguide
- Bruksanvisning (detta dokument)

Rätt till ändring av design och
specifikationer förbehålles.

Spelbara filtyper

Kodec	Filändelse
MP3 (MPEG-1 Audio Layer III)	.mp3
WMA9-standard	.wma
LPCM (2 kanaler)	.wav

Obs!

- Det kan hända att vissa filer inte går att spela upp eller kanske spelas upp utan ljud beroende på filformatet, filkodningen eller inspelningsförhållanden.
- Vissa filer som redigerats på en dator kan inte spelas.
- Högtalarsystemet spelar inte kodade filer som t.ex. DRM eller förlustfri komprimering (Lossless).
- Högtalarsystemet kan identifiera följande filer eller mappar på USB-enheter:
 - upp till 200 mappar (inklusive tomma mappar och rotmappar)
 - upp till 200 spår i en mapp
 - upp till mappar i det 8:e lagret (inklusive rotmappen)
- Det kan hända att vissa USB-enheter inte fungerar med detta högtalarsystem.
- Högtalarsystemet kan identifiera Mass Storage Class-enheter (MSC).
- Samplingsfrekvensen är upp till 48 kHz.

Ingående ljudformat som stöds

Följande ljudformat stöds av detta högtalarsystem.

- Dolby Digital
- Linjär PCM 2 kanaler (upp till 48 kHz)

Om BLUETOOTH-kommunikation

- BLUETOOTH-enheter bör användas inom cirka 10 meter (obehindrat avstånd) från varandra. Det effektiva kommunikationsavståndet kan vara kortare beroende på följande villkor.
 - När en person, metallföremål, vägg eller annat hinder finns mellan enheterna med BLUETOOTH-anslutning
 - Platser där ett trådlöst LAN finns installerat
 - Runt omkring mikrovågsugnar som används
 - Platser där andra elektromagnetiska vågor sänds ut
- BLUETOOTH-enheter och trådlöst LAN (IEEE 802.11b/g/n) använder samma frekvensband (2,4 GHz). Elektromagnetisk störning kan uppstå när du använder din BLUETOOTH-enhet i närheten av en enhet med trådlös LAN-funktion. Detta kan resultera i minskad dataöverföringshastighet, brus eller oförmåga att ansluta. Försök med följande om detta händer:
 - Använd detta högtalarsystem minst 10 meter från den trådlösa LAN-enheten.
 - Stäng av strömmen till den trådlösa LAN-enheten om den används inom 10 meter från din BLUETOOTH-enhet.
 - Placera högtalarsystemet och BLUETOOTH-enheten så nära varandra som möjligt.
- Sändningen av radiovågor från högtalarsystemet kan störa vissa medicinska enheters funktion. Eftersom denna störning kan leda till funktionsfel bör du alltid stänga av strömmen på högtalarsystemet och BLUETOOTH-enheten på följande platser:
 - På sjukhus, på tåg, i flygplan, vid bensinstationer och på platser där lättantändliga gaser förekommer
 - I närheten av automatiska dörrar och brandlarm
- Detta högtalarsystem har stöd för skyddsfunktioner som överensstämmer med BLUETOOTH-specifikationen för att

ge säker anslutning vid kommunikation via BLUETOOTH-teknik. Detta skydd kan däremot vara otillräckligt beroende på installationsinnehållet samt andra faktorer, så du bör alltid vara försiktig vid kommunikation via BLUETOOTH-teknik.

- Sony kan inte hållas ansvarigt på något sätt för skador eller andra förluster som ett resultat av informationsläckage vid kommunikation via BLUETOOTH-teknik.
- BLUETOOTH-kommunikation garanteras nödvändigtvis inte med alla BLUETOOTH-enheter som har samma profil som högtalarsystemet.
- BLUETOOTH-enheter anslutna till högtalarsystemet måste överensstämma med BLUETOOTH-specifikationen föreskriven av Bluetooth SIG, Inc., och måste vara certifierade för överensstämmelse. Även om en enhet överensstämmer med BLUETOOTH-specifikationen, kan det däremot finnas fall där BLUETOOTH-enhetens egenskaper eller specifikationer gör det omöjligt att ansluta, eller kan resultera i olika kontrollmetoder, visning eller funktioner.
- Brus kan höras eller ljudet kan göra ett uppehåll beroende på vilken BLUETOOTH-enhet som är ansluten till högtalarsystemet, kommunikationsmiljön eller användningsmiljön.

Om du har några frågor eller får problem med högtalarsystemet kontaktar du närmaste Sony-återförsäljare.

Försiktighetsåtgärder

Om säkerhet

- Stäng av högtalarsystemet och dra ut stickkontakten ur vägguttaget om du skulle råka tappa något föremål eller spilla vätska in i högtalarsystemet. Låt en kvalificerad reparatör besiktiga högtalarsystemet innan du använder det igen.
- Vidrör inte nätkabeln med våta händer. Om du gör det kan du få en elstöt.
- Klättra inte på högtalarpanelen, subwoofern eller surroundhögtalarna eftersom du kan ramlar ned och skada dig. Högtalarsystemet kan också få skador.

Om strömkällor

- Innan du använder högtalarsystemet ska du kontrollera att dess driftspänning är densamma som det lokala elnätets. Driftspänningen anges på märketiketten på subwoofers baksida.
- Om du inte ska använda högtalarsystemet under en längre tid bör du koppla bort det från vägguttaget. Dra aldrig i sladden när du kopplar bort nätkabeln från vägguttaget; greppa om kontakten.
- Nätkabeln får bara bytas av en behörig servicetekniker.

Om värmealstring

Högtalarsystemet blir varmt när det används, men det är inget fel. Om högtalarsystemet används under en längre tid med hög ljudvolym, ökar högtalarsystemets temperatur ganska mycket. Rör inte vid högtalarsystemet eftersom du kan bränna dig.

Om placering

- Placera högtalarsystemet på en plats med tillräckligt god ventilation för att undvika att det blir för varmt. Det förlänger högtalarsystemets livslängd.
- Placera inte högtalarsystemet i närheten av värmekällor eller där det utsätts för direkt solljus, mycket damm eller mekaniska stötar.

- Placera inte högtalarpanelen, subwoofern eller surroundhögtalarna på en mjuk yta, (matta, filt etc.) och placera inte heller någonting bakom högtalarpanelen, subwoofern eller surroundhögtalarna som kan blockera ventilationsöppningarna och orsaka funktionsfel.
- Om högtalarsystemet används tillsammans med en TV, videobandspelare eller kassetbandspelare, kan det orsaka brus och bildkvaliteten kan påverkas. Placera i sådana fall högtalarsystemet längre bort från din TV, videobandspelare eller kassetbandspelare.
- Var försiktig när du placerar högtalarsystemet på specialbehandlade ytor (vaxade, oljade, polerade etc.), eftersom de kan fläckas eller missfärgas.
- Var försiktig så att du inte skadar hörnen på högtalarpanelen, subwoofern eller surroundhögtalarna.
- Lämna ett fritt utrymme på 3 cm under högtalarpanelen och surroundhögtalarna om du hänger dem på en vägg.

Om användning

Innan du ansluter andra enheter måste du stänga av och koppla ur högtalarsystemet.

Om du noterar oregelbunden färgåtergivning på en TV-skärm i närheten

Viss oregelbunden färgåtergivning kan noteras på vissa typer av TV-apparater.

- Om oregelbunden färgåtergivning noteras...
Stäng av TV:n och starta den igen efter 15 till 30 minuter.
- Om oregelbunden färgåtergivning noteras igen...
Placera högtalarsystemet längre bort från TV:n.

Om rengöring

Rengör högtalarsystemet med en mjuk, torr trasa. Använd inte skursvamp, skurpulver eller lösningsmedel som sprit eller tvättbensin.

Om hantering av subwoofern

Placera inte handen i öppningarna på subwoofern när du lyfter den. Högtalarens drivenhet kan skadas. Håll i undersidan på subwoofern när du lyfter den.

Om du har några frågor eller får problem med högtalarsystemet kontaktar du närmaste Sony-återförsäljare.

Upphovsrätter och varumärken

Detta högtalarsystem använder Dolby* Digital.

* Tillverkad på licens från Dolby Laboratories.

Dolby, Dolby Audio och den dubbla D-symbolen är varumärken som tillhör Dolby Laboratories.

Benämningarna HDMI och HDMI High-Definition Multimedia Interface och HDMI-logotypen är varumärken eller registrerade varumärken som tillhör HDMI Licensing Administrator, Inc. i USA och andra länder.

Namnet BLUETOOTH® och dess logotyper är registrerade varumärken som ägs av Bluetooth SIG, Inc. och användning av sådana namn sker på licens från Sony Corporation. Andra varumärken och varunamn tillhör respektive ägare.

"BRAVIA"-logotypen är ett varumärke som tillhör Sony Corporation.

"PlayStation" är ett registrerat varumärke eller varumärke som tillhör Sony Interactive Entertainment Inc.

MPEG Layer-3 ljudkodningstekniken och patenten licensieras från Fraunhofer IIS och Thomson.

Windows Media är antingen ett registrerat varumärke eller ett varumärke som tillhör Microsoft Corporation i USA och/eller andra länder.

Denna produkt är skyddad av viss immateriell egendomsrätt som tillhör Microsoft Corporation. Användning eller distribution av sådan teknik utanför produkten är inte tillåten utan licens från Microsoft eller ett auktoriserat Microsoft-dotterbolag.

Alla andra varumärken är varumärken som tillhör sina respektive ägare.

Sakregister

KNAPPAR

DIMMER 34

NIGHT 26

VOICE 26

A

Aktuella inställningar 27

Anslutning (se "trådbunden anslutning" eller "trådlös anslutning" i "Sakregister")

ARC 8

Återställning 42

Audio Return Channel 8

Automatisk standby 33

B

BLUETOOTH

-inställningar 32

-sammankoppling 21

Standby 32

F

Fjärrkontroll 10

H

HDMI-inställningar 32

Högtalarinställningar 31

I

Installation 12

Inställningar

Aktuell status 31

Återställning 42

BLUETOOTH 32

HDMI 32

Högtalare 31

Ljud 32

Ljusstyrka 34

System 33

USB 33

Inställnings-
meny 30

K

Kontroll för HDMI 28

L

Ljuddynamikkontroll 32

Ljudformat 45

Ljudinställningar 32

Ljudläge 25

Ljusstyrka

Frontpanelens teckenfönster 34

Indikator 34

M

Multiplexsändningsljud 32

N

Nattläge 26

P

Programvaru-
uppdatering 33

version 33

PROTECT 40

R

Röstläge 26

S

Systeminställningar 33

T

Trådbunden anslutning 12

Trådlös anslutning

BLUETOOTH-enheter 21

Trådlös förstärkare 15

TV 16

U

Uppspelning med en knapptryckning
29

USB-inställningar 33

V

Väggmontering 12

Version
Högtalarsystem 33
Trådlös förstärkare 33

VAROITUS

Älä sijoita kaiutinjärjestelmää suljettuun tilaan, kuten kirjakaappiin tai muuhun kaappiin.

Tulipalovaaran välttämiseksi älä peitä kaiutinjärjestelmän tuuletusaukkoja esimerkiksi sanomalehdellä, pöytäliinoilla tai verhoilla. Älä myöskään aseta avotulta (esimerkiksi palavia kynttilöitä) kaiutinjärjestelmän päälle.

Suojaa tulipalo- ja sähköiskuvaaran välttämiseksi kaiutinjärjestelmä tippuvalta tai roiskuvalta vedeltä äläkä sijoita kaiutinjärjestelmän päälle maljakkoa tai muita nestettä sisältäviä esineitä.

Kaiutinjärjestelmää ei kytketä irti sähköverkosta niin kauan kun pistoke on kytkettynä pistorasiaan, vaikka kaiutinjärjestelmästä olisi katkaistu virta sen omalla virtakytkimellä.

Koska kaiutinjärjestelmän virta katkaistaan irrottamalla pääpistoke pistorasiasta, kytke kaiutinjärjestelmä helposti saatavilla olevaan pistorasiaan. Jos huomaat kaiutinjärjestelmässä jotakin tavallisesta poikkeavaa, irrota pääpistoke heti pistorasiasta.

VAROIMET

Räjähdysvaara, jos pariston tilalle vaihdetaan vääräntyyppinen paristo. Paristoja tai laitteita, joissa on paristot, ei saa altistaa voimakkaalle kuumuudelle, kuten auringonvalolle ja avotulelle.

Älä sijoita tätä laitetta lähelle lääketieteellisiä laitteita.

Tässä tuotteessa (lisävarusteet mukaan lukien) on magneetteja, jotka voivat häiritä tahdistimia, hydrokefalian hoitoon tarkoitettuja ohjelmoitavia suuntiventtiileitä tai muita

lääketieteellisiä laitteita. Älä sijoita tätä laitetta lähelle henkilöitä, jotka käyttävät tällaisia lääketieteellisiä laitteita. Neuvottele lääkärin kanssa ennen tämän tuotteen käyttämistä, jos käytät jotain tällaista lääketieteellistä laitetta.

Vain sisäkäyttöön.

Suosittelut kaapelit

Tietokoneiden ja/tai oheislaitteiden liittämiseen on käytettävä asianmukaisesti suojattuja ja maadoitettuja kaapeleita ja liittimiä.

Soundbar-kaiutin ja surround-kaiuttimet

Nimikilvet sijaitsevat soundbar-kaiuttimen ja surround-kaiuttimien pohjassa.

Tämän laitteen on testeissä todettu olevan EMC-asetuksen rajoitusten mukainen käytettäessä liittäntäkaapelia, joka on enintään 3 metrin pituinen.

Euroopassa olevat asiakkaat

Huomautus asiakkaille: seuraavat tiedot koskevat ainoastaan laitteita, joita myydään EU-direktiivejä ja/tai Iso-Britannian vaatimuksia noudattavissa maissa

Tämä tuote on valmistettu Sony Corporation toimesta tai puolesta.

EU:n ja Iso-Britannian maahantuoja: Sony Europe B.V.

EU-maahantuojaalle osoitetut tiedustelut tai tuotteen Euroopan vaatimustenmukaisuuteen liittyvät tiedustelut tulee osoittaa valmistajan valtuutetulle edustajalle: Sony Belgium, bijkantor van Sony Europe B.V., Da Vincilaan 7-D1, 1930 Zaventem, Belgia. Iso-Britannian maahantuojaalle osoitetut tiedustelut tai tuotteen Iso-Britannian vaatimustenmukaisuuteen liittyvät

tiedustelut tulee osoittaa valmistajan valtuutetulle edustajalle: Sony Europe B.V., The Heights, Brooklands, Weybridge, Surrey KT13 0XW, Yhdistynyt kuningaskunta.



Sony Corporation vakuuttaa täten, että tämä laite on direktiivin 2014/53/EU mukainen.

EU-vaatimustenmukaisuusvakuutuksen koko teksti on saatavilla seuraavassa Internet-osoitteessa:
<https://compliance.sony.eu>

Sony Corporation vakuuttaa täten, että tämä laite on direktiivin oleellisten Iso-Britannian vaatimusten mukainen. Vaatimustenmukaisuusvakuutuksen koko teksti on saatavilla seuraavassa Internet-osoitteessa:
<https://compliance.sony.co.uk>

Tämä radiolaite on tarkoitettu käytettäväksi vaatimustenmukaisuusvakuutuksessa ilmoitetun hyväksytyyn ohjelmistoversioon (-versioiden) kanssa. Tähän radiolaitteeseen ladattavan ohjelmiston on vahvistettu noudattavan radiolaitesäännöksiä. Ohjelmistoversio löytyy valitsemalla [SYSTEM] - [VERSION] asetusvalikossa.

Tämä laite on asennettava ja sitä tulee pitää vähintään 20 cm:n pässä käyttäjän kehosta.



Käytöstä poistettujen paristojen/akkujen ja sähkö- ja elektroniikkalaitteiden hävittäminen

(koskee Euroopan unionia sekä

muita maita, joissa on käytössä jätteiden lajittelujärjestelmä)

Tämä laitteeseen, paristoon/akkuun tai pakkaukseen merkitty symboli tarkoittaa, että laitetta ja paristoa/akku ei saa käsitellä kotitalousjätteenä.

Tietyissä paristoissa/akuissa tätä symbolia voidaan käyttää yhdessä kemikaalia ilmaisevan symbolin kanssa.

Lyijyn (Pb) kemikaalinen symboli on lisätty, jos paristo/akku sisältää enemmän kuin 0,004 % lyijyä.

Varmistamalla näiden laitteiden ja paristojen/akkujen asianmukaisen hävittämisen voit auttaa estämään luonnolle ja ihmisten terveydelle aiheutuvia negatiivisia vaikutuksia, joita näiden tuotteiden epäasianmukainen hävittäminen saattaa aiheuttaa.

Materiaalien kierrätys auttaa säästämään luonnonvaroja. Mikäli tuotteen turvallisuus, suorituskyky tai tietojen eheys vaatii, että paristo/akku on kiinteästi kytketty laitteeseen, valtuutetun huollon on vaihdettava paristo/akku. Käytöstä poistetun pariston/akun ja sähkö- ja elektroniikkalaitteen asianmukaisen käsittelyn varmistamiseksi nämä tuotteet on vietävä käytöstä poistettujen sähkö- ja elektroniikkalaitteiden kierrätyksestä huolehtivaan vastaanottopisteeseen. Muiden paristojen/akkujen kohdalla tarkista käyttöohjeesta, miten paristo/akku poistetaan tuotteesta turvallisesti. Toimita käytöstä poistettu paristo/akku niiden kierrätyksestä huolehtivaan vastaanottopisteeseen. Lisätietoja tuotteiden ja paristojen/akkujen kierrätyksestä saa paikallisilta viranomaisilta, jäteyhtiöistä tai liikkeestä, josta tuote tai paristo/akku on ostettu.

Sisällysluettelo

Tietoja kaiutinjärjestelmän käyttöohjeista	5
Pakkauksen sisältö	→ Aloitusopas (erillinen asiakirja)
Mitä kaiutinjärjestelmällä voi tehdä	6
Osat ja säätimet	7

Asennus ja liittäminen

Perusasennus ja liittäminen	→ Aloitusopas (erillinen asiakirja)
Kaiutinjärjestelmän kiinnittäminen seinään	12
Langattoman vahvistimen yhdistäminen manuaalisesti	15
Sony TV:n yhdistäminen langattomasti BLUETOOTH-toiminnolla	16

Musiikin/äänen kuunteleminen

TV:n kuunteleminen	19
Musiikin kuunteleminen USB-laitteesta	19
Musiikin/äänen kuunteleminen BLUETOOTH®-toiminnolla	21
Musiikin kuunteleminen stereominikaapelilla liitetystä laitteesta	24

Äänenlaadun säätäminen

Äänilähteille räätälöidyn äänitehosteen käyttäminen (Äänitila)	25
Dialogien selkeyttäminen (VOICE)	26
Selkeän äänen kuuntelu hiljaisella voimakkuudella yöllä (NIGHT)	26

Nykyisten ääniasetusten tarkistaminen	27
---	----

Kaiutinjärjestelmän käyttäminen lukitsemalla se TV:n kanssa

Kaiutinjärjestelmän käyttäminen lukitsemalla se TV:n kanssa (HDMI-ohjaustoiminto)	28
---	----

Asetusten muuttaminen

Asetusvalikon käyttäminen	30
Etupaneelin näytön ja ilmaisimien kirkkauden muuttaminen (DIMMER)	34
Virrankulutuksen säästäminen ...	34

Vianmääritys

Vianmääritys	35
Kaiutinjärjestelmän tehdasasetusten palautus ...	40

Lisätietoja

Tekniset tiedot	41
Toistettavat tiedostotyypit	43
Tuetut äänimuodot	43
Tietoja BLUETOOTH-tiedonsiirrosta	44
Varotoimet	45
Hakemisto	47

Tietoja kaiutinjärjestelmän käyttöohjeista

- Näissä käyttöohjeissa annetuissa ohjeissa kuvataan kaukosäätimen toiminnot.
- Jotkut kuvat on esitetty käsitteellisinä piirustuksina, ja ne voivat poiketa varsinaisista tuotteista.
- Suluissa [] olevat merkit tulevat näkyviin etupaneelin näyttöön.

Pakkauksen sisältö

Katso Aloitusopas (erillinen asiakirja).

Mitä kaiutinjärjestelmällä voi tehdä

"TV:n kuunteleminen" (sivu 19)



Blu-ray Disc™ -soitin,
kaapelidigiboksi,
satelliittidigiboksi jne.



TV-liitäntä: katso "Aloituspäivä"
(erillinen asiakirja).

"Kaiutinjärjestelmän käyttäminen
lukitsemalla se TV:n kanssa
(HDMI-ohjaustoiminto)" (sivu 28)

"Sony TV:n yhdistäminen
langattomasti
BLUETOOTH-toiminnolla"
(sivu 16)

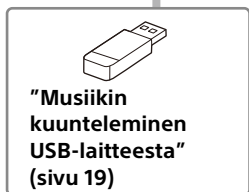

"Musiikin
kuunteleminen
USB-laitteesta"
(sivu 19)

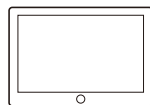
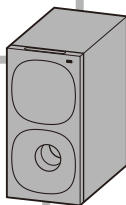

"Musiikin/äänen
kuunteleminen
BLUETOOTH®-toiminnolla"
(sivu 21)

"Langattoman vahvistimen
yhdistäminen manuaalisesti"
(sivu 15)

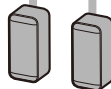
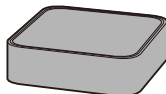

Surroundkaiuttimet

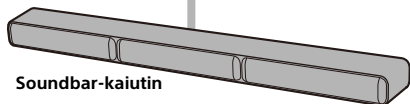

Soundbar-kaiutin

Osat ja säätimet

Subwoofer

Etupaneeli

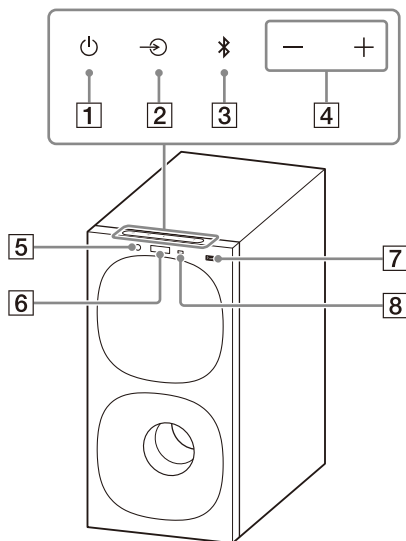

1 (virta) -painike

Kytkee kaiutinjärjestelmään virran tai asettaa sen valmiustilaan.

2 (tulon valinta) -painike

Valitsee tuloliitännän toistoa varten kaiutinjärjestelmässä.

3 **BLUETOOTH**-painike (sivu 21)

4 +/- (äänenvoimakkuus) -painikkeet

5 **BLUETOOTH**-ilmaisain

- Palaa sinisenä: BLUETOOTH-yhteys on muodostettu.
- Vilkkuu hitaasti sinisenä toistuvasti: BLUETOOTH-yhteyttä yritetään muodostaa.
- Vilkkuu kaksi kertaa sinisenä toistuvasti: pariliitoksen muodostuksen valmiustilan aikana.

6 Etupaneelin näyttö

7 (USB) -liitäntä (sivu 19)

8 **Kaukosäätimen tunnistin**

Suuntaa kaukosäädin kaukosäätimen tunnistimeen kaiutinjärjestelmän käyttämiseksi.

Takapaneeli

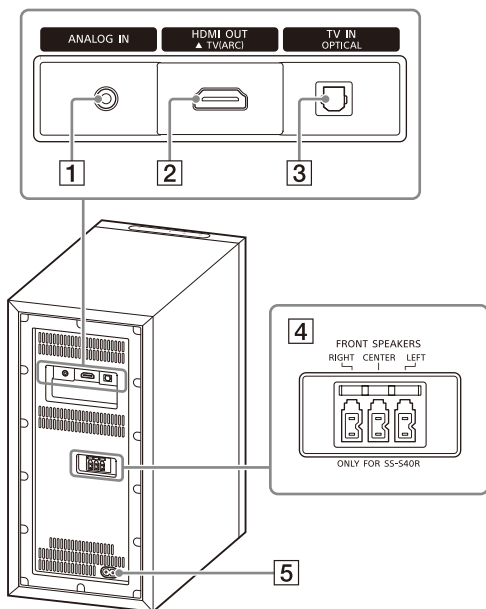

1 ANALOG IN -liitin

2 HDMI OUT (TV (ARC)) -liitin

Liitä HDMI-tuloliittimellä varustettu TV HDMI-kaapelilla. Kaiutinjärjestelmä on ARC-yhteensopiva (Audio Return Channel). ARC on toiminto, joka lähettää TV:n äänen AV-laitteeseen, esim. kaiutinjärjestelmään TV:n HDMI-liitännästä.

3 TV IN (OPTICAL) -liitin

4 FRONT SPEAKERS -liittimet

5 Virtaliitäntä

Langaton vahvistin

Etupaneeli

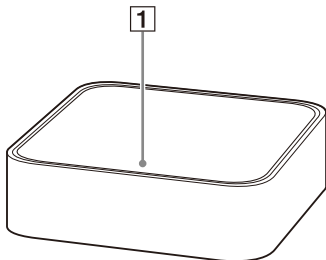

1 Virtailmaisin

Näyttää subwooferin ja langattoman vahvistimen välisen yhteystilan ja langattoman vahvistimen virtatilan.

Punainen

– Palaa: langaton vahvistin on valmiustilassa.

Vihreä

– Palaa: langaton vahvistin on yhdistetty subwooferiin.

– Vilkkuu hitaasti: langaton vahvistin yrittää yhdistää subwooferiin.

Keltainen

– Palaa: langaton vahvistin on yhdistetty subwooferiin manuaalisella yhteydellä.

– Vilkkuu hitaasti: langaton vahvistin yrittää yhdistää subwooferiin manuaalisella yhteydellä.

– Vilkkuu kaksi kertaa nopeasti: langaton vahvistin laiteparin muodostuksen valmiustilassa manuaalisen yhteyden kautta.

Takapaneeli

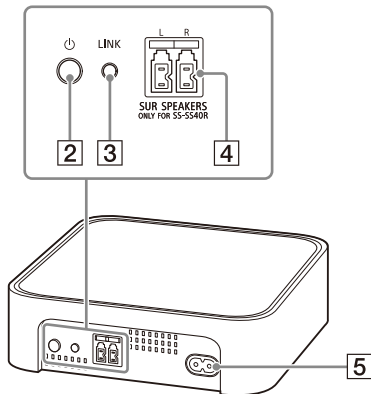

- Vilkkuu nopeasti: ohjelmistoa päivitetään.
- Sammuu
- Langattoman vahvistimen virta on katkaistu.

2 (virta) -painike

Kytkee langattoman vahvistimen virran päälle tai pois.

3 LINK-painike (sivu 15)

4 SUR SPEAKERS -liittimet

5 Virtaliitäntä

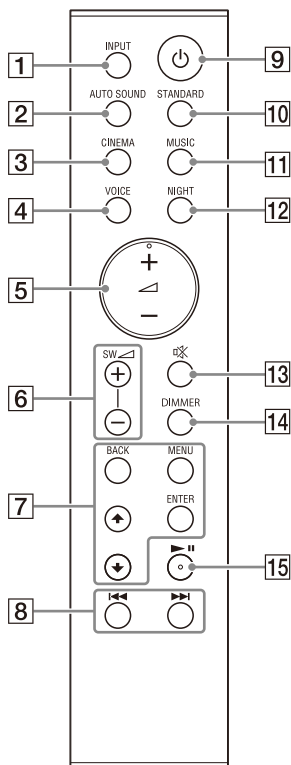

- 1 INPUT (sivut 19, 23, 24)**
Valitsee signaalilähteen. Aina kun painat INPUT, signaalilähde vaihtuu seuraavassa järjestyksessä. [TV] → [ANALOG] → [BT] → [USB]
- 2 AUTO SOUND (sivu 25)**
Valitsee AUTO SOUND -äänitilan.
- 3 CINEMA (sivu 25)**
Valitsee CINEMA-äänitilan.
- 4 VOICE (sivu 26)**
Kytkee puheäänitilan päälle/pois.
- 5 ▲ (äänenvoimakkuus) +*/-**
Säätää äänenvoimakkuutta.
- 6 SW ▲ (subwooferin äänenvoimakkuus) +/-**
Säätää subwooferin äänenvoimakkuutta.
- 7 MENU (sivut 19, 30)**
Kytkee etupaneelin näytön asetusvalikon päälle/pois.
▲/▼ (sivut 19, 30)
Valitsee asetusvalikon kohteet. Valitsee sisällön TV-ruudulla USB-toistoa varten.
ENTER (sivut 19, 30)
Vahvistaa valinnan. Toistaa nuolilla ▲/▼ valitun sisällön USB-toistoa varten.
BACK (sivut 19, 30)
Palaa edelliseen näyttöön. Valitsee ylemmän tason USB-toistoa varten.
- 8 ◀▶ (edellinen/seuraava) (sivut 19, 21)**
Siirtyä edelliseen/seuraavaan kappaleeseen tai tiedostoon. Pidä hakua eteen tai taakse painettuna USB-toistoa varten.

9  (virta)

Kytkee kaiutinjärjestelmään virran tai asettaa sen valmiustilaan.

10 **STANDARD (sivu 25)**

Valitsee STANDARD-äänitilan.

11 **MUSIC (sivu 25)**

Valitsee MUSIC-äänitilan.

12 **NIGHT (sivu 26)**

Kytkee yötilan päälle/pois.



13  (mykistys)

Mykistää äänen tilapäisesti. Painikkeen painaminen mykistyksen aikana peruuttaa mykistyksen.

14 **DIMMER (sivu 34)**

15  **II*** (toisto/tauko) (sivut 19, 21)

Toista, keskeytä tai jatka toistoa.

* Painikkeissa  + ja  on tuntopiste. Käytä niitä apuna käytön aikana.

Kaukosäätimen paristojen vaihto

Kun kaiutinjärjestelmä ei vastaa kaukosäätimen komentoihin, vaihda kaksi paristoa uusiin.

Käytä R03-mangaaniparistoja (koko AAA).

Perusasennus ja liittäminen

Katso Aloitusopas (erillinen asiakirja).

Kaiutinjärjestelmän kiinnittäminen seinään

Soundbar-kaiutin, surroundkaiuttimet ja langaton vahvistin voidaan kiinnittää seinään.

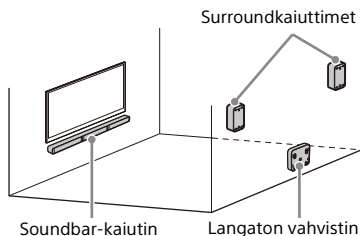

Huomautuksia

- Käytä seinämateriaalille sopivia ja riittävän kestäviä ruuveja (lisävaruste). Kipsilevyseinä on erityisen hauras, joten kiinnitä ruuvit seinäpalkkiin. Asenna kaiuttimet tai langaton vahvistin vaakasuoraan ripustamalla ne ruuveihin seinän yhtenäisellä tasaisella osalla.
- Anna asennus Sony-jälleenmyyjän tai valtuutetun alihankkijan tehtäväksi ja kiinnitä asennuksessa erityistä huomiota turvallisuuteen.
- Sony ei vastaa onnettomuuksista tai vahingoista, jotka aiheutuvat virheellisestä asennuksesta, seinän riittämättömästä lujuudesta, ruuvien virheellisestä kiinnityksestä, luonnonmullistuksesta tms.

Soundbar-kaiuttimien asentaminen seinälle

- 1 Käytä kahta ruuvia (lisävaruste), jotka sopivat soundbar-kaiuttimen takana oleviin seinäkiinnitysreikiin.

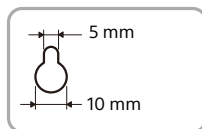
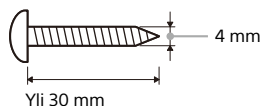

Soundbar-kaiuttimen takana oleva reikä

- 2 Kiinnitä SEINÄKIINNITYSMALLI (vakiovaruste) seinään.

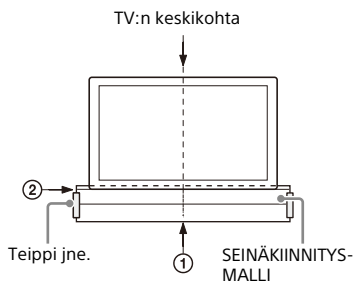

- 1 Kohdista SEINÄKIINNITYSMALLIN TV:N KESKILINJA (1) televisiosi keskilinjän kanssa.
- 2 Kohdista SEINÄKIINNITYSMALLIN TV:N ALALINJA (2) televisiosi alareunan kanssa, ja kiinnitä sitten SEINÄKIINNITYSMALLI seinään kaupoista saatavalla teipillä tms.

- 3** Kiinnitä ruuvit SEINÄKIINNITYSMALLIN RUUVILINJAN (3) merkkien (B) kohdalle alla olevan kuvan mukaisesti.

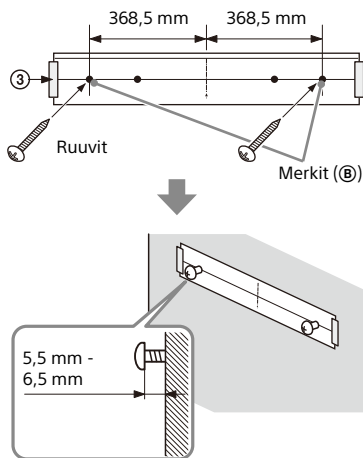

- 4** Irrota SEINÄKIINNITYSMALLI.
- 5** Ripusta soundbar-kaiutin ruuveihin.

Kohdista soundbar-kaiuttimen takana olevat reiät ruuveihin ja ripusta soundbar-kaiutin sitten kahden ruuvin varaan.

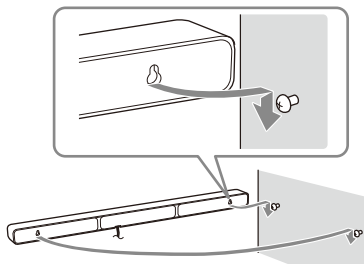

Huomautus

Kun kiinnität SEINÄKIINNITYSMALLIN, silitä se täysin tasaisesti paikalleen.

Surroundkaiuttimien asentaminen seinälle

- 1** Käytä kullekin kaiuttimelle ruuvia (lisävaruste), joka sopii surroundkaiuttimen takana olevaan seinäkiinnitysreikään.

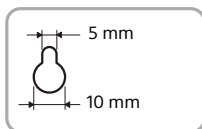
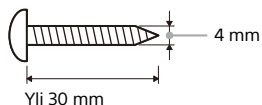

Surroundkaiuttimen takana oleva reikä

- 2** Kiinnitä ruuvi seinään alla olevan kuvan mukaisesti.

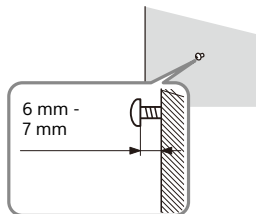

- 3 Ripusta surroundkaiutin ruuveihin.**
Kohdista surroundkaiuttimen takana oleva reikä ruuviin ja ripusta surroundkaiutin sitten ruuvin varaan.

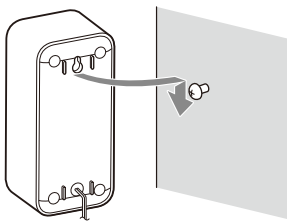

Langattoman vahvistimen kiinnittäminen seinään

- 1 Käytä kahta ruuvia (lisävaruste), jotka sopivat langattoman vahvistimen pohjassa oleviin seinäkiinnitysreikiin.**

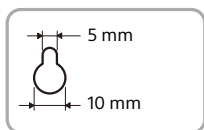
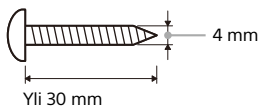

Reikä langattoman vahvistimen pohjassa

- 2 Kiinnitä ruuvit seinään alla olevan kuvan mukaisesti.**

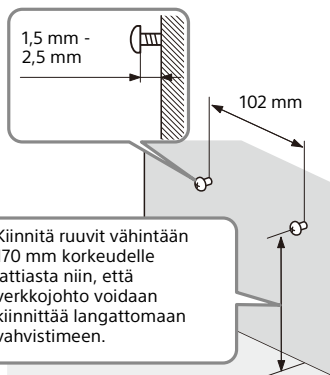

- 3 Ripusta langaton vahvistin ruuveihin.**

Kohdista langattoman vahvistimen pohjassa olevat reiät ruuveihin ja ripusta langaton vahvistin kahden ruuvin varaan.

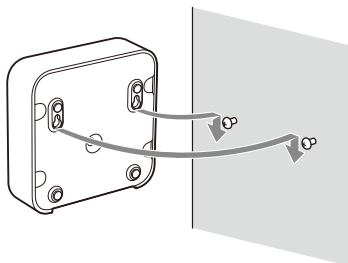

Langattoman vahvistimen yhdistäminen manuaalisesti

Langaton vahvistin yhdistetään subwooferiin automaattisesti, kun ne kytketään päälle.

Jos et pysty yhdistämään langatonta vahvistinta subwooferiin automaattisesti, tai jos käytät useampia langattomia tuotteita ja haluat määrittää langattomasti langattomaan vahvistimeen yhdistetyn subwooferin, yhdistä manuaalisesti.

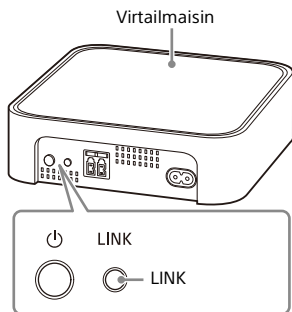
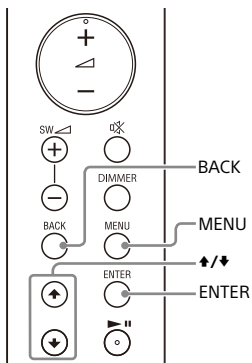

- 1 Paina MENU.**
[CURRENT STATUS] näytetään etupaneelin näytössä.
- 2 Paina \uparrow/\downarrow valitaksesi [SPEAKER], paina sitten ENTER.**
- 3 Paina \uparrow/\downarrow valitaksesi [LINK], paina sitten ENTER.**
- 4 Paina \uparrow/\downarrow valitaksesi [START], paina sitten ENTER.**
[LINK] vilkkuu etupaneelin näytöllä. Peruuta manuaalinen yhteys painamalla BACK.
- 5 Paina LINK langattomassa vahvistimessa.**
Manuaalinen yhteys käynnistyy. Langattoman vahvistimen virtailmaisin vilkkuu toistuvasti kaksi kertaa keltaisena.
- 6 Kun [DONE] näytetään etupaneelin näytössä, paina MENU.**
Yhteys muodostetaan ja langattoman vahvistimen virtailmaisin syttyy keltaisena.

Huomautus

Jos [ERROR] näytetään etupaneelin näytössä, langattoman vahvistimen yhteyttä ei ole muodostettu. Suorita manuaalinen yhdistäminen uudelleen.

Sony TV:n yhdistäminen langattomasti BLUETOOTH-toiminnolla

Kun käytetään BLUETOOTH-toiminnolla varustettua Sony TV:tä*, voit kuunnella TV:n ja TV:hen yhdistetyn laitteen ääntä yhdistämällä kaiutinjärjestelmän ja TV:n langattomasti.

* TV:n on oltava yhteensopiva BLUETOOTH-profiilin A2DP kanssa (Advanced Audio Distribution Profile).

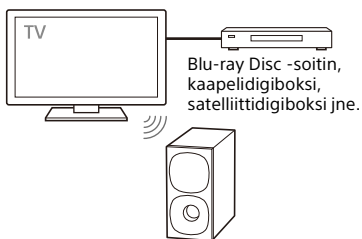

Huomaus

Jos kaiutinjärjestelmä ja TV yhdistetään käyttämällä BLUETOOTH-toimintoa, USB-toistonäyttöä ei voida näyttää TV:n kuvaruudulla.

Liitä kaiutinjärjestelmän kaikkien toimintojen käyttämiseksi kaiutinjärjestelmä ja TV HDMI-kaapelilla. Katso Aloitusoppaasta (erillinen asiakirja) lisätietoja liitännöistä ja toiminnoista TV-äänien kuuntelemiseksi, kun liitätä tehdään HDMI-kaapelilla.

TV:n äänen kuunteleminen yhdistämällä kaiutinjärjestelmä ja TV langattomasti

Kaiutinjärjestelmän ja TV:n välillä on muodostettava pariliitos käyttämällä BLUETOOTH-toimintoa.

Pariliitoksen muodostus on etukäteen suoritettava prosessi, joka vaaditaan langattomasti yhdistettävien BLUETOOTH-laitteiden tietojen rekisteröimiseksi keskenään.

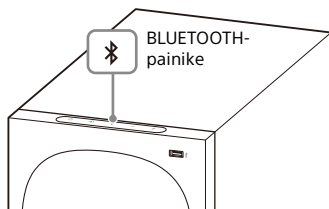
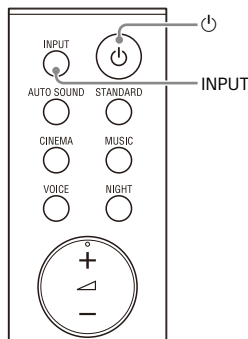

- 1 Kytke televisioon virta.
- 2 Kytke virta kaiutinjärjestelmään.
- 3 Paina subwooferin BLUETOOTH-painiketta ja INPUT kaukosäätimessä samanaikaisesti 5 sekuntia.

Kaiutinjärjestelmä siirtyy pariliitostilaan, [PAIRING] näytetään

etupaneelin näytössä ja BLUETOOTH-ilmaisain vilkkuu kaksi kertaa sinisenä toistuvasti.

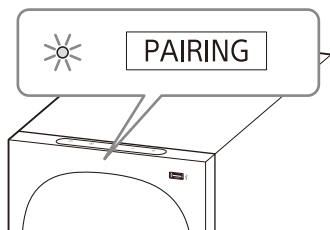

4 Etsi kaiutinjärjestelmä TV:stä suorittamalla pariiliitos.

Etsittyjen BLUETOOTH-laitteiden luettelo tulee näkyviin TV:n kuvaruudulle.

Katso TV:n käyttöohjeista, miten BLUETOOTH-laitteen ja TV:n välille muodostetaan pariiliitos.

5 Muodosta pariiliitos kaiutinjärjestelmän ja TV:n välille valitsemalla "HT-S40R" TV:n kuvaruudulla olevasta luettelosta.

6 Varmista, että BLUETOOTH-ilmaisain palaa sinisenä subwooferin valoissa ja etupaneelin näytöllä näytetään [TV-BT].

Kaiutinjärjestelmän ja TV:n välille on muodostettu yhteys.

7 Valitse TV-ohjelma tai laitteen signaalilähde TV:n kaukosäätimellä.

TV:n kuvaruudulla näytettävän kuvan ääni toistetaan kaiutinjärjestelmästä.

8 Säädä kaiutinjärjestelmän äänenvoimakkuutta TV:n kaukosäätimellä.

Ääni mykistyy tilapäisesti, kun painetaan TV:n kaukosäätimen mykistyspainiketta.

Huomautuksia

- Jos TV:n ääni ei kuulu kaiutinjärjestelmästä, valitse TV-tulo painamalla INPUT ja tarkista etupaneelin näytön tila ja subwooferin ilmaisimet.
 - [TV-BT] näytetään etupaneelin näytössä: kaiutinjärjestelmä ja TV on yhdistetty ja TV:n ääni toistetaan kaiutinjärjestelmästä.
 - BLUETOOTH-ilmaisain vilkkuu kaksi kertaa toistuvasti ja [PAIRING] näytetään etupaneelin näytössä: suorita pariiliitos TV:ssä.
 - [TV] näytetään etupaneelin näytössä: suorita vaiheet alusta alkaen.
- Kun liität kaiutinjärjestelmän ja TV:n HDMI-kaapelilla, BLUETOOTH-yhteys peruutetaan. Kaiutinjärjestelmän ja TV:n yhdistämiseksi uudelleen BLUETOOTH-toiminnolla irrota HDMI-kaapeli ja suorita sitten yhdistäminen uudelleen alusta alkaen.
- Kun kaiutinjärjestelmä muodostaa yhteyttä TV:hen BLUETOOTH-toiminnolla ja äänitilaksi on valittu [AUTO SOUND], äänitilaksi valitaan [STANDARD].

Äänen kuunteleminen pariliitetystä TV:stä

Voit kytkeä kaiutinjärjestelmän päälle/ pois, säätää äänenvoimakkuutta ja mykistää äänen käyttämällä TV:n kaukosäädintä, kun TV on yhdistetty kaiutinjärjestelmään langattomasti.

1 Kytke TV päälle TV:n kaukosäätimellä.

Kaiutinjärjestelmä kytkeytyy päälle lukittumalla TV:n virtaan, ja TV:n ääni toistetaan kaiutinjärjestelmästä.

2 Valitse TV-ohjelma tai laitteen signaalilähde TV:n kaukosäätimellä.

TV:n kuvaruudulla näytettävän kuvan ääni toistetaan kaiutinjärjestelmästä.

3 Säädä kaiutinjärjestelmän äänenvoimakkuutta TV:n kaukosäätimellä.

Ääni mykistyy tilapäisesti, kun painetaan TV:n kaukosäätimen mykistyspainiketta.

Huomautus

Jos valitset muun tulon kuin [TV] kaiutinjärjestelmän mukana toimitetulla kaukosäätimellä, TV:n ääntä ei toisteta kaiutinjärjestelmästä. Valitse TV:n äänen toistamiseksi TV-tulo painamalla INPUT.

Vihje

Kun TV sammutetaan, myös kaiutinjärjestelmä sammutetaan lukitsemalla se TV:n virtaan.

TV:n kuunteleminen

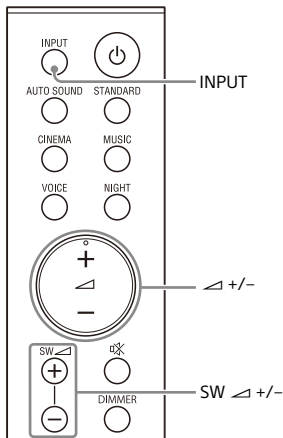

1 Valitse [TV] etupaneelin näytössä painamalla toistuvasti INPUT.

2 Säädä äänenvoimakkuutta.

- Säädä äänenvoimakkuutta painamalla Δ +/-.
- Säädä subwooferin äänenvoimakkuutta painamalla SW Δ +/-.

Huomautuksia

- Kun liität TV:n sekä HDMI OUT (TV (ARC))-että TV IN (OPTICAL) -liittimiin, äänitulon liitäntä valitaan sen mukaan, kumpi audiosignaali vastaanotetaan ensimmäisenä.
- Jos signaalilähde ei sisällä juurikaan bassoääniä, esim. TV-lähetys, subwooferin bassoääntä voi olla vaikea kuulla.

Vihje

Tuloliitäntä voidaan valita myös painamalla  subwooferista.

Musiikin kuunteleminen USB-laitteesta

Huomautuksia

- Varmista USB-sisältöluettelon näyttämiseksi TV-ruudulla, että järjestelmä on liitetty TV:hen HDMI-kaapelilla.
- Vaihda TV:n tulo tuloksi, johon kaiutinjärjestelmä on liitetty.

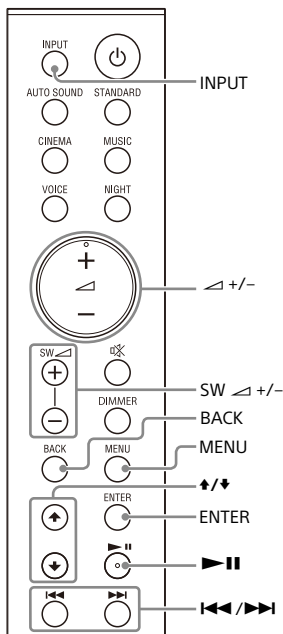

1 Liitä USB-laite (USB) -liitäntään.

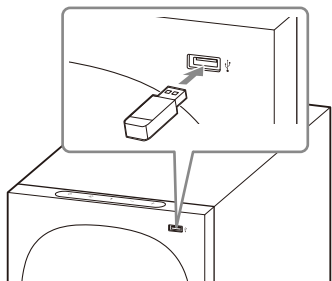

2 Valitse [USB] etupaneelin näytössä painamalla toistuvasti INPUT.

[READ] tulee näkyviin etupaneelin näyttöön ja kaiutinjärjestelmä alkaa lukea USB-laitteen tietoja. Kun tiedot on luettu, USB-sisällysluettelo tulee näkyviin TV-ruudulle.

3 Valitse haluttu sisältö painamalla $\blacktriangleleft/\blacktriangleright$ ja paina sitten ENTER.

Valitun sisällön toisto aloitetaan. Voit siirtyä ylempälle tasolle painamalla BACK.

4 Säädä äänenvoimakkuutta.

- Säädä äänenvoimakkuutta painamalla \triangleleft +/-.
- Säädä subwooferin äänenvoimakkuutta painamalla SW \triangleleft +/-.

Huomautus

Jos signaalilähde ei sisällä juurikaan bassoääniä, esim. TV-lähetys, subwooferin bassoääntä voi olla vaikea kuulla.

Toistotilan valitseminen

Voit valita asetusvalikosta toistotilan USB-toistoa varten, kuten uudelleentoisto tai satunnaistoisto.

1 Paina MENU.

[CURRENT STATUS] näytetään etupaneelin näytössä.

2 Paina $\blacktriangleleft/\blacktriangleright$ /ENTER valitaksesi [USB] - [REPEAT].

3 Paina $\blacktriangleleft/\blacktriangleright$ /ENTER toistotilan valitsemiseksi.

- [OFF]: Uusintatoisto pois päältä. Toistaa kaikki kappaleet.
- [ONE]: Toistaa uudelleen yhtä kappaletta.
- [FOLDER]: Toistaa uudelleen nykyisen kansion kaikki kappaleet.
- [RANDOM]: Toistaa nykyisen kansion kaikki kappaleet satunnaisessa järjestyksessä.
- [ALL]: Toistaa uudelleen kaikki kappaleet.

4 Poistu asetusvalikosta painamalla MENU.

Muut toiminnot

Toiminto	Toteutus
Toiston keskeytys tai jatkaminen	Paina \blacktriangleright II.
Valitse edellinen tai seuraava kappale	Paina \blacktriangleleft / \blacktriangleright II.
Etsi taakse- tai eteenpäin (pikakelaus taakse/eteen)	Pida \blacktriangleleft / \blacktriangleright II painettuna.

Huomautuksia

- Älä irrota USB-laitetta toiston aikana. Katkaise virta kaiutinjärjestelmästä ennen USB-laitteen kytkemistä tai irrottamista, ettei USB-laite tai sen sisältämät tiedot vahingoitu.
- [INVALID USB] tulee etupaneelin näyttöön, jos liität tukemattoman tai rikkoutuneen USB-laitteen.

- Tiedostomuodon mukaan pikakelaus taakse ja eteen ei ehkä toimi.

USB-laitteen tiedot TV-näytöllä

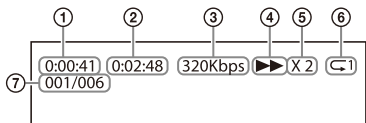

- ① Toisto aika
- ② Kokonaistoista aika
- ③ Bittinopeus
- ④ Toiston tila
- ⑤ Pikakelausnopeus taakse/eteen
- ⑥ Toistotila
- ⑦ Valittu tiedostohakemisto/kansion tiedostomäärä

Seuraavat viestit näytetään TV-ruudulla USB-laitteen tilasta riippuen.

- [File Unsupported]
Näytetään 2 sekunnin ajan alhaalla vasemmalla, kun tukematon tiedosto ohitetaan.
- [Device Not Support]
– USB-laitetta ei tueta.
– Asetettu laite ei ole USB-laite, huono USB-laite tai USB-laite, jossa ei ole tiedostoja.
- [No USB]
USB-laitetta ei ole asetettu.
- [Waiting]
Järjestelmä etsii USB-laitetta.
- [This device is empty]
USB-laitteella ei ole toistokelpoisia tiedostoja.

Huomautuksia

- Toistolähteestä riippuen kaikkia tietoja ei ehkä näytetä.
- Toistotilasta riippuen näytettävät tiedot voivat vaihdella.

Musiikin/äänen kuunteleminen BLUETOOTH®-toiminnolla

Musiikin kuunteleminen pariliittämällä mobiililaitte, joka yhdistetään ensimmäisen kerran

BLUETOOTH-toiminnon käyttämiseksi kaiutinjärjestelmä ja mobiililaitte on liitettävä laitepariksi etukäteen.

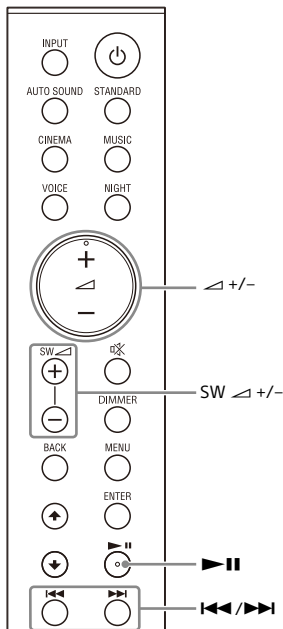

1 Paina BLUETOOTH-painiketta subwooferissa 2 sekunnin ajan.

Kaiutinjärjestelmä siirtyy pariiliotilaan, [PAIRING] näytetään etupaneelin näytössä ja BLUETOOTH-ilmaisain vilkkuu kaksi kertaa sinisenä toistuvasti.

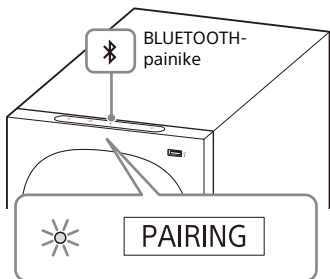

2 Etsi kaiutinjärjestelmä mobiililaitteesta suorittamalla pariiliitos.

Etsittyjen BLUETOOTH-laitteiden luettelo tulee näkyviin mobiililaitteen näytölle. Katso mobiililaitteen käyttöohjeista, miten BLUETOOTH-laitteen ja mobiililaitteen välille muodostetaan pariiliitos.

3 Muodosta pariiliitos kaiutinjärjestelmän ja mobiililaitteen välille valitsemalla "HT-S40R" mobiililaitteen näytöllä olevasta luettelosta.

Jos kysytään salasanaa, syötä "0000".

4 Varmista, että BLUETOOTH-ilmaisain palaa sinisenä subwooferin valoissa ja etupaneelin näytöllä näytetään [BT].

Kaiutinjärjestelmän ja mobiililaitteen välille on muodostettu yhteys.

5 Käynnistä äänentoisto yhdistetyn mobiililaitteen musiikkisovelluksessa.

Ääntä ei toisteta kaiutinjärjestelmästä.

6 Säädä äänenvoimakkuutta.

- Säädä äänenvoimakkuutta painamalla \triangleleft +/-.
- Säädä subwooferin äänenvoimakkuutta painamalla SW \triangleleft +/-.
- \blacktriangleright || ja \blacktriangleleft / \blacktriangleright voidaan käyttää BLUETOOTH-toiminnolle. (Etsiminen taakse- ja eteenpäin painamalla \blacktriangleleft / \blacktriangleright ei toimi.)

Huomautuksia

- BLUETOOTH-pariiliitoksia voidaan muodostaa enintään seuraava määrä.
 - Mobiililaitteet: 9
 - Sony TV, jossa BLUETOOTH-toiminto: 1Jos uusi laite pariiliitetaan edellä mainittujen laitemäärien jälkeen, vanhin yhdistetty laite poistetaan ja korvataan uudella.
- Suorita pariiliitos toiselle ja sitä seuraaville mobiililaitteille.
- Jos signaalilähde ei sisällä juurikaan bassoääniä, esim. TV-lähetys, subwooferin bassoääntä voi olla vaikea kuulla.

Vihjeitä

- Voit tarkistaa BLUETOOTH-toiminnon yhteystilan tarkistamalla BLUETOOTH-ilmaisimen tilan.
- Kun valitaan BLUETOOTH-tulo, kaiutinjärjestelmä siirtyy pariiliotilaan painamalla lyhyesti subwooferin BLUETOOTH-painiketta.

Musiikin kuunteleminen pariliitetystä laitteesta

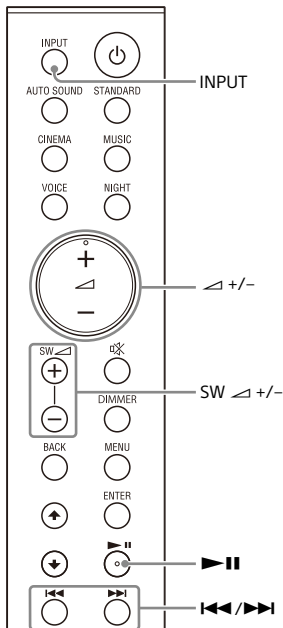

- 1 Ota mobiililaitteen BLUETOOTH-toiminto käyttöön.**
- 2 Valitse [BT] painamalla toistuvasti INPUT tai painamalla lyhyesti subwooferin BLUETOOTH-painiketta.**

BLUETOOTH-ilmaisin vilkkuu ja kaiutinjärjestelmä yhdistää automaattisesti uudelleen viimeksi yhdistettyyn BLUETOOTH-laitteeseen.
- 3 Varmista, että BLUETOOTH-ilmaisin syttyy sinisenä.**

Kaiutinjärjestelmän ja mobiililaitteen välille on muodostettu yhteys.

4 Käynnistä äänentoisto yhdistetyn mobiililaitteen musiikkisovelluksessa.

Ääntä ei toisteta kaiutinjärjestelmästä.

5 Säädä äänenvoimakkuutta.

- Säädä äänenvoimakkuutta painamalla \triangleleft +/-.
- Säädä subwooferin äänenvoimakkuutta painamalla SW \triangleleft +/-.
- \blacktriangleright || ja \blacktriangleleft / \blacktriangleright voidaan käyttää BLUETOOTH-toiminnolle. (Etsiminen taakse- ja eteenpäin painamalla \blacktriangleleft / \blacktriangleright ei toimi.)

Huomautus

Jos signaalilähde ei sisällä juurikaan bassoääniä, esim. TV-lähetys, subwooferin bassoääntä voi olla vaikea kuulla.

Vihje

Kun yhteyttä ei muodosteta, valitse "HT-S40R" mobiililaitteessa.

Mobiililaitteen irtikytkeminen

Suorita jokin seuraavista toimista.

- Poista mobiililaitteen BLUETOOTH-toiminto käytöstä.
- Valitse [BT] - [POWER] -asetukseksi [OFF] (sivu 32).
- Sammuta kaiutinjärjestelmä tai mobiililaitte.

Musiikin kuunteleminen stereominikaapelilla liitetystä laitteesta

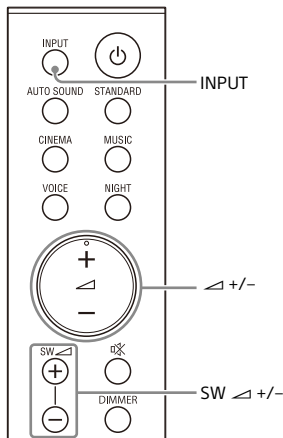

- 1 Liitä audiolaite ANALOG IN -liitäntään.

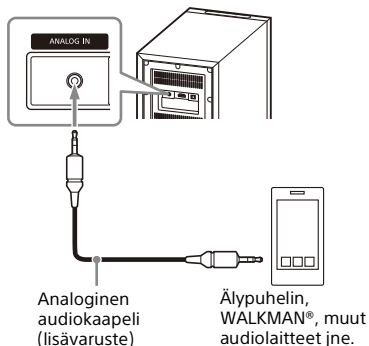

- 2 Valitse [ANALOG] etupaneelin näytössä painamalla toistuvasti INPUT.

- 3 Aloita musiikin toisto käyttämällä yhdistettyä audiolaitetta.

Ääntä ei toisteta kaiutinjärjestelmästä.

- 4 Säädä äänen voimakkuutta.

- Säädä äänen voimakkuutta painamalla \triangleleft +/-.
- Säädä subwooferin äänen voimakkuutta painamalla SW \triangleleft +/-.

Huomautus

Jos signaalilähde ei sisällä juurikaan bassoääniä, esim. TV-lähetys, subwooferin bassoääntä voi olla vaikea kuulla.

Äänenlaadun säätäminen

Äänilähteille räätälöidyn äänitehosteen käyttäminen (Äänitila)

Voit helposti valita esiohjelmoituja, erilaisia äänilähteitä varten räätälöityjä äänitehosteita.

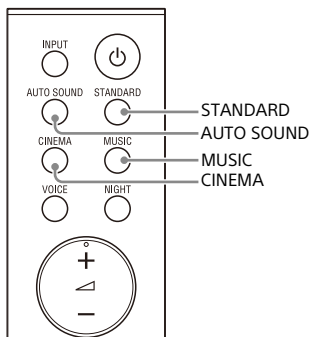

1 Valitse äänitila painamalla jotakin äänitilan valintapainikkeista (AUTO SOUND, STANDARD, CINEMA, MUSIC).

Painike	Toiminto
AUTO SOUND	[AUTO SOUND] näytetään etupaneelin näytössä. Asianmukainen äänitila-asetus valitaan automaattisesti tiloista STANDARD, CINEMA tai MUSIC.
STANDARD	[STANDARD] näytetään etupaneelin näytössä. Äänitehosteet on optimoitu yksittäiselle lähteelle.
CINEMA	[CINEMA] näytetään etupaneelin näytössä. Ääni toistetaan äänitehosteiden kanssa, jotka ovat voimakkaita tehden niistä sopivia elokuviin.
MUSIC	[MUSIC] näytetään etupaneelin näytössä. Äänitehosteet on optimoitu musiikin kuuntelemiseen.

Dialogien selkeyttäminen (VOICE)

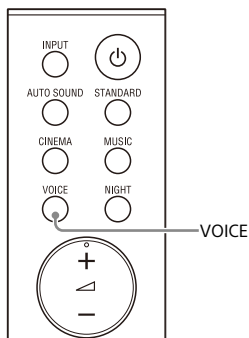

- 1 Kytke toiminto päälle ja pois painamalla VOICE.

Etupaneelin näyttö	Toiminto
[Vo.ON]	Dialogi kuullaan helposti laajentamalla dialogin aluetta.
[Vo.OFF]	Poistaa äänitilatoiminnon käytöstä.

Selkeän äänen kuuntelu hiljaisella voimakkuudella yöllä (NIGHT)

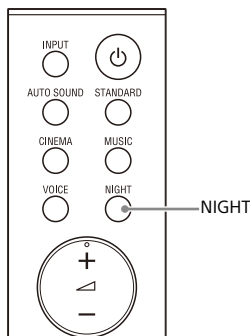

- 1 Kytke toiminto päälle ja pois painamalla NIGHT.

Etupaneelin näyttö	Toiminto
[N.ON]	Toistaa äänen hiljaisella voimakkuudella minimoimalla dialogin autenttisuuden ja selkeyden häviön.
[N.OFF]	Poistaa yötilatoiminnon käytöstä.

Huomautus

Kun kaiutinjärjestelmä sammutetaan, asetukseksi vaihdetaan automaattisesti [N.OFF].

Nykyisten ääniasetusten tarkistaminen

Voit tarkistaa äänen asetukset, yötilan, puheäänitilat ja nykyiset suoratoistotiedot.

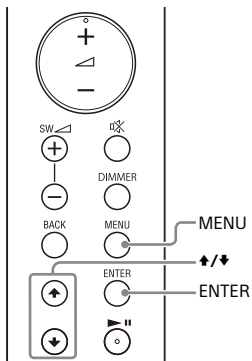

- 1 Paina MENU.**
[CURRENT STATUS] näytetään etupaneelin näytössä, paina sitten ENTER.
- 2 Valitse haluamasi kohde painamalla toistuvasti ↓.**
Nykyinen asetus näytetään seuraavassa järjestyksessä.
Äänitila → Puheäänitila → Yötila → Suoratoistotiedot
Nykyinen asetus näytetään päinvastaisessa järjestyksessä painamalla ↑.
- 3 Poistu asetusvalikosta painamalla MENU.**

Kaiutinjärjestelmän käyttäminen lukitsemalla se TV:n kanssa

Kaiutinjärjestelmän käyttäminen lukitsemalla se TV:n kanssa (HDMI-ohjaustoiminto)

HDMI-ohjaustoiminnon kanssa yhteensopivan TV:n liittäminen HDMI-kaapelilla mahdollistaa kaiutinjärjestelmän toimintojen, kuten virran kytkemisen/katkaisun ja äänenvoimakkuuden säädön, lukitsemisen TV:n kanssa.

Tietoja HDMI-ohjaustoiminnoista

HDMI-ohjaustoiminto mahdollistaa HDMI-kaapelilla (High-Definition Multimedia Interface) liitettyjen laitteiden käyttämisen lukitsemalla ne toisiinsa.

Vaikka tämä toiminto toimii laitteissa, jotka ovat yhteensopivia HDMI-ohjaustoiminnon kanssa, se ei välttämättä toimi, jos liität muita kuin Sonyn valmistamia laitteita.

Käytön valmistelu lukitsemalla TV:hen

Ota TV:hen HDMI-kaapelilla liitetyn kaiutinjärjestelmän HDMI-ohjaustoiminnon asetukset käyttöön. Kaiutinjärjestelmän HDMI-ohjaustoiminnon oletusasetuksena on [ON] (sivu 32).

Vihjeitä

- Kun TV:hen liitetään laite, esim. Blu-ray Disc -soitin, HDMI-kaapelilla, ota laitteen HDMI-ohjaustoiminto käyttöön.

- Katso TV:n tai Blu-ray Disc -soittimen HDMI-ohjaustoiminnon käyttöönotto-ohjeet niiden käyttöohjeista.
- Kun otat HDMI-Ohjaus ("BRAVIA" sync) -toiminnon käyttöön Sonyn valmistamassa TV:ssä, myös kaiutinjärjestelmän HDMI-Ohjaus otetaan käyttöön automaattisesti.

Virtatoiminnon ja äänenvoimakkuuden säädön käyttäminen TV:n kaukosäätimellä

Kun TV:n virtatoiminto tai äänenvoimakkuuden säätö suoritetaan TV:n kaukosäätimellä, kaiutinjärjestelmän virtatoiminto tai äänenvoimakkuuden säätö lukitaan sen kanssa.



TV:n kaukosäädin

Virran lukitus

Kun avaat tai sammutat TV:n, kaiutinjärjestelmä kytketään päälle tai pois automaattisesti.

Huomautus

Jos sammutat kaiutinjärjestelmän ennen TV:tä, kaiutinjärjestelmä ei ehkä kytkeydy päälle automaattisesti, kun seuraavan kerran avaat TV:n. Jos näin käy, suorita seuraavan toiminto.

- Valitse kaiutinjärjestelmä äänentoistolaitteeksi TV:n valikossa.

- Sony TV:tä käytettäessä kytke kaiutinjärjestelmä päälle TV:n ollessa päällä.

Äänvoimakkuuden säätö

Katsomasi TV:n ääni toistetaan kaiutinjärjestelmästä automaattisesti. Voit säätää kaiutinjärjestelmän äänenvoimakkuutta TV:n kaukosäätimellä.

Muut lukitustoiminnot

Yhden kosketuksen toistotoiminto

Kun toistat sisältöä TV:hen liitetyllä Blu-ray Disc -soittimella, "PlayStation®4"-laitteella jne., kaiutinjärjestelmä ja TV kytketään päälle automaattisesti.

Vihje

Voit vaihtaa HDMI-ohjaustoiminnon asetusta [HDMI] - [CONTROL FOR HDMI] (sivu 32) asetusvalikossa.

Asetusvalikon käyttäminen

Seuraavat kohteet voidaan asettaa asetusvalikossa. Asetukset säilyvät, vaikka irrotat verkkojohdon.

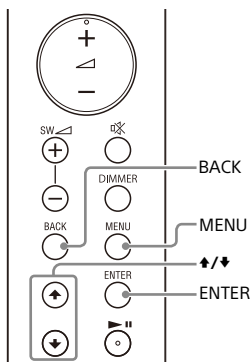

- 1 Siirry asetusvalikkotilaan painamalla MENU.**
Asetusvalikon kohde näkyy etupaneelin näytössä.
- 2 Valitse haluamasi kohde painamalla toistuvasti \updownarrow , ja paina sitten ENTER.**
Voit valita seuraavat kohteet.
 - [CURRENT STATUS] (Nykyisen tilan tarkistaminen) (sivu 31)
 - [SPEAKER] (Kaiutinasetukset) (sivu 31)
 - [AUDIO] (Ääniasetukset) (sivu 32)
 - [HDMI] (HDMI-asetukset) (sivu 32)
 - [BT] (BLUETOOTH-asetukset) (sivu 32)
 - [USB] (USB-asetukset) (sivu 33)
 - [SYSTEM] (Kaiutinjärjestelmän asetukset) (sivu 33)
 - [RESET] (Kaiutinjärjestelmän tehdasasetusten palautus) (sivu 33)
 - [UPDATE] (Kaiutinjärjestelmän päivittäminen) (sivu 33)
- 3 Valitse asetus painamalla toistuvasti \updownarrow , ja paina sitten ENTER.**
Palaa takaisin edelliselle tasolle painamalla BACK.
- 4 Poistu asetusvalikkotilasta painamalla MENU.**

Valikkokohteiden asettaminen

Kohteet	Toiminto
[CURRENT STATUS] (Nykyisen tilan tarkistaminen)	[AUTO SOUND]/ [STANDARD]/ [CINEMA]/[MUSIC] (Äänitila) <hr/> [Vo. ON]/[Vo.OFF] (Puheäänitila) <hr/> [N.ON]/[N.OFF] (Yötila) <hr/> [NO INFO.]/ [LPCM]/ [DOLBY DIGITAL] (Suoratoistotiedot)
[SPEAKER] (Kaiutinasetukset)	[MULTI SPEAKER] <ul style="list-style-type: none"> • [ON]: Ääni toistetaan kaikista kaiuttimista riippumatta toistolähteen äänikanavien määrästä. • [OFF]: Ääni toistetaan kaiuttimista, jotka vastaavat toistolähteen äänikanavaa. <hr/> [SUR.L.DISTANCE]/ [SUR.R.DISTANCE] (Surroundkaiuttimen etäisyys) <p>Huomautus Voit vaihtaa mittayksikköä (metri tai jalka) kohdassa [DISTANCE UNIT].</p> <hr/> [DISTANCE UNIT] <p>Vaihtaa asetusten [SUR.L.DISTANCE]/[SUR.R.DISTANCE] mittayksikköä (metri tai jalka).</p> <ul style="list-style-type: none"> • [METER]: Metrinäyttö. • [FEET]: Jalkanäyttö. <hr/> [SUR.L.LEVEL]/ [SUR.R.LEVEL] (Surroundkaiuttimen taso) <p>Säätää surroundkaiuttimen (vasen tai oikea) äänitasoa välillä -6,0 dB – +6,0 dB (0,5 dB välein).</p> <p>Huomautus Voit helpottaa säätöjen tekemistä valitsemalla [TEST TONE] -asetukseksi [ON].</p> <hr/> [TEST TONE] <p>[ON]: Toistaa testiäänän vuorotellen jokaisesta kaiuttimesta. [OFF]: Sammuttaa testiäänän.</p> <p>Huomautus Testiääntä ei toisteta, vaikka [TEST TONE] -asetuksena on [ON], kun [USB]-tulo on valittuna. Valitse muu tulo kuin [USB].</p> <hr/> [LINK] <ul style="list-style-type: none"> • [START]: Yhdistää langattoman vahvistimen manuaalisesti subwooferiin. Katso lisätietoja kohdasta "Langattoman vahvistimen yhdistäminen manuaalisesti" (sivu 15). Peruuta manuaalinen yhteys painamalla BACK. • [CANCEL]: Palauttaa takaisin edelliselle tasolle [LINK].

Kohteet	Toiminto	
[AUDIO] (Ääniasetukset)	[DRC] (Dynaamisen alueen säätö)	Hyödyllinen katsottaessa elokuvia hiljaisella äänenvoimakkuudella. DRC koskee Dolby Digital -lähteitä. <ul style="list-style-type: none"> • [ON]: Pakkaa äänen sisällön tietojen mukaan. • [OFF]: Ääntä ei pakata.
	[A.VOL] (Automaattinen äänenvoimakkuus)	Säätää äänenvoimakkuutta automaattisesti liitetyn laitteen tulotasosta riippuen. <ul style="list-style-type: none"> • [ON]: Säätää äänenvoimakkuuden automaattisesti. • [OFF]: Pois.
	[DUAL] (Kaksoismono)	Voit kuunnella multiplex-lähetysääntä, jos kaiutinjärjestelmä vastaanottaa Dolby Digital -multiplex-lähetysignaalin. <ul style="list-style-type: none"> • [MAIN]: Ensisijaisen kielen ääni toistetaan. • [SUB]: Toissijaisen kielen ääni toistetaan. • [M/S]: Ensisijaisen ja toissijaisen kielen äänet toistetaan yhdessä. <p>Huomaus Dolby Digital -signaalin vastaanottamiseksi TV tai muu laite on liitettävä TV IN (OPTICAL) -liitäntään lisävarusteena saatavalla digitaalisella optisella kaapelilla tai HDMI OUT (TV (ARC)) -liitäntään HDMI-kaapelilla.</p>
[HDMI] (HDMI-asetukset)	[CONTROL FOR HDMI]	<ul style="list-style-type: none"> • [ON]: Ottaa HDMI-ohjaustoiminnot käyttöön. HDMI-kaapelilla liitetyt laitteet voivat ohjata toisiaan. • [OFF]: Poistaa HDMI-ohjaustoiminnon käytöstä.
	[TV AUDIO]	Voit valita, toistetaanko ääni HDMI-kaapelista tai digitaalisesta optisesta kaapelista. <ul style="list-style-type: none"> • [AUTO]: Toistaa äänen, joka havaitaan joko HDMI-kaapelista tai digitaalisesta optisesta kaapelista. Kun liität joko HDMI-kaapelin tai digitaalisen optisen kaapelin, kaiutinjärjestelmä toistaa valitsemalla liitetyn kaapelin TV-tuloa varten. • [OPTICAL]: Toistaa äänen TV IN (OPTICAL) -liitimestä TV-tuloa varten.
[BT] (BLUETOOTH-asetukset)	[POWER]	<ul style="list-style-type: none"> • [ON]: Kytkee BLUETOOTH-toiminnon päälle. • [OFF]: Kytkee BLUETOOTH-toiminto pois päältä. <p>Huomaus Kun BLUETOOTH-toiminto poistetaan käytöstä, BLUETOOTH-tulo ohitetaan valittaessa tuloliitäntää painamalla INPUT.</p>
	[STANDBY]	Kun kaiutinjärjestelmä sisältää pariliitostiedot, voit kytkeä kaiutinjärjestelmän päälle ja kuunnella musiikkia BLUETOOTH-laitteesta ottamalla BLUETOOTH-valmiustilan käyttöön, vaikka kaiutinjärjestelmä on valmiustilassa. <ul style="list-style-type: none"> • [ON]: Kytkee BLUETOOTH-valmiustilan päälle. • [OFF]: Kytkee BLUETOOTH-valmiustilan pois päältä. <p>Huomaus Kun BLUETOOTH-valmiustila on päällä, virrankulutus valmiustilassa kasvaa.</p>

Kohteet		Toiminto
[USB] (USB-asetukset)	[REPEAT] (Uusintatoistotila)	<ul style="list-style-type: none"> • [OFF]: Uusintatoisto pois päältä. Toistaa kaikki kappaleet. • [ONE]: Toistaa uudelleen yhtä kappaletta. • [FOLDER]: Toistaa uudelleen nykyisen kansion kaikki kappaleet. • [RANDOM]: Toistaa nykyisen kansion kaikki kappaleet satunnaisessa järjestyksessä. • [ALL]: Toistaa uudelleen kaikki kappaleet.
[SYSTEM] (Kaiutinjärjestelmän asetukset)	[AUTO STANDBY]	<ul style="list-style-type: none"> • [ON]: Kytkee automaattisen valmiustilatoiminnon päälle. Jos kaiutinjärjestelmää ei käytetä 20 minuuttiin, se siirtyy automaattisesti valmiustilaan. • [OFF]: Pois.
	[VERSION] (Versiotiedot)	Kaiutinjärjestelmän nykyisen laiteohjelmistoversion tiedot näytetään etupaneelin näytössä.
	[SUR. AMP. INFO] (Langattoman vahvistimen versiotiedot)	<ul style="list-style-type: none"> • [LATEST]: Langaton vahvistin on uusin versio. • [PLEASE UPDATE]: Langaton vahvistin ei ole uusin versio. • [NOT CONNECTED]: Langatonta vahvistinta ei ole yhdistetty subwooferiin.
[RESET] (Kaiutinjärjestelmän tehdasasetusten palautus)	[ALL RESET]	Voit palauttaa kaiutinjärjestelmän asetukset tehdasasetuksiksi. Katso lisätietoja kohdasta "Kaiutinjärjestelmän tehdasasetusten palautus" (sivu 40).
[UPDATE] (Kaiutinjärjestelmän päivittäminen)	[START]	<p>Voit käynnistää kaiutinjärjestelmän ohjelmistopäivityksen USB-muistin liittämisen jälkeen, jolle kaiutinjärjestelmän ohjelmiston päivitystiedosto on tallennettu. Kun ohjelmistopäivitys on saatavilla, ilmoitamme sinulle asiasta seuraavalla verkkosivustolla:</p> <ul style="list-style-type: none"> • Amerikassa olevat asiakkaat https://www.sony.com/am/support • Euroopassa olevat asiakkaat https://www.sony.eu/support • Aasian ja Tyynenmeren alueella, Oseaniassa, Lähi-idässä ja Afrikassa olevat asiakkaat https://www.sony-asia.com/support <p>Huomautus Varmista ennen päivitystä, että langaton vahvistin on kytketty päälle ja yhdistetty subwooferiin.</p>
	[CANCEL]	Palauttaa takaisin edelliselle tasolle [UPDATE].

Etupaneelin näytön ja ilmaisimien kirkkauden muuttaminen (DIMMER)

Seuraavien kirkkautta voidaan muuttaa.

- Etupaneelin näyttö
- BLUETOOTH-ilmaisimien
- Langattoman vahvistimen virtailmaisimien

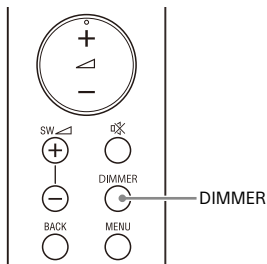

- 1 Valitse haluttu asetus painamalla toistuvasti DIMMER.

Etupaneelin näyttö	Toiminto
[BRIGHT]	Etupaneelin näyttö ja ilmaisimet syttyvät kirkkaina.
[DARK]	Etupaneelin näyttö ja ilmaisimet syttyvät tummina.
[OFF]	Etupaneelin näyttö sammutetaan.

Huomautus

Etupaneelin näyttö sammutetaan, kun valitaan [OFF]. Se kytkeytyy automaattisesti päälle, kun painat jotain painiketta, ja sammuu, jos et käytä kaiutinjärjestelmää noin 10 sekunnin aikana. Joissakin tapauksissa etupaneelin näyttö ei ehkä kuitenkaan sammu. Tällöin etupaneelin näytön kirkkaus on sama kuin [DARK].

Virrankulutuksen säästäminen

Vaihda seuraavat asetukset kaiutinjärjestelmän käyttämiseksi virtaa säästämällä.

Kaiutinjärjestelmän sammuttaminen tunnistamalla käyttötila

Kun automaattinen valmiustilatoiminto otetaan käyttöön, kaiutinjärjestelmä siirtyy automaattisesti valmiustilaan, kun järjestelmä on ollut käyttämättömänä noin 20 minuuttia eikä se vastaanota tulosignaalia.

- 1 Valitse [SYSTEM] - [AUTO STANDBY] -asetukseksi [ON] .

Virransäästö valmiustilassa

Virrankulutuksen säästämiseksi valmiustilassa valitse [BT] - [STANDBY] -asetukseksi [OFF] (sivu 32).

Vianmääritys

Jos kaiutinjärjestelmä ei toimi oikein, toimi seuraavassa järjestyksessä.

- 1 Etsi ongelman syy ja ratkaisu käyttämällä tätä vianmääritystä.
- 2 Palauta kaiutinjärjestelmän tehdasasetukset.
Kaiutinjärjestelmän kaikki asetukset palautetaan alkuperäiseen tilaan. Katso lisätietoja kohdasta "Kaiutinjärjestelmän tehdasasetusten palautus" (sivu 40).

Jos ongelma ei poistu, ota yhteys Sony-jälleenmyyjään.

Kun pyydät korjausta, muista tuoda soundbar-kaiutin, subwoofer, langaton soundbar-kaiutin, subwoofer, langaton vahvistin ja surroundkaiuttimet, vaikka vain jossakin niistä vaikuttaisi olevan ongelma.

Virta

Kaiutinjärjestelmä ei käynnisty.

- Varmista, että verkkojohto on kytketty kunnolla.
- Irrota verkkojohto pistorasiasta ja kytke se takaisin vasta usean minuutin kuluttua.

Kaiutinjärjestelmä sammuu automaattisesti.

- Automaattinen valmiustilatoiminto on käytössä. Valitse [SYSTEM] - [AUTO STANDBY] -asetukseksi [OFF] (sivu 33).

Kaiutinjärjestelmä ei käynnisty, vaikka TV kytketään päälle.

- Valitse [HDMI] - [CONTROL FOR HDMI] -asetukseksi [ON] (sivu 32). TV:n tulee tukea HDMI-ohjaustoimintoa. Lisätietoja on TV:n käyttöohjeessa.

- Tarkista TV:n kaiutinasetukset. Kaiutinjärjestelmän virta on synkronoitu TV:n kaiutinasetusten kanssa. Lisätietoja on TV:n käyttöohjeessa.
- Käytössä olevan TV:n mukaan, jos ääni toistettiin edellisellä kerralla TV:n kaiuttimista, kaiutinjärjestelmä ei ehkä käynnisty lukittumalla TV:n virtaan, vaikka TV kytketään päälle.

Kaiutinjärjestelmä sammuu, kun TV sammutetaan.

- Tarkista HDMI-ohjaustoiminnon asetus (sivu 32). Kun HDMI-ohjaustoiminto on käytössä ja kaiutinjärjestelmän tulona on TV-tulo, kaiutinjärjestelmä sammuu automaattisesti, kun sammutat TV:n.

Kaiutinjärjestelmä ei sammuu, vaikka TV sammutetaan.

- Tarkista HDMI-ohjaustoiminnon asetus (sivu 32). Kun sammutat TV:n, kaiutinjärjestelmä sammuu automaattisesti vain, jos kaiutinjärjestelmän tulona on TV-tulo. TV:n tulee tukea HDMI-ohjaustoimintoa. Lisätietoja on TV:n käyttöohjeessa.

Kuva

Ei kuvaa tai kuvaa ei lähetetä oikein.

- Valitse oikea tuloliitäntä.
- Kun kuvaa ei näy valittaessa TV-tulo, valitse haluamasi TV-kanava TV:n kaukosäätimellä.
- Irrota HDMI-kaapeli ja kytke se uudelleen. Varmista, että kaapeli on kunnolla paikallaan.

Ääni

Kaiutinjärjestelmä ei yhdistä TV:hen BLUETOOTH-toiminnolla.

- Kun liität kaiutinjärjestelmän ja TV:n HDMI-kaapelilla, BLUETOOTH-yhteys peruutetaan. Irrota HDMI-kaapeli ja suorita sitten yhdistäminen alusta uudelleen (sivu 16).

TV:n ääni ei kuulu kaiutinjärjestelmästä.

- Tarkista kaiutinjärjestelmään ja TV:hen liitetyn HDMI-kaapelin tai digitaalisen optisen kaapelin tyyppi ja liitäntä (katso toimitettu Aloitussopas).
- Irrota TV:n ja kaiutinjärjestelmän välille liitetyt kaapelit ja liitä ne sitten kunnolla uudelleen. Irrota TV:n ja kaiutinjärjestelmän verkkojohdot pistorasiasta ja liitä ne sitten uudelleen.
- Kun kaiutinjärjestelmä ja TV on liitetty pelkästään HDMI-kaapelilla, tarkista seuraavat asiat.
 - Liitetyn TV:n HDMI-liittimessä on merkintä "ARC".
 - TV:n HDMI-ohjaustoiminto on käytössä.
 - TV:n ARC-toiminto on käytössä.
 - Kaiutinjärjestelmän HDMI-ohjaustoiminto on käytössä (sivu 32).
- Jos TV ei ole Audio Return Channel -yhteensopiva, liitä digitaalinen optinen kaapeli (katso toimitettu Aloitussopas). Jos TV ei ole Audio Return Channel -yhteensopiva, TV:n ääntä ei toisteta kaiutinjärjestelmästä, vaikka kaiutinjärjestelmä on liitetty TV:n HDMI IN -liitäntään.
- Jos TV:n optiseen tuloliitäntään liitetyn laitteen ääni ei kuulu, kokeile seuraavaa.
 - Liitä kaapelidigiboksi tai satelliittidigiboksi suoraan järjestelmän TV IN (OPTICAL) -liitäntään.
- Valitse TV-tulo painamalla toistuvasti INPUT (sivu 19).
- Suurena TV:n äänenvoimakkuutta tai peruuta äänen mykistys.
- Riippuen siitä, missä järjestyksessä virta on kytketty TV:hen ja kaiutinjärjestelmään, kaiutinjärjestelmän ääni voi olla mykistetty. Jos näin käy, kytke virta ensin TV:hen ja sitten kaiutinjärjestelmään.
- Valitse TV:n (BRAVIA) kaiutinasetukseksi Äänijärjestelmä.

Katso TV:n asetukset TV:n käyttöohjeesta.

- Tarkista television äänilähtö. Katso TV:n asetukset TV:n käyttöohjeista.
- Kaiutinjärjestelmä tukee Dolby Digital- ja PCM-äänimuotoja. Kun toistetaan tukematonta äänimuotoa, aseta TV:n (BRAVIA) digitaalisen äänilähdön asetukseksi "PCM". Lisätietoja on TV:n käyttöohjeessa.

Ääni toistetaan sekä kaiutinjärjestelmästä että TV:stä.

- Vaihda TV:n äänilähdön asetus niin, että TV:n ääni toistetaan ulkoisesta kaiuttimesta.
- Säädä TV:n äänenvoimakkuus minimiin.

Subwooferista ei kuulu ääntä tai ääni on hyvin hiljainen.

- Varmista, että subwooferin verkkojohto on liitetty oikein (katso toimitettu Aloitussopas).
- Suurena subwooferin äänenvoimakkuutta painamalla SW \triangleleft + kaukosäätimestä (sivu 10).
- Subwoofer ei toista bassoääntä. Jos signaalilähteet sisältävät erittäin vähän bassoääniä (esim. TV-lähetys), subwooferin ääntä voi olla vaikea kuulla.
- Kun toistat kopiosuojaustekniikan (HDCP) kanssa yhteensopivaa sisältöä, sitä ei ehkä toisteta subwooferista.

Kaiutinjärjestelmästä ei kuulu siihen liitetyn laitteen ääntä, tai ääni kuuluu hyvin hiljaisena.

- Paina \triangleleft + ja tarkista äänenvoimakkuuden taso (sivu 10).
- Peruuta mykistystoiminto painamalla \otimes tai \triangleleft + (sivu 10).
- Varmista, että oikea signaalilähde on valittuna. Kokeile muita signaalilähteitä painamalla INPUT toistuvasti.
- Tarkista, että kaiutinjärjestelmän ja liitetyn laitteen kaikki kaapelit ja johdot on kytketty kunnolla.

- Jos liitetyssä laitteessa on upsampling-toiminto, se on poistettava käytöstä.

Tiläänitehoste ei toimi.

- Tulosignaalin mukaan tiläänänen käsittely ei ehkä toimi tehokkaasti. Ohjelman tai levyn tiläänitehoste saattaa olla hyvin hienovarainen.
- Jos haluat toistaa monikanavaääntä, tarkista kaiutinjärjestelmään liitetyn laitteen digitaalisen äänilähdön asetus. Katso lisätietoja liitetyn laitteen käyttöohjeista.

Kaiutinjärjestelmän ja TV:n äänenvoimakkuudet eivät ole samalla tasolla, vaikka kaiutinjärjestelmän ja TV:n äänenvoimakkuus on säädetty samaan arvoon.

- Jos HDMI-ohjaustoiminto on otettu käyttöön, kaiutinjärjestelmän äänenvoimakkuusarvo saattaa näkyä TV:ssä TV:n äänenvoimakkuutena. Kaiutinjärjestelmän ja TV:n äänenvoimakkuudet poikkeavat toisistaan, vaikka kaiutinjärjestelmän ja TV:n äänenvoimakkuus on säädetty samaan arvoon. Kaiutinjärjestelmän ja TV:n äänenvoimakkuudet poikkeavat toisistaan niiden äänenkäsittelyominaisuuksien mukaan. Kyseessä ei ole toimintahäiriö.

Ääni katkeaa, kun katsotaan TV-ohjelmaa tai sisältöä Blu-ray-levyltä jne.



- Tarkista äänitilan asetus (sivu 25). Jos äänitilan asetuksena on [AUTO SOUND], ääni saattaa katketa, kun äänitila vaihtuu automaattisesti toistettavan ohjelman tiedon perusteella. Jos et halua äänitilan vaihtuvan automaattisesti, valitse äänitilan asetukseksi jokin muu kuin [AUTO SOUND].

TV:n ääni kaiutinjärjestelmästä on jäljessä kuvaa.

- Äänen ja kuvan välillä voi olla aikaero äänilähteestä riippuen. Jos TV:ssä on kuvan viivästystoiminto, säädä sen avulla.

Langaton vahvistin

Langattomasta vahvistimesta ei kuulu ääntä tai ääni on hyvin hiljainen.

- Varmista, että langattoman vahvistimen virtailmaisain palaa vihreänä tai keltaisena.
- Jos langattoman vahvistimen virtailmaisain ei syty, kokeile seuraavaa.
 - Varmista, että langattoman vahvistimen verkkojohto on liitetty oikein.
 - Kytke virta päälle painamalla  (virta) langattomassa vahvistimessa.
- Jos langattoman vahvistimen virtailmaisain vilkkuu hitaasti vihreänä tai keltaisena tai syttyy punaisena, kokeile seuraavaa.
 - Siirrä langaton vahvistin subwooferin lähelle niin, että langattoman vahvistimen virtailmaisain syttyy vihreänä tai keltaisena.
 - Noudata kohdan ”Langattoman vahvistimen yhdistäminen manuaalisesti” (sivu 15) vaiheita.
- Jos langattoman vahvistimen virtailmaisain vilkkuu punaisena, katkaise virta painamalla  (virta) langattomassa vahvistimessa ja tarkista, etteivät langattoman vahvistimen tuuletusaukot ole tukossa.
- Tarkista, että [SPEAKER] – [MULTI SPEAKER] -asetuksena on [ON] (sivu 31). Jos [SPEAKER] – [MULTI SPEAKER] -asetuksena on [OFF], ääntä ei toisteta surroundkaiuttimista, kun ääntä toistetaan 2-kanavälähteestä.

Ääni katkeilee tai siinä on häiriöitä.

- Jos lähistöllä on sähkömagneettisia aaltoja muodostava laite, kuten WLAN-laite tai mikroaaltouuni, siirrä kaiutinjärjestelmä kauemmaksi siitä.
- Jos subwooferin ja langattoman vahvistimen välillä on este, siirrä tai poista se.
- Älä peitä subwooferin yläsivua metalliesineillä, kuten TV:n kehyksellä jne. Langattomat toiminnot voivat muuttua epävakaaiksi.
- Sijoita subwoofer ja langaton vahvistin mahdollisimman lähelle toisiaan.
- Vaihda lähellä olevan WLAN-reitittimen tai tietokoneen WLAN-taajuudeksi 5 GHz:n kaista.
- Vaihda TV:n verkkoyhteys tai Blu-ray Disc -soitin langattomasta langalliseksi.

USB-laitteen yhdistäminen

USB-laitetta ei tunnisteta.

- Kokeile seuraavaa:
 - ① Sammuta kaiutinjärjestelmä.
 - ② Irrota USB-laite ja liitä se uudelleen.
 - ③ Kytke kaiutinjärjestelmä päälle.
- Varmista, että USB-laite on liitetty kunnolla USB-liitäntään.
- Tarkista, onko USB-laite tai kaapeli vaurioitunut.
- Varmista, että USB-laite on päällä.
- Jos USB-laite on kytketty USB-keskittimen kautta, irrota se ja kytke USB-laite suoraan subwooferiin.

Mobiililaitteen yhdistäminen

BLUETOOTH-yhteyttä ei voida muodostaa.

- Varmista, että subwooferin BLUETOOTH-ilmaisina palaa, (sivu 21).
- Varmista, että liitettävä BLUETOOTH-laite on päällä ja sen BLUETOOTH-toiminto on käytössä.

- Siirrä BLUETOOTH-laite lähelle subwooferia.
- Pariliitä tämä kaiutinjärjestelmä ja BLUETOOTH-laite uudelleen. Voit ehkä ensin joutua peruuttamaan pariliitoksen tämän kaiutinjärjestelmän kanssa käyttämällä BLUETOOTH-laitetta.
- Jos [BT] – [POWER] -asetuksena on [OFF], vaihda asetukseksi [ON] (sivu 32).

Pariliitosta ei voi muodostaa.

- Siirrä BLUETOOTH-laite lähelle subwooferia.
- Varmista, että WLAN-laite, muu 2,4 GHz:n langaton laite tai mikroaaltouuni ei häiritse kaiutinjärjestelmää. Jos lähistöllä on sähkömagneettista säteilyä tuottava laite, siirrä laite kauemmaksi kaiutinjärjestelmästä.
- Pariliitos ei ehkä ole mahdollinen, jos järjestelmän ympärillä on muita BLUETOOTH-laitteita. Sammuta tässä tapauksessa muut BLUETOOTH-laitteet.

Yhdistetyn BLUETOOTH-mobiililaitteen ääntä ei toisteta kaiutinjärjestelmästä.

- Varmista, että subwooferin BLUETOOTH-ilmaisina palaa, (sivu 21).
- Siirrä BLUETOOTH-laite lähelle subwooferia.
- Jos lähistöllä on WLAN-laite, muita BLUETOOTH-laitteita, mikroaaltouuni tai muu sähkömagneettista säteilyä muodostava laite, siirrä laite kauemmaksi kaiutinjärjestelmästä.
- Siirrä USB 3.0 -laite ja sen kaapeli pois tämän kaiutinjärjestelmän läheltä.
- Poista esteet kaiutinjärjestelmän ja BLUETOOTH-laitteen väliltä tai siirrä tämä kaiutinjärjestelmä kauemmaksi esteestä.
- Sijoita liitetty BLUETOOTH-laite toiseen paikkaan.
- Vaihda lähellä olevan WLAN-reitittimen tai tietokoneen WLAN-taajuudeksi 5 GHz:n kaista.
- Suurena liitetyn BLUETOOTH-laitteen äänenvoimakkuutta.

Ääni ei ole synkronoitu kuvan kanssa.

- Kun katsot elokuvia, ääni voi kuulua viiveellä kuvaan nähden.

Kaukosäädin

Tämän kaiutinjärjestelmän kaukosäädin ei toimi.

- Suuntaa kaukosäädin kaukosäätimen tunnistimeen subwooferissa (sivu 7).
- Poista mahdolliset esteet kaukosäätimen ja subwooferin väliltä.
- Vaihda kaukosäätimen molemmat paristot uusiin, jos niiden virta on lopussa.
- Varmista, että painat oikeaa painiketta kaukosäätimestä.

TV:n kaukosäädin ei ehkä toimi.

- Asenna soundbar-kaiutin niin, ettei se estä TV:n kaukosäätimen tunnistinta.

Muuta

HDMI-ohjaustoiminto ei toimi oikein.

- Tarkista liitäntä kaiutinjärjestelmään (katso toimitettu Aloitussopas).
- Ota TV:n HDMI-ohjaustoiminto käyttöön. Lisätietoja on TV:n käyttöohjeessa.
- Odota hetki ja yritä sitten uudelleen. Jos irrotat kaiutinjärjestelmän pistorasiasta, saattaa kestää jonkin aikaa, ennen kuin toimintoja voidaan suorittaa. Odota vähintään 15 sekuntia ja yritä sitten uudelleen.
- Varmista, että kaiutinjärjestelmään liitetyt laitteet tukevat HDMI-ohjaustoimintoa.
- Ota kaiutinjärjestelmään liitettyjen laitteiden HDMI-ohjaustoiminto käyttöön. Lisätietoja on laitteesi käyttöohjeessa.
- HDMI CEC-standardi rajoittaa HDMI-ohjaustoiminnolla ohjattavien laitteiden tyyppiä ja määrää seuraavasti:

- Tallennuslaitteet (Blu-ray Disc -tallennin, DVD-tallennin jne.): enintään 3 laitetta
- Toistolaitteet (Blu-ray Disc -soitin, DVD-soitin jne.): enintään 3 laitetta
- Viritinlaitteet: enintään 4 laitetta
- Äänijärjestelmä (vastaanotin/kuulokkeet): enintään 1 laite (kaiutinjärjestelmän käytössä)

[PROTECT] näytetään subwooferin etupaneelin näytöllä, ääni mykistetään ja kaukosäätimen tai subwooferin muut kuin (virta) -painikkeet eivät toimi.

- Suojaustoiminto on kytkeytynyt toimintaan. Sammuta kaiutinjärjestelmä painamalla  (virta), irrota verkkojohto ja tarkista alla olevat kohteet.
 - Varmista, ettei subwooferin tuuletusaukkoja ole peitetty, ja kytke virta kaiutinjärjestelmään jonkin ajan kuluttua.
 - Kun kaiutinjärjestelmä käyttää USB-yhteyttä, poista USB-laite ja kytke virta kaiutinjärjestelmään. Jos kaiutinjärjestelmä toimii oikein, liitetyn USB-laitteen virta ylittää kaiutinjärjestelmän suurimman lähtövirran 500 mA, tai USB-laitteessa on jotain poikkeavaa.

Subwooferin etupaneelin näyttö ei syty.

- Paina DIMMER ja valitse kirkkausasetukseksi [BRIGHT] tai [DARK], jos asetuksena on [OFF] (sivu 34).

TV:n tunnistimet eivät toimi oikein.

- Soundbar-kaiutin voi häiritä TV:n joidenkin tunnistimien (kuten kirkkaustunnistimen), TV:n kaukosäätimen vastaanotinta tai 3D-infrapunalasijärjestelmää tukevan 3D-television 3D-lasien infrapunalähtettimen tai langattoman yhteyden toimintaa. Siirrä soundbar-kaiutin pois TV:n luota etäisyydelle, joka sallii näiden osien toimimisen

oikein. Lisätietoja tunnistimien ja kaukosäätimen vastaanottimen sijainnista on annettu TV:n käyttöohjeissa.

Langaton toiminto (BLUETOOTH-toiminto tai langaton vahvistin) on epävakaa.

→ Älä sijoita muita metalliesineitä kuin TV kaiutinjärjestelmän ympärille.

Kaiutinjärjestelmä ei toimi oikein (etupaneelin näytöllä näytetään [DEMO]).

→ Kaiutinjärjestelmä on esittelytilassa. Peruuta esittelytila palauttamalla kaiutinjärjestelmän tehdasasetukset. Paina subwooferin  (virta) ja - (äänenvoimakkuus) -painikkeita yli 5 sekunnin ajan (sivu 40).

Kun vaihdat TV-tulolle USB-tulosta painamalla INPUT, näyttöön tulee viesti.

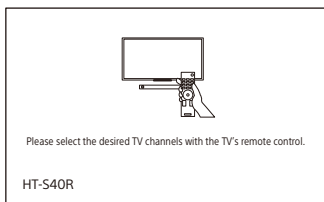







* Tämä näyttö on esimerkki englannin kielelle.

→ Valitse TV-ohjelma TV:n kaukosäätimellä.

Kaiutinjärjestelmän tehdasasetusten palautus

Jos kaiutinjärjestelmä ei vielä kukaan toimi oikein, palauta sen tehdasasetukset seuraavasti.

- 1 Paina MENU.**
[CURRENT STATUS] näytetään etupaneelin näytössä.
- 2 Paina / valitaksesi [RESET], paina sitten ENTER.**
- 3 Paina / valitaksesi [ALL RESET], paina sitten ENTER.**
- 4 Paina / valitaksesi [START], paina sitten ENTER.**
Kaikki asetukset palautetaan alkuperäiseen tilaan.

Palautuksen peruuttaminen

Valitse [CANCEL] vaiheessa 4.

Jos palautusta ei voida suorittaa käyttämällä asetusvalikkoo

Paina subwooferin  (virta) ja - (äänenvoimakkuus) -painikkeita yli 5 sekunnin ajan.

Asetukset palautetaan alkuperäiseen tilaan.

Huomautus

Tehdasasetusten palautus voi katkaista yhteyden langattomaan vahvistimeen. Suorita tässä tapauksessa "Langattoman vahvistimen yhdistäminen manuaalisesti" (sivu 15).

Tekniset tiedot

Subwoofer (SA-WS40R)

Vahvistinosa

TEHO (nimellinen)

Vasen + oikea etukaiutin: 50 W + 50 W
(8 ohmilla, 1 kHz, 1 % harmoninen kokonaissäro)

TEHO (vertailu)

Vasen etu/oikea etu/keski: 90 W
(kanavaa kohti 8 ohmilla, 1 kHz)
Subwoofer: 180 W (4 ohmilla, 100 Hz)

Tulot

TV IN (OPTICAL)
USB
ANALOG IN

Lähtö

HDMI OUT (TV (ARC))

HDMI-osa

Liitin

Tyyppi A (19-napainen)

USB-osa

🔌 (USB) -liitäntä:

Type A

BLUETOOTH-osa

Yhteysjärjestelmä

BLUETOOTH-määrittelyn versio 5.0

Teho

BLUETOOTH-määrittely Power Class 1

Suurin toimintaetäisyys

Näköyhteys noin 10 m¹⁾

Taajuuskaista

2,4 GHz:n kaista (2,4000 GHz -
2,4835 GHz)

Suurin lähtöteho

< 14 dBm

Modulaatiomenetelmä

FHSS (Freq Hopping Spread Spectrum)

Yhteensopivat BLUETOOTH-profiilit²⁾

A2DP (Advanced Audio Distribution
Profile)

AVRCP (Audio Video Remote Control
Profile)

Tuettu koodekki³⁾
SBC⁴⁾

Lähetystaajuus (A2DP)

20 Hz - 20 000 Hz (näytteenottotaajuus
32 kHz, 44,1 kHz, 48 kHz)

- 1) Todellinen toimintaetäisyys riippuu eri tekijöistä, kuten laitteiden välillä olevista esteistä, mikroaaltouunia ympäröivistä magneettikentistä, staattisesta sähköstä, vastaanottoherkkyydestä, antennin tehosta, käyttöjärjestelmästä ja ohjelmistosta.
- 2) BLUETOOTH-standardiprofiilit ilmaisevat laitteiden välisen BLUETOOTH-yhteyden käyttötarkoituksen.
- 3) Koodekki: Äänisignaalin pakkaus- ja muutosmuoto
- 4) Lyhenne sanoista Subband Codec, alikaistakoodekki

Kaiutinosa

Kaiutinjärjestelmä

Subwooferjärjestelmä, bassorefleksi

Kaiutinelementti

160 mm kartiotyypinen

Yleistä

Käyttöjännite

220 V - 240 V AC, 50 Hz/60 Hz

Virrankulutus

Käytössä: 55 W

Valmiustilassa: 0,5 W tai alle
(virransäästötila)

(Kun [CONTROL FOR HDMI] -
asetuksena kohdassa [HDMI] ja

[STANDBY] valikossa [BT] on [OFF])

Valmiustilassa: 2 W tai alle*

(Kun [CONTROL FOR HDMI] -
asetuksena kohdassa [HDMI] ja
[STANDBY] valikossa [BT] on [ON])

* Kaiutinjärjestelmä siirtyy automaattisesti virransäästötilaan, kun HDMI-yhteyttä ja BLUETOOTH-laiteparihistoriaa ei ole olemassa.

Mitat* (noin) (l/k/s)

192 mm × 387 mm × 366 mm

* Ilman ulkonevia osia

Paino (noin)

7,8 kg

Soundbar-kaiutin (SS-S40R)

Kaiutinjärjestelmä

Kokoäänialueen kaiutinjärjestelmä,
bassorefleksi

Kaiutin

42 mm × 100 mm, kartiotyyppinen

Mitat* (noin) (l/k/s)

900 mm × 52 mm × 74,5 mm

* Ilman ulkonevia osia

Paino (noin)

2 kg

Langaton vahvistin (TA-S40RWR)

TEHO (vertailu)

Surround vasen/Surround oikea: 75 W
(kanavaa kohti 4 ohmilla, 1 kHz)

Käyttöjännite

220 V - 240 V AC, 50 Hz/60 Hz

Virrankulutus

Käytössä: 20 W

Valmiustilassa: 0,5 W tai alle

Mitat* (noin) (l/k/s)

160 mm × 52 mm × 160 mm

* Ilman ulkonevia osia

Paino (noin)

0,8 kg

Surroundkaiuttimet (SS-SS40R)

Kaiutinjärjestelmä

Kokoäänialueen kaiutinjärjestelmä,
bassorefleksi

Kaiutin

65 mm, kartiotyyppinen

Mitat* (noin) (l/k/s)

83 mm × 180 mm × 74,5 mm

* Ilman ulkonevia osia

Paino (noin)

0,6 kg

Langaton lähetin-/ vastaanotinosa

Taajuuskaista

2,4 GHz (2,404 GHz - 2,476 GHz)

Suurin lähtöteho

< 10 dBm

Modulaatiomenetelmä

GFSK

Toimitetut vakiovarusteet

- Kaukosäädin (1)
- R03-paristo (koko AAA) (2)
- SEINÄKIINNITYSMALLI (1)
- Digitaalinen optinen kaapeli (1)
- Verkkojohto (2)
- Aloitusopas
- Käyttöohjeet (tämä asiakirja)

Rakennetta ja teknisiä tietoja voidaan
muuttaa ilman ennakoilmoitusta.

Toistettavat tiedostotyypit

Koodekki	Tiedostotunniste
MP3 (MPEG-1 Audio Layer III)	.mp3
WMA9-standardi	.wma
LPCM (2 ch)	.wav

Huomautuksia

- Joitakin tiedostoja ei ehkä voi toistaa tai ne toistuvat ilman ääntä riippuen tiedostomuodosta, tiedoston koodauksesta tai tallennusolosuhteista.
- Kaikkia tietokoneella muokattuja tiedostoja ei ehkä voi toistaa.
- Kaiutinjärjestelmä ei toista koodattuja tiedostoja, kuten DRM ja Lossless.
- Kaiutinjärjestelmä tunnistaa USB-laitteista seuraavat tiedostot tai kansiot:
 - jopa 200 kansiota (tyhjät kansiot ja juurikansio mukaan lukien)
 - jopa 200 kappaletta yhdessä kansiossa
 - kansiot jopa 8. kerrokseen asti (juurikansio mukaan lukien)
- Jotkin USB-laitteet eivät ehkä toimi tämän kaiutinjärjestelmän kanssa.
- Kaiutinjärjestelmä voi tunnistaa Mass Storage Class (MSC) -massamuistilaitteet.
- Näytteenottotaajuus on jopa 48 kHz.

Tuetut äänimuodot

Tämä kaiutinjärjestelmä tukee seuraavia äänimuotoja.

- Dolby Digital
- Lineaarinen PCM 2-kanavainen (48 kHz:iin asti)

Tietoja BLUETOOTH-tiedonsiirrosta

- BLUETOOTH-laitteita on suositeltavaa käyttää enintään noin 10 metrin etäisyydellä toisistaan (esteetön etäisyys). Tehollinen toimintaetäisyys voi olla lyhyempi seuraavissa olosuhteissa.
 - Kun BLUETOOTH-yhteydellä käytettävien laitteiden välissä on henkilö, metalliesine, seinä tai muu este
 - Kun laitteita käytetään langattoman lähiverkon (WLAN) alueella
 - Kun lähellä on käytössä mikroaaltouuni
 - Kun lähellä on muita sähkömagneettisia aaltoja
- BLUETOOTH-laitteet ja WLAN-verkot (IEEE 802.11b/g/n) käyttävät samaa taajuuskaistaa (2,4 GHz). Kun BLUETOOTH-laitetta käytetään WLAN-laitteen lähellä, sähkömagneettista häiriötä voi esiintyä. Seurauksena voi olla tiedonsiirtonopeuden hidastuminen, kohina tai yhteyshäiriöt. Jos näin käy, kokeile tilanteen korjaamista seuraavasti:
 - Käytä tätä kaiutinjärjestelmää vähintään 10 metrin päässä WLAN-laitteesta.
 - Sammuta WLAN-laite, kun käytät BLUETOOTH-laitetta alle 10 metrin päässä siitä.
 - Sijoita tämä kaiutinjärjestelmä ja BLUETOOTH-laite mahdollisimman lähelle toisiaan.
- Tämän kaiutinjärjestelmän lähettämät radioaalto saattavat häiritä joidenkin lääkinnällisten laitteiden toimintaa. Koska tällainen häiriö voi johtaa toimintahäiriöön, katkaise aina tämän kaiutinjärjestelmän ja BLUETOOTH-laitteen virta seuraavissa paikoissa:
 - sairaaloissa, junissa, lentokoneissa, huoltoasemilla ja muissa paikoissa, joissa voi olla tulenarkoja kaasuja
 - automaattiovien tai palohälyttimien läheisyydessä
- Tämä kaiutinjärjestelmä tukee BLUETOOTH-määrittämisen mukaisia suojaustoimintoja, joilla varmistetaan suojattu tiedonsiirto BLUETOOTH-tekniikan käytön aikana. Suojaus ei kuitenkaan välttämättä ole riittävä

asetusten ja muiden tekijöiden takia, joten noudata aina varovaisuutta tiedonsiirrosta BLUETOOTH-tekniikan avulla.

- Sony ei vastaa vahingoista tai muista menetyksistä, jotka johtuvat BLUETOOTH-tekniikan avulla tehdyn tiedonsiirron aikana tapahtuneista tietovuodoista.
- BLUETOOTH-yhteyden onnistumista ei voida taata kaikkien tämän kaiutinjärjestelmän kanssa samaa profiilia käyttävien BLUETOOTH-laitteiden kanssa.
- Tähän kaiutinjärjestelmään yhdistettyjen BLUETOOTH-laitteiden on oltava Bluetooth SIG, Inc.:n määrittämän BLUETOOTH-standardin mukaisia ja niiden on oltava vaatimustenmukaisiksi sertifioituja. Vaikka yhdistetty laite on BLUETOOTH-standardin mukainen, BLUETOOTH-laitteen ominaisuudet tai tekniset erittelyt eivät mahdollista yhdistämistä tai ne johtavat poikkeaviin ohjausmenetelmiin, näyttöön tai toimintaan.
- Tähän kaiutinjärjestelmään liitetyn BLUETOOTH-laitteen, yhteis ympäristön tai ympäröivien tekijöiden vuoksi äänentoistossa saattaa esiintyä häiriöitä tai katkoksia.

Jos sinulla on kaiutinjärjestelmäsi liittyviä kysymyksiä tai ongelmia, ota yhteys lähimpään Sony-jälleenmyyjään.

Varotoimet

Turvallisuus

- Jos jokin esine tai nestettä joutuu kaiutinjärjestelmän sisään, irrota kaiutinjärjestelmä pistorasiasta ja vie laite huoltoon tarkastettavaksi, ennen kuin käytät sitä uudelleen.
- Älä koske virtajohtoon kostein käsin. Se saattaa aiheuttaa sähköiskun.
- Älä kiipeä soundbar-kaiuttimen, subwooferin tai surroundkaiuttimien päälle, sillä voit pudota ja vahingoittaa itseäsi tai kaiutinjärjestelmää.

Virtalähteet

- Tarkista ennen kaiutinjärjestelmän käyttöä, että sen käyttöjännite vastaa sähköverkon jännitettä. Käyttöjännite on ilmoitettu subwooferin takana olevassa arvokilvessä.
- Jos kaiutinjärjestelmää ei ole tarkoitus käyttää pitkään aikaan, muista irrottaa se pistorasiasta. Irrota verkkojohto pistorasiasta tarttumalla itse pistotulppaan. Älä koskaan vedä johdosta.
- Vain pätevä huoltoliike saa vaihtaa verkkojohdon.

Lämmön muodostuminen

Vaikka kaiutinjärjestelmä lämpenee käytön aikana, se ei ole toimintahäiriö. Jos kaiutinjärjestelmää käytetään jatkuvasti suurella äänenvoimakkuudella, kaiutinjärjestelmän lämpötila nousee huomattavasti. Älä koske kaiutinjärjestelmään, ettet polta itseäsi.

Sijoittaminen

- Sijoita kaiutinjärjestelmä hyvin ilmastoituu paikkaan lämmönmuodostuksen estämiseksi ja kaiutinjärjestelmän käyttöiän pidentämiseksi.
- Älä sijoita kaiutinjärjestelmää lämpölähteiden lähelle äläkä altista sitä suoralle auringonvalolle, runsaalle pölylle tai mekaanisille iskuille.

- Älä aseta soundbar-kaiutinta, subwooferia tai surroundkaiuttimia pehmeälle alustalle (matot, peitteet jne.) tai aseta soundbar-kaiuttimen, subwooferin tai surroundkaiuttimien taakse mitään, mikä voi peittää tuuletusreiat ja aiheuttaa toimintahäiriöitä.
- Jos kaiutinjärjestelmää käytetään yhdessä TV:n, videonauhurin tai kasettinauhurin kanssa, seurauksena voi olla häiriöitä ja kuvanlaatu voi kärsiä. Siirrä kaiutinjärjestelmä tässä tapauksessa kauemmaksi TV:stä, videonauhurista tai kasettinauhurista.
- Ole varovainen, kun sijoitat kaiutinjärjestelmän erikoiskäsittelyille (vahattu, öljytty, kiillotettu jne.) pinnoille, sillä se voi aiheuttaa tahroja tai värjäytyymiä.
- Varo, etteivät soundbar-kaiuttimen, subwooferin tai surroundkaiuttimien kulmat aiheuta henkilövahinkoja.
- Jätä vähintään 3 cm tilaa soundbar-kaiuttimen ja surroundkaiuttimien alle, kun ripustat ne seinälle.

Käyttäminen

Muista katkaista virta kaiutinjärjestelmästä ja irrottaa se pistorasiasta ennen muiden laitteiden liittämistä.

Jos lähellä olevassa televisioruudussa näkyy värvirheitä

Värvirheitä saattaa esiintyä tietyntyyppisissä TV-vastaanottimissa.

- Jos värvirheitä esiintyy...
Katkaise virta TV:stä, odota 15–30 minuuttia ja kytke virta takaisin.
- Jos värvirheitä esiintyy edelleen...
Sijoita kaiutinjärjestelmä kauemmaksi TV:stä.

Puhdistaminen

Puhdista kaiutinjärjestelmä pehmeällä, kuivalla liinalla. Älä käytä hankaustyyynyä, hankausjauhetta tai liuottimia kuten alkoholia tai bensiiniä.

Subwooferin käsittelyä koskeva huomautus

Kun nostat subwooferia, älä aseta kättäsi sen aukkoon. Kaiutinelementti voi vaurioitua. Kun nostat subwooferia, tartu sen pohjaan.

Jos sinulla on kaiutinjärjestelmääsi liittyviä kysymyksiä tai ongelmia, ota yhteys lähimpään Sony-jälleenmyyjään.

Tekijänoikeudet ja tavaramerkit

Tässä kaiutinjärjestelmässä on Dolby* Digital -järjestelmä.

* Valmistettu Dolby Laboratories myöntämällä lisenssillä. Dolby, Dolby Audio ja kaksois-D-symboli ovat Dolby Laboratoriesin tavaramerkkejä.

Termit HDMI ja HDMI High-Definition Multimedia Interface ja HDMI-logo ovat HDMI Licensing Administrator, Inc.:n tavaramerkkejä tai rekisteröityjä tavaramerkkejä Yhdysvalloissa ja muissa maissa.

BLUETOOTH®-sanamerkki ja logot ovat rekisteröityjä tavaramerkkejä, jotka omistaa Bluetooth SIG, Inc., ja Sony Corporation käyttää niitä lisenssillä. Muut tavaramerkit ja kaupanimet ovat omistajiensa omaisuutta.

”BRAVIA”-logo on Sony Corporationin tavaramerkki.

”PlayStation” on Sony Interactive Entertainment Inc:n rekisteröity tavaramerkki tai tavaramerkki.

Fraunhofer IIS ja Thomson ovat lisensoineet MPEG Layer-3 -äänenkoodaustekniikan ja -patentit.

Windows Media on joko Microsoft Corporationin rekisteröity tavaramerkki tai tavaramerkki Yhdysvalloissa ja/tai muissa maissa.

Tätä tuotetta suojaavat tietyt Microsoft Corporationin immateriaalioikeudet. Tällaisen tekniikan käyttö tai jakelu tämän tuotteen ulkopuolella on kielletty ilman Microsoftin tai valtuutetun Microsoft-tytäryhtiön suostumusta.

Kaikki muut tavaramerkit ovat niiden omistajien tavaramerkkejä.

Hakemisto

Painikkeet

DIMMER 34

NIGHT 26

VOICE 26

A

Ääniasetukset 32

Äänimuoto 43

Äänitila 25

ARC 8

Asentaminen 12

Asetukset

Ääni 32

BLUETOOTH 32

HDMI 32

Järjestelmä 33

Kaiutin 31

Kirkkaus 34

Nykyinen tila 31

Tehdasasetusten palautus 40

USB 33

Valikko 30

Asetusten palautus 40

Audio DRC 32

Audio Return Channel 8

Automaattinen valmiustila 33

B

BLUETOOTH

Asetukset 32

Pariliittäminen 21

Valmiustila 32

H

HDMI-asetukset 32

HDMI-Ohjaus 28

J

Järjestelmän asetukset 33

K

Kaiutinasetukset 31

Kaukosäädin 10

Kirkkaus

Etupaneelin näyttö 34

Ilmaisain 34

L

Langallinen yhteys 12

Langaton yhteys

BLUETOOTH-laitteet 21

Langaton vahvistin 15

TV 16

M

Multiplex-lähetysääni 32

N

Nykyiset asetukset 27

O

Ohjelmisto

Päivitys 33

Versio 33

P

PROTECT 39

Puheäänitila 26

S

Seinäasennus 12

U

USB-asetukset 33

V

Versio

Kaiutinjärjestelmä 33

Langaton vahvistin 33

Y

Yhden kosketuksen toisto 29

Yhdistäminen (ks. "Langallinen yhteys" tai "Langaton yhteys" "Hakemisto")

Yötila 26