

SPOKEY

LIVE WITH PASSION!

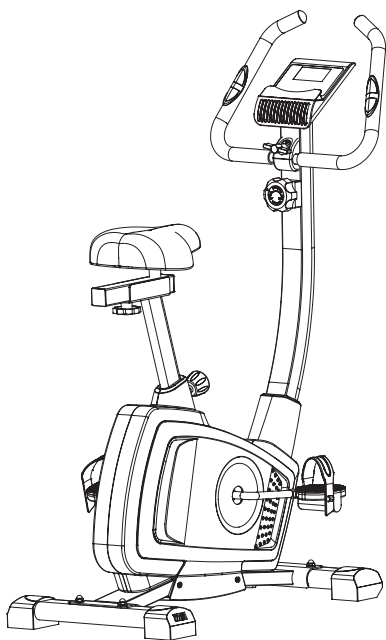

EDO PRO

940638

EN Magnetic exercise bike
PL Rower magnetyczny
CZ Magnetický rotoped
DE Magnetisches Heimtrainer
SK Magnetický bicykel
FI Magneettinen kiinteä
kuntopyörämag

GR Μαγνητικό στατικό ποδηλάτο
HR Magnetni stacionarni bicikl
LT Magnetinis dviratis
LV Magnētisks velotrenažieris
PT Bicicleta estacionária magnética
RU Магнетический велотренажер

www.spokey.eu

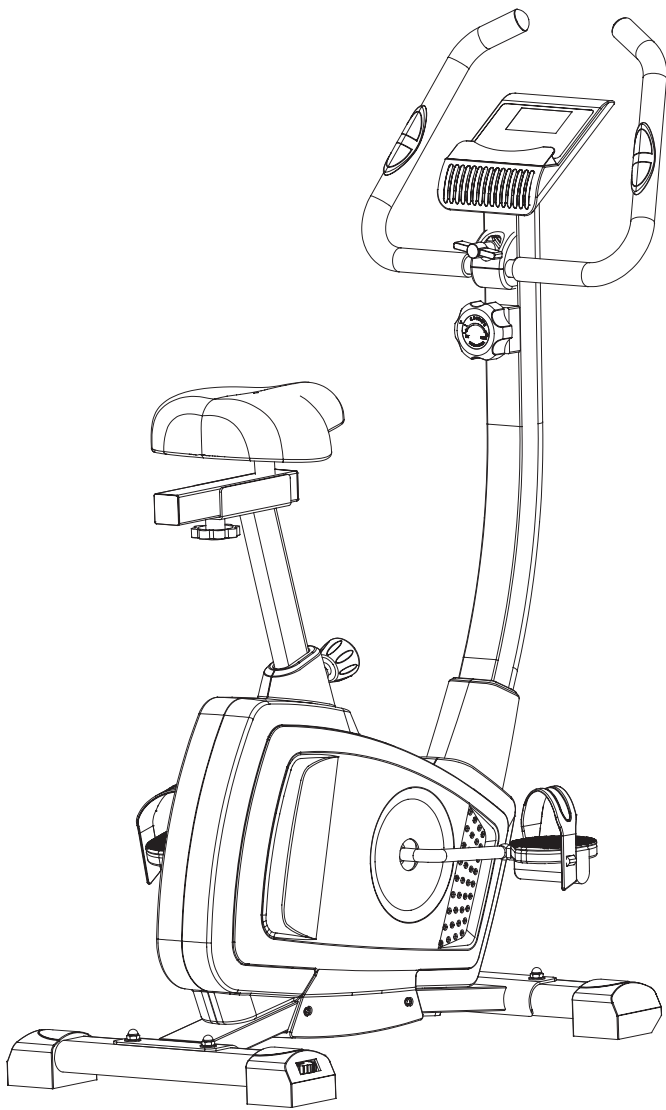

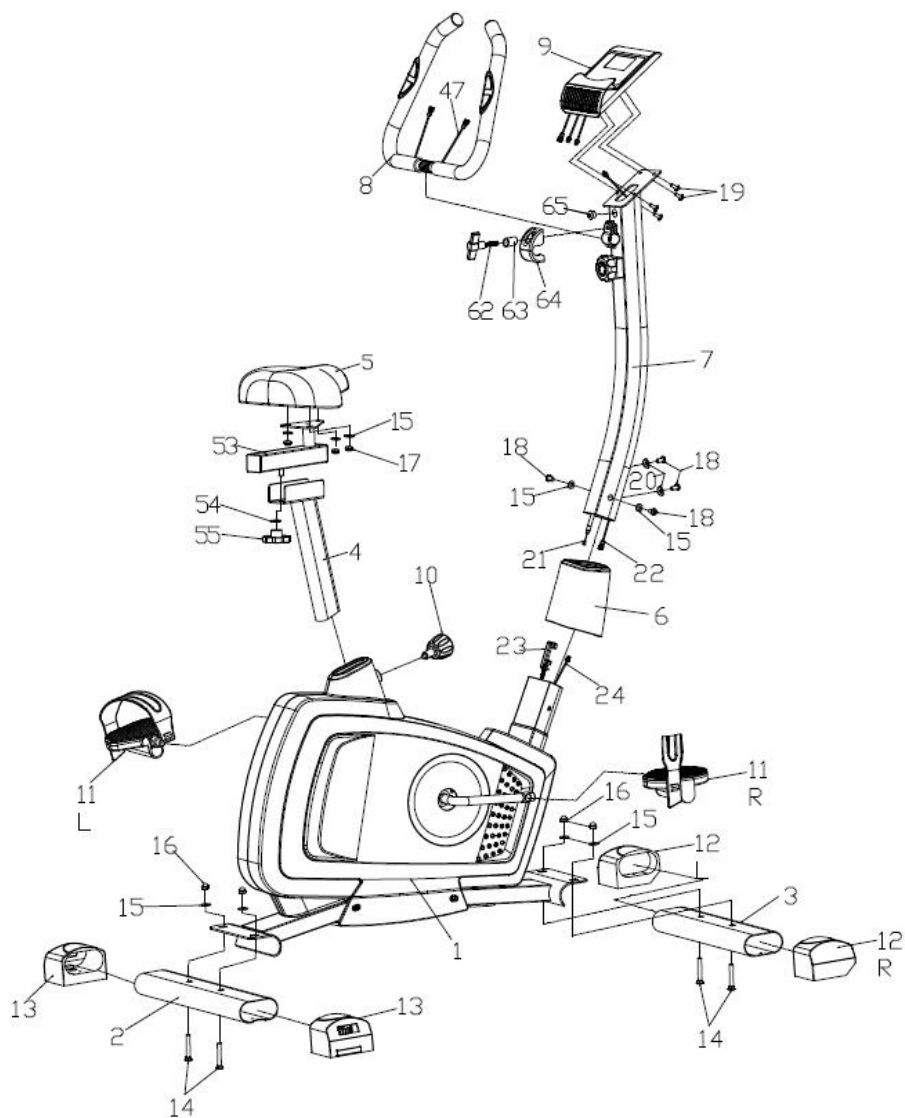

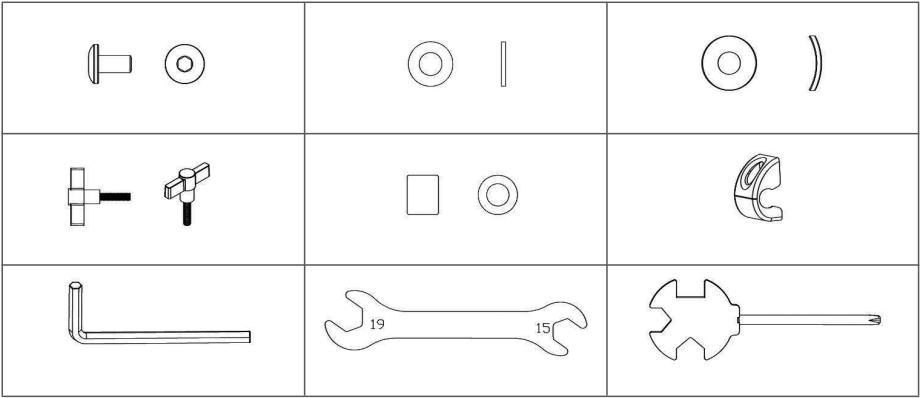
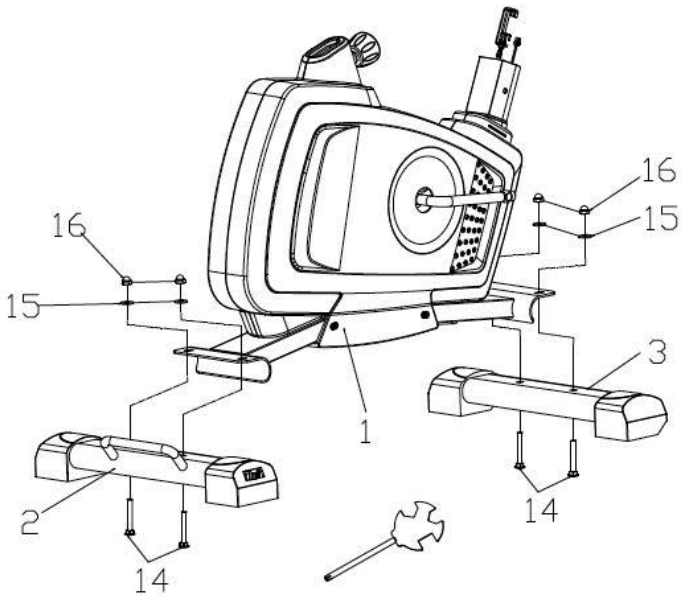
B**C**

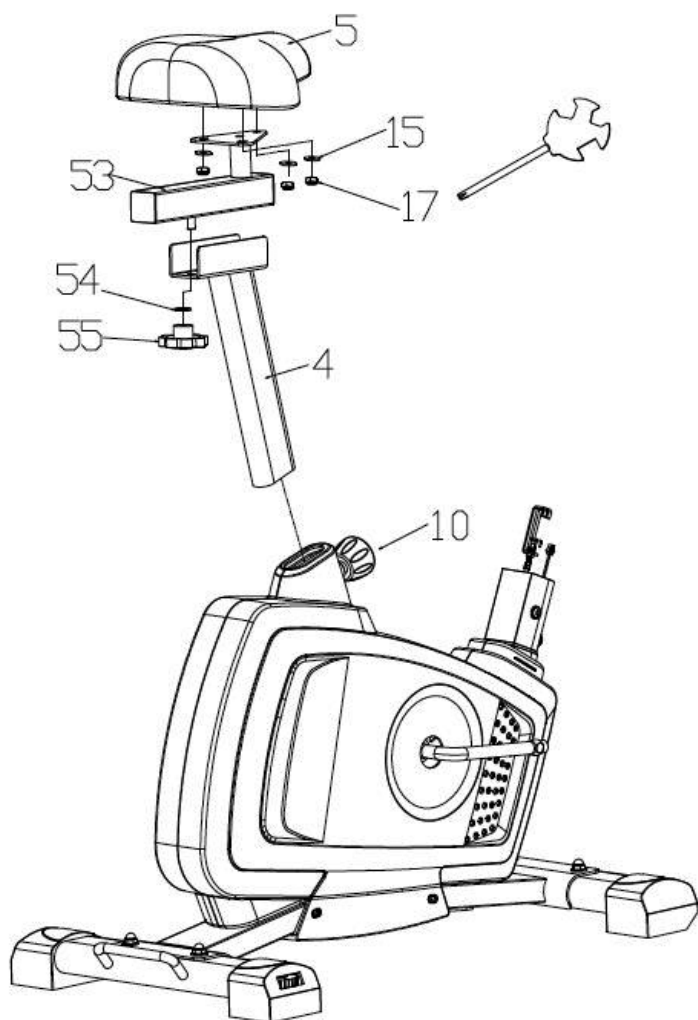

E

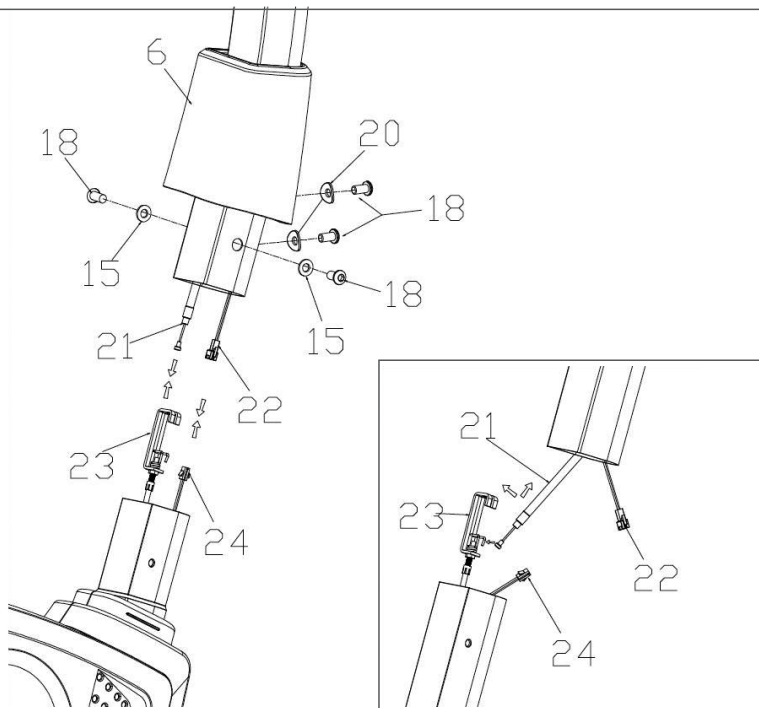

F

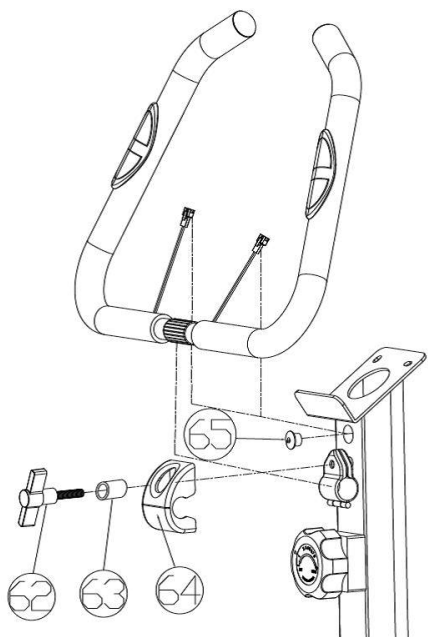

G

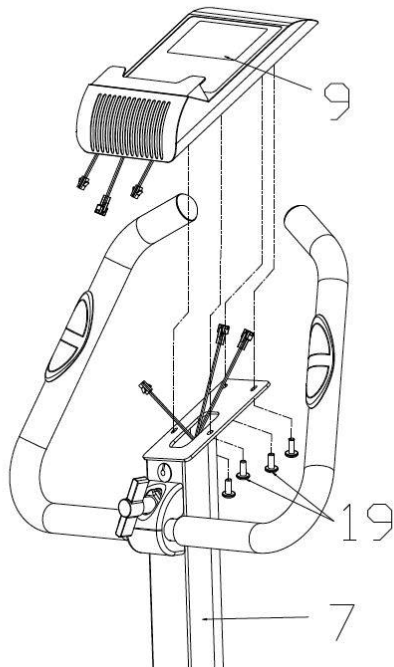

H

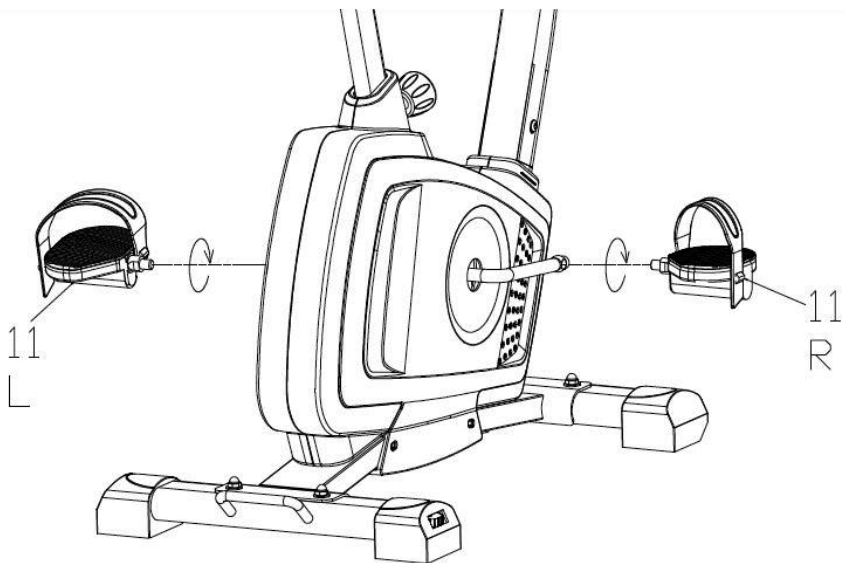

EN USE'S MANUAL

Thank you for purchasing the Magnetic Bike. Before operating this unit, please read this manual carefully to ensure optimum performance and safety.

1. IMPORTANT

SAFETY INFORMATION

1. Be aware of your body's signals. Incorrect or excessive exercise can damage your health. If you do experience any of these conditions you should consult your doctor before continuing with your exercise program.
2. Keep children and pets away from the equipment. The equipment is designed for adult use only.
3. Use the equipment on a solid, flat level surface with a protective cover for our floor or carpet. For safety, the equipment should have at least 0.5 meter of free space all around it.
4. Before using the equipment, check the nuts and bolts are securely tightened. Some parts like pedals, etc. It's easy to be ware away.
5. Always use the equipment as indicated. If you find any defective components whilst assembling or checking the equipment, or if you hear any unusual noise coming from the equipment during use, stop. Do not use the equipment until the problem has been rectified.
6. Wear suitable clothing whilst using the equipment. Avoid wearing loose clothing which may get caught in the equipment or that may restrict or prevent movement.
7. The equipment has been tested and certified to EN957 under class H.C. **Suitable for domestic, home use only.** Maximum user weight 120 kg.
8. The equipment is not suitable for therapeutic use.

2. HARDWARE TOOLS FOR INSTALLATION

(see fig A /B):

3. ASSEMBLING INSTRUCTIONS

STEP 1 (see fig C):

Fix the rear & front stabilizer (2)&(3)on the main frame (1) with four sets of flat washer(15), domed nut(16) and bolt(14) tightly by multi-function spanner

Note: the front stabilizer is with transport wheels.

STEP 2 (see fig D):

Loosen the adjusting knob(10) and pull it out first before sliding the seat support post(4) into the seat support post housing on the main frame (1), and align holes for your desired height ,then

release the adjusting knob and tighten it properly. then fix the seat (5) on the seat sliding set properly by multi-function spanner.

Note: Do not exceed the mark „stop“.

STEP 3 (see fig E):

Put the front post(7) into the decorative part(6) first, then connect the resistance adjuster wire (21) with (23), as well the console wire (22)with (24).please do it carefully following the assembly photo as attached. Fix the front post(7) on the main frame with two sets of mushroom head allen screw (18)& Waved washer (20) and two sets of mushroom head allen screw (18)&flat washer(15) properly by allen spanner. Then fix the decorative part(6) into the plastic cover.

STEP 4 (see fig F):

Take out the protective plug (65) , and put the two pieces of wires on the handle bar into the protective plug first , then into the hole ,after that put the protective plug (65) back into the hole. Fix the handle bar(8) on the handle bar fixing socket with T-shape knob(62), casing(63) & Decorative plastic part(64).

STEP 5 (see fig G):

Screw out the Cross recess head screw(19) from the console (9), and connect the console wires properly, then align the console (9) with the plate welded on the front post(7), then fix the console (9) with the cross recess head screw(19) tightly by multi-function spanner.

STEP 6 (see fig H):

Fix the pedal(11L) which is marked „L“ on the crank(28L) marked „L“ tightly by 15/19spanner in anticlockwise, then fix the pedal (11R) which is marked „R“ on the crank(28R) marked „R“ tightly by 15/19spanner in clockwise.

Now the equipment is completed assembled, if you find it not leveled on the floor, you can adjust it by the adjusting rear stabilizer tube plug(13).

4. CONSOLE INSTRUCTION

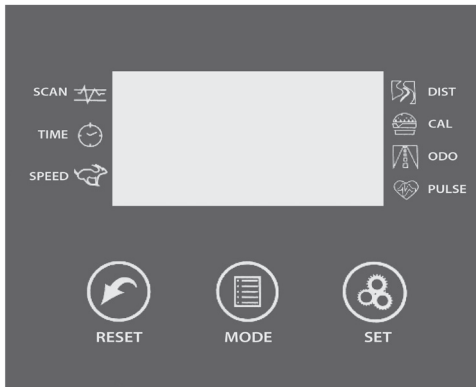

KEY FUNCTIONS:

- **MODE:** This key lets you to select and lock on to a particular function you want.
- **SET:** Can to proceed the data establish for "TIME" "DISTANCE" "CALORIES" "PULSE".
- **CLEAR(RESET):** The key to reset the value to zero by pressing the key.
- **ON/OFF(START/STOP):**
The key to pause the signal input by pressing the key.

OPERATION PROCEDURES:

- **AUTO ON/OFF**
The system turns on when any key is pressed or when it sensor an input from the speed sensor.
The system turns off automatically when the speed has no signal input or no key are pressed for approximately 4 minutes.
- **RESET**
The unit can be reset by either changing battery or pressing the MODE key for 3 seconds.
- **MODE**
To choose the SCAN or LOCK if you do not want the scan mode, press the MODE key when the pointer on the function you want which begins blinking.

FUNCTIONS:

- **TIME:** Press the MODE key until pointer lock on to TIME. The total working time will be shown when starting exercise.
- **SPEED:** Press the MODE key until the pointer advance to SPEED. The current speed will be shown.
- **DISTANCE:** Press the MODE key until the pointer advance to DISTANCE. The distance of each workout will be displayed.
- **CALORIE:** Press the MODE key until pointer lock on to CALORIE. The calorie burned will be displayed when starting exercise

- **ODOMETER (IF HAVE):** Press the MODE key until the pointer advance to ODOMETER.
The total accumulated distance will be shown..
- **PULSE (IF HAVE):** Press the MODE key until the pointer advance to PULSE. User's current heart rate will be displayed in beats per minute. Place the palms of your hands on both of the contact pads(or put ear-clip to ear),and wait for 30 seconds for the most accurate reading.
- **SCAN:** Automatically display changes every 4 seconds.
- **BATTERY** If improper display on monitor, please reinstall the batteries to have a good result.

5. PRODUCT MAINTENANCE:

- When you don't use the exercise bike for a long time, please take out the console battery to avoid running out of battery.
- Often clean the exercise bike with clean cloth to keep the clean appearance..
- Regularly check that the elements fastened with nuts and bolts are correctly tightened.
- Remember regularly to grease moving parts.
- Storing the equipment in a clean and dry environment away from children.

PL INSTRUKCJA OBSŁUGI

WAŻNA INFORMACJA! Dziękujemy za zakup naszego produktu. Prosimy o uważne przeczytanie niniejszej instrukcji przed jej użyciem i przechowywanie jej w odpowiednim miejscu.

1. WAŻNE

INFORMACJE BEZPIECZEŃSTWA

1. Uważaj na sygnały które daje Ci Twoje ciało. Nieprawidłowe lub nadmierne ćwiczenia mogą zaszkodzić zdrowiu. Jeśli wystąpi jakikolwiek z tych stanów, przed kontynuowaniem programu ćwiczeń skonsultuj się z lekarzem.
2. Trzymaj dzieci i zwierzęta domowe z dala od sprzętu. Sprzęt jest przeznaczony wyłącznie do użytku przez dorosłych.
3. Używaj sprzętu na solidnej, płaskiej powierzchni z matą ochronną pod rowerem stacjonarnym dla zabezpieczenia Twojej podłogi i stabilności sprzętu. Ze względów bezpieczeństwa sprzęt powinien mieć wokół siebie co najmniej 0,5 metra wolnej przestrzeni.
4. Przed użyciem urządzenia sprawdź, czy nakrętki i śruby są dobrze dokręcone. Niektóre części, takie jak pedały itp. łatwo mogą się poluzować.
5. Zawsze używaj sprzętu zgodnie ze wskazaniem. Jeśli znajdziesz jakieś wadliwe elementy podczas montażu lub kontroli sprzętu lub jeśli usłyszysz nietypowy hałas dochodzący z urządzenia podczas użytkowania, zaprzestań ćwiczeń. Nie używaj sprzętu, dopóki problem nie zostanie naprawiony.
6. Noś odpowiednią odzież podczas korzystania ze sprzętu. Unikaj noszenia luźnych ubrań, które mogą zostać wciągnięte przez urządzenie lub które mogą ograniczać lub uniemożliwiać ruch.
7. Sprzęt został przetestowany i certyfikowany zgodnie z EN957 w klasie H.C.

Nadaje się tylko do użytku domowego.

Maksymalna waga użytkownika 120 kg.

8. Sprzęt nie nadaje się do zastosowania terapeutycznego.

2. NARZĘDZIA I CZĘŚCI MONTAŻOWE

(patrz rys.A/B):

3. INSTRUKCJA MONTAŻU

KROK 1 (patrz rys.C):

Zamocuj tylny i przedni stabilizator (2) i (3) na ramie głównej (1) za pomocą czterech zestawów podkładek płaskich (15), nakrętek kołpakowych (16) i śrub (14) mocno dokręcając kluczem wielofunkcyjnym.

Uwaga: przedni stabilizator wyposażony jest w koła transportowe.

KROK 2 (patrz rys.D):

Poluzuj pokrętkę regulacyjną (10) i wyciągnij je zanim wsuniesz wspornik siedziska (4) do korpusu wspornika siedziska na ramie głównej (1) i dopasuj otwory do pożądanej wysokości, następnie zwolnij pokrętkę regulacyjną i dokręć je odpowiednio. Następnie zamocuj siedzisko (5) na zespole przesuwającym siedziska za pomocą klucza wielofunkcyjnego.

Uwaga: Nie należy wykraczać poza znacznik „stop”.

KROK 3 (patrz rys.E):

Włóż najpierw przedni słupek (7) do części dekoracyjnej (6), następnie podłącz przewód regulatora oporu (21) z (23), jak również przewód konsoli (22) z (24). Wykonaj to uważnie zgodnie z załączonym zdjęciem montażowym. Zamocuj słupek przedni (7) na ramie głównej za pomocą dwóch zestawów śrub imbusowych z łbem grzybkowym (18) i podkładką falistą (20) oraz dwóch zestawów śrub imbusowych z łbem grzybkowym (18) i podkładką płaską (15) za pomocą klucza imbusowego. Następnie przymocuj część dekoracyjną (6) do plastikowej obudowy.

KROK 4 (patrz rys.F):

Wymij zatyczkę ochronną (65) i włóż dwa końce przewodów na kierownicy najpierw do zatyczki ochronnej, a następnie do otworu, po czym włóż zatyczkę ochronną (65) z powrotem do otworu. Zamocuj kierownicę (8) na gnieździe mocującym kierownicy za pomocą pokrętki w kształcie litery T (62), obudowy (63) i plastikowej części dekoracyjnej (64).

KROK 5 (patrz rys.G):

Odkręć wpuszczaną śrubę krzyżakową (19) z konsoli (9) i prawidłowo podłącz przewody konsoli, następnie wyrównaj konsolę (9) z płytą przyspawaną do słupka przedniego (7), po czym zamocuj konsolę (9) wpuszczaną śrubą krzyżakową (19) za pomocą klucza wielofunkcyjnego.

KROK 6 (patrz rys.H):

Zamocuj pedał (11L) oznaczony literą „L” na korbie (28L) oznaczonej literą „L” za pomocą klucza 15/19 w kierunku przeciwnym do ruchu wskazówek zegara, następnie zamocuj pedał (11R) oznaczony literą „R” na korbie (28R) oznaczonej literą „R” za pomocą klucza 15/19 w kierunku zgodnym z ruchem wskazówek zegara.

Teraz sprzęt jest kompletnie zmontowany, jeśli stwierdzisz, że nie jest wypoziomowany na podłodze, możesz go wyregulować za pomocą zatyczki tylnej tulejki stabilizatora (13).

4. INSTRUKCJA OBSŁUGI KONSOLI

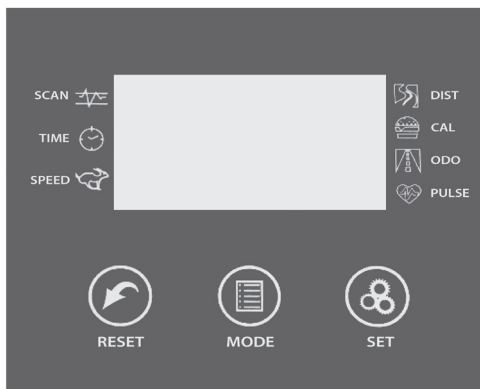

NAJWAŻNIEJSZE FUNKCJE:

- **MODE:** Ten klawisz pozwala wybrać i zablokować żądaną funkcję.
- **SET:** Służy do określania wartości „TIME” (czas), „DISTANCE” (odległość), „CALORIES” (kalorie) i „PULSE” (puls).
- **CLEAR(RESET):** Klawisz służy do resetowania wartości do zera.
- **ON/OFF(START/STOP):** Zatrzymuje/wznawia rejestrowanie wartości.

OBSŁUGA KONSOLI:

• AUTOMATYCZNE WŁĄCZANIE/WYŁĄCZANIE

System włącza się po naciśnięciu dowolnego klawisza lub gdy czujnik prędkości zaczyna przekazywać sygnał.

System wyłącza się automatycznie, gdy sygnał prędkości nie jest przekazywany lub gdy przez 4 minuty nie naciśnięto żadnego klawisza.

• RESETOWANIE

Moduł można zresetować wymieniając baterię lub naciskając przycisk MODE na 3 sekundy.

• TRYB PRACY

Aby wybrać SCAN (rejestrowanie) lub LOCK (blokada), należy naciskać przycisk MODE, aż kursor przy żądanej funkcji zacznie migać.

FUNKCJE:

- **TIME:** Naciskać przycisk MODE, aż kursor wskaże polecenie TIME. Po rozpoczęciu ćwiczeń będzie pokazywany całkowity czas ćwiczenia.
- **SPEED:** Naciskać przycisk MODE, aż kursor wskaże polecenie SPEED. Po rozpoczęciu ćwiczeń będzie pokazywana bieżąca prędkość.

- **DISTANCE:** Naciskać przycisk MODE, aż kursor wskaże polecenie DISTANCE. Po rozpoczęciu ćwiczeń będzie pokazywana przebyta odległość.
- **CALORIE:** Naciskać przycisk MODE, aż kursor wskaże polecenie CALORIE. Po rozpoczęciu ćwiczeń będzie pokazywana będzie pokazywana liczba spalonych kalorii.
- **ODOMETER** (jeśli obecny w produkcie) Naciskać przycisk MODE, aż kursor wskaże polecenie ODOMETER. Po rozpoczęciu ćwiczeń będzie pokazywana całkowita odległość przebyta podczas ćwiczeń.
- **PULSE** (jeśli obecny w produkcie) Naciskać przycisk MODE, aż kursor wskaże polecenie PULSE. Po rozpoczęciu ćwiczeń będzie pokazywane tętno użytkownika, wyświetlane w uderzeniach serca na minutę. Należy umieścić dłoń na podkładkach kontaktowych (lub umieścić zacisk uszny na uchu) i trzymać je przez 30 sekund, aby uzyskać dokładniejszy odczyt.
- **SCAN:** Automatycznie wyświetla kolejne wartości, zmieniając je co 4 sekundy.
- **BATERIA:** Jeśli monitor nie wyświetla danych prawidłowo, należy wymienić baterie konsoli.

5. KONSERWACJA SPRZĘTU:

- Jeśli rower nie ma być używany przez dłuższy czas, należy wyjąć baterię z konsoli, aby jej nie zużywać.
- Należy często czyścić rower czystą szmatką.
- Należy regularnie sprawdzać, czy elementy przykręcane śrubami i nakrętkami są dobrze przymocowane.
- Należy regularnie smarować ruchome części.
- Sprzęt należy przechowywać w suchym i czystym pomieszczeniu, chroniony przed dziećmi.

CZ NÁVOD K OBSLUZE

DŮLEŽITÁ INFORMACE! Děkujeme Vám za zakoupení našeho produktu.

Před použitím si pozorně přečtěte tuto příručku a uchovejte ji na vhodném místě.

1. DŮLEŽITĚ

BEZPEČNOSTNÍ INFORMACE

1. Všimněte si signálů, které Vám dává Vaše tělo. Nesprávné nebo nadměrné cvičení může poškodit zdraví. Pokud nastane některý z těchto stavů, před pokračováním v cvičebním programu se poradte s lékařem.
2. Udržujte děti a domácí zvířata mimo dosah zařízení. Zařízení je určeno pouze pro dospělé.
3. Zařízení používejte na pevném, rovném povrchu s ochrannou podložkou pod rotopedem, aby byla chráněna Vaše podlaha a stabilita zařízení. Z bezpečnostních důvodů by zařízení mělo mít kolem 0,5 m volného místa.
4. Před použitím zařízení zkontrolujte, zda jsou dotažené matice a šrouby. Některé části, jako jsou pedály apod., se mohou snadno uvolnit.
5. Vždy používejte zařízení podle pokynů. Pokud během montáže nebo kontroly zařízení zjistíte nějaké vadné komponenty nebo pokud během používání uslyšíte neobvyklý hluk, přestaňte cvičit. Nepoužívejte zařízení, dokud nebude problém vyřešen.
6. Při používání zařízení noste vhodný oděv. Vyvarujte se nošení volných oděvů, které by mohly být zachyceny v zařízení nebo které mohou omezovat nebo bránit v pohybu.
7. Zařízení bylo testováno a certifikováno v souladu s EN957 ve třídě H.C. **Vhodné pouze pro domácí použití.** Maximální hmotnost uživatele 120 kg.
8. Zařízení není vhodné pro terapeutické použití.

2. NÁRADÍ A MONTÁŽNÍ DÍLY

(viz obr.A/B):

3. NÁVOD PRO MONTÁŽ

KROK 1 (viz obr.C):

Upevněte zadní a přední stabilizátor (2) a (3) na hlavním rameni (1) pomocí čtyř sad plochých podložek (15), uzavřených matic (16) a šroubů (14) a silně utáhněte multifunkčním klíčem.

Poznámka: přední stabilizátor je vybaven dopravními koly

KROK 2 (viz obr.D):

Uvolněte regulátor (10), vytáhněte jej před tím, než vsunete konzolu sedadla (4) do těla konzole sedadla na hlavním rámu (1) a nastavte otvory do požadované výšky, poté uvolněte regulátor a

vhodně jej utáhněte. Potom zajistěte sedadlo (5) na posuvném ústrojí sedadla pomocí multifunkčního klíče.

Poznámka: nepřekračujte značku „stop“.

KROK 3 (viz obr.E):

Nejprve zasuněte přední sloupek (7) do ozdobné části (6) a poté připojte kabel regulátoru odporu (21) z (23) a také kabel konzoly (22) z (24). Proveďte to pečlivě podle přiložené montážní fotografie. Upevněte přední sloupec (7) na hlavní rameno pomocí dvou sad imbusových šroubů se hříbovitou hlavičkou (18) a vlnitou podložkou (20) a pomocí dvou imbusových šroubů se hříbovitou hlavičkou (18) a vlnitou podložkou (20) pomocí imbusového klíče. Pak připevněte dekorativní část (6) k plastovému pouzdru.

KROK 4 (viz obr.F):

Demontujte ochrannou zátku (65) a vložte dva konce vodičů na řídicích nejprve do ochranné zátky a poté do otvoru, po čemž zasuněte ochrannou zátku (65) zpět do otvoru. Upevněte říditka (8) na upevňovací zásuvku řídicích pomocí voliče ve tvaru T (62), pouzdra (63) a plastového ozdobného dílu (64).

KROK 5 (viz obr.G):

Odsroubujte zabudovaný křížový šroub (19) z konzole a správně spojte její kabely, následně vyrovnejte konzolu (9) vůči desce svařené na předním sloupku (7), po čemž připevněte konzolu (9) zabudovaným křížovým šroubem (19) pomocí multifunkčního klíče.

KROK 6 (viz obr.H):

Nasadte pedál (11L) označený písmenem „L“ na kliku (28L) označenou písmenem „L“ a utáhněte ho klíčem 15/19 v průměru hodinových ručiček a potom nasadte pedál (11R) označený písmenem „R“ na kliku (28R) označenou písmenem „R“, a utáhněte ho klíčem 15/19 ve směru hodinových ručiček.

Nyní je zařízení plně sestaveno, pokud zjistíte, že není zarovnáno s podlahou, můžete jej nastavit pomocí zástrčky zadního pouzdra stabilizátoru (13).

4. NÁVOD K OBSLUZE KONZOLY

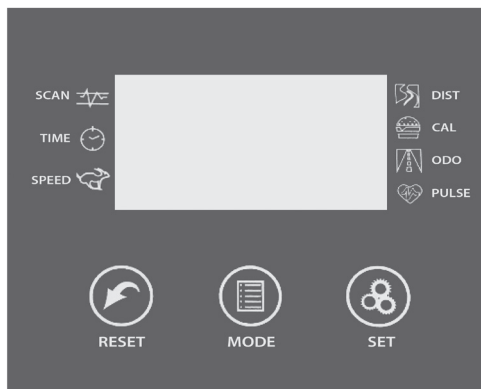

NEJDŮLEŽITĚJŠÍ FUNKCE:

- **MODE:** Toto tlačítko umožňuje vybrat a uzamknout požadovanou funkci.
- **SET:** Používá se k určení hodnot „TIME“ (čas), „DISTANCE“ (vzdálenost), „CALORIES“ (kalorie) a „PULSE“ (puls).
- **CLEAR(RESET):** Tlačítko se používá k vynulování hodnoty.
- **ON/OFF(START/STOP):** Zastaví/obnoví zaznamenávání hodnot.

OVLÁDÁNÍ KONZOLY:

• AUTOMATICKÉ ZAPNUTÍ/VYPNUTÍ

Systém se zapne při stisku libovolného tlačítka nebo když snímač rychlosti začne vysílat signál.

Systém se automaticky vypne, když se nepřenáší signál rychlosti nebo pokud po dobu 4 minut nestisknete žádné tlačítko.

• RESETOVÁNÍ

Modul lze resetovat výměnou baterie nebo stisknutím tlačítka MODE po dobu 3 sekund.

• PROVOZNÍ REŽIM

Pro výběr SCAN (záznam) nebo LOCK (uzamknutí) stiskněte tlačítko MODE, dokud při požadované funkci nezačne blikat kurzor.

FUNKCE:

- **TIME:** Stiskněte tlačítko MODE, dokud kurzor nezobrazí TIME. Jakmile začnete cvičení, bude se zobrazovat celkový čas cvičení.
- **SPEED:** Stiskněte tlačítko MODE, dokud kurzor nezobrazí SPEED. Jakmile začnete cvičení, bude se zobrazovat aktuální rychlost.
- **DISTANCE:** Stiskněte tlačítko MODE, dokud kurzor nezobrazí DISTANCE. Jakmile začnete cvičení, bude se zobrazovat ujetá vzdálenost.

- **CALORIE:** Stiskněte tlačítko MODE, dokud kurzor nezobrazí CALORIE. Jakmile začnete cvičení, bude se zobrazovat počet spálených kalorií.
- **ODOMETER** (pokud je přítomen) Stiskněte tlačítko MODE, dokud kurzor nezobrazí ODOMETER. Jakmile začnete cvičení, bude se zobrazovat celková vzdálenost ujetá během cvičení.
- **PULSE** (pokud je přítomen) Stiskněte tlačítko MODE, dokud kurzor nezobrazí PULSE. Jakmile začnete cvičení, bude se zobrazovat srdeční frekvence, zobrazená v tepech za minutu. Položte ruce na kontaktní podložky (nebo umístěte ušní sponu na ucho) a držte je po dobu 30 sekund pro přesnější snímání.
- **SCAN:** Automaticky zobrazuje následující hodnoty a mění je každé 4 sekundy.
- **BATERIE:** Pokud monitor nezobrazuje data správně, vyměňte baterie konzoly.

5. ÚDRŽBA PŘÍSTROJE:

- Pokud rotoped nebude delší dobu používán, vyjměte baterii z konzoly, aby se nevybíjela.
- Rotoped byste měli často čistit čistým hadříkem.
- Pravidelně kontrolujte, zda šrouby a matice jsou pevně upevněny.
- Pohyblivé části pravidelně promazávejte.
- Přístroj by měl být skladován v suché a čisté místnosti chráněné před dětmi.

DE BENUTZERHANDBUCH

WICHTIGE INFORMATION!

Vielen Dank für den Kauf unseres Produkts. Bitte lesen Sie diese Bedienungsanleitung sorgfältig durch, bevor Sie es verwenden, und bewahren Sie sie an einem geeigneten Ort auf.

1. WICHTIGER

SICHERHEITSHINWEIS

1. Achten Sie auf die Signale Ihres Körpers. Falsches oder übermäßiges Training kann Ihre Gesundheit schädigen. Wenn Sie unter einer dieser Bedingungen leiden, sollten Sie Ihren Arzt konsultieren, bevor Sie mit Ihrem Trainingsprogramm fortfahren.
2. Halten Sie Kinder und Haustiere von der Ausrüstung fern. Das Gerät ist nur für Erwachsene bestimmt.
3. Verwenden Sie das Gerät auf einer festen, ebenen Fläche mit einer Schutzhülle für unseren Boden oder Teppich. Aus Sicherheitsgründen sollte das Gerät ringsum mindestens 0,5 Meter freien Platz haben.
4. Überprüfen Sie vor dem Gebrauch des Geräts, ob die Schrauben und Muttern fest angezogen sind. Einige Teile wie Pedale usw. Es ist leicht, weg zu sein.
5. Verwenden Sie das Gerät immer wie angegeben. Wenn Sie beim Zusammenbau oder bei der Überprüfung des Geräts defekte Komponenten finden oder wenn Sie während des Gebrauchs ungewöhnliche Geräusche vom Gerät hören, halten Sie an. Verwenden Sie das Gerät erst, wenn das Problem behoben wurde.
6. Tragen Sie während der Benutzung des Geräts geeignete Kleidung. Vermeiden Sie es, lose Kleidung zu tragen, die sich in der Ausrüstung verfangen oder die Bewegung einschränken oder verhindern kann.
7. Das Gerät wurde nach EN957 der Klasse H.C. geprüft und zertifiziert. **Nur für den Hausgebrauch geeignet.** Maximales Benutzergewicht 120 kg.
8. Das Gerät ist nicht für therapeutische Zwecke geeignet.

2. WERKZEUGE UND MONTAGETEILE

(s. Abb. A/B):

3. INSTALLATIONSHINWEISE

SCHRITT 1 (s. Abb.C):

Befestigen Sie den hinteren und den vorderen Standfuß (2) und (3) auf dem Hauptrahmen (1) mittels der vier Stück flacher Unterlegscheiben (15), Hutmuttern (16) und Schrauben (14) und ziehen diese mit einem Multifunktionsschlüssel fest.

Achtung: der vordere Standfuß ist mit Transportrollen ausgestattet.

SCHRITT 2 (s. Abb.D):

Lösen Sie den Drehknopf (10) und ziehen Sie ihn heraus, bevor Sie

die Sattelstütze (4) in das Gehäuse der Sattelstütze am Hauptrahmen (1) einschieben. Dabei stellen Sie die Löcher auf die gewünschte Höhe ein. Dabei lösen Sie den Drehknopf und ziehen Sie ihn bei richtiger Einstellung handfest an. Dann befestigen Sie den Sattel (5) auf dem Schiebeteil des Sattels mittels Multifunktionsschlüssels.

Achtung: überschreiten Sie nicht die „Stopp“-Markierung.

SCHRITT 3 (s. Abb.E):

Führen Sie zuerst die vordere Stange (7) in die Abdeckung (6) ein und verbinden Sie dann das Widerstandsreglerkabel (21) mit (23) sowie das Konsolenkabel (22) mit Pos. (24). Gehen Sie dabei laut dem Montagefoto behutsam vor. Befestigen Sie die vordere Stange (7) mit zwei Stück Innensechskantschrauben (18) und der Wellenscheiben (20) sowie zwei Stück Innensechskantschrauben (18) und Unterlegscheiben (15) mit dem Inbusschlüssel am Hauptrahmen. Befestigen Sie dann die Abdeckung (6) am Kunststoffgehäuse.

SCHRITT 4 (s. Abb.F):

Entfernen Sie die Schutzkappe (65) und führen Sie die beiden Kabelenden am Lenker erst in die Schutzkappe und dann in das vorgesehene Loch ein. Verschließen Sie dann das Loch mit der Schutzkappe (65).

Befestigen Sie den Lenker (8) mit dem T-Knopf (62), dem Gehäuse (63) und der Kunststoffabdeckung an der Lenkradbefestigung (64).

SCHRITT 5 (s. Abb.G):

Entfernen Sie die Kreuzschlitzschraube (19) von der Konsole (9) und verbinden Sie die Konsolenkabel ordnungsgemäß. Richten Sie dann die Konsole (9) mit der vorderen Stange (7) und der angeschweißten Platte aus. Dann sichern Sie die Konsole (9) mit den Kreuzschlitzschrauben (19) mittels Multifunktionsschlüssel.

SCHRITT 6 (s. Abb.H):

Zbefestigen Sie das mit „L“ gekennzeichnete Pedal (11L) mit dem 15/19-Schlüssel gegen den Uhrzeigersinn und der mit „L“ gekennzeichneten Kurbel (28L) und das mit „R“ gekennzeichnete Pedal (11R) an der mit dem Buchstaben „R“ gekennzeichneten Kurbel (28R) mit dem 15/19-Schlüssel im Uhrzeigersinn.

Nun ist das Gerät komplett montiert. Sollten Sie feststellen, dass das Gerät nicht eben auf dem Boden steht, können Sie das mit den Höheneinstellrädchen (13) an den beiden hinteren Standfußkappen korrigieren.

4. BEDIENUNGSANLEITUNG DER KONSOLE

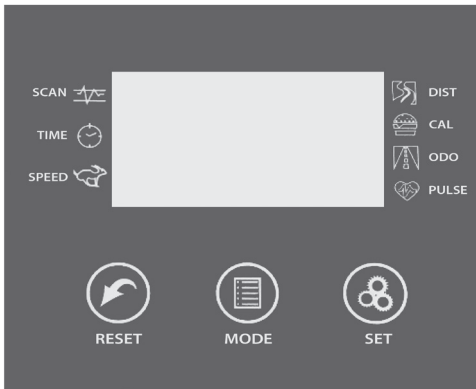

DIE WICHTIGSTEN FUNKTIONEN:

- **MODE:** Mit dieser Taste können Sie die gewünschte Funktion auswählen und sperren.
- **SET:** Dient zur Bestimmung der Werte „TIME“ (Zeit), „DISTANCE“ (Distanz), „CALORIES“ (Kalorien) i „PULSE“ (Puls).
- **CLEAR(RESET):** Mit der Taste wird der Wert auf Null zurückgesetzt.
- **ON/OFF(START/STOP):** Stoppt/setzt die Erfassung der Werte fort

KONSOLENBETRIEB:

- **AUTOMATISCHES EIN - / AUSSCHALTEN**
Das System schaltet sich ein, wenn eine beliebige Taste gedrückt wird oder wenn der Geschwindigkeitssensor beginnt, ein Signal zu senden.
Das System schaltet sich automatisch aus, wenn das Geschwindigkeitssignal nicht gesendet wird oder wenn 4 Minuten lang keine Taste gedrückt wird.
- **RESET**
Das Modul kann zurückgesetzt werden, indem die Batterie ausgetauscht oder die MODE-Taste 3 Sekunden lang gedrückt wird.

BETRIEBSMODUS

Um SCAN (Register) oder LOCK (Sperre) auszuwählen, drücken Sie die MODE-Taste, bis der Cursor bei der gewünschten Funktion blinkt.

FUNKTIONEN:

- **TIME:** Drücken Sie die MODE-Taste, bis der Cursor TIME anzeigt. Wenn Sie mit dem Training beginnen, wird die gesamte Trainingszeit angezeigt.

- **SPEED:** Drücken Sie die MODE-Taste, bis der Cursor SPEED anzeigt. Wenn Sie mit dem Training beginnen, wird die aktuelle Geschwindigkeit angezeigt
- **DISTANCE:** Drücken Sie die MODE-Taste, bis der Cursor DISTANCE anzeigt. Wenn Sie mit dem Training beginnen, wird die zurückgelegte Strecke angezeigt.
- **CALORIE:** Drücken Sie die MODE-Taste, bis der Cursor CALORIE anzeigt. Wenn Sie mit dem Training beginnen, wird die Zahl der verbrannten Kalorien angezeigt.
- **ODOMETER ODOMETER** (falls im Produkt vorhanden) Drücken Sie die MODE-Taste, bis der Cursor ODOMETER anzeigt. Wenn Sie mit dem Training beginnen, wird die während der Übung zurückgelegte Gesamtstrecke angezeigt.
- **PULSE** (falls im Produkt vorhanden) Drücken Sie die MODE-Taste, bis der Cursor PULSE anzeigt. Wenn Sie mit dem Training beginnen, wird Ihre Herzfrequenz in Schlägen pro Minute angezeigt. Legen Sie Ihre Hände auf die Kontakflächen (oder legen Sie den Ohrclip auf Ihr Ohr) und halten Sie sie 30 Sekunden lang, um eine genauere Ablesung zu erhalten.
- **BATTERY:** Wenn der Monitor die Daten nicht korrekt anzeigt, ersetzen Sie die Batterien in der Konsole.

5. WARTUNG DES GERÄTS:

- Wenn das Fahrrad längere Zeit nicht benutzt wird, entfernen Sie die Batterie aus der Konsole, um ihren Verbrauch zu vermeiden.
- Reinigen Sie das Fahrrad häufig mit einem sauberen Tuch.
- Überprüfen Sie regelmäßig, ob die mit Schrauben und Muttern verschraubten Teile sicher befestigt sind.
- Schmieren Sie bewegliche Teile regelmäßig.
- Das Gerät sollte in einem trockenen und sauberen Raum aufbewahrt werden und vor Kindern geschützt werden.

SK NÁVOD NA POUŽITIE

DÔLEŽITÁ INFORMÁCIA! Ďakujeme Vám, že ste zakúpili náš produkt. Pred použitím zariadenia si prosím prečítajte pozorne tento návod a uchovávajte ho na vhodnom mieste.

1. DÔLEŽITÉ

BEZPEČNOSTNÉ INFORMÁCIE

1. Sledujte signály vášho tela. Nesprávne alebo nadmerné cvičenie môže ohroziť vaše zdravie. Ak sa objavia niektoré z takýchto príznakov, pred ďalším pokračovaním v cvičeniach sa poraďte s lekárom.
2. Deti a domáce zvieratá by nemali mať prístup k zariadeniu. Zariadenie je určené iba pre dospelých.
3. Zariadenie používajte na pevnom a rovnom povrchu s ochrannou podložkou pod stacionárnym bicyklom kvôli zabezpečeniu podlahy a stability rotopéda. Z bezpečnostných dôvodov by zariadenie malo mať okolo seba 0,5 m voľného priestoru.
4. Pred použitím stroja skontrolujte dotiahnutie matíc a skrutiek. Niektoré časti, ako napríklad pedále atď., sa môžu ľahko uvoľniť.
5. Vždy používajte zariadenie podľa pokynov. Ak počas montáže alebo kontroly zariadenia objavíte nejaké chybné diely, alebo ak počas používania budete počuť neobvyklý hluk, prestaňte cvičiť. Nepoužívajte zariadenie, kým nebude daná vada odstránená.
6. Počas používania zariadenia noste vhodný odev. Vyvarujte sa nosenia voľného oblečenia, ktoré by sa mohlo zachytiť v zariadení, alebo ktoré by mohlo obmedzovať alebo brániť v pohybe.
7. Zariadenie bolo testované a certifikované v súlade s EN957 v triede H.C. **Je vhodné iba na domáce použitie.** Maximálna hmotnosť používateľa je 120 kg.
8. Zariadenie nie je vhodné na terapeutické použitie.

2. NÁRADIE A MONTÁŽNE DIELY

(pozri obr. A/B):

3. NÁVOD NA MONTÁŽ

KROK 1 (pozri obr.C):

Upevnite zadný a predný stabilizátor (2) a (3) k hlavnému rámu (1) pomocou štyroch plochých podložiek (15), klobúkových matíc (16) a skrutiek (14) pevným utiahnutím multifunkčným kľúčom.

Poznámka: Predný stabilizátor je vybavený transportnými koľieskami.

KROK 2 (pozri obr.D):

Pred vsunutím stĺpika sedadlovej tyče (4) do korpusu sedadlovej tyče na hlavnom ráme (1) uvoľnite nastavovací gombík (10),

prispôbte otvory do správnej výšky a potom uvoľnite nastavovací gombík a pevne ho dotiahnite. Potom pomocou multifunkčného kľúča pripevnite sedadlo (5) k posuvnej zostave sedadla.

Poznámka: Neprekračujte značku „stop“.

KROK 3 (pozri obr.E):

Najskôr zasuňte predný stĺpik (7) do ozdobnej časti (6), potom pripojte kábel regulátora odporu (21) ku káblu (23), a tiež kábel konzoly (22) ku káblom (24). Urobte to opatrne, v súlade s obrázkom v montážnom návode. Predný stĺpik (7) pripevnite k hlavnému rámu pomocou dvoch imbusových skrutiek s hríbovou hlavou (18) s vlnitých podložiek (20) a dvoch imbusových skrutiek s hríbovou hlavou (18) a plochých podložiek (15) pomocou šesťhranného kľúča. Potom pripevnite dekoratívnu časť (6) k plastovému krytu.

KROK 4 (pozri obr.F):

Odstraňte ochranný kryt (65) a vložte dva konce vodičov na riadičlách najskôr do ochranného krytu a potom do otvoru, ktorý zakryjete ochranným krytom (65).

Upevnite riadičlá (8) v montážnom otvore pomocou gombíka v tvare písmena T (62), krytu (63) a ozdobného plastového dielu (64).

KROK 5 (pozri obr.G):

Odskrutkujte zapustenú krížovú skrutku (19) z konzoly (9) a správne spojte káble konzoly, potom zarovnajte konzolu (9) s dskou privarenou k prednému stĺpiku (7), a zaistite konzolu (9) zapustenou krížovou skrutkou (19) pomocou multifunkčného zariadenia.

KROK 6 (pozri obr.H):

Nasadte pedál (11L) označený písmenom „L“ na kľuku (28L) označený písmenom „L“ a utiahnite ho kľúčom 15/19 v protismere hodinových ručičiek a potom nasadte pedál (11R) označený písmenom „R“ na kľuku (28R) označený písmenom „R“ a utiahnite ho kľúčom 15/19 v smere hodinových ručičiek.

Zariadenie je teraz úplne zmontované. Ak si všimnete, že na podlahe nestojí vodorovne, môžete jeho polohu nastaviť pomocou puzdra zadného stabilizátora (13).

4. NÁVOD NA POUŽITIE KONZOLY



NAJDÔLEŽITEJŠIE FUNKCIE:

- **MODE:** Toto tlačidlo umožňuje vybrať a uzamknúť požadovanú funkciu.
- **SET:** SÚrčuje hodnoty „TIME“ (čas), „DISTANCE“ (vzdialenosť), „CALORIES“ (kalórie) a „PULSE“ (pulz).
- **CLEAR(RESET):** Tlačidlo určené na vynulovanie danej hodnoty.
- **ON/OFF(START/STOP):**
Zastavuje/obnovuje zaznamenané hodnoty

PREVÁDZKA KONZOLY:

• AUTOMATICKÉ

ZAPNUTIE/VYPNUTIE

Systém sa zapne, keď stlačíte ktorékoľvek tlačidlo alebo keď snímač rýchlosti začne vysielat signál.

Systém sa automaticky vypne, keď sa neprenáša rýchlostný signál alebo ak počas 4 minút nestlačíte žiadne tlačidlo.

• RESET

Modul je možné resetovať výmenou batérií alebo stlačením tlačidla MODE na 3 sekundy.

• PRACOVNÝ REŽIM

Ak chcete zvoliť SCAN (zaznamenávanie) alebo LOCK (uzamknutie), stláčajte tlačidlo MODE, až kým kurzor vedľa požadovanej funkcie nezačne blikať.

FUNKCIE:

- **TIME:** Stláčajte tlačidlo MODE, kým kurzor neoznačí príkaz TIME. Keď začnete cvičiť, zobrazí sa celkový čas cvičenia.
- **SPEED:** Stláčajte tlačidlo MODE, kým kurzor neoznačí príkaz SPEED. Keď začnete cvičiť, zobrazí sa aktuálna rýchlosť.
- **DISTANCE:** Stláčajte tlačidlo MODE, kým kurzor neoznačí príkaz DISTANCE. Keď začnete cvičiť, zobrazí sa prejedaná vzdialenosť.
- **CALORIE:** Stláčajte tlačidlo MODE, kým kurzor neoznačí príkaz

CALORIE. Keď začnete cvičiť, zobrazí sa počet spálených kalórií.

- **ODOMETER** (ak je súčasťou výrobku) Stláčajte tlačidlo MODE, kým kurzor neoznačí príkaz ODOMETER.
Keď začnete cvičiť, zobrazí sa celková vzdialenosť prekonaná počas cvičení.
- **PULSE** (ak je súčasťou výrobku) Stláčajte tlačidlo MODE, kým kurzor neoznačí príkaz PULSE. Keď začnete cvičiť, zobrazí sa vaša srdcová frekvencia v počte úderov srdca za minútu. Položte ruky na kontaktné podložky (alebo si nasadte ušný snímač) a držte ich po dobu 30 sekúnd za účelom presnejšieho merania.
- **SCAN:** Automaticky zobrazuje nasledujúce hodnoty, ktoré sa menia každé 4 sekundy.
- **BATÉRIE:** Ak monitor správne nezobrazuje údaje, vymeňte batérie konzoly.

5. ÚDRŽBA ZARIADENIA:

- Ak bicykel nebudete dlhší čas používať, vyberte batérie z konzoly, aby sa nevybili.
- Bicykel by ste mali často čistiť čistou handričkou.
- Pravidelne kontrolujte, či sú časti zaskrutkované maticami a skrutkami bezpečne upevnené.
- Pohyblivé časti by ste mali pravidelne namazať.
- Zariadenie by sa malo skladovať v suchej a čistej miestnosti, mimo dosahu detí.

FI KÄYTTÖOHJEET

TÄRKEÄ TIETO! Kiitämme tuotteidemme ostosta. Lue huolellisesti tämä käyttöohje ennen käyttöä ja säilytä se sopivassa paikassa.

1. TÄRKEITÄ

TURVATIEETOJA

1. Varo merkkejä, joita kehosi antaa sinulle. Väärä tai liiallinen liikunta voi vahingoittaa terveyttäsi. Jos jostain näistä tiloista esiintyy, ota yhteys lääkäriin ennen harjoitteluohjelman jatkamista.
2. Pidä lapset ja lemmikkieläimet poissa laitteesta. Laite on tarkoitettu vain aikuisten käyttöön.
3. Käytä varusteita tukevalla, tasaisella pinnalla ja suojamatolla paikallaan olevan kuntopyörän alla suojaamaan lattiaasi ja laitteesi vakautta. Turvallisuussyistä laitteiden ympärillä tulisi olla vähintään 0,5 metriä vapaata tilaa.
4. Tarkista, että mutterit ja pultit ovat kiristetyt ennen käyttöä. Jotkut osat, kuten polkimet jne. voivat helposti löystyä.
5. Käytä laitteita aina ohjeiden mukaan. Jos löydät viallisia esineitä laitteen kokoamisen tai tarkastuksen aikana tai jos kuulet laitteesta epätavallista melua käytön aikana, lopeta harjoittelu. Älä käytä laitteita, ennen kuin ongelma on ratkaistu.
6. Käytä sopivia vaatteita käyttäessäsi laitetta. Vältä löysien vaatteiden käyttöä, jotka voivat tarttua laitteeseen ja rajoittaa tai estää liikkumista.
7. Laitteet on testattu ja sertifioitu standardin EN957 mukaisesti luokassa HC. **Soveltuu vain kotikäyttöön.** Käyttäjän enimmäispaino on 120 kg.
8. Laite ei sovellu terapeuttiseen käyttöön.

2. TYÖKALUT JA ASENNUSOSAT

(katso kuva A/B):

3. ASENNUSOHJEET

VAIHE 1 (katso kuvaC):

Kiinnitä taka- ja etuvakain (2) ja (3) päärunkoon (1) neljällä litteällä aluslevyllä (15), umpimutterilla (16) ja ruuveilla (14) kiristämällä tiukasti monitoimiavaimella.

Huomaa: Etuvakain on varustettu kuljetuspyörillä.

VAIHE 2 (katso kuvaD):

Löysää säätönuppia (10) ja vedä se ulos ennen kuin työnnät istuintangon (4) istuimen pylvään runkoon päärungossa (1) ja säädä reiät halutulle korkeudelle, vapauta sitten säätönuppi ja

kiristä kunnolla. Kiinnitä sitten istuin (5) istuimen liukukokoonpanoon monitoimiavaimella.

Huomio: Älä ylitä „stop“-merkkiä.

VAIHE 3 (katso kuvaE):

Aseta ensin etupylväs (7) koristeelliseen osaan (6) ja kytke siten vastuksen säätöjohto (21) (23) sekä konsolijohto (22) (24):n kanssa. Tee se varovasti liitteenä olevan kokoonpanokuvan mukaisesti. Kiinnitä etupylväs (7) päärunkoon kahdella kuusiokolopulttisarjalla (18) ja aaltolevyllä (20) ja kahdella kuusiokolopulttisarjalla (18) ja litteällä aluslevyllä (15) kuusiokolooavaimen avulla. Kiinnitä sitten koristeellinen osa (6) muovikoteloon.

VAIHE 4 (katso kuvaF):

Poista suojatulppa (65) ja työnnä ohjaustangon kaksi päätä ensin suojatulppaan ja sitten reikään ja aseta sitten suojuus (65) takaisin reikään.

Kiinnitä ohjaustanko (8) ohjauspyörän kiinnitysholkkiin T-nupilla (62), kotelolla (63) ja koristeellisella muoviosalla (64).

VAIHE 5 (katso kuvaG):

Irrota upotetut Phillips-ruuvit (19) konsolista (9) ja kytke konsolin johdot kunnolla, kohdista sitten konsoli (9) etupylvääseen hitsattuun levyn kanssa (7) ja kiinnitä konsoli (9) upotetulla ristikantaruuvilla Phillips-kiinnikkeisiin (19) monitoimiavaimella.

VAIHE 6 (katso kuvaH):

Kiinnitä „L“-kirjaimella merkitty poljin (11L) kampeen (28L), jossa on „L“-merkintä, 15/19 -avaimella vastapäivään ja kiinnitä sitten „R“-kirjaimella merkitty poljin (11R) kampeen (28R), joka on merkitty „R“-kirjaimella, kiertämällä 15/19-avainta myötäpäivään.

Nyt laite on koottu kokonaan – jos huomaat, että se ei ole tasainen lattialla, voit säätää sitä takavakaimen holkitulpan (13) avulla.

4. KONSOLIN KÄYTTÖOHJEET

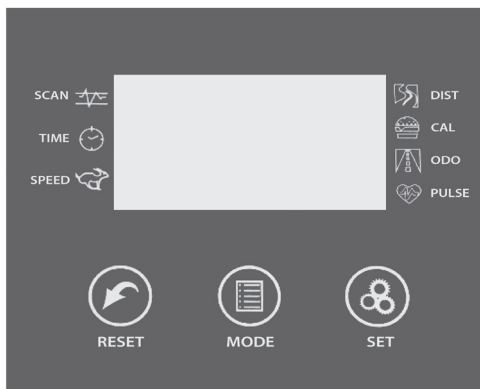

TÄRKEIMMÄT TOIMINNOT:

- **TILA (MODE):** Tämän näppäimen avulla voit valita ja lukita haluamasi toiminnon
- **SET:** Sitä käytetään arvojen „TIME” (aika), „DISTANCE” (etäisyys), „CALORIES” (kalorit) ja „PULSE” (pulsssi) määrittämiseen.
- **CLEAR (NOLLAUS):** Näppäintä käytetään arvon nollaamiseen
- **ON/OFF(START/STOP):** Pysäyttää/jatkaa arvojen kirjaamista.

KONSOLIN TOIMINTA:

• AUTOMAATTINEN PÄÄLLE/POIS KYTKEMINEN

Järjestelmä käynnistyy, kun mitä tahansa näppäintä painetaan tai kun nopeusanturi alkaa lähettää signaalia.

Järjestelmä sammuu automaattisesti, kun nopeussignaalia ei lähetetä tai jos mitään näppäintä ei paineta 4 minuuttiin.

• NOLLAUS

Moduuli voidaan nollata vaihtamalla paristo tai painamalla MODE-painiketta 3 sekunnin ajan.

• KÄYTTÖTILA

Valitse SCAN (rekisteröinti) tai LOCK (lukitus) painamalla MODE-painiketta, kunnes haluamasi toiminnon vieressä oleva osoitin vilkkuu.

TOIMINNOT:

- **AIKA:** Paina MODE-painiketta, kunnes osoitin osoittaa TIME-komennon. Harjoittelun aloittamisen jälkeen näytetään koko harjoitusaika.
- **NOPEUS:** Paina MODE-painiketta, kunnes osoitin osoittaa SPEED-komennon. Kun aloitetaan harjoittelu, nykyinen nopeus näytetään.
- **ETÄISYYS:** Paina MODE-painiketta, kunnes osoitin osoittaa

DISTANCE-komennon. Kun aloitat harjoituksen, nykyinen nopeus näytetään.

- **CALORIE:** Paina MODE-painiketta, kunnes osoitin osoittaa CALORIE-komennon. Kun aloitat harjoituksen, poltettujen kalorien määrä näkyy.
- **ODOMETER** (jos se on tuotteessa) Paina MODE-painiketta, kunnes osoitin osoittaa ODOMETER-komennon. Harjoituksen aloittamisen jälkeen näytetään harjoituksen aikana kuljettu kokonaismatka.
- **PULSE** (jos on tuotteessa) Paina MODE-painiketta, kunnes osoitin osoittaa PULSE-komennon. Harjoittelun aloittamisen jälkeen näytetään käyttäjän syke, lyönteinä minuutissa. Aseta kädet kosketuslevyille (tai aseta korvapidike korvaan) ja pidä niitä 30 sekunnin ajan saadaksesi tarkemman lukeman.
- **SCAN:** Näyttää seuraavat arvot automaattisesti muuttamalla niitä 4 sekunnin välein.
- **AKKU:** Jos näyttö ei näytä tietoja oikein, vaihda konsolin paristot.

5. LAITTEIDEN HUOLTO:

- Jos kuntopyörää ei käytetä pitkään aikaan, poista akku konsolista välttääksesi sen käyttöä.
- Pyörä on usein puhdistettava puhtaalla liinalla.
- Tarkista säännöllisesti, että pultit ja mutterit ovat kunnolla kiinni.
- Voitele liikkuvat osat säännöllisesti.
- Laitteet tulee varastoida kuivaan ja puhtaaseen huoneeseen, joka on suojattuna lapsilta.

GR ΟΔΗΓΙΕΣ ΧΡΗΣΗΣ

ΣΗΜΑΝΤΙΚΗ ΠΛΗΡΟΦΟΡΙΑ!

Σας ευχαριστούμε που αγοράσατε το προϊόν μας. Παρακαλούμε διαβάστε προσεκτικά τις παρούσες οδηγίες πριν το χρησιμοποιήσετε και αποθηκεύστε τις σε κατάλληλο μέρος.

1. ΣΗΜΑΝΤΙΚΗ ΠΛΗΡΟΦΟΡΙΑ

ΑΣΦΑΛΕΙΑΣ

- Δίνετε βάση στα σήματα που σας δίνει το σώμα σας. Η εσφαλμένη ή υπερβολική άσκηση μπορεί να βλάψει την υγεία σας. Εάν λάβει χώρα κάποιο από αυτά συμβουλευτείτε έναν γιατρό πριν συνεχίσετε το πρόγραμμα ασκήσεων.
- Κρατήστε τα παιδιά και τα κατοικίδια μακριά από τον εξοπλισμό. Ο εξοπλισμός προορίζεται για χρήση μόνο από ενήλικες.
- Χρησιμοποιείτε τον εξοπλισμό σε σταθερή, επίπεδη επιφάνεια με προστατευτικό τάπητα κάτω από το στατικό ποδήλατο για να προστατεύσετε το δάπεδο και την σταθερότητα του εξοπλισμού. Για λόγους ασφαλείας, πρέπει να υπάρχουν τουλάχιστον 0,5 μέτρα ελεύθερου χώρου γύρω από τον εξοπλισμό.
- Βεβαιωθείτε ότι τα παξιμάδια και τα μπουλόνια είναι σφιχτά πριν από την χρήση. Ορισμένα τμήματα, όπως τα πετάλια κ.λπ. μπορούν εύκολα να χαλαρώσουν.
- Χρησιμοποιείτε πάντα τον εξοπλισμό σύμφωνα με τις οδηγίες. Εάν εντοπίσετε ελαττωματικά στοιχεία κατά την συναρμολόγηση ή τον έλεγχο του εξοπλισμού ή εάν ακούσετε ασυνήθιστους θορύβους από την συσκευή κατά την χρήση, σταματήστε την άσκηση. Μην χρησιμοποιήσετε τον εξοπλισμό έως ότου επιλυθεί το πρόβλημα.
- Φοράτε κατάλληλο ρουχισμό όταν χρησιμοποιείτε τον εξοπλισμό. Αποφύγετε να φοράτε χαλαρά ρούχα που θα μπορούσαν να πιαστούν στη συσκευή ή που ενδέχεται να περιορίσουν ή να εμποδίσουν τις κινήσεις σας.
- Ο εξοπλισμός έχει δοκιμαστεί και πιστοποιηθεί σύμφωνα με το πρότυπο EN957 στην κατηγορία H.C. **Είναι κατάλληλος μόνο για οικιακή χρήση.** Μέγιστο βάρος χρήστη 120 κιλά.
- Ο εξοπλισμός δεν είναι κατάλληλος για θεραπευτική χρήση.

2. ΕΡΓΑΛΕΙΑ ΚΑΙ ΣΤΟΙΧΕΙΑ

ΣΥΝΑΡΜΟΛΟΓΗΣΗΣ (βλ. Σχήμα A/B) :

3. ΟΔΗΓΙΕΣ ΣΥΝΑΡΜΟΛΟΓΗΣΗΣ

ΒΗΜΑ 1 (βλ. ΣχήμαC):

Στερεώστε τον πίσω και μπροστινό σταθεροποιητή (2) και (3) στο κύριο πλαίσιο (1) με την βοήθεια τεσσάρων σετ επίπεδων ροδελών (15), τυφλών περικόχλιων (16) και βιδών (14) σφίγγοντας σταθερά με το κλειδί πολλαπλών λειτουργιών.

Σημείωση: Ο μπροστινός σταθεροποιητής είναι εξοπλισμένος με τροχούς μεταφοράς.

ΒΗΜΑ 2 (βλ. ΣχήμαD):

Χαλαρώστε το κουμπί ρύθμισης (10) και τραβήξτε το έξω πριν τοποθετήσετε τον βραχίονα καθίσματος (4) στο σώμα του βραχίονα καθίσματος στο κύριο πλαίσιο (1) και ρυθμίστε τις σπές στο επιθυμητό ύψος, στη συνέχεια αφήστε το κουμπί ρύθμισης και σφίξτε κατάλληλα. Στη συνέχεια, συνδέστε το κάθισμα (5) στη διάταξη ολίσθησης του καθίσματος με το κλειδί πολλαπλών λειτουργιών.

Σημείωση: Μην υπερβαίνετε την ένδειξη „stop“.

ΒΗΜΑ 3 (βλ. ΣχήμαE):

Πρώτα εισάγετε τον μπροστινό στύλο (7) στο διακοσμητικό τμήμα (6) και, στη συνέχεια, συνδέστε το καλώδιο ρύθμισης αντίστασης (21) και (23), καθώς και το καλώδιο κονσόλας (22) και (24). Κάντε το προσεκτικά σύμφωνα με τη συνημμένη φωτογραφία συναρμολόγησης. Συνδέστε τον μπροστινό στύλο (7) στο κύριο πλαίσιο με δύο σετ βιδών Allen με στρογγυλεμένη κεφαλή (18) και κυματοειδή ροδέλες (20) και με δύο σετ βιδών Allen με στρογγυλεμένη κεφαλή (18) και επίπεδων ροδελών (15) με τη βοήθεια κλειδιού Allen. Στη συνέχεια συνδέστε το διακοσμητικό μέρος (6) στο πλαστικό περιβλήμα.

ΒΗΜΑ 4 (βλ. ΣχήμαF):

Αφαιρέστε το προστατευτικό κάλυμμα (65) και εισάγετε τα δύο άκρα των καλωδίων του τιμονιού στο προστατευτικό κάλυμμα πρώτα και στη συνέχεια μέσα στην οπή και, τελικά, τοποθετήστε το προστατευτικό κάλυμμα (65) πίσω στην οπή. Στερεώστε το τιμόνι (8) στην υποδοχή στήριξης του τιμονιού με την λαβή με σχήμα T (62), το περίβλημα (63) και το διακοσμητικό πλαστικό εξάρτημα (64).

ΒΗΜΑ 5 (βλ. ΣχήμαG):

Αφαιρέστε τη βίδα Phillips (19) από την κονσόλα (9) και συνδέστε σωστά τα καλώδια της κονσόλας και, στη συνέχεια, ευθυγραμμίστε την κονσόλα (9) με την πλάκα που είναι συγκολλημένη στο μπροστινό στύλο (7), και ασφαλίστε την κονσόλα (9) με τη βίδα Phillips (19) με την βοήθεια κλειδιού πολλαπλών λειτουργιών.

ΒΗΜΑ 6 (βλ. ΣχήμαH):

Στερεώστε το πεντάλ (11L) με την ένδειξη „L” στο στρόφαλο (28L) με την ένδειξη „L” με την βοήθεια κλειδιού 15/19 αριστερόστροφα και, στη συνέχεια, στερεώστε το πεντάλ (11R) με την ένδειξη „R” στο στρόφαλο (28R) με την ένδειξη „R”, με την βοήθεια κλειδιού 15/19 δεξιόστροφα.

Τώρα ο εξοπλισμός είναι πλήρως συναρμολογημένος, εάν διαπιστώσετε ότι δεν είναι επίπεδος στο πάτωμα, μπορείτε να τον προσαρμόσετε χρησιμοποιώντας το με το βύσμα του πίσω δακτύλιου του σταθεροποιητή (13).

4. ΟΔΗΓΙΕΣ ΧΕΙΡΙΣΜΟΥ ΤΗΣ ΚΟΝΣΟΛΑΣ

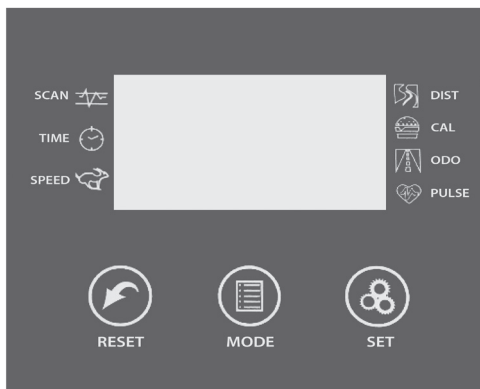

ΣΗΜΑΝΤΙΚΟΤΕΡΕΣ

ΛΕΙΤΟΥΡΓΙΕΣ:

- **MODE:** Αυτό το πλήκτρο επιτρέπει την επιλογή και το κλείδωμα της επιθυμητής λειτουργίας
- **SET:** Χρησιμοποιείται για τον καθορισμό των τιμών «TIME» (χρόνος), «DISTANCE» (απόσταση), «CALORIES» (θερμίδες) και «PULSE» (παλμός).
- **CLEAR(RESET):** Το πλήκτρο χρησιμεύει για τον μηδενισμό των τιμών.
- **ON/OFF(START/STOP):** Ενεργοποιεί/σταματάει την καταχώριση των τιμών.

ΧΕΙΡΙΣΜΟΣ ΤΗΣ ΚΟΝΣΟΛΑΣ:

• ΑΥΤΟΜΑΤΗ ΕΝΕΡΓΟΠΟΙΗΣΗ/ΑΠΕΝΕΡΓΟΠΟΙΗΣΗ

Το σύστημα ενεργοποιείται όταν πατηθεί οποιοδήποτε πλήκτρο ή όταν ο αισθητήρας ταχύτητας αρχίσει να εκπέμπει σήμα.

Το σύστημα απενεργοποιείται αυτόματα όταν δεν εκπέμπεται σήμα ταχύτητας ή εάν δεν πατηθεί κανένα πλήκτρο για 4 λεπτά.

• ΕΠΑΝΑΦΟΡΑ

Η μονάδα μπορεί να μηδενιστεί αντικαθιστώντας την μπαταρία ή πατώντας παρατεταμένα το κουμπί MODE επί 3 δευτερόλεπτα

• ΛΕΙΤΟΥΡΓΙΑ ΕΡΓΑΣΙΑΣ

Για να επιλέξετε SCAN (καταχώριση) ή LOCK (κλείδωμα), πρέπει να πιέσετε το πλήκτρο MODE, μέχρις ότου ο δείκτης της επιθυμητής λειτουργίας αρχίσει να αναβοσβήνει.

ΛΕΙΤΟΥΡΓΙΕΣ:

- **TIME:** Πιέζετε το πλήκτρο MODE, μέχρις ότου ο δείκτης εμφανίσει την εντολή TIME. Μετά την έναρξη της προπόνησης θα αναγράφεται ο πλήρης χρόνος άσκησης.
- **SPEED:** Πιέζετε το πλήκτρο MODE, μέχρις ότου ο δείκτης

εμφανίσει την εντολή SPEED. Μετά την έναρξη της προπόνησης θα αναγράφεται η τρέχουσα ταχύτητα.

- **DISTANCE:** Πιέζετε το πλήκτρο MODE, μέχρις ότου ο δείκτης εμφανίσει την εντολή DISTANCE. Μετά την έναρξη της προπόνησης θα αναγράφεται η διανυθείσα απόσταση.
- **CALORIE:** Πιέζετε το πλήκτρο MODE, μέχρις ότου ο δείκτης εμφανίσει την εντολή CALORIE. Μετά την έναρξη της προπόνησης θα αναγράφεται η ποσότητα των καιομένων θερμίδων.
- **ODOMETER** (εάν συμπεριλαμβάνεται στο προϊόν) Πιέζετε το πλήκτρο MODE, μέχρις ότου ο δείκτης εμφανίσει την εντολή ODOMETER. Μετά την έναρξη της προπόνησης θα αναγράφεται η συνολική διανυθείσα κατά την άσκηση απόσταση.
- **PULSE** (εάν συμπεριλαμβάνεται στο προϊόν) Πιέζετε το πλήκτρο MODE, μέχρις ότου ο δείκτης εμφανίσει την εντολή PULSE. Μετά την έναρξη της προπόνησης θα αναγράφεται ο παλμός του χρήστη, θα εμφανίζεται ο αριθμός των καρδιακών παλμών ανά λεπτό. Τοποθετήστε τα χέρια σας στους αισθητήρες επαφής (ή φορέστε το κλιπ αυτιού στο αυτί σας) και κρατήστε τα για 30 δευτερόλεπτα, για την λήψη ακριβέστερου αποτελέσματος.
- **SCAN:** Εμφανίζει αυτόματα τις κατά σειρά τιμές, αλλάζοντάς τις κάθε 4 δευτερόλεπτα.
- **ΜΠΑΤΑΡΙΑ:** Εάν η οθόνη δεν εμφανίζει σωστά τα δεδομένα, αντικαταστήστε τις μπαταρίες της κονσόλας.

5. ΣΥΝΤΗΡΗΣΗ ΣΥΣΚΕΥΗΣ:

- Εάν το ποδήλατο δεν πρόκειται να χρησιμοποιηθεί για μεγάλο χρονικό διάστημα, αφαιρέστε την μπαταρία από την κονσόλα για να αποφύγετε την ασκοπή αποφόρτισή της.
- Καθαρίζετε συχνά το ποδήλατο με ένα καθαρό πανάκι.
- Ελέγχετε τακτικά ότι τα εξαρτήματα που έχουν βιώσει με βίδες και παξιμάδια είναι καλά στερεωμένα/σφιγμένα.
- Πρέπει να γίνεται τακτική λίπανση των κινητών στοιχείων.
- Ο εξοπλισμός πρέπει να φυλάσσεται σε στεγνό και καθαρό χώρο, μακριά από παιδιά.

HR UPUTE ZA UPORABU

VAŽNA INFORMACIJA! Hvala što ste kupili naš proizvod. Molimo pročitate pažljivo ove upute prije upotrebe i spremite ih na prikladno mjesto za buduć.

1. VAŽNE

SIGURNOSNE INFORMACIJE

1. Pazite na signale koje vam daje vaše tijelo. Nepravilno ili prekomjerno vježbanje može naštetiti vašem zdravlju. Ako se pojavi bilo koji od ovih uvjeta, prije nastavka s programom vježbanja posavjetujte se s liječnikom.
2. Držite djecu i kućne ljubimce podalje od opreme. Oprema je namijenjena samo odraslim osobama.
3. Za zaštitu poda i stabilnosti opreme koristite opremu na čvrstoj, ravnoj površini sa zaštitnom prostirkom ispod stacionarnog bicikla. Iz sigurnosnih razloga oprema treba imati najmanje 0,5 metara slobodnog prostora oko sebe.
4. Prije upotrebe stroja, provjerite jesu li matice i vijci čvrsto stegnuti. Neki dijelovi kao što su papučice mogu se lako olabaviti.
5. Uvijek koristite opremu prema uputama. Ako tijekom sastavljanja ili pregledavanja opreme pronađete neispravne dijelove ili tijekom uporabe čujete neobičan šum uređaja, prestanite s vježbanjem. Ne koristite opremu dok se problem ne riješi.
6. Nosite odgovarajuću odjeću dok koristite opremu. Izbjegavajte nošenje labave odjeće koja bi mogla biti uvučena u uređaj ili koja može ograničiti ili spriječiti kretanje.
7. Oprema je testirana i certificirana u skladu s EN957 u kategoriji H.C. **i prikladna je samo za upotrebu u kući.**
Maksimalna težina korisnika 120 kg.
8. Oprema nije prikladna za uporabu u terapijske svrhe.

2. ALATI I MONTAŽNI DIJELOVI

(vidi sliku A/B):

3. UPUTE ZA MONTAŽU

KORAK 1 (vidi sliku C):

Stražnji i prednji stabilizator (2) i (3) učvrstite na glavni okvir (1) pomoću četiri seta ravnih podloški (15), matica s poluokruglom glavom (16) i vijaka (14) čvrstim zatezanjem pomoću višenamjenskog ključa.

Napomena: Prednji stabilizator opremljen je transportnim kočicama.

KORAK 2 (vidi sliku D):

Otpustite ručku za podešavanje (10) i izvucite je prije nego što gurnete stup sjedala (4) u tijelo stupa sjedala na glavnom okviru (1) i podesite rupe na željenu visinu, a zatim otpustite ručku za podešavanje i pravilno zategnite. Zatim pričvrstite sjedalo (5) na klizni sklop sjedala pomoću višenamjenskog ključa.

Napomena: Nemojte premašiti oznaku „stop“.

KORAK 3 (vidi sliku E):

Prvo umetnite prednji stup (7) u ukrasni dio (6), a zatim spojite žicu za podešavanje otpora (21) na (23), kao i žicu konzole (22) sa (24). Učinite to pažljivo u skladu s priloženom montažnom slikom. Pričvrstite prednji stup (7) na glavni okvir s dva kompleta imbus vijaka (18) s elastičnom podloškom (20) i dva seta vijaka imbus glave (18) i ravne podloške (15) s imbus ključem. Zatim pričvrstite ukrasni dio (6) na plastično kućište.

KORAK 4 (vidi sliku F):

Uklonite zaštitnu kapicu (65) i umetnite dva kraja žica na upravljaču u zaštitnu kapu, a zatim u rupu, pa zatim vratite zaštitnu kapicu (65) natrag u rupu.

Postavite upravljač (8) na ugnijezdo za pričvršćivanje na upravljaču pomoću T-ključa (62), kućišta (63) i ukrasnog plastičnog dijela (64).

KORAK 5 (vidi sliku G):

Uklonite udubljeni križni vijak (19) s konzole (9) i pravilno spojite žice konzole, a zatim poravnajte konzolu (9) s pločom zavarenom na prednjem stupu (7) i učvrstite konzolu (9) udubljenim križnim vijkom (19) s višenamjenskim ključem.

KORAK 6 (vidi sliku H):

Učvrstite papučicu (11L) s oznakom „L“ na kurbli (28L) s oznakom „L“ ključem 15/19 u smjeru suprotnom od kazaljke na satu, a zatim pričvrstite pedalu (11R) s oznakom „R“ na kurbli (28R) označenom slovom „R“, s ključem 15/19 u smjeru kazaljke na satu.

Sada je oprema u potpunosti sastavljena, ako utvrdite da nije poravnana s podlogom, možete je prilagoditi pomoću čahure stražnjeg stabilizatora (13).

4. UPUTE ZA KORIŠTENJE KONZOLE

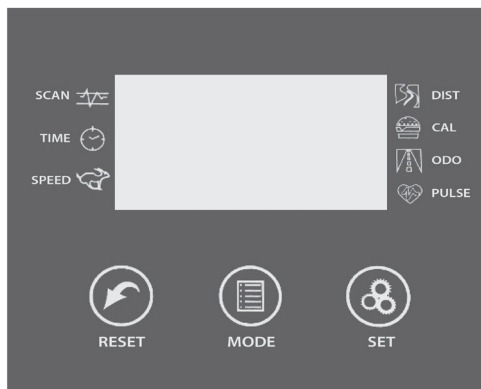

NAJVAŽNIJE FUNKCIJE:

- **MODE:** Ova tipka omogućuje vam odabir i blokiranje željene funkcije.
- **SET:** Služi za određivanje vrijednosti „TIME“ (vrijeme), „DISTANCE“ (udaljenost), „CALORIES“ (kalorije) i „PULSE“ (puls).
- **CLEAR(RESET):** Tipka služi za resetiranje vrijednosti do nule.
- **ON/OFF(START/STOP):** Zaustavlja/obnavlja registriranja vrijednosti.

RUKOVANJE KONZOLOM:

• AUTOMATSKO

UKLJUČIVANJE/ISKLJUČIVANJE

Sustav se uključuje kad je pritisnuta bilo koja tipka ili kad senzor brzine počne prenositi signal.

Sustav se automatski isključuje kad se signal brzine ne prenosi ili ako 4 minute ne pritisnete nijednu tipku.

• RESETIRANJE

Modul se može resetirati zamjenom baterije ili pritiskom na tipku MODE na 3 sekunde.

• NAČIN RADA

Za odabir SCAN (registriranje) ili LOCK (blokada), pritisnite gumb MODE sve dok pokazivač pored željenom funkcijom počne da treperi.

FUNKCIJE:

- **TIME:** Pritisnite tipku MODE dok pokazivač ne označi TIME. Kada počnete vježbati, prikazat će se ukupno vrijeme vježbanja
- **SPEED:** Pritisnite tipku MODE, dok pokazivač ne pokaže SPEED. Nakon početka vježbe pokazivat će trenutne brzine.
- **DISTANCE:** Pritisnite na tipku MODE, dok pokazivač ne pokaže DISTANCE. Nakon početka vježbe pokazivat će pređene udaljenosti.
- **CALORIE:** Pritisnite na tipku MODE, dok pokazivač ne pokaže

CALORIE. Nakon početka vježbe pokazivat će broj spaljenih kalorija.

- **ODOMETER** (ako postoji u proizvodu) Pritisnite na MODE, da pokazivač ne pokaže ODOMETER. Nakon početka vježbanja pokazivat će ukupnu udaljenost pređenu tijekom vježbe.
- **PULSE PULSE** (ako postoji u proizvodu) Pritisnite tipku MODE dok pokazivač ne označi PULSE. Kada započnete s vježbanjem, prikazat će vam se otkucaji srca, prikazan u otkucajima u minuti. Stavite ruke na kontaktne jastučice (ili stavite klip na uho) i držite ih 30 sekundi za točnije čitanje.
- **SCAN:** Automatski prikazuje sljedeće vrijednosti, mijenjajući ih svake 4 sekunde.
- **BATERIJA:** Ako monitor ne prikazuje ispravne podatke, zamijenite baterije na konzoli.

5. ODRŽAVANJE OPREME:

- Ako se bicikl neće koristiti dulje vrijeme, izvadite bateriju iz konzole da je ne biste istrošili
- Čisto bicikl čistite suhom krpom.
- Redovito provjeravajte da su dijelovi s maticama i vijcima čvrsto pričvršćeni.
- Redovito podmazujte pokretne dijelove.
- Oprema treba biti čuvana u suhom i čistom prostoru, zaštićen od djece.

LT NAUDOJIMO INSTRUKCIJA

SVARBI INFORMACIJA! Dėkojame, kad įsigijote mūsų produktą.

Prašome atidžiai perskaityti šią instrukciją prieš naudojimą ir laikyti ją tinkamoje vietoje.

1. SVARBIOS

SAUGUMO INFORMACIJOS

1. Stebėkite Jūsų kūno signalus. Neteisinga ar per intensyvi mankšta gali pakenkti sveikatai. Jei atsiranda kuri nors iš šių būklių, prieš tęsdami mankštos programą, pasitarkite su gydytoju.
 2. Saugokite vaikus ir naminius gyvūnus atokiau nuo įrangos. Įranga skirta naudoti tik suaugusiems.
 3. Įrenginį naudokite ant kieto lygaus paviršiaus su apsauginiu kilimėliu po dviračiu, kad apsaugotumėte grindis ir užtikrintumėte įrenginio stabilumą. Saugumo sumetimais aplink įrenginį turėtų būti bent 0,5 metro laisvos vietos.
 4. Prieš naudojimą patikrinkite, ar veržlės ir varžtai yra priveržti. Prieinamas dalis, tokias kaip pedalai ir pan., gali lengvai atlaisvinti.
 5. Visada naudokite įrangą taip, kaip nurodyta. Jei surinkdami ar apžiūrėdami įrangą aptikote kokių nors sugadintų elementų arba jei naudojimo metu girdite neįprastą triukšmą, nustokite naudoti dviratį. Nenaudokite įrangos, kol problema neišspręsta.
 6. Naudodamiesi įranga, dėvėkite tinkamus drabužius. Venkite laisvų drabužių, kurie gali būti įtraukti į įrenginį arba kurie gali apriboti ar užkirsti kelią judėjimui.
 7. Įranga buvo išbandyta ir sertifikuota H.C. klasėje pagal EN957.
- Tinka naudoti tik namuose.** Didžiausias naudotojo svoris: 120 kg
8. Įranga netinkama terapiniam naudojimui.

2. ĮRANKIAI IR MONTAVIMO DALYS

(žr. 1 pav. A/B):

3. MONTAVIMO INSTRUKCIJA

ŽINGSNIS 1 (žr. 1 pav.C):

Užpakalinį ir priekinį stabilizatorių (2) ir (3) pritvirtinkite prie pagrindinio rėmo (1) keturiais plokščių poveržlių rinkiniais (15), dengiančia veržle (16) ir varžtais (14), kuriuos reikia tvirtai priveržti daugiafunkciniu raktu.

Dėmesio: priekinis stabilizatorius turi transportavimo ratukus.

ŽINGSNIS 2 (žr. 1 pav.D):

Atlaisvinkite reguliavimo rankenėlę (10) ir ištraukite ją prieš įstumiant sėdynės atramą (4) į sėdynės atramos korpusą ant

pagrindinio rėmo (1) ir sulygiuokite angas į norimą aukštį, tada atleiskite reguliavimo rankenėlę ir tinkamai priveržkite. Tada montuokite sėdynę (5) ant stumdomo sėdynės elemento naudojant daugiafunkcinį raktą.

Dėmesio: Neperženkite „stop“ žymeklio.

ŽINGSNIS 3 (žr. 1 pav.E):

Pirmaisiai įdėkite priekinį stulpelį (7) į puošybinę dalį (6), tada prijunkite pasipriešinimo regulatoriaus laidą (21) su (23), taip pat skydo laidą (22) su (24). Vykdykite tai atidžiai pagal pridėtą montavimo nuotrauką. Montuokite priekinį stulpelį (7) ant pagrindinio rėmo dviem šešiabriaunių varžtų su grybo formos galvute rinkiniais (18) ir banguota poveržle (20) bei dviem šešiabriaunių varžtų su grybo formos galvute rinkiniais (18) ir plokščia poveržle (15) šešiakampi raktu. Tada pritvirtinkite puošybinę dalį (6) prie plastiko korpuso.

ŽINGSNIS 4 (žr. 1 pav.F):

Išimkite apsauginį dangtelį (65) ir įdėkite du laidų galus ant vairo, pirmiau į apsauginį dangtelį, tada į angą, po to įdėkite apsauginį dangtelį (65) atgal į angą. Pritvirtinkite vairą (8) prie vairo montažo lizdo T raidės formos rankena (62), korpusu (63) ir plastikine puošybine dalimi (64).

ŽINGSNIS 5 (žr. 1 pav.G):

Atsukite įleidžiamą varžtą su kryžmine galvute (19) iš skydo (9) ir tinkamai prijunkite skydo laidus, tada sulygiuokite skydą (9) su suvirinta prie priekinio stulpelio (7) plokšte, tada pritvirtinkite skydą (9) įleidžiamuoju varžtu su kryžmine galvute (19) naudojant daugiafunkcinį raktą.

ŽINGSNIS 6 (žr. 1 pav.H):

Pritvirtinkite pedalą (11L), pažymėtą raide „L“ ant alkūninės rankenos (28L), naudojant 15/19 raktą sukdamis prieš laikrodžio rodyklę, tada pritvirtinkite pedalą (11R), pažymėtą raide „R“ ant alkūninės rankenos (28R), pažymėtos raide „R“, naudojant 15/19 raktą sukdamis pagal laikrodžio rodyklę.

Dabar įrenginys visiškai surinktas, jei nėra išlygintas ant grindų, jį galima reguliuoti naudojant galinį stabilizatoriaus įvorės dangtelį (13).

4. TECHNINĖS PRIEŽIŪROS INSTRUKCIJA.



SVARBIAUSIOS FUNKCIJOS:

- **MODE:** Šis mygtukas leidžia pasirinkti ir užrakinti norimą funkciją.
- **SET:** Naudojama „TIME“ (laikas), „DISTANCE“ (atstumas), „CALORIES“ (kalorijos) ir „PULSE“ (pulsas) vertėms nurodyti.
- **CLEAR(RESET):** Mygtukas naudojamas nulinei vertei atkurti.
- **ON/OFF(START/STOP):** Sustabdo/atnaujina reikšmių registravimą.

SKYDO VALDYMAS:

- **AUTOMATINIS ĮJUNGIMAS/IŠJUNGIMAS**
Sistema įsijungia paspaudus bet kurį mygtuką arba kai greičio jutiklis pradeda perduoti signalą.
Sistema automatiškai išsijungia, kai greičio signalas neperduodamas arba 4 minutes nespaudžiamas joks mygtukas.
- **ATSTATYMAS**
Modulį galima iš naujo nustatyti pakeičiant bateriją arba 3 sek. spaudžiant mygtuką MODE.
- **DARBO REŽIMAS**
Norėdami pasirinkti SCAN (registruoti) arba LOCK (blokada), spauskite mygtuką MODE, kol prie norimos funkcijos pradės mirksėti žymeklis.

FUNKCIJOS:

- **TIME:** Spauskite mygtuką MODE, kol žymeklis nurodys komandą TIME. Pradėjus treniruotę, bus rodomas visas treniruotės laikas
- **SPEED:** Spauskite mygtuką MODE, kol žymeklis nurodys komandą SPEED. Pradėjus treniruotę, bus rodomas esamas greitis.
- **DISTANCE:** Spauskite mygtuką MODE, kol žymeklis nurodys komandą DISTANCE. Pradėjus treniruotę, bus rodomas nuvažiuotas atstumas.

- **CALORIE:** Spauskite mygtuką MODE, kol žymeklis nurodys komandą CALORIE. Pradėjus treniruotę, bus rodomas sudegintų kalorijų skaičius.
- **ODOMETER** (jei yra produkte) Spauskite mygtuką MODE, kol žymeklis nurodys komandą ODOMETER. Pradėjus treniruotę, bus rodomas treniruočių metu nuvažiuotas atstumas.
- **PULSE** (jei yra produkte) Spauskite mygtuką MODE, kol žymeklis nurodys komandą PULSE. Pradėjus treniruotę, bus rodomas vartotojo širdies ritmas, rodomas ritmu per minutę. Padėkite rankas ant kontaktinių padėkliukų (arba uždėkite ausies spaustuką ant ausies) ir laikykite juos 30 sekundžių, kad gautumėte tikslesnius nuskaitymus.
- **SCAN:** Automatiškai rodo paskesnes vertes, keisdamas jas kas 4 sekundes.
- **BATERIJA:** Jei monitorius netinkamai rodo duomenis, pakeiskite skydo baterijas

5. ĮRANGOS PRIEŽIŪRA:

- Jei dviratis nebus naudojamas ilgą laiką, išimkite iš skydo bateriją, kad jos neišeikvoti.
- Dažnai turėtumėte valyti dviratį švaria šluoste.
- Reguliariai tikrinkite, ar varžtais ir veržlėmis prisuktos dalys tvirtai pritvirtintos.
- Reguliariai sutepinkite judančias dalis.
- Įrangą reikia laikyti sausoje ir švarioje, nuo vaikų apsaugotoje patalpoje.

LV LIETOŠANAS INSTRUKCIJA

SVARĪGI! Paldies par mūsu ierīces iegādi. Pirms tās lietošanas sāksanas uzmanīgi izlasiet šo instrukciju un uzglabāiet to atbilstošā vietā.

1. SVARĪGAS

DROŠĪBAS INSTRUKCIJAS

1. Pievērsiet uzmanību signāliem, ko sniedz Jums Jūsu ķermeņa. Nepareizi vai pārāk intensīvi vingrojumi var kaitēt veselībai. Ja parādās jebkurš no šiem stāvokļiem, sazinieties ar ārstu pirms vingrojumu programmas turpināšanas.
2. Turiet bērnus un mājdzīvniekus tālu no ierīces. Ierīce ir paredzēta tikai pieaugušo lietošanai.
3. Lietojiet ierīci uz cietas, plakanas virsmas ar aizsargpaklāju zem velotrenažiera, lai nodrošinātu Jūsu grīdas aizsardzību un ierīces stabilitāti. Drošības apsvērumu dēļ ap ierīci ir jābūt vismaz 0,5 m brīvas telpas.
4. Pirms ierīces lietošanas pārlicinieties, ka skrūves un uzgriežņi ir stingri pievilkti. Daži elementi, piemēram, pedāļi, viegli var kļūt vaļīgi.
5. Vienmēr lietojiet ierīci atbilstoši norādījumiem. Ja ierīces salikšanas vai pārbaudes laikā ir pamanīti jebkādi bojāti elementi vai ir dzirdama netipiska skaņa, kas rodas ierīces lietošanas laikā, pārtrauciet vingrošanu. Nelietojiet ierīci līdz problēmas novēršanas brīdim.
6. Lietojot ierīci, valkājiet atbilstošus apģērbus. Izvairieties no vaļīgu apģērbu valkāšanas, kas var tikt ievilkti ierīcē, ierobežot vai traucēt kustību.
7. Ierīce ir testēta un sertificēta atbilstoši standartam EN957 H.C klasē. **Tā ir paredzēta tikai lietošanai māj-saimniecībā.**
Maksimālais lietotāja svars ir 120 kg.
8. Ierīce nav paredzēta terapeitiskam lietojumam.

2. MONTĀŽAS INSTRUMENTI UN DAĻAS

(sk. att. A/B):

3. MONTĀŽAS INSTRUKCIJA

SOLIS 1 (sk. att. C):

Nostipriniet aizmugurējo priekšējo stabilizatoru (2) un (3) uz galvenā rāmja (1) ar četriem plakano paplākšņu (15), kupolveida uzgriežņu (16) un skrūvju (14) komplektiem, stingri pievelkot tos ar multifunkcionālo atslēgu.

Piezīme. Priekšējais stabilizators ir aprīkots ar transportēšanas riteņiem.

SOLIS 2 (sk. att. D):

Atlaidiet vaļīgāk regulēšanas skrūvi (10) un izvelciet to, pirms ievadiet sēdekļa balstu (4) sēdekļa balsta korpusā uz galvenā rāmja (1) un pielāgojiet caurumus vēlamajam augstumam, pēc tam atlaidiet regulēšanas skrūvi un stingri to pievelciet. Pēc tam nostipriniet sēdekli (5) uz pārbīdama sēdekļa mezgla, izmantojot multifunkcionālo atslēgu.

Piezīme. Nepārsniedziet atzīmi “stop”.

SOLIS 3 (sk. att. E):

Vispirms ievadiet priekšējo stabiņu (7) dekoratīvajā daļā (6), pēc tam savienojiet pretestības regulatora kabeli (21) ar (23) un konsoles kabeli (22) ar (24). Veiciet to uzmanīgi, kā parādīts uz salikšanas attēlā. Nostipriniet priekšējo stabiņu (7) uz galvenā rāmja ar diviem seškanšu skrūvju ar sēņveida galvu (18) un viļņoto paplākšni (20) komplektiem un diviem seškanšu skrūvju ar sēņveida galvu (18) un plakano paplākšni (15) komplektu, izmantojot seškanšu atslēgu. Pēc tam piestipriniet dekoratīvo daļu (6) pie plastmasas korpusa.

SOLIS 4 (sk. att. F):

Izvelciet aizsargvāciņu (65) un ievadiet abus kabeļu galus uz stūra vispirms aizsargvāciņā un pēc tam caurumā un ievadiet aizsargvāciņu (65) atpakaļ caurumā.

Nostipriniet stūri (8) uz stūres stiprināšanas ligzdas, izmantojot T-veida skrūvi (62), korpusu (63) un plastmasas dekoratīvo daļu (64).

SOLIS 5 (sk. att. G):

Atskrūvējiet krustveida skrūvi (19) no konsoles (9) un pareizi savienojiet konsoles kabeļus, pēc tam nolīdziniet konsoli (9) ar plātni, kas piemērināta pie priekšēja stabiņa (7), pēc tam nostipriniet konsoli (9) ar ieliekamu krustveida skrūvi (19), izmantojot multifunkcionālo atslēgu.

SOLIS 6 (sk. att. H):

Nostipriniet pedāļi (11L), kas apzīmēti ar burtu “L”, uz kloķa (28L), kas apzīmēti ar burtu “L”, izmantojot atslēgu 15/19, pretēji pulksteņrādītāja virzienam, pēc tam nostipriniet pedāļi (11R), kas apzīmēti ar burtu “R”, uz kloķa (28R), kas apzīmēti ar burtu “R”, izmantojot atslēgu 15/19, pulksteņrādītāja virzienā.

Tagad ierīce ir pilnīgi salikta. Ja tā nav nolīmeņota uz grīdas, to var noregulēt ar stabilizatora aizmugurējā ieliktna noslēgu (13).

4. KONSOLES LIETOŠANAS INSTRUKCIJA

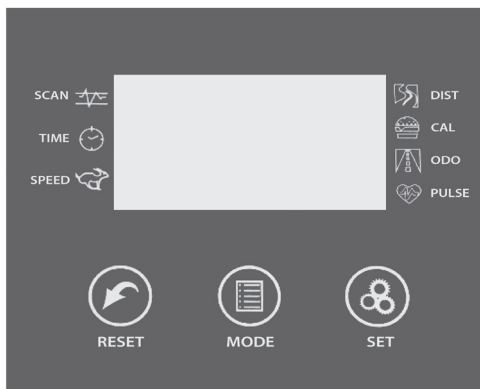

SVARĪGĀKĀS FUNKCIJAS

- **MODE:** šī poga ļauj izvēlēties un bloķēt vēlamo funkciju
- **SET:** : tā ir paredzēta parametru „TIME” (laiks), „DISTANCE” (distance), „CALORIES” (kalorijas) un „PULSE” (pulss) vērtības noteikšanai.
- **CLEAR(RESET):** šī poga ir paredzēta vērtību atiestatīšanai līdz nullei.
- **ON/OFF(START/STOP):** tā aptur/atsāk vērtību reģistrēšanu.

KONSOLES APKALPOŠANA

• AUTOMĀTISKA IESLĒGŠANA/IZSLĒGŠANA

Sistēma ieslēdzas, nospiežot jebkuru pogu vai ja ātruma sensors sāk nodot signālu.

Sistēma izslēdzas automātiski, ja netiek nodots ātruma signāls vai ja 4 minūšu laikā netiek nospiesta neviena poga

• ATIESTATĪŠANA

Moduli var atiestatīt, nomainot bateriju vai 3 sekundes nospiežot pogu “MODE”.

• DARBĪBAS REŽĪMS

Lai izvēlētos režīmu “SCAN” (reģistrēšana) vai “LOCK” (bloķēšana), nospiediet pogu “MODE”, līdz kursori sāk mirgot pie izvēlētās funkcijas.

FUNKCIJAS

- **TIME:** nospiediet pogu “MODE”, līdz kursori rāda komandu “TIME”. Pēc vingrošanas sākšanas tiek rādīts kopējais vingrošanas laiks.
- **SPEED:** nospiediet pogu “MODE”, līdz kursori rāda komandu “SPEED”. Pēc vingrošanas sākšanas tiek rādīts tekošais ātrums.
- **DISTANCE:** nospiediet pogu “MODE”, līdz kursori rāda komandu “DISTANCE”. Pēc vingrošanas sākšanas tiek rādīta nobraukta distance.

- **CALORIE:** nospiediet pogu “MODE”, līdz kursori rāda komandu “CALORIE”. Pēc vingrošanas sākšanas tiek rādīts sadedzinātu kaloriju skaits.
- **ODOMETER** (ja pieejams): nospiediet pogu “MODE”, līdz kursori rāda komandu “ODOMETER”. Pēc vingrošanas sākšanas tiek rādīta kopējā distance, kas nobraukta vingrošanas laikā.
- **PULSE** (ja pieejams): nospiediet pogu “MODE”, līdz kursori rāda komandu “PULSE”. Pēc vingrošanas sākšanas tiek rādīts lietotāja pulss sirdspukstos minūtē. Novietojiet plaukstu uz sensoriem (vai novietojiet klipsi uz auss) un turiet to tās 30 sekundes, lai iegūtu precīzāku mērīšanas rezultātu.
- **SCAN:** automātiski rāda secīgas vērtības, mainot tās ik pēc 4 sekundēm.
- **BATERIJA:** ja monitors nerāda datus pareizi, nomainiet konsoles baterijas.

5. IERĪCES TEHNISKA APKOPE

- Ja velotrenažieris netiks lietots ilgāku laiku, izņemiet bateriju no konsoles, lai tā neizlādētos.
- Bieži tīriet velotrenažieri ar sausu lupatiņu.
- Regulāri pārbaudiet elementus, kas piestiprināti ar skrūvēm un uzgriežņiem, lai pārliecinātos, ka tie nav vaļīgi.
- Regulāri ieeļļojiet kustīgas daļas.
- Uzglabājiet ierīci sausā un tīrā telpā, kas aizsargāta no bērnu piekļuves.

PT MANUAL DO USUÁRIO

INFORMAÇÃO IMPORTANTE! Obrigado por adquirir o nosso produto. Por favor, leia as instruções cuidadosamente antes de usar e armazenar em um local adequado.

1. INFORMAÇÕES

IMPORTANTES DE SEGURANÇA

1. Cuidado com os sinais do seu corpo. Exercícios incorretos ou excessivos podem prejudicar sua saúde. Se alguma dessas condições ocorrer, consulte um médico antes de continuar com o programa de exercícios.
2. Mantenha crianças e animais de estimação afastados do equipamento. O equipamento é destinado ao uso somente por adultos.
3. Use o equipamento em uma superfície plana e sólida com um tapete de proteção embaixo da bicicleta ergométrica para proteger seu piso e a estabilidade do equipamento. Por razões de segurança, o equipamento deve ter pelo menos 0,5 metros de espaço livre ao seu redor.
4. Verifique se as porcas e os parafusos estão bem apertados antes de usar. Algumas peças, como pedais, etc., podem se soltar facilmente.
5. Sempre use o equipamento conforme as instruções. Se encontrar algum item com defeito durante a montagem ou inspeção do equipamento, ou se ouvir um ruído incomum do dispositivo durante o uso, pare de se exercitar. Não use o equipamento até que o problema seja resolvido.
6. Use roupas adequadas ao usar o equipamento. Evite usar roupas largas que possam ficar presas no dispositivo ou que possam restringir ou impedir o movimento.
7. O equipamento foi testado e certificado de acordo com a EN957 na classe H.C. **Adequado apenas para uso doméstico e doméstico.**
Peso máximo do usuário 120 kg.
8. O equipamento não é adequado para uso terapêutico.

2. FERRAMENTAS E PEÇAS DE MONTAGEM

(ver Fig. A/B) :

3. INSTRUÇÕES DE MONTAGEM

PASSO 1 (ver Fig.C):

Prenda o estabilizador traseiro e frontal (2) e (3) ao quadro principal (1) com quatro conjuntos de arruelas chatas (15), porcas de calota (16) e parafusos (14) apertando firmemente com a chave multifuncional.

Atenção: O estabilizador dianteiro está equipado com rodas de transporte.

PASSO 2 (ver Fig.D):

Solte o Botão de Ajuste (10) e puxe-o para fora antes de deslizar o apoio do assento (4) para o corpo do apoio do assento no quadro principal (1) e ajuste os orifícios na altura desejada, a seguir solte o botão de ajuste e feche-o adequadamente. Em seguida, prenda o assento (5) ao conjunto deslizante do assento com o botão multifuncional.

Atenção: Não exceda a marcação „stop“.

PASSO 3 (ver Fig.E):

Insira primeiro a coluna frontal (7) na peça decorativa (6) e, em seguida, conecte o fio do regulador de resistência (21) ao (23), bem como o fio do console (22) ao (24). Faça isso com cuidado e de acordo com a figura da montagem acima. Prenda a coluna frontal (7) ao quadro principal com dois conjuntos de parafusos Allen (18), arruelas onduladas (20) e dois conjuntos de parafusos Allen (18) e arruelas planas (15) com uma chave Allen. Em seguida, prenda a peça decorativa (6) na carcaça de plástico.

PASSO 4 (ver Fig.F):

Remova a tampa protetora (65) e passe as duas pontas dos fios do guidão pela tampa protetora primeiro e depois no orifício, em seguida, coloque a tampa protetora (65) de volta no orifício. Prenda o guidão (8) no suporte de montagem do guidão com a peça em formato de T (62), a carcaça (63) e a peça de plástico decorativa (64).

PASSO 5 (ver Fig.G):

Solte o parafuso Philips (19) do console (9) e conecte adequadamente os fios do console, em seguida, alinhe o console (9) com a placa soldada à coluna frontal (7) e prenda o console (9) com o parafuso Philips (19) usando a chave multifuncional.

PASSO 6 (ver Fig.H):

Prenda o pedal (11L) marcado com a letra „L“ na manivela (28L) marcada com „L“ usando a chave 15/19, girando no sentido anti-horário, em seguida, prenda o pedal (11R) marcado com a letra „R“ na manivela (28R) marcada com a letra „R“ usando a chave 15/19, girando no sentido horário.

Agora o equipamento está totalmente montado, se notar que não está nivelado com o chão, pode-se regula-lo, utilizando o plugue da manga estabilizadora traseira (13).

4. INSTRUÇÕES DE USO DO CONSOLE

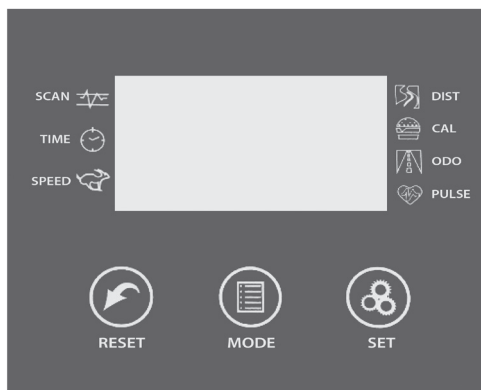

PRINCIPAIS FUNÇÕES:

- **MODE:** Esta tecla permite selecionar e bloquear a função desejada.
- **SET:** Usado para especificar os valores „TIME” (tempo), „DISTANCE” (distância), „CALORIES” (calorias) e „PULSE” (pulso).
- **CLEAR(RESET):** Tecla usada para redefinir o valor para zero.
- **ON/OFF(START/STOP):** Pára/retoma o registro de valores.

OPERAÇÃO DO CONSOLE:

• LIGAMENTO/DESLIGAMENTO AUTOMÁTICO

O sistema liga quando qualquer tecla é pressionada ou quando o sensor de velocidade começa a transmitir um sinal. O sistema desliga automaticamente quando o sinal de velocidade não é transmitido ou se nenhuma tecla for pressionada por 4 minutos.

• REDEFINIÇÃO

O módulo pode ser reiniciado substituindo a bateria ou pressionando o botão MODE por 3 segundos

• MODO DE OPERAÇÃO

Para escolher SCAN (registro) ou LOCK (bloqueio), aperte o botão MODE, até o cursor próximo à função desejada começar a piscar.

FUNÇÕES:

- **TIME:** Pressione o botão MODE até o cursor indicar TIME. Quando começar a se exercitar, o tempo total de exercício será mostrado.
- **SPEED:** Pressione o botão MODE até o cursor indicar SPEED. Quando começar a se exercitar, a velocidade atual será mostrada.

- **DISTANCE:** Pressione o botão MODE até o cursor indicar DISTANCE. Após o início do exercício, a distância percorrida será mostrada.
- **CALORIE:** Pressione o botão MODE até o cursor indicar CALORIES. Quando começar a se exercitar, o número de calorias queimadas será mostrado.
- **ODOMETER** (caso presente no produto) Pressione o botão MODE até o cursor indicar o comando ODOMETER. Após o início do exercício, a distância total percorrida durante o exercício será mostrada.
- **PULSE** (caso presente no produto) Pressione o botão MODE até o cursor indicar PULSE. Quando começar a se exercitar, sua frequência cardíaca será mostrada, exibida em batimentos por minuto. Coloque as mãos nos sensores de contato (ou coloque o clipe na orelha) e segure-as por 30 segundos para obter uma leitura mais precisa.
- **SCAN:** Exibe automaticamente os valores subsequentes, alterando-os a cada 4 segundos
- **PILHA:** Se o monitor não exibir dados corretamente, substitua as pilhas do console.

5. MANUTENÇÃO DO EQUIPAMENTO:

- Se a bicicleta não for usada por um longo período de tempo, remova a bateria do console para evitar sua exaustão.
- Limpe frequentemente a bicicleta com um pano limpo.
- Verifique regularmente se as peças aparafusadas com porcas e parafusos estão bem presas.
- Lubrifique as peças móveis regularmente.
- O equipamento deve ser armazenado em uma sala seca e limpa, fora do alcance de crianças.

RU ИНСТРУКЦИЯ ПО ЭКСПЛУАТАЦИИ

ВАЖНАЯ ИНФОРМАЦИЯ! Спасибо за покупку нашего продукта. Пожалуйста, внимательно прочитайте это руководство перед использованием и храните его в подходящем месте.

1. ВАЖНАЯ ИНФОРМАЦИЯ О БЕЗОПАСНОСТИ

- Следите за сигналами, которые дает вам ваше тело. Неправильная или чрезмерная физическая нагрузка может нанести вред вашему здоровью. Если возникает какое-либо из этих условий, проконсультируйтесь с врачом, прежде чем продолжить программу упражнений.
- Держите детей и домашних животных подальше от оборудования. Оборудование предназначено для использования только взрослыми.
- Используйте оборудование на твердой ровной поверхности с защитным ковриком под стационарным велосипедом, чтобы защитить свой пол и устойчивость оборудования. В целях безопасности оборудование должно иметь не менее 0,5 метра свободного пространства вокруг него.
- Перед использованием убедитесь, что гайки и болты затянуты. Некоторые детали, такие как педали и т. д., могут легко раскрутиться.
- Всегда используйте оборудование, как указано. Если вы обнаружите какие-либо дефектные детали во время сборки или осмотра оборудования, или если вы услышите необычный шум от устройства во время использования, прекратите тренировку. Не используйте оборудование, пока проблема не будет решена.
- Носите соответствующую одежду при использовании оборудования. Не надевайте свободную одежду, которая может зацепиться за устройство или может ограничить или предотвратить движение.
- Оборудование было испытано и сертифицировано в соответствии с EN957 в классе H.C. **Подходит только для домашнего использования.** Максимальный вес пользователя 120 кг.
- Оборудование не подходит для терапевтического использования.

2. ИНСТРУМЕНТЫ И СБОРОЧНЫЕ ДЕТАЛИ

(см. Рис. А/В):

3. ИНСТРУКЦИЯ ПО УСТАНОВКЕ

ШАГ 1 (см. Рис.С):

Закрепите задний и передний стабилизаторы (2) и (3) на основной раме (1) с помощью четырех комплектов плоских шайб (15), железных гаек (16) и винтов (14), надежно затянув их многофункциональным ключом.

Примечание: передний стабилизатор оснащен транспортными колесами.

ШАГ 2 (см. Рис.D):

Ослабьте регулировочную ручку (10) и вытяните ее перед тем, как задвинуть стойку сиденья (4) в корпус подседельного штыря на основной раме (1), и отрегулируйте отверстия до желаемой высоты, затем отпустите регулировочную ручку и затяните должным образом. Затем прикрепите сиденье (5) к узлу скольжения сиденья с помощью многофункционального ключа.

Примечание. Не превышайте отметку «стоп».

ШАГ 3 (см. Рис.E):

Сначала вставьте переднюю стойку (7) в декоративную деталь (6), затем подсоедините провод регулятора сопротивления (21) к (23), а также провод консоли (22) к (24). Делайте это аккуратно по прилагаемому фото сборки. Прикрепите переднюю стойку (7) к основной раме с помощью двух наборов болтов с шестигранной головкой (18) с волнистой шайбой (20) и двух наборов болтов с шестигранной головкой (18) и плоской шайбы (15) при помощи шестигранного ключа. Затем прикрепите декоративную деталь (6) к пластиковому корпусу.

ШАГ 4 (см. Рис.F):

Снимите защитный колпачок (65) и вставьте два конца проводов на руле сначала в защитный колпачок, а затем в отверстие, затем вставьте защитный колпачок (65) обратно в отверстие.

Закрепите руль (8) на монтажном гнезде рулевого колеса с помощью Т-образной ручки (62), корпуса (63) и декоративной пластмассовой детали (64).

ШАГ 5 (см. Рис.G):

Выкрутите винт с углублением (19) из консоли (9) и правильно подсоедините провода консоли, затем совместите консоль (9) с пластиной, приваренной к передней стойке (7), и закрепите консоль (9) с помощью винта с углублением (19) при помощи многофункционального гаечного ключа.

ШАГ 6 (см. Рис.H):

Закрепите педаль (11L) с меткой «L» на кривошипе (28L) с меткой «L» гаечным ключом 15/19 против часовой стрелки, затем закрепите педаль (11R) с меткой «R» на кривошипе (28R) с буквой «R», ключом 15/19 по часовой стрелке.

Теперь оборудование полностью собрано. Если вы обнаружили, что оно неровно стоит на полу, вы можете отрегулировать его с помощью заглушки втулки заднего стабилизатора (13).

4. РУКОВОДСТВО ПОЛЬЗОВАТЕЛЯ КОНСОЛИ

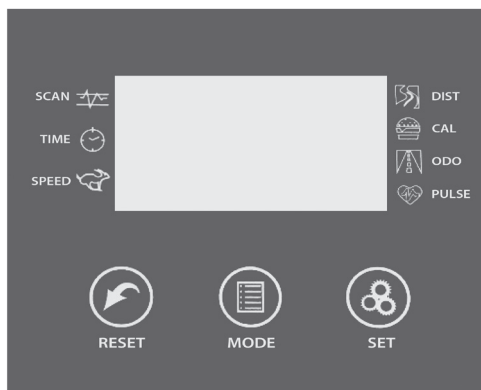

ОСНОВНЫЕ ХАРАКТЕРИСТИКИ:

- **MODE:** эта клавиша позволяет выбрать и заблокировать нужную функцию.
- **SET:** Указывает значения «TIME» (время), «DISTANCE» (расстояние), «CALORIES» (калории) и «PULSE» (пульс).
- **CLEAR(RESET):** клавиша используется для сброса значения на ноль.
- **ON/OFF(START/STOP):** останавливает / возобновляет запись значений.

ОБСЛУЖИВАНИЕ КОНСОЛИ

• АВТОМАТИЧЕСКОЕ ВКЛЮЧЕНИЕ / ВЫКЛЮЧЕНИЕ

Система включается при нажатии любой клавиши или когда датчик скорости начинает передавать сигнал. Система выключается автоматически, когда сигнал скорости не передается или если в течение 4 минут не нажимается ни одна клавиша.

• СБРОС

Модуль можно сбросить, заменив батарею или нажав кнопку MODE. в течение 3 секунд.

РАБОЧИЙ РЕЖИМ

Чтобы выбрать SCAN (зарегистрировать) или LOCK (нажать), нажмите кнопку MODE пока курсор рядом с нужной функцией не начнет мигать.

ОСОБЕННОСТИ:

- **ВРЕМЯ (TIME):** нажимайте кнопку MODE, пока курсор не покажет TIME. Когда вы начнете тренироваться, будет показано общее время тренировки. **SPEED:** Naciśkać przycisk MODE, aż kursor wskaże polecenie SPEED. Po rozpoczęciu ćwiczeń będzie pokazywana bieżąca prędkość.
- **СКОРОСТЬ (DISTANCE):** нажимайте кнопку MODE, пока

курсор не покажет SPEED. Когда вы начнете тренироваться, будет показана текущая скорость.

- **КАЛОРИИ (CALORIE):** нажимайте кнопку MODE, пока курсор не покажет CALORIES. После начала упражнения будет показано количество сожженных калорий.
- **ИЗМЕРЕНИЕ РАССТОЯНИЯ (ODOMETER)** (если присутствует в продукте): Нажимайте кнопку MODE, пока курсор не покажет команду ODOMETER. После начала упражнения будет показана общая пройденная дистанция.
- **ПУЛЬС (PULSE)** (если присутствует в продукте) Нажимайте кнопку MODE, пока курсор не покажет PULSE. Когда вы начнете тренироваться, будет отображаться ваш пульс, отображаемый в ударах в минуту. Положите руки на контактные площадки (или наденьте ушной зажим на ухо) и удерживайте их в течение 30 секунд для более точного считывания
- **SCAN:** автоматически отображает последующие значения, меняя их каждые 4 секунды.
- **БАТАРЕИ:** если монитор не отображает данные правильно, замените батареи консоли.

5. ОБСЛУЖИВАНИЕ ОБОРУДОВАНИЯ:

- Если велосипед не будет использоваться в течение длительного периода времени, извлеките аккумулятор из консоли, чтобы избежать его использования.
- Часто чистите велосипед чистой тканью.
- Регулярно проверяйте надежность крепления деталей, закрепленных болтами с гайками и болтами.
- Регулярно смазывайте движущиеся части.
- Оборудование следует хранить в сухом и чистом помещении, защищенном от детей.

SPOKEY sp. z o.o.

al. Roździeńskiego 188C

40-203 Katowice, Polska

tel: +48 32 317 20 00

www.spokey.pl / www.spokey.eu

e-mail: biuro@spokey.pl / office@spokey.eu

Spokey s.r.o.

Sadová 618

738 01 Frýdek - Místek

Česká republika

www.spokey.cz