

Instrukcja montażu i obsługi grilla kolumnowego ze stali szlachetnej Augsburg art. 11290

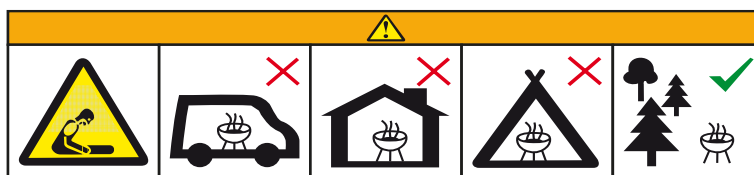

Nie używać grilla w zamkniętej i / lub mieszkalnej przestrzeni, np. budynki mieszkalne, namioty, przyczepy kempingowe, przyczepy mieszkalne (na kółkach), łodzie.

Niebezpieczeństwo śmiertelnego zatrucia tlenkiem węgla.

Przed uruchomieniem grilla ACTIVA należy dokładnie przeczytać tę instrukcję obsługi. Szybko wtedy można stwierdzić, że montaż i obsługa grilla są bardzo łatwe.

1. Spis treści

1. Spis treści.....	2
2. Wskazówki dotyczące bezpieczeństwa.....	2
3. Stosowanie zgodne z przeznaczeniem.....	3
4. Ochrona środowiska.....	3
5. Przygotowanie montażu.....	3
6. Rysunek konstrukcyjny.....	4
7. Lista części.....	5
8. Montaż.....	5
9. Wskazówki dotyczące rozpalania grilla.....	6
10. Przechowywanie.....	6

2. Wskazówki dotyczące bezpieczeństwa

Należy przestrzegać wskazówek sygnalizowanych przez poniższe symbole:



informacja ostrzegawcza!



należy przestrzegać!

Ogólne wskazówki dotyczące bezpieczeństwa:

OSTRZEŻENIE! Ten grill może być bardzo gorący, nie przesuwaj/nie przenoś go w trakcie użytkowania!

OSTRZEŻENIE! Nie używać wewnątrz pomieszczeń!

OSTRZEŻENIE! Nie używać spirytusu ani benzyny do rozpalania oraz ponownego rozpalania! Używać wyłącznie podpalek zgodnych w EN 1860-3!

OSTRZEŻENIE! Trzymać dzieci i zwierzęta z dala od grilla!

- Podczas grillowania noś rękawice do grillowania zgodnie z DIN-EN 407 lub użyj odpowiednich szczypek do grilla!
- Podczas grillowania można korzystać wyłącznie z węgla drzewnego / brykietów węglowych zgodnie z normą DIN EN 1860-2.
- Przed czyszczeniem grilla całkowicie ostudzić! W przeciwnym razie może dojść do wyfuknięć i wystąpienia niekontrolowanej wysokiej temperatury powodujących w efekcie oparzenia!
- Przed użyciem grilla zaleca się zainstalowanie go na stabilnym, poziomym podłożu.
- Nigdy nie używać wody do gaszenia grilla!
 - Nie używać grilla na zadaszonych powierzchniach lub w zamkniętych pomieszczeniach
 - Gorącego grilla nie zostawiać bez nadzoru!
 - Nie ustawiać grilla w pobliżu przejść lub na często uczęszczanych terenach
 - Podczas grillowania nie nosić ubrań z długimi rękawami!
 - Nie pozwalać dzieciom bawić się folią z opakowania!
 - Nie stosować do czyszczenia grilla żadnych rozpuszczalników ani rozcieńczalników!
 - Podczas spalania się węgla drzewnego tworzy się tlenek węgla. Ten gaz jest niebezpieczny i w zamkniętych pomieszczeniach może prowadzić do zatrucia!
 - Nie używać grilla podczas niepogody lub silnego deszczu!

3. Stosowanie zgodne z przeznaczeniem

Grill może być stosowany wyłącznie do grillowania nadających się do tego produktów.

Grill jest przeznaczony tylko do użytku prywatnego.

Grill należy wykorzystywać tylko w sposób opisany w niniejszej instrukcji obsługi. Jakikolwiek inne użycie uznane za niezgodne z przeznaczeniem, może prowadzić do szkód materialnych lub uszczerbku na zdrowiu.

Producent nie ponosi odpowiedzialności za szkody powstałe w wyniku niezgodnego z przeznaczeniem stosowania wyrobu!

Maksymalne obciążenie rusztu grillowego (na żywność) wynosi ok. 2,5 kg

4. Ochrona środowiska i usuwanie odpadów

- Przestrzegać czystości i bezpieczeństwa podczas grillowania i usuwania odpadów. Odpady (resztki z grillowania / popiół) wyrzucać tylko do przeznaczonych do tego pojemników metalowych lub z niepalnych materiałów. Przestrzegać miejscowych przepisów.

5. Przygotowanie montażu

Czas montażu

ok. 60 min.

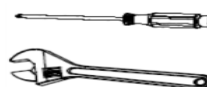

- Należy starannie przeczytać instrukcję montażu i przestrzegać kroków montażowych.
- Przeznaczyć na montaż wystarczającą ilość czasu.
- Przygotować powierzchnię montażową ok. 2 – 3 m².
- Wyjąć części z opakowania i przed montażem sprawdzić, czy wszystkie części są kompletne.
- W fabryce dołożono wszelkich starań, by grill nie miał ostrych krawędzi. Należy się ostrożnie obchodzić z poszczególnymi elementami, aby uniknąć wypadków wzgl. okaleczeń w trakcie składania i uruchamiania.
- Ewentualnie należy pracować w dwójkę.
- Konieczne narzędzia (śrubokręt krzyżowy i klucz nastawny) położyć w zasięgu ręki.
- Dopiero po całkowitym zmontowaniu sprzętu dokręcić wszystkie połączenia śrubowe.
- Jeśli mimo kontroli w fabryce, czegoś brakuje, należy się skontaktować z naszym działem obsługi klienta (ostatnia strona)).
- Zastrzegamy sobie prawo do wprowadzania drobnych zmian technicznych w sprzęcie, zwłaszcza w odniesieniu do części mocujących.
- Niektóre części zostały już wstępnie zmontowane z innymi częściami. Materiały mocujące są w większości wkręcone do części.

Wykręcić przed montażem!

6. Rysunek konstrukcyjny

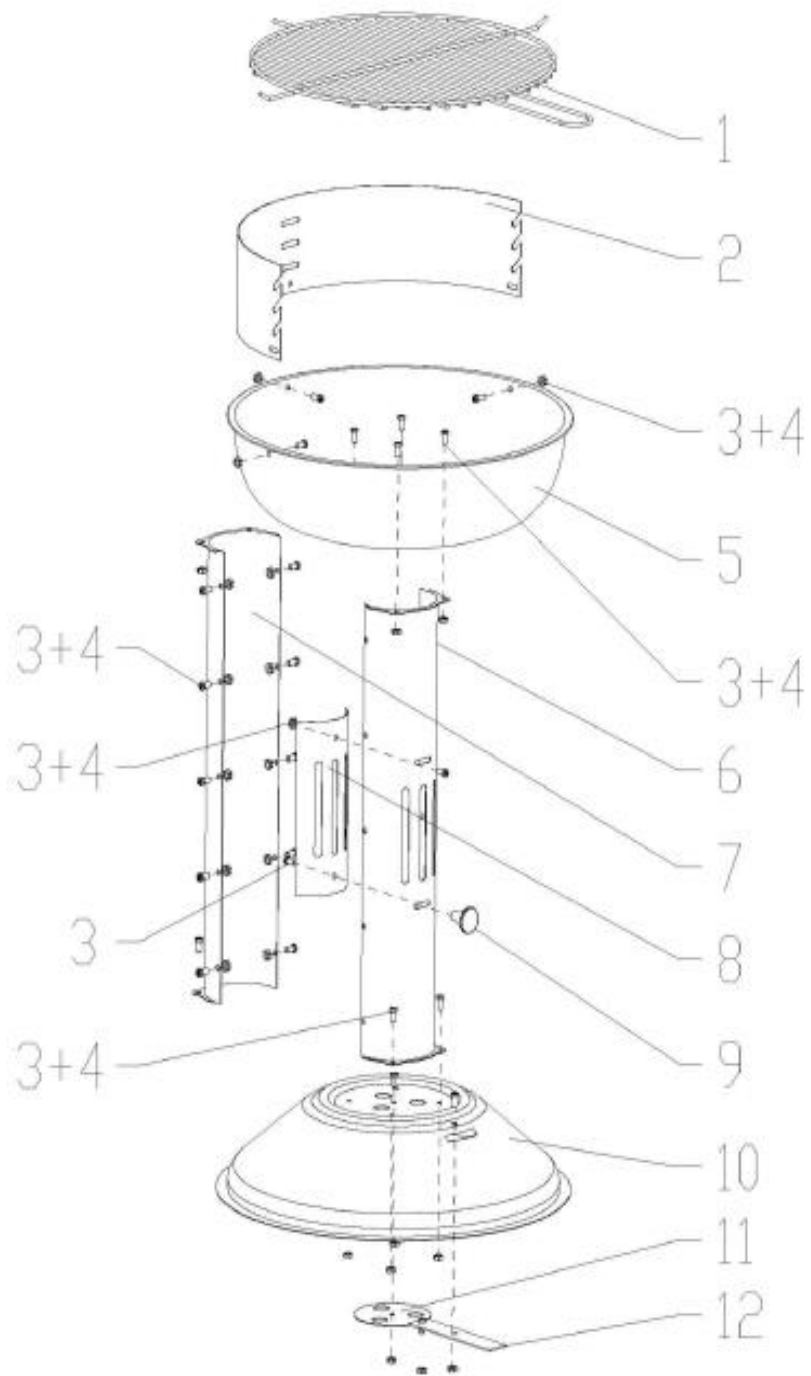

7. Lista części

Nr.	Opis	Szt.	Nr.	Opis	Szt.
1	Ruszt grillowy	1	7	Kolumna - ściana tylna	1
2	Pobocznicza	1	8	Przesłona wentylacyjna	1
3	M5 x 8	25	9	Pokrętko przesłony	1
4	Nakrętka M5	25	10	Podstawa grilla	1
5	Misa paleniskowa	1	11	Przesłona wentylacyjna podstawy	1
6	Kolumna - ściana przednia	1	12	Hebel	1

8. Montaż

Krok 1: Przymocuj przesłonę wentylacyjną (8) do wewnętrznej ściany przedniej kolumny (6)

Krok 2: Złóż części kolumn (6 i 7).

Krok 3. Przymocuj przesłonę wentylacyjną podstawy (11) pod płytą podstawy (10), przymocuj hebel (12) do śruby i poprowadź go przez otwór w płycie podstawy (10)

Krok 4: Zamocuj kolumnę (6 + 7) do płyty podstawy (10).

Krok 5: Przymocuj misę paleniskową (5) do kolumny (6 + 7).

Krok 6: Załóż pobocznice (2) na misę paleniskową (5).

Krok 7: Zamontuj ruszt grillowy (1) w odpowiednim dla Ciebie miejscu w pobocznicy (2).

Krok 8: Ponownie dokręć wszystkie połączenia śrubowe.

Grill jest teraz gotowy do użycia.



Proszę mieć na uwadze, że zastrzegamy sobie prawo do niewielkich zmian części montażowych.

9. Wskazówki dotyczące rozpalania grilla



Grilla można używać wyłącznie z węglem drzewnym / brykietem węglowym zgodnymi z normą DIN EN 1860-2.

Pojemność misy paleniskowej to ok. 2 kg. Zaleca się, aby przed pierwszym użytkowaniem grilla był on rozgrzany a paliwo utrzymywane w formie rozżarzonej przez co najmniej 30 minut przed pierwszym przygotowaniem potraw na grillu.

1. W misie na węgiel usypać węgiel drzewny, względnie brykiety w formie piramidy.
2. Piramidę lekko i równomiernie połączyć podpałką do węgla drzewnego wg DIN-EN 1860-3.
3. Pozostawić tak na około jedną minutę w celu skuteczniejszego działania a następnie podpalić.
4. Produkty do grillowania nakładać dopiero wtedy, gdy paliwo pokryje się warstwą popiołu.
5. Wstawić natłuszczony ruszt i rozpocząć grillowanie.

Nigdy nie przyrządzać potraw zanim paliwo nie pokryje się białą warstwą popiołu!!!

Przed grillowaniem:

- Przed pierwszym użyciem umyć ruszt grilla ciepłą wodą.
- Do grillowania zawsze zakładać rękawice grillowe lub kuchenne.
- Stosować tylko odpowiednie, długie narzędzia do grillowania (szczypce, łopatki).
- Podpałki grillowe (suche lub płynne) muszą odpowiadać DIN-EN 1860-3.
- Zachować należyty odstęp od gorących części, ponieważ każdy kontakt może prowadzić do oparzeń.

Po grillowaniu:

- Odczekać, aż węgiel drzewny się wypali, a grill całkowicie ostygnie.
- Najlepiej regularnie przed każdym użyciem usuwać zimny popiół i oczyszczać grill.
- Czyścić grilla/ruszt grillowy odpowiednią szczotką do grilla.
- Dokładnie wymyć grill ciepłą wodą. Nie myć rusztu w zmywarce.

10. Przechowywanie

- Chronić grill przed wilgocią i niekorzystnymi warunkami atmosferycznymi.
- Po całkowitym ostygnięciu należy ewentualnie okryć grill przeznaczonym do tego celu pokrowcem.



Infolinia serwisowa:
ACTIVA POLSKA Sp. z o.o.
Ul. Słowackiego 1, 59-400 Jawor
Tel. +48 76 87 80 640/ faks: +48 76 81 80 352
E-mail: rma@activa-grill.pl

Poniedziałek – piątek od 8:00 do 16:00