

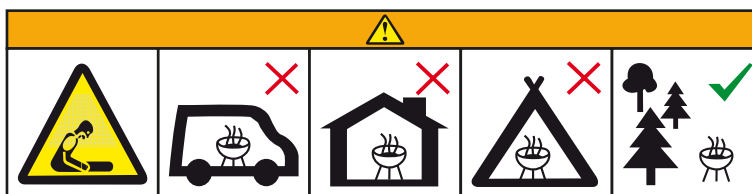

Instrukcja montażu i obsługi Art.-Nr.: 11247C Grill wózek Angular Smart



Przed uruchomieniem grilla ACTIVA należy dokładnie przeczytać tę instrukcję obsługi. Szybko wtedy można stwierdzić, że montaż i obsługa grilla są bardzo łatwe.



**Nie używaj grilla w zamkniętych i / lub pomieszczeniach mieszkalnych, jak np. budynki, namioty, przyczepy kempingowe, kampery i łodzie.
Istnieje zagrożenie dla życia z powodu zatrucia tlenkiem węgla!**

Proszę przestrzegać następujących symboli oraz informacji ostrzegawczych!



UWAGI



ZAGROŻENIE

Ogólne wskazówki dotyczące bezpieczeństwa:



- **OSTRZEŻENIE!** Ten grill może być bardzo gorący, nie przesuwaj/nie przenosić go w trakcie użytkowania!
- **OSTRZEŻENIE!** Nie używać wewnątrz pomieszczeń!
- **OSTRZEŻENIE!** Nie używać spirytusu ani benzyny do rozpalania oraz ponownego rozpalania! Używać wyłącznie podpałek zgodnych w EN 1860-3!
- **OSTRZEŻENIE!** Chronić przed dostępem dzieci i zwierząt domowych!
- **UWAGA!**
- Podczas grillowania nosić ochronne rękawice do grillowania i stosować odpowiednie szczypce do grillowania!
- Przed czyszczeniem grilla całkowicie ostudzić! W przeciwnym razie może dojść do wyfuknięć i wystąpienia niekontrolowanej wysokiej temperatury powodujących w efekcie oparzenia!
- Grill podczas grillowania musi stać na stabilnym i równym podłożu! Nigdy nie używać wody do gaszenia grilla!
- Gorącego grilla nie zostawiać bez nadzoru!
- Nie ustawiać grilla w pobliżu przejść lub na często uczęszczanych terenach!
- Podczas grillowania nie nosić ubrań z długimi rękawami!
- Nie pozwalać dzieciom bawić się folią z opakowania!
- Nie stosować do czyszczenia grilla żadnych rozpuszczalników ani rozcieńczalników!
- Podczas spalania się węgla drzewnego tworzy się tlenek węgla. Ten gaz jest niebezpieczny i w zamkniętych pomieszczeniach może prowadzić do zatrucia!
- Nie używać grilla podczas niepogody lub silnego deszczu!

Przepisy dotyczące użytkowania zgodnego z przeznaczeniem:

Grilla można stosować wyłącznie do grillowania jadalnych potraw. Należy przy tym przestrzegać wszystkich zaleceń niniejszej instrukcji montażu i obsługi. Grill jest przeznaczony tylko do użytku prywatnego.

Grilla używać tylko w taki sposób, jak jest to opisane w tej instrukcji montażu i obsługi. Każdy inny sposób użytkowania nie jest traktowany jako zgodny z przeznaczeniem i może doprowadzić do szkód rzeczowych lub obrażeń ciała.

Producent nie przyjmuje żadnej rękojmi za szkody spowodowane użytkowaniem tego produktu w sposób niezgodny z przeznaczeniem!

Maksymalne obciążenie rusztu grillowego (na żywność) wynosi ok. 1,5 kg

Przygotowanie montażu:

czas montażu



ca. 35 Min.



- **Dokładnie przeczytać instrukcję montażu i obsługi i czynności montażowe wykonywać w podanej kolejności.**
 - **Zaplanować dostateczną ilość czasu na montaż grilla.**
 - **Przygotować powierzchnię do pracy ok. 2-3 m².**
- **Z opakowania wyciągnąć części i przed montażem sprawdzić kompletność pojedynczych części**
- **Ewentualnie proszę montaż wykonywać we dwoje.**
- **Dopiero po kompletnym montażu urządzenia należy mocniej dokręcić wszystkie połączenia śrubowe.**
- **Jeśli mimo starannej kontroli zabraknie jakiejś części, prosimy skontaktować się z naszym działem obsługi klienta (patrz ostatnia strona), który niezwłocznie udzieli stosownej pomocy.**
- **ZAGROŻENIA dla dzieci: niebezpieczeństwo uduszenia lub połknięcie.**
Trzymaj dzieci z dala od opakowania i wyrzuć je natychmiast po rozpakowaniu.
Przechowuj małe części z dala od dzieci.



- Wymiary: 960 x 545 x 945 mm
- Powierzchnia grilla: 430 x 320 mm
- Waga: 16,5 kg

RYSUNEK KONSTRUKCYJNY:

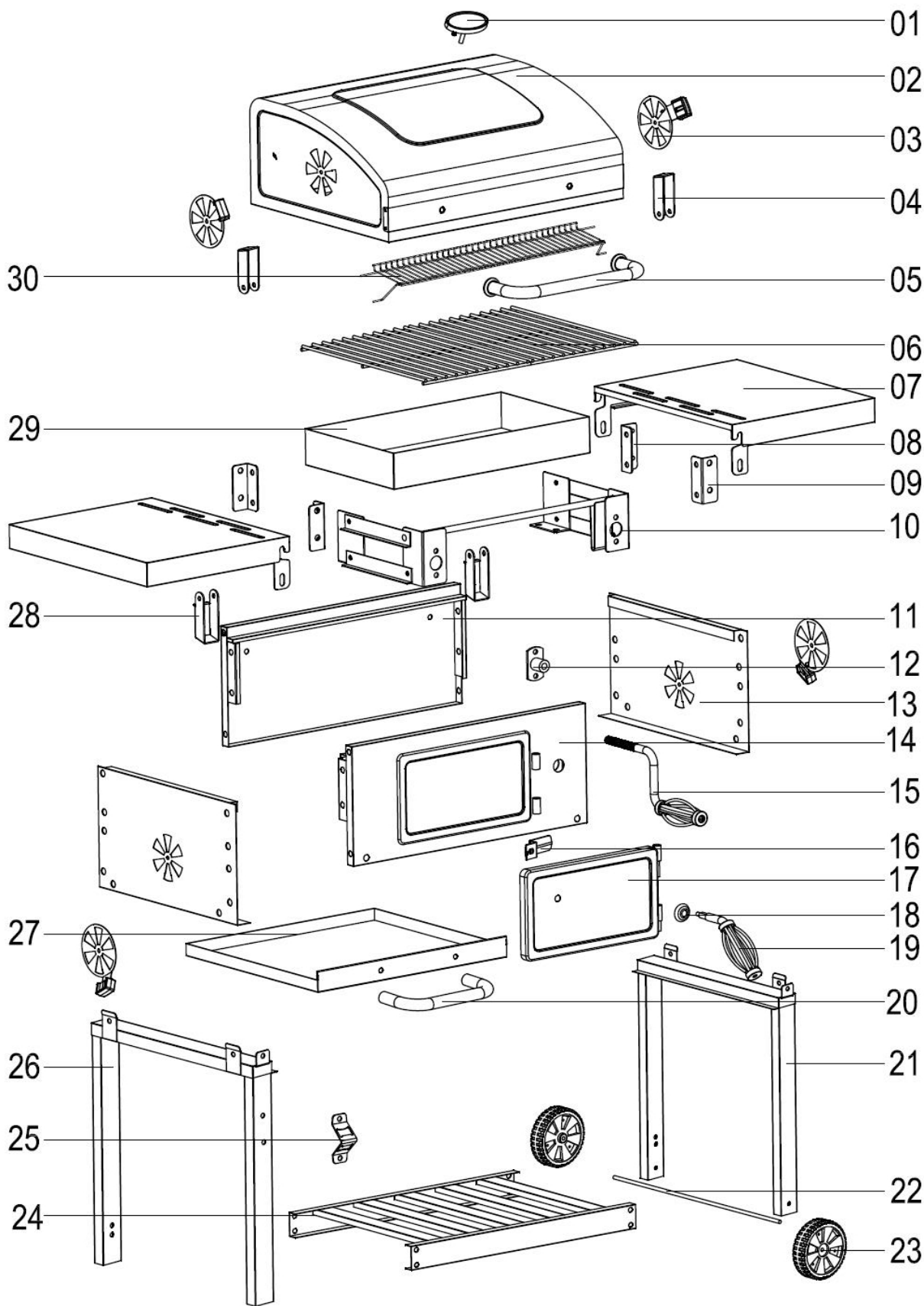









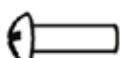



Lista części:

Nr.	Opis	Szt.
01	Termometr 	1x
03	Przesłona wentylacyjna 	4x
05	Uchwyt pokrywy 	1x
07	Półka boczna 	2x
09	Łącznik B półki bocznej 	2x
11	Tylna ściana 	1x
13	Boczna ściana 	2x
15	Korba rusztu węglowego 	1x
17	Drzwiczki 	1x
19	Uchwyt drzwiczek 	1x
21	Nogi prawe 	1x
23	Koło 	2x
25	Otwieracz do butelek 	1x
27	Popielnik 	1x
29	Misa paleniskowa/ruszt węglowy 	1x

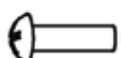
Nr.	Opis	Szt.
02	Pokrywa 	1x
04	Zawias pokrywy 	2x
06	Ruszt grillowy 	2x
08	Łącznik A półki bocznej 	2x
10	Mechanizm rusztu węglowego 	1x
12	Element korby rusztu węglowego 	1x
14	Ściana przednia 	1x
16	Zawias do drzwiczek 	1x
18	Oslona uchwytu drzwiczek 	1x
20	Uchwyt popielnika 	1x
22	Oś kół 	1x
24	Półka wózka 	1x
26	Nogi lewe 	1x
28	Zawias misy 	2x
30	Ruszt do podgrzewania potraw 	1x

Części montażowe:

Nr.	Rysunek	Opis	Szt.
A		Śruba M6 X 12 mm	44x
C		Nakrętka M4	4x
E		Podkładka sprężysta Ø 4,5	4x
G		Nakrętka motylkowa M6	1x
I		Nakrętka M8	2x
K		Śruba	2x

Nr.	Rysunek	Opis	Szt.
B		Śruba M4 X 12 mm	4x
D		Podkładka Ø 4,5 mm	4x
F		Śruba M6 X 35 mm	8x
H		Podkładka Ø 6,5 mm	1x
J		Śruba	8x
L		Zawleczka	2x



Montaż:

Krok 1:

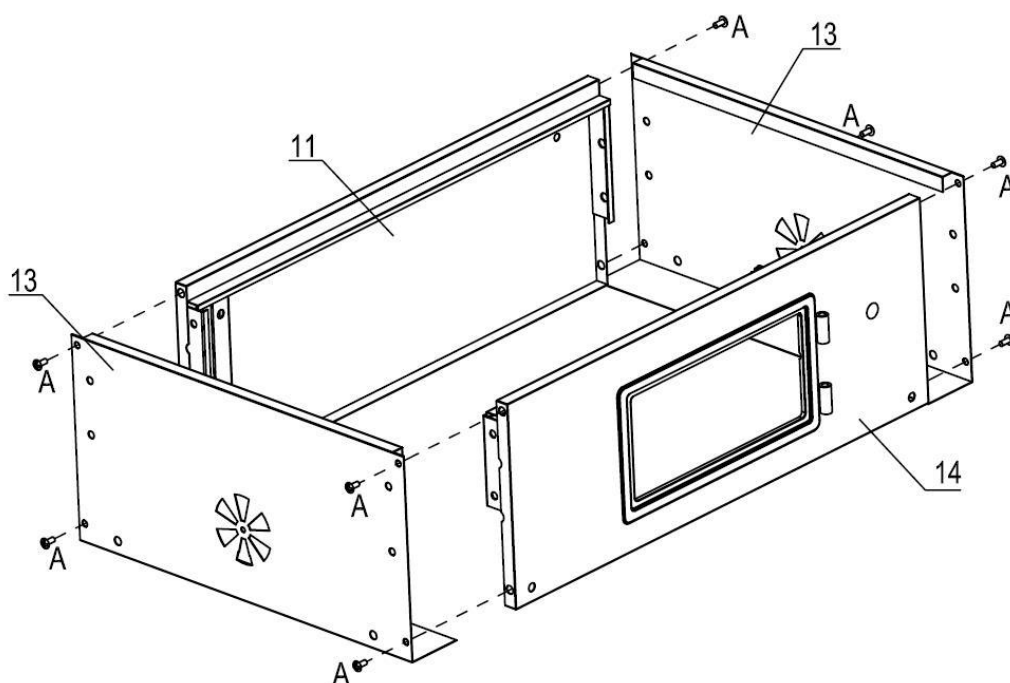

A		Śruba M6 X 12 mm	8x
---	---	---------------------	----

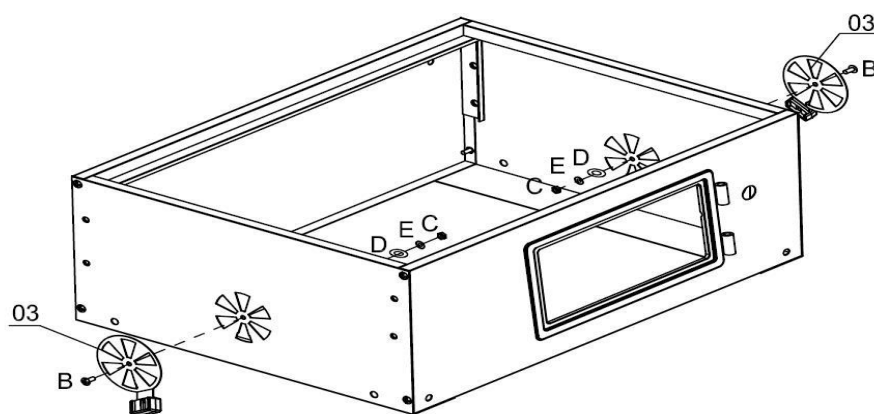

Krok 2:

B		Śruba M4 X 12 mm	2x
C		Nakrętka M4	2x



D		Podkładka Ø 4,5 mm	2x
E		Podkładka Ø 4,5 mm	2x

Montaż:

Krok 3:

F		Śruba M6 X 35 mm	4x
---	--	---------------------	----

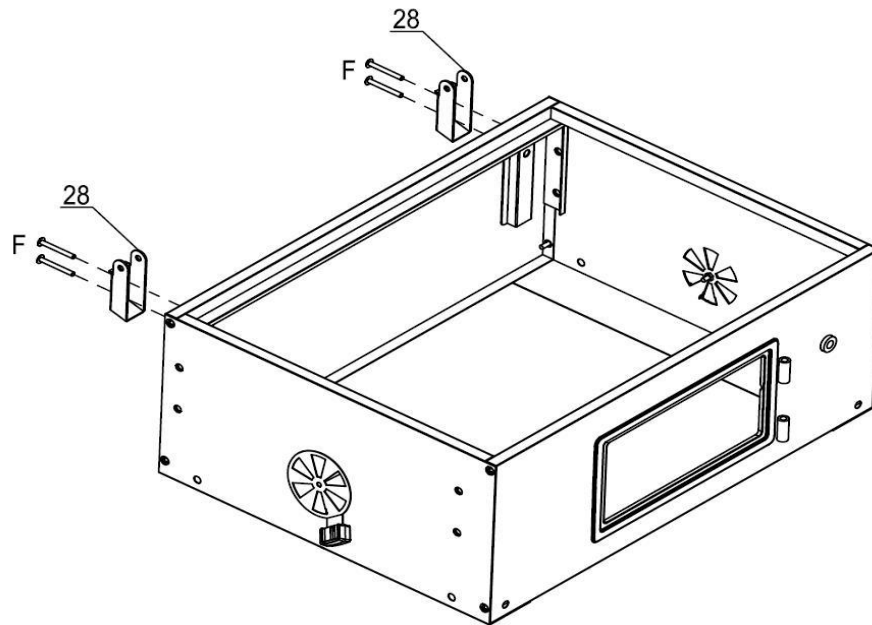

Krok 4:

A		Śruba M6 X 12 mm	4x
---	--	---------------------	----

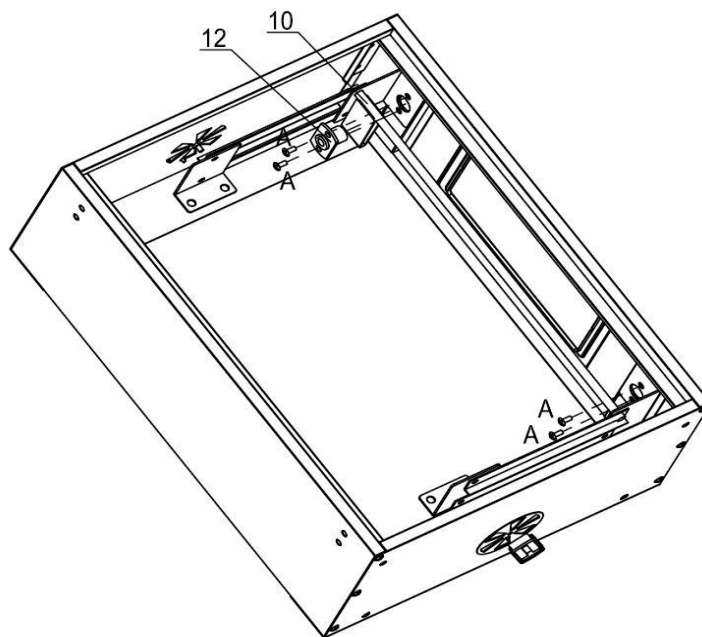

Montaż:

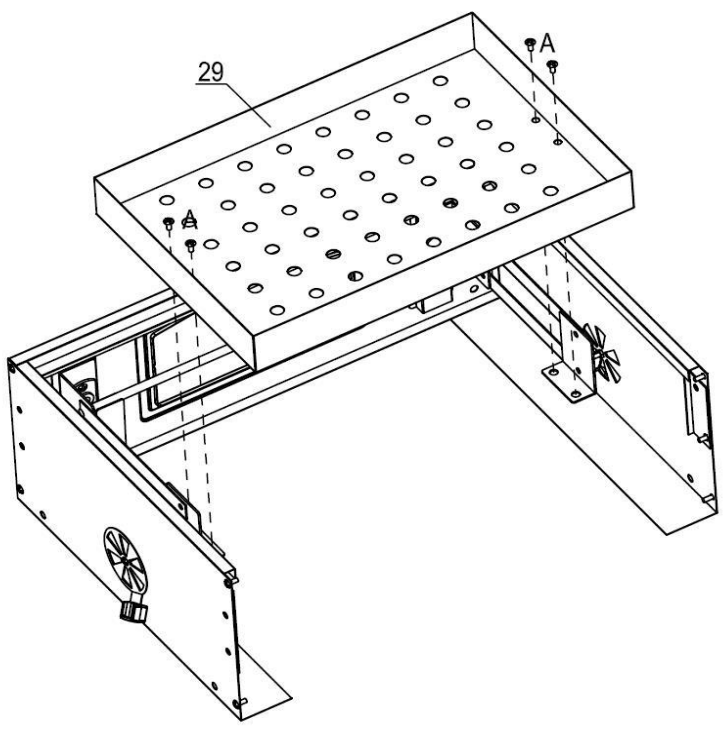

Krok 5:

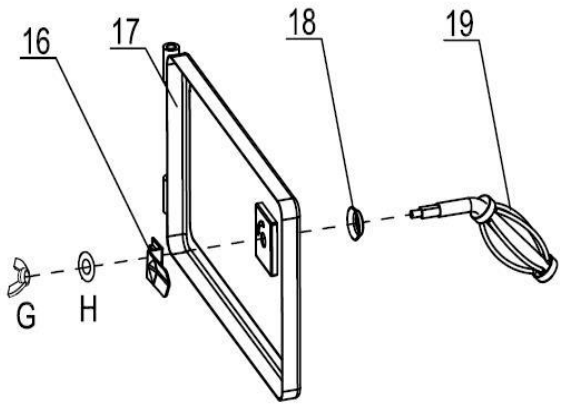

A		Śruba M6 X 12 mm	4x
---	--	---------------------	----

Krok 6:



G		Nakrętka motylkowa M6	1 x
H		Podkładka Ø 6,5 mm	1 x

Montaż:

Krok 7:

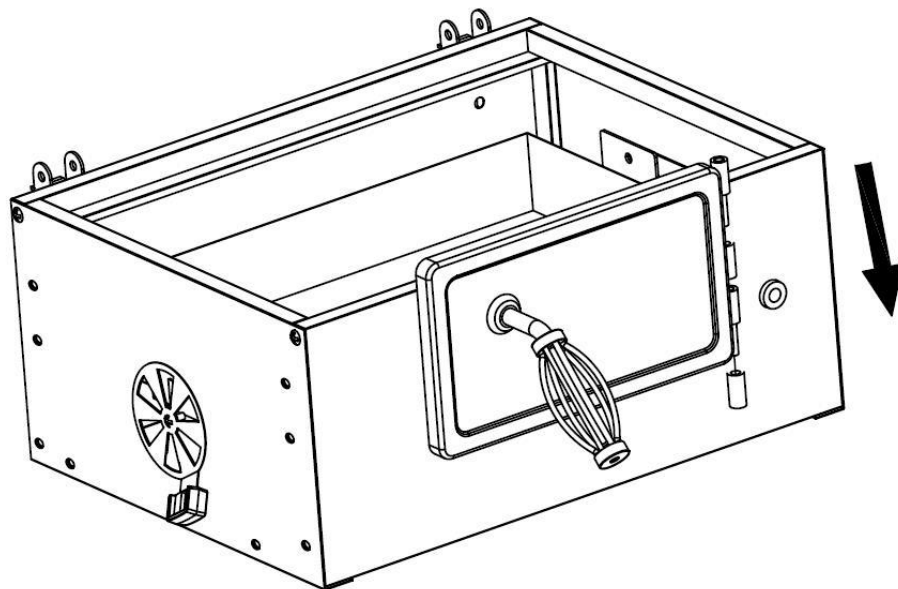

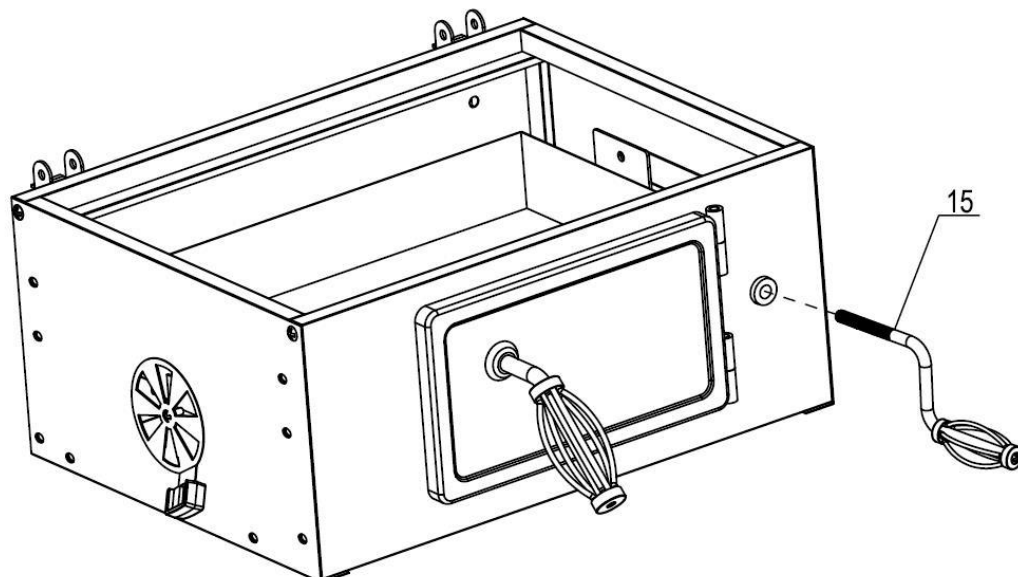

Krok 8:

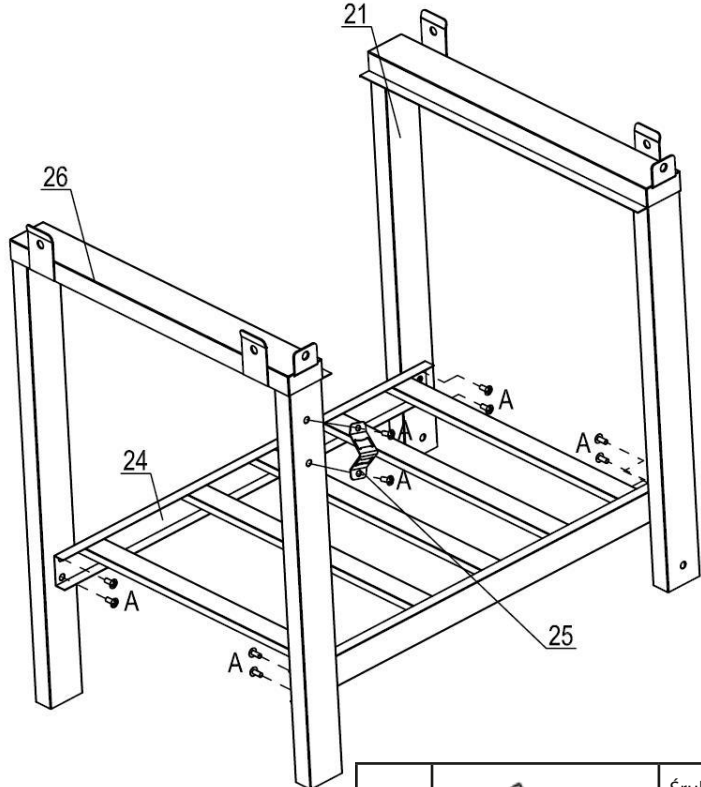

Montaż:
Krok 9:

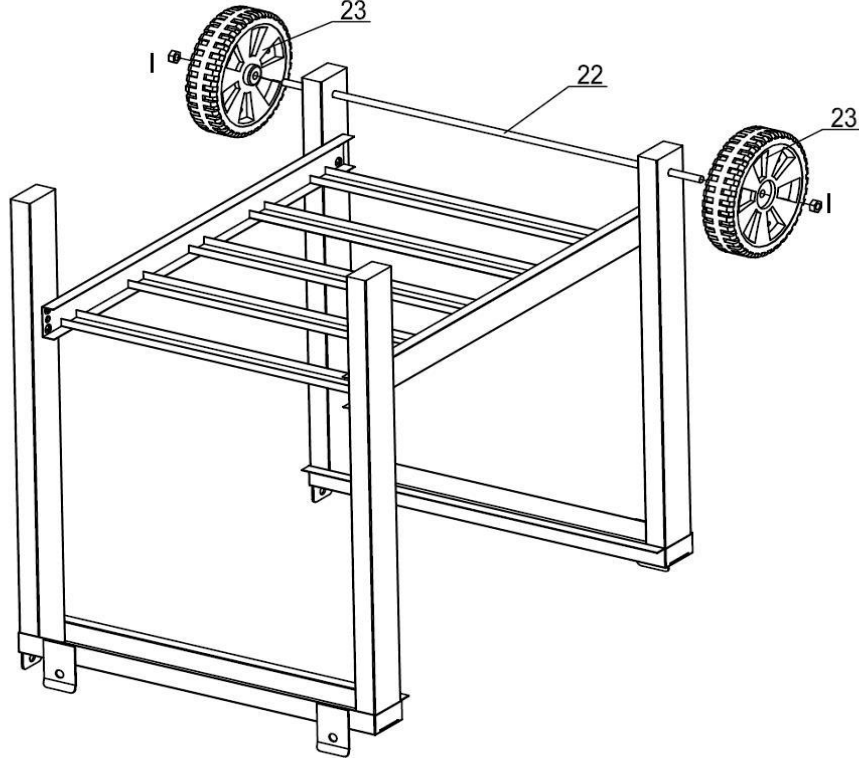
A		Śruba M6 X 12 mm	10x
---	--	---------------------	-----

Krok 10:

1		Nakrętka M8	2x
---	--	-------------	----

Montaż:

Krok 11:

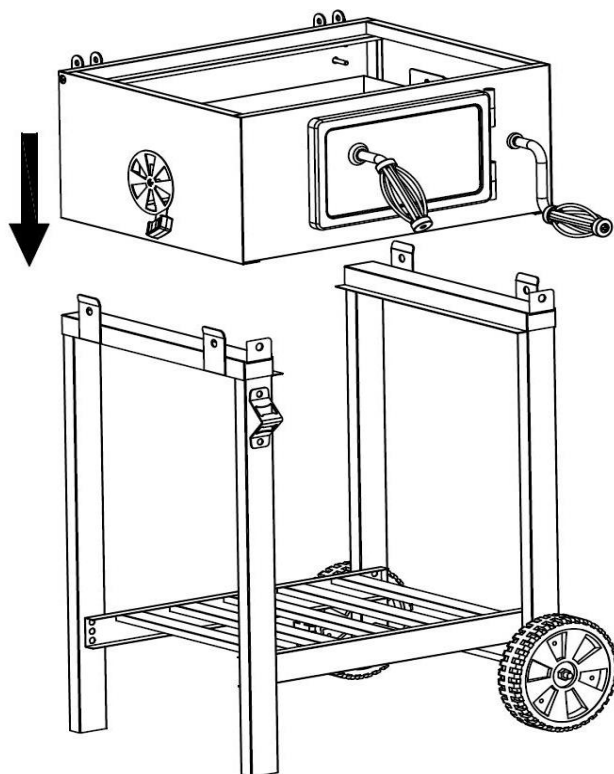

Krok 12:

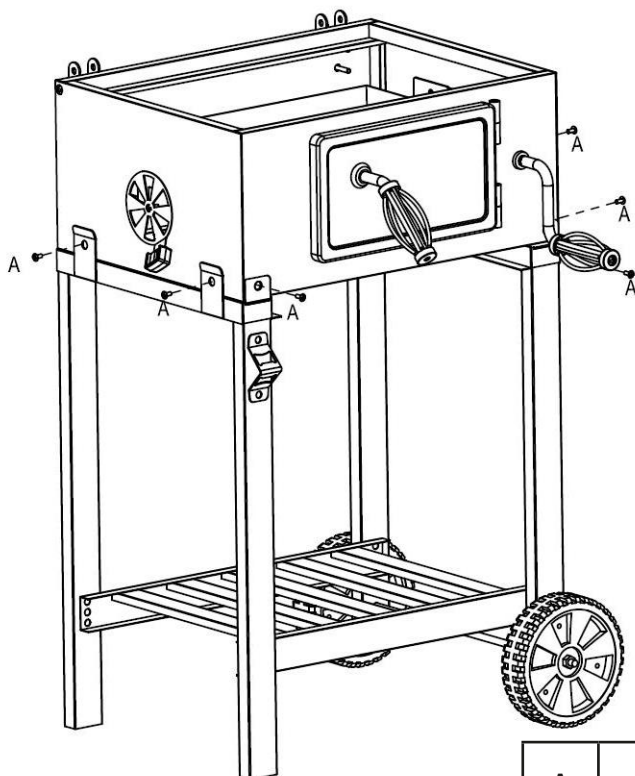

A		Śruba M6 X 12 mm	6x
---	--	---------------------	----

Montaż:

Krok 13:

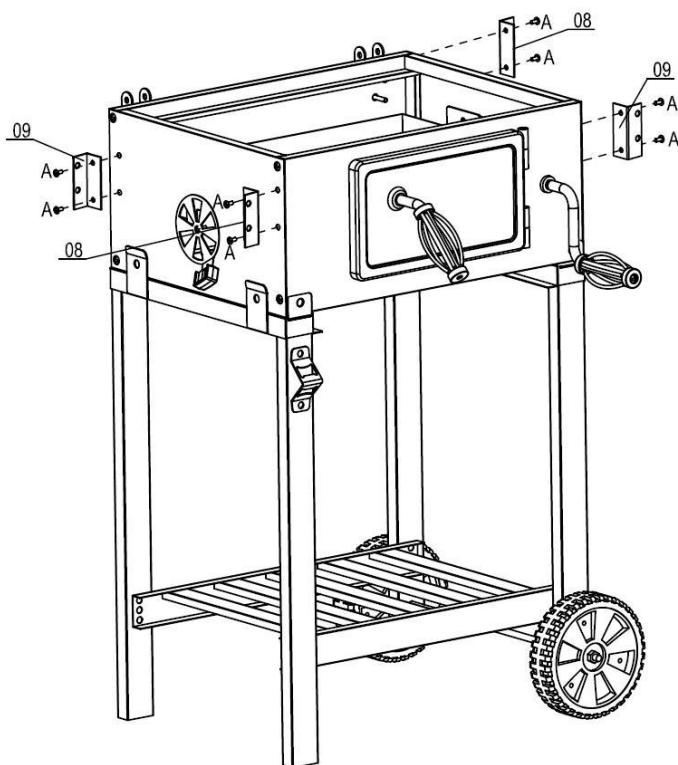

A		Śruba M6 X 12 mm	8x
---	--	---------------------	----

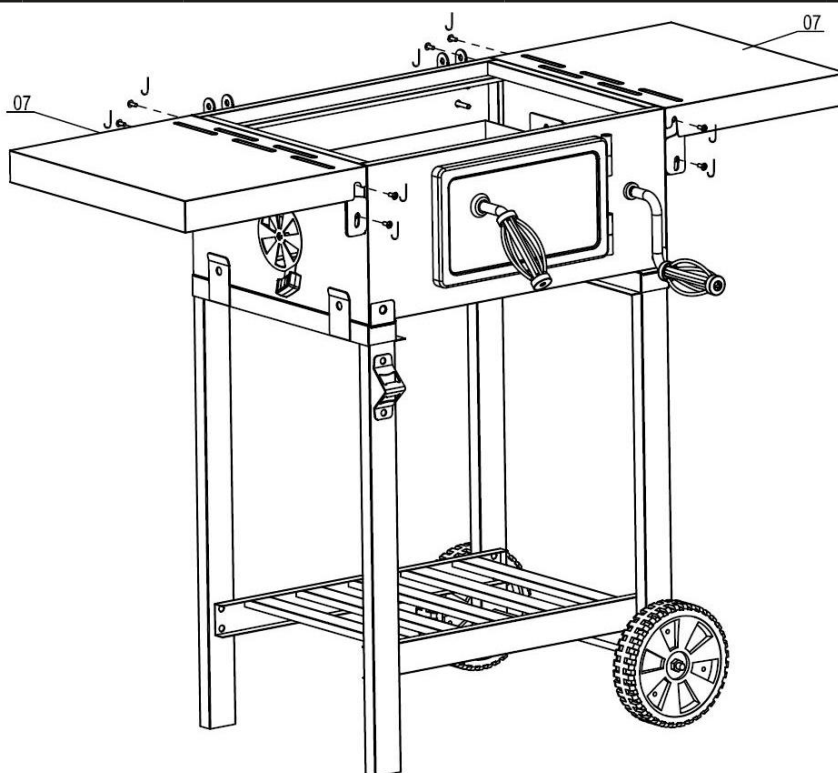

Krok 14:





J		Śruba	8x
---	--	-------	----

Montaż:

Krok 15:

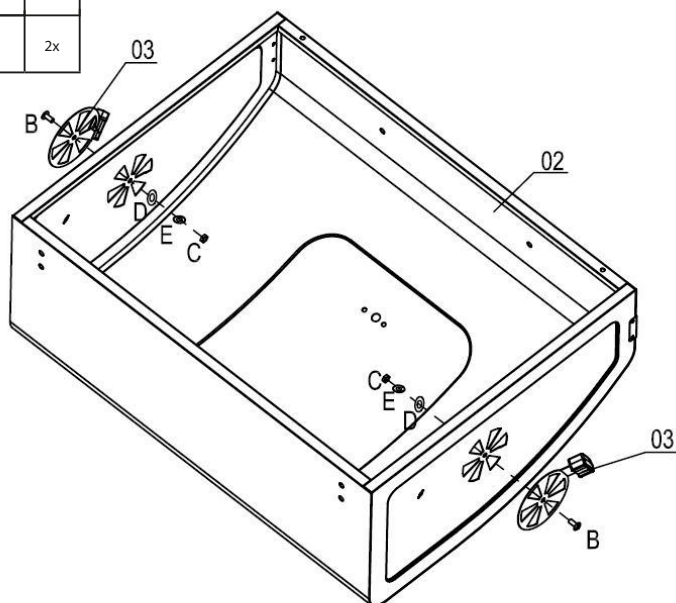
B		Śruba M4 X 12 mm	2x
C		Nakrętka M4	2x



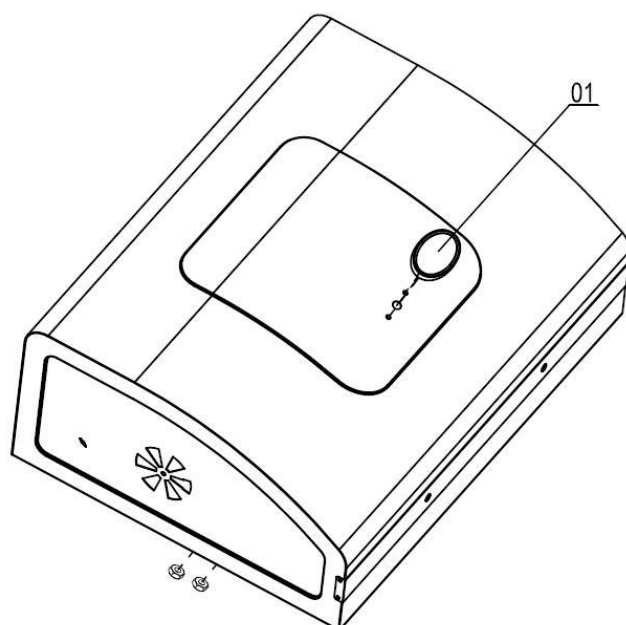

D		Podkładka Ø 4,5 mm	2x
E		Podkładka Ø 4,5 mm	2x

Krok 16:



Montaż:

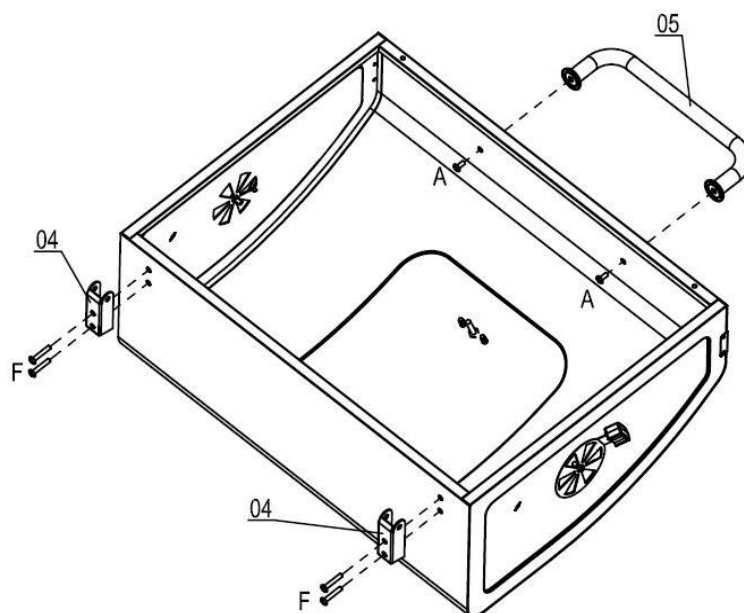

Krok 17:

A		Śruba M6 X 12 mm	2x
F		Śruba M6 X 35 mm	4x

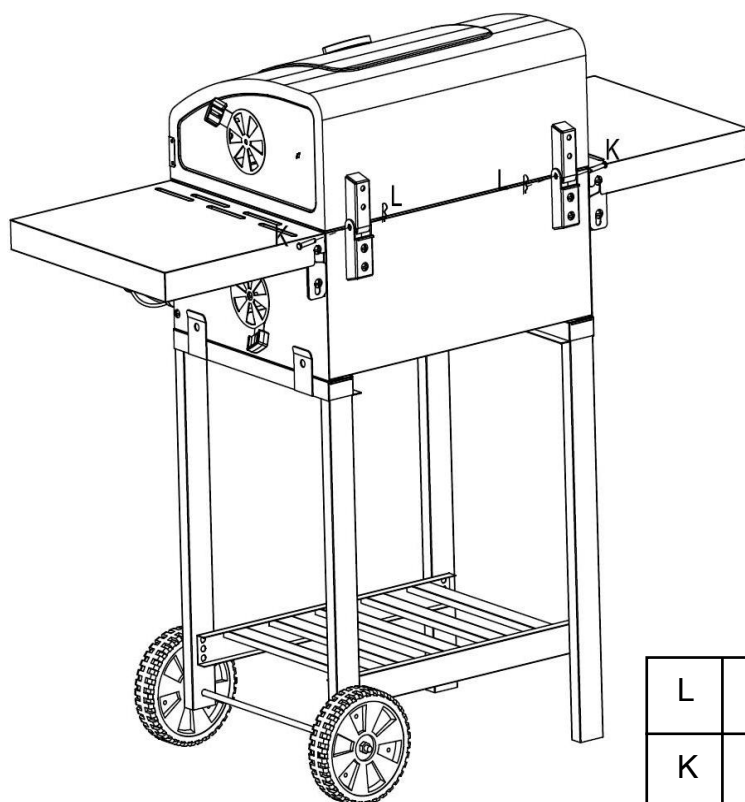

Krok 18:



L		Zawleczka Ø 1,4	2x
K		Śruba	2x

Montaż:

Krok 19:

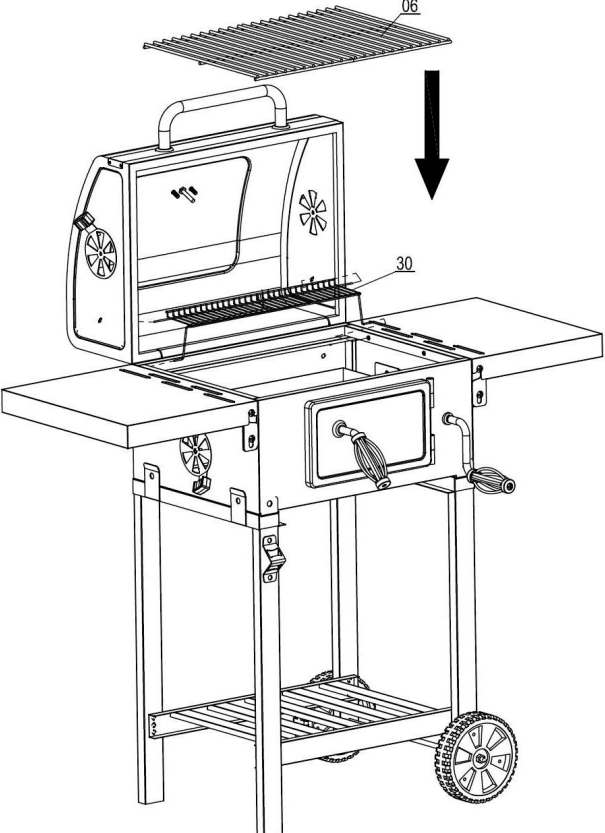

Krok 20:

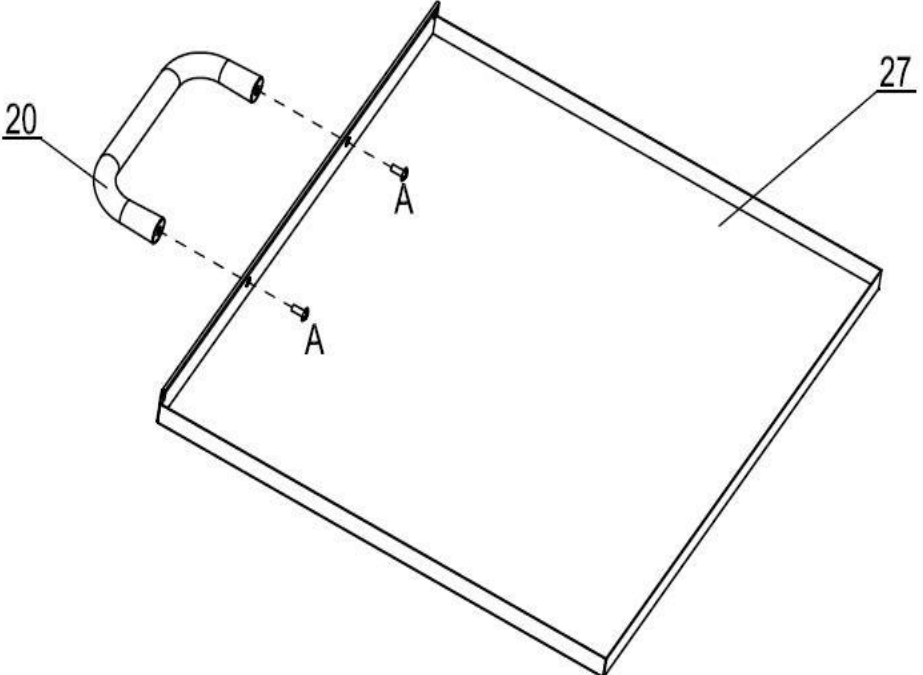

A		Śruba M6 X 12 mm	2x
---	--	---------------------	----

Montaż:

Krok 21:

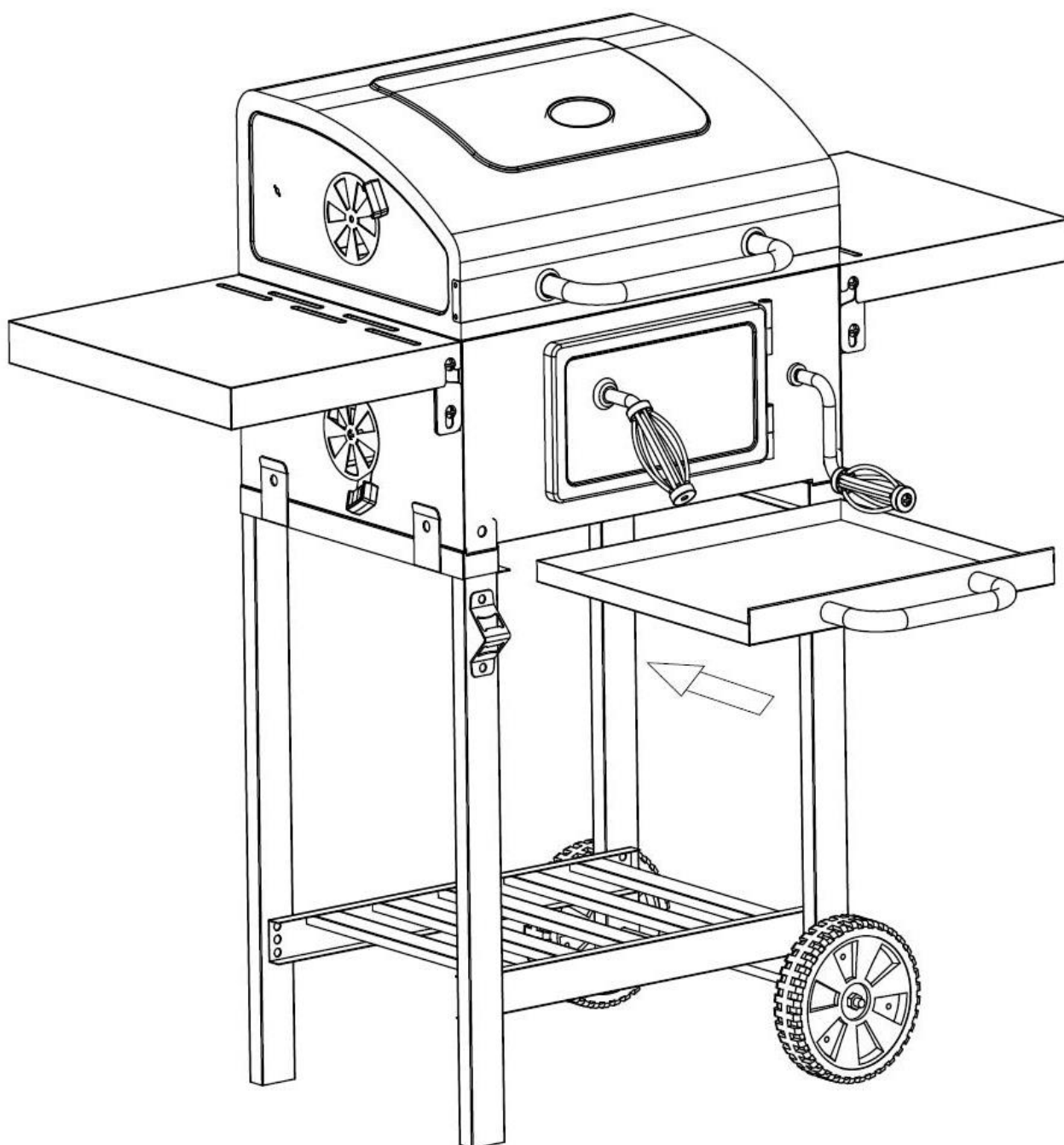

Grill jest teraz gotowy do użycia!

Wskazówki dotyczące bezpiecznego użytkowania grilla:



Pojemność miski paleniskowej wynosi około 1 kg. węgla drzewnego lub brykietu. Przed pierwszym użytkowaniem grilla należy obowiązkowo przepalić przez co najmniej 30 minut (grill powinien być roz-grzany a paliwo utrzymywane w formie rozżarzonej).

1. Ułożyć warstwowo w formie piramidy węgiel lub brykiet w misce paleniskowej.
2. Położyć kilka kostek podpałki pod paliwem lub zalać je podpałką w płynie bądź w żelu. Używać wyłącznie podpałek zgodnych z EN 1860-3!
3. Pozostawić tak na około jedną minutę w celu skuteczniejszego działania a następnie podpalić.
4. Po rozżarzeniu paliwa należy je równomiernie rozłożyć w misce i ewentualnie dołożyć jego następną porcję.
5. Nigdy nie przepełniać miski paleniskowej, temperatura grillowania może być przekroczona.

6. Po upływie 15 - 20 minut na materiale palnym pojawi się biała warstwa popiołu, wtedy temperatura grillowania jest optymalna.
7. Założyć natłuszczony ruszt grillowy i rozpocząć grillowanie potraw.

Przed grillowaniem:



- Przed pierwszym użyciem ruszt grilla należy wymyć ciepłą wodą z dodatkiem płynu do mycia naczyń
- Podczas grillowania używać odpowiednich rękawiczek ochronnych kuchennych lub do grillowania.
- Stosować tylko odpowiednio długie akcesoria do grillowania (szcypce, łopatka).
- Do rozpalania i ponownego zapalania używać tylko bezpiecznych podpałek (stałych i płynnych) zgodnych z EN 1860-3.
- Zachować bezpieczną odległość od gorących części , ponieważ każdy kontakt może doprowadzić do oparzeń.
- Podczas użytkowania grill musi stać stabilnie na trwałym, poziomym, niepalnym podłożu. Nie używać grilla w zamkniętych pomieszczeniach lub na terenie zadaszonym.

Po grillowaniu:



- Odczekać, aż węgiel drzewny się wypali i grill będzie całkowicie ostudzony
- Nigdy nie gasić rozżarzonego paliwa poprzez lanie zimną wodą!
- Usunąć zimny popiół i czyścić grilla najlepiej odpowiednią szczotką do czyszczenia grilla.
- Grilla czyścić zasadniczo wodą z dodatkiem płynu do naczyń. Nie myć rusztu w zmywarce.

Przechowywanie:

- Chronić grilla przed wilgocią i niepogodą.
- Po całkowitym ochłodzeniu grilla należy przykryć odpowiednim pokrowcem ochronnym.



W przypadku zgłoszenia reklamacji lub pytań prosimy o kontakt z naszym serwisem.

**SERWIS W POLSCE:
ACTIVA POLSKA Sp. z o.o.
Ul. Słowackiego 2, 59-400 Jawor
Tel. +48 76 87 80 640/ faks: +48 76
81 80 352
E-mail: rma@activa-grill.pl**

CZ Všeobecné bezpečnostní pokyny

VAROVÁNÍ před popálením!

- Dbejte na to, aby gril stál na rovné a ohnivzdorné ploše, která není ze skla nebo plastu.
- **POZOR!** Tento gril se velmi zahřeje a během provozu jím nesmí být pohybováno!
- Při grilování noste grilovací rukavice nebo používejte grilovací kleště.
- Před čištěním nechte gril úplně vychladnout.
- **POZOR!** K zapalování nebo opětnému zapalování nepoužívejte líh nebo benzin!
- **POZOR!** Používejte jenom zapalovací pomůcky, které odpovídají adekvátním evropským normám (EN 1860-3)!
- Dřevěné uhlí nikdy nehaste vodou.

VAROVÁNÍ před udušením!

- Nepoužívejte v uzavřených prostorách!

NEBEZPEČÍ pro děti a domácí zvířata!

- Horký gril nenechávejte nikdy bez dozoru.
- **POZOR!** Zamezte přístup dětem a domácím zvířatům!

Úvod

Před zprovozněním tohoto vysoce kvalitního grilu **ACTIVA** si prosím pečlivě přečtěte tento návod k montáži a použití. Rychle zjistíte: Montáž a manipulace jsou lehké a jednoduché.

Použití ke stanovenému účelu

Tento gril je dovoleno používat výhradně na přípravu potravin vhodných ke grilování. Současně musí být respektovány všechny pokyny tohoto návodu. **Jenom k soukromému použití!**

Bezpečný provoz grilu

Před prvním použitím gril zahřívejte cca 30 minut.

Všeobecné pokyny k úspěšné montáži

Pečlivě si přečtěte montážní návod a dodržujte bezpečnostní pokyny. Na sestavení grilu si nechte dostatek času. Předem si připravte rovnou pracovní plochu o velikosti dvou až tří čtverečních metrů. Vyndejte gril z obalu! Všechny díly a potřebné nářadí si položte na dosah ruky. Neopomeňte prosím: Všechny šroubové spoje utáhněte teprve po dokončení montáže. Jinak může dojít k nežádoucímu pnutí.

Pokyny pro bezpečný provoz grilu

Gril musí během provozu stát stabilně na pevném podkladu.

Neprovozujte v uzavřených prostorách ani pod přístřešky. Používejte jen bezpečné podpalovače. (Před provozem nechte gril cca 30 minut rozehrát.

Zapálení paliva

VAROVÁNÍ před popálením!

Při zapalování benzinem nebo lihem může v důsledku vzplanutí dojít k nekontrolovanému vývinu tepla. Používejte jenom bezpečné podpalovače – například pevný podpalovač. Gril musí během provozu stát stabilně na pevném podkladu.

1. Navrstvěte část dřevěného uhlí respektive briket do ohniště.
2. Zápalkou zapalte jeden až dva kousky pevného podpalovače. Vložte je na připravenou vrstvu dřevěného uhlí respektive briket.
3. Kousky pevného podpalovače nechte 2 až 4 minuty hořet. Pot
4. Potom ohniště pomalu naplňte dřevěným uhlím respektive briketami. Respektujte objem!

5. Po cca 15 až 20 minutách se nahoře vytvoří bílý popílek. Je dosaženo optimálního stavu rozžhavení. Nyní pomocí vhodného kovového nářadí rovnoměrně rozdělte palivo v ohništi.
6. Zavěste namaštěný grilovací rošt a začněte s grilováním.

Čištění / Údržba

VAROVÁNÍ před popálením!

Před čištěním nechte gril úplně vychladnout. K rychlému zchlazení grilu nikdy nepoužívejte vodu. Mohlo by dojít k popálení nebo opaření.

K udržení hezkého vzhledu je přirozeně nutné gril občas vyčistit. Nepoužívejte drátěnky.

1. K normálnímu čištění stačí hadřík a voda s běžným prostředkem na umývání nádobí.
2. Pokud jsou emailované díly silněji znečištěné, použijte běžný čistící prostředek na email (pečicí troubu). Dodržujte pokyny výrobce používaného čisticího prostředku.
3. Grilovací rošt umyjte prostředkem na nádobí a vyčistěte ho nerezovým čistícím polštářkem.

Pokyny na ochranu životního prostředí & opatření při likvidaci

Při provozování grilu a při likvidaci odpadu dbejte na čistotu a bezpečnost. Zbýlý odpad zásadně odnešte do kovových nádob respektive nádob z nehořlavých materiálů připravených k tomuto účelu. Pro likvidaci platí místní předpisy.

Záruka

Na tento gril poskytujeme dvouletou záruku, která počíná dnem koupě. Záruka zahrnuje závady ve zpracování a vadné díly; vztahuje se na výměnu těchto dílů. Náklady vynaložené na přepravné, montáž, náhradu opotřebovaných dílů (ohniště, grilovací rošt) a ostatní nejsou součástí plnění této záruky. Záruka zaniká při špatné manipulaci a provedení svěvolných změn jakéhokoliv druhu na grilu.

VAROVANIE pred popálením!

- Dávajte pozor na to, aby stál gril na rovnom a ohňovzdornom povrchu, ktorý nie je zo skla alebo plastu.
- **POZOR!** Tento gril sa veľmi zahrieva a počas používania sa ním nesmie hýbať!
- Pri grilovaní noste rukavice na grilovanie alebo používajte kliešte na grilovanie.
- Pred čistením nechajte gril úplne vychladnúť.
- **POZOR!** Na zapálenie alebo opätovné zapálenie nepoužívajte lieh, ani benzín!
- **POZOR!** Používajte len pomôcky na zapálenie v súlade s európskou normou pre pomôcky na zapálenie (EN 1860-3)!
- Na hasenie dreveného uhlia nikdy nepoužívajte vodu.

VAROVANIE pred zadusením!

- Nepoužívajte v uzatvorených priestoroch!

NEBEZPEČENSTVO pre deti a domáce zvieratá!

- Horúci gril nikdy nenechávajte bez dozoru.
- **POZOR!** Deti a domáce zvieratá držte mimo dosahu!

Predslov

Skôr, ako uvediete gril **ACTIVA** do prevádzky, si prečítajte, prosím, starostlivo tento návod na montáž a obsluhu. Rýchlo zistíte: montáž a manipulácia je ľahká a jednoduchá.

Používanie na určený účel

Gril sa smie používať výhradne iba na prípravu grilovaných pokrmov. Musia sa pritom dodržiavať všetky zadania tohto návodu.

Len pre súkromné použitie!

Bezpečná prevádzka grilu

Pred prvým použitím sa musí gril na cca 30 minút zahriať.

Všeobecné pokyny na úspešnú montáž

Dôkladne si prečítajte návod na montáž a dodržiavajte bezpečnostné pokyny. Na poskladanie si nájdite dostatok času. Vytvorte najprv rovnú pracovnú plochu približne dva až tri metre štvorcové. Vyberte prístroj z obalu! Pripravte si diely a potrebné náradie v dosahu ruky.

Rešpektujte, prosím: Až po ukončení montáže utiahnite pevne všetky skrutkové spoje. V opačnom prípade môže dôjsť k nežiaducim pnutiam.

Pokyny na bezpečnú prevádzku grilu

Gril musí počas prevádzky stáť stabilne na pevnom podklade.

Nepoužívajte v uzatvorených priestoroch alebo na zastrešených plochách. Používajte len bezpečné prostriedky na zapálenie (ako napr. pevný zapalovač Activa). Nádoba na palivo má kapacitu cca 1,5 - 2 kg. Pred prvým použitím by sa gril mal na cca 30 minút zahriať.

Zapálenie zápalnej látky

VAROVANIE pred popálením!

Zapálenie s benzínom alebo liehom môže dôjsť kvôli vzplanutiam k nekontrolovateľnému vývoju tepla. Používajte iba bezpečné materiály na spaľovanie, ako napr. pevný zapalovač. Gril musí počas prevádzky stáť stabilne na pevnom podklade.

1. Používajte kvalitné výrobky firmy Activa, ako drevené uhlie Activa, brikety Activa a pevný zapalovač Activa.
2. Časť dreveného uhlia, resp. brikiet navrstvite v mise na oheň.
3. Zapáľte zápalkou jeden až dva pevné zapalovače. Položte ich na existujúcu vrstvu dreveného uhlia, resp. brikiet.
4. Nechajte pevný zapalovač horieť 2 až 4 minúty. Misu na uhlie potom pomaly naplňte dreveným uhlím, resp. briketami. Berte do úvahy kapacitu!

5. Po cca 15 až 20 minútach sa na palive ukáže vrstva bieleho popola. Dosiahol sa optimálny stav pahreby. Palivo rovnomerne rozdeľte v mise na oheň vhodným kovovým nástrojom.
6. Zavezte namastený grilovací rošt a začnite s grilovaním.

Čistenie / starostlivosť

VAROVANIE pred popálením!

Pred čistením nechajte gril úplne vychladnúť. Nikdy nepoužívajte na ochladenie horúceho grilu vodu. Inak dôjde k popáleninám a obareniam.

Na zachovanie pekného vzhľadu je prirodzene potrebné občasné čistenie. Nepoužívajte prostriedky na drhnutie.

1. Na normálne čistenie postačuje aj handra a voda s bežným saponátom.
2. Ak sú smaltované diely silnejšie znečistené, použite bežný čistiaci prostriedok na smalt (čistiaci prostriedok na pece). Dodržiavajte pokyny výrobcu prostriedkov, ktoré používate.
3. Grilovací rošt vyčistíte saponátom a nehrdzavejúcim čistiacim vankúšikom.

Pokyny k životnému prostrediu & opatrenia na likvidáciu

Dbajte na čistotu pri zaobchádzaní s grilom a pri likvidácii zvyškov. Zvyšný odpad zásadne zlikvidujte iba v nato určených nádobách z kovu, resp. nehorľavých materiálov.

Pre likvidáciu platia miestne ustanovenia.

Záruka

Preberáme záruku na gril na dobu dva roky od dátumu kúpy. Záruka zahŕňa chyby pri spracovaní a chybné diely, týka sa výmeny týchto dielov. Náklady na prepravu, montáž, výmenu opotrebených dielov (misa na oheň, grilovací rošt) a ostatné náklady nie sú súčasťou záruky. Záruka zaniká pri nesprávnej manipulácii a v prípade svojvoľných zmien na grile bez ohľadu na ich charakter.

Montage- und Gebrauchsanleitung

Art.-Nr.: 11247C

Grillwagen Angular Smart



Bevor Sie dieses Gerät in Betrieb nehmen, lesen Sie bitte diese Montage- und Gebrauchsanleitung sorgfältig durch.

Bewahren Sie diese Gebrauchsanleitung zum späteren Nachschlagen gut auf.

1. Inhaltsverzeichnis

1. Inhaltsverzeichnis	2
2. Sicherheitshinweise.....	2
3. Bestimmungsgemäße Verwendung	3
4. Umwelt und Entsorgungsmaßnahmen.....	3
5. Technische Daten	3
6. Montage-Vorbereitung.....	4
7. Befestigungsmaterial.....	4
8. Explosionszeichnung	5
9. Stückliste	6
10. Montage	7
11. Hinweise zum Anzünden des Gerätes.....	19
12. Lagerung.....	19
13. Entsorgung.....	20
14. Gewährleistung	20

2. Sicherheitshinweise

Bitte beachten Sie folgende Symbol-Hinweise:



Warnhinweise!



Beachten!

Allgemeine Sicherheitshinweise:

Achtung! Dieses Grillgerät wird sehr heiß und darf während des Betriebes nicht bewegt werden! Nicht in geschlossenen Räumen benutzen!

Achtung! Zum Anzünden oder Wiederanzünden keinen Spiritus oder Benzin verwenden!
Nur Anzündhilfen entsprechend DIN-EN1860-3 aus dem Handel verwenden!

Achtung! Kinder und Haustiere fernhalten

- Tragen Sie beim Grillen Grillhandschuhe oder benutzen Sie eine geeignete Grillzange!
- Lassen Sie den Grill vor dem Reinigen völlig abkühlen! Es kann ansonsten zu Verpuffungen kommen und eine unkontrollierbare Hitze auftreten und Verbrennungen verursachen!
- Der Grill muss während des Betriebes auf stabilem und ebenem Boden stehen!
- Verwenden Sie niemals Wasser zum Löschen der Holzkohle!
- Das Gerät nicht auf überdachten Flächen oder in geschlossenen Räumen benutzen!
- Lassen Sie den heißen Grill nicht unbeaufsichtigt!
- Den Grill nicht in die Nähe von Eingängen und viel begangenen Gebieten aufstellen!
- Keine Kleidung mit weiten Ärmeln beim Grillen tragen!
- Lassen Sie Kinder nicht mit Verpackungsfolien spielen! Erstickungsgefahr!
- Verwenden Sie keine Farblösemittel oder Verdünnungen, um das Gerät zu reinigen!
- Bei der Verbrennung von Holzkohle bildet sich Kohlenmonoxyd. Dieses Gas ist gefährlich und kann in geschlossenen Räumen zu Vergiftungen führen!
- Nehmen Sie den Grill nicht bei Unwetter und starkem Regen in Betrieb!

3. Bestimmungsgemäße Verwendung

Der Grill darf ausschließlich nur für grillbare Speisen eingesetzt werden. Es müssen dabei alle Vorgaben dieser Betriebsanleitung eingehalten werden.

Der Grill ist nur für den Privatgebrauch!

Verwenden Sie diesen Grill nur, wie in dieser Bedienungsanleitung beschrieben.

Jede andere Benutzung gilt als nicht bestimmungsgemäß und kann zu Sachschäden oder Personenschäden führen.

Der Hersteller übernimmt keine Haftung für Schäden die durch einen nicht bestimmungsgemäßen Gebrauch des Produktes verursacht worden sind!

Die maximale Belastung des Grillrostes beträgt (bei Lebensmitteln) ca. 1,5 kg.

4. Umwelt und Entsorgungsmaßnahmen

- Achten Sie auf Sauberkeit und Sicherheit beim Umgang mit dem Grill und bei der Entsorgung von Reststoffen.
- Den Restabfall grundsätzlich nur in dafür vorgesehenen Gefäßen aus Metall bzw. nichtbrennbaren Materialien entsorgen.

5. Technische Daten

- Bezeichnung: Grillwagen zur Nutzung im Außenbereich
- Abmessungen: 960x 545 x 945 mm
- Grillfläche: 430 x 320 mm
- Gewicht: 16,5 kg

6. Montage-Vorbereitung

Aufbauzeit

ca. 60 min.

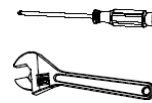

- Lesen Sie die Montageanleitung sorgfältig durch und folgen Sie den Montageschritten.
- Nehmen Sie sich ausreichend Zeit für den Zusammenbau.
- Schaffen Sie sich eine Arbeitsfläche von ca. 2 – 3 m².
- Entnehmen Sie die Teile aus der Verpackung und prüfen vor der Montage die Vollständigkeit der einzelnen Teile.
- Es wurde jede Anstrengung in der Fertigungsstätte unternommen, um scharfe Kanten an diesem Grillgerät zu vermeiden. Gehen Sie mit den Einzelteilen vorsichtig um, damit Unfälle bzw. Verletzungen während des Aufbaus und der Inbetriebnahme vermieden werden.
- Arbeiten Sie gegebenenfalls zu zweit.
- Legen Sie sich das zu benötigende Werkzeug (Kreuzschlitzschraubendreher und verstellbarer Schraubenschlüssel) in Reichweite.
- Ziehen Sie erst nach der kompletten Montage des Gerätes alle Schraubverbindungen fest an.
- Sollte trotz Kontrolle im Werk etwas fehlen, kontaktieren Sie unseren Kundendienst (letzte Seite).
- Kleine technische Änderungen des Gerätes, insbesondere in Bezug auf den Inhalt des Befestigungsmaterials müssen wir uns vorbehalten.
- Einige Teile sind werkstechnisch bereits mit anderen Teilen **vormontiert**. Das Befestigungsmaterial befindet sich zum größten Teil in den Teilen eingeschraubt.

Vor der Montage erst herausschrauben!

7. Befestigungsmaterial

Nr.	Bezeichnung	Anz.	Bild
A	Schraube M6x12	44	
B	Schraube M4x12	4	
C	Mutter M4	4	
D	Ø 4,5	4	
E	Ø 4,5	4	
F	Schraube M6x35	8	

Nr.	Bezeichnung	Anz.	Bild
G	Flügelmutter M6	1	
H	Ø 6,5	1	
I	Mutter M8	2	
J	Bundschraube	8	
K	Scharnierachse	2	
L	Clip	2	







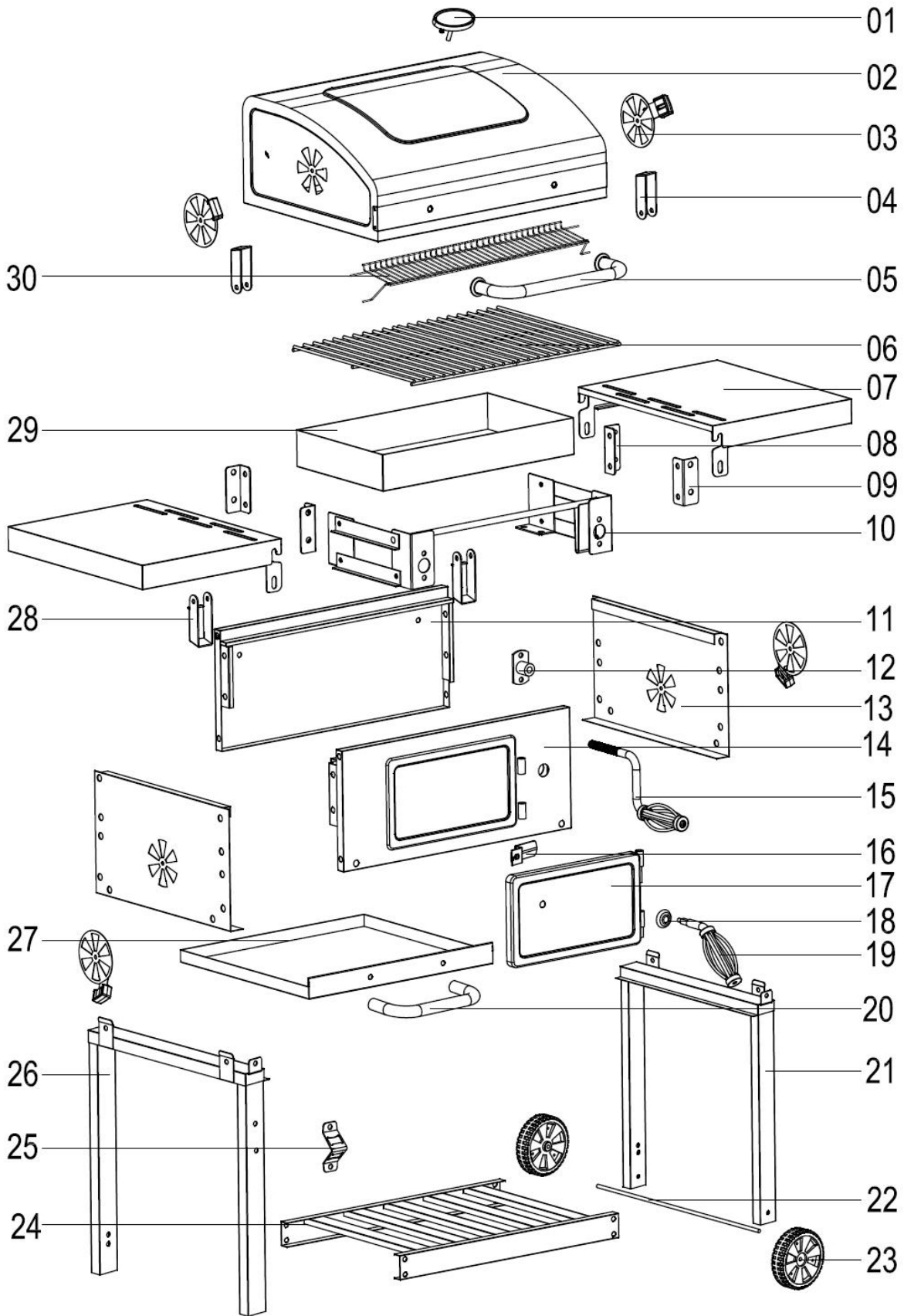











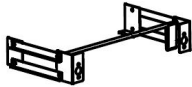



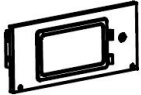



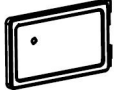



Bitte beachten Sie, dass wir uns kleine werkstechnische Änderungen bezüglich des Befestigungsmaterials vorbehalten müssen.

8. Explosionszeichnung

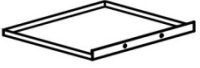

9. Stückliste

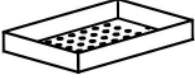
Nr.	Bezeichnung	Anz.	Bild
01	Thermometer	1	
02	Deckel	1	
03	Lüfterscheibe	4	
04	Scharnierteil am Deckel	2	
05	Griff für Deckel	1	
06	Grillrost	2	
07	Seitenablage	2	
08	Stützen A für Seitenablage	2	
09	Stützen B für Seitenablage	2	
10	Aufnahme für Kohlerost	1	
11	Rückwand Brennkammer	1	
12	Wellenbuchse	1	
13	Seitenwand rechts	2	
14	Frontplatte	1	
15	Kurbel für Kohlerost	1	

Nr.	Bezeichnung	Anz.	Bild
16	Vorreiber	1	
17	Tür für Brennkammer	1	
18	Abdeckscheibe	1	
19	Griff für Kohletür	1	
20	Griff für Aschekasten	1	
21	Baugruppe FüÙe rechts	1	
22	Achse für Räder	1	
23	Räder	2	
24	Grundplatte	1	
25	Flaschenöffner	1	
26	Baugruppe FüÙe links	1	
27	Aschekasten	1	
28	Scharnierteil an Brennkammer	2	
29	Kohlerost	1	
30	Warmhalterost	1	

10. Montage

Schritt 1

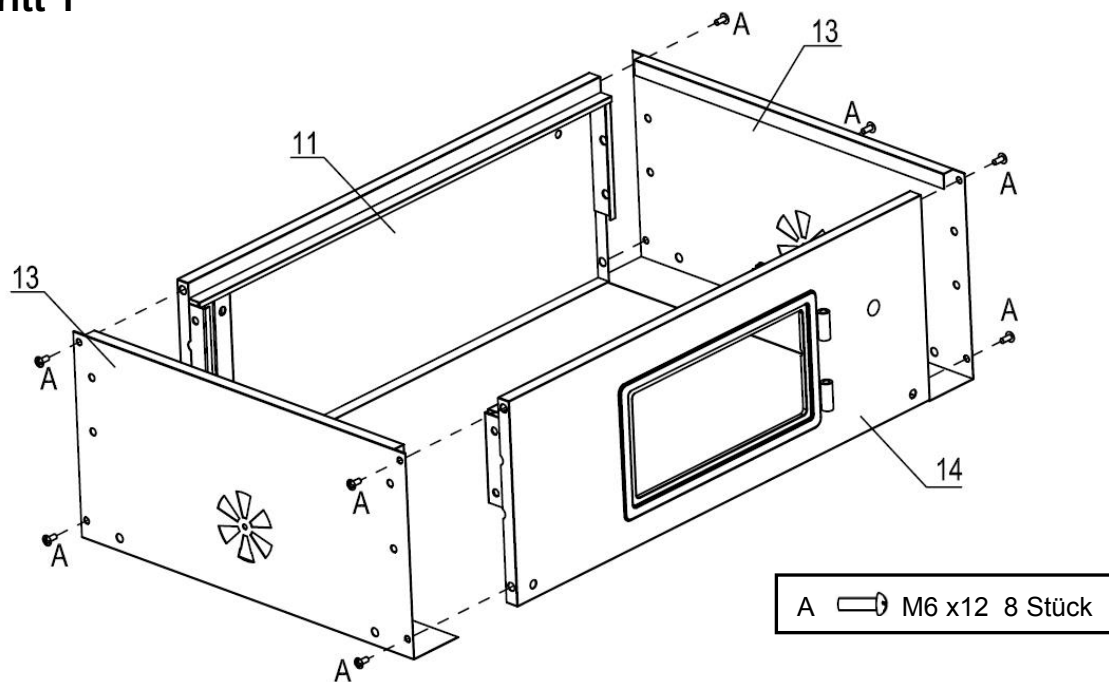

Schritt 2

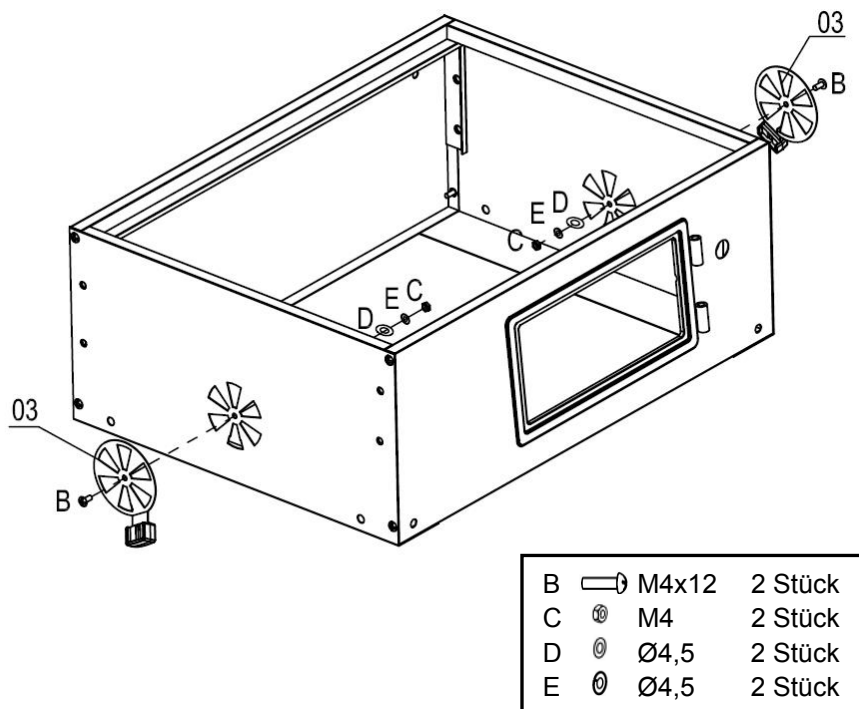

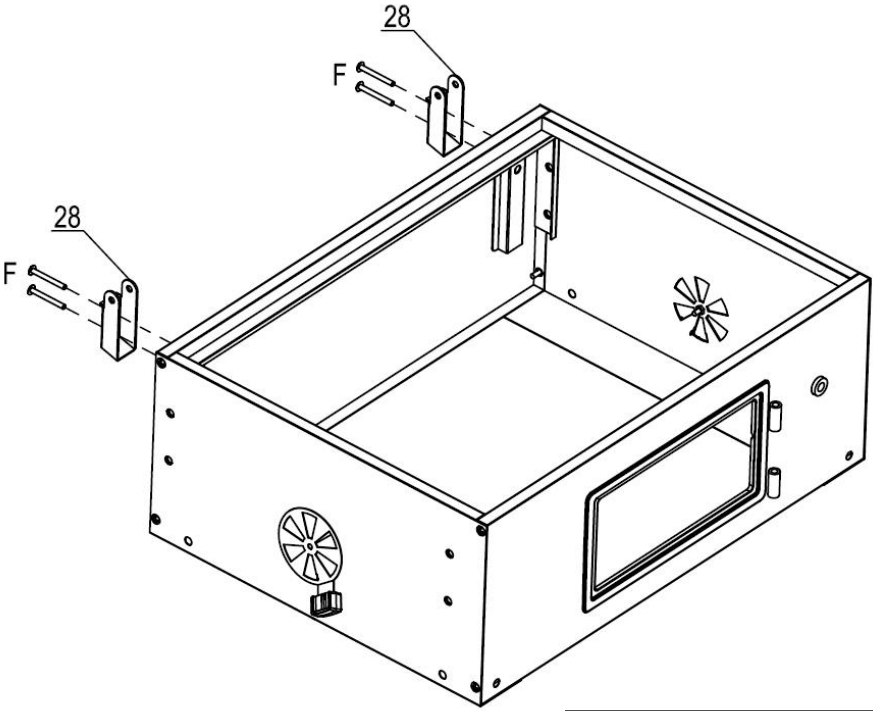

Schritt 3

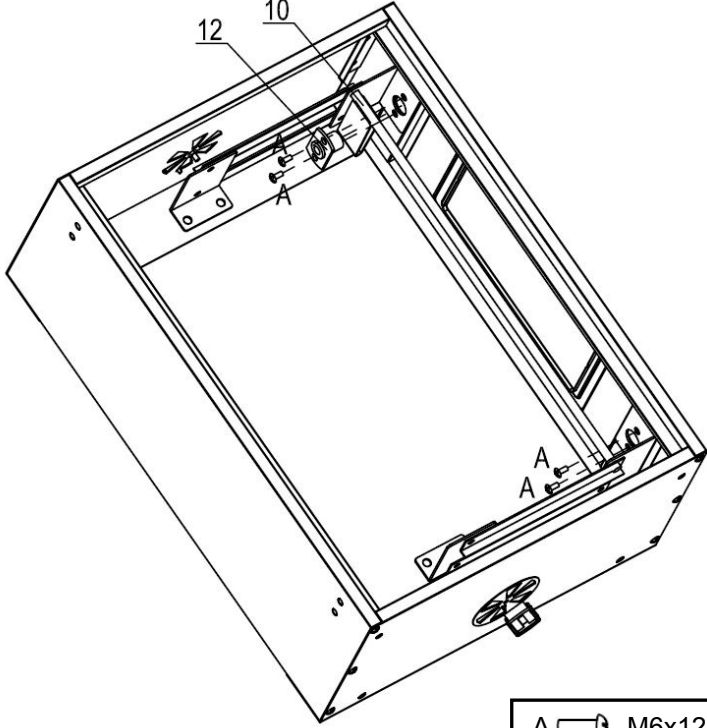

F  M6x35 4 Stück

Schritt 4



A  M6x12 4 Stück

Schritt 5

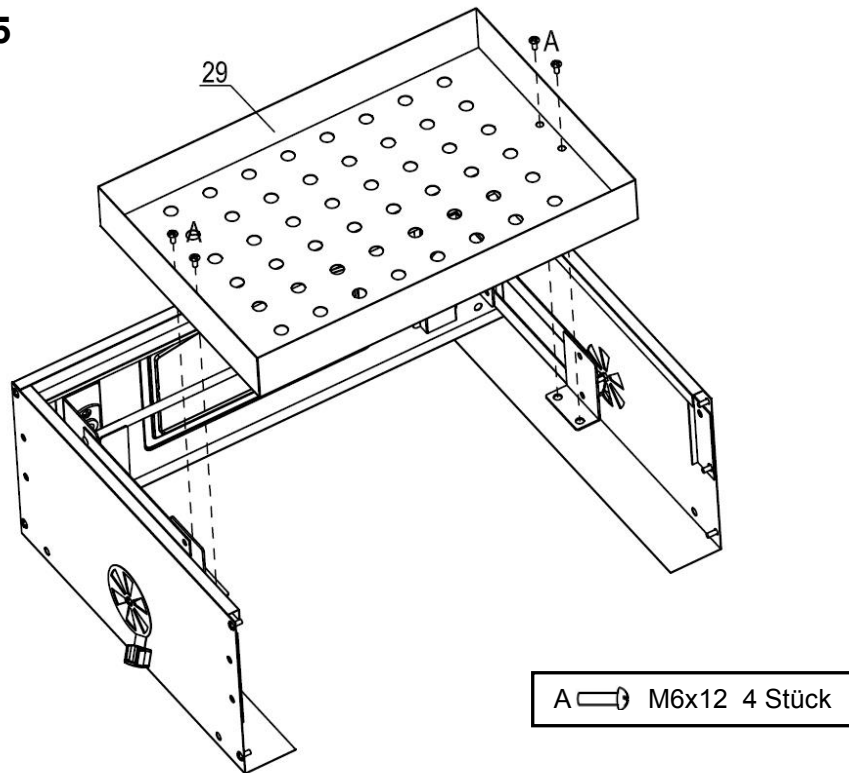

Schritt 6

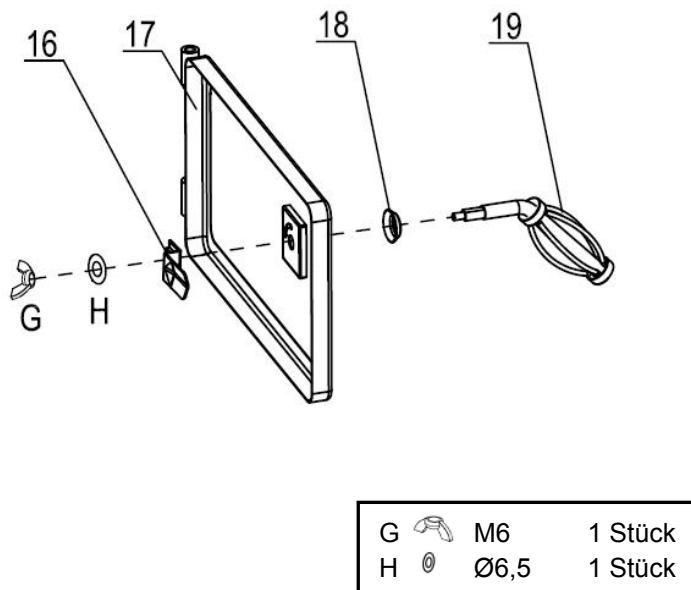

Schritt 7

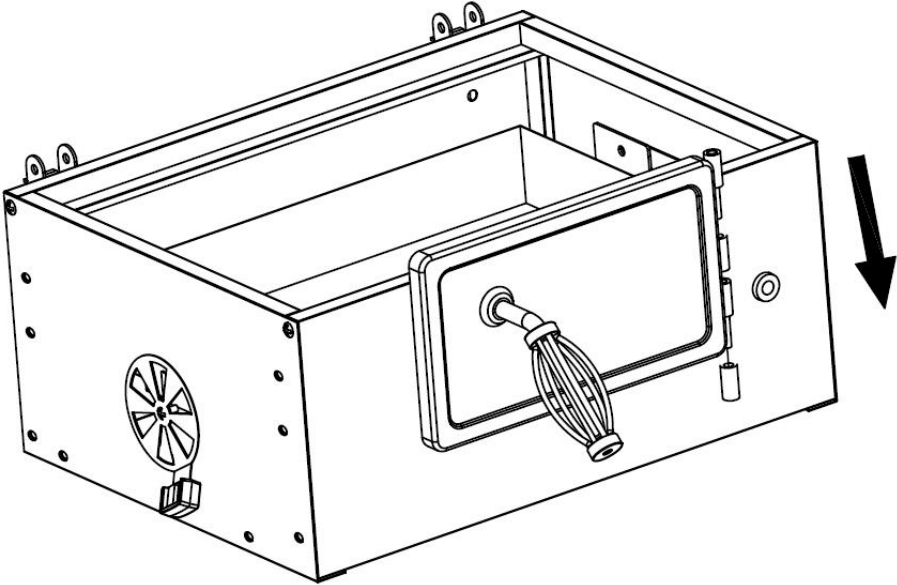

Schritt 8

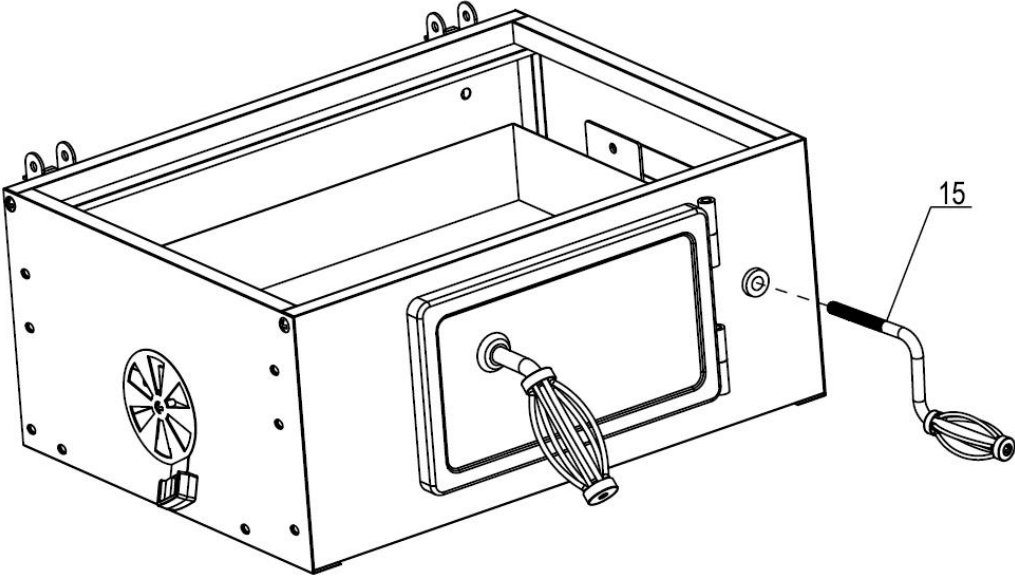

Schritt 9

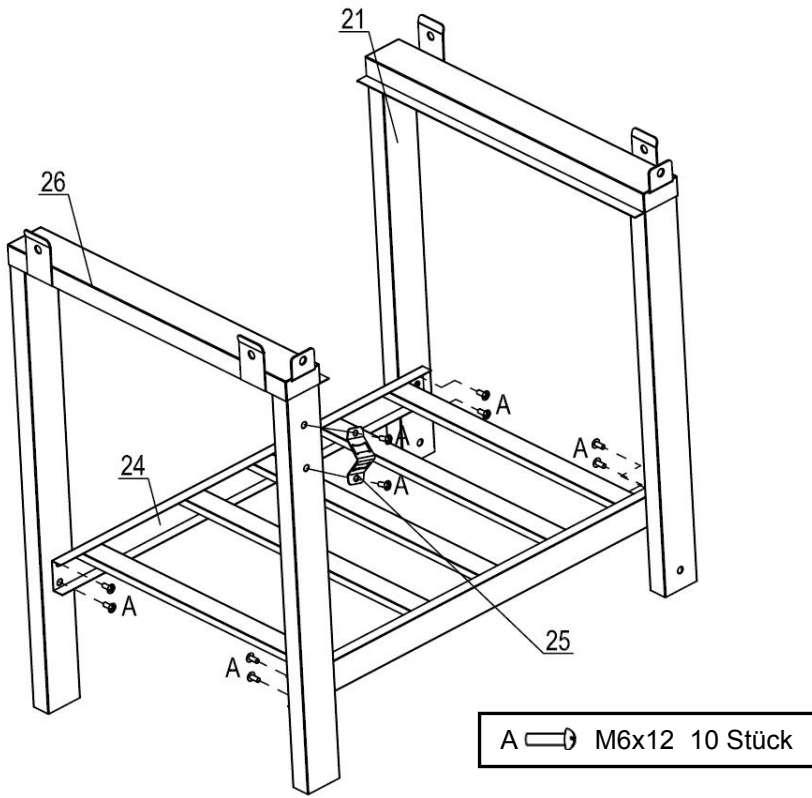

Schritt 10

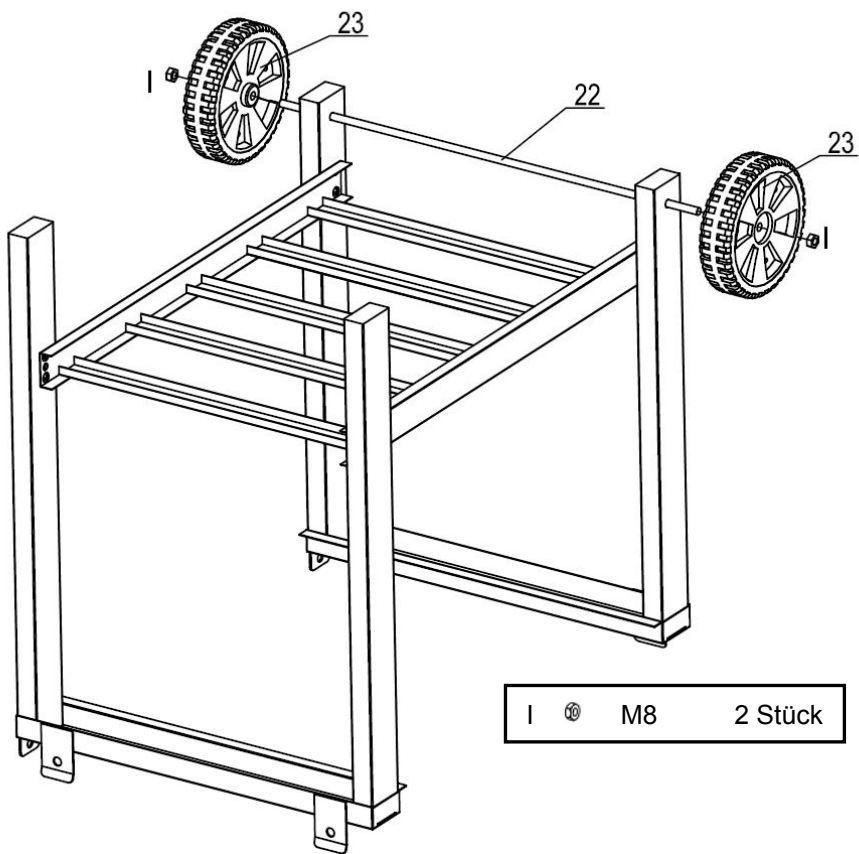

Schritt 11

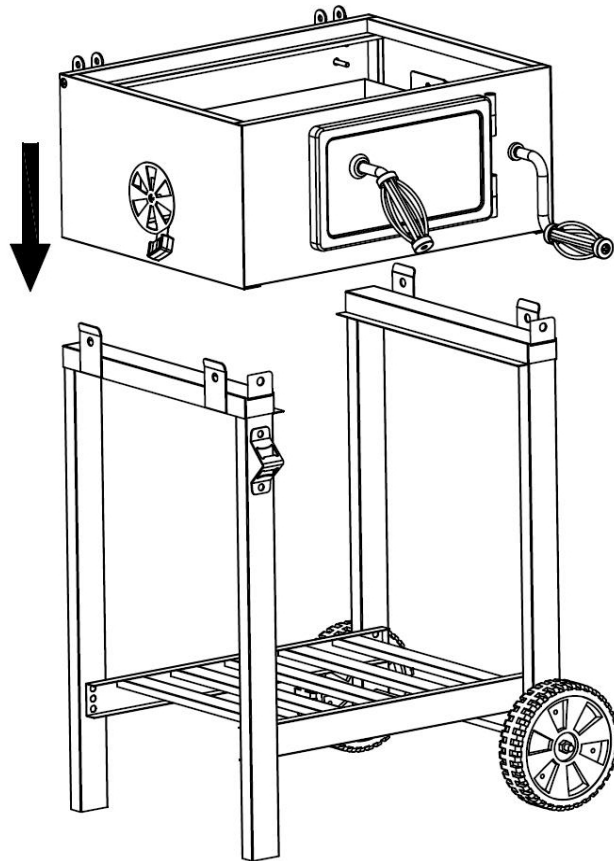

Schritt 12

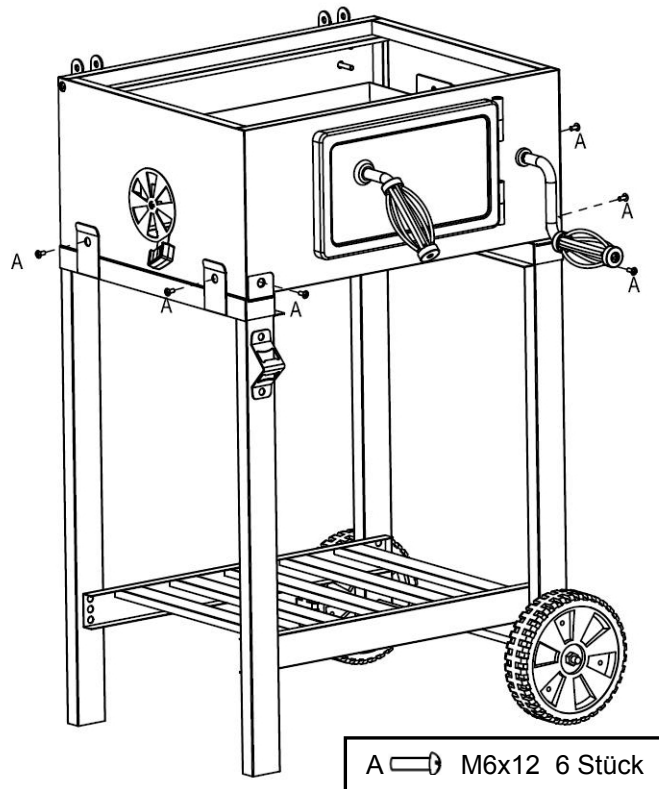

Schritt 13

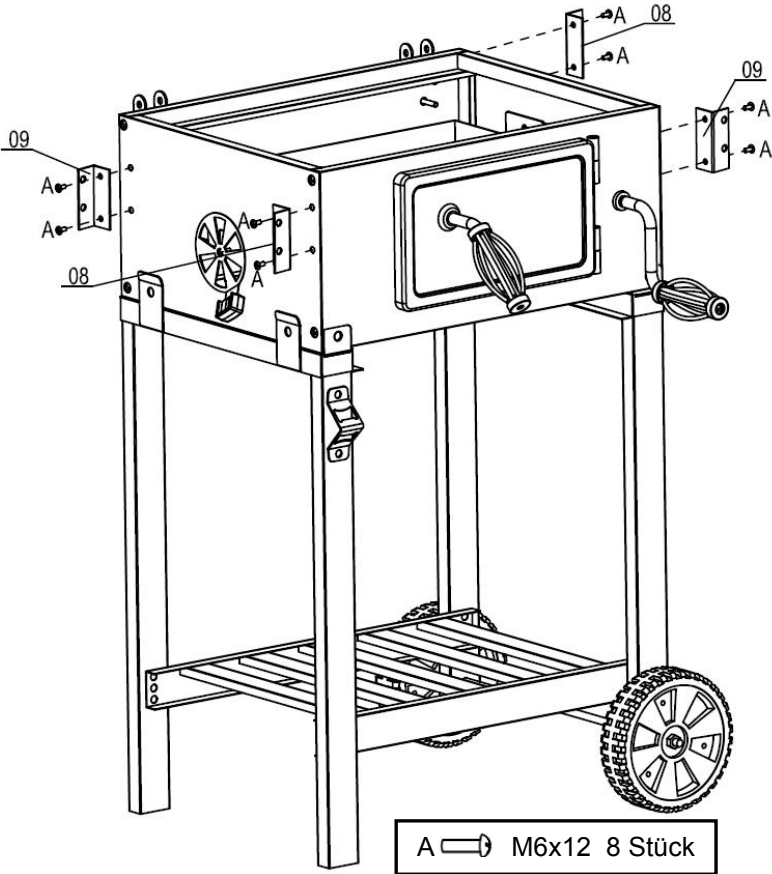



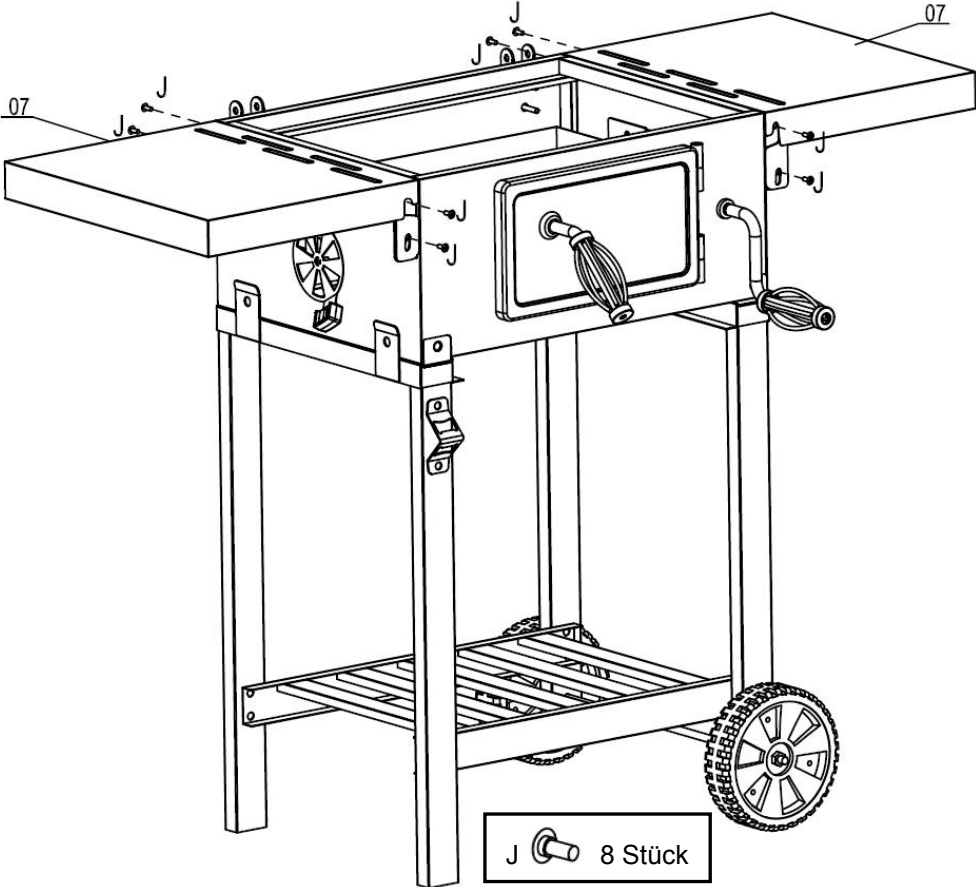

Schritt 14

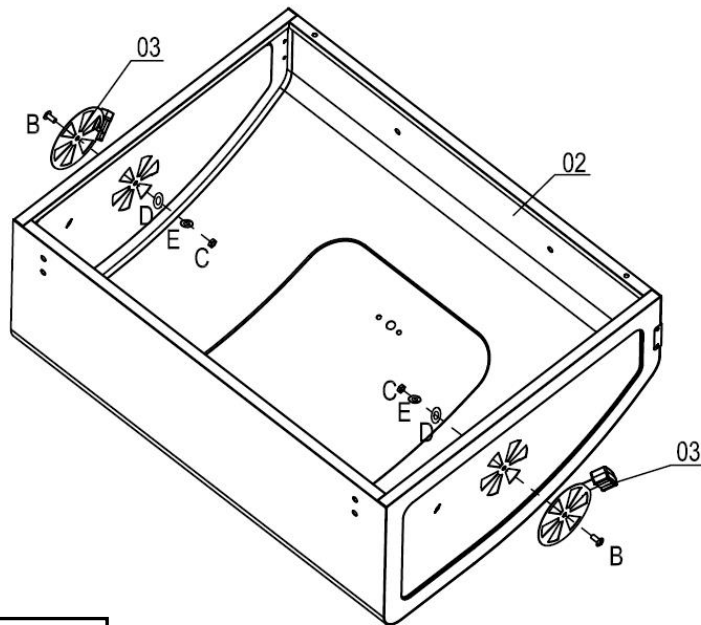

Schritt 15



B		M4x12	2 Stück
C		M4	2 Stück
D		Ø4,5	2 Stück
E		Ø4,5	2 Stück

Schritt 16

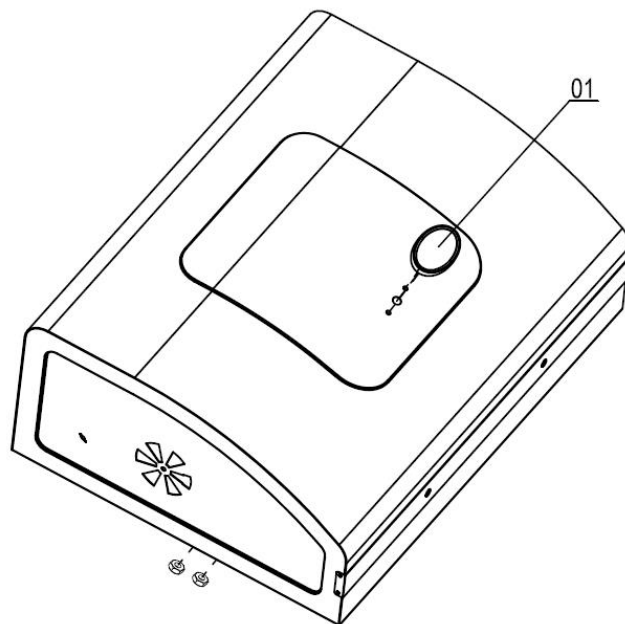

Schritt 17

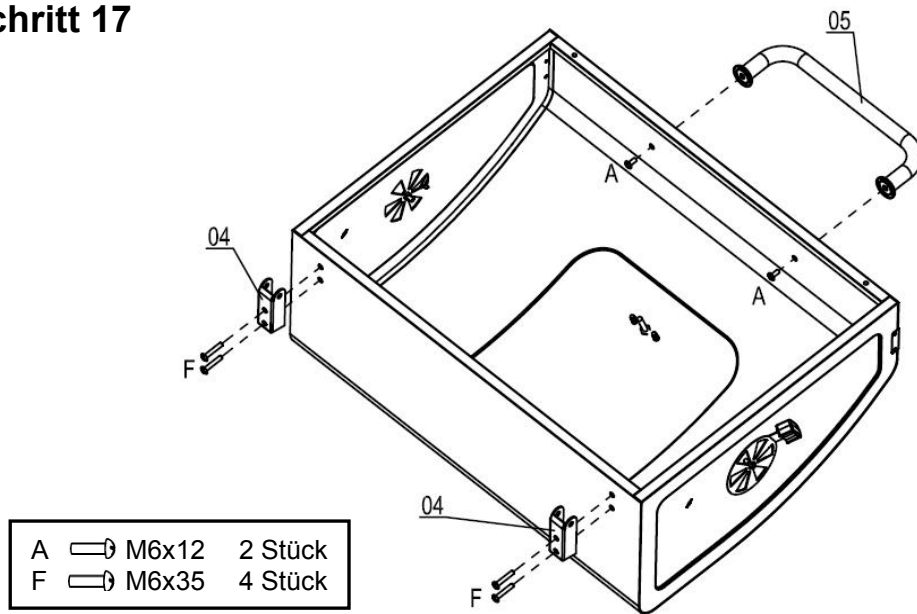

Schritt 18

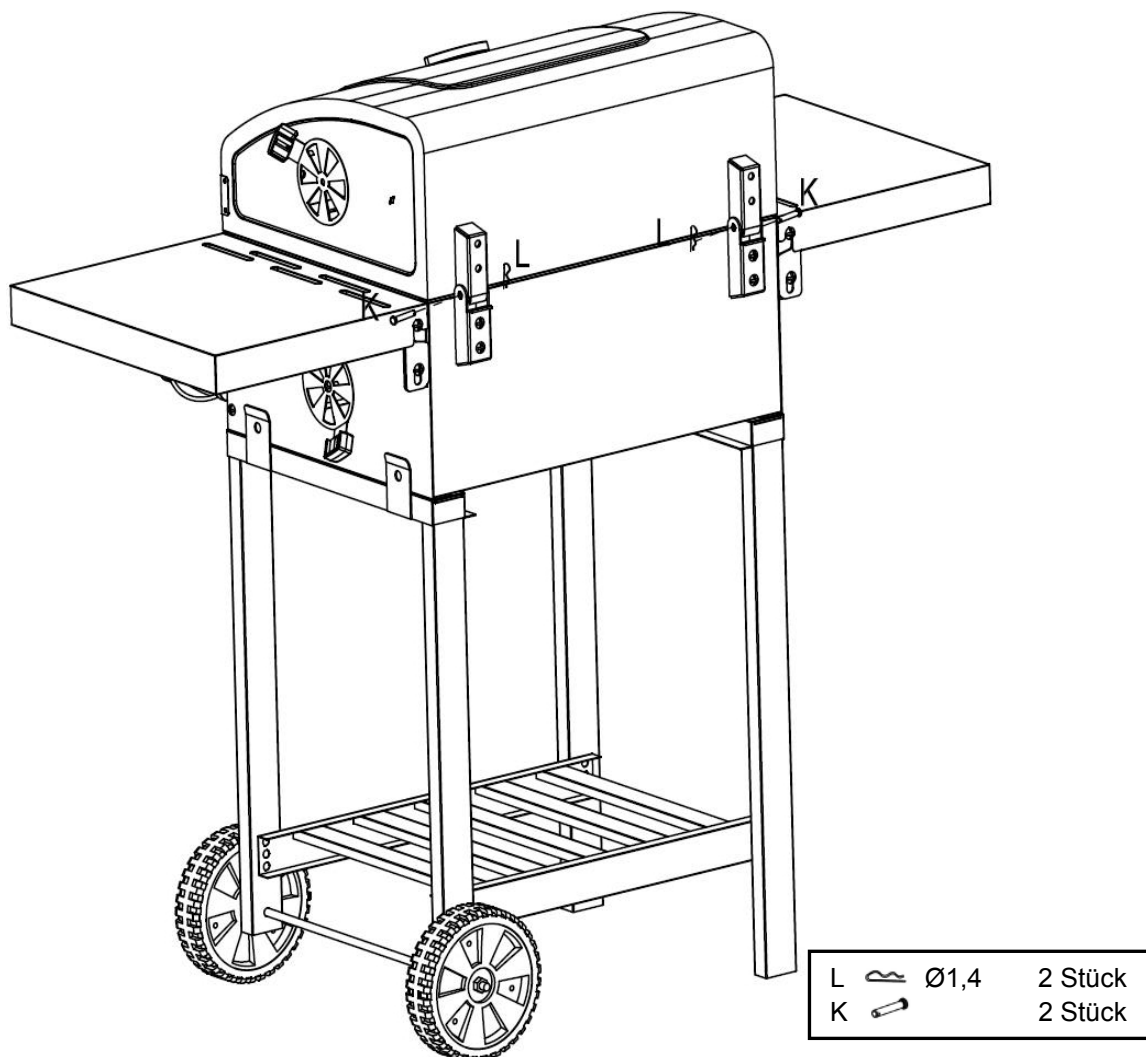

Schritt 19

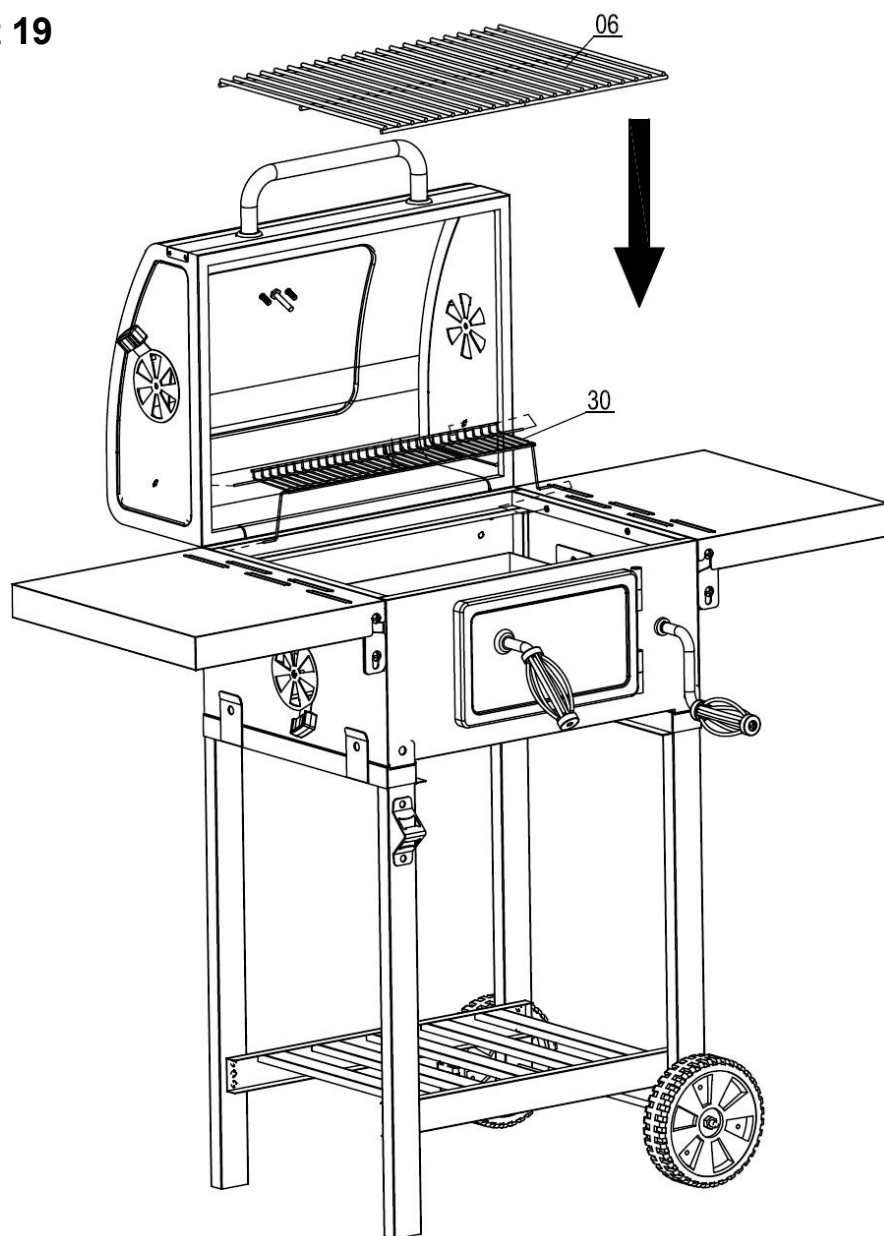

Schritt 20

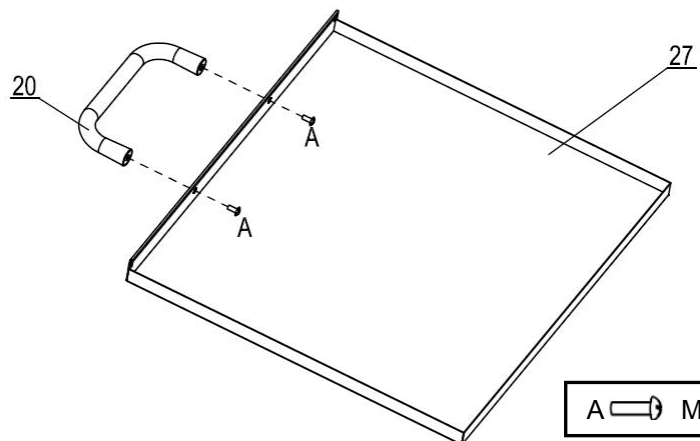

Schritt 21

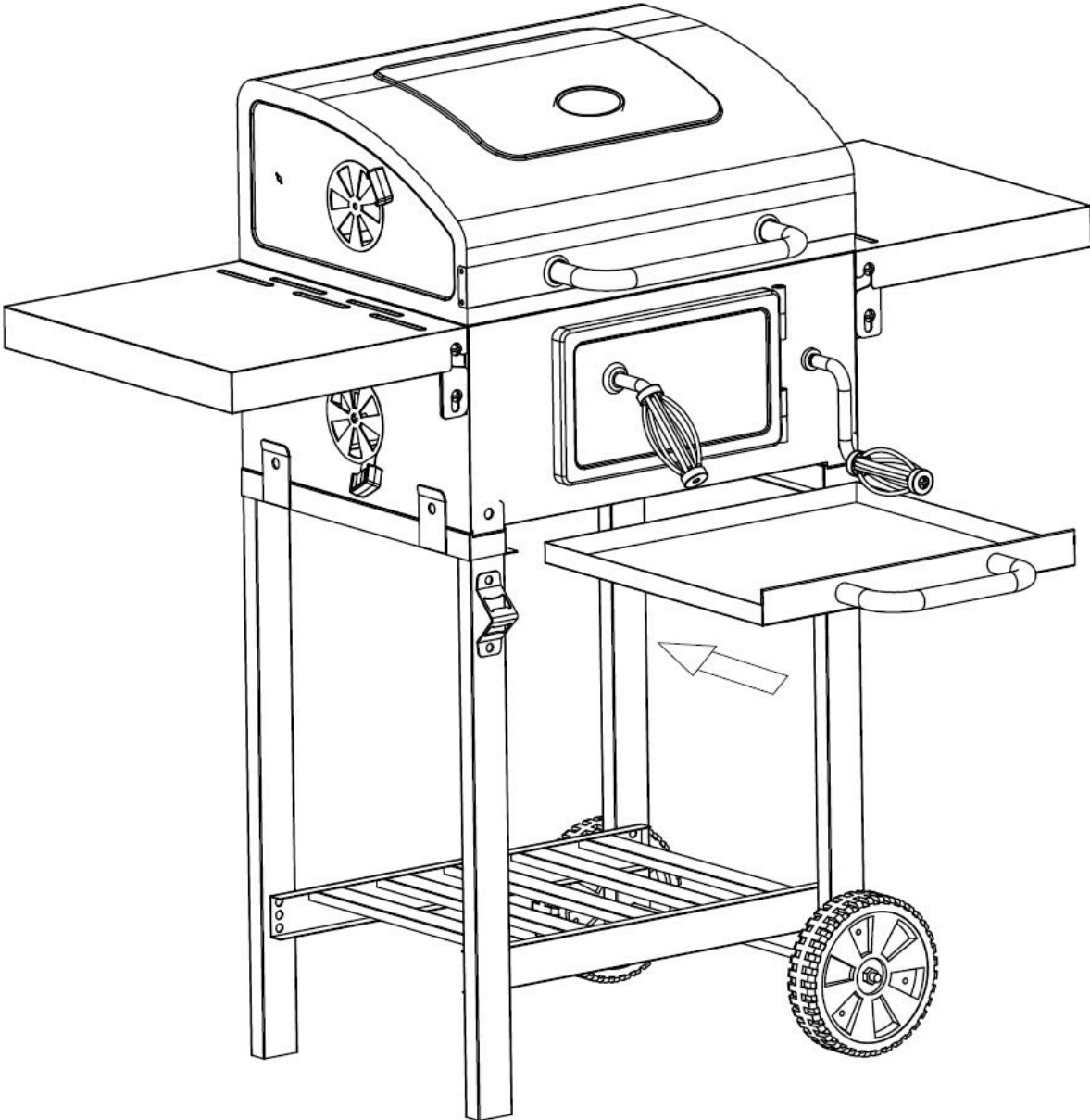



Der Grill ist nun betriebsbereit!
**Vor Inbetriebnahme des Gerätes die Sicherheitshinweise
und Hinweise zum Anzünden des Grills sorgfältig lesen!**



Bitte beachten Sie, dass wir uns kleine werkstechnische Änderungen
bezüglich des Befestigungsmaterials vorbehalten müssen.

11. Hinweise zum Anzünden des Gerätes



Der Brennstoffbehälter hat ein Fassungsvermögen von ca. 1,0 kg.
Vor dem ersten Gebrauch muss das Grillgerät aufgeheizt werden
und der Brennstoff muss mindestens 30 Minuten durchglühen.

1. Schichten Sie die Holzkohle, bzw. Briketts in der Kohleschüssel zu einer Pyramide auf.
2. Übergießen Sie die Pyramide leicht und gleichmäßig mit DIN-Anzündhilfe nach DIN-EN 1860-3 für Holzkohle.
3. Zünden Sie nach ca. 60 Sekunden die Pyramide am besten mit einem Streichholz an.
4. Grillgut erst auflegen, wenn der Brennstoff mit einer Ascheschicht bedeckt ist.
5. Setzen sie den eingefetteten Grillrost ein und beginnen Sie mit dem Grillen.

Vor dem Grillen:

- Waschen Sie vor dem Erstgebrauch den Grillrost mit warmem Spülwasser ab.
- Zum Grillen immer Grill- oder Küchenhandschuhe tragen.
- Nur geeignetes langes Grillzubehör (Zange, Wender) verwenden.
- Die Grillanzünder (trocken oder flüssig) müssen der DIN-EN 1860-3 entsprechen.
- Ausreichenden Abstand zu heißen Teilen halten, da jeder Kontakt zu Verbrennungen führen kann.

Nach dem Grillen:

- Warten Sie, bis die Holzkohle ausgebrannt ist und der Grill völlig ausgekühlt ist.
- Entleeren Sie die kalte Asche und reinigen Sie den Grill am besten regelmäßig vor je-dem Gebrauch
- Entfernen Sie Grillgutablagerungen mit einer geeigneten Grillbürste aus dem Handel.
- Reinigen Sie den Grill grundsätzlich mit warmem Spülwasser. Nicht Grillrost in der Spülmaschine waschen.

12. Lagerung

- Schützen Sie das Gerät vor Nässe und Unwetter.
- Decken Sie das Gerät gegebenenfalls nach völliger Abkühlung mit einer dafür geeigneten Hülle ab.

13. Entsorgung



Nach einer Außerbetriebsetzung des Geräts ist dieses umweltfreundlich zu entsorgen.

Befolgen Sie dabei die lokalen Vorschriften bei der Entsorgung.

Das Gerät besteht zum Großteil aus Stahl und aus unterschiedlichen Anteilen von anderen Materialien.

- Metallische Werkstoffe gelten allgemein als uneingeschränkt recyclingfähig. Trennen Sie die Bauteile zur Verwertung z. B. nach folgenden Kategorien:
 - Stahl und Eisen, Aluminium, Buntmetall
 - Kunststoffe
- Für die Verpackungsmaterialien nehmen Sie bei Bedarf Kontakt mit einem Entsorgungsfachbetrieb auf.

14. Gewährleistung



Wir übernehmen die Gewährleistung für den Grillwagen für die Dauer von 2 Jahren ab Kaufdatum. Die Gewährleistung umfasst Verarbeitungsmängel und fehlerhafte Teile.

Kosten für Fracht, Montage, Ersatz verschlissener Teile und Sonstiges sind nicht Bestandteil der Gewährleistung.

Die Gewährleistung erlischt und jegliche Verantwortung geht auf den Ausführenden über:

- Wenn der Grillwagen nicht bestimmungsgemäß verwendet wird.
- Wenn der Grillwagen trotz erkennbarer Schäden oder unvollständig montiert in Betrieb genommen wird.
- Wenn technische Änderungen am Grillwagen vorgenommen werden.
- Wenn Zubehör eingesetzt wird, das nicht ausdrücklich für diesen Grillwagen zugelassen ist (im Zweifelsfall bitte beim Kundendienst anfragen).
- Wenn keine Originale-Ersatzteile verwendet werden.



Service Hotline: ACTIVA Grillküche GmbH – Wilhelmstraße 10 – 95100 Selb

Tel.: 09287 9560970

Montag – Freitag von 9:00 bis 17:00 Uhr