



INSTRUKCJA OBSŁUGI

Odśnieżarki spalinowej

Faworyt KZO61HLE

Numer katalogowy: 31 043 244

Instrukcja oryginalna



Krysiak Sp. z o.o.
62-081 Baranowo, ul. Rolna 6, tel.: 61 650 75 30,
Serwis Centralny – infolinia serwisowa: 61 650 75 39,
Dział części zamiennych tel.: 61 650 75 34,
Fax: 61 650 75 32,
www.krysiak.pl

 **Faworyt**

Wyprodukowano w CHRL
Wydanie pierwsze, lipiec 2021 rok

CE DEKLARACJA ZGODNOŚCI WE CE

Zgodnie z Rozporządzeniem Ministra Gospodarki z dnia 21 października 2008r. w sprawie zasadniczych wymagań dla maszyn (Dz. U. Nr 199, poz. 1228) i Dyrektywą 2006/42/WE Parlamentu Europejskiego i Rady

Krysiak Sp. z o.o.

ul. Rolna 6

62-081 Baranowo

Osoba odpowiedzialna za przygotowanie dokumentacji technicznej maszyny na terenie UE:

Andrzej Krysiak, Rolna 6, 62-081, Baranowo **deklaruje z pełną odpowiedzialnością, że:**

Maszyna:	Odśnieżarka spalinowa z napędem Faworyt KZO61HLE
Model:	KCM24D
Numery seryjne:	2021016080001-2021016089999
Rok produkcji:	2021
Funkcja:	Usuwanie śniegu z powierzchni o twardym podłożu na terenach przydomowych

do której odnosi się niniejsza deklaracja, spełnia wymagania:

2006/42/EC – Dyrektywa Parlamentu Europejskiego i Rady z dnia 17 maja 2006r. w sprawie maszyn

2014/30/EU – Dyrektywa kompatybilności elektromagnetycznej

2000/14/EC i 2005/88/EC – Dyrektywa hałasowa

(UE) 2016/1628 zmieniona przez 2017/656 - Rozporządzenie Parlamentu Europejskiego i Rady (UE) z dnia 14 września 2016r. w sprawie wymogów dotyczących silników spalinowych.

Do oceny zgodności zastosowano następujące normy zharmonizowane:

ISO 8437:1989+A1, EN 55012:2007+A1

EN 61000-6-1:2007

Ponadto potwierdzono, zgodnie z dyrektywą w sprawie emisji hałasu 2000/14/EC + 2005/88/EC

Gwarantowany poziom mocy akustycznej: 100 dB(A)

Zmierzony poziom mocy akustycznej – 98,01 k=2,1 dB(A)

Poziom ciśnienia akustycznego – 87.2/87.6dB(A)/3dB(A)

Zastosowana procedura oceny zgodności odpowiada załącznikowi V dyrektywy 2000/14/EC

Niniejsza deklaracja zgodności WE traci swoją ważność, jeżeli maszyna zostanie zmieniona lub przebudowana bez zgody producenta.

Integralnym elementem maszyny jest instrukcja obsługi.

15/07/2021, Baranowo

Data i miejsce wystawienia

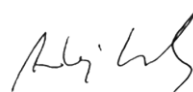

Andrzej Krysiak
Prezes Zarządu

Imię, nazwisko oraz podpis osoby upoważnionej
przez producenta do sporządzenia deklaracji zgodności

Jednostka notyfikująca:

TÜV Rheinland LGA Products GmbH, Tillystraße 2, 90431 Nürnberg Germany, NB 0197



Przeczytaj uważnie niniejszą instrukcję przed rozpoczęciem eksploatacji urządzenia. Zawarte są tu ważne informacje dotyczące zasad właściwego montażu, sposobu pracy i konserwacji urządzenia, bezpiecznych dla użytkownika. Przechowuj instrukcję w bezpiecznym miejscu, aby w razie potrzeby móc do niej wrócić lub przekazać ją kolejnym użytkownikom wraz z urządzeniem.



Uwaga!

Zwracaj szczególną uwagę na rozdziały, które zawierają sygnały ostrzegawcze i uwagi.

Spis treści

Spis treści	6
1. Zawartość opakowania	8
2. Przeznaczenie	8
3. Opis ogólny	8
3.1 Opis działania	8
3.2 Elementy urządzenia (budowa odśnieżarki)	9
3.3 Dane techniczne odśnieżarki	10
4. Podstawowe zalecenia bezpieczeństwa	10
4.1 Symbole dotyczące urządzenia	10
4.2 Symbole w instrukcji obsługi	12
4.3 Ogólne wskazówki bezpieczeństwa	12
4.4 Wskazówki bezpieczeństwa dotyczące paliwa	17
4.5 Specjalne zasady bezpieczeństwa dotyczące urządzeń zasilanych akumulatorami....	17
5. Montaż	18
5.1 Montaż kół	18
5.2 Montaż uchwytów i linek sterujących	18
5.3 Montaż drążka od dźwigni zmiany biegów	20
5.4 Montaż rękojeści	21
5.5 Montaż komina wyrzutowego	21
6. Obsługa przed uruchomieniem	23
6.1 Obsługa dźwigni zmiany biegów	23
6.2 Rozruchowa pompka paliwa	23
6.3 Dźwignia ssania	23
6.4 Dźwignia przepustnicy – manetka gazu	24
6.5 Obsługa dźwigni sprzęgieł	24
6.6 Obsługa komina wyrzutowego	24
6.7 Narzędzie do czyszczenia komina	25
6.8 Płozy poślizgowe	25
6.9 Olej silnikowy	25
6.10 Paliwo	26
7. Uruchomienie	26
7.1 Uruchomienie urządzenia	27
7.2 Zatrzymanie silnika	28
7.3 Strefa bezpieczeństwa operacji	28
7.4 Operowanie odśnieżarką	29
7.5 Wskazówki dotyczące odśnieżania	29
7.6 Narzędzie do czyszczenia rynny	30
8. Czyszczenie, konserwacja, przechowywanie i zamawianie części zamiennych	30
8.1 Czyszczenie i konserwacja	30
8.2 Smarowanie	31
8.3 Płytki i płozy poślizgowe	32
8.4 Wymiana paska śruby wirnikowej	33
8.5 Wymiana paska napędowego	35
8.6 Wymiana koła tarcia	35

8.7 Sprawdzenie i wymiana oleju silnikowego.....	37
8.8 Sprawdzenie świecy zapłonowej.....	38
8.9 Gaźnik.....	38
8.10 Prędkość silnika.....	38
8.11 Regulacja linek sterujących.....	38
8.12 Przechowywanie.....	39
8.13 Przygotowanie do transportu.....	40
8.14 Zamawianie części.....	40
9. Najpopularniejsze usterki.....	41
10. Gwarancja.....	42
11. Usuwanie odpadów i recycling.....	42
12. Ryzyko reszkowe.....	43
13. RYSUNEK ZŁOŻENIOWY NR 1.....	44

1. Zawartość opakowania

Ostrożnie otwórz opakowanie i wyciągnij z niego wszystkie elementy urządzenia. Komplet powinien zawierać następujące elementy:

- korpus odśnieżarki ze śrubą wirnikową
- uchwyty sterujące z panelem sterowania
- dolny uchwyt
- komin wyrzutowy
- koło – 2 szt
- rękojeść do drążka zmiany biegów
- rękojeść do drążka zmiany odległości wyrzutu śniegu
- drążek od zmiany kierunku wyrzutu śniegu
- zestaw mocujący (śruby, podkładki, nakrętki) – 1 kpl
- klucz do świecy zapłonowej
- instrukcja obsługi (montażu)

2. Przeznaczenie



Odśnieżarka wirnikowa służy do usuwania śniegu (nawet grubszej warstwy) z chodników, placów i parkingów z twardym podłożem. Każde inne jej wykorzystanie jest sprzeczne z przeznaczeniem i może stanowić poważne zagrożenie dla użytkownika, a także prowadzić do uszkodzenia urządzenia.

Maszyna nie jest przeznaczona do użytkowania przez dzieci oraz osoby dorosłe znajdujące się pod wpływem alkoholu, środków odurzających lub leków ograniczających możliwość prowadzenia pojazdów mechanicznych i obsługiwanie maszyn. Urządzenie może obsługiwać wyłącznie osoba dorosła, która zapoznała się z niniejszą instrukcją i jest świadoma ryzyka zranień i uszkodzeń, jakie mogą wystąpić w wyniku nieprzestrzegania zasad w niej zawartych.

Producent nie ponosi odpowiedzialności za szkody zaistniałe w wyniku użycia urządzenia niezgodnego z przeznaczeniem oraz jego nieprawidłowej obsługi. Za wszelkie wypadki lub szkody poniesione przez innych ludzi na zdrowiu lub mieniu odpowiada wyłącznie właściciel urządzenia i/lub osoba ją obsługująca.

Maszyna nie jest przystosowana do użytku komercyjnego. Umowa gwarancyjna nie obowiązuje w przypadku, gdy urządzenie było stosowane w zakładach rzemieślniczych, przemysłowych lub do innej działalności zarobkowej.

3. Opis ogólny

3.1 Opis działania

Odśnieżarka spalinowa zbiera śnieg za pomocą śruby wirnikowej umieszczonej na przodzie urządzenia, obracającej się z dużą prędkością i kierującej śnieg do komina wyrzucającego go na kilka metrów. Śruba ta wprowadzana jest w ruch za pomocą mocnego silnika spalinowego firmy Loncin. Dla bezpieczeństwa i komfortu obsługi odśnieżarka posiada rozrusznik elektryczny, oświetlenie robocze oraz napęd na koła 4 biegi do przodu i 1 bieg do tyłu.

3.2 Elementy urządzenia (budowa odśnieżarki)

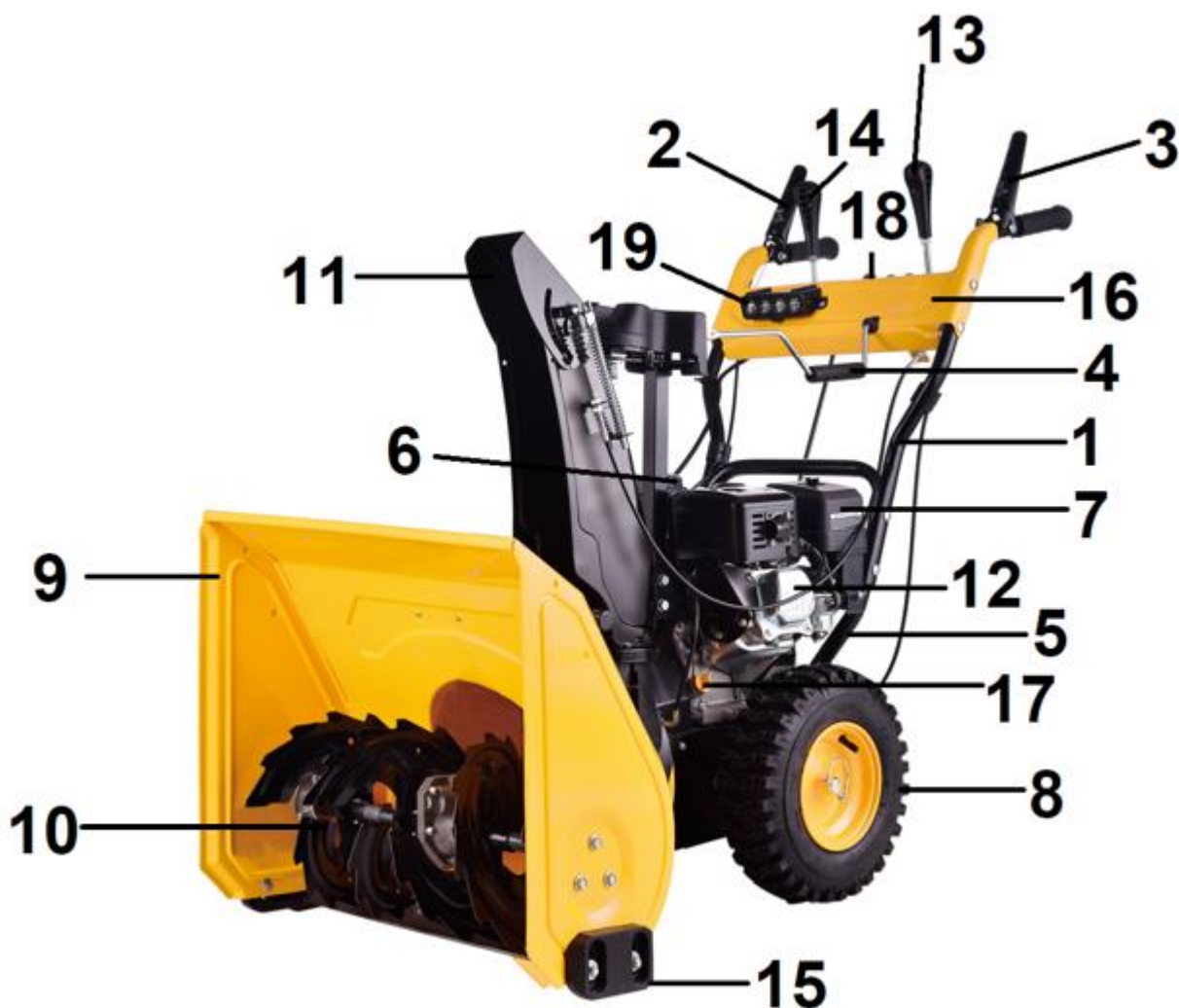

Rys. 1

1. Uchwyt górny
2. Dźwignia sprzęgła – włączania śruby wirnikowej
3. Dźwignia sprzęgła – jazdy
4. Dźwignia od zmiany kierunku wyrzutu śniegu
5. Uchwyt dolny
6. Korek wlewu paliwa
7. Obudowa filtra powietrza
8. Koło
9. Osłona śruby wirnikowej
10. Śruba wirnikowa
11. Komin wyrzutowy - wyrzut śniegu
12. Silnik
13. Dźwignia ustawiania odległości wyrzutu
14. Dźwignia zmiany biegów
15. Płozы poślizgowe
16. Panel sterowania
17. Korek wlewu oleju

18. Wyłącznik oświetlenia LED

19. Oświetlenie LED



Przed złożeniem odśnieżarki zapoznaj się z Rys. 1 przedstawiającym elementy urządzenia

3.3 Dane techniczne odśnieżarki

Model	KZO61HLE
Silnik	Loncin H200 196cc
Moc silnika	4,1 kW 3600 obr/min
Maksymalny moment obrotowy silnika	11,5 Nm /2500 obr./min
Biegi	4 do przodu 1 do tyłu
Typ rozrusznika	Linkowy i elektryczny 230V
Szerokość robocza(mm)	61 cm
Wysokość robocza (mm)	51 cm
Wyrzut max	11 m
Pojemność zbiornika paliwa	2,5 L
Pojemność zbiornika oleju	0,5 L
Gwarantowany poziom mocy akustycznej:	100 dB(A)
Zmierzony poziom mocy akustycznej:	98,01 dB(A) k=2,1 dB(A)
Poziom ciśnienia akustycznego:	87.2/87.6dB(A)/3dB(A)
Waga netto:	58 kg
Świeca zapłonowa:	F7RTC

Producent zastrzega sobie prawo do zmian poprawiających funkcjonalność i bezpieczeństwo urządzenia, które niekoniecznie są odzwierciedlone na rysunkach i w opisach niniejszej instrukcji.

4. Podstawowe zalecenia bezpieczeństwa

Zawarte są tu podstawowe zasady bezpieczeństwa, konieczne do zachowania podczas pracy urządzenia. Urządzenie jest zaopatrzone w naklejki ostrzegawcze i informacje w postaci piktogramów – umownych znaków ostrzegawczych, które mają przypominać o bezpieczeństwie użytkowania i obsługi. Naklejki te należy utrzymywać w czystości i nie wolno ich odklejać. W przypadku uszkodzenia, zabrudzenia czy utraty czytelności należy dokupić je u importera i ponownie umieścić na maszynie.

Znaki bezpieczeństwa oraz napis ostrzegawczy są umieszczone na osłonie i kominie odśnieżarki.

Znaki bezpieczeństwa oraz napis ostrzegawczy znajdujące się na silniku zostały opisane w odpowiedniej instrukcji obsługi silnika dołączonej do urządzenia.

4.1 Symbole dotyczące urządzenia

Dbaj o to, aby były czytelne: (nie wszystkie są na urządzeniu)

	<p>OSTRZEŻENIE Symbol niebezpieczeństwa z informacjami na temat ochrony osób i mienia.</p>
 	<p>OSTRZEŻENIE Przeczytaj uważnie instrukcję obsługi przed uruchomieniem urządzenia.</p>
 	<p>UWAGA! Zakładaj i stosuj odpowiednie środki ochrony osobistej. Zakładaj odpowiednią odzież ochronną. Zakładaj ochronniki słuchu i okulary ochronne. Zakładaj rękawice ochronne.</p>
 	<p>OSTRZEŻENIE! Ryzyko zranienia - niebezpieczeństwo wyrzutu kamieni i innych przedmiotów spod urządzenia. Osoby postronne (szczególnie dzieci) i zwierzęta domowe powinny znajdować się w bezpiecznej odległości.</p>
 	<p>OSTRZEŻENIE! Zgaś silnik i zdejmij nasadkę świecy zapłonowej przed naprawą, czyszczeniem, transportem czy wykonywaniem jakichkolwiek regulacji i konserwacją urządzenia bądź gdy zostawiasz urządzenie bez nadzoru. Przed przystąpieniem do jakichkolwiek czynności konserwacyjnych zgaś silnik i wyjmij kluczyk ze stacyjki.</p>
	<p>OSTRZEŻENIE! Paliwo jest łatwopalne. Nie pal podczas nalewania paliwa ani podczas pracy zmiatarką. Podczas nalewania paliwa trzymaj się z dala od źródeł ognia. Niebezpieczeństwo wybuchu.</p>
	<p>Gorąca powierzchnia! Nie dotykaj!</p>

  	<p>OSTRZEŻENIE! Nie dotykaj ruchomych części urządzenia, nie wkładaj kończyn pod obracające elementy, nie zdejmuj elementów obudowy zanim nie zgasisz silnika i nie zatrzymają się wszystkie elementy ruchome urządzenia.</p>
	<p>NIEBEZPIECZEŃSTWO! Zatrzymaj silnik zanim usuniesz blokadę. Użyj narzędzia do usuwania blokady/ czyszczenia a nie rąk czy nóg, które mogą ulec amputacji.</p>
	<p>Aktywacja jazdy maszyny (lewa dźwignia).</p>
	<p>Aktywacja wirnika odśnieżarki (prawa dźwignia).</p>
	<p>Gwarantowany poziom mocy akustycznej.</p>
	<p>Produkt odpowiada standardom bezpieczeństwa.</p>

4.2 Symbole w instrukcji obsługi



UWAGA! Ostrzeżenie - symbol niebezpieczeństwa z informacjami na temat ochrony osób i mienia.



WSKAZÓWKA ułatwiająca posługiwanie się urządzeniem.

4.3 Ogólne wskazówki bezpieczeństwa



Przeczytaj uważnie niniejszą instrukcję. Przechowuj ją, aby móc do niej zaglądać w dowolnej chwili.



W przypadku nieprawidłowej eksploatacji urządzenie może spowodować poważne urazy. W celu uniknięcia szkód osobowych i rzeczowych, koniecznie przestrzegaj opisanych wskazówek bezpieczeństwa i zachowania szczególnej uwagi. Zaznajom się dobrze ze wszystkimi częściami

urządzenia przed jego montażem.

To urządzenie może amputować ręce i stopy oraz wyrzucić pochwycony przedmiot. Nieprzestrzeganie poniższych instrukcji bezpieczeństwa może spowodować poważne obrażenia albo śmierć.

Przygotowanie do bezpiecznej pracy:

- Nie pozwalaj dzieciom oraz innym osobom dorosłym, które nie zaznajomiły się z niniejszą instrukcją obsługi, używać urządzenia.
- Urządzenie nie jest zabawką, zachowaj szczególną ostrożność przez cały czas kontaktu z urządzeniem.
- Nie używaj odśnieżarki do innych celów niż do odśnieżania.
- Nie korzystaj z urządzenia w czasie, w którym w pobliżu (zachowaj odstęp co najmniej 25 metrów) znajdują się inne osoby (szczególnie małe dzieci) oraz zwierzęta domowe. Zgaś silnik, jeśli ktoś pojawi się w obrębie obszaru pracy.
- Pamiętaj, że to użytkownik i/lub właściciel ponoszą odpowiedzialność za wypadki i urazy innych osób oraz ich mienia.
- Sprawdź odśnieżany teren przed rozpoczęciem pracy. Usuń wszelkie kamienie, patyki, druty oraz inne ciała obce, które mogą zakłócić pracę urządzenia lub zostać przez nią pochwycone i wyrzucone.
- Noś okulary ochronne podczas pracy, również w czasie regulacji czy naprawy urządzenia.
- Zakładaj do pracy solidne obuwie (wzmocnione czubki) na nieślizgającej się podeszwie. Unikaj noszenia luźnej odzieży z wiszącymi sznurkami czy paskami oraz biżuterii, gdyż łatwo może dostać się w ruchome części urządzenia.
- Przed każdym użyciem przeprowadź kontrolę wzrokową urządzenia. Nie uruchamiaj urządzenia, jeśli brak w nim elementów ochronnych (np. osłony silnika, osłony śruby wirnikowej) albo gdy wkrety, śruby są zużyte, uszkodzone lub niedokręcone.
- Przed uruchomieniem silnika wyłącz wszystkie sprzęgła i włącz bieg neutralny.
- Nigdy nie próbuj dokonywać żadnych regulacji podczas pracy silnika, z wyjątkiem przypadków wyraźnie zalecanych w instrukcji obsługi.
- Pozwól silnikowi i maszynie dostosować się do temperatury zewnętrznej przed rozpoczęciem usuwania śniegu.
- Używaj wyłącznie części zamiennych i elementów wyposażenia, które zostały dostarczone i/lub są zalecane przez producenta. Użycie innych części zamiennych prowadzi do utraty roszczeń z tytułu gwarancji.
- Użyj uziemionego przedłużacza trójprzewodowego i gniazda dla wszystkich urządzeń z silnikami o rozruchu elektrycznym.
- Wyreguluj wysokość obudowy kolektora do czyszczenia żwiru lub pokruszonych powierzchni skalnych.

Bezpieczna praca z urządzeniem:



W trakcie pracy urządzenia w żadnym wypadku nie podkładaj rąk i nóg pod, ani w pobliżu obracających się części urządzenia. Niebezpieczeństwo zranienia! Wiele wypadków zdarza się na skutek nagłego zgaszenia silnika i najechania jej na stopę.



Przestrzegaj przepisów dotyczących ochrony przed hałasem i przepisów lokalnych. Możliwość eksploatacji urządzenia w określone dni (np. w niedziele i święta), w określonych porach dnia (w porze

obiadowej, w czasie ciszy nocnej) oraz w określonych obszarach (np. kurortach lub klinikach) jest ograniczona.

- Nie używaj urządzenia w deszczu, przy złej pogodzie, w wilgotnym otoczeniu.
- Pracuj wyłącznie w świetle dziennym lub przy bardzo dobrym sztucznym oświetleniu.
- Nie uruchamiaj urządzenia przy silnym wietrze, gdy jest słaba widoczność, bardzo wysokie lub bardzo niskie temperatury.
- Nigdy nie uruchamiaj urządzenia w zamkniętych lub źle przewietrzanych pomieszczeniach; niebezpieczeństwo zatrucia – spaliny zawierają szkodliwy tlenek węgla.
- Do pracy miej suche dłonie, bez śladów zabrudzeń paliwem lub olejem.
- Nie korzystaj z urządzenia w przypadku zmęczenia, osłabionej koncentracji, gdy jesteś pod wpływem alkoholu, leków lub innych środków odurzających. Pracuj z rozsądkiem, rób przerwy.
- Nigdy nie zostawiaj urządzenia w miejscu pracy bez nadzoru.



UWAGA! Zgaś silnik za każdym razem gdy pozostawiasz urządzenie. Podczas przerw w pracy pozostaw urządzenie w taki sposób, aby nie stanowiło dla nikogo zagrożenia.

- Nie przechylaj urządzenia w trakcie uruchamiania.
- Nie uruchamiaj silnika stojąc w polu wyrzutu śniegu.
- Nie kładź rąk lub stóp w pobliżu obracających się części, w obudowie ślimaka / wirnika lub zespole wyrzutu. Kontakt z obracającymi się częściami może amputować ręce i stopy. Zawsze trzymać się z dala od otworu wylotowego.
- Uruchamiaj i gaś silnik zgodnie z zasadami podanymi w niniejszej instrukcji i tylko stojąc w bezpiecznej odległości od śruby wirnikowej i wyrzutu śniegu.
- Prowadź urządzenie wyłącznie chodząc, nie biegaj z maszyną.
- Zawsze odłączaj napęd śruby wirnikowej, jeśli nie jest używana.
- Nie pracuj przy użyciu urządzenia, które jest niekompletne, uszkodzone lub przebudowane bez zgody producenta.
- Dźwignie sterujące muszą działać łatwo w obu kierunkach i po zwolnieniu automatycznie powrócić do pozycji wyłączonej
- Dźwignia sterowania ślimakiem / wirnikiem jest urządzeniem zabezpieczającym. Nigdy nie modyfikuj jej działania. W przeciwnym wypadku urządzenie staje się niebezpieczne i może spowodować obrażenia ciała.
- Nie przeciążaj urządzenia. Pracuj tylko w podanym przedziale mocy, nie zmieniaj ustawień regulatora przy silniku.
- Nie pal tytoniu podczas pracy urządzeniem oraz na obszarze, na którym dolewasz paliwo lub przechowujesz paliwo, czy samo urządzenie. Wyeliminuj wszystkie źródła iskier lub płomieni, takie jak np. ognisko, czy inna praca, która powoduje iskrzenie.
- Uważnie obchodź się z paliwem; rozlane posprzątaj.
- Nie pracuj w pobliżu palnych cieczy i gazów - niebezpieczeństwo pożaru lub wybuchu.
- Nie pracuj w pobliżu wysypisk, kanałów czy wałów - możesz stracić równowagę i spaść.
- Uważaj na dziury, koleiny, ukryte przedmioty lub wyboje – pracuj na twardym, równym podłożu.
- Pracuj zachowując stabilną pozycję, w szczególności na pochyłościach terenu. Poślizgnięcie się lub upadek może spowodować poważne obrażenia ciała.
- Zaplanuj gdzie będzie wrzucany śnieg, aby uniknąć wyrzutów w kierunku okien, ścian, samochodów itp. W ten sposób unikniesz możliwych szkód materialnych lub obrażeń ciała spowodowanych przez odrzut.

-
- Nigdy nie kieruj komina wyrzutu w stronę ludzi lub obszarów, w których może dojść do uszkodzenia mienia. Trzymaj dzieci i inne osoby z dala.
 - Podczas pracy ciągle zwracaj uwagę na wystarczającą wymianę powietrza – zagrożenie dla życia wskutek zatrucia tlenkiem węgla (bezwonny gaz)!
 - W razie wystąpienia mdłości, bólu czy zawrotów głowy, zakłóceń widzenia, słuchu lub spadku koncentracji, natychmiast przerwij pracę; symptomy mogą oznaczać zatrucie wysoką koncentracją spalin – niebezpieczeństwo wypadku! Jeśli poczujesz, że tracisz grunt pod nogami NATYCHMIAST PUŚĆ DŹWIGNIE SPRZĘGIEŁ a śruba wirnikowa przestanie się obracać w ciągu kilku sekund. Nie „wieszaj się” na urządzeniu, próbując bronić się przed upadkiem.
 - Pracuj zawsze w poprzek zbocza, nigdy do góry lub w dół. Zachowaj szczególną ostrożność podczas zmiany kierunku jazdy. Nie pracuj na zbyt stromych zboczach – o nachyleniu większym niż 15 stopni.
 - Nigdy nie używaj maszyny z dużą prędkością obrotową na śliskich powierzchniach. Spójrz w dół i za siebie i zachowaj szczególną ostrożność podczas cofania. Zachowaj szczególną ostrożność podczas odwracania urządzenia, przyciągania go do siebie, podczas cofania oraz zbliżając się do ślepych zaułków, krzaków, drzew i innych obiektów, które mogą zasłaniać widoczność.
 - Nigdy nie cofaj urządzeniem gdy za nim idziesz. Jeśli musisz cofnąć się maszyną, np. od ściany, stań, najpierw się rozejrzyj w dół i za siebie a następnie postępuj w poniższy sposób:
 - odstęp od urządzenia by wyciągnąć ręce,
 - upewnij się, że utrzymujesz równowagę stojąc prawidłowo,
 - ustaw bieg wsteczny.
 - Podczas obsługi urządzenia nie opuszczaj bezpiecznej strefy; jeśli to konieczne, najpierw zgaś silnik.
 - Silnik i tłumik nagrzewają się podczas pracy i może spowodować poparzenia - nie dotykaj ich.
 -  Uwważaj, aby podczas pracy gorący strumień spalin nie został skierowany na materiały łatwopalne (np. suchą trawę, liście, korę, czy paliwo). Nie dotykaj takich materiałów rozgrzaną powierzchnią tłumika – niebezpieczeństwo pożaru!
 - Nie podnoś ani transportuj urządzenia w czasie, gdy silnik pracuje.
 - Zgaś silnik każdorazowo podczas przekraczania innych powierzchni niż twarda powierzchnia.
 - Usuwać nieczystości z samego urządzenia tylko przy zgaszonym silniku.
 - Jeśli urządzenie zacznie wibrować w niestandardowy sposób, zgaś silnik, rozłącz śrubę wirnikową, ok zdejmij nasadkę ze świecy zapłonowej i szybko poszukaj przyczyny. Wibracje są ostrzeżeniem przed problemem.
 - Po uderzeniu w obcy przedmiot zatrzymaj silnik, zdejmij przewód ze świecy zapłonowej, dokładnie sprawdź odśnieżarkę pod kątem uszkodzeń i napraw uszkodzenia przed ponownym uruchomieniem i obsługą odśnieżarki.
 - Gdy dojdzie do blokady nigdy nie wkładaj dłoni w otwory wylotowe lub kolektorowe. Zawsze używaj dołączonego narzędzia do czyszczenia, aby odblokować otwór wylotowy. Kontakt dłoni z wirującym wirnikiem wewnątrz rynny zrzutu jest najczęstszą przyczyną obrażeń związanych z plugami śnieżnymi. Nigdy nie używaj ręki do czyszczenia rynny zsykowej. Nie demontuj komina wylotowego podczas pracy silnika. Zgaś silnik i pozostań za uchwytami, dopóki wszystkie ruchome części nie zatrzymają się przed usunięciem blokady. Poczekać, aż ślimak / wirnik zatrzyma się całkowicie, zanim przystąpisz do usuwania blokady, wykonasz jakiegokolwiek regulacje lub inspekcje. Aby usunąć blokadę:
 - ZGAŚ SILNIK!

-
- Odczekaj 10 sekund, aby upewnić się, że łopatki wirnika przestały się obracać.
 - Zawsze używaj narzędzia do czyszczenia, a nie rąk
 - Zawsze zgaś silnik, rozłącz napęd śruby wirnikowej oraz zdejmij nasadkę ze świecy zapłonowej gdy:
 - oddalasz się od maszyny;
 - przed czyszczeniem otworu wylotowego lub usuwaniem blokady;
 - jeżeli urządzenie jest nieużywane;
 - przed sprawdzaniem, czyszczeniem i przechowywaniem;
 - przed usuwaniem blokady;
 - jeżeli w trakcie pracy urządzenie natrafia na ciało obce lub pojawiają się anormalne wibracje.
 W takim przypadku sprawdź urządzenie pod kątem uszkodzeń lub ewentualnie napraw.
 - Jeśli powstanie sytuacja nieopisana w tym podręczniku zwróć się o pomoc na infolinię serwisową producenta.

Bezpieczna konserwacja, transport i przechowywanie



Podczas konserwacji czy przechowywania pamiętaj aby zawsze zgasić silnik, odłączyć wszystkie dźwignie sterujące oraz zdjąć nasadkę ze świecy zapłonowej (trzymaj przewód z dala od świecy, aby zapobiec przypadkowemu uruchomieniu silnika). Uziemiasz silnik, aby zapobiec niezamierzonemu uruchomieniu.

- Sprawdź, czy wszystkie nakrętki, śruby, trzpienie były dobrze dokręcone oraz czy urządzenie jest kompletne i nieuszkodzone. Pamiętaj o sprawdzeniu przewodów. Pamiętaj o sprawdzaniu wszystkich zabezpieczeń. Sprawdź również wzrokowo maszynę pod kątem uszkodzeń. Przed użyciem zleć naprawę uszkodzonych części.
- Nie podejmuj samodzielnych prób naprawiania urządzenia, o ile nie posiadasz właściwego przygotowania zawodowego w tym zakresie. Wszystkie prace, które nie są podane w tej instrukcji, powinien przeprowadzić autoryzowany serwis upoważniony przez Importera.
- Przechowuj urządzenie w suchym miejscu, poza zasięgiem dzieci.
- Nigdy nie manipuluj przy urządzeniach zabezpieczających. Regularnie sprawdzaj ich prawidłowe działanie. Zapoznaj się z sekcjami konserwacji i regulacji niniejszej instrukcji.
- Odłącz zasilanie ślimaka / wirnika podczas transportu lub nieużywania.
- Przed przechowywaniem, uruchom maszynę na kilka minut, aby usunąć śnieg z maszyny i zapobiec zamarznięciu ślimaka / wirnika.
- Pozwól silnikowi ostygnąć co najmniej 5 minut przed przechowywaniem.
- Nigdy nie przechowuj maszyny z paliwem w zbiorniku paliwa wewnątrz budynku, w którym obecne są źródła zapłonu, takie jak podgrzewacze ciepłej wody, ogrzewacze pomieszczeń lub suszarki do ubrań.
- Dbaj o urządzenie. Utrzymuj je tak, aby zawsze było czyste. Przestrzegaj instrukcji konserwacyjnych.
- Dbaj o urządzenie. Pilnuj, aby uchwyty były suche, czyste i nie były zanieczyszczone olejem ani smarem. Tłuste, zabrudzone olejem uchwyty są śliskie i prowadzą do utraty kontroli nad urządzeniem.
- Wymień uszkodzony tłumik.
- Regularnie sprawdzaj osłonę śruby wirnikowej. Ze względów bezpieczeństwa zużyte i uszkodzone części należy bezzwłocznie wymieniać.
- Zachowaj lub wymień etykiety bezpieczeństwa i instrukcje, jeśli to konieczne.

-
- Nie zmieniaj ustawień silnika, nie reguluj obrotów silnika. Nadmierne obroty są niebezpieczne dla silnika. Nie reguluj linki dźwigni gazu podczas pracy silnika.
 - Używaj wyłącznie oryginalnych części zamiennych i części wyposażenia, które zostały dostarczone i/lub są zalecone przez producenta. Użycie innych części zamiennych prowadzi do utraty roszczeń z tytułu gwarancji.

4.4 Wskazówki bezpieczeństwa dotyczące paliwa

Aby uniknąć obrażeń ciała lub szkód materialnych, zachowaj szczególną ostrożność przy postępowaniu się benzyną. Benzyna jest wyjątkowo łatwopalna, a opary są wybuchowe. W przypadku rozlania benzyny na siebie lub ubrania, które mogą się zapalić, może dojść do poważnych obrażeń ciała. Umyj skórę i natychmiast zmień ubranie. Ostrożnie obchodź się z benzyną. Jest wysoce łatwopalna, a opary mogą być wybuchowe.

- Używaj wyłącznie atestowanych pojemników na benzynę.
- Wlewaj paliwo przed uruchomieniem silnika. Nigdy nie odkręcaj korka zbiornika paliwa i nie uzupełniaj paliwa podczas pracy silnika, ani gdy silnik jest jeszcze gorący. Zgaś silnik i odczekaj przynajmniej 2 minuty zanim dolejesz paliwo!
- Po dolaniu paliwa do zbiornika dobrze dokręć korek paliwa i powycieraj rozlane paliwo, przesuń urządzenie w inne miejsce przed uruchomieniem silnika.
- Napełniaj zbiornik paliwa na zewnątrz ze szczególną ostrożnością. Nigdy nie napełniaj zbiornika paliwa w pomieszczeniu. Nigdy nie napełniaj pojemników wewnątrz pojazdu lub na ciężarówce lub przyczepie z plastikową wkładką. Przed napełnieniem zawsze umieszczaj pojemniki na ziemi, z dala od pojazdu.
- Zgaś wszystkie papierosy, cygara, fajki i inne źródła zapłonu. Nie pal tytoniu w trakcie uzupełniania paliwa.
- Nigdy nie przepelniaj zbiornika paliwa. Napełnij zbiornik do nie więcej niż 1,5 cm poniżej dna szyjki wlewu, aby zapewnić miejsce na rozszerzenie paliwa.
- Zawsze utrzymuj dyszę w kontakcie z krawędzią zbiornika paliwa lub otworem pojemnika, aż do zakończenia tankowania. Nie używaj urządzenia z blokadą dyszy. Po uzupełnieniu paliwa zamontuj korek wlewu i mocno dokręć.
- Przechowuj paliwo w miejscu niedostępnym dla dzieci. Nie trzymaj paliwa, ani urządzenia w pomieszczeniach, gdzie jest otwarty ogień lub iskry, np. gazowy podgrzewacz do wody, grzejnik, piec.
- Jeśli benzyna zostanie rozlana, wytrzyj ją z silnika i sprzętu. Przenieś maszynę do innego obszaru. Odczekaj 5 minut przed uruchomieniem silnika.
- Nie uruchamiaj silnika w zamkniętym pomieszczeniu.
- Nie wdychaj oparów paliwa.
- Utrzymuj silnik w czystości, aby zminimalizować ryzyko pożaru. Usuń z urządzenia wszelkie pozostałości ścinek drewna, nadmiernego smaru, itp.

4.5 Specjalne zasady bezpieczeństwa dotyczące urządzeń zasilanych akumulatorami

- **Upewnij się, że urządzenie ma zgaszony silnik podczas obsługi akumulatora.** Instalowanie akumulatora w maszynie która ma uruchomiony silnik może spowodować wypadek.
- **Ładuj akumulatory tylko wewnątrz pomieszczeń, ponieważ ładowarka jest przeznaczona tylko do takiego ładowania.**
- **Aby zmniejszyć ryzyko porażenia prądem elektrycznym, zawsze wyjmij akumulator z urządzenia zanim zaczniesz czyszczenie urządzenia (jeżeli jest taka możliwość).**

- **Nie wystawiaj akumulatora elektrycznego przez dłuższy czas na silne promieniowanie słoneczne i nie kładź go na kaloryferze.** Gorąco może spowodować uszkodzenie akumulatora i wybuch.
- **Przed rozpoczęciem ładowania zaczekaj, aż nagrzany akumulator ostygnie.**
- **Nie otwieraj akumulatora i chroń go przed mechanicznymi uszkodzeniami.** Niebezpieczeństwo zwarcia, wycieku i wydzielania par drażniących drogi oddechowe. Zapewnij sobie dopływ świeżego powietrza, a razie wystąpienia dolegliwości skorzystaj dodatkowo z pomocy lekarskiej.

 Twoja odpowiedzialność: Ogranicz użytkowanie tego urządzenia do osób, które przeczytały, zrozumiały i będą się stosować do ostrzeżeń i zaleceń zawartych w tej instrukcji.

5. Montaż

 Przed montażem poszczególnych elementów sprawdź, czy masz wszystkie potrzebne części. Uruchom silnik dopiero wtedy, gdy urządzenie jest zmontowane.

5.1 Montaż kół

Wepchnij koło (Rys. 2, poz. 8) na oś, przeprowadź zawleczkę (Rys. 2, poz. 8A) i zabezpiecz mocowanie jak na Rys 2. Czynność wykonaj po obu stronach osi.

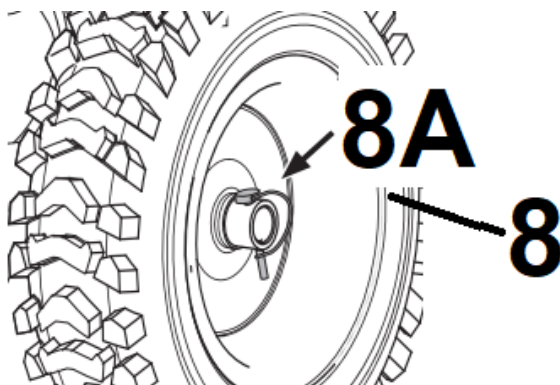

Rys. 2

 Przed uruchomieniem sprawdź czy wszystkie koła są dobrze dokręcone.

 Korzystanie z maszyny ze zbyt niskim ciśnieniem, może uszkodzić opony!

Jeśli ciśnienie w oponach nie jest równe w obu oponach, urządzenie może pociągnąć jedną lub drugą stronę.

Sprawdź ciśnienie w oponach na oba koła przed użyciem.

Sprawdź wartość ciśnienia w tabelce z danymi technicznymi w pkt 3.3. Możesz również zapoznać się ze specyfikacjami wydrukowanymi na oponie.

5.2 Montaż uchwytów i linek sterujących

Panel sterujący jest już zainstalowany na uchwytach. Wszystko, czego potrzebujesz, to przymocować linki do panelu. W tym celu:

1. Podłącz linkę sprzęgła (Rys. 3, poz. 2A) do dźwigni sprzęgła (Rys. 3, poz. 2). Przymocuj przewód do uchwytu zawleczką.

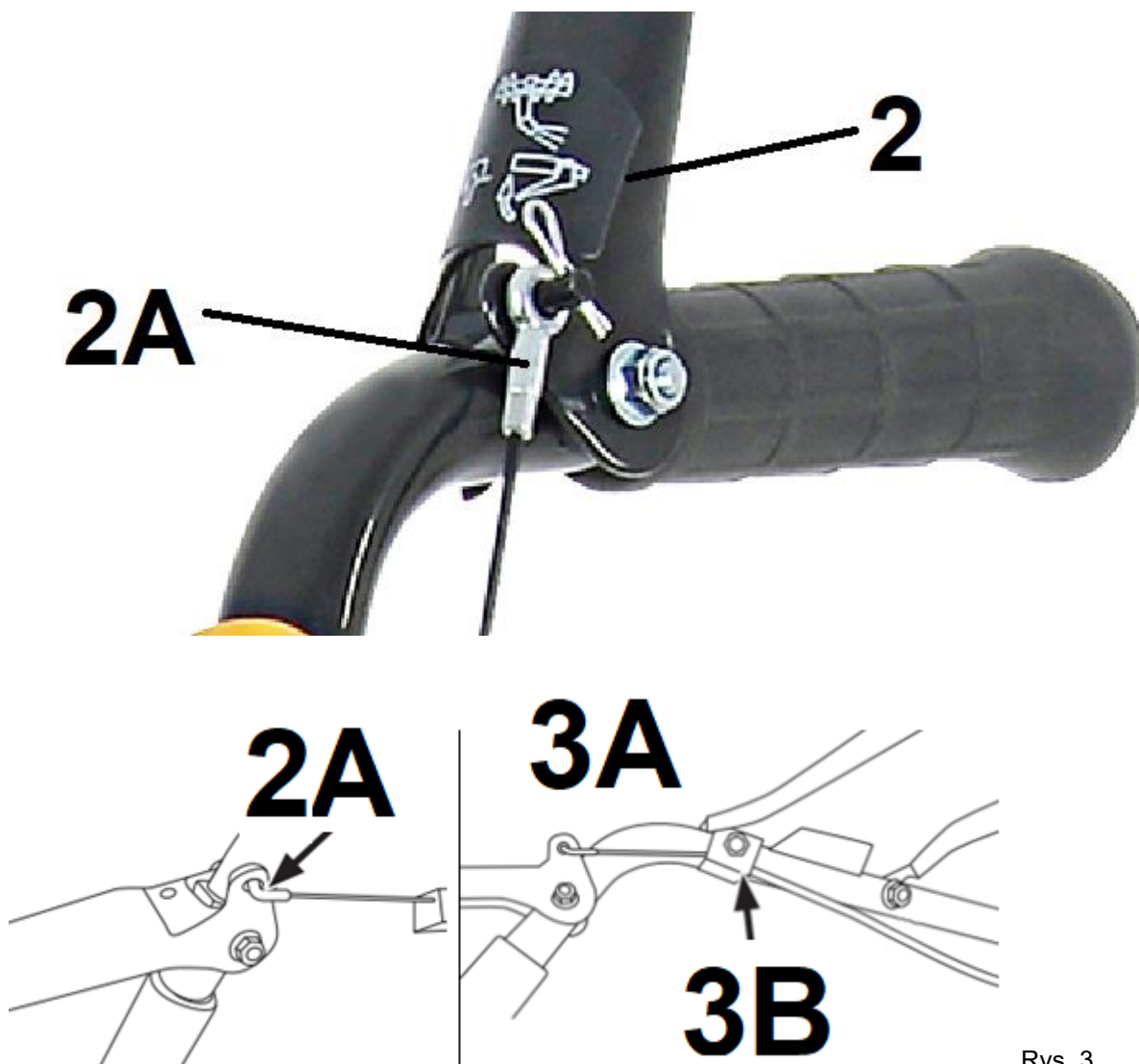

Rys. 3

2. Linkę od śruby wirnikowej (Rys. 3, poz. 3A) zaczeć na dźwigni napędu śruby wirnikowej (Rys. 3, poz. 3) na drugim uchwycie sterującym . Przymocuj linkę do uchwytu śrubą i za pomocą zacisku linki (Rys. 3, poz. 3B).
3. Zamontuj dolny uchwyt (Rys. 4, poz. 5) na skrzyni biegów/ korpusie urządzenia za pomocą śrub (Rys. 4, poz. 5A) dokręć je kluczem płaskim.

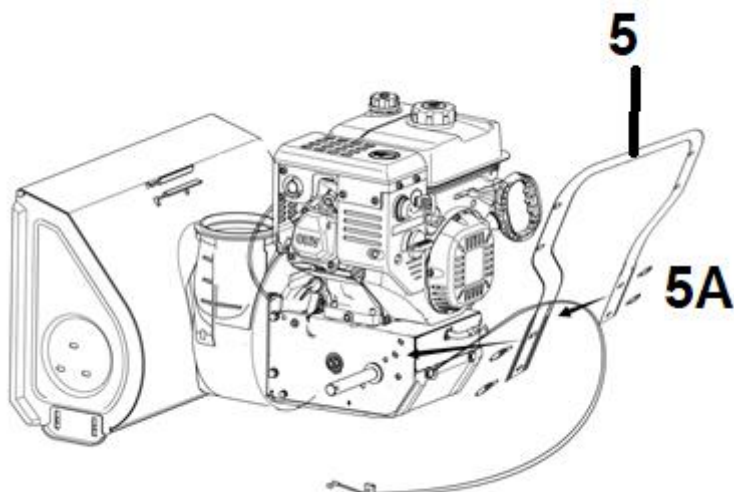

Rys. 4

- Podnieś panel z uchwytami, a następnie przymocuj uchwyt górny (Rys. 5, poz. 1) do korpusu przy uchwycie dolnym (Rys. 5, poz. 5) śrubami, nakrętkami i podkładkami (Rys. 5, poz. 5A i 5B) jak na Rys. 5.

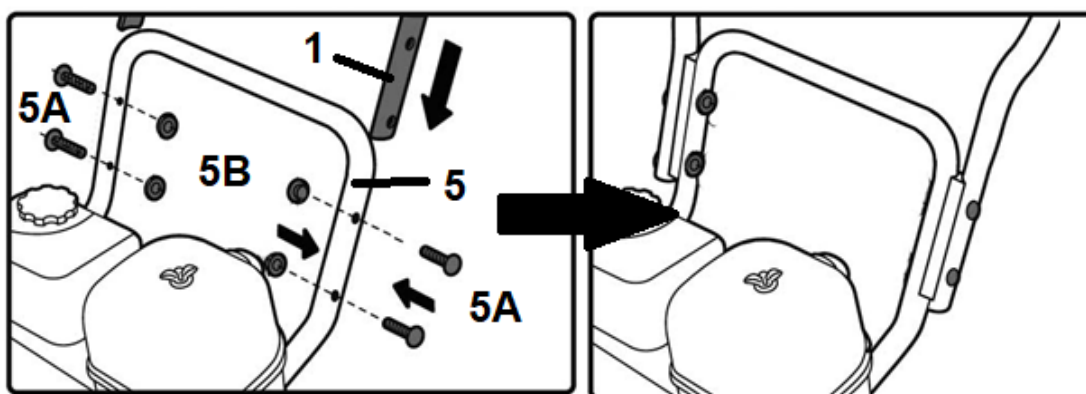

Rys. 5

- Przymocuj przewód sterujący napędem ślimaka zaciskiem przewodu (Rys. 6, poz. C) na osłonie paska jak na Rys. 6.

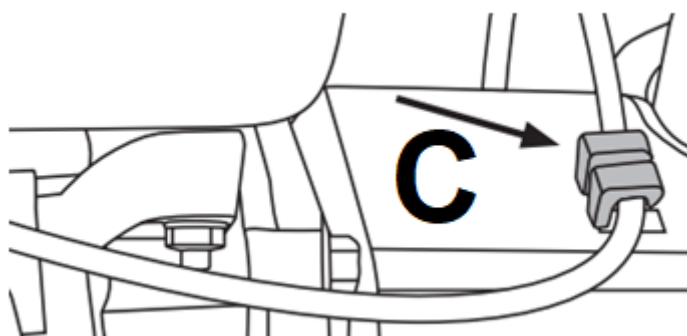

Rys. 6

5.3 Montaż drążka od dźwigni zmiany biegów

- Wyjmij zawleczkę (Rys. 7, poz. D) z dolnej płyty dźwigni zmiany biegów po prawej stronie deski rozdzielczej.
- Przymocuj górny koniec drążka zmiany biegów (Rys. 7, poz. A) do sworznia na dolnej płycie dźwigni zmiany biegów i zabezpiecz go zawleczką (Rys. 7, poz. D).

3. Wyjmij zawleczkę z drugiego końca drążka zmiany biegów i włóż zagięty koniec (Rys. 7, poz. B) do otworu w płycie dźwigni sprzęgła (Rys. 7, poz. C) i zabezpiecz go na miejscu zawleczką.

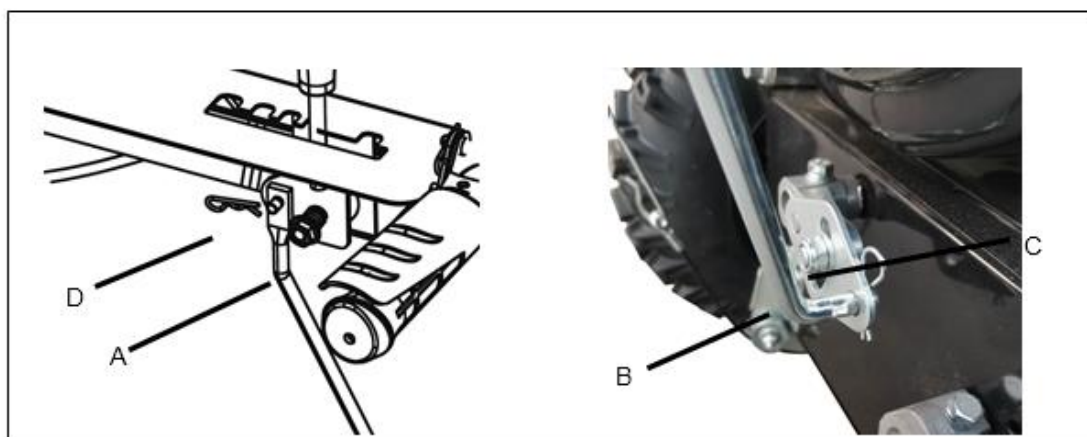

Rys. 7

5.4 Montaż rękojści

Umieść rękojści (Rys. 8, poz. 14A i 13A) odpowiednio na drążkach od dźwigni zmiany biegów (większy) i drążku od zmiany odległości wyrzutu śniegu (mniejszy)

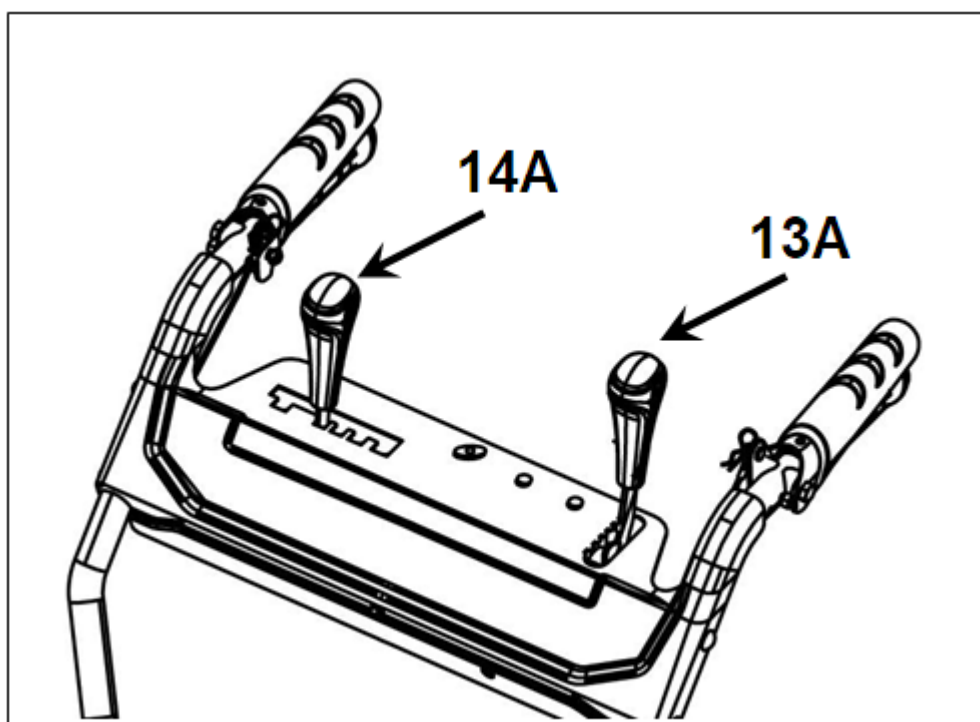

Rys. 8

5.5 Montaż komina wyrzutowego

W celu zamontowania komina wyrzutowego:

1. Wykręć 2 śruby ze wspornika rynny (Rys.9, poz. A).



Rys. 9

2. Wsuń belkę podtrzymującą rynnę (Rys.9, poz.C) do wspornika rynny (Rys.9, poz.E) i umieść zespół rynny (zwrócony przodem do kierunku jazdy) nad podstawą rynny (Rys.9, poz. F).
3. Dokręć 2 śruby, aby zamocować wspornik rynny. Użyj dostarczonego klucza płaskiego.
4. Wykręć 2 śruby z drążka sterującego (Rys. 10, poz. A)

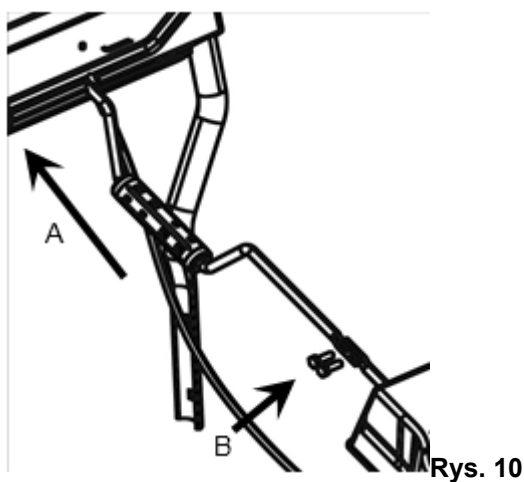

Rys. 10

5. Włóż drążek sterowania do otworu w tablicy rozdzielczej i podłącz drugi koniec (Rys. 10, poz. B) do przęta (Rys. 10, poz. A)
6. Popchnij drążek do przodu i wyjmij zawleczkę z płyty dolnej.
7. Przymocuj górny koniec linki sterującej (Rys. 9, poz. B) do sworznia na dolnej płycie dźwigni i zabezpiecz go zawleczką (Rys. 11, poz. B).

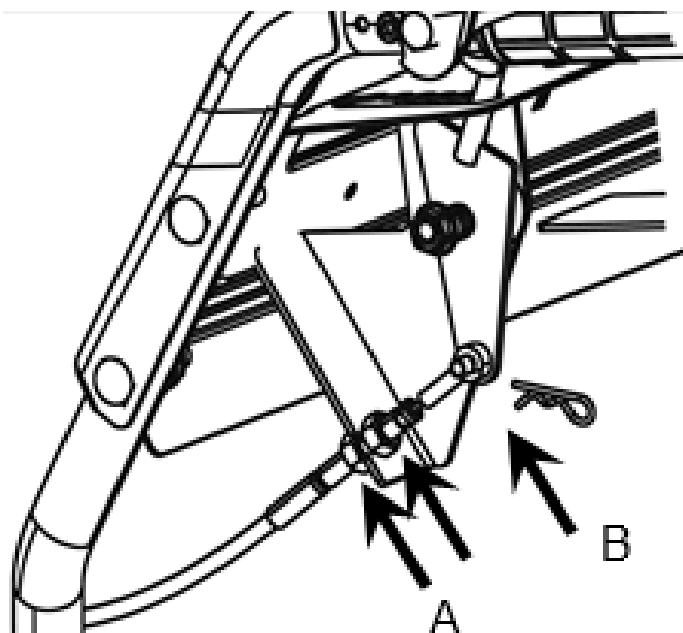

Rys. 11

8. Włóż pręt do regulacji linki deflektora (Rys. 11, poz. A) do wycięcia i zabezpiecz go za pomocą dostarczonego klucza płaskiego.

6. Obsługa przed uruchomieniem

6.1 Obsługa dźwigni zmiany biegów

R₁ **1** **2** **3** **4**

To urządzenie wyposażone jest w 4 biegi do przodu i 1 bieg wsteczny. Wybiera się je używając dźwigni zmiany biegów (Rys. 1, poz. 14). Przy pracy wybierz bieg 1, 2 lub 3. Przy przejeżdżaniu używaj biegu 4. W celu wybrania biegu przesunij dźwignię w prowadnicy a następnie zabezpiecz wybraną pozycję przesuwając dźwignię w bok w szczelinę.

6.2 Rozruchowa pompka paliwa

Wciśnięcie pompki wymusza przepływ paliwa bezpośrednio do gaźnika silnika, aby pomóc w rozruchu w niskich temperaturach.

6.3 Dźwignia ssania



Sterowanie ssaniem znajduje się z tyłu silnika i włącza się, przez obrót pokrętki zgodnie z ruchem wskazówek zegara. Aktywacja sterowania dławikiem zamyka płytkę ssania na gaźniku i pomaga w uruchomieniu silnika.

6.4 Dźwignia przepustnicy – manetka gazu



Sterownik przepustnicy znajduje się na silniku. Reguluje prędkość silnika i wyłącza silnik po całkowitym wciśnięciu.

6.5 Obsługa dźwigni sprzęgła

Dźwignia sprzęgła – napędu jazda do przodu oraz do tyłu



Aby uruchomić uchwyt sprzęgła odpowiedzialny za uruchomienie jazdy (Rys. 1, poz. 3) przyciśnij dźwignię w dół do lewego uchwytu aby urządzenie poruszało się do przodu lub do tyłu.

Zachowaj ostrożność podczas cofania. Przed rozpoczęciem zawracania ważne jest aby obszar był wolny od jakichkolwiek przeszkód. Nigdy nie cofaj urządzenia opierającego się o ścianę, drzewo lub inny stały przedmiot.

Dźwignia sprzęgła – włączanie śruby wirnikowej



Aby uruchomić czarny uchwyt śruby wirnikowej (Rys. 1, poz. 2), przyciśnij dźwignię do prawego uchwytu co spowoduje włączenie śruby i rozpocznie akcję rzucania śniegiem. Zwolnij, aby zatrzymać.

6.6 Obsługa kominu wyrzutowego

Sterowanie kominem wyrzutowym znajduje się przy panelu odśnieżarki.

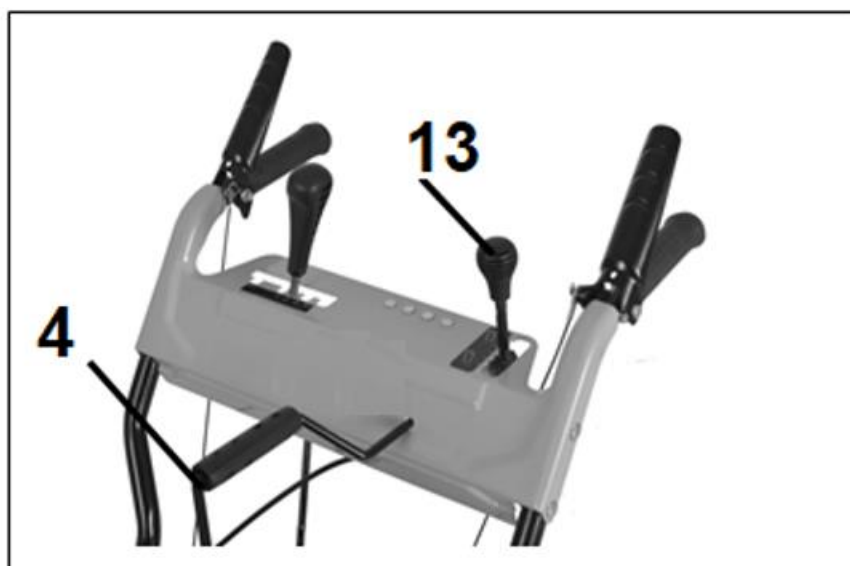

Rys. 12

Przesuń dźwignię (Rys. 12, poz. 13) w górę lub w dół, aby dostosować odległość rzucania śniegu (podnosi lub opuszcza daszek od komina).

Pokręć dźwignią (Rys. 12, poz. 4) w prawo lub w lewo, aby zmienić kierunek wyrzutu śniegu (obraca cały komin (Rys. 1, poz. 11)).

6.7 Narzędzie do czyszczenia komina



Nigdy nie używaj rąk do czyszczenia zatkanego komina wyrzutowego.

Zgaś silnik i pozostać za uchwytami, dopóki wszystkie ruchome części nie zatrzymają się przed przystąpieniem do odblokowania.

Narzędzie do czyszczenia rynny mocowane jest do górnej części obudowy ślimaka za pomocą zacisku montażowego. Narzędzie jest zaprojektowane do usuwania zatkanego komina wyrzutowego.

6.8 Płozy poślizgowe

Używaj płóz poślizgowych (Rys. 13, poz. 15) na odpowiedniej wysokości w zależności od tego jakie są warunki pogodowe (na jakiej powierzchni pracujesz). Przesuń w górę, aby usuwać twardy śnieg. Ustaw w dół podczas pracy na żwirowych lub pokruszonych powierzchniach skalnych.

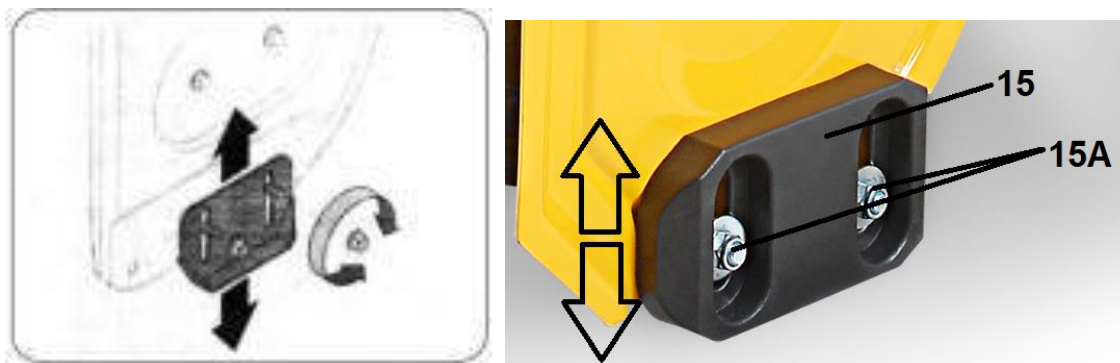

Rys. 13

Przestrzeń między płozami a podłożem można regulować.

- W celu dokładnego usunięcia śniegu gdy pracujesz na gładkiej powierzchni, podnieś płozy na obudowie śruby wirnikowej.
- Użyj środkowej lub dolnej pozycji, gdy obszar do usunięcia jest nierówny, np. podjazd żwirowy.

Aby dostosować płozy poślizgowe:

1. Poluzuj 4 nakrętki sześciokątne (po 2 z każdej strony) (Rys. 13, poz. 15A) i śruby wózka. Przesuń płozy poślizgowe do żądanej pozycji.
2. Upewnij się, że cała dolna powierzchnia płozy poślizgowej jest na ziemi, aby uniknąć nierównomiernego zużycia płóz.
3. Mocno dokręć nakrętki i śruby.

6.9 Olej silnikowy



Odsnieżarka dostarczana jest z pustą miską olejową.



Zastosuj się do wskazówek producenta silnika odnośnie rodzaju oleju. Zalecany olej SAE5W30.

Przed uruchomieniem wlej olej do miski olejowej w ilości ok.0,5L.

Nalewanie oleju silnikowego

1. Ustaw urządzenie na płaskiej powierzchni. Odkręć korek zbiornika oleju (Rys. 1, poz. 17).
2. Ostrożnie wlej olej.
3. Sprawdź poziom oleju za pomocą miarki. Odpowiedni poziom oleju powinien być zawsze między HIGH a LOW na miarce. Jeśli poziom jest za niski dolej oleju.
4. Przykręć korek zbiornika oleju.

6.10 Paliwo



Odśnieżarka dostarczana jest z pustym zbiornikiem paliwa o pojemności ok.2,5L benzyny bezołowiowej PB95.



Zastosuj się do wskazówek producenta silnika odnośnie rodzaju paliwa.



W otworze wlewu paliwa znajduje się plastikowy kapturek przeciwpyłowy. Usuń i wyrzuć, jeśli jest obecny.

Zawsze używaj bezpiecznego pojemnika na paliwo (pojemnik powinien być również czysty i wolny od rdzy i innych obcych przedmiotów).

Podczas wlewania paliwa nie pal papierosów. Nie uzupełniaj paliwa w pomieszczeniu zamkniętym. Przed dolaniem paliwa zgaś silnik i poczekaj kilka minut, aż ostygnie.

Paliwo przechowuj w miejscu niedostępnym dla dzieci. Po napełnieniu paliwa zawsze dobrze dokręć korek zbiornika paliwa. Nie wdychaj oparów paliwa.

Paliwo jest substancją łatwopalną. Zachowaj wszelkie środki bezpieczeństwa dotyczące obchodzenia się z paliwem.

Nalewanie paliwa

1. Odkręć korek zbiornika paliwa (Rys. 1, poz. 6).
2. Nalej ostrożnie paliwo (używaj lejka).
3. Nie przepełniaj zbiornika! Napełnij zbiornik do nie więcej niż 1,5 cm poniżej dna szyjki wlewu, aby zapewnić miejsce na rozszerzenie paliwa.
4. Dokręć korek.
5. Powycieraj porozlewane paliwo zanim uruchomisz silnik.

7. Uruchomienie



UWAGA!

SZCZEGÓLWYCH INFORMACJACH DOTYCZĄCYCH DZIAŁANIA I KONSERWACJI SILNIKA SPALINOWEGO ZNAJDUJĄ SIĘ W ZAŁĄCZONEJ INSTRUKCJI OBSŁUGI SILNIKA. PRZECZYTAJ JĄ PRZED URUCHOMIENIEM URZĄDZENIA.



UWAGA!

Przed rozpoczęciem pracy sprawdź poziom oleju i paliwa. Patrz załączona instrukcja obsługi silnika.

7.1 Uruchomienie urządzenia



Nie uruchamiaj urządzenia niekompletnego czy nieprawidłowo złożonego.

Przed uruchomieniem sprawdź czy wszystkie elementy zabezpieczające są prawidłowo zamocowane i czy są w dobrym stanie.



Przed uruchomieniem sprawdź teren pracy i usuń ewentualne przeszkody i przedmioty (kamienie, szkło, gałęzie itp. mogą m.in. uszkodzić urządzenie), które mogą zostać pochwycone przez wirujące elementy.



Nie pracuj podczas opadów atmosferycznych.

Prawidłowo zmontowaną maszynę uruchom w następujący sposób:

1. Podłącz przewód świecy zapłonowej do świecy zapłonowej. Upewnij się, że metalowa pętla na końcu przewodu świecy zapłonowej (wewnątrz gumowej osłony) jest bezpiecznie zamocowana na metalowej końcówce świecy zapłonowej.
2. Upewnij się, że dźwignie sterujące: śruby i sterowanie napędem znajdują się w położeniu wyłączonym (zwolnionym).
3. Przesuń dźwignię przepustnicy do pozycji FAST. Włóż kluczyk zapłonu do gniazda. Upewnij się, że zatrzasknął się na swoim miejscu. Nie próbuj przekręcać klucza.



Silnik nie może się uruchomić bez pełnego włożenia klucza do wyłącznika zapłonu.

4a. Rozrusznik elektryczny

Sprawdź, czy okablowanie domu jest dwuprzewodowym systemem z zerowaniem. Zapytaj licencjonowanego elektryka, jeśli nie jesteś pewien.



OSTRZEŻENIE: Opcjonalny rozrusznik elektryczny jest wyposażony dwuprzewodową wtyczkę zasilania z dodatkowym przewodem zerującym jest przeznaczony do pracy przy prądzie 230 V AC prądu zmiennego. Musi być zawsze używany z prawidłowo uziemionym gniazdem z bolcem, aby uniknąć porażenia prądem.

Jeśli system okablowania w domu nie jest systemem uziemionym, nie używaj tego rozrusznika elektrycznego w żadnych warunkach.

Jeśli domowa instalacja elektryczna jest uziemiona, ale nie ma przedłużacza z dwoma otworami, nie używaj rozrusznika do odśnieżarki.

Przed uruchomieniem rozrusznika elektrycznego postępuj zgodnie ze wszystkimi instrukcjami.

Jeśli zostały spełnione wszystkie powyższe wymagania, wykonaj następujące czynności:

- Podłącz przedłużacz do gniazda znajdującego się przy silniku. Podłącz drugi koniec przedłużacza do 230-woltowego, uziemionego gniazda prądu zmiennego w dobrze wentylowanym pomieszczeniu.
- Obróć dźwignię ssania do pozycji FULL (w celu uruchomienia silnika z rozrusznika).



Jeśli silnik jest już ciepły, umieść dźwignię ssania w pozycji OFF zamiast FULL.

- Naciśnij pompkę, aby uruchomić zimny silnik, zwracając uwagę na to, że podczas wciskania przykrywany będzie otwór wentylacyjny znajdujący się w centrum pompki.



NIE używaj pompki do ponownego uruchomienia ciepłego silnika po krótkim wyłączeniu.

- Naciśnij przycisk Start, aby uruchomić silnik.
- Po uruchomieniu silnika zwolnij przycisk rozrusznika.
- W miarę nagrzewania się silnika powoli przesuwaj dźwignię ssania w pozycję OFF. Jeśli silnik zacznie się dławić, obróć dźwignię ssania z powrotem na FULL, a następnie ponownie powoli do pozycji OFF.
- Odłączając przedłużacz pamiętaj aby zawsze odłączyć wtyczkę od gniazdka ściennego.

4b. Rozruch ręczny

- Ustaw dźwignię ssania do pozycji FULL (zimny start silnika).



Jeśli silnik jest już ciepły, umieść dźwignię ssania w pozycji OFF zamiast FULL.

- Naciśnij pompkę 2-3 razy, aby uruchomić zimny silnik, zwracając uwagę na to, że podczas wciskania przykrywany będzie otwór wentylacyjny znajdujący się w centrum pompki.
- Chwyć uchwyt rozrusznika i powoli wyciągnij linkę ,aż do wyczuwalnego oporu.
- Pociągnij uchwyt rozrusznika mocnym, pewnym ruchem. Nie zwalniasz uchwytu i nie pozwól mu odskoczyć. Trzymaj uchwyt rozrusznika i pozwól mu się powoli cofać.
- W miarę nagrzewania się silnika powoli przesuwaj dźwignię ssania w pozycję OFF. Jeśli silnik zacznie się dławić, obróć dźwignię ssania z powrotem na FULL, a następnie ponownie powoli do pozycji OFF.



Pozwól silnikowi się rozgrzać przez kilka minut po uruchomieniu. Silnik nie będzie rozwijał pełnej mocy aż do osiągnięcia temperatur roboczych.

7.2 Zatrzymanie silnika

1. Przesuń dźwignię przepustnicy do pozycji OFF.
2. Wyjmij kluczyk ze stacyjki i przechowuj go w bezpiecznym miejscu.
3. Wytrzyj śnieg i wilgoć z okolic silnika, a także w obszarze sterowania napędem i ślimakiem. Włącz i zwolnij obie dźwignie kilka razy.

Rozrusznik ręczny

1. Przesuń dźwignię przepustnicy do pozycji OFF.
2. Wyjmij kluczyk ze stacyjki i przechowuj w bezpiecznym miejscu.
3. Wytrzyj cały śnieg i wilgoć z obszaru wokół silnika, a także z obszaru w okolicach sterowania napędem kilka razy



Gdy zgasisz silnik śruba wirnikowa obraca się jeszcze przez kilka sekund, dlatego nie zbliżaj rąk w pobliże dopóki całkowicie się nie zatrzyma!



Upewnij się, że śruba wirnikowa przestała się obracać zanim na nowo uruchomisz urządzenie.



Jeżeli urządzenie wydaje jakies niepokojące dźwięki – skontaktuj się ze sprzedawcą, bądź z serwisem producenta. Jeśli nie obserwujesz takich hałasów – urządzenie jest gotowe do pracy.

7.3 Strefa bezpieczeństwa operacji

Podczas pracy z urządzeniem nie opuszczaj strefy bezpieczeństwa pracy oznaczonej strzałkami na poniższym Rys. 14.

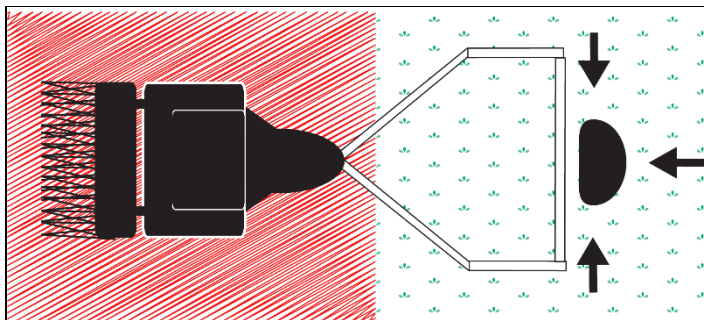

Rys. 14

Jeśli jest konieczne opuszczenie strefy pracy, najpierw zatrzymaj silnik.

7.4 Operowanie odśnieżarką

1. Ustaw kanał wyrzutowy w pożądanym kierunku używając do tego dźwigni ustawiania kąta wyrzutu.
2. Uruchom silnik zgodnie z punktem 7.1
3. Trzymając dźwignię przepustnicy w pozycji szybkiej (królik), przesuń dźwignię zmiany biegów do jednej z czterech pozycji do przodu (F) lub do pozycji do tyłu (R). Wybierz bieg na którym ma pracować urządzenie. Uruchom sprzęgło. Zaczynaj na niskim biegu zwiększając stopniowo. Zawsze używaj biegu dostosowanego do ilości śniegu. Niskiego biegu używaj gdy śnieg jest ciężki a wyższego biegu gdy śnieg jest lżejszy.



UWAGA: Wybierając prędkość jazdy, należy korzystać z mniejszych prędkości, aż poczujesz się komfortowo i zaznajomisz się z obsługą odśnieżarki.



WAŻNE: NIGDY nie ustawiaj dźwigni zmiany biegów (zmieniaj prędkości lub kierunku jazdy) bez uprzedniego zwolnienia sterowania napędem i całkowitego zatrzymania odśnieżarki. Spowoduje to przedwczesne zużycie układu napędowego odśnieżarki.

4. Uruchom napęd śruby wirnikowej za pomocą prawej dźwigni. Wirnik będzie uruchomiony tak długo jak długo dźwignia będzie skierowana w dół do uchwytu.
5. Zwolnienie dźwigni dowolnego sprzęgła wyłącza napęd jazdy i napęd śruby wirnikowej.
6. Ściśnij dźwignię sterowania napędu przy rękojeści i odśnieżarka poruszy się. Zwolnij, a ruch napędu zostanie zatrzymany.
7. Pozwól urządzeniu popracować chwilę beczynnie zanim zaczniesz odśnieżać. To pozwoli zapobiec zamarznięciu śrubie/ wirnikowi.
8. W celu uniknięcia zamarznięcia silnika i problemów z jego uruchomieniem pozwól urządzeniu popracować przez około 5 minut po zakończeniu pracy. Dzięki temu wilgoć zostanie usunięta – w przeciwnym razie spowodowałaby problem przy uruchomieniu.

7.5 Wskazówki dotyczące odśnieżania

1. Rozpoczynaj odśnieżanie zaraz po tym jak śnieg przestanie padać. Późniejsze rozpoczęcie pracy może spowodować że dolna warstwa zamieni się w lód. Wówczas ciężiej będzie oczyścić teren.
2. Jeżeli jest to możliwe to maszyny używaj z wiatrem.
3. Podczas odśnieżania usuwaj śnieg pasami zachodzącymi na siebie
4. Zmiana kąta ustawienia kanału wyrzutowego ma wpływ na to jak daleko śnieg będzie wyrzucany. Im ostrzejszy kąt tym odległość maleje.

7.6 Narzędzie do czyszczenia rynny

Narzędzie do czyszczenia rynny jest wygodnie mocowane z tyłu obudowy wirnika za pomocą zacisku montażowego. W przypadku zatkania śniegu i lodu w zespole zsywowym podczas pracy, postępuj w następujący sposób, aby bezpiecznie oczyścić zespół rynny i otwór rynny.

1. Zwolnij oba elementy sterowania świdrem i układ sterowania napędem.
2. Zatrzymaj silnik, wyjmując kluczyk ze stacyjki.
3. Wyjmij narzędzie do czyszczenia z zacisku, które mocuje je do tylnej części obudowy ślimaka. .



OSTRZEŻENIE: Tłumik, silnik i otaczające obszary stają się gorące i mogą spowodować oparzenia. Nie dotykać.

4. Użyj narzędzia do czyszczenia w kształcie łopaty, aby usunąć i zgarnąć śnieg i lód, który uformował się w pobliżu i w pobliżu zespołu zsywu.
5. Ponownie zamocuj narzędzie do czyszczenia do zacisku montażowego z tyłu obudowy wirnika, włóż ponownie kluczyk zapłonu i uruchom silnik odśnieżarki.
6. Stojąc w pozycji operatora (za odśnieżarką), włącz sterowanie wirnikiem na kilka sekund, aby usunąć resztki śniegu i lodu z zestawu zsywowego.

8. Czyszczenie, konserwacja, przechowywanie i zamawianie części zamiennych



Zgaś silnik, rozłącz śrubę wirnikową i odłącz przewód świecy zapłonowej przed naprawą, regulacją bądź czynnościami konserwacyjnymi. Poczekać aż śruba wirnikowa się zatrzyma a silnik ostygnie.



Jeśli naprawy przekraczają Twoje możliwości lub nie było o nich wzmianki w instrukcji – zgłoś się do najbliższego autoryzowanego serwisu.



Nie spryskuj silnika wodą. Nie myj urządzenia myjką ciśnieniową!

8.1 Czyszczenie i konserwacja

Zasadniczo urządzenie, z wyjątkiem silnika, nie wymaga szczególnej obsługi. Oznacza to, że nie są ściśle określone regularne czynności obsługowe. Aby uzyskać gotowość i sprawność urządzenia, przestrzegaj następujących punktów:

1. Dokładnie przeczytaj rozdział o konserwacji w załączonej instrukcji obsługi silnika.
2. **Poziom oleju** w silniku - sprawdzaj regularnie poziom oleju i dolej lub wymień olej jeśli jest to wymagane (patrz załączona instrukcja obsługi silnika).
3. **Filtr powietrza.** kontroluj filtr powietrza (patrz załączona instrukcja obsługi silnika).
4. Utrzymuj urządzenie w czystości. Do czyszczenia stosuj szczotkę lub szmatkę, możesz użyć środków do pielęgnacji samochodu – nie używaj rozpuszczalników ani myjki wysokociśnieniowej, gdyż mogą ulec uszkodzeniu uszczelki i bezobsługowe łożyska. Nie myj silnika wodą.
5. Przed każdym użyciem sprawdź urządzenie pod kątem widocznych usterek, takich jak nieprzytwierdzone lub uszkodzone części. Regularnie sprawdzaj dokręcenie wszystkich śrub i wkrętów. Zużyte bądź źle dokręcone nakrętki mogą spowodować bardzo niebezpieczne uszkodzenia silnika bądź ramy.
6. Sprawdzaj regularnie stan obudowy, urządzeń bezpieczeństwa i osłony śruby wirnikowej pod kątem

uszkodzeń i stabilności przymocowania. Wymień na nowe, jeśli zachodzi taka potrzeba.

7. Nie przechowuj urządzenia z pełnym zbiornikiem paliwa w pomieszczeniu zamkniętym gdzie opary paliwa mogą stanowić niebezpieczeństwo w połączeniu z iskrą bądź płomieniem. Niech silnik ostygnie zanim schowasz urządzenie w miejsce przechowywania.
8. Po pracy sprawdzaj urządzenie i usuwaj wszystkie nieczystości, pozostałości smaru z jej kółek, otworów a także silnika i tłumika. Nie używaj twardych narzędzi – mogą uszkodzić urządzenie.
9. Jeśli chcesz spuścić paliwo, zrób to przed zimą, na zewnątrz.

8.2 Smarowanie



OSTRZEŻENIE: Przed smarowaniem, naprawą lub kontrolą wyłącz wszystkie elementy sterujące i zatrzymaj silnik. Poczekaaj, aż wszystkie ruchome części całkowicie się zatrzymają.

Wał zębaty

Wałek przekładniowy (sześciokątny) smaruj przynajmniej raz w sezonie lub po każdych 25 godzinach pracy.

1. Zdejmij dolną pokrywę ramy, odkręcając dwie śruby, które ją mocują.
2. Nałóż lekką powłokę uniwersalnego smaru samochodowego na wał sześciokątny. Patrz Rys. 15.

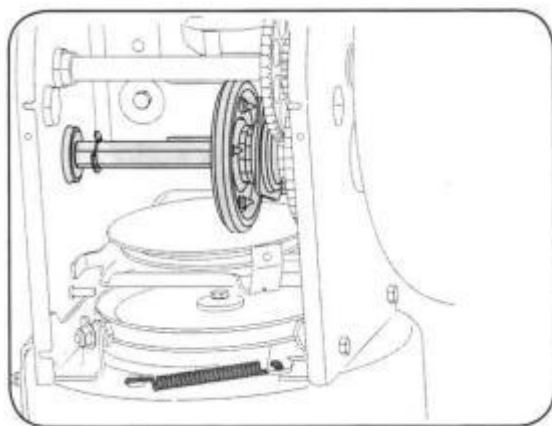

Rys. 15



WAŻNE: Unikaj rozlania oleju na gumowe koło czierne i aluminiową płytę napędową.

Koła

Przynajmniej raz w sezonie zdejmij oba koła. Przed ponowną instalacją kół oczyść i pokryj osie uniwersalnym smarem samochodowym.

Sterowanie kierunkiem wyrzutu

Raz w sezonie przesmaruj dźwignię wazeliną, olejem lnianym, olejem mineralnym, woskiem parafinowym lub olejem 3w1.

Wirnik ślimakowy

Przynajmniej raz w sezonie usuń zawleczeni (Rys. 16, poz. A) na wale wirnika. Spryskaj środkiem smarnym wał wokół przekładek (Rys. 16, poz. B). Nasmaruj również łożyska kołnierza (Rys. 16, poz. C) znajdujące się na obu końcach wału. Patrz Rys. 16.

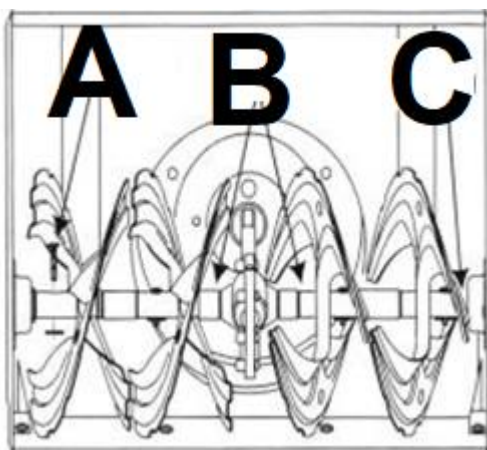

Rys. 16

Ślimak jest przymocowany do wału spiralnego za pomocą 2 sworzni i 2 zawleczek (Rys. 16, poz. A). Jeśli świder uderzy w obcy przedmiot lub dojdzie do zatoru lodowego, odśnieżarka jest zaprojektowana tak, aby zawlecзки uległy ścięciu.

Jeśli śruba wirnikowa nie obraca się, sprawdź, czy zawlecčki nie uległy ścięciu. Odśnieżarka została wyposażona w 1 komplet wymiennych zawlecček. Podczas wymiany sworzni/ zawlecček, przed włożeniem nowych sworzni, nasmaruj je.

Skrzynia biegów

Skrzynia przekładni ślimakowej została fabrycznie napełniona smarem i uszczelniona. W przypadku demontażu z jakiegokolwiek powodu nasmaruj 60ml nowego smaru.



UWAGA: Nie przepelniaj skrzyni biegów. Może to spowodować uszkodzenie pieczęci. Upewnij się, że korek odpowietrzający jest wolny od smaru, aby uwolnić ciśnienie.

8.3 Płytki i płozy poślizgowe

Płytki i płozy na dnie odśnieżarki ulegają zużyciu. Powinny być okresowo sprawdzane i wymieniane w razie potrzeby.

Aby usunąć płozy poślizgowe:

1. Odkręć cztery śruby wózka i nakrętki sześciokątne, które mocują je do odśnieżarki.
2. Zamontuj nowe płozy poślizgowe za pomocą 4 śrub (po 2 z każdej strony) i nakrętek sześciokątnych. Patrz Rys. 17.

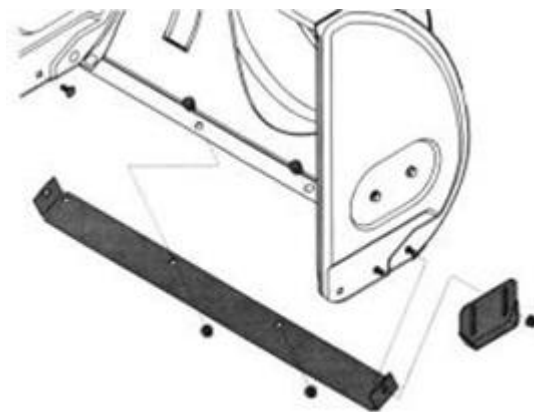

Rys. 17

Aby usunąć płytkę:

1. Wykręć śruby i nakrętki sześciokątne, które mocują płytkę do obudowy odśnieżarki.
2. Zmontuj nową płytkę, upewniając się, że łby śrub znajdują się wewnątrz obudowy. Dokręć mocno. Patrz Rys. 17.

8.4 Wymiana paska śruby wirnikowej

Aby usunąć i wymienić pasek śruby wirnikowej odśnieżarki, wykonaj następujące czynności:

1. Zdejmij osłonę paska z przodu silnika, odkręcając 2 śruby samogwintujące. Patrz Rys. 17.



UWAGA: Spuść benzynę z odśnieżarki lub umieść pojemnik z tworzywa sztucznego pod korkiem paliwa.

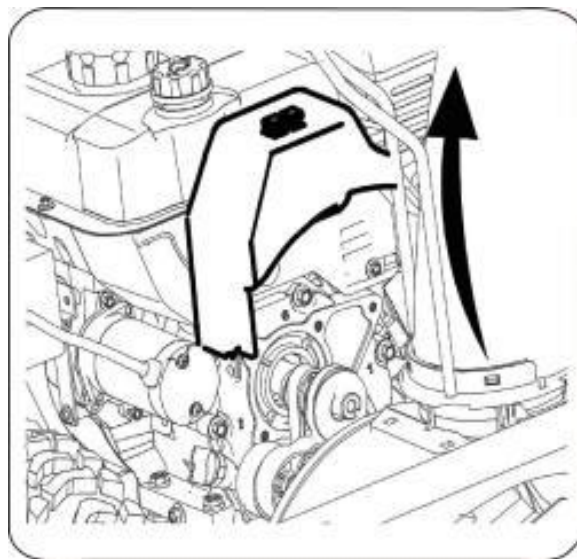

Rys. 18

2. Ostrożnie odchyl odśnieżarkę do góry i do przodu, tak aby spoczywała na obudowie wirnika. Zdejmij pokrywę ramy z dolnej części odśnieżarki, usuwając 4 śruby samogwintujące, które ją zabezpieczają. Patrz Rys. 19.

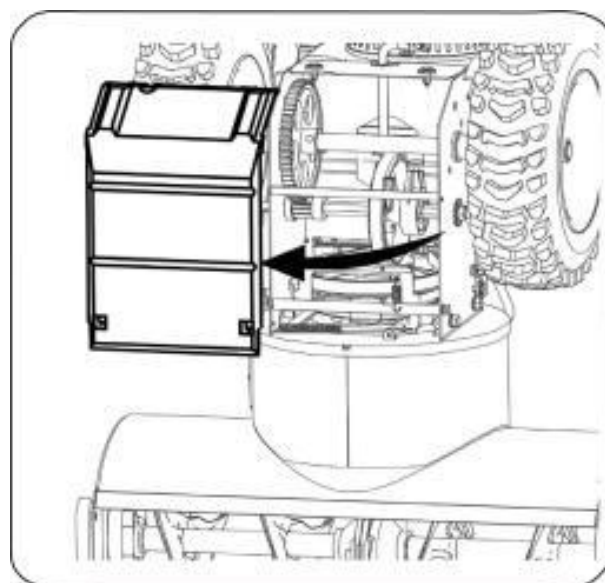

Rys. 19

3. Zwiń pasek z koła pasowego silnika. Patrz Rys. 20.

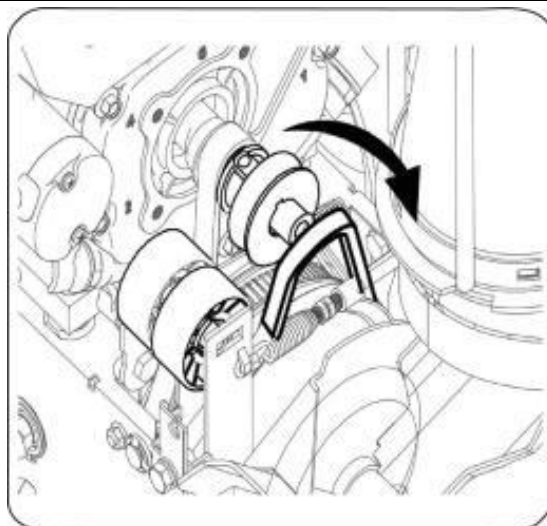

Rys. 20

4. a. Poluzuj i zdejmij śrubę barkową, która działa jak zaczep do paska.
- b. Odczep sprężynę wspornika od ramy. Patrz Rys. 21.

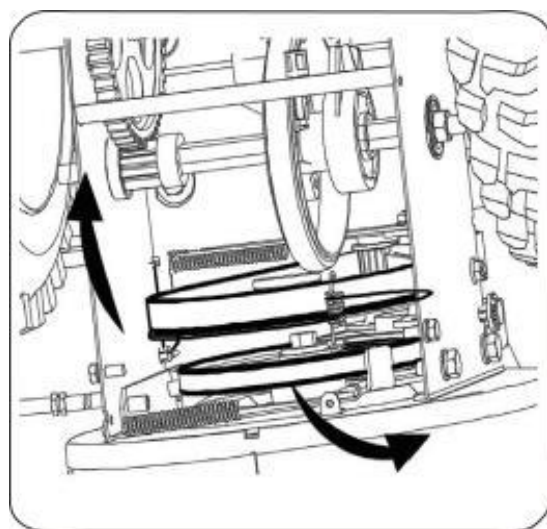

Rys. 21

5. Zdejmij pasek z koła pasowego przenośnika ślimakowego i wsuń pasek między wspornik podtrzymujący a koło pasowe ślimaka. Złóż ponownie pasek, postępując zgodnie z instrukcjami w odwrotnej kolejności. Patrz Rys. 22.

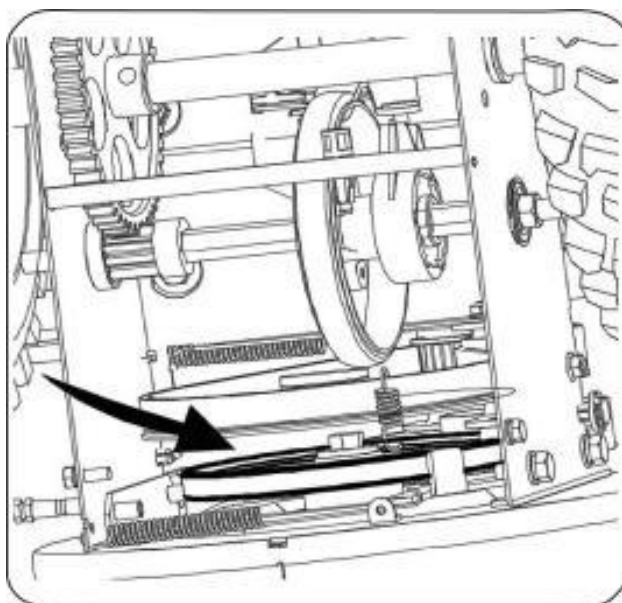

Rys. 22

 **UWAGA:** NIE zapomnij ponownie zainstalować śruby mocującej i ponownie podłączyć sprężynę do ramy po zainstalowaniu zamiennego paska napędu wirnika.

8.5 Wymiana paska napędowego

Aby usunąć i wymienić pasek napędowy odśnieżarki, wykonaj następujące czynności:

1. Zdejmij osłonę paska z przodu silnika, odkręcając 2 śruby samogwintujące. Patrz Rys. 17.

 **UWAGA:** Spuść benzynę z odśnieżarki lub umieść pojemnik z tworzywa sztucznego pod korkiem paliwa.

2. Ostrożnie odchyl odśnieżarkę do góry i do przodu, tak aby spoczywała na obudowie wirnika. Zdejmij pokrywę ramy z dolnej części odśnieżarki, usuwając 4 śruby samogwintujące, które ją zabezpieczają. Patrz Rys. 18.
3.
 - a. Chwyć koło pasowe luźne i obróć je w prawo.
 - b. Zwiń pas ślimaka z koła pasowego silnika.
 - c. Zdejmij pasek napędowy z koła pasowego silnika. Patrz Rys. 23.

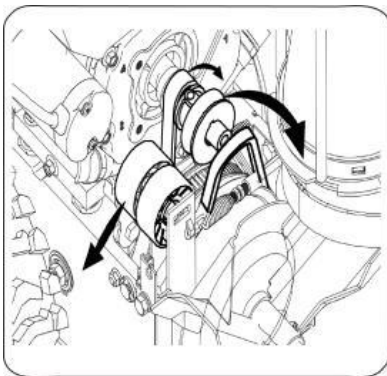

Rys. 23

4. Zsuń pasek napędowy z koła pasowego i pomiędzy koło cierne a tarczę koła ciernego. Patrz Rys. 24

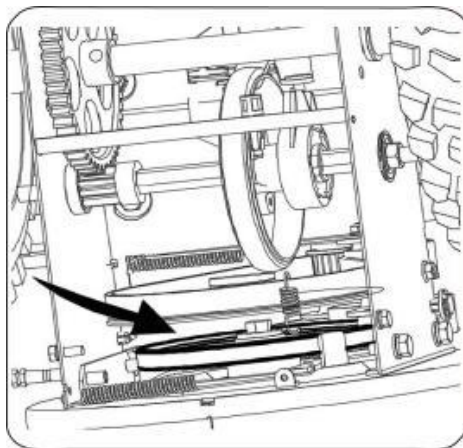

Rys. 24

5. Wymień pasek i zamontuj go wykonując powyższe czynności w odwrotnej kolejności.

8.6 Wymiana koła tarcia

Jeśli odśnieżarka nie jedzie przy załączonym układzie sterowania napędem i regulacja linki sterowania napędem nie rozwiązuje problemu, koło cierne może wymagać wymiany. Postępuj zgodnie z poniższymi instrukcjami.

Sprawdź koło cierne pod kątem oznak zużycia lub pęknięcia i wymień w razie potrzeby. W tym celu:

1. Ustaw dźwignię zmiany biegów w trzeciej pozycji do przodu (F3).

2. Spuść benzynę z odśnieżarki lub umieść pojemnik pod korkiem paliwa.
3. Ostrożnie odchyl odśnieżarkę do góry i do przodu, tak aby spoczywała na obudowie ślimaka
4. a. Zdejmij pokrywę ramy z dolnej części odśnieżarki, usuwając cztery śruby samogwintujące, które ją zabezpieczają.
- b. Zdejmij prawe koło, odkręcając śrubę i podkładkę dzwonową, które mocują go do osi. Patrz Rys. 24.

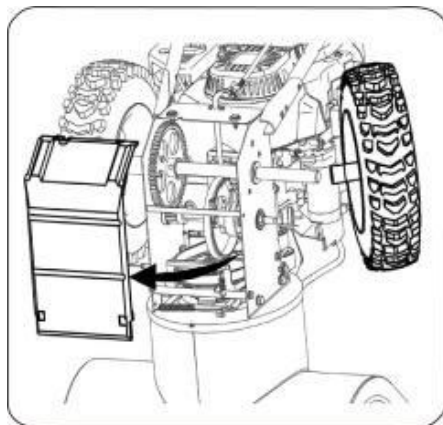

Rys. 25

5. Ostrożnie wyjmij nakrętkę sześciokątną i podkładkę, która zabezpiecza. Patrz Rys. 26. Sześciokątny wałek do ramy odśnieżarki i lekko stuknij koniec wału, aby usunąć łożysko kulkowe z prawej strony ramy.

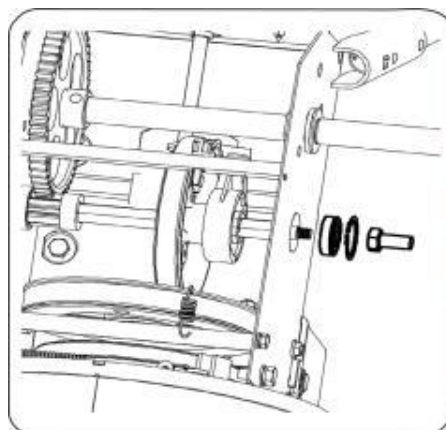

Rys. 26

6. Ostrożnie umieść wałek sześciokątny w dół i w lewo, zanim ostrożnie zsuniesz zespół koła ciernego z wału.



UWAGA: Jeśli wymieniasz zespół koła ciernego jako całość, zdemontuj zużytą część i wsuń nową część na wał sześciokątny.

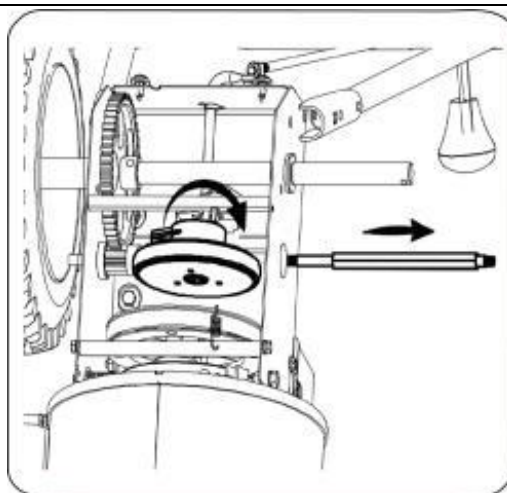

Rys. 27

7. Wsuń zespół koła ciernego z powrotem na wał sześciokątny i wykonaj powyższe kroki w odwrotnej kolejności, aby ponownie złożyć elementy.

8.7 Sprawdzenie i wymiana oleju silnikowego

W celu sprawdzenia poziomu oleju

1. Upewnij się, że silnik jest ustawiony pionowo i poziomo na płaskiej powierzchni.
2. Odkręć korek wlewu oleju z miarką (Rys. 1, poz. 17) i wytrzymaj prętowy wskaźnik poziomu.
3. Przykręć korek wlewu oleju. Dokręć mocno.
4. Odkręć i zdejmij korek wlewu oleju. Odczytaj poziom oleju na miarce. Jeśli poziom na wskaźniku prętowym jest poniżej znaku LOW/ „NISKI”, powoli dodaj olej, aby osiągnąć poziom HIGH/ „WYSOKI”. Patrz Rys. 28.

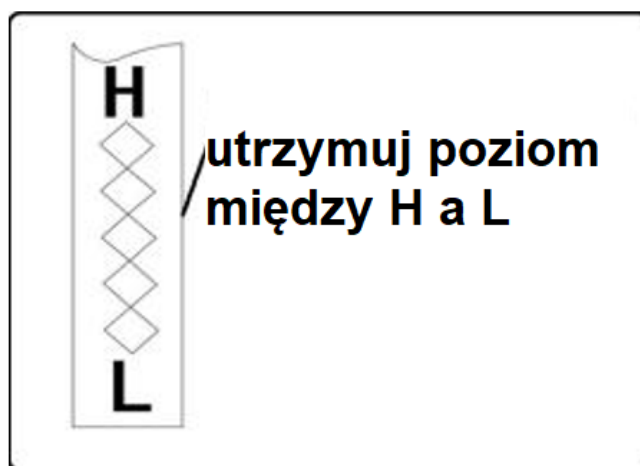

Rys. 28

5. Wkręć korek wlewu oleju z powrotem w rurkę wlewu oleju. Dokręć mocno.
6. Wytrzymaj rozlany olej.

Wymiana oleju silnikowego

Aby uniknąć uszkodzenia silnika, pamiętaj:

- Sprawdź poziom oleju przed każdym użyciem i co 5 godzin pracy.
- Wymieniaj olej po pierwszych 2 godzinach pracy, a następnie co 25 godzin pracy.
- Silnik powinien być jeszcze ciepły, ale nie gorący po ostatnim użyciu.

1. Znajdź korek spustowy oleju.

2. Upewnij się, że korek paliwa jest zamontowany i dobrze dokręcony.
3. Oczyszcz obszar wokół korka spustowego oleju.
4. Umieść zatwierdzony pojemnik na olej nadający się do recyklingu pod śrubą spustową oleju.
5. Zdemontuj korek spustowy oleju i spuścić olej.



Uwaga: Zużyty olej należy utylizować w odpowiednim punkcie zbiórki.

6. Wkręć korek spustowy oleju i mocno dokręć.
7. Napełnij silnik zalecanym olejem.
9. Wytrzyj rozlany olej.

8.8 Sprawdzanie świecy zapłonowej

Sprawdzić świecę zapłonową co rok lub co 100 godzin pracy

1. Oczyszcz obszar wokół świecy zapłonowej.
2. Wyjmij i sprawdź świecę zapłonową.
3. Wymień świecę zapłonową, jeśli porcelana jest pęknięta lub elektrody są dziurkowane, spalone lub zanieczyszczone osadami.
4. Sprawdź szczelinę elektrody za pomocą szczelinomierza i ustaw szczelinę na 0,030 (0,76 mm), jeśli to konieczne. Patrz Rys. 29.

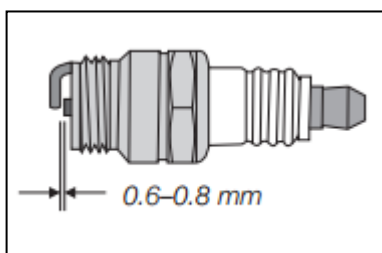

Rys. 29

5. Ponownie zainstaluj świecę zapłonową i mocno dokręć.



UWAGA: Do wymiany należy użyć zalecanej świecy zapłonowej. Skontaktuj się z dystrybutorem lub lokalnym przedstawicielem w sprawie wymiany świecy zapłonowej.

8.9 Gaźnik

Jeśli podejrzewasz, że Twój gaźnik wymaga regulacji, skontaktuj się z dystrybutorem lub lokalnym przedstawicielem. Gaźnik został wyregulowany do pracy do max 2134 metrów. W przypadku operacji na wyższych wysokościach skontaktuj się z dystrybutorem lub lokalnym przedstawicielem.

8.10 Prędkość silnika



OSTRZEŻENIE: Unikaj poważnych obrażeń lub śmierci. NIE modyfikuj ustawień silnika w żaden sposób. Manipulowanie ustawieniem prędkości obrotów może spowodować, że silnik i sprzęt będą działać z niebezpieczną prędkością. NIGDY nie manipuluj przy ustawieniach fabrycznych regulatora silnika. Uruchomienie silnika na obroty wyższe niż ustawione w fabryce jest niebezpieczne.

8.11 Regulacja linek sterujących

Po długim czasie używania lub po wyregulowaniu lub wymianie pasów, przewody sterujące również muszą zostać wyregulowane Patrz Rys. 30.

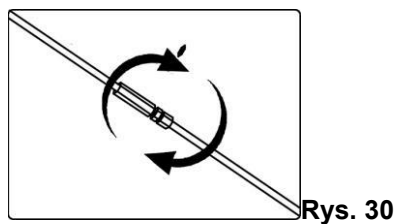

Rys. 30

1. Podnieś odśnieżarkę do przodu i oprzyj na obudowie śruby wirnikowej.
2. Popchnij drut przez sprężynę, aby odsłonić część gwintowaną.
3. Przytrzymaj gwintowaną część i wyreguluj nakrętkę lub do uzyskania prawidłowego ustawienia.
4. Ponownie przeciągnij drut przez sprężynę, zaczerp drut do górnej części dźwigni sprężgła, tak samo regulując po obu stronach.

8.12 Przechowywanie

1. Urządzenie przechowuj w czystym, suchym miejscu poza zasięgiem dzieci.
2. Przechowywanie urządzenia pod plandeką, nylonowym workiem czy podobną osłoną nie jest zalecane; może się pod nią zbierać wilgoć, która będzie powodować rdzewienie urządzenia.
3. Oczyść maszynę z brudu i wszelkich nieczystości. Usuń wszystkie zanieczyszczenia z zewnątrz silnika i sprzętu.
4. Opróżnij zbiornik paliwa. Paliwa nie wylewaj, zutylizuj lub oddaj je w punkcie skupu. Przestrzegaj zasad ochrony środowiska.
5. Opróżnij zbiornik oleju. Oleju nie wylewaj, zutylizuj lub oddaj je w punkcie skupu. Przestrzegaj zasad ochrony środowiska.
6. Odłącz przewód świecy zapłonowej.
7. Przed ustawieniem urządzenia w zamkniętym pomieszczeniu poczekaj aż ostygnie silnik.
8. Zwróć uwagę na zabezpieczenie antykorozyjne sprzętu, używając lekkiego oleju lub silikonu, pokryj sprzęt, zwłaszcza łańcuchy, sprężyny, łożyska i kable.

Postępuj zgodnie z zaleceniami dotyczącymi smarowania w pkt 8.2

Przechowywanie przez dłuższy czas



OSTRZEŻENIE: Nigdy nie przechowuj odśnieżarki z paliwem w zbiorniku wewnątrz lub w słabo wentylowanych pomieszczeniach, gdzie opary paliwa mogą dotrzeć do otwartego ognia, iskry lub światła pilotującego, jak na piecu, podgrzewaczu wody, suszarce do ubrań lub urządzeniu gazowym.



UWAGA: Ważne jest, aby zapobiec gromadzeniu się osadów i nagarów w istotnych częściach układu paliwowego silnika, takich jak gaźnik, filtr paliwa, przewód paliwowy lub zbiornik podczas przechowywania.



UWAGA: Paliwa mieszane z alkoholem (zwane gazoholem lub etanolem lub metanolem) mogą przyciągać wilgoć, co prowadzi do wydzielania i tworzenia kwasów podczas przechowywania. Kwaśny gaz może uszkodzić układ paliwowy silnika podczas przechowywania.

Aby uniknąć problemów z silnikiem, układ paliwowy należy opróżnić przed przechowywaniem przez czas dłuższy niż 30 dni. Postępuj zgodnie z poniższymi instrukcjami, aby przygotować odśnieżarkę do przechowywania:



OSTRZEŻENIE: Spuścić paliwo do atestowanego pojemnika robiąc to na zewnątrz, z dala od

otwartego ognia. Upewnij się, że silnik jest chłodny. Nie pal. Paliwo pozostawione w silniku podczas ciepłej pogody pogarsza się i spowoduje poważne problemy z uruchomieniem.

1. Usuń CAŁĄ benzynę z gaźnika i zbiornika paliwa, aby zapobiec tworzeniu się osadów gumy na tych częściach i aby nie uszkodzić silnika.
2. Uruchom silnik, do czasu aż zbiornik paliwa będzie pusty i zatrzyma się z powodu braku paliwa.
3. Opróżnij paliwo z gaźnika, naciskając z góry na miskę spustową, znajdujący się pod pokrywą gaźnika.



OSTRZEŻENIE: Nie spuszczać paliwa z gaźnika, jeśli stosujesz stabilizator paliwa. Nigdy nie używaj środków czyszczących do silnika lub gaźnika w zbiorniku paliwa bo może dojść do trwałego uszkodzenia.



UWAGA: Stabilizator paliwa (taki jak STA-BIL) jest akceptowalną alternatywą w minimalizowaniu tworzenia się osadów gumy paliwowej podczas przechowywania. Dodaj stabilizator do benzyny w zbiorniku paliwa lub pojemniku do przechowywania, Zawsze stosuj się do proporcji mieszanki znajdujących się na pojemniku stabilizatora. Uruchom silnik na co najmniej 10 minut po dodaniu stabilizatora, aby umożliwić dotarcie do gaźnika.

Wykręć świecę zapłonową, do cylindra wlej otworem świecy około 5-10 ml czystego oleju silnikowego. Powoli pociągnij za uchwyt linki rozrusznika w celu dobrego rozprowadzenia wlanego oleju tłokiem po cylindrze.

Wkręć świecę zapłonową.

Wyciągnij delikatnie linkę rozrusznika do chwili wyczucia małego oporu (faza sprężania). Pozwoli to na zamknięcie zaworów i nieprzedostawanie się zanieczyszczeń do cylindra.

Delikatnie powróć z linką rozrusznika do położenia wyjściowego.

8.13 Przygotowanie do transportu

1. Oczyszczyć maszynę z brudu i wszelkich nieczystości.
2. Opróżnij zbiornik paliwa. Paliwa nie wylewaj, zutylizuj lub oddaj je w punkcie skupu. Przestrzegaj zasad ochrony środowiska.
3. Opróżnij zbiornik oleju. Oleju nie wylewaj, zutylizuj lub oddaj je w punkcie skupu. Przestrzegaj zasad ochrony środowiska.
4. Odłącz przewód świecy zapłonowej.
5. Włóż urządzenie do oryginalnego bądź zastępczego kartonu.

8.14 Zamawianie części

Przy zamawianiu części zamiennych podaj następujące dane urządzenia z tabliczki znamionowej, umieszczonej na obudowie:

- Typ urządzenia
- Numer artykułu
- Numer identyfikacyjny

W celu przyspieszenia realizacji zamówienia podaj numer części zamiennej, którą potrzebujesz. Możesz również dostać zdjęcie uszkodzonego elementu na adres mailowy producenta: czesci@krysiak.pl – ułatwi to jednoznaczną identyfikację zwłaszcza w przypadku nieznaności numeru części.

Zamówienia części możesz dokonać również w autoryzowanych punktach serwisowych, których wykaz znajdziesz na stronie internetowej producenta: www.krysiak.pl



UŻYWAJ TYLKO ORYGINALNYCH CZĘŚCI ZAMIENNYCH.

Części zamienne złej jakości mogą uszkodzić urządzenie i skrócić jego żywotność.

Producent nie ponosi odpowiedzialności za szkody wywołane przez urządzenie, jeżeli zostaną one wywołane z powodu nieprawidłowo wykonanej samodzielnej naprawy, zastosowania nieoryginalnych części zamiennych, względnie zastosowania urządzenia niezgodnie z jego przeznaczeniem.

9. Najpopularniejsze usterki

Problem	Możliwa przyczyna	Rozwiązanie
Silnik nie uruchamia się	Odłączony kapturek świecy zapłonowej.	Założ kapturek świecy zapłonowej.
	Uszkodzona świeca zapłonowa.	Wyczyść, popraw odstęp elektrod, wymień świecę.
	Silnik ma wyłączony włącznik zapłonu.	Ustaw wyłącznik główny w pozycję ON
	Zamknięty zawór paliwa.	Otwórz zawór paliwa.
	Brak paliwa lub stare paliwo.	Napełnij zbiornik czystym paliwem.
Silnik przegrzewa się	Zbyt niski poziom oleju silnikowego.	Dolej oleju wg instrukcji silnika.
	Ograniczony dopływ powietrza.	Wyczyść pokrywę silnika.
	Rozregulowany gaźnik.	Udaj się do autoryzowanego serwisu.
Silnik pracuje nieregularnie	Ssanie nie zostało wyłączone.	Wyłącz ssanie.
	Luźny przewód świecy zapłonowej.	Podłącz przewód świecy zapłonowej i dociśnij.
	Stare lub zanieczyszczone paliwo.	Spuść paliwo i naley do zbiornika świeżej benzyny.
	Zapchany odpowietrznik korka wlewu paliwa.	Udroźnij odpowietrznik korka wlewu paliwa.
	Woda lub brud w systemie paliwowym.	Spuść paliwo ze zbiornika. Naley świeże.
	Brudny filtr powietrza.	Wyczyść filtr powietrza.
	Rozregulowany gaźnik.	Udaj się do autoryzowanego serwisu.
Zbyt niskie obroty przy rozruchu	Zbyt duży odstęp elektrod w świecy zapłonowej.	Ustaw odstęp (patrz instrukcja obsługi silnika).
	Rozregulowany gaźnik.	Udaj się do autoryzowanego serwisu.
	Brudny filtr powietrza.	Wyczyść filtr powietrza.
Nadmierne wibracje	Poluzowane albo zużyte części.	Natychmiast zatrzymaj silnik, odłącz przewód świecy zapłonowej, dokręć poluzowane części. Zużyte elementy wymień.
Śruba wirnikowa nie obraca się	Sprzęgło nie jest właściwie wyregulowane.	Wyreguluj.
	Pasek nie jest napięty.	Napnij pasek.
Urządzenie nie pracuje-nie jedzie	Sprzęgło nie jest właściwie wyregulowane.	Wyreguluj.
	Pasek nie jest napięty.	Napnij pasek.

10. Gwarancja

Każde gospodarstwo jest użytkownikiem sprzętu elektrycznego i elektronicznego, a co za tym idzie potencjalnym wytwórcą niebezpiecznego dla ludzi i środowiska odpadu, z tytułu obecności w sprzęcie niebezpiecznych substancji, mieszanin oraz części składowych. Z drugiej strony zużyty sprzęt to cenny materiał, z którego możemy odzyskać surowce takie jak miedź, cyna, szkło, żelazo i inne.

Obowiązkiem użytkownika jest przekazanie zużytego sprzętu do wyznaczonego punktu zbiórki w celu właściwego jego przetworzenia. Informacje o dostępnym systemie zbierania zużytego sprzętu elektrycznego i elektronicznego można znaleźć w punkcie informacyjnym sklepu oraz w urzędzie miasta/gminy. Użytkownik urządzenia zgodnie z przepisami o ochronie środowiska zobowiązany jest do prowadzenia prawidłowej gospodarki odpadami uzgodnionej zgodnie z przepisami krajowymi. Przekaż niepotrzebne urządzenie, jego akcesoria i opakowanie do zgodnej z przepisami o ochronie środowiska naturalnego utylizacji.

Odpowiednio usuń urządzenie z wyjętym akumulatorem. Urządzeń nie należy wyrzucać razem z odpadami domowymi. Oddaj zużyte urządzenie w punkcie recyklingu.

Użyte w produkcji elementy z tworzyw sztucznych, metalu itp można od siebie oddzielić i poddać wybiórczej utylizacji. Zwróć się o poradę do naszego centrum serwisowego.

Ładowarek i akumulatorów również nie wolno wyrzucać razem z odpadami domowymi. Oddaj ładowarkę i baterię do odpowiedniego punktu utylizacji odpadów. Nie wyrzucaj ich do śmieci domowych, nie wrzucaj ich do ognia (niebezpieczeństwo wybuchu) ani wody. Usuwać tylko rozładowane akumulatory. Zalecamy zaklejenie biegunów taśmą w celu wyeliminowania niebezpieczeństwa zwarcia. Nie otwieraj urządzenia ani akumulatora. Uszkodzone akumulatory mogą być szkodliwe dla środowiska i Twojego zdrowia, jeżeli wydostaną się z nich trujące pary lub ciecze. Oddaj urządzenie do punktu zbiórki zużytych baterii, gdzie zostanie zapewniona jego przepisowa utylizacja. Zwróć się po poradę do lokalnego zakładu oczyszczania albo do naszego centrum serwisowego.

Odpowiednie postępowanie ze zużytym sprzętem zapobiega negatywnym konsekwencjom dla środowiska naturalnego i ludzkiego zdrowia!

Utylizację przesłanych nam uszkodzonych urządzeń przeprowadzamy bezpłatnie.

11. Usuwanie odpadów i recykling

Każde gospodarstwo jest użytkownikiem sprzętu elektrycznego i elektronicznego, a co za tym idzie potencjalnym wytwórcą niebezpiecznego dla ludzi i środowiska odpadu, z tytułu obecności w sprzęcie niebezpiecznych substancji, mieszanin oraz części składowych. Z drugiej strony zużyty sprzęt to cenny materiał, z którego możemy odzyskać surowce takie jak miedź, cyna, szkło, żelazo i inne.

Obowiązkiem użytkownika jest przekazanie zużytego sprzętu do wyznaczonego punktu zbiórki w celu właściwego jego przetworzenia. Informacje o dostępnym systemie zbierania zużytego sprzętu elektrycznego i elektronicznego można znaleźć w punkcie informacyjnym sklepu oraz w urzędzie miasta/gminy. Użytkownik urządzenia zgodnie z przepisami o ochronie środowiska zobowiązany jest do prowadzenia prawidłowej gospodarki odpadami uzgodnionej zgodnie z przepisami krajowymi. Przekaż niepotrzebne urządzenie, jego akcesoria i opakowanie do zgodnej z przepisami o ochronie środowiska naturalnego utylizacji.

Odpowiednio usuń urządzenie z wyjętym akumulatorem. Urządzeń nie należy wyrzucać razem z odpadami domowymi. Oddaj zużyte urządzenie w punkcie recyklingu.

Użyte w produkcji elementy z tworzyw sztucznych, metalu itp można od siebie oddzielić i poddać wybiórczej utylizacji. Zwróć się o poradę do naszego centrum serwisowego.

Ładowarek i akumulatorów również nie wolno wyrzucać razem z odpadami domowymi. Oddaj ładowarkę i baterię do odpowiedniego punktu utylizacji odpadów. Nie wyrzucaj ich do śmieci domowych, nie wrzucaj ich do ognia (niebezpieczeństwo wybuchu) ani wody. Usuwać tylko rozładowane akumulatory. Zalecamy zaklejenie biegunów taśmą w celu wyeliminowania niebezpieczeństwa zwarcia. Nie otwieraj urządzenia ani akumulatora. Uszkodzone akumulatory mogą być szkodliwe dla środowiska i Twojego zdrowia, jeżeli wydostaną się z nich trujące pary lub ciecze. Oddaj urządzenie do punktu zbiórki zużytych baterii, gdzie zostanie zapewniona jego przepisowa utylizacja. Zwróć się po poradę do lokalnego zakładu oczyszczania albo do naszego centrum serwisowego.

Przeznacz wycięty materiał do kompostowania, nie wyrzucaj go do kontenera na śmieci.

Odpowiednie postępowanie ze zużytym sprzętem zapobiega negatywnym konsekwencjom dla środowiska naturalnego i ludzkiego zdrowia!

Utylizację przesłanych nam uszkodzonych urządzeń przeprowadzamy bezpłatnie.

12. Ryzyko resztkowe

Mimo tego, iż producent ponosi odpowiedzialność za konstrukcję urządzenia, pewne elementy ryzyka są podczas pracy nie do uniknięcia:

- odrzucenie przedmiotu,
- uszkodzenie słuchu w przypadku długotrwałej pracy bez ochraniaczy,
- uszkodzenie wzroku i twarzy przez odpryskujące elementy,
- pochwycenie i wplątanie odzieży w ruchome części.

Ocena ryzyka resztkowego

W przypadku przestrzegania wskazówek znajdujących się w niniejszej instrukcji zagrożenie resztkowe podczas użytkowania urządzenia jest ograniczone. Niestosowanie się do zasad tu opisanych zwiększa ryzyko resztkowe.

13. RYSUNEK ZŁOŻENIOWY NR 1

