

# Instrukcja montażu i obsługi

## Grilla okrągłego

### Art. nr 19426



Przed uruchomieniem grilla ACTIVA należy dokładnie przeczytać tę instrukcję obsługi.

Szybko wtedy można stwierdzić, że montaż i obsługa grilla są bardzo łatwe.

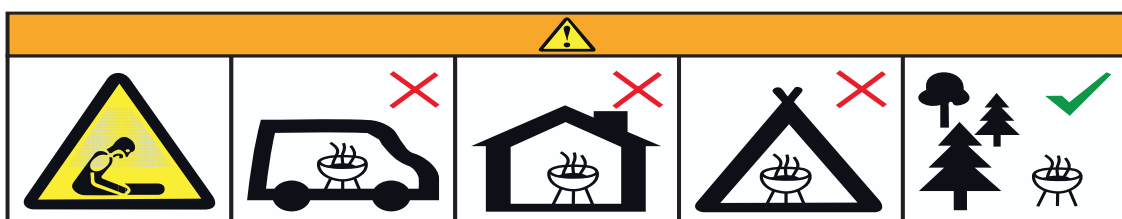

**Nie używać grilla w zamkniętej i / lub mieszkalnej przestrzeni, np. budynki mieszkalne, namioty, przyczepy kempingowe, przyczepy mieszkalne (na kółkach), łodzie.  
Niebezpieczeństwo śmiertelnego zatrucia tlenkiem węgla.**



Proszę przestrzegać następujących symboli oraz informacji ostrzegawczych!



informacja ostrzegawcza!



należy przestrzegać!

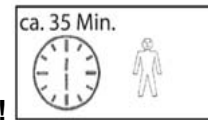

ok. 35 min.

### **Przepisy dotyczące użytkowania zgodnego z przeznaczeniem:**

Grilla można stosować wyłącznie do grillowania jadalnych potraw. Należy przy tym przestrzegać wszystkich zaleceń niniejszej instrukcji montażu i obsługi. Grill jest przeznaczony tylko do użytku prywatnego.

Grilla używać tylko w taki sposób, jak jest to opisane w tej instrukcji montażu i obsługi. Każdy inny sposób użytkowania nie jest traktowany jako zgodny z przeznaczeniem i może doprowadzić do szkód rzeczowych lub obrażeń ciała.

Producent nie przejmuje żadnej rękojmi za szkody spowodowane używaniem tego produktu w sposób niezgodny z przeznaczeniem!

### **Ogólne wskazówki dotyczące bezpieczeństwa:**

**OSTRZEŻENIE!** Ten grill może być bardzo gorący, nie przesuwaj/nie przenoś go w trakcie użytkowania!

**OSTRZEŻENIE!** Nie używać wewnątrz pomieszczeń!

**OSTRZEŻENIE!** Nie używać spirytusu ani benzyny do rozpalania oraz ponownego rozpalania! Używać wyłącznie podpałek zgodnych w EN 1860-3!

**OSTRZEŻENIE!** Trzymaj dzieci i zwierzęta z dala od grilla!

-Podczas grillowania noś rękawice do grillowania zgodnie z DIN-EN 407 lub użyj odpowiednich szczypiec do grilla!

 -Podczas grillowania można korzystać wyłącznie z węgla drzewnego / brykietów węglowych zgodnie z normą DIN EN 1860-2.

-Przed czyszczeniem grilla całkowicie ostudzić! W przeciwnym razie może dojść do wyfuknięć i wystąpienia niekontrolowanej wysokiej temperatury powodujących w efekcie oparzenia!

- Przed użyciem grilla należy go zainstalować na stabilnym, poziomym podłożu.

- Grill podczas grillowania musi stać na stabilnym i równym podłożu! Nigdy nie używać wody do gaszenia grilla!

- Nie używać grilla na zadaszonych powierzchniach lub w zamkniętych pomieszczeniach

- Gorącego grilla nie zostawiać bez nadzoru!

- Nie ustawiać grilla w pobliżu przejść lub na często uczęszczanych terenach

- Podczas grillowania nie nosić ubrań z długimi rękawami!

- Nie pozwalać dzieciom bawić się folią z opakowania!

- Nie stosować do czyszczenia grilla żadnych rozpuszczalników ani rozcieńczalników!

- Podczas spalania się węgla drzewnego tworzy się tlenek węgla. Ten gaz jest niebezpieczny i w zamkniętych pomieszczeniach może prowadzić do zatrucia!

- Nie używać grilla podczas niepogody lub silnego deszczu!

### Przygotowanie montażu:

- Dokładnie przeczytać instrukcję montażu i obsługi i czynności montażowe wykonywać w podanej kolejności.

- Zaplanować dostateczną ilość czasu na montaż grilla.

- Przygotować powierzchnię do pracy ok. 2-3 m<sup>2</sup>.

- Z opakowania wyciągnąć części i przed montażem sprawdzić kompletność pojedynczych części

- Ewentualnie proszę montaż wykonywać we dwoje.

- Dopiero po kompletnym montażu urządzenia należy mocniej dokręcić wszystkie połączenia śrubowe.

- Jeśli mimo starannej kontroli zabraknie jakiejś części, prosimy skontaktować się z naszym działem obsługi klienta (patrz ostatnia strona), który niezwłocznie udzieli stosownej pomocy.

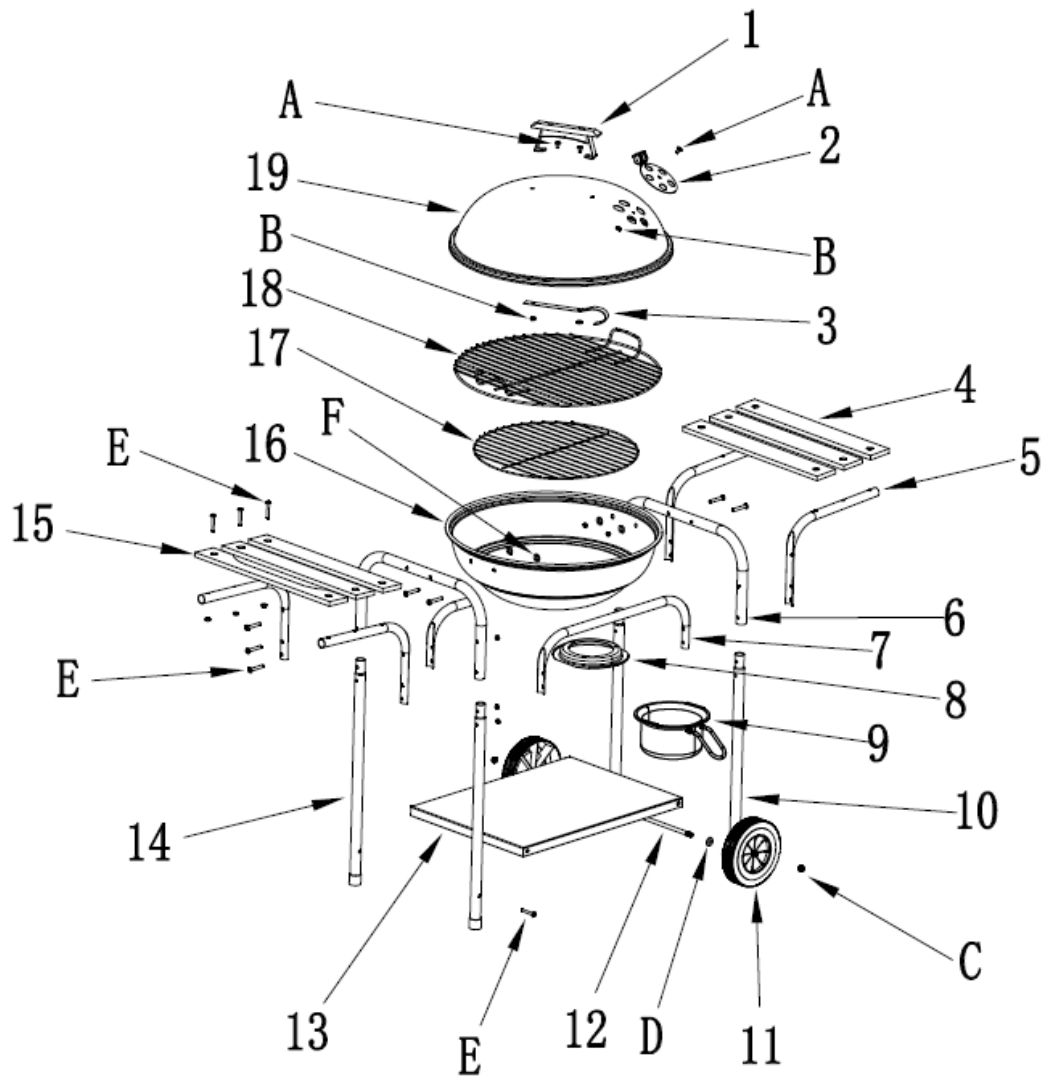

A	M5x10	6
B	M5	36
C	M8	2
D	plastikowa uszczelka	2
E	M5x35	30
F	uszczelka	4

## MONTAŽ GRILLA

1.

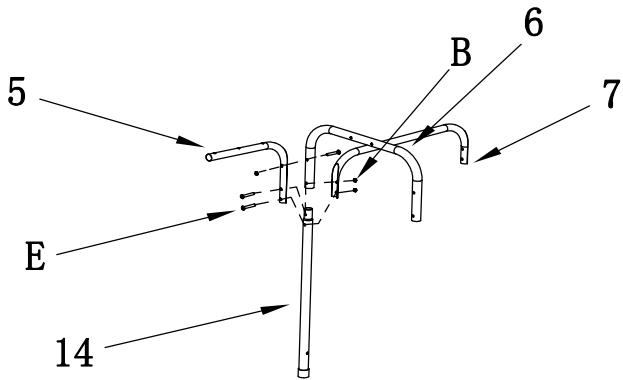

2.

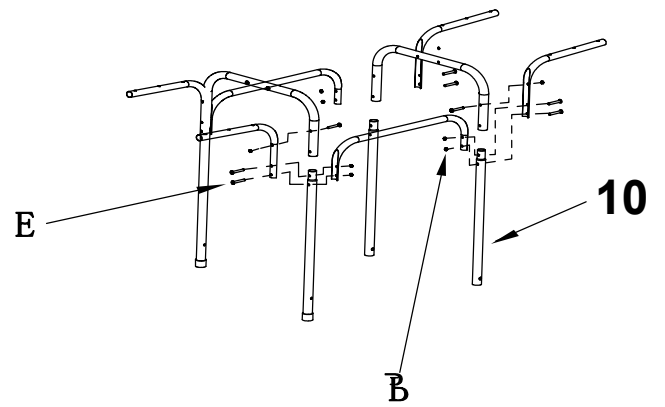

3.

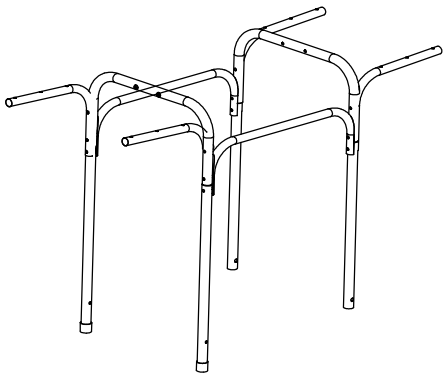

4.

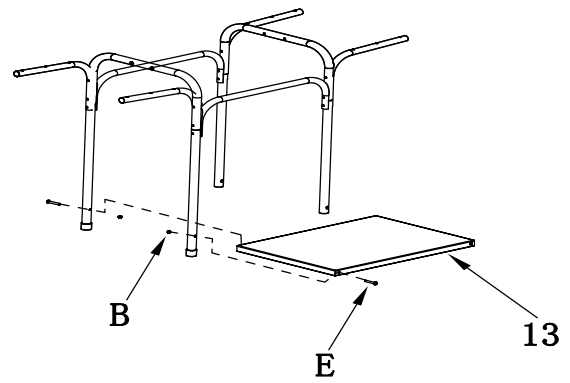

5.

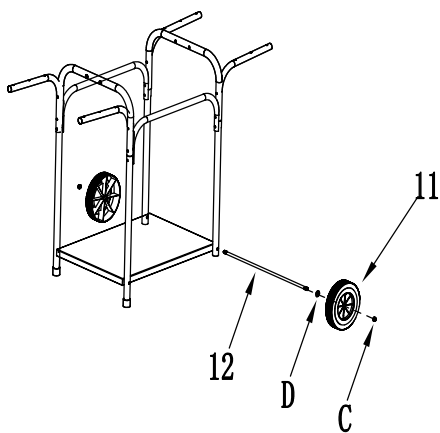

6.

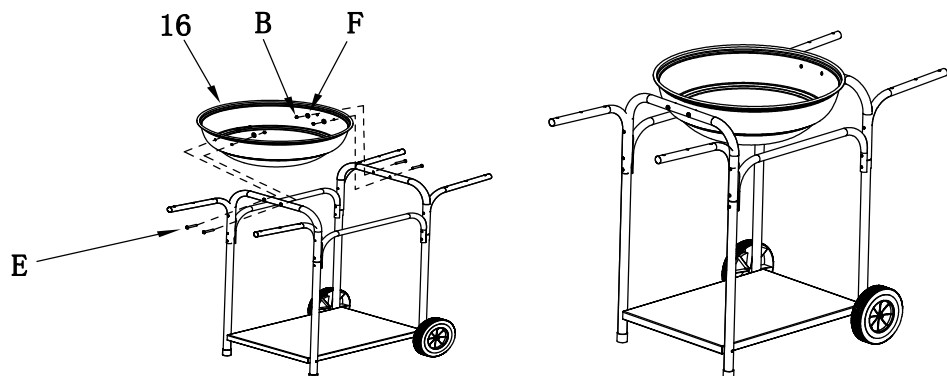

7.

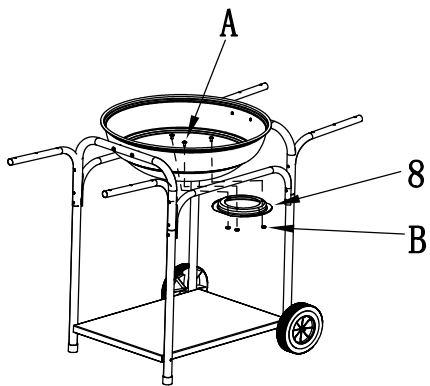

8.

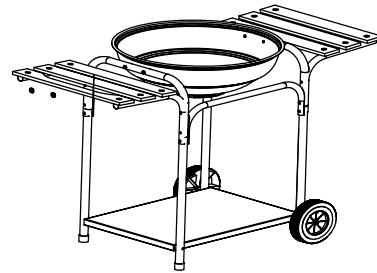
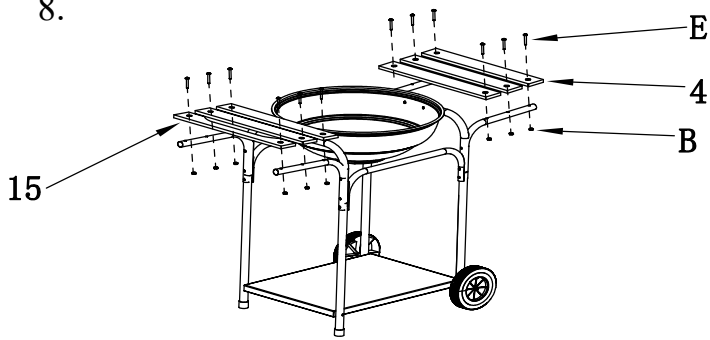

9.

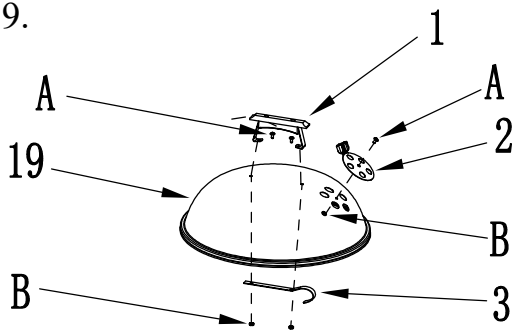

Twój grill jest gotowy!

10.

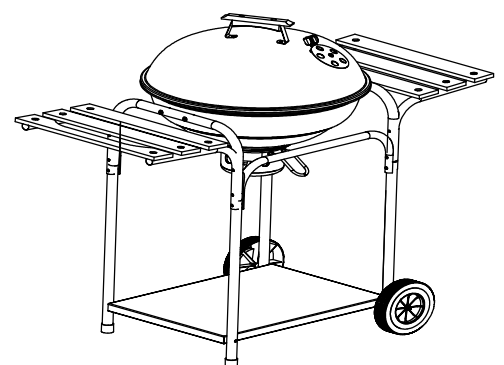
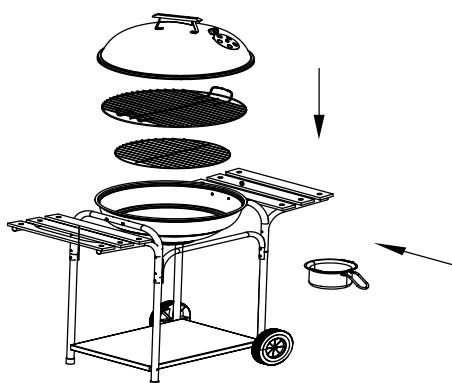



## Wskazówki dotyczące bezpiecznego użytkowania grilla



Pojemność miski paleniskowej wynosi około 1, 5 kg węgla drzewnego lub brykietu. Przed pierwszym użytkowaniem grilla powinien być on rozgrzany a paliwo utrzymywane w formie rozżarzonej przez co najmniej 30 minut przed pierwszym przygotowaniem potraw na grillu.

1. Ułożyć warstwowo w formie piramidy węgiel lub brykiet w misce paleniskowej.
2. Położyć kilka kostek podpałki pod paliwem lub zalać je podpałką w płynie bądź w żelu. Używać wyłącznie podpałek zgodnych z EN 1860-3!
3. Pozostawić tak na około jedną minutę w celu skuteczniejszego działania a następnie podpalić
4. Po rozżarzeniu paliwa należy je równomiernie rozłożyć w misce i ewentualnie dołożyć jego następną porcję.
5. Nigdy nie przepełniać miski paleniskowej, temperatura grillowania może być przekroczona.
6. Po upływie 15 – 20 minut na materiale palnym pojawi się biała warstwa popiołu, wtedy temperatura grillowania jest optymalna.
7. Założyć natłuszczony ruszt grillowy i rozpocząć grillowanie potraw.

**Nigdy nie przyrządzać potraw zanim paliwo nie pokryje się białą warstwą popiołu!!!**

**Maksymalne obciążenie rusztu grillowego (na żywność) wynosi ok. 1,7 kg**

**Przed grillowaniem:**



- Przed pierwszym użyciem rusztu grilla należy wymyć ciepłą wodą z dodatkiem płynu do mycia naczyń
- Podczas grillowania używać odpowiednich rękawiczek ochronnych kuchennych lub do grillowania.
- Stosować tylko odpowiednio długie akcesoria do grillowania (szczypce, łopata).
- Do rozpalania i ponownego zapalania używać tylko bezpiecznych podpałek (stałych i płynnych) zgodnych z EN 1860-3.
- Zachować bezpieczną odległość od gorących części , ponieważ każdy kontakt może doprowadzić do oparzeń.
- Podczas użytkowania grill musi stać stabilnie na trwałym, poziomym, niepalnym podłożu.
- Nie używać grilla w zamkniętych pomieszczeniach lub na terenie zadaszonym.

**Po grillowaniu:**



- Odczekać, aż węgiel drzewny się wypali i grill będzie całkowicie ostudzony
- Nigdy nie gasić rozżarzonego paliwa poprzez lanie zimną wodą!
- Usunąć zimny popiół i czyścić grilla najlepiej odpowiednią szczotką do czyszczenia grilla.
- Grilla czyścić zasadniczo wodą z dodatkiem płynu do naczyń.

**Przechowywanie grilla:**



- Chronić grilla przed wilgocią i niepogodą.
- Po całkowitym ochłodzeniu grilla należy przykryć odpowiednim pokrowcem ochronnym.



W przypadku zgłoszenia reklamacji lub pytań prosimy o kontakt z naszym serwisem.

**SERWIS W POLSCE:**

**ACTIVA POLSKA Sp. z o.o.**

**Ul. Słowackiego 1, 59-400 Jawor**

**Tel. +48 76 87 80 640/ faks: +48 76 81 80 352**

**E-mail: [rma@activa-grill.pl](mailto:rma@activa-grill.pl)**