

Lenovo[™]

ThinkVision

ThinkVision E22-28

Instrukcja obsługi

Model maszyny: 62B9-MAR4-WW

Think

Nr produktu

H20215FE0

62B9-MAR4-WW

Wydanie pierwsze (kwiecień 2020)

© Copyright Lenovo 2020.

Produkty, dane, oprogramowanie i usługi LENOVO opracowano wyłącznie za środki niepubliczne na sprzedaż organom państwowym na zasadach obrotu handlowego w rozumieniu 48 C.F.R.2.101 z ograniczeniem praw użytkowania, powielania i ujawnienia.

INFORMACJA O OGRANICZENIU PRAW: Jeśli produkty, dane, oprogramowanie i usługi dostarcza się na podstawie umowy o Ogólnej administracji usług „GSA”, użytkowanie, powielanie i ujawnianie podlegają ograniczeniom wyszczególnionym w umowie nr GS-35F-05925.

Spis treści

Informacje o bezpieczeństwie	iii
Ogólne zalecenia odn. Bezpieczeństwa	iii
Rozdział 1 Rozpoczęcie użytkowania	1-1
Zawartość przesyłki	1-1
Uwaga do użytku	1-2
Opis produktu.....	1-3
Rodzaje regulacji	1-3
Pochylenie.....	1-3
Regulacja wysokości.....	1-4
Przegub	1-4
Obracać	1-4
Kontrolki monitora.....	1-5
Zatrząsk kabla	1-5
Ustawienia monitora	1-6
Podłączenie i włączenie monitora.....	1-6
Rozdział 2 Regulacja i użytkowanie monitora	2-1
Wygoda i łatwy dostęp.....	2-1
Organizacja miejsca pracy	2-1
Ustawianie pozycji monitora	2-1
Krótkie porady odnośnie zdrowych nawyków prac.....	2-2
Łatwy dostęp do informacji	2-2
Dostosowanie obrazu monitora.....	2-3
Użycie kontrolki dostępu bezpośredniego	2-3
Użycie kontrolki menu ekranowego (OSD)	2-4
Wybór obsługiwanej trybu wyświetlania	2-7
Oszczędzanie energii	2-8
Tryby oszczędzania energii.....	2-8
Konserwacja monitora	2-9
Demontaż podstawy monitora i statywu.....	2-9
Montaż na ścianie (opcja)	2-9
Rozdział 3 Informacje o zawartości rozdziału	3-1
Specyfikacja monitora	3-1
Usuwanie usterek	3-3
Ręczna instalacja sterownika ekranu	3-5
Instalacja sterownika monitora w Windows 7	3-5
Instalacja sterownika monitora w Windows 10.....	3-6
Informacja o serwisie	3-7
Odpowiedzialność klienta.....	3-7
Części serwisowe	3-7
Załącznik A. Serwis i wsparcie	A-1
Zarejestruj swoją opcję	A-1
Pomoc techniczna on-line	A-1
Telefoniczna pomoc techniczna.....	A-1
Załącznik B. Oświadczenia	B-1
Informacje o recyklingu	B-2
Znaki towarowe	B-2
Kable zasilania	B-3

Informacje o bezpieczeństwie

Ogólne zalecenia odn. bezpieczeństwa

Wskazówki odnośnie bezpiecznego korzystania z komputera znajdziesz tu:
<http://www.lenovo.com/safety>

Przed zainstalowaniem produktu przeczytaj informację o bezpieczeństwie.



NIEBEZPIECZEŃSTWO

Aby uniknąć ryzyka porażenia:

- Nie zdejmuj osłon.
- Nie eksploatuj produktu bez zamocowanego statywu.
- Nie rozłączaj ani nie podłączaj produktu w trakcie burzy.
- Wtyczka kabla musi być podłączona do prawidłowo skonfigurowanego i uziemionego gniazdka zasilania.
- Wszelkie urządzenia, które zostaną do produktu podłączone, muszą być również podłączone do prawidłowo skonfigurowanych i uziemionych gniazdek zasilania.
- Jeśli chcesz rozłączyć monitor od źródła zasilania, to musisz wyjąć wtyczkę z gniazdka zasilania. Do gniazdka zasilania powinien być zawsze zapewniony dostęp.

Zachowaj specjalne środki ostrożności, by nie powodować zagrożeń przy eksploatacji, instalacji, konserwacji, transporcie lub magazynowaniu sprzętu. Zapewnij dostęp do stosownych instrukcji postępowania.

Aby zminimalizować ryzyko porażenia elektrycznego, nie wykonuj żadnych innych czynności konserwacyjnych poza tymi, które znajdują się w instrukcji, chyba że posiadasz stosowne kwalifikacje.

Postępowanie z produktem:

- Jeśli monitor waży więcej niż 18 kg (39,68 lb), to powinny go przenosić dwie osoby.

W razie instalacji wg VESA dopilnuj, by listwa świetlna znajdowała się na powierzchni dolnej.



Aby zapobiec ewentualnemu uszkodzeniu słuchu, nie słuchaj przez dłuższy okres czasu bardzo głośnego dźwięku.

Ostrzeżenie przed nadmiernym ciśnieniem akustycznym w słuchawkach. Nadmierne ciśnienie akustyczne w słuchawkach może spowodować ubytki słuchu. Regulacja korektora na maksimum zwiększa napięcie wyjściowe słuchawek, a z nim - ciśnienie akustyczne.

Rozdział 1 Rozpoczęcie użytkowania

Niniejsza instrukcja użytkownika podaje szczegółowe zalecenia użytkownika dla użytkownika. Skrócona instrukcja znajduje się we wkładce z ustawieniami.

Zawartość przesyłki

Opakowanie produktu powinno zawierać co następuje:

- *Ulotka informacyjna*
- *Płaski monitor panelowy*
- *Kabel zasilania*
- *Kabel HDMI*
- *Statyw (cztery śruby)*
- *Podstawa*

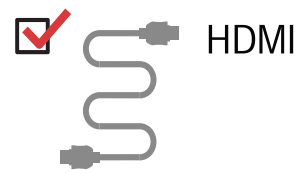
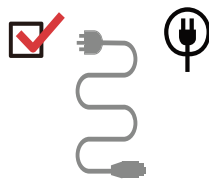

Uwaga do użytku

W celu ustawienia monitora, postępuj zgodnie z ilustracjami.

Uwaga: Nie dotykaj ekranu monitora, bo łatwo go zniszczyć przez tarcie i nacisk, ponieważ jest szklany.

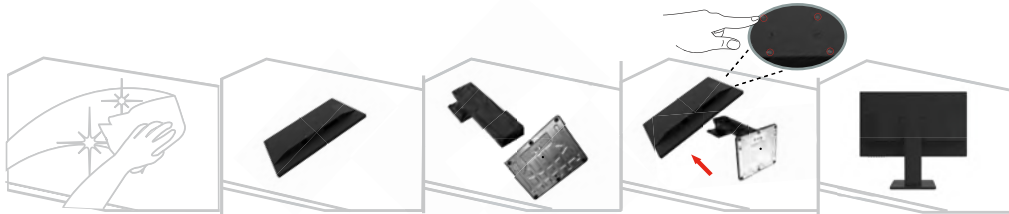

1. Połóż monitor ekranem w dół, na płaskiej powierzchni.
2. Zamontuj wspornik na podstawie i wkręć śruby.
3. Zamocuj podstawę ze wspornikiem w tyle monitora, wyrównaj otwór na śrubę i wkręć śrubę.

Uwagi: By wykonać instalację VESA zob.: „Montaż ścienny (opcja)”, na stronie 2-9.

Nie wywieraj mocnego nacisku na ekran (wygina się).

Opis produktu

W tej części instrukcji zamieszczono informacje na temat regulacji położenia monitora, ustawień kontroltek i użycia zatrzasku kabla.

Rodzaje regulacji

Pochylenie

Zob. przykładową regulację pochylania na poniższej ilustracji.

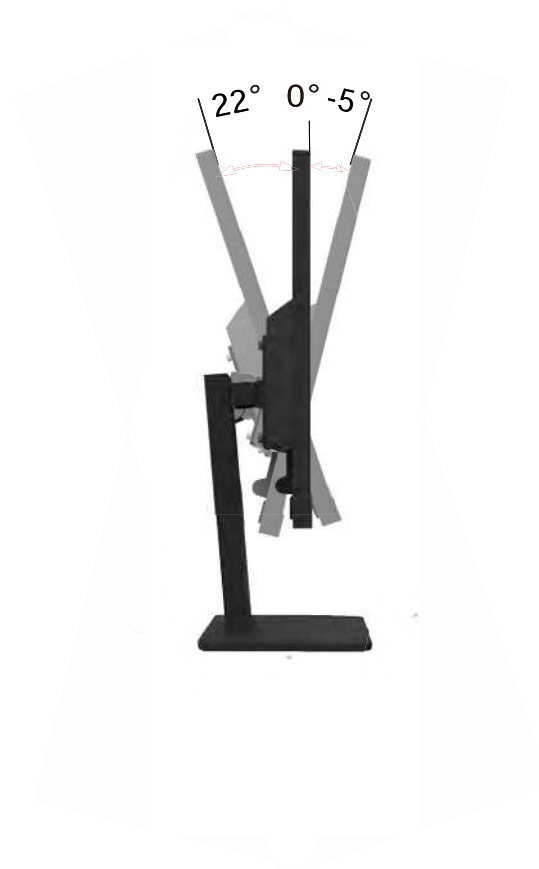

Regulacja wysokości

Regulacja wysokości jest możliwa po naciśnięciu lub podciągnięciu monitora.

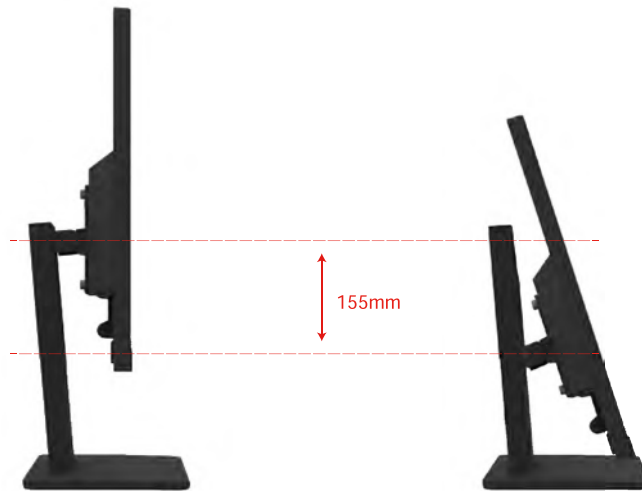

Przegub

Przed ustawieniem monitora w położeniu poziomym, trzeba go maksymalnie podciągnąć oraz maksymalnie pochylić.

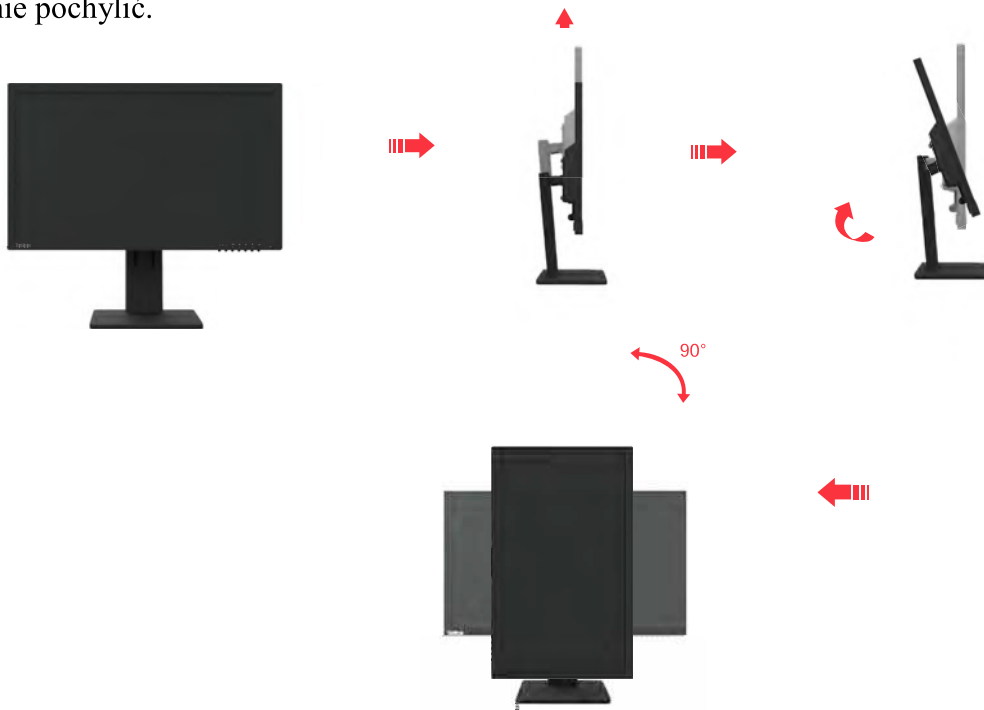

Obracać

Dzięki wbudowanej podstawie można pochylać i obracać monitor, aby uzyskać najlepszy kąt widzenia.

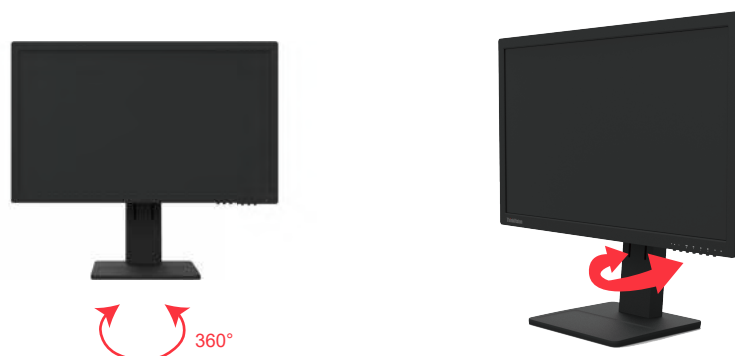

Kontrolki monitora

Kontrolki klawiatury na ramie panelu dają dostęp do różnych funkcji.

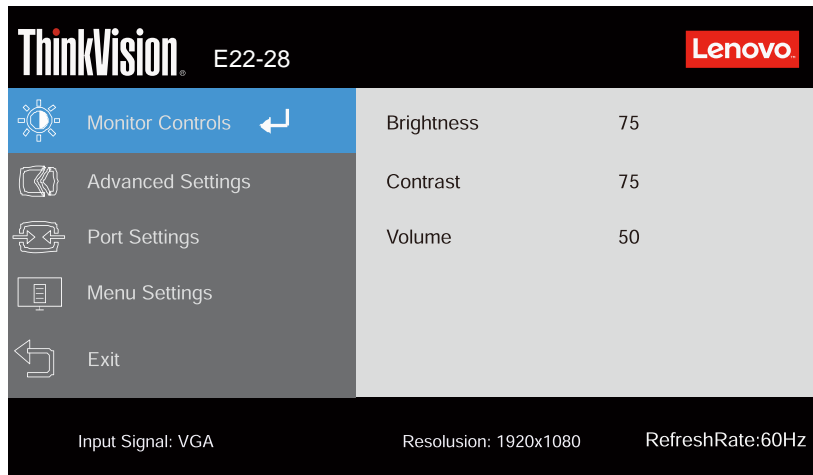

Informacje na temat użycia kontrolek klawiatury znajdują się w części „Regulacja obrazu na monitorze”, na stronie 2-3.

Zatrząsk kabla

Monitor jest wyposażony w zatrząsk kabla, znajdujący się z tyłu monitora.



Ustawienia monitora

W tej części instrukcji zamieszczono informacje o ustawieniach monitora.

Podłączenie i włączenie monitora

Ważne: Przed użytkowaniem przeczytaj informacje dot. bezpieczeństwa na stronie iii.

1. Wyłącz komputer i wszystkie podłączone urządzenia, następnie wyjmij wtyczkę komputera z gniazdka zasilania.



2. Podłącz kable zgodnie z poniższymi symbolami.



3. Jeden koniec kabla DP połącz ze złączem DP z tyłu komputera, a drugi - ze złączem DP na monitorze.

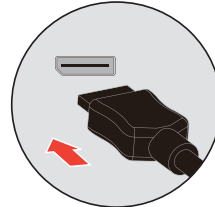
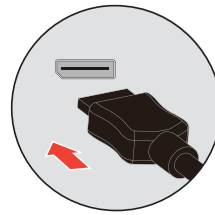

4. Jeden koniec kabla HDMI połącz ze złączem HDMI z tyłu komputera, a drugi - ze złączem HDMI na monitorze.

HDMI

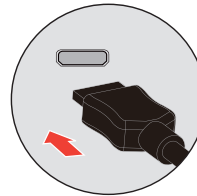
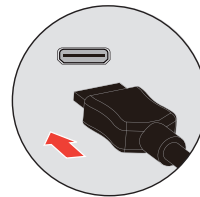
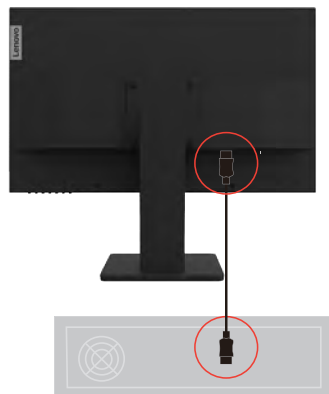

5. Jeden koniec kabla VGA połącz z łącznikiem VGA z tyłu komputera, a drugi - z łącznikiem VGA na monitorze.

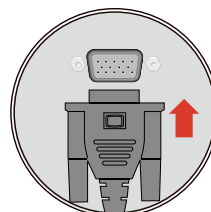
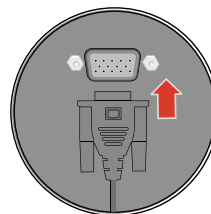
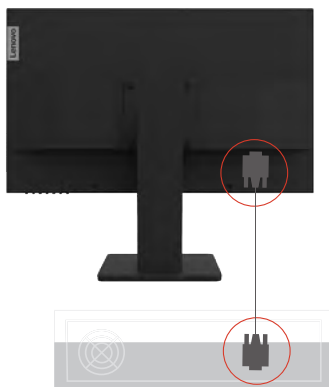

Ważne: Kabel zasilania komputera musi być zatwierdzony. Muszą być zachowane stosowne przepisy dot. instalowania i/lub zarządzania sprzętem danego kraju (regionu). Należy użyć zatwierzonego kabla zasilania nie lżejszego niż zwykły kabel z PCW, zgodny z IEC 60227 (oznakowanie H05VV-F 3G 0,75mm² lub H05VVH2-F2 3G 0,75mm²). Alternatywnie, użyj kabla elastycznego z kauczuku syntetycznego, zgodnego z IEC 60245 (oznakowanie H05RR-F 3G 0,75mm²).

6. Podłącz przewód zasilania do monitora, a potem włóż wtyczki monitora i komputera do gniazdka elektrycznego z uziemieniem.

Kabel zasilania

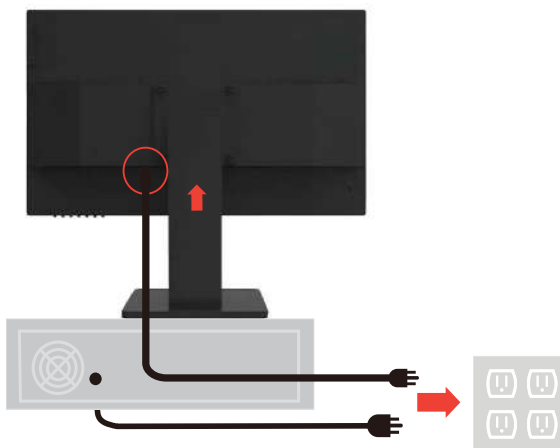

7. Włącz monitor i komputer.

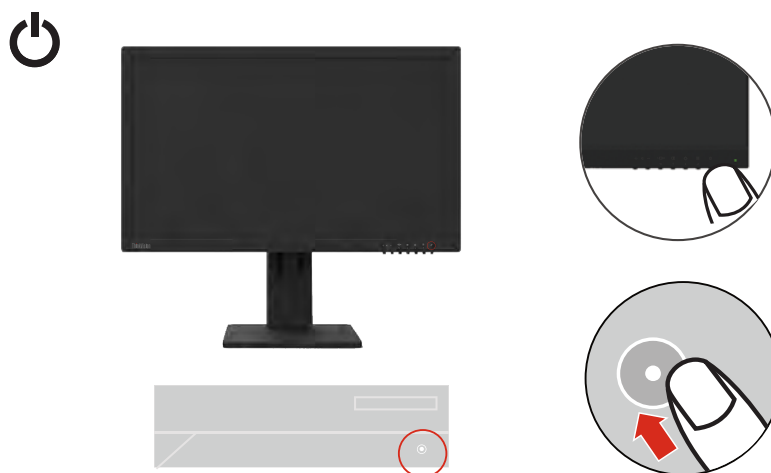

8. Do zainstalowania sterownika monitora, pobierz sterownik odpowiadający modelowi monitora ze strony Lenovo http://support.lenovo.com/docs/E22_28 . O zainstalowaniu sterownika przeczytaj sekcję „Ręczna instalacja sterownika monitora” na stronie 3-5 .



Rozdział 2 Regulacja i użytkowanie monitora.

W tej części dowiesz się o regulacji i użytkowaniu monitora.

Wygoda i łatwy dostęp

Dobre praktyki ergonomicznej pracy są przydatne w optymalnym korzystaniu z komputera oraz uniknięciu dyskomfortu. Zorganizuj miejsce pracy oraz sprzęt stosownie do swoich potrzeb i rodzaju wykonywanej pracy. Dodatkowo, staraj się mieć zdrowe nawyki pracy, by uzyskać maksymalną wydajność i wygodę w trakcie korzystania z komputera. Więcej na ten temat na stronie Healthy Computing: <http://www.lenovo.com/healthycomputing/>.

Organizacja miejsca pracy

Korzystaj z powierzchni roboczej o odpowiedniej wysokości i przestrzeni, zapewniającym komfort pracy. Zorganizuj miejsce pracy odpowiednio do sposobu korzystania z materiałów i sprzętu. Utrzymuj swoje miejsce pracy w czystości, zapewniając miejsce na zwykle używane materiały oraz mając pod ręką takie przedmioty, jak myszka komputera czy telefon.

Rozplanowanie i ustawienie sprzętu odgrywa bardzo ważną rolę w przyjmowaniu odpowiedniej pozycji ciała. Poniższe punkty opisują jak zoptymalizować ustawienie sprzętu, by przyjąć i utrzymać prawidłową pozycję ciała.

Ustawianie pozycji monitora

Ustaw pozycję i wyreguluj monitor tak, by wygodnie się na niego patrzyło, uwzględniając, co następuje:

- Zalecana odległość od ekranu między okiem a ekranem monitora wynosi 1,5-krotność przekątnej ekranu. Rozwiązaniem, pozwalającym uzyskać wymaganą odległość w ciasnym biurze jest odciążenie biurka od ściany/ścianki, by stworzyć więcej miejsca na monitor, korzystanie z płaskiego albo kompaktowego ekranu, umieszczenie monitora w rogu biurka, albo w regulowanej szufladzie, pogłębiającej powierzchnię roboczą.
- **Wysokość monitora:** Ustaw monitor tak, żeby zapewnić wygodne ułożenie głowy i szyi (w pionie lub poziomie). Jeśli nie można regulować wysokości monitora w samym monitorze, to można wykorzystać twarde przedmioty (np. książki) i wstawić je pod podstawę, by uzyskać pożądaną wysokość. Ogólne wskazanie co do położenia monitora jest takie, by góra ekranu znajdowała się na wysokości twoich oczu lub trochę poniżej, kiedy wygodnie siedzisz. Jednak, trzeba też zapewnić, by odległość między twoimi oczami oraz środkiem monitora odpowiadała twoim preferencjom, co do odległości od ekranu i zapewniała wygodę patrzenia na ekran, by mięśnie oczu były rozluźnione.
- **Pochylenie:** Ustaw pochylenie monitora tak, by optymalnie widzieć obraz na ekranie oraz by zapewnić wygodne ułożenie głowy i szyi.
- **Ogólna lokalizacja:** Ustaw monitor w takim miejscu, by zlikwidować oślepienia czy odbicia na ekranie, pochodzące z oświetlenia w pomieszczeniu lub z okien.

Oto kilka pomocnych wskazówek, ułatwiających wygodne oglądanie ekranu:

- Zapewnij oświetlenie adekwatne do wykonywanej pracy.
- Użyj regulacji jasności i kontrastu monitora, dostosowując obraz ekranu do osobistych preferencji.
- Utrzymuj ekran monitora w czystości, by móc się skupić na samym obrazie ekranu.

Wzmoczona koncentracja wzroku lub długotrwały wysiłek oczu może je męczyć. Systematycznie staraj się odrywać wzrok od ekranu monitora i patrzeć na dalekie obiekty, by rozluźnić mięśnie oczu. Jeśli masz jakieś pytania odnośnie zmęczenia oczu lub dyskomfortu wzrokowego, to zwróć się do specjalisty.

Krótkie porady odnośnie zdrowych nawyków pracy

Poniżej prezentujemy podsumowanie ważnych czynników decydujących o utrzymaniu wygody i efektywności w pracy przy komputerze.

- **Prawidłowe ułożenie ciała zaczyna się od ustawienia sprzętu:** Rozkład miejsca pracy oraz ustawienie komputera ma ogromny wpływ na ułożenie ciała w trakcie pracy z komputerem. Zoptymalizuj położenie i orientację sprzętu, trzymając się wskazówek podanych w punkcie "Organizacja miejsca pracy" na stronie 2-1, by móc utrzymać wygodne i produktywne położenie ciała. Wykorzystaj elementy regulacyjne komputera i wyposażenia biurowego, by jak najlepiej dopasować się do swoich preferencji w danym momencie oraz przy ich zmianie w przyszłości.
- **Niewielkie zmiany w pozycji ciała mogą znieść niewygodę:** Im dłużej przesiadujesz pracując przy komputerze, tym ważniejsze staje się przestrzeganie prawidłowej pozycji ciała. Nie przesiaduj zbyt długo w jednym, niezmiennym położeniu. Okresowo trochę je zmieniaj, by złagodzić ewentualnie pojawiające się uczucie niewygody. Wykorzystuj regulacje zapewniane w meblach biurowych lub sprzęcie, by dostosować je do zmian w położeniu ciała.
- **Krótkie, regularne przerwy pomogą utrzymać zdrowie przy pracy z komputerem:** Jako że praca przy komputerze jest statyczna, bardzo ważne są krótkie przerwy. Okresowo wstawaj od komputera, rozciągnij się, pochodź, napij się wody, albo po prostu zrób sobie przerwę w pracy. Krótka przerwa pozwala przyjąć rozluźnioną pozycję ciała i pomaga zachować komfort i produktywność podczas dalszej pracy.

Informacje o ułatwieniach dostępu











Lenovo zobowiązuje się do zapewnienia większego dostępu do informacji i technologii osobom Niepełnosprawnym. Dzięki technologiom wspomagawym użytkownicy mogą uzyskać dostęp do informacji w sposób najbardziej odpowiedni dla ich niepełnosprawności. Niektóre z tych technologii są już dostępne w systemie operacyjnym; inne można kupić za pośrednictwem dostawców lub uzyskać dostęp pod adresem: https://lenovo.ssbartgroup.com/lenovo/request_vpat.php

Dostosowanie obrazu monitora

W tej części opisano możliwości regulacji obrazu monitora.

Użycie kontrolek dostępu bezpośredniego

Kontrolki dostępu bezpośredniego pozwalają regulować obraz kiedy nie jest wyświetlane ekranowe menu.







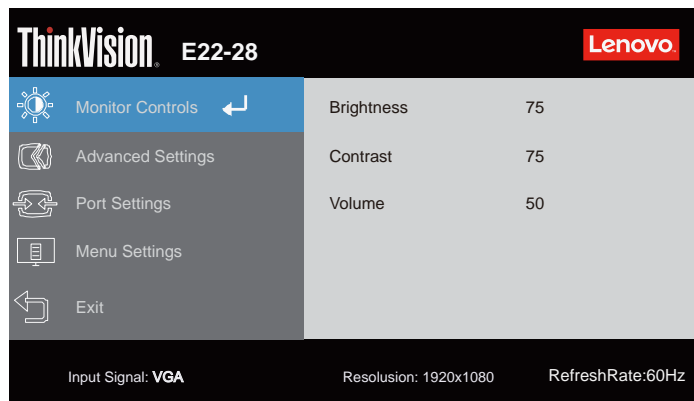







	Ikonka	Sterowanie	Opis
1			Głośniej
			Ciszej
2		Źródło wejścia	Przełącz źródło wejścia wideo
		DDC-CI	Przytrzymaj przez 10 sekund by włączyć lub wyłączyć DDC-CI
		Wyjście	Wyjście i powrót do następnego poziomu Wraca do poprzedniego poziomu w trybie OSD
		Automatyczny	Konfiguracja obrazu automatyczna
3		Wzrost/w górę	Naciśnij ekran by ustawić automatycznie Zwiększa wartość na pasku regulacji/Regulacja Naciśnij, by przejść do poprzedniego elementu
4		Jasność	Bezpośredni dostęp do regulacji jasności
		Spadek/w dół	W lewo do przycisku przeszukiwania Obniża wartość w kolumnie regulacji/ Regulacja Naciśnij, by przejść do następnego elementu
5		Menu	Dostęp do menu OSD Naciśnij OK by zaznaczyć Przytrzymaj przez 10 sekund by zablokować/Odblokować menu
		Wprowadź	Naciśnij, by wejść następny poziom w głównym menu/ Podmenu lub by zapisać Ustawienia

Użycie kontrolki menu ekranowego (OSD)

Do regulacji ustawień mogą też służyć kontrolki widoczne w menu ekranowym.



Aby użyć tych kontrolki:

1. Naciśnij  by otworzy główne menu OSD.
2. Użyj  lub  do poruszania się między ikonami. Wybierz ikonę i naciśnij  by wejść do wybranej funkcji. Jeśli istnieje podmenu, to między opcjami można się przesuwać za pomocą  lub , po czym zaznaczyć  by wybrać daną funkcję. Użyj  lub  do regulacji i naciśnij  by zapisać.
3. Naciśnij  by wycofać się z kolejnych podmenu i wyjść z OSD.
4. Naciśnij i przytrzymaj  przez 10 sekund, by zablokować OSD. Dzięki temu zapobiegnie się niezamierzonej regulacji w OSD. Naciśnij i przytrzymaj  przez 10 sekund, by odblokować OSD i umożliwić regulacje w OSD.
5. Włącza domyślnie DDC/CI. Użyj klawisza Exit, naciśnij i przytrzymaj  przez 10 sekund by włączyć / wyłączyć funkcję DDC/CI. Na ekranie pokaże się komunikat „DDC/CI disable”.
6. Naciśnij i przytrzymaj przycisk, by automatycznie ustawić ekran.
7. Opcja ENERGY STAR resetuje wszystkie ustawienia użytkownika do domyślnych, by monitor spełniał wymagania Energy Star.



Energy Star to program oszczędzania energii dla użytkowników elektroniki, prowadzony przez rząd USA. Został uruchomiony w roku 1992 przez EPA i DOE, jego celem jest obniżenie zużycie energii i zmniejszeniu efektu cieplarnianego. Logo Energy Star to symbol oszczędzania energii i ochrony środowiska. Udoskonala koncepcję oszczędzania energii wśród konsumentów i producentów i skutecznie prowadzi rynek.

Rozporządzenie Energy Star poprawia skuteczność korzystania z energii i zmniejsza zanieczyszczenie powietrza dzięki użyciu sprzętu o większej wydajności energetycznej w domach, biurach i fabrykach. Jednym ze sposobów osiągnięcia tych celów jest zarządzanie, pozwalające zredukować zużycie energii w czasie, gdy urządzenia nie są używane.

Ustawienia domyślne monitorów spełniają wymogi certyfikacji Energy Star. Wszelkie zmiany, wprowadzane przez użytkowników, by uzyskać więcej jakości i funkcji, mogą zwiększać zużycie energii i przekraczać ograniczenia standardu Energy Star. Jeśli użytkownik zmienił opcje związane z wydajnością energetyczną, np. jaskrawość, tryb kolorów, itp., to trzeba zaznaczyć Reset do ustawień fabrycznych opcję Energy Star, a wtedy zużycie energii zostanie przywrócone do standardu Energy Star.

Więcej informacji (www.energystar.gov/products). Dostęp do wszystkich produktów Energy Star jest możliwy on-line dla agencji rządowych, instytucji publicznych i konsumentów

Tabela 2-1. Funkcje OSD





Ikona OSD w głównym menu	Podmenu	Opis	Kontrolki i regulacje
* Kontrolki monitora	Jasność	Reguluje ogólną jasność ekranu.	
	Kontrast	Reguluje różnice między obszarami jasnymi i ciemnymi.	
	Głośność	Reguluje głośność	
 Ustawienia zaawansowane	Kontrast dynamiczny	Wł Zużycie energii (zmiana tego ustawienia spowoduje zwiększenie zużycia energii)	ZMIANA
		Wył /	ANULUJ
	Nad napędem	Poza	
		Normalna	
		Skrajny	
	Tryb kolorów	Reguluje intensywność koloru czerwonego, zielonego i niebieskiego. Tryb ustawiony wstępnie <ul style="list-style-type: none"> ● sRGB ● Neutralny ● Czerwonawy ● Niebieskawy ● Redukcja światła niebieskiego Dostosuj <ul style="list-style-type: none"> ● Czerwień: Zwiększa lub zmniejsza wysycenie czerwieni na obrazie. ● Zieleń: Zwiększa lub zmniejsza wysycenie zieleni na obrazie. ● Niebieski: Zwiększa lub zmniejsza wysycenie niebieskiego na obrazie. 	
	Aspect Ratio	<ul style="list-style-type: none"> ● Pełny ekran ● Oryginalny AR 	
	Częstotliwość powtarzania przycisku	Zmienia częstotliwość powtarzania przycisku i czas wyświetlania menu Ustawienia. Szybkość reakcji przycisku <ul style="list-style-type: none"> ● Wył ● Domyślnie ● Powoli Czas wyświetlania menu Ustawia czas wyświetlania ekranów OSD przy braku czynności.	
Automatycznie	Ustawiane automatycznie		
Ustawienia obrazu	Dostosuj lokalizację obrazu <ul style="list-style-type: none"> ● Zegar ● Faza ● Pozycja pozioma ● Pozycja pionowa 		

Tabela 2-1. Funkcje OSD

Ikona OSD w głównym menu	Podmenu	Opis	Kontrolki i regulacje
Ustawienia portu 	Sygnał wejściowy	Ten monitor może odbierać z dwóch różnych źródeł Sygnał wideo interfejsu. Większość komputerów stacjonarnych Użyj fałszywego interfejsu. Podczas używania a VGA / HDMI / DP Kiedy interfejs, wybierz analogowy / cyfrowy w sterowaniu OSD. - Zaznacz 1-VGA (analogowy) - Zaznacz 2-HDMI (cyfrowe) - Zaznacz 3-DP (cyfrowe)	
Ustawienia menu 	Język	Zmień język menu. Zwróć uwagę na: Wybrany język dotyczy jedynie OSD. Nie ma wpływu na żadne inne oprogramowanie pracujące w danym komputerze.	
	Limit czasu menu	Czas wyświetlania menu	
	Pozycja menu	Reguluje położenie menu. Domyślnie Położenie menu zgodnie z ustawieniami domyślnymi. Dostosuj <ul style="list-style-type: none"> ● Poziomo: Zmienia poziome położenie OSD. ● Pionowo: Zmienia pionowe położenie OSD. 	
	Przezroczystość	Przejrzystość wyświetlania menu	
Wyjście 	Wyjdź z menu OSD	/	

Wybór obsługiwanego trybu wyświetlania

Tryb wyświetlania monitora jest sterowany z komputera. Dlatego, żeby dowiedzieć się jak zmieniać tryby wyświetlania, trzeba zajrzeć do dokumentacji komputera.

Wielkość, pozycja i kształt wyświetlanego ekranu może się zmieniać przy różnych trybach wyświetlania. To normalne i obraz można doregulować przy pomocy ustawień automatycznych i kontrolki obrazu.

Inaczej niż w monitorach CRT, które wymagają wysokiej częstotliwości odświeżania by zredukować miganie, monitory w technologii LCD i ekranu płaskiego są naturalnie pozbawione migania.

Ważne: Jeśli twój system dotychczas korzystał z monitora CRT i obecnie jest skonfigurowany do trybu wyświetlania niemieszczącego się w zakresie dla tego monitora, to może będziesz potrzebować tymczasowo znowu podłączyć monitor CRT aż do rekonfiguracji systemu, najlepiej do 1920 x 1080 przy częstotliwości 60 Hz, to jest do powszechnego trybu wyświetlania.

Poniższe tryby wyświetlania zostały zoptymalizowane fabrycznie.

Tabela 2-2. Fabrycznie ustawione tryby wyświetlania (w tym m.in.)

Rozdzielczość	Częstotliwości odświeżania (Hz)
640x480	60 Hz
640x480	72 Hz
640x480	75 Hz
720x400	70 Hz
800x600	56 Hz
800x600	60 Hz
800x600	72 Hz
800x600	75 Hz
832x624	75 Hz
1024x768	60 Hz
1024x768	70 Hz
1024x768	75 Hz
1280x1024	60 Hz
1280x1024	75 Hz
1440x900	60 Hz
1680x1050	60 Hz
1920x1080	60 Hz

Oszczędzanie energii

Oszczędzanie energii włącza się, kiedy komputer rozpozna, że przez okres zdefiniowany przez użytkownika nie była używana myszka ani klawiatura. W tabeli poniżej zaprezentowano kilka stanów.

W celu zapewnienia optymalnej wydajności, wyłączaj komputer na koniec dnia pracy lub też gdy przewidujesz, że komputer będzie bezczynny w ciągu dnia.

Tabela 2-3. Wskaźnik zasilania

Stan	Wskaźnik zasilania	Ekran	Przywracanie pracy	Zgodność
Wł	Biały	Normalny		
Czuwanie/ Zawieszenie	Bursztynowy	Pusty	Naciśnij klawisz lub porusz myszą Możne wystąpić niewielka zwłoka zanim ponownie pojawi się obraz. Uwaga: Czuwanie nastąpi również, gdy do monitora nie będzie wysyłany sygnał obrazu.	
Wył	Wył	Puste	Naciśnij przycisk zasilania Możne wystąpić niewielka zwłoka zanim ponownie pojawi się obraz.	

Tryby oszczędzania energii

Tryby VESA	Pozioma synchr	Pionowa synchr	Wideo	Wskaźnik zużycia energii	Zużycie energii
Praca normalna	Aktywny	Aktywny	Aktywny	Biały	24 W (maks)* 18 W (typowo)
Tryb nieaktywny	Nieaktywny	Nieaktywny	Wył	Bursztyn	Poniżej 0,5 W
Wyłączanie	-	-	-	Wył	Poniżej 0,5 W

Energy Star	Zużycie energii
P _{WL}	11,24 W
E _{TEC}	35,64 kWh

* Maks zużycie energii przy maks luminancji.

Jest to dokument nieoficjalny i odzwierciedla dane laboratoryjne. Twój produkt może się zachowywać inaczej, zależnie od oprogramowania, komponentów i urządzeń peryferyjnych, bez obowiązku do aktualizacji takich informacji. Podobnie klient nie może się opierać na niniejszych informacjach przy podejmowaniu decyzji odnośnie tolerancji dla urządzeń technicznych itp. Nie gwarantuje się dokładności ani kompletności wyrażonej ani dorozumianej.

Konserwacja monitora

Przed przystąpieniem do konserwacji monitora wyłącz zasilanie. Nie wolno:

- Stosować wody i innych płynów bezpośrednio na monitor.
- Stosować rozpuszczalników i materiałów ściernych.
- Stosować łatwopalnych materiałów do czyszczenia monitora lub innego sprzętu elektrycznego.
- Dotykać części ekranowej monitora przedmiotami ostrymi lub ścierającymi. Skutkiem takiego kontaktu może być trwałe uszkodzenie ekranu.
- Stosować substancji czyszczących, zawierających rozpuszczalników antystatycznych lub podobnych dodatków. Mogą uszkodzić powłokę części ekranowej monitora.

Co robić:

- Lekko nawilż miękką ściereczką i delikatnie wytrzyj osłony i ekran.
- Tłuste ślady lub odciski palców usuń wilgotną szmatką i małą ilością delikatnego detergentu.

Demontaż podstawy monitora i statywu

Krok 1: Monitor umieść na miękkiej i płaskiej powierzchni.

Krok 2: Najpierw wykręć śruby z podstawy i potem rozłącz podstawę od statywu monitora.

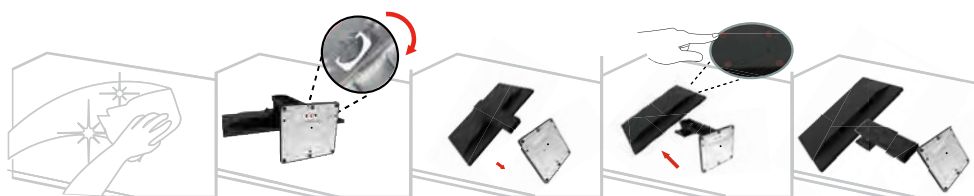

Montaż na ścianie (opcja)

Zobacz instrukcje dołączone do zestawu montażowego podstawy. By przekształcić ekran LCD z biurkowego na ścienny, wykonaj następujące kroki:

Krok 1: Sprawdź czy włącznik zasilania jest na pewno wyłączony, po czym wyjmij wtyczkę kabla zasilania z gniazdka.

Krok 2: Umieść ekran LCD przodem na dół, na EPS.



Krok 3: Rozłącz podstawę i statyw z monitora, zob. „Demontaż podstawy monitora i statywu” na stronie 2-9.



Krok 4: Podłącz wszystkie kable z tyłu monitora.



Krok 5: Zamocuj otwór uchwyty VESA na pasującym zestawie do montażu ściennego (100mm x 100 mm odstęp), typ śrub montażowych VESA to M4 x 10 mm.

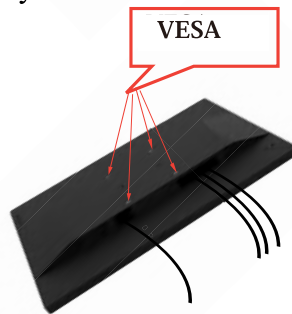

Krok 6: Zamocuj ekran LCD na ścianie i postępuj zgodnie z instrukcjami dołączonymi do zestawu montażu ściennego.

Korzystaj wyłącznie z uchwyty do montażu ściennego z certyfikatem UL o minimalnej wadze/obciążeniu: 8kg.

Rozdział 3 Informacje o zawartości rozdziału

W tej części zamieszczono specyfikacje monitora, instrukcje instalacji sterownika monitora, instrukcje ręcznej instalacji sterownika monitora, sposoby usuwania usterek i konserwacji.

Specyfikacja monitora

Tabela 3-1. Specyfikacja monitora dla typu-modelu 62B9-MAR4-WW

Wymiary	Głębokość	178,6 mm (7,03 cala)
	Wysokość	443,4 mm (17,45 cala)
	Szerokość	508,0 mm (20,00 cala)
Statyw	Przechylenie	Zakres: 5° ~ 22°
Uchwyt VESA	Podpora	100 mm × 100 mm (3,94 cala × 3,94 cala)
Obraz	Wielkość widzianego obrazu	476,064 mm × 267,786 mm
	Maksymalna wysokość	476,064 mm (18,74 cala)
	Maksymalna szerokość	267,786 mm (10,54 cala)
	Rozstaw pikseli	0,24795 (H) mm × 0,24795 (V) mm
wejście zasilania	Napięcie	100-240Vac, 50/60Hz
	Maksymalny prąd zasilania	1.2A
Zużycie energii Ważne: Dane odnośnie zużycia energii dotyczą monitora oraz zasilania podłączonego	Praca normalna	24 W
	Czuwanie/Zawieszenie	<0,5 W
	Wył	<0,5 W przy 100 VAC i 240 VAC
	Ważne: bez USB/ kamerki internetowej	

Tabela 3-1. Specyfikacja monitora dla typu-modelu 62B9-MAR4-WW

Weście wideo DP (cyfrowe)	Interfejs Sygnał wejściowy Pozioma adresowalność Pionowa adresowalność Częstotliwość zegara	DP VESA TMDS (Panel Link™)/DP 1920 pikseli (maks) 1080 pikseli (maks) 148,5 MHz (maks)
Sygnał wejściowy HDMI (cyfrowy)	Interfejs Sygnał wejściowy Pozioma adresowalność Pionowa adresowalność Częstotliwość zegara	HDMI VESA TMDS (Panel Link™)/HDMI 1920 pikseli (maks) 1080 pikseli (maks) 148,5 MHz (maks)
Komunikacja	VESA DDC/CI	
Obsługiwane tryby ekranu	Częstotliwość pozioma	64KHz -83KHz
	Częstotliwość pionowa	50Hz - 75Hz
	Rozdzielczość natywna	1920 × 1080 przy 60Hz
Temperatura	Robocza	0° do 40°C (32° do 104°F)
	Magazynowanie	-20° do 60°C (-4° do 140°F)
	Wysyłka	-20° do 60°C (-4° do 140°F)
Wilgotność	Robocza	10% do 80% bez kondensacji
	Magazynowanie	5% do 95% bez kondensacji
	Wysyłka	5% do 95% bez kondensacji

Usuwanie usterek

Jeśli pojawi się problem przy ustawianiu lub użytkowaniu monitora, to może ci się udać rozwiązać go samodzielnie. Przed skontaktowaniem się ze sprzedawcą lub Lenovo, spróbuj podjąć sugerowane działania stosownie do problemu.

Tabela 3-2. Usuwanie usterek

Problem	Prawdopodobna przyczyna	Sugerowanie działanie	Odnosićnik
Na ekranie wyświetla się komunikat „Out of Range” [poza zakresem] i miga na biały wskaźnik zasilania.	System został ustawiony na tryb wyświetlania nieobsługiwany przez monitor.	Jeśli wymieniłeś stary monitor, to podepnij go znowu i ustaw tryb wyświetlania stosowny dla nowego ekranu. Jeśli używasz systemu Windows to zrestartuj system w trybie bezpiecznym, po czym wybierz obsługiwany przez twój komputer tryb wyświetlania. Jeśli te działania nie przyniosą skutku, skontaktuj się z centrum wsparcia.	„Wybór obsługiwanego trybu wyświetlania” na stronie 2-7
Jakość obrazu jest nie do przyjęcia.	Niepodłączony kabel sygnału wideo do monitora albo w ogóle do systemu.	Sprawdź czy wtyczka kabla sygnałowego mocno siedzi w gniazdku systemu i monitora.	„Podłączenie i włączenie monitora” na stronie 1-6
	Ustawienie kolorów może być nieprawidłowe.	Wybierz inne ustawienie kolorów w menu OSD.	„Dostosowanie obrazu monitora” na stronie 2-3
	Nie zastosowano funkcji automatycznego ustawienia obrazu.	Przeprowadź automatyczne ustawienie obrazu.	„Dostosowanie obrazu monitora” na stronie 2-3
Nie pali się wskaźnik zasilania i nie ma obrazu.	<ul style="list-style-type: none"> ● Włącznik monitora nie jest włączony. ● Wtyczka kabla zasilania jest luźna albo w ogóle niewłożona. ● W gniazdku nie ma zasilania. 	<ul style="list-style-type: none"> ● Sprawdź czy wtyczka kabel zasilania jest prawidłowo włożona. ● Sprawdź czy w gniazdku jest zasilanie. ● Włącz monitor. ● Wypróbuj inny kabel zasilania. ● Użyj innego gniazdku. 	„Podłączenie i włączenie monitora” na stronie 1-6
Ekran jest pusty, a wskaźnik zasilania pali się na bursztynowy.	Monitor jest w stanie czuwania/zawieszenia.	<ul style="list-style-type: none"> ● Naciśnij dowolny klawisz na klawiaturze albo porusz myszką by przywrócić działanie. ● Sprawdź ustawienia opcji zasilania na komputerze. 	„Oszczędzanie energii” na stronie 2-8

Tabela 3-2. Usuwanie usterek

Problem	Prawdopodobna przyczyna	Sugerowane działanie	Odnosnik
Wskaźnik zasilania pali się na żółto, ale nie ma obrazu.	Wtyczka kabla sygnału wideo jest luźna albo w ogóle niepodłączona do systemu albo monitora.	Sprawdź czy kabel wideo jest prawidłowo podłączony do systemu.	„Podłączenie i włączenie monitora” na stronie 1-6
	Jasność i kontrast monitora są ustawione na najniższym poziomie.	Wyreguluj jasność i kontrast w menu OSD.	„Dostosowanie obrazu monitora” na stronie 2-3
Jeden lub więcej pikseli ma odmienny kolor.	To charakterystyczna cecha technologii LCD, a nie wada.	Jeśli brakuje więcej niż pięć pikseli, to skontaktuj się z centrum wsparcia	Załącznik A. „Serwis i wsparcie” na stronie A-1
<ul style="list-style-type: none"> ● Rozmyte wiersze w tekście lub rozmyty obraz. ● Poziome lub pionowe linie biegnące przez obraz. 	<ul style="list-style-type: none"> ● Ustawienie obrazu nie zostało zoptymalizowane. ● Ustawienia Właściwości ekranu nie zostały zoptymalizowane. 	Wyreguluj ustawienia rozdzielczości w systemie, by pasowały do natywnej rozdzielczości tego monitora: 1920 × 1080 przy 60 Hz.	„Dostosowanie obrazu monitora” na stronie 2-3
		Przeprowadź automatyczne ustawienie obrazu. Jeśli nie pomoże automatyczne ustawianie obrazu, to wykonaj ustawienie ręczne.	„Wybór obsługiwanego trybu wyświetlania” na stronie 2-7
		Przy pracy w rozdzielczości natywnej, jest jeszcze możliwość poprawy przez ustawienie punktów na cal (DPI) w systemie.	Zobacz sekcję Zaawansowane w systemowych Właściwościach ekranu.

Ręczna instalacja sterownika ekranu

Poniżej opisano kroki ręcznej instalacji sterownika monitora w Microsoft Windows 7, i Windows 10.

Instalacja sterownika monitora w Windows 7

By skorzystać z funkcji Plug and Play w Microsoft Windows 7, wykonaj co następuje:

1. Wyłącz komputer i wszystkie podłączone urządzenia.
2. Sprawdź czy monitor jest prawidłowo podłączony.
3. Włącz monitora, następnie urządzenie systemowe. Poczekaj aż komputer uruchomi system operacyjny Windows 7.
4. Na stronie Lenovo http://support.lenovo.com/docs/E22_28, znajdź odpowiedni sterownik monitora i pobierz go na komputer (np. na pulpit), podłączony do monitora.
5. Otwórz okno **Właściwości ekranu** klikając na ikonę **Start, Panel sterowania, Sprzęt i dźwięk** a następnie na ikonę **Ekran**.
6. Kliknij na zakładkę **Zmień ustawienia ekranu**.
7. Kliknij na ikonę **Ustawienia zaawansowane**.
8. Kliknij na zakładkę **Monitor**.
9. Kliknij na przycisk **Właściwości**.
10. Kliknij na zakładkę **Sterownik**.
11. Kliknij **Aktualizuj sterownik**, a następnie **Przeglądaj komputer by znaleźć sterownik**.
12. Zaznacz **Wybierz z listy sterowników na komputerze**.
13. Kliknij na przycisk **Dysk twardy**. Klikając przycisk **Przeglądaj**, znajdź i wskaż następującą ścieżkę:
X:\Monitor Drivers\Windows 7
(Gdzie X wskazuje „folder, w którym znajduje się pobrany sterownik” (np. pulpit)).
14. Zaznacz plik „lenE22-28.inf” i kliknij na przycisk **Otwórz**. Kliknij na przycisk **OK**.
15. W nowym oknie zaznacz lenE22-28 i kliknij **Dalej**.
16. Po zakończeniu instalacji, usuń wszystkie pobrane pliki i zamknij wszystkie okna.
17. Zrestartuj system. System automatycznie wybierze maksymalną częstotliwość odświeżania i odpowiadające profile dopasowywania kolorów.

Ważne: W monitorach LCD, inaczej niż w monitorach CRT, wyższa częstotliwość odświeżania nie poprawia jakości obrazu. Lenovo zaleca użycie 1920 x 1080 przy częstotliwości odświeżania 60 Hz, albo 640 × 480 przy 60 Hz.

Instalacja sterownika monitora w Windows 10

By skorzystać z funkcji Plug and Play w Microsoft Windows 10, wykonaj co następuje:

1. Wyłącz komputer i wszystkie podłączone urządzenia.
2. Sprawdź czy monitor jest prawidłowo podłączony.
3. Włącz monitora, następnie urządzenie systemowe. Poczekaj aż komputer uruchomi system operacyjny Windows 10.
4. Na stronie Lenovo http://support.lenovo.com/docs/E22_28, znajdź odpowiedni sterownik monitora i pobierz go na komputer (np. na pulpit), podłączony do monitora.
5. Na pulpicie przesunij mysz do lewego, dolnego rogu ekranu, kliknij prawym przyciskiem by wybrać **Panel sterowania**, kliknij dwa razy ikonę **Sprzęt i dźwięk**, a następnie kliknij **Ekran**.
6. Kliknij na zakładkę **Zmień ustawienia ekranu**.
7. Kliknij na ikonę **Ustawienia zaawansowane**.
8. Kliknij na zakładkę **Monitor**.
9. Kliknij na przycisk **Właściwości**.
10. Kliknij na zakładkę **Sterownik**.
11. Kliknij **Aktualizuj sterownik**, a następnie **Przeglądaj komputer by znaleźć sterownik**.
12. Zaznacz **Wybierz z listy sterowników na komputerze**.
13. Kliknij na przycisk **Dysk twardy**. Klikając przycisk **Przeglądaj**, znajdź i wskaż następującą ścieżkę:
X:\Monitor Drivers\Windows 10
(Gdzie X wskazuje „folder, w którym znajduje się pobrany sterownik” (np. pulpit)).
14. Zaznacz plik „lenE22-28.inf” i kliknij na przycisk **Otwórz**. Kliknij na przycisk **OK**.
15. W nowym oknie zaznacz lenE22-28 i kliknij **Dalej**.
16. Po zakończeniu instalacji, usuń wszystkie pobrane pliki i zamknij wszystkie okna.
17. Zrestartuj system. System automatycznie wybierze maksymalną częstotliwość odświeżania i odpowiadające profile dopasowywania kolorów.

Ważne: W monitorach LCD, inaczej niż w monitorach CRT, wyższa częstotliwość odświeżania nie poprawia jakości obrazu. Lenovo zaleca użycie 1920 x 1080 przy częstotliwości odświeżania 60 Hz, albo 640 × 480 przy 60 Hz.

Uzyskanie więcej pomocy

Jeśli nie uda ci się usunąć problemu, to prosimy skontaktować się z centrum wsparcia Lenovo. Więcej informacji o tym, jak skontaktować się z centrum wsparcia znajduje się w części "Serwis i wsparcie" na stronie A-1.

Informacje o serwisie

Odpowiedzialność klienta

Gwarancja nie obejmuje produktu, który uległ uszkodzeniu na skutek wypadku, nieprawidłowego użycia, nadużycia, nieprawidłowej instalacji, użytkowania niezgodnego ze specyfikacją produktu i z instrukcjami, kłeski żywiołowej lub osobistej, nieuprawnionych zmian, napraw lub modyfikacji.

Poniżej podano przykłady niewłaściwego użycia lub nadużyć, których nie obejmuje gwarancja:

- Przypalone zdjęcia na ekranie lub monitorze CRT. Przypaleniu zdjęć zapobiega się przez ruchome zapisanie ekranu lub zarządzanie energią.
- Fizyczne uszkodzenie osłon, ramy, podstawy i kabli.
- Zadrapania lub przebicia ekranu monitora.

Części serwisowe

Z poniższych części zamiennych korzysta serwis Lenovo lub upoważnieni sprzedawcy Lenovo w ramach gwarancji. Części wyłącznie do serwisu. W tabeli poniżej umieszczono informacje dla modelu 62B9-MAR4-WW

Tabela 3-3. Lista części serwisowych

NUMER CZĘŚCI FRU	OPIS	Typ/Model maszyny (MTM)	KOLOR
5D11C48399	E22-28-21.5 cal FRU Monitor (HDMI)	62B9	Kruczoczarny
5D11C48408	Kabel E22-28-HDMI (1,8m RoHS)	62B9	Kruczoczarny
5SE1C48395	E22-28-FRU statyw i podstawa	62B9	Kruczoczarny

Załącznik A. Serwis i wsparcie

Poniżej zamieszczono informacje o wsparciu technicznym, dostępnym dla danego produktu, w okresie gwarancji oraz przez cały czas użytkowania produktu. Przeczytaj szczegółowe wyjaśnienia warunków gwarancji pod tematem Ograniczona gwarancja Lenovo.

Zarejestruj swoją opcję

Zarejestruj się, by uzyskać serwis produktu i aktualizacje wsparcia, a także urządzenia i akcesoria komputerowe - za darmo lub z rabatem. Idź do: <http://www.lenovo.com/register>

Pomoc techniczna on-line

Pomoc techniczna on-line jest dostępna przez cały czas użytkowania produktu na stronie internetowej: <http://www.lenovo.com/support>

W okresie gwarancji jest także dostępna pomoc przy wymianie zużytych oraz wadliwych części. Dodatkowo, jeśli twoja opcja jest zainstalowana w komputerze Lenovo, to możesz mieć prawo do uzyskania serwisu w swojej lokalizacji. Przedstawiciel wsparcia technicznego Lenovo pomoże ci wybrać najlepszą alternatywę.

Telefoniczna pomoc techniczna

Wsparcie w instalacji i konfiguracji jest dostępne w centrum wsparcia klienta do 90 dni po wycofaniu danej opcji z rynku. Po tym czasie wsparcie jest anulowane, albo dostępne za opłatą wyznaczoną przez Lenovo. Za dodatkową opłatą można uzyskać dodatkowe wsparcie.

Przed skontaktowaniem się z przedstawicielem wsparcia technicznego Lenovo, przygotuj sobie następujące informacje: nazwa i numer opcji, dowód zakupu, producent, model, numer seryjny i instrukcja obsługi komputera, dokładna treść komunikatów o błędach, opis problemu, informacje o konfiguracji sprzętu i oprogramowania w twoim systemie.

Przedstawiciel wsparcia technicznego może cię poprosić o wspólne przejście przez problem, siedząc przez komputerem w trakcie rozmowy telefonicznej.

Numery telefonów podlegają zmianie bez uprzedzenia. Aktualna lista telefonów wsparcia Lenovo jest stale dostępna na stronie: <http://consumersupport.lenovo.com>

Kraj lub region	Numer telefonu
Argentyna	0800-666-0011 (hiszpański, angielski)
Australia	1-800-041-267 (angielski)
Austria	0810-100-65 (lokalna stawka) (niemiecki)
Belgia	Serwis i wsparcie gwarancyjne: 02-339-36-11
Boliwia	0800-10-0189 (hiszpański)

Kraj lub region	Numer telefonu
Brazylia	Połączenia z rejonu Sao Paulo: 11-3889-8986 Połączenia spoza rejonu Sao Paulo: 0800-701-4815 (portugalski)
Brunei Darussalam	Wybierz 800-1111 (angielski)
Kanada	1-800-565-3344 (angielski, francuski)
Chile	800-361-213 (hiszpański)
Chiny	400-990-8888
Chiny (Hong Kong S.A.R.)	(852)3516-8977 (kantoński, angielski, mandaryński)
Chiny (Makau S.A.R.)	0800-807 / (852) 3071-3559 (kantoński, angielski, mandaryński)
Kolumbia	1-800-912-3021 (hiszpański)
Kostaryka	0-800-011-1029 (hiszpański)
Chorwacja	385-1-3033-120 (chorwacki)
Cypr	800-92537 (grecki)
Czechy	800-353-637 Czechy
Dania	Serwis i wsparcie gwarancyjne: 7010-5150 (duński)
Dominikana	1-866-434-2080 (hiszpański)
Ekwador	1-800-426911-OPCJA 4 (hiszpański)
Dżibuti	Pierwotny: 0800-0000-850 Wtórny: 0800 -0000-744 (arabski, angielski)
Salwador	800-6264 (hiszpański)
Estonia	372-66-0-800 (estoński, rosyjski, angielski)
Finlandia	Serwis i wsparcie gwarancyjne: +358-800-1-4260 (fiński)
Francja	Serwis i wsparcie gwarancyjne: 0810-631-213 (osprzet) (francuski)
Niemcy	Serwis i wsparcie gwarancyjne: 0800-500-4618 (darmowy) (niemiecki)

Grecja	Partner biznesowy Lenovo (grecki)
Gwatemala	Wybierz 999-9190, poczekaj na centralę i poproś o numer 877-404-9661 (hiszpański)

Kraj lub region	Numer telefonu
Honduras	Wybierz 800-0123 (hiszpański)
Węgry	+36-13-825-716 (angielski, węgierski)
Indie	Pierwotny: 1800-419-4666 (Tata) Wtórny: 1800 -3000-8465 (Reliance) Email: commercialts@lenovo.com (angielski i hindi)
Indonezja	1-803-442-425 62 213-002-1090 (standardowe stawki) (angielski, indonezyjski)
Irlandia	Serwis i wsparcie gwarancyjne: 01-881-1444 (angielski)
Izrael	Centrum serwisowe Givat Shmuel: +972-3-531-3900 (hebrajski, angielski)
Włochy	Serwis i wsparcie gwarancyjne: +39-800-820094 (włoski)
Japonia	0120-000-817 (japońskie, angielski)
Kazachstan	77-273-231-427 (standardowe stawki) (rosyjski, angielski)
Korea	080-513-0880 (na rachunek odbiorcy) 02-3483-2829 (płatne) (koreański)
Łotwa	371-6707-360 (łotewski, rosyjski, angielski)
Litwa	370 5278 6602 (włoski, rosyjski, angielski)
Luksemburg	ThinkServer i ThinkStation: 352-360-385-343 ThinkCentre i ThinkPad: 352-360-385-222 (francuski)
Malezja	1-800-88-0013 03-7724-8023 (standardowe stawki) (angielski)
Malta	356-21-445-566 (angielski, włoski, maltański, arabski)

Meksyk	001-866-434-2080 (hiszpański)
Holandia	020-513-3939 (holenderski)
Nowa Zelandia	0508-770-506 (angielski)
Nikaragua	001-800-220-2282 (hiszpański)
Norwegia	8152-1550 (norweski)
Panama	Centrum wsparcia klienta Lenovo: 001-866-434 (darmowy) (hiszpański)

Kraj lub region	Numer telefonu
Peru	0-800-50-866 OPCJA 2 (hiszpański)
Filipiny	1-800-8908-6454 (abonenci GLOBE) 1-800-1441-0719 (abonenci PLDT) (tagalog, angielski)
Polska	Laptopy i tablety z logo Think: 48-22-273-9777 ThinkStation i ThinkServer: 48-22-878-6999 (polski, angielski)
Portugalia	808-225-115 (standardowe stawki) (portugalski)
Rumunia	4-021-224-4015 (rumuński)
Rosja	+7-499-705-6204 +7-495-240-8558 (standardowe stawki) (rosyjski)
Singapur	1-800-415-5529 6818-5315 (standardowe stawki) (angielski, mandaryński, indonezyjski)
Słowacja	ThinkStation i ThinkServer: 421-2-4954-5555
Słowenia	386-1-2005-60 (słoweński)
Hiszpania	34-917-147-833 (hiszpański)
Sri Lanka	9477-7357-123 (Sumathi Information Systems) (angielski)
Szwecja	Serwis i wsparcie gwarancyjne: 077-117-1040 (szwedzki)

Szwajcaria	Serwis i wsparcie gwarancyjne: 0800-55-54-54 (niemiecki, francuski, włoski)
Tajwan	0800-000-702 (mandaryński)
Tajlandia	001-800-4415-734 (+662) 787-3067 (standardowe stawki) (tajski, angielski)
Turcja	444-04-26 (turecki)
Zjednoczone Królestwo	Standardowe wsparcie gwarancyjne: 03705-500-900 (lokalne stawki) Standardowe wsparcie gwarancyjne: 08705-500-900 (angielski)
Stany Zjednoczone	1-800-426-7378 (angielski)
Urugwaj	000-411-005-6649 (hiszpański)
Wenezuela	0-800-100-2011 (hiszpański)
Wietnam	120-11072 (darmowy) 84-8-4458-1042 (standardowe stawki) (wietnamski, angielski)

Załącznik B. Oświadczenia

Lenovo oferuje produkty, usługi i funkcje omówione w niniejszej publikacji w wybranych krajach. O informacje, czy dane produkty i usługi dostępne są u Państwa, prosimy zwracać się do miejscowego przedstawiciela Lenovo. Wszelkie wzmianki o produktach, programach i usługach Lenovo nie mają oznaczać ani sugerować, że stosować można wyłącznie produkty, programy i usługi Lenovo. Stosować można dowolny funkcjonalnie równoważny produkt, program i funkcję, o ile nie narusza jakiegokolwiek przysługującego Lenovo prawa własności intelektualnej.

Jednak za ocenę i weryfikację działania jakiegokolwiek innego produktu, programu lub usługi odpowiada użytkownik.

Lenovo mogło uzyskać lub wnioskować o prawa patentowe obejmujące materię omówioną w niniejszej publikacji. Przekazanie Państwu niniejszej publikacji nie daje Państwu jakiegokolwiek licencji na owe prawa patentowe. Pytania o prawa patentowe mogą Państwo przesłać na piśmie do:

*Lenovo (United States), Inc.
1009 Think Place - Building One
Morrisville, NC 27560
U.S.A.*

Uwaga: Dyrektor ds. Licencji Lenovo

LENOVO DOSTARCZA NINIEJSZĄ PUBLIKACJĘ W STANIE OBECNYM BEZ JAKIEJKOLWIEK GWARANCJI WYRAŻNEJ LUB DOMNIEMANEJ, W TYM RÓWNIEŻ, W SZCZEGÓLNOŚCI, DOMNIEMANYCH GWARANCJI BRAKU NARUSZENIA, WARTOŚCI HANDLOWEJ LUB PRZYDATNOŚCI DO JAKIEGOKOLWIEK OKREŚLONEGO CELU. Niektóre jurysdykcje nie pozwalają wykluczyć wyraźnych lub domniemanych gwarancji dla pewnych transakcjach, zatem niniejsze wykluczenie nie musi dotyczyć Państwa

Niniejsza publikacja może zawierać nieścisłości techniczne i błędy typograficzne. W niniejszej publikacji okresowo wprowadza się zmiany; kolejne wydania uwzględnią te zmiany. Lenovo może bez uprzedzenia wprowadzać zmiany i/lub udoskonalenia produktów i/lub programów opisanych w niniejszej publikacji.

Produkty opisane w niniejszej publikacji nie są przeznaczone do stosowania w implantach i innych systemach podtrzymywania życia, których awaria może prowadzić do urazu lub śmierci. Informacje zawarte w niniejszej publikacji nie zmieniają i nie mają wpływu na specyfikacje produktów Lenovo ani dotyczące ich gwarancje. Żadna część niniejszej publikacji nie oznacza wyraźnej bądź domniemanej licencji ani ubezpieczenia w rozumieniu praw własności intelektualnej przysługujących Lenovo lub stronom trzecim. Wszelkie informacje zawarte w niniejszej publikacji uzyskano w konkretnych warunkach i przedstawia się je gwoli ilustracji. Wyniki uzyskane w innych warunkach mogą być inne.

Lenovo może wykorzystać lub przekazywać wszelkie podane przez Państwo informacje w dowolny sposób jaki uzna za właściwy bez jakichkolwiek zobowiązań względem Państwa.

Wszelkie wzmianki w niniejszej publikacji o stronach internetowych nie należących do Lenovo podaje się wyłącznie dla wygody użytkownika i nie oznaczają one jakiegokolwiek akceptacji treści tam zawartych. Treści zawarte na rzeczonych stronach internetowych nie mają związku z danym produktem Lenovo, a użytkownik korzysta z nich na własną odpowiedzialność.

Wszelkie zawarte tu wyniki wydajności otrzymano w środowisku kontrolowanym. Zatem wyniki otrzymane w innym środowisku mogą się znacznie różnić. Część danych może pochodzić z systemów badawczo-rozwojowych i nie ma gwarancji, że owe dane będą takie same w systemach dostępnych powszechnie. Co więcej, część danych mogła zostać oszacowana w drodze ekstrapolacji. Dane faktyczne mogą być inne.

Użytkownik niniejszej publikacji winien zweryfikować stosowne dane dla własnego środowiska.

Informacje o recyklingu

Lenovo zachęca właścicieli sprzętu informatycznego do odpowiedzialności w zakresie recyklingu niepotrzebnego im już sprzętu. Lenovo oferuje wiele programów i usług pomocy właścicielom w recyklingu ich sprzętu informatycznego. Informacje o recyklingu produktów Lenovo podano na stronie:

<http://www.lenovo.com/lenovo/environment/recycling>

環境配慮に関して

本機器またはモニターの回収リサイクルについて

企業のお客様が、本機器が使用済みとなり廃棄される場合は、資源有効利用促進法の規定により、産業廃棄物として、地域を管轄する県知事あるいは、政令市長の許可を持った産業廃棄物処理業者に適正処理を委託する必要があります。また、弊社では資源有効利用促進法に基づき使用済みパソコンの回収および再利用・再資源化を行う「PC回収リサイクル・サービス」を提供しています。詳細は、

https://www.lenovo.com/jp/ja/services_warranty/recycle/pcrecycle/ をご参照ください。

また、同法により、家庭で使用済みとなったパソコンのメーカー等による回収再資源化が2003年10月1日よりスタートしました。詳細は、https://www.lenovo.com/jp/ja/services_warranty/recycle/pcrecycle/ をご参照ください。

重金属を含む内部部品の廃棄処理について

本機器のプリント基板等には微量の重金属（鉛など）が使用されています。使用後は適切な処理を行うため、上記「本機器またはモニターの回収リサイクルについて」に従って廃棄してください。

Odbiór i recykling niepotrzebnego komputera lub monitora Lenovo

Jeśli są Państwo pracownikami spółki i zamierzają usunąć należący do niej komputer lub monitor, to należy przestrzegać Ustawy o promocji efektywnej utylizacji zasobów. Komputery i monitory zalicza się do odpadów przemysłowych i winien je odpowiednio utylizować kontrahent odpadów przemysłowych, zatwierdzony przez władze lokalne. Stosownie do Ustawy o promocji efektywnej utylizacji zasobów, Lenovo Japan świadczy usługi odbioru i recyklingu, tzn. zapewnia odbiór, ponowne wykorzystanie i recykling niepotrzebnych komputerów i monitorów. Bliższe informacje na ten temat zawiera strona internetowa Lenovo: https://www.lenovo.com/jp/ja/services_warranty/recycle/pcrecycle/ Stosownie do Ustawy o promocji efektywnej utylizacji zasobów, od 1 października 2003 r. odbiorem i recyklingiem komputerów i monitorów domowych zajmuje się producent. Usługa ta jest bezpłatna w odniesieniu do komputerów i monitorów domowych sprzedanych po 1 października 2003 r. Bliższe informacje na ten temat zawiera strona internetowa Lenovo: https://www.lenovo.com/jp/ja/services_warranty/recycle/personal/

Utylizacja komponentów komputerowych Lenovo

Części niektórych sprzedawanych w Japonii produktów komputerowych Lenovo mogą zawierać metale ciężkie lub inne substancje istotne dla środowiska. Części wycofywane, takie, jak płytki drukowane lub napędy, prawidłowo utylizuje się wyżej opisanymi metodami odbioru i recyklingu wycofywanych komputerów i monitorów.

Znaki towarowe

Następujące określenia są znakami towarowymi Lenovo w Stanach Zjednoczonych i/lub innych państwach:

Lenovo

Logo Lenovo

ThinkCenter

ThinkPad

ThinkVision

Microsoft, Windows i Windows NT to znaki towarowe grupy spółek Microsoft. Nazwy innych spółek, produktów i usług mogą być innymi znakami towarowymi.

Kable zasilania

Stosować tylko kable zasilania dostarczane przez wytwórcę danego produktu. Nie stosować kabli zasilania AC do innych urządzeń.