

# Z607

## Setup Guide

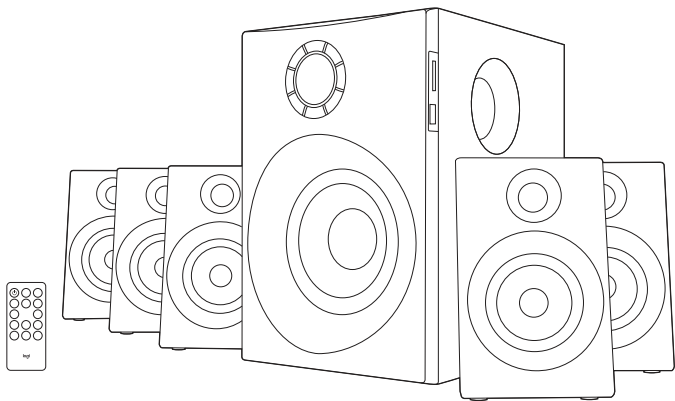

logitech®

## ZAWARTOŚĆ ZESTAWU

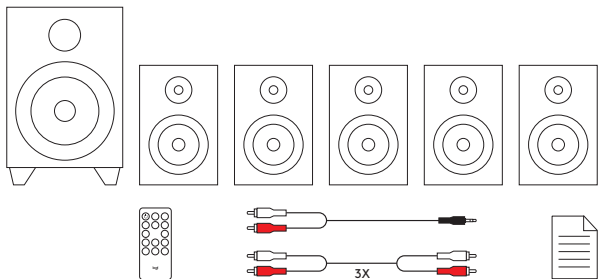

1. Subwoofer ze stałym kablem zasilania i anteną radio FM
2. Pięć głośników satelitarnych — 2 przednie, 2 tylne, 1 środkowy
3. Pilot z baterią pastylkową
4. Kable RCA do RCA
5. 1 kabel 3,5 mm do RCA
6. Dokumentacja

## KONFIGURACJA 5.1

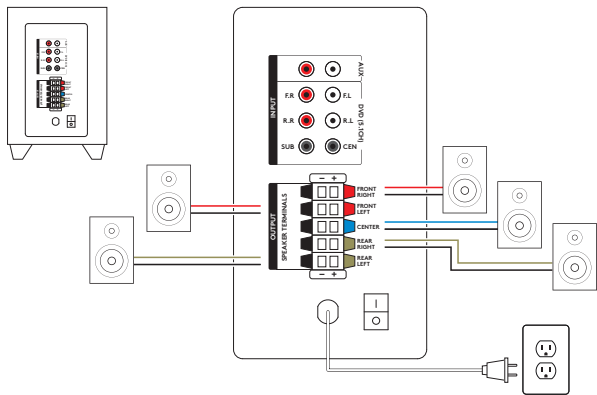

1. Podłącz każdy głośnik satelitalny do odpowiedniej wtyczki na panelu tylnym subwoofera.
2. Podłącz przewód zasilający do gniazdka sieci elektrycznej.
3. Uruchom system przetłącznikiem na panelu tylnym subwoofera.

## OPTIMALNE USTAWIENIE GŁOŚNIKÓW Z DŹWIĘKIEM PRZESTRZENNYM 5.1

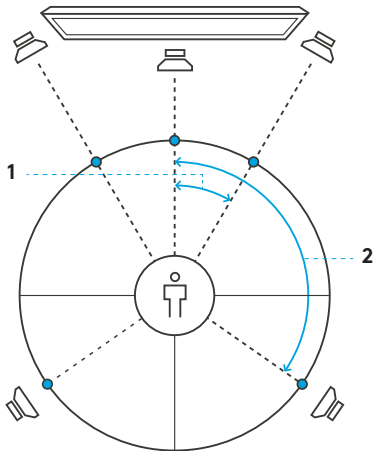

**1.** Aby uzyskać optymalny dźwięk, ustaw każdy głośnik przedni pod kątem 30 st. do centralnego punktu.

**2.** Aby uzyskać optymalny dźwięk, ustaw każdy głośnik tylny pod kątem 120 st. do centralnego punktu.

## ELEMENTY STERUJĄCE NA SUBWOOFERZE

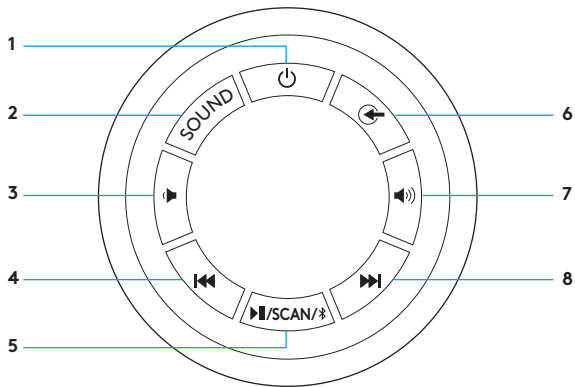

1. Tryb gotowości
2. Dźwięk
3. Zmniejszanie głośności
4. Poprzedni

5. Odtwarzanie/wstrzymanie/  
skanowanie/parowanie  
*Bluetooth*<sup>®</sup>
6. Źródło
7. Zwiększanie głośności
8. Następny

## ELEMENTY STERUJĄCE NA SUBWOOFERZE

### 1. Tryb gotowości:

Aktywuje/dezaktywuje tryb gotowości (system automatycznie przechodzi w tryb gotowości po 20 minutach bez wejściowego sygnału dźwiękowego, jeśli sygnał wejściowy zostaje wstrzymany lub poziom głośności wynosi 1 kHz).

### 2. Dźwięk:

Przełącza z trybu 5.1-kanalowego na 2.1-kanalowy (tylko gdy wejście obsługuje kanały 5.1)

### 3. Zmniejszanie poziomu głośności

### 4. Poprzedni:

#### a. Tryb USB/SD:

- i. Krótkie naciśnięcie, aby wybrać poprzedni utwór.
- ii. Długie naciśnięcie, aby wybrać poprzedni folder.

#### b. Tryb FM:

- i. Krótkie naciśnięcie, aby wybrać poprzednią stację.
- ii. Długie naciśnięcie, aby wybrać poprzedni automatycznie zapisany kanał lub stację.

#### c. Tryb Bluetooth: krótkie naciśnięcie, aby wybrać poprzedni utwór

## 5. Odtwarzanie/wstrzymywanie/skanowanie/ parowanie *Bluetooth*:

- a. Tryb USB/SD: Krótkie naciśnięcie, aby odtworzyć/wstrzymać muzykę.
- b. Tryb FM:
  - i. Krótkie naciśnięcie, aby uruchomić automatyczne wyszukiwanie, dwukrotne krótkie naciśnięcie, aby wybrać stację.
  - ii. Wszystkie aktywne częstotliwości zostają automatycznie zapisane na różnych kanałach.
- c. Tryb *Bluetooth*:
  - i. Krótkie naciśnięcie, aby odtworzyć/wstrzymać muzykę.
  - ii. Długie naciśnięcie uruchamia tryb parowania *Bluetooth*, na wyświetlaczu LED pojawi się migające szybko „bt”.

## 6. Źródło:

- a. Przełącza między trybami *Bluetooth*, AUX, DVD, USB/SD i FM. Wyświetlacz LED na panelu subwoofera będzie wyświetlał odpowiedni tryb źródła.

## 7. Zwiększanie poziomu głośności

### 8. Następny:

- a. Tryb USB/SD:
  - i. Krótkie naciśnięcie, aby wybrać następną piosenkę.
  - ii. Długie naciśnięcie, aby wybrać następny folder.
- b. Tryb FM:
  - i. Krótkie naciśnięcie, aby wybrać następną stację.
  - ii. Długie naciśnięcie, aby wybrać następny zapisany kanał lub stację.
- c. Tryb *Bluetooth*: krótkie naciśnięcie, aby wybrać następny utwór

## LOKALNE ŹRÓDŁA DŹWIĘKU

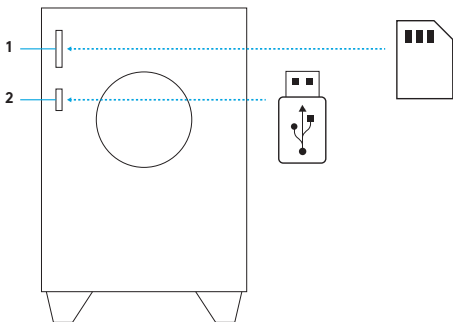

### 1. Gniazdo kart SD

- i. Aby odtworzyć dźwięk, włóż kartę SD do gniazda kart SD i wybierz źródło SD/USB na pilocie lub elementach sterujących na subwooferze.
- ii. Aby wyjąć kartę SD, wystarczy wyciągnąć ją z gniazda.
- iii. Zestaw Z607 obsługuje karty SDHC o pojemności do 32 GB z następującymi formatami dźwięku: MP3, WMA, WAV, APE, FLAC.

Brak karty SD w zestawie

### 2. Gniazdo pamięci USB

- i. Aby odtworzyć dźwięk, włóż pamięć USB do gniazda pamięci USB i wybierz źródło SD/USB na pilocie lub elementach sterujących na subwooferze.
- ii. Aby wyjąć pamięć USB, wystarczy wyciągnąć ją z gniazda.
- iii. Zestaw Z607 obsługuje pamięci USB o pojemności do 32 GB z formatowaniem FAT16 lub FAT32 z następującymi formatami dźwięku: MP3, WMA, WAV, APE, FLAC.

Pamięć USB nie jest dołączana w zestawie



## PILOT ZDALNEGO STEROWANIA

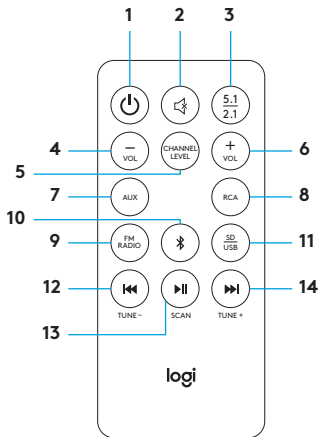

### 1. Tryb gotowości:

Aktywuje/dezaktywuje tryb gotowości (system automatycznie przechodzi w tryb gotowości po 20 minutach bez wejściowego sygnału dźwiękowego, jeśli sygnał wejściowy zostaje wstrzymany lub poziom głośności wynosi 1 kHz).

### 2. Wyciszenie:

wycisza system.

### 3. 5.1 / 2.1:

przełącza między trybem 5.1-kanalowym a 2.1-kanalowym (tylko gdy wejście obsługuje kanały 5.1)

### 4. -Vol:

- Zmniejsza głośność główną.
- Jeśli wybrano najpierw przycisk poziomu kanału, przycisk -vol zmniejsza poziom głośności wybranego kanału.

## 5. Poziom kanału:

kontroluje głośność kanałów głośnika. Naciśnij jeden raz, aby przełączać się między przednimi głośnikami (F), tylnymi głośnikami (R), głośnikiem środkowym (C) i subwooferem (S), wybierać kanał i regulować głośności tego głośnika lub kanału od 5 do -5. Zestaw zapisze ustawioną głośność kanału.

## 6. +Vol:

- a. Zwiększa głośność główną.
- b. Jeśli wybrano najpierw przycisk poziomego kanału, przycisk +vol zwiększa poziom głośności wybranego kanału.

7. **AUX:** wybiera wejście AUX 3,5 mm.

8. **RCA/DVD:** wybiera wejście RCA.

9. **RADIO FM:** wybiera radio FM.

## 10. *Bluetooth*/parowanie *Bluetooth*:

- a. Krótkie naciśnięcie wybiera tryb *Bluetooth*.
- b. Długie naciśnięcie uruchamia tryb parowania *Bluetooth*, na wyświetlaczu LED pojawi się migające szybko „bt”.

11. **SD/USB:** wybiera wejście SD/USB.

## 12. Przewijanie do tyłu/poprzedni/Tune-:

- a. W trybie radia FM:
  - i. Krótkie naciśnięcie, aby przejść do poprzedniej stacji.
  - ii. Długie naciśnięcie, aby wybrać poprzednio zapisaną stację.
- b. W trybie *Bluetooth*: krótkie naciśnięcie, aby wybrać poprzedni utwór
- c. W trybie USB/SD:
  - i. Krótkie naciśnięcie, aby wybrać poprzedni utwór.
  - ii. Długie naciśnięcie, aby wybrać poprzedni folder.

## 13. Odtwarzanie/wstrzymywanie/skanowanie:

- a. W trybie radia FM: Krótkie naciśnięcie, aby uruchomić automatyczne wyszukiwanie, dwukrotne krótkie naciśnięcie, aby wybrać stację.
- b. W trybie *Bluetooth*: krótkie naciśnięcie, aby odtworzyć/ wstrzymać muzykę.
- c. W trybie USB/SD: Krótkie naciśnięcie, aby odtworzyć/ wstrzymać muzykę.

## 14. Następny/Tune+:

- a. W trybie radia FM:
  - i. Krótkie naciśnięcie, aby przejść do następnej stacji.
  - ii. Długie naciśnięcie, aby przejść do następnej zapisanej stacji.
- b. W trybie *Bluetooth*: krótkie naciśnięcie, aby wybrać następną piosenkę.
- c. W trybie USB/SD:
  - i. Krótkie naciśnięcie, aby wybrać następną piosenkę.
  - ii. Długie naciśnięcie, aby wybrać następny folder.

## DŁUŻSZY KABEL UMOŻLIWIAJĄCY ELASTYCZNE USTAWIENIE

