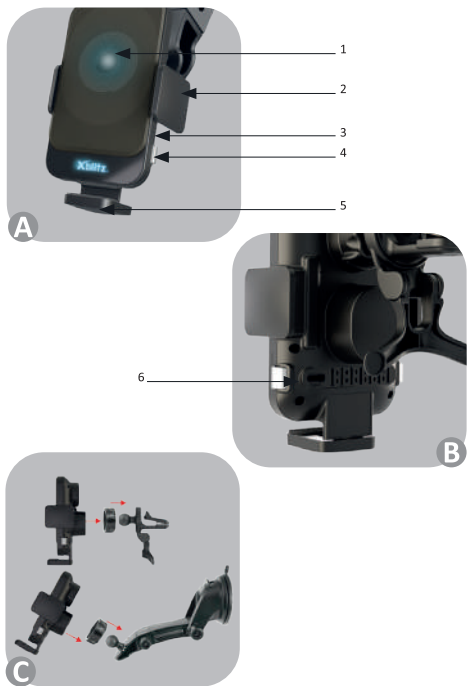

Xblitz®**SMART 2****PL****INSTRUKCJA OBSŁUGI****UCHWYT SAMOCHODOWY**

Przed użyciem należy dokładnie zapoznać się z załączoną instrukcją obsługi oraz wskazówkami bezpieczeństwa, aby uniknąć przypadkowych uszkodzeń sprzętu lub niezamierzonych obrażeń ciała.

PRZEZNACZENIE PRODUKTU

Uchwyt samochodowy marki Xblitz umożliwia wygodne korzystanie ze smartfona w pojeździe. Urządzenie jest uchwytem do smartfonów przeznaczonym do użytkowania w samochodach. Uchwyt posiada wbudowaną ładowarkę bezprzewodową oraz automatyczny system mocujący smartfon.

01. ZESTAW

1. Uchwyt na smartfon
2. Instrukcja obsługi
3. Mocowanie teleskopowe do szyby samochodowej
4. Mocowanie do kratki wentylacyjnej samochodu
5. Kabel USB typu C
6. Podkładka do uchwytu

02. OPIS PRODUKTU

- PATRZ RYS. A I B
1. Ładowarka bezprzewodowa
 2. Ramiona uchwytu
 3. Dioda LED
 4. Przycisk otwierający ramiona
 5. Regulowana stopka
 6. Port USB typu C

03. MONTAŻ

- PATRZ RYS. C
1. Uchwyt samochodowy połącz z jednym z mocowań.
 2. Zamontuj urządzenie w wybranym miejscu.
 3. MOCOWANIE DO KRATKI WENTYLACYJNEJ SAMOCHODU - Naciśnij klips mocowania i umieść go w kratce wentylacyjnej samochodu.
 4. MOCOWANIE NA SZYBE/ DESKĘ ROZDZIELCZĄ - Przyłóż przysawkę do przedniej szyby/deski rozdzielczej samochodu i pociągnij za dźwignię mocowania,

aby uchwyt przysał się do szyby/deski rozdzielczej i utrzymał urządzenie w miejscu

5. Podłącz uchwyt do zasilania z użyciem przewodu USB typu C.
6. Działanie diody LED: kolor biały (podłączone zasilanie), kolor niebieski (ładowanie), kolor czerwony (błąd).

04. SPOŚÓB DZIAŁANIA

1. Urządzenie posiada system elektrycznego otwierania oraz zamykania ramion trzymających smartfon wraz z sensorem, który automatyzuje ten proces.
2. Aby otworzyć ramiona uchwytu, należy nacisnąć boczny przycisk, ramiona powinny się otworzyć. Po włożeniu smartfona, ramiona mocujące powinny zacisnąć się na telefonie.
3. Aby otworzyć ramiona i wyjąć smartfon należy nacisnąć przycisk z boku urządzenia.
4. Dodatkowo uchwyt posiada wbudowaną bezprzewodową ładowarkę. Smartfon (który obsługuje tę technologię), po włożeniu w uchwyt będzie automatycznie ładowany.

UWAGA! Producent nie gwarantuje kompatybilności uchwytu z każdym typem samochodu.

UWAGA! Producent nie gwarantuje kompatybilności ładowarki ze wszystkimi typami smartfonów.

Do działania uchwytu wraz z ładowaniem bezprzewodowym należy podłączyć uchwyt do zewnętrznego źródła zasilania za pomocą dołączonego kabla USB typu C.

Niepoprawne ładowanie telefonu może być spowodowane:

1. Użyciem nieodpowiedniego przewodu.
 2. Nie podłączeniem urządzenia do odpowiedniego źródła zasilania.
 3. Zbyt grubym etui telefonu (powyżej 2mm).
 4. Nieodpowiednim ułożeniem telefonu w uchwycie.
 5. Metalowymi lub magnetycznymi elementami przyściętymi do tyłu obudowy telefonu.
 6. Ładowanie bezprzewodowe nie jest wspierane przez ten model telefonu.
- 05. UWAGI**
1. Uszkodzenie spowodowane nieprzestrzeganiem niniejszej instrukcji powoduje utratę gwarancji.
 2. W przypadku uszkodzenia spowodowanego niewłaściwym użytkowaniem oraz nieprzestrzeganiem zasad bezpieczeństwa, producent nie ponosi odpowiedzialności.
 3. Ze względów bezpieczeństwa zabronione jest wprowadzanie zmian oraz

modyfikacji produktu.

4. Regularnie należy sprawdzać urządzenie pod kątem uszkodzeń. W przypadku ich wykrycia należy kontaktować się z autoryzowanym serwisem.
5. Wylewanie płynów na produkt grozi trwałym uszkodzeniem sprzętu. Istnieje ponadto duże ryzyko spowodowania pożaru.
6. Urządzenie powinno znajdować się poza zasięgiem dzieci.
7. Jeśli czujesz, że urządzenie przegrzewa się, odłącz je od zasilania i skontaktuj się z autoryzowanym serwisem.
8. Nie podłączaj urządzenia do źródeł zasilania o wyższym napięciu niż zalecane przez producenta (szczególnie bezpośrednio do gniazdka 220/230V). Niestosowanie się do zaleceń może spowodować uszkodzenie lub w skrajnych przypadkach zapalenie się urządzenia.

06. SPECYFIKACJA

Moc pracy: 5W, 7,5W, 10W, 15W max
Wejście: 5V/2A, 9V/2A
Wyjście: 5V/1A, 9V/1.2A, 9V/1.67A
Port zasilania: USB-C
Zabezpieczenie przed przepięciem/ przegrzaniem: Tak
Wydajność ładowania: 70%~75%
Temperatura pracy: -20~45°C
Waga: 188g
Rozmiar (bez uchwytu): 124x72x42mm
Rozmiar ramion (max): 82mm

07. KARTA GWARANCYJNA/ REKLAMACJE

Produkt objęty jest 24-miesięczną gwarancją. Warunki gwarancji można znaleźć na stronie: <https://xblitz.pl/gwarancja/>
Reklamacje należy zgłaszać za pomocą formularza reklamacyjnego znajdującego się pod adresem: <http://reklamacje.kgktrade.pl/>
Szczegóły, kontakt oraz adres serwisu można znaleźć na stronie: www.xblitz.pl
pl. Specyfikacje i zawartość zestawu mogą ulec zmianie bez powiadomienia. Przepraszamy za wszelkie niedogodności.
KGK Trade deklaruje, że urządzenie XBLITZ SMART 2 jest zgodne z istotnymi wymaganiami dyrektywy 2014/53/EU. Tekst deklaracji można znaleźć pod linkiem: <https://xblitz.pl/download/DOC/deklaracja-CE-Xblitz-SMART-2.pdf>

Umieszczony symbol przekreślonego kosza na śmieci informuje, że nieprzydatnych urządzeń elektrycznych czy elektronicznych, ich akcesoriów (takich jak: zasilacze, przewody) lub podzespołów (na przykład baterie, jeśli dołączono) nie można wyrzucać razem z odpadami gospodarczymi. Właściwe działania w wypadku konieczności utylizacji urządzeń czy podzespołów (na przykład baterii) lub ich recyklingu polega na oddaniu urządzenia do punktu zbiórki, w którym zostanie ono bezpłatnie przyjęte. Utylizacja podlega wersji przekształconej dyrektywy WEEE (2012/19/EU) oraz dyrektywie w sprawie baterii i akumulatorów (2006/66/WE). Właściwa utylizacja urządzenia zapobiega degradacji środowiska naturalnego. Informacje o punktach zbiórki urządzeń wydają właściwe władze lokalne. Nieprawidłowa utylizacja odpadów zagrożona jest karami przewidzianymi prawem obowiązującym na danym terenie.



Producent:
KGK Trade sp. z o.o. sp. k.
ul. Ujastek 5b
31-752 Kraków
Polska
Wyprodukowano w P.R.C.

Xblitz®**EN****USER MANUAL****CAR HOLDER**

Before use, carefully read the enclosed operating instructions and safety notes to avoid accidental damage to the equipment or unintentional injury.

PURPOSE OF PRODUCT

The device is a smartphone holder designed for use in cars. The holder has a built-in wireless charger and an automatic smartphone fastening system.

01. KIT

1. Smart car grip
2. User Manual
3. Telescopic car window mount
4. Mounting for car air vent
5. USB Type C cable
6. Grip pad

02. PRODUCT DESCRIPTION

1. SEE FIGS. A & B
2. Wireless charger 2.
3. Handle arms
4. LED indicator
5. Button to open the arms
6. Adjustable stand
7. USB Type C Port

03. MOUNTING

SEE FIGURE C

1. Connect the car grip to one of the mounts.
2. Mount your device in the desired location.
3. CAR VENTILATION CARTRIDGE MOUNTING - Press the clip on the holder and place it on the car air vent.
4. Windshield/dashboard mount - Place the suction cup on the windshield/dashboard of the car and pull the lever to make the holder stick to the windshield/dashboard and hold the device in place.
5. Connect the holder to the power supply using a USB type C cable

6. LED operation: white (power connected), blue (charging), red (error).

04. OPERATION

1. The device has an electrical system to open and close the smartphone holder arms with a sensor to automate this process.
2. To open the arms of the holder, press the side button, the arms should open. Once the smartphone is inserted, the retaining arms should clamp onto the phone.
3. To open the arms and remove the smartphone press the button on the side of the device.
4. Additionally, the mount has a built-in wireless charger. The smartphone (which supports this technology), when inserted into the holder, will be automatically charged.

NOTE! The manufacturer does not guarantee compatibility of the car grip with every type of car.

NOTE! The manufacturer does not guarantee the compatibility of the charger with all types of smartphones. To operate the car grip along with wireless charging, connect the holder to an external power source using the included USB Type C cable.

Incorrect charging of the phone can be caused by:

1. Using an unsuitable cable.
2. Not connecting the device to a suitable power source.
3. The phone case is too thick (more than 2mm).
4. The phone is not properly positioned in the holder.
5. Metal or magnetic objects attached to the back of the phone.
6. Wireless charging is not supported by this phone model.

05. NOTES

1. Damage caused by not following these instructions will void the warranty.
2. In case of damage caused by improper use and non-observance of safety rules, the manufacturer is not responsible.
3. For safety reasons it is not allowed to make any changes or modifications to the product.
4. Check the device regularly for damage. If any damage is found, contact an authorised service centre.
5. Do not spill liquids on the product as this may cause a permanent damage and also a pose a high risk of fire.
6. Keep the device out of the reach of children.
7. If you feel the device is overheating, unplug it from the power outlet and contact an authorised service centre.

8. Do not connect the device to power sources with higher voltage than recommended by the manufacturer (especially directly to 220/230V outlet). Failure to do so may result in damage or, in extreme cases, ignition of the unit.

06. SPECIFICATION

Working power: 5W, 7.5W, 10W, 15W max
Input: 5V/2A, 9V/2A
Output: 5V/1A, 9V/1.2A, 9V/1.67A
Power Port: USB-C
Overvoltage/overheat protection: Yes
Charging efficiency: 70%~75%
Operating temperature: -20~45°C
Weight: 188g
Size (without handle): 124x72x42mm
Arm size (max): 82mm

07. WARRANTY CARD/ COMPLAINTS

The product is covered by a 24-month warranty. Warranty conditions can be found at: <https://xblitz.pl/warranty/>
Complaints should be submitted using the complaint form found at: <http://reklamacje.kgktrade.pl/>
Details, contact and service address can be found at: www.xblitz.pl. Specifications and contents are subject to change without notice. We apologize for any inconvenience.
KGK Trade declares that the XBLITZ SMART 2 device complies with the essential requirements of Directive 2014/53/EU. The text of the declaration can be found at the link:
<https://xblitz.pl/download/DOC/deklaracja-CE-Xblitz-SMART-2.pdf>

The crossed out trash can symbol indicates that unusable electrical or electronic devices, its accessories (such as power supplies, cords) or components (for example batteries, if included) cannot be disposed of alongside with household waste. In order to dispose of the devices or its components (for example, batteries) deliver the device to the collection point, where it will be accepted free of charge. Disposal is subject to the recast version of the WEEE Directive (2012/19/ EU) and the Directive on batteries and accumulators (2006/66 / EC). Proper disposal of the device prevents degradation of the natural environment. Information about the collection points of the facilities is issued by the competent local authorities. Incorrect disposal of waste is subject to penalties provided for by the law in force in the given area.



Manufacturer:
KGK Trade sp. z o.o. sp. k.
Ujastek 5b
31-752 Kraków
Poland
Made in PRC

Xblitz®

DE

BEDIENUNGSANLEITUNG

AUTOHALTER

Lesen Sie vor dem Gebrauch die beiliegende Bedienungsanleitung und die Sicherheitshinweise sorgfältig durch, um versehentliche Schäden am Gerät oder unbeabsichtigte Verletzungen zu vermeiden.

ZWECK DES PRODUKTS

Bei dem Gerät handelt es sich um eine Smartphone-Halterung, die für die Verwendung im Auto konzipiert ist. Die Halterung verfügt über ein integriertes kabelloses Ladegerät und ein automatisches Smartphone-Befestigungssystem.

01. KIT

1. Smart Car Grip
2. Benutzerhandbuch
3. Teleskopische Autoscheibenhalterung
4. Halterung für Auto-Luftausströmer
5. USB-Typ-C-Kabel
6. Grip-Pad

02. PRODUKTBEZEICHNUNG

1. SIEHE ABB. A & B
2. Kabelloses Ladegerät 2.
3. Handgriff Arme
4. LED-Anzeige
5. Taste zum Öffnen der Arme
6. Verstellbarer Ständer
7. USB-Typ-C-Anschluss

03. MONTAGE

SIEHE ABDILDUNG C

1. Verbinden Sie den Autogriff mit einer der Halterungen.
2. Montieren Sie Ihr Gerät an der gewünschten Stelle.
3. MONTAGE DER KARTRASSE AN DER AUTOENTLÜFTUNG - Drücken Sie den Clip an der Halterung und platzieren Sie ihn an der Autoentlüftung.
4. Befestigung an der Windschutzscheibe/am Armaturenbrett - Platzieren Sie den Saugnapf an der Windschutzscheibe/am Armaturenbrett des Autos und ziehen Sie den Hebel, damit der Halter an der Windschutzscheibe/am Armatur-

- renbrett haftet und das Gerät festhält.
5. Verbinden Sie die Halterung über ein USB-Typ-C-Kabel mit dem Stromnetz
 6. LED-Betrieb: weiß (Strom angeschlossen), blau (Laden), rot (Fehler).

04. BETRIEB

1. Das Gerät verfügt über ein elektrisches System zum Öffnen und Schließen der Smartphone-Halterarme mit einem Sensor, der diesen Vorgang automatisiert.
2. Um die Arme der Halterung zu öffnen, drücken Sie den seitlichen Knopf, die Arme sollten sich öffnen. Sobald das Smartphone eingesetzt ist, sollten die Haltearme das Telefon festhalten.
3. Um die Arme zu öffnen und das Smartphone herauszunehmen, drücken Sie die Taste an der Seite des Geräts.
4. Außerdem verfügt die Halterung über ein integriertes kabelloses Ladegerät. Das Smartphone (das diese Technologie unterstützt) wird automatisch aufgeladen, wenn es in die Halterung eingesetzt wird.

HINWEIS: Der Hersteller übernimmt keine Garantie für die Kompatibilität des Griffs mit jedem Fahrzeugtyp.

HINWEIS: Der Hersteller übernimmt keine Garantie für die Kompatibilität des Ladegeräts mit allen Smartphone-Typen. Um die Autohalterung zusammen mit dem kabellosen Laden zu betreiben, schließen Sie die Halterung mit dem mitgelieferten USB-Typ-C-Kabel an eine externe Stromquelle an.

Falsches Aufladen des Telefons kann verursacht werden durch:

1. Verwendung eines ungeeigneten Kabels.
2. Das Gerät ist nicht an eine geeignete Stromquelle angeschlossen.
3. Die Handyhülle ist zu dick (mehr als 2 mm).
4. Das Telefon ist nicht richtig in der Halterung positioniert.
5. Metallische oder magnetische Gegenstände, die auf der Rückseite des Telefons angebracht sind.
6. Kabelloses Laden wird von diesem Telefonmodell nicht unterstützt.

05. ANMERKUNGEN

1. Bei Schäden, die durch Nichtbeachtung dieser Anweisungen verursacht werden, erlischt der Garantieanspruch.
2. Für Schäden, die durch unsachgemäßen Gebrauch und Nichtbeachtung der Sicherheitsvorschriften entstehen, ist der Hersteller nicht verantwortlich.
3. Aus Sicherheitsgründen ist es nicht gestattet, Änderungen oder Modifikationen am Produkt vorzunehmen.
4. Überprüfen Sie das Gerät regelmäßig auf Schäden. Wenden Sie sich im Falle einer Beschädigung an eine autorisierte Kundendienststelle.
5. Verschütten Sie keine Flüssigkeiten auf dem Gerät, da dies zu dauerhaften

- Schäden führen kann und außerdem ein hohes Brandrisiko darstellt.
6. Bewahren Sie das Gerät außerhalb der Reichweite von Kindern auf.
 7. Wenn Sie das Gefühl haben, dass sich das Gerät überhitzt, ziehen Sie den Stecker aus der Steckdose und wenden Sie sich an ein autorisiertes Kundendienstzentrum.
 8. Schließen Sie das Gerät nicht an Stromquellen mit höherer als der vom Hersteller empfohlenen Spannung an (insbesondere nicht direkt an eine 220/230-V-Steckdose). Andernfalls kann das Gerät beschädigt werden oder sich im Extremfall entzünden.

06. SPEZIFIKATIONEN

Arbeitsleistung: 5W, 7,5W, 10W, 15W
Eingang: 5V/2A, 9V/2A
Ausgang: 5V/1A, 9V/1.2A, 9V/1.67A
Stromanschluss: USB-C
Überspannungs-/Überhitzungsschutz: Ja
Ladewirkungsgrad: 70%~75%
Betriebstemperatur: -20~45°C
Gewicht: 188g
Größe (ohne Griff): 124x72x42mm
Armgröße (max): 82mm

07. GARANTIEKARTE/ REKLAMATIONEN

Für das Produkt gilt eine 24-monatige Garantie. Die Garantiebedingungen finden Sie unter: <https://xblitz.pl/warranty/>
Beschwerden sollten unter Verwendung des Beschwerdeformulars eingereicht werden, das unter folgender Adresse zu finden ist: <http://reklamacje.kgktrade.pl/>
Details, Kontakt und Serviceadresse finden Sie unter: www.xblitz.pl. Änderungen der technischen Daten und des Inhalts ohne Vorankündigung vorbehalten. Wir entschuldigen uns für etwaige Unannehmlichkeiten.

KGK Trade erklärt, dass das Gerät XBLITZ SMART den grundlegenden Anforderungen der Richtlinie 2014/53/EU entspricht. Der Text der Erklärung kann über den Link abgerufen werden:

<https://xblitz.pl/download/DOC/deklaracja-CE-Xblitz-SMART.pdf>

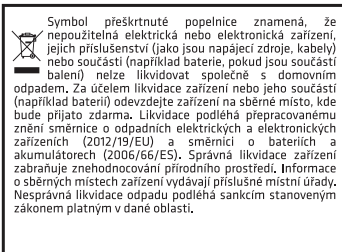

Výrobce:
KGK Trade sp. z o.o. sp. k.
Ujastek 5b
31-752 Krakov
Polsko
Vyrobeno v PRC

Xblitz

CZ

NÁVOD K POUŽITÍ

DRŽÁK NA AUTO

Před použitím si pečlivě přečtěte příložený návod k obsluze a bezpečnostní pokyny, abyste předešli náhodnému poškození zařízení nebo neúmyslnému zranění.

ÚČEL VÝROBKU

Zařízení je držák chytrého telefonu určený pro použití v automobilech. Držák má zabudovanou bezdrátovou nabíječku a automatický systém upevnění smartphonu.

01. KIT

1. Chytrá přilnavost vozu
2. Uživatelská příručka
3. Teleskopický držák na okno automobilu
4. Montáž pro ventilaci vzduchu v autě
5. Kabel USB typu C
6. Podložka pro uchopení

02. POPIS PRODUKTU

1. VIZ OBR. A A B
2. Bezdrátová nabíječka 2.
3. Ramena rukojeti
4. Indikátor LED
5. Tlačítko pro otevření ramen
6. Nastavitelný stojan
7. Port USB typu C

03. MONTÁŽ

VIZ OBRÁZEK C

1. Připojte rukojeť vozu k jednomu z držáků.
2. Namontujte zařízení na požadované místo.
3. MONTÁŽ VENTILAČNÍHO KABELU DO AUTA - Stiskněte klip na držáku a umístěte jej na ventilační otvor v autě.
4. Držák na čelní sklo/přístrojovou desku - Umístěte přísavku na čelní sklo/přístrojovou desku automobilu a zatáhněte za páčku, aby držák přilnul k čelnímu sklu/přístrojové desce a držel zařízení na místě.
5. Připojte držák ke zdroji napájení pomocí kabelu USB typu C.
6. Provozní LED: bílá (připojení napájení), modrá (nabíjení), červená (chyba).

04. OPERACE

1. Zařízení má elektrický systém pro otevření a zavírání ramen držáku smartphonu se senzorem, který tento proces automatizuje.
2. Chcete-li otevřít ramena držáku, stiskněte boční tlačítko, ramena by se měla otevřít. Po vložení smartphonu by se měla držící ramena na telefonu sevřít.
3. Chcete-li otevřít ramena a vyjmout smartphone, stiskněte tlačítko na boku zařízení.
4. Držák má navíc zabudovanou bezdrátovou nabíječku. Smartphone (který tuto technologii podporuje) se po vložení do držáku automaticky nabije.

POZNÁMKA! Výrobce nezaručuje kompatibilitu držáku s každým typem automobilu.

POZNÁMKA: Výrobce nezaručuje kompatibilitu nabíječky se všemi typy chytrých telefonů. Chcete-li držák do auta provozovat společně s bezdrátovým nabíjením, připojte jej k externímu zdroji napájení pomocí příloženého kabelu USB typu C.

Nesprávné nabíjení telefonu může být způsobeno:

1. Použití nevhodného kabelu.
2. nepřipojení zařízení k vhodnému zdroji napájení.
3. Pouzdro telefonu je příliš tlusté (více než 2 mm).
4. Telefon není v držáku správně umístěn.
5. Kovové nebo magnetické předměty připevněné k zadní straně telefonu.
6. Tento model telefonu nepodporuje bezdrátové nabíjení.

05. POZNÁMKY

1. Poškození způsobené nedodržením těchto pokynů vede ke ztrátě záruky.
2. V případě poškození způsobeného nesprávným používáním a nedodržením bezpečnostních pravidel výrobce nenese odpovědnost.
3. Z bezpečnostních důvodů není dovoleno provádět na výrobku žádné změny nebo úpravy.
4. Pravidelně kontrolujte, zda není zařízení poškozeno. Pokud zjistíte jakékoli poškození, obraťte se na autorizované servisní středisko.
5. Nevylévejte na výrobek kapaliny, protože by mohlo dojít k jeho trvalému poškození a také k vysokému riziku požáru.
6. Přístroj uchovávejte mimo dosah dětí.
7. Pokud máte pocit, že se přístroj přehřívá, odpojte jej ze zásuvky a obraťte se na autorizované servisní středisko.
8. Nepřipojujte zařízení ke zdrojům napájení s vyšším napětím, než doporučuje výrobce (zejména přímo do zásuvky 220/230 V). V opačném případě může dojít k poškození nebo v krajním případě ke vznícení přístroje.

06. SPECIFIKACE

Pracovní výkon: 5 W, 7,5 W, 10 W, max. 15 W
Vstupní napětí: 5 V: 5V/2A, 9V/2A
Výstup: VYSTUP: 5V/1A, 9V/1,2A, 9V/1,67A
Napájecí port: USB-C
Ochrana proti přepětí/přehřátí: Ano
Účinnost nabíjení: 70 % ~ 75 %
Provozní teplota: -20~45°C
Hmotnost: 188 g
Rozměry (bez rukojeti): 124x72x42mm
Velikost ramene (max.): 82 mm

07. ZÁRUČNÍ LIST/REKLAMACE

Na výrobek se vztahuje záruka 24 měsíců. Záruční podmínky naleznete na [adrese: https://xblitz.pl/warranty/](https://xblitz.pl/warranty/).
Stížnosti by měly být podávány prostřednictvím formuláře stížnosti, který naleznete na adrese: <http://reklamacje.kgktrade.pl/>.
Podrobnosti, kontakt a adresu pro poskytování služeb naleznete na adrese: www.xblitz.pl.
Specifikace a obsah se mohou změnit bez předchozího upozornění. Omlouváme se za případné nepřijemnosti.
Společnost KGK Trade prohlašuje, že zařízení XBLITZ SMART splňuje základní požadavky směrnice 2014/53/EU. Text prohlášení naleznete na tomto odkazu: <https://xblitz.pl/download/DOC/deklaracja-CE-Xblitz-SMART.pdf>