

MULTICLEAN SPOT & STAIN

4720M

EN USER'S GUIDE
CZ UŽIVATELSKÁ PŘÍRUČKA
DE BENUTZERHANDBUCH
DK BRUGERVEJLEDNING
ES GUÍA DEL USUARIO
FI KÄYTTÖOPAS
FR MANUEL DE L'UTILISATEUR
HU HASZNÁLATI ÚTMUTATÓ
HR KORISNIČKI VODIČ

IT GUIDA PER L'UTENTE
NL GEBRUIKERSHANDLEIDING
NO BRUKERVEILEDNING
PL INSTRUKCJA OBSŁUGI
PT MANUAL DE UTILIZAÇÃO
RU РУКОВОДСТВО ПОЛЬЗОВАТЕЛЯ
SE ANVÄNDARHANDBOK
SK POUŽIVATELSKÁ PŘÍRUČKA

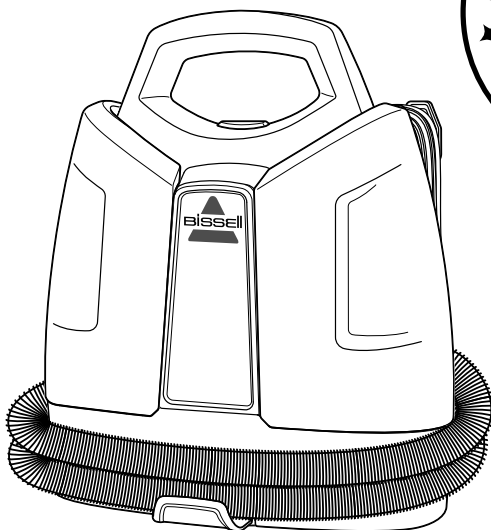

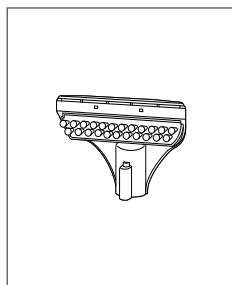
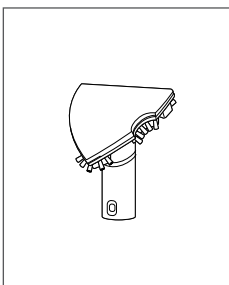
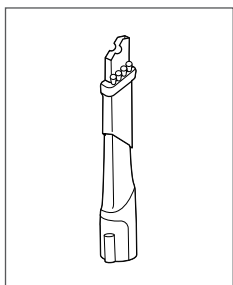
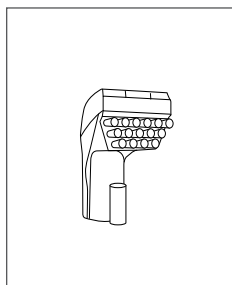
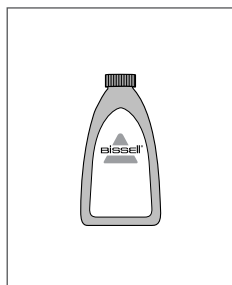
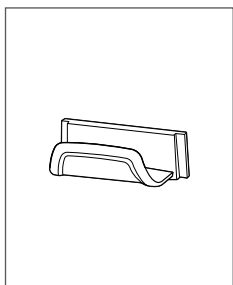
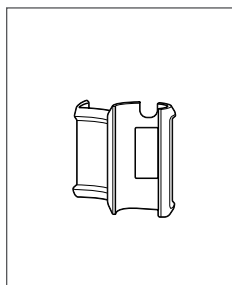
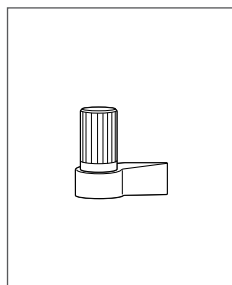
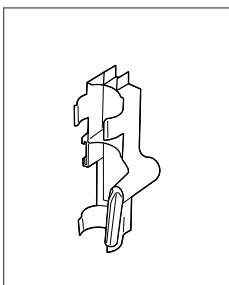
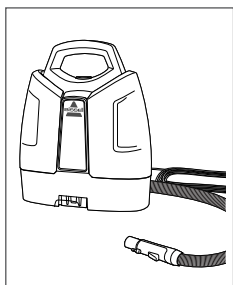

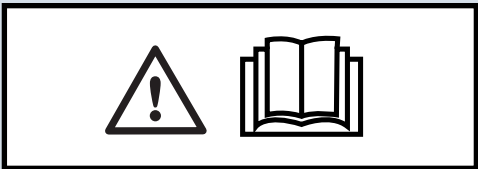

..... 4



..... 6

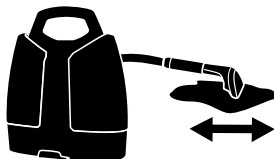

..... 7



..... 9



..... 10

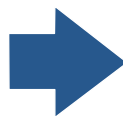
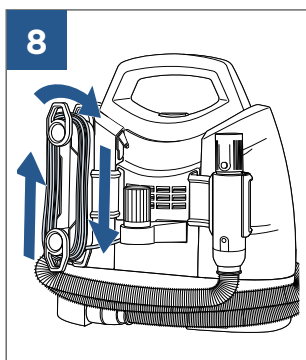
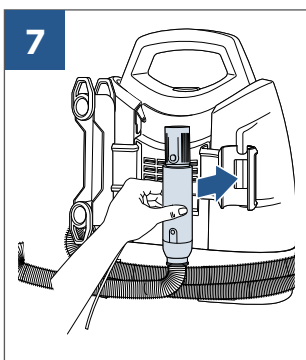
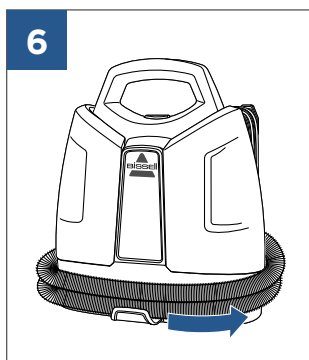
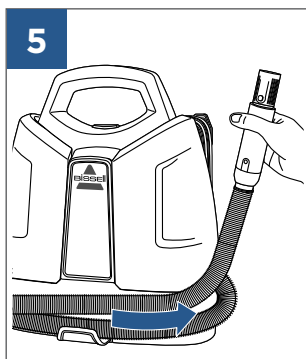
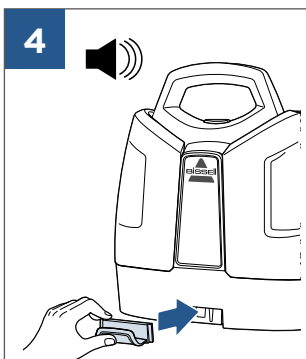
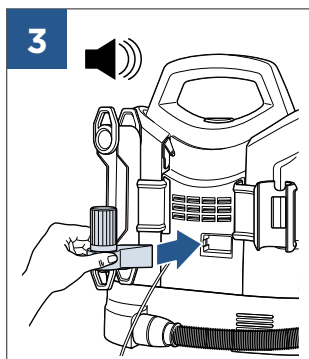
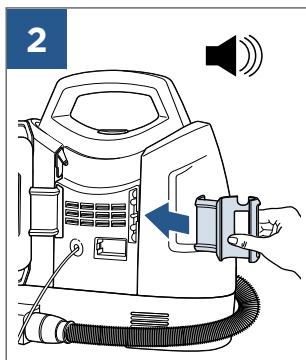
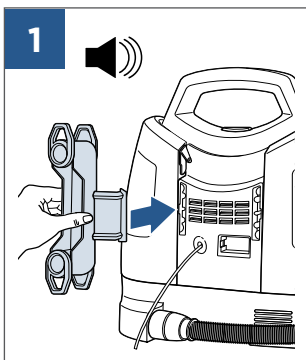

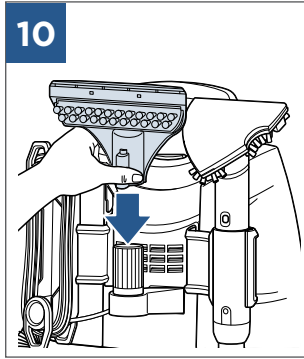
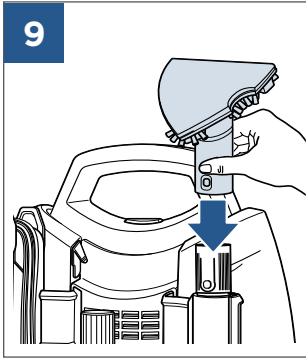

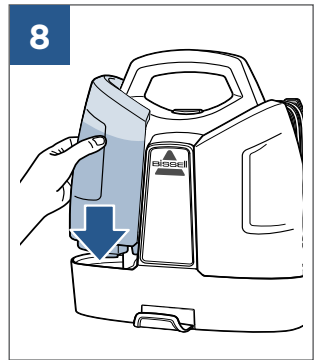
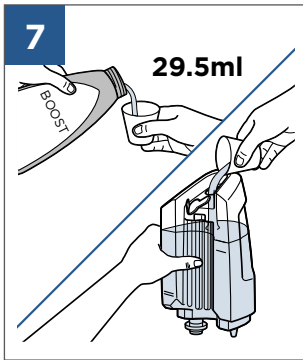
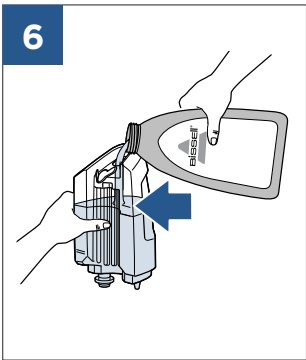
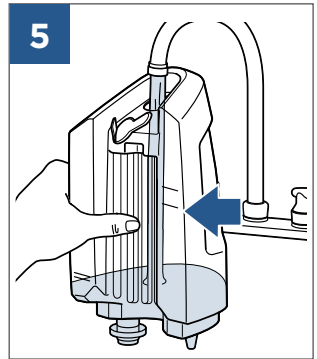
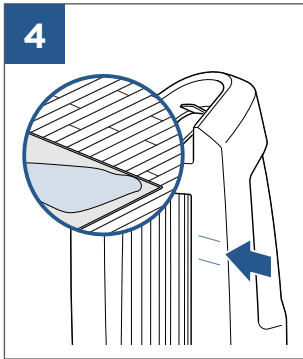
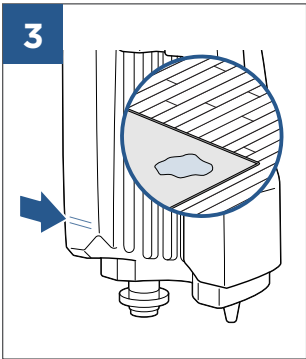
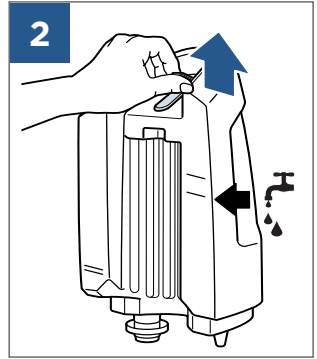
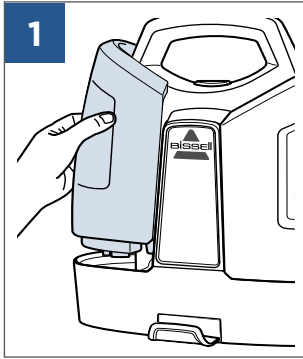

Spot & Stain, Pet Stain & Odour, Oxygen Boost

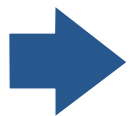
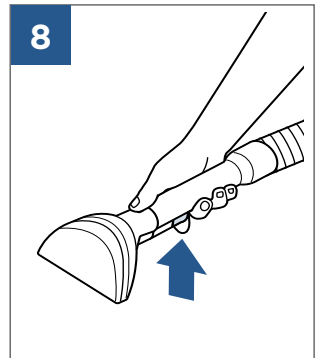
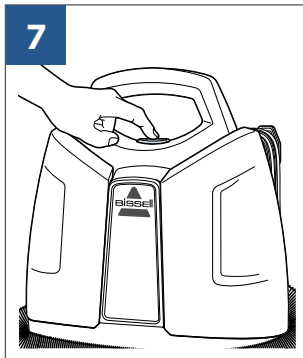
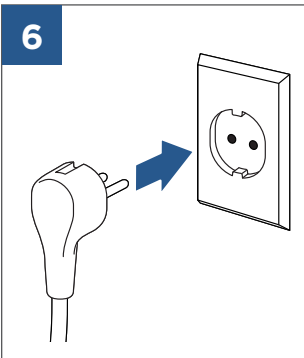
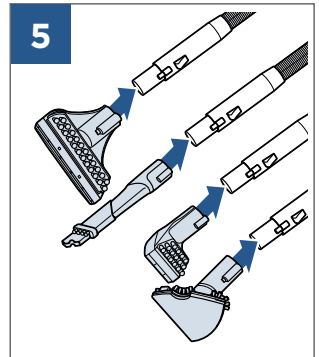
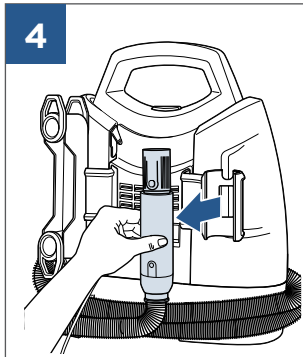
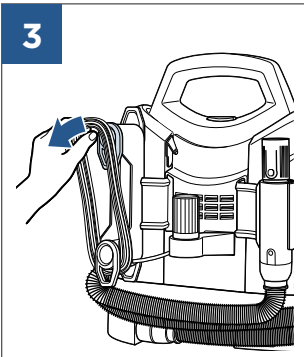
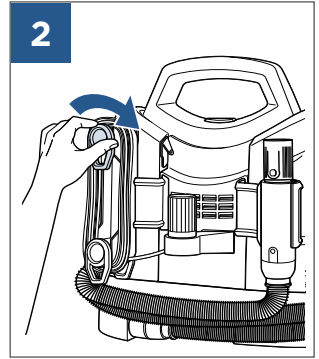
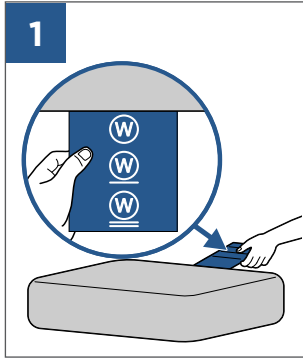
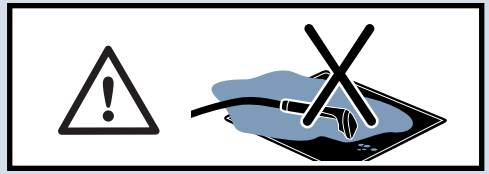
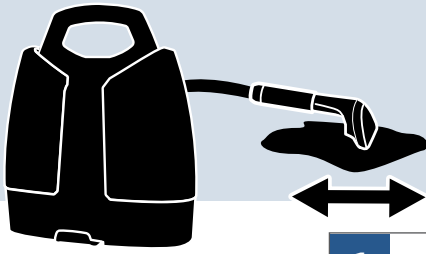

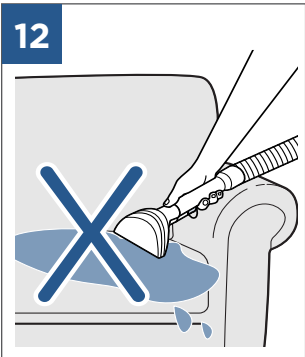
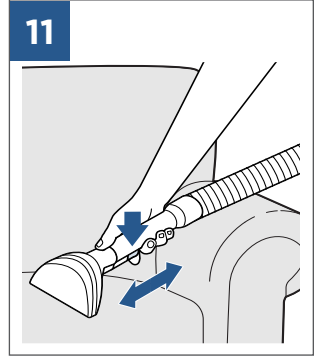
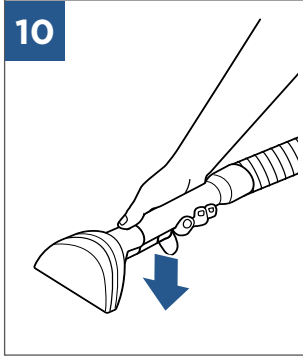
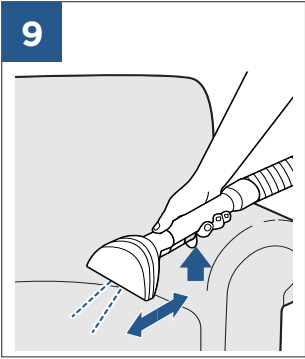
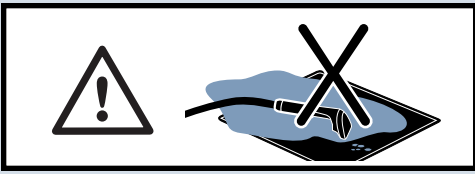

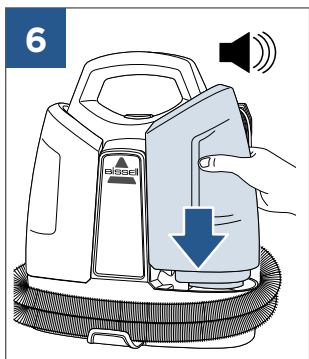
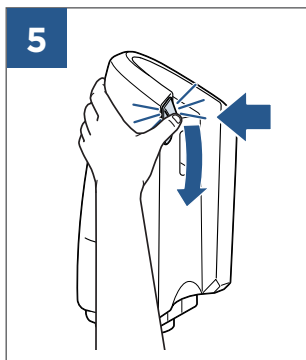
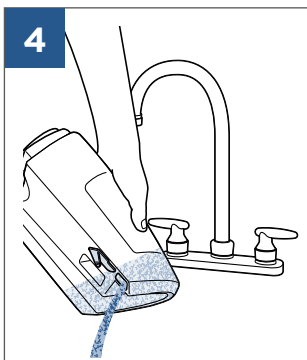
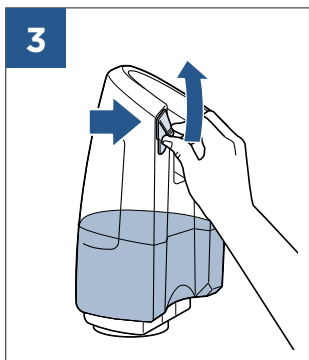
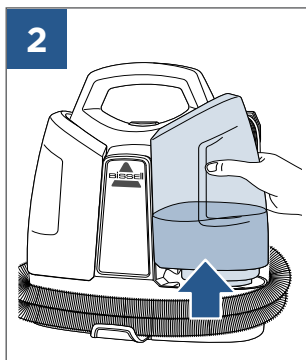
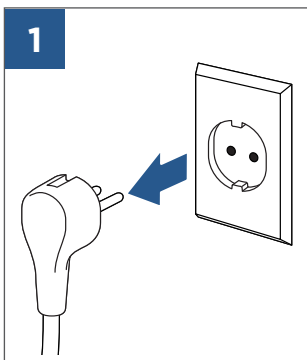
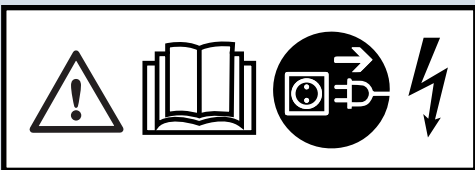

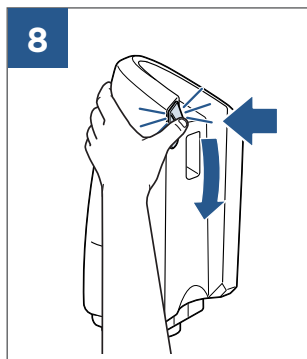
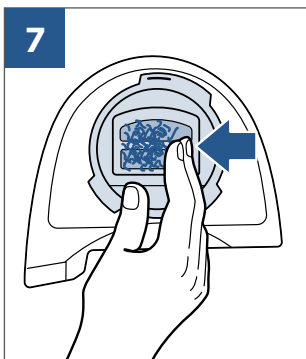
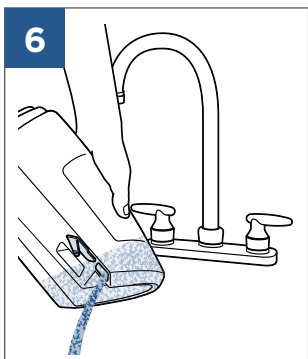
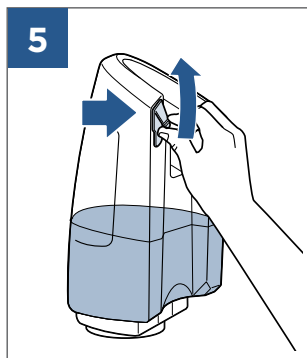
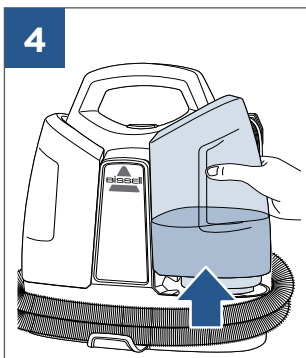
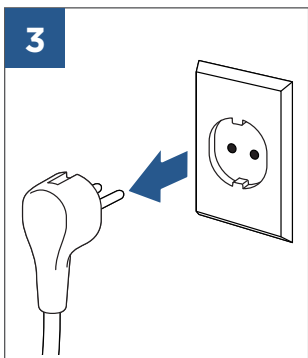
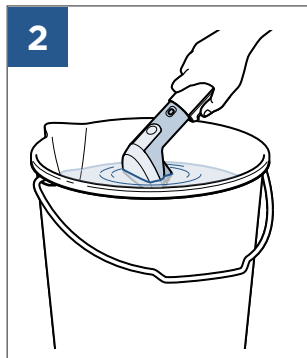
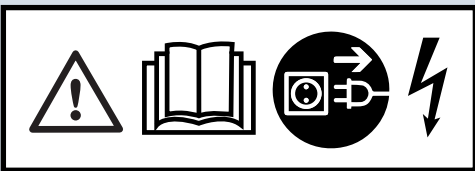

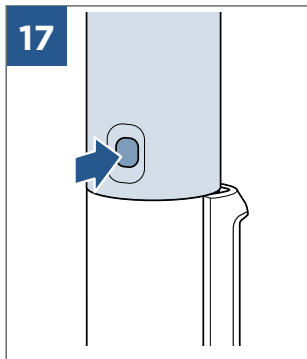
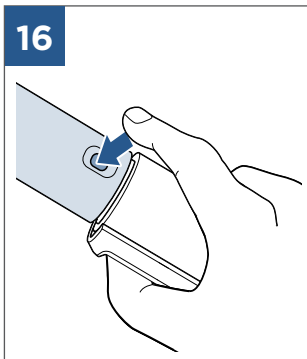
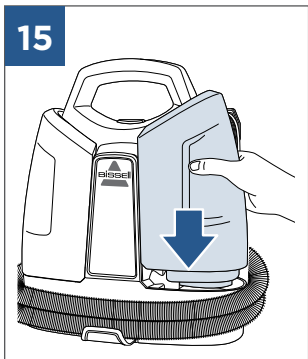
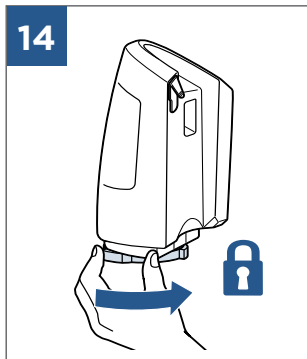
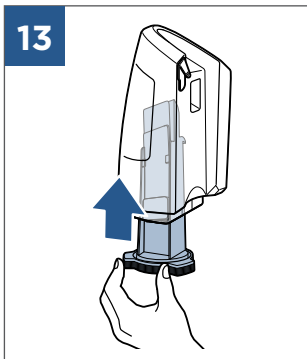
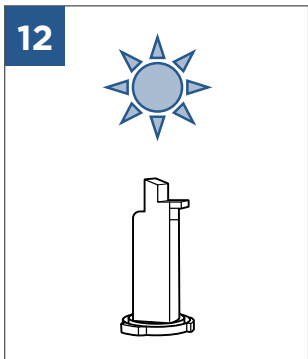
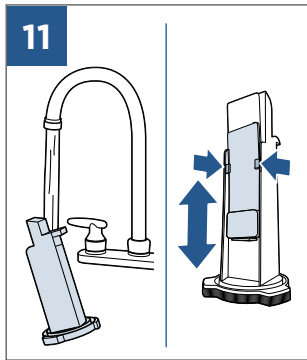
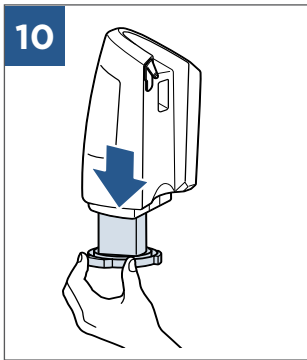
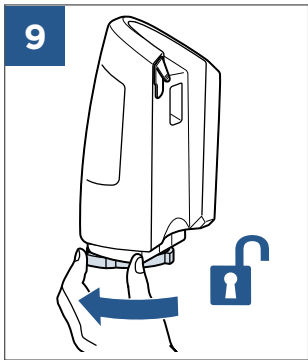
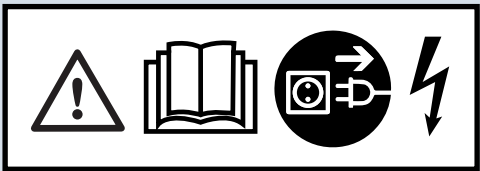

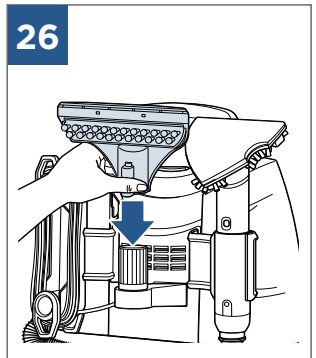
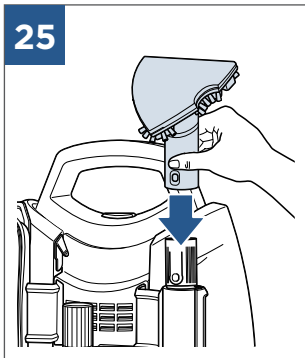
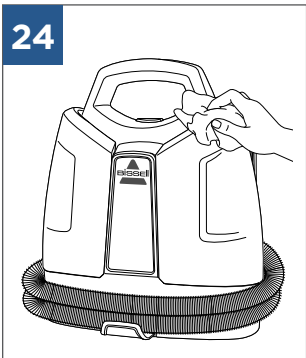
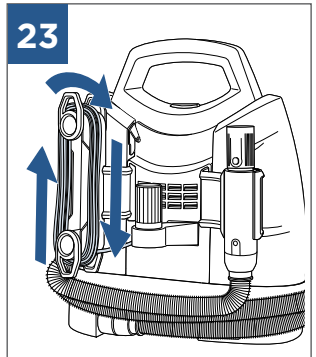
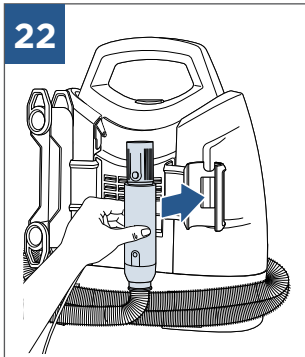
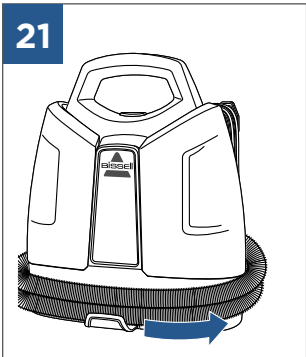
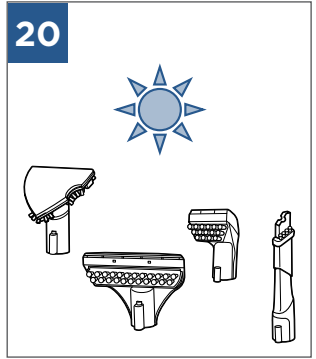
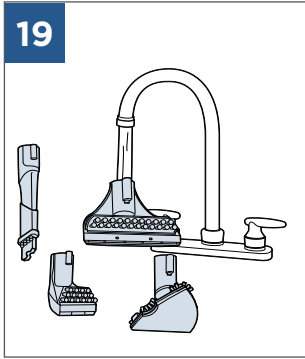
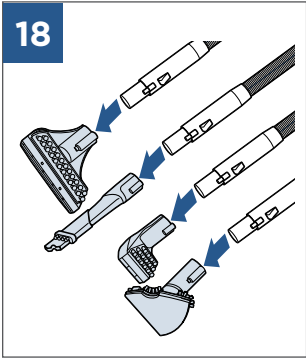
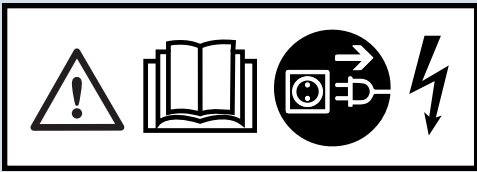

©2017 BISSELL Homeware, Inc
Grand Rapids, Michigan
All rights reserved. Printed in China
Part Number 161-4103 11/17 RevA
Visit our website at: www.BISSELL.eu

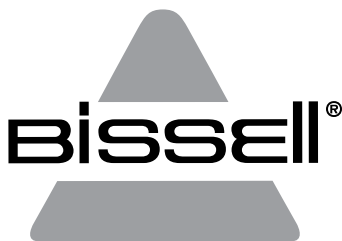





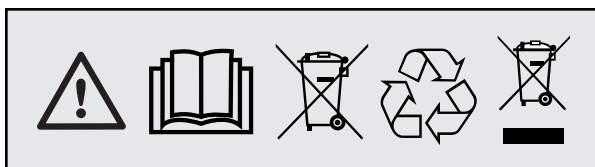



MULTICLEAN SPOT & STAIN

4720M



EN	SAFETY INSTRUCTIONS / GUARANTEE
CZ	BEZPEČNOSTNÍ POKYNY / ZÁRUKA
DE	SICHERHEITSANWEISUNGEN / GARANTIE
DK	SIKKERHEDSVEJLEDNING / GARANTI
ES	INSTRUCCIONES DE SEGURIDAD / GARANTÍA
FI	TURVALLISUUSOHJEITA / TAKUU
FR	INSTRUCTIONS DE SÉCURITÉ / GARANTIE
HR	SIGURNOSNE UPUTE / JAMSTVO
HU	BIZTONSÁGI ELŐÍRÁSOK / GARANCIA
IT	ISTRUZIONI PER LA SICUREZZA / GARANZIA
NL	VEILIGHEIDSINSTRUCTIES / GARANTIE
NO	SIKKERHETSINSTRUKSER / GARANTI
PL	INSTRUKCJE BEZPIECZENSTWA / GWARANCJA
PT	INSTRUÇÕES DE SEGURANÇA / GARANTIA
RU	ИНСТРУКЦИИ ПО ТЕХНИКЕ БЕЗОПАСНОСТИ / ГАРАНТИЯ
SE	SÄKERHETSANVISNINGAR / GARANTI
SK	BEZPEČNOSTNÉ POKYNY / ZÁRUKA

	<p>EN Caution. CZ Upozornění. DE Vorsicht. DK Forsigtig. ES Precaución. FI Huomio. FR Danger. HR Oprez. HU Figyelem! IT Attenzione. NL Opgelet. NO Forsiktig! PL Uwaga. PT Cuidado. RU Внимание! SE Var försiktig. SK Upozomenie.</p>
	<p>EN Refer to instruction manual. CZ Pokyny naleznete v příručce. DE Siehe Bedienungsanleitung. DK Se brugsanvisningen. ES Consulta el manual de instrucciones. FI Tutustu käyttöohjeisiin. FR Reportez-vous au manuel d'instruction. HR Pogledajte priručnik s uputama. HU Kövesse a használati útmutatót. IT Fai riferimento al manuale di istruzioni. NL Raadpleeg de gebruiksaanwijzing. NO Se brukerhåndboken. PL Zapoznać się z instrukcją obsługi. PT Consultar o manual de instruções. RU См. руководство по эксплуатации. SE Se instruktionsboken. SK Prečítajte si návod na použitie.</p>
	<p>EN Disconnect power before servicing. CZ Před prováděním údržby odpojte napájení. DE Vor der Wartung vom Stromnetz trennen. DK Afbryd strømmen inden service. ES Desconecta la alimentación antes de realizar labores de mantenimiento. FI Katkaise virta ennen huoltoä. FR Débranchez l'alimentation avant l'entretien. HR Isključite napajanje prije servisiranja. HU Javítsd előt szűntesse meg a készülék áramellátását. IT Spegni l'apparecchiatura prima della manutenzione. NL Ontkoppel de voeding vóór onderhoud. NO Koble fra strømmen før du utfører vedlikehold. PL Odłączyc zasilanie przed konserwacją. PT Desligar a alimentação elétrica antes de proceder à manutenção. RU Отключите питание, прежде чем приступить к обслуживанию. SE Koppla bort strömmen innan du utför service. SK Pred vykonaním servisu odpojte napájanie.</p>
	<p>EN Dangerous voltage. CZ Nebezpečné napětí. DE Gefährliche Spannung. DK Farlig spænding. ES Peligro: alto voltaje. FI Vaarallinen jännite. FR Tension dangereuse. HR Opasan napon. HU Veszélyes magasfeszültség. IT Tensione pericolosa. NL Gevaarlijke spanning. NO Farlig spenning. PL Niebezpieczne napięcie. PT Tensão perigosa. RU Опасное напряжение. SE Farlig spänning. SK Nebezpečné napätie.</p>
	<p>EN Do not operate vacuum with damp or wet filters. Allow components to dry before reassembly. CZ Nepoužívejte vysavač s vlhkým či mokrým filtrem. Než přístroj opět smontujete, nechte součásti uschnout. DE Den Staubsauger nicht mit feuchten oder nassen Filtern verwenden. Vor dem Wiedereinbau müssen alle Komponenten getrocknet sein. DK Støvsugerens må ikke betjenes med fugtige eller våde filtre. Komponenterne skal være tørre, før de monteres igen. ES No utilices el aspirador con los filtros húmedos o mojados. Deja secar los componentes antes de volver a montarlos. FI Älä käytä imuria, kun sen suodattimet ovat kosteat tai märät. Anna osien kuivua ennen kuin kokoat laitteen uudelleen. FR Ne faites pas fonctionner l'aspirateur si le filtre est mouillé ou humide. Laissez sécher les pièces avant de les réassembler. HR Ne uključujte usisavač ako su filtri vlažni ili mokri. Ostavite komponente da se osuše prije ponovnog sastavljanja. HU Ne használja a porszívót nedves vagy átázott szűrőkkel. Az újból összeszerelés előtt hagyjon időt a részegységek megszáradásához. IT Non utilizzare l'aspirapolvere con filtri umidi o bagnati. Lasciare asciugare all'aria tutti i componenti prima di rimontarli. NL Gebruik de stofzuiger niet met vochtige of natte filters. Laat de onderdelen drogen voordat u ze opnieuw monteert. NO Ikke bruk støvsugerens med fuktige eller våte filtre. La delene tørke før monteringen. PL Nie używać odkurzacza, gdy filtry są mokre lub wilgotne. Przed ponownym montażem pozostawić elementy do wyschnięcia. PT Não utilizar o aspirador com filtros húmidos ou molhados. Deixar os componentes secarem antes de os montar novamente. RU Не используйте пылесос, если фильтры влажные или сырые. Перед обратной сборкой дайте деталям высохнуть. SE Använd inte dammsugaren med fuktiga eller våta filter. Låt alla delar torka innan du sätter ihop dem igen. SK Nepoužívejte vysávač s vlhkými alebo mokrými filtrami. Pred opätovným zložením nechajte všetky komponenty vyschnúť.</p>
	<p>EN Check the manufacturer's tag before cleaning rugs. "W" or "WS" on the tag means you can use your cleaner. CZ Před čišněním kobereců si přečtěte štítek s pokyny od výrobce. Značka „W“ nebo „WS“ na štítku znamená, že k čišnění můžete použít tento čistič. DE Überprüfen Sie das Herstelleretikett vor der Reinigung von Matten. „W“ oder „WS“ auf dem Etikett bedeutet, dass Sie Ihren Staubsauger verwenden können. DK Kontrollér producentens mærke for rengøring af tæpper. Hvis mærket er forsynet med "W" eller "WS", kan rengøringsmaskinen bruges. ES Consulta la etiqueta del fabricante antes de limpiar alfombras. Si aparece "W" o "WS", puedes usar la limpiadora. FI Tarkista valmistajan pesumerkkitekstit ennen mattojen puhdistamista. Pesumerkissä oleva merkintä W tai WS tarkoittaa, että voit käyttää tätä pesuria. FR Vérifiez l'étiquette apposée par le fabricant avant tout nettoyage des tapis. Les symboles « W » ou « WS » signifient que vous pouvez utiliser votre nettoyeur. HR Prije čišćenja tepiha provjerite naputak proizvođača. Oznake na etiketi „W“ ili „WS“ znače da možete koristiti svoj čistač. HU Szőnyegek tisztítása előtt ellenőrizze a gyártó címkéjét. A „W” vagy „WS” jelölés a címkén azt jelenti, hogy használhatja a tisztítógépet. IT Controlla l'etichetta del produttore prima di pulire i tappeti. "W" o "WS" sull'etichetta significa che puoi usare il detergente. NL Controleer het etiket van de fabrikant voordat u de matten schoonmaakt. "W" of "WS" op het etiket geeft aan dat u uw reiniger kunt gebruiken. NO Sjekk produsentens merking for rengjøring av tepper. "W" eller "WS" betyr at du kan bruke rensesmaskinen. PL Przed czyszczeniem dywanów sprawdź etykietę producenta. Kody: „W” lub „WS” na metce oznaczają, że odkurzacz można stosować do czyszczenia tapicerki. PT Verificar a etiqueta do fabricante antes de limpar tapetes. Etiquetas com "W" ou "WS" indicam que pode utilizar o aparelho de limpeza. RU Прежде чем чистить ковры, ознакомьтесь с маркировкой, нанесенной на них производителем. Если на бирке указаны символы «W» или «WS», то применение данного прибора допустимо. SE Kontrollera tillverkarens tvättanvisningar före rengöring av mattor. "W" eller "WS" på etiketten betyder att du kan använda maskinen. SK Pred čistením koberečkov skontrolujte štítko výrobcu. Písmená W alebo WS na visacke znamenajú, že môžete čistiť použiť.</p>
	<p>EN Do not over wet carpet. CZ Koberec nenamóčte příliš. DE Den Teppich nicht übernässen. DK Undgå at gøre tæppet mere vådt end højt nødvendigt. ES No humedezca en exceso las moquetas. FI Älä kastele mattoa liikaa. FR Ne mouillez pas trop le tapis. HR Nemojte previše vlažiti tepih. HU Ne nedvesítse túl a szőnyeget. IT Non bagnare eccessivamente il tappeto. NL Tapijt niet overmatig natmaken. NO Ikke væt teppet for mye. PL Nie zwilżać nadmiernie dywanu. PT Não molhar excessivamente a carpete. RU Не переувлажняйте ковер. SE Låt inte mattan bli alltför blöt. SK Koberec príliš nenavlhčujte.</p>

	<p>EN Use warm water, temperature up to 60°C. CZ Používejte teplou vodu o teplotě max. 60 °C. DE Warmes Wasser verwenden. Temperatur bis zu 60 °C. DK Brug varmt vand, der er op til 60 °C varmt. ES Utiliza agua caliente a una temperatura superior a 60 °C. FI Käytä lämmintä vettä, lämpötila enintään 60 °C. FR Utilisez de l'eau chaude (la température ne doit pas excéder 60 °C). HR Koristite toplu vodu, temperature do 60°C. HU Legfeljebb 60 °C-os hőmérsékletű meleg vizet használjon. IT Usare acqua calda, con temperatura fino a 60 °C. NL Gebruik warm water, temperatuur tot 60 °C. NO Bruk varmt vann, temperaturer opp til 60 °C. PL Używać ciepłej wody o temperaturze do 60°C. PT Utilizar água quente, temperatura máxima de 60 °C. RU Используйте теплую воду температурой до 60 °C. SE Använd varmvatten, temperaturer upp till 60 °C. SK Použíte teplú vodu s teplotou do 60 °C.</p>
	<p>EN Use only BISSELL cleaning products intended for use with this machine. CZ Používejte pouze čističí přípravky BISSELL určené k použití s tímto přístrojem. DE Benutzen Sie nur Reinigungsprodukte von BISSELL, die für den Gebrauch mit dieser Maschine gedacht sind. DK Brug kun BISSELL-rengjøringsprodukter, der er beregnet til denne maskine. ES Utiliza únicamente productos de limpieza BISSELL destinados a esta limpiadora. FI Käytä vain BISSELL-puhdistustuotteita, jotka on tarkoitettu tälle laitteelle. FR Utilisez exclusivement les produits de nettoyage BISSELL conçus pour être utilisés avec cet appareil. HR Upotrebljavajte samo proizvode za čišćenje tvrtke bissell koji su namijenjeni za upotrebu s ovim strojem. HU Kizárólag az ehhez a készülékhez javasolt BISSELL tisztítószereket használja. IT Utilizza solo i prodotti di pulizia BISSELL destinati all'uso con questo apparecchio. NL Gebruik alleen reinigingsproducten van BISSELL die voor gebruik met deze machine bestemd zijn. NO Bruk kun BISSELL-rengjøringsprodukter som er tiltenkt brukt med denne maskinen. PL Używać wyłącznie środków czyszczących BISSELL przeznaczonych do użytku z tym urządzeniem. PT Utilize apenas produtos de limpeza da BISSELL destinados a serem utilizados com este aparelho. RU Используйте только чистящие средства марки BISSELL, предназначенные для данного прибора. SE Använd endast rengöringsprodukter från BISSELL som är avsedda att användas med den här maskinen. SK Použíajte iba čistiace produkty spoločnosti BISSELL určené na použitie s týmto prístrojom.</p>
	<p>EN Do not Freeze. CZ Nezmrazit. DE Nicht einfrieren. DK Må ikke fryse. ES No congelar. FI Älä kiinnitä. FR Ne pas congeler. HR Od zamrzavanja. HU Nem fagyasztható. IT Non congelare. NL Niet bevriezen. NO Ikke Frys. PL Nie zamrażać. PT Não congelar. RU Не замораживать. SE Frys inte. SK Neuchovávať v mrazničke.</p>
	<p>EN This symbol means to recycle. CZ Tento symbol znamená, že lze výrobek recyklovat. DE Dieses Symbol bedeutet Recyclen. DK Dette symbol betyder, at produktet skal genbruges. ES Reciclable. FI Tämä merkki kehottaa kierrättämään. FR Ce symbole signifie « À recycler ». HR Ovaj simbol upućuje na recikliranje. HU Ez a szimbólum az újrahasznosítást jelzi. IT Questo simbolo significa che si deve riciclare. NL Dit symbool geeft aan om te recyclen. NO Dette symbolet betyr resirkulering. PL Ten symbol oznacza przetwarzanie odpadów. PT Este símbolo significa reciclar. RU Подлежит переработке. SE Denna symbol står för återvinning. SK Tento symbol znamená recyklovat.</p>
	<p>EN Recycling to help the environment. Dispose of packaging at the applicable recycling collection point. This symbol means to recycle. Do not mix packaging with general household waste. CZ Recyklace pomáhá životnímu prostředí. Obal předejte k recyklaci na příslušném sběrném místě. Tento symbol znamená, že lze výrobek recyklovat. Obal nevyhazujte do běžného odpadu domácnosti. DE Recycling hilft der Umwelt. Entsorgen Sie die Verpackung an einer entsprechenden Recycling-Sammelstelle. Dieses Symbol bedeutet Recyclen. Werfen Sie die Verpackung nicht in den herkömmlichen Haushaltsmüll. DK Genbrug for at hjælpe miljøet. Aflever emballagen til genbrug på et relevant indsamlingssted. Dette symbol betyder, at produktet skal genbruges. Emballagen må ikke smides ud sammen med det almindelige husholdningsaffald. ES Recicla para conservar el medioambiente. Deposita el embalaje en el punto de recogida para reciclaje pertinente. Reciclable. No mezcles el embalaje con los residuos domésticos generales. FI Kierrätys auttaa ympäristöä. Hävitä pakkaus kierrätyspisteessä. Tämä merkki kehottaa kierrättämään. Älä laita pakkausta kotitalousjätteen sekaan. FR Recyclez pour contribuer à la sauvegarde de l'environnement. Mettez l'emballage au rebut au point de collecte de recyclage. Ce symbole signifie « À recycler ». Ne mélangez pas avec les ordures ménagères. HR Recikliranje kao pomoć okolišu. Ambalažu zbrinite na odgovarajućem reciklažnom dvorištu. Ovaj simbol upućuje na recikliranje. Ne miješajte ambalažu s uobičajenim komunalnim otpadom. HU Újrahasznosítás a környezet védelme érdekében. A csomagolóanyagokat a megfelelő újrahasznosítási gyűjtőponton helyezze el. Ez a szimbólum az újrahasznosítást jelzi. Ne keverje a csomagolóanyagokat általános háztartási hulladékkal. IT Riciclare per aiutare l'ambiente. Smaltire gli imballaggi presso il punto di raccolta autorizzato per il riciclaggio. Questo simbolo significa riciclare. Non smaltire la confezione con i comuni rifiuti domestici. NL Recycle om het milieu te beschermen. Breng de verpakking naar een gepast recycle-inzamelpunt. Dit symbool geeft aan om te recyclen. Gooi de verpakking niet weg met het gewone huisvuil. NO Resirkulering for miljøets skyld. Avhend emballasjen ved nærmeste innsamlingssted for resirkulering. Dette symbolet betyr resirkulering. Ikke bland emballasjen med vanlig husholdningsavfall. PL Przetwarzac odpady, aby chronić środowisko. Wyrzuć opakowanie w odpowiednim punkcie zbiórki odpadów do przetwarzania. Ten symbol oznacza przetwarzanie odpadów. Nie wyrzuć opakowania wraz z odpadami domowymi. PT Reciclar ajuda o ambiente. Eliminar embalagens em pontos de recolha para reciclagem apropriados. Este símbolo significa reciclar. Não misturar embalagens com lixo doméstico comum. RU Переработка помогает защитить окружающую среду. Сдавайте упаковочный материал в специализированный пункт приема вторсырья. Подлежит переработке. Не смешивайте упаковочный материал с обычными бытовыми отходами. SE Återvinning hjälper miljön. Kassera emballaget vid lämplig återvinningsstation. Denna symbol står för återvinning. Blanda inte emballaget med vanligt hushållsavfall. SK Recyklácia chráni životné prostredie. Obal likvidujte na príslušnom mieste zberu odpadu na recykláciu. Tento symbol znamená recyklovat. Nevhadzujte obal do bežného domového odpadu.</p>



EN This symbol on the product and/or accompanying documents means that used electrical and electronic products should not be mixed with general household waste. For proper treatment, recovery and recycling, please take this product to designated collection points. Please contact your local authority for further details of your nearest designated collection point. **CZ** Tento symbol na výrobku anebo v dokumentaci znamená, že použité elektrické a elektronické výrobky se nemají vyhazovat do běžného odpadu domácnosti. Tento výrobek odnese na určené sběrné místo, kde s ním příslušným způsobem naloží, zpracují jej nebo zrecyklují. Blíží podrobnosti ohledně nejbližšího sběrného místa vám poskytnou místní úřady. **DE** Dieses Symbol auf dem Produkt und/oder Begleitdokumenten bedeutet, dass gebrauchte elektrische und elektronische Produkte nicht im herkömmlichen Haushaltsmüll entsorgt werden dürfen. Bitte bringen Sie das Produkt zur korrekten Behandlung, Verwertung und Recycling zu entsprechenden Sammelstellen. Wenden Sie sich an Ihre Gemeinde, um weitere Informationen zu Sammelstellen in Ihrer Nähe zu erhalten. **DK** Dette symbol på produktet og/eller medfølgende dokumenter betyder, at elektriske og elektroniske produkter ikke må smides ud sammen med det almindelige husholdningsaffald. Aflever dette produkt på et relevant indsamlingssted for at sikre korrekt behandling, gendannelse og genbrug. Kontakt de lokale myndigheder for at få flere oplysninger om det nærmeste relevante indsamlingssted. **ES** Cuando aparece este símbolo en el producto o los documentos adjuntos, los productos eléctricos y electrónicos usados no se deben mezclar con los residuos domésticos generales. Para que se lleve a cabo un tratamiento, una recuperación y un reciclaje adecuados, lleva este producto a los puntos de recogida especificados. Ponte en contacto con las autoridades de tu localidad para obtener información más detallada sobre el punto de recogida especificado más próximo. **FI** Tämä symboli tuotteen ja/tai sen mukana toimitettavissa asiakirjoissa tarkoittaa, että käytettyjä sähkö- ja elektroniikkatuotteita ei saa hävittää yhdessä kotitalousjätteen kanssa. Vie tuote keräyspisteeseen, jotta se voidaan käsitellä oikein ja jotta sen materiaalit voidaan ottaa talteen ja kierrättää. Saat lisätietoja lähimmästä kierrätyspisteestä ottamalla yhteyttä paikallisiin viranomaisiin. **FR** Ce symbole sur le produit et/ou les documents d'accompagnement signifie que les produits électriques et électroniques ne doivent pas être mélangés avec les ordures ménagères. Pour un traitement approprié, de récupération et de recyclage, veuillez déposer ce produit au point de collecte indiqué. Veuillez contacter les autorités locales pour plus de détails sur le point de collecte le plus proche. **HR** Ovaj znak na proizvodu i/ili pratećim dokumentima znači da istrošeni električni i elektronički proizvodi ne smiju se miješati s uobičajenim otpadom iz kućanstva. U svrhu odgovarajućeg zbrinjavanja, oporavka i recikliranja odnesite ovaj proizvod do odgovarajućeg reciklažnog dvorišta. Obratite se lokalnim vlastima za više pojedinosti o najbližem reciklažnom dvorištu. **HU** Ennek, a termékén és/vagy a hozzá tartozó csomagoláson található szimbólumnak az a jelentése, hogy a használt elektromos és elektronikai termékeket nem szabad az általános háztartási hulladék közé keverni. A megfelelő kezelés, ártalmatlanítás és újrahasznosítás érdekében a terméket az erre kijelölt gyűjtőpontokhoz kell vinni. Az Őnhöz legközelebbi, kijelölt gyűjtőpontonál kapcsolatos részletes információért forduljon az illetékes helyi hatósághoz. **IT** Questo simbolo sul prodotto e/o sui documenti di accompagnamento significa che gli apparecchi elettrici ed elettronici non vanno smaltiti con i comuni rifiuti domestici. Per il corretto trattamento, di recupero e riciclo, porta il prodotto a un punto di raccolta autorizzato. Contatta il servizio locale per ulteriori dettagli sul punto di raccolta autorizzato più vicino a te. **NL** Dit symbool op het product en/of de bijgevoegde documenten geeft aan dat gebruikte elektrische en elektronische producten niet samen met het gewone huisvuil mogen worden weggegooid. Voor een juiste behandeling, teruggewinning en recycling, dient u dit product te brengen naar een gepast inzamelpunt. Neem contact op met uw gemeente voor meer informatie over uw dichtstbijzijnde aangewezen inzamelpunt. **NO** Dette symbolet på produktet og/eller i medfølgende dokumenter betyr at utgåtte elektriske og elektroniske produkter ikke skal blandes med vanlig husholdningsavfall. For korrekt behandling, gjenvinning og resirkulering skal du levere dette produktet til egnete innsamlingssteder. Ta kontakt med lokale myndigheter for ytterligere informasjon og nærmeste innsamlingssted. **PL** Ten symbol umieszczony na produkcie lub dołączonych do niego dokumentów oznacza, że nie należy wyrzucać zużytych urządzeń elektrycznych i elektronicznych wraz z innymi odpadami domowymi. W celu uzyskania prawidłowej obróbki, odzysku i przetwarzania odpadów należy dostarczyć ten produkt do wyznaczonych punktów zbiórki odpadów. Skontaktuj się z lokalnymi władzami w celu uzyskania szczegółowych informacji na temat najbliższego wyznaczonego punktu zbiórki odpadów. **PT** Este símbolo no produto e/ou em documentos complementares indica que produtos elétricos ou eletrônicos usados não devem ser misturados com lixo doméstico comum. Para um tratamento, recuperação e reciclagem adequados, elimine este produto em pontos de recolha definidos. Contacte as autoridades locais para mais detalhes relativos ao seu ponto de recolha definido mais próximo. **RU** Этот символ, отображаемый на изделии и/или в прилагаемой к нему документации, означает, что использованные электрические и электронные изделия не следует смешивать с обычными бытовыми отходами. Для надлежащей обработки, восстановления и утилизации эти изделия следует сдать в специализированный пункт приема вторсырья. Для получения информации о ближайшем пункте приема вторсырья обратитесь, пожалуйста, в местный орган власти. **SE** Denna symbol på produkten och/eller medföljande dokument betyder att använda elektriska och elektroniska produkter inte ska blandas med vanligt hushållsavfall. Ta denna produkt till anvisade insamlingsställen för lämplig hantering och återvinning. Kontakta de lokala myndigheterna för mer information om närmaste angivna insamlingsställe. **SK** Tento symbol na výrobku alebo v sprievodnej dokumentácii znamená, že použité elektrický alebo elektronický výrobok sa nesmie vyhazovať s bežným domovým odpadom. Tento výrobok zaneste na určené zberné miesto na riadne spracovanie, opätovné využitie a recykláciu. Ďalšie podrobnosti o najbližších určených zberných miestach vám poskytne orgán miestnej samosprávy.

IMPORTANT SAFETY INSTRUCTIONS

READ ALL INSTRUCTIONS BEFORE USING YOUR APPLIANCE.

Unplug from outlet when not in use and before conducting maintenance. When using an electrical appliance, basic precautions should be observed, including the following:

WARNING

TO REDUCE THE RISK OF FIRE, ELECTRIC SHOCK, OR INJURY:

- » This appliance can be used by children aged from 8 years and above and persons with reduced physical, sensory or mental capabilities or lack of experience and knowledge if they have been given supervision or instruction concerning use of the appliance in a safe way and understand the hazards involved. Cleaning and user maintenance shall not be made by children without supervision.
- » Children should be supervised to ensure that they do not play with the appliance.
- » Keep hair, loose clothing, fingers, and all parts of body away from openings and moving parts of the appliance and its accessories.
- » Unplug from electrical socket when not in use, before cleaning, maintaining or servicing the appliance, and if your appliance has an accessory tool with a moving brush, before connecting or disconnecting the tool.
- » If the supply cable is damaged, it must be replaced by the manufacturer, its service agent, or similarly qualified person in order to avoid a hazard.
- » Do not run appliance over cable.
- » Do not leave appliance when plugged in.
- » Do not use with damaged cable or plug.
- » Do not pull or carry by cable, use cable as a handle, close door on cable, or pull cable around sharp edges or corners.
- » Keep cable away from heated surfaces.
- » To unplug, grasp the plug, not the cable.
- » Do not handle plug or appliance with wet hands.
- » Turn off all controls before unplugging.
- » Plastic film can be dangerous. To avoid danger of suffocation, keep away from children.
- » Use only as described in this user guide.
- » Use only manufacturer's recommended attachments.
- » Do not immerse in water or liquid.
- » If appliance is not working as it should, has been dropped, damaged, left outdoors, or dropped into water; do not attempt to operate it and have it repaired at an authorized service center.
- » Do not put any object into openings.
- » Do not use with any opening blocked; keep free of dust, lint, hair, and anything that may reduce air flow.
- » Use extra care when cleaning on stairs.
- » Do not use to pick up flammable or combustible liquids, such as petroleum, or use in areas where they may be present.
- » Do not pick up toxic material (chlorine bleach, ammonia, drain cleaner, etc.)
- » Do not use appliance in an enclosed space filled with vapours given off by oil base paint, paint thinner, some mothproofing substances, flammable dust, or other explosive or toxic vapours.
- » Do not pick up hard or sharp objects such as glass, nails, screws, coins, etc.
- » Keep appliance on a level surface.
- » Do not pick up anything that is burning or smoking, such as cigarettes, matches, or hot ashes.
- » Do not expose to rain. Store indoors.
- » Always connect to a properly earthed electrical socket. Do not modify earthed plug.
- » Liquid must not be directed towards equipment containing electrical components.
- » Liquid must not be directed towards equipment containing electrical components.
- » Use only the type and amount of liquids specified under the operations section of this guide.

WARNING

DO NOT IMMERSE. USE ONLY ON SURFACES MOISTENED BY THE CLEANING PROCESS. USE ONLY BISSELL CLEANING PRODUCTS INTENDED FOR USE WITH THIS MACHINE.

ALWAYS INSTALL FLOAT BEFORE ANY WET PICK-UP OPERATION.

SAVE THESE INSTRUCTIONS

FOR OPERATION ON A 220-240 VOLT A.C. 50-60 HZ POWER SUPPLY ONLY.

This model is for household use only.

Consumer Guarantee

This Guarantee only applies outside of the USA and Canada. It is provided by BISSELL International Trading Company BV ("BISSELL").

This Guarantee is provided by BISSELL. It gives you specific rights. It is offered as an additional benefit to your rights under law. You also have other rights under law which may vary from country to country. You can find out about your legal rights and remedies by contacting your local consumer advice service. Nothing in this Guarantee will replace or lessen any of your legal rights or remedies. If you need additional instruction regarding this Guarantee or have questions regarding what it may cover, please contact BISSELL Consumer Care or contact your local distributor.

This Guarantee is given to the original purchaser of the product from new and is not transferable. You must be able to evidence the date of purchase in order to claim under this Guarantee.

Limited 2 Year Guarantee (from the date of purchase by original purchaser)

Subject to the *EXCEPTIONS AND EXCLUSIONS identified below, BISSELL will repair or replace (with new, refurbished, lightly used, or remanufactured components or products), at BISSELL's option, free of charge, any defective or malfunctioning part or product.

BISSELL recommends that the original packaging and evidence of the date of purchase be kept for the duration of the Guarantee period in case the need arises within the period to claim on the Guarantee. Keeping the original packaging will assist with any necessary re-packaging and transportation but is not a condition of the Guarantee.

If your product is replaced by BISSELL under this Guarantee, the new item will benefit from the remainder of the term of this Guarantee (calculated from the date of the original purchase). The period of this Guarantee shall not be extended whether or not your product is repaired or replaced.

*EXCEPTIONS AND EXCLUSIONS FROM THE TERMS OF THE GUARANTEE

This Guarantee applies to products used for personal domestic use and not commercial or hire purposes. Consumable components such as filters, belts and mop pads, which must be replaced or serviced by the user from time to time, are not covered by this Guarantee.

This Guarantee does not apply to any defect arising from fair wear and tear. Damage or malfunction caused by the user or any third party whether as a result of accident, negligence, abuse, neglect, or any other use not in accordance with the User Guide is not covered by this Guarantee.

An unauthorised repair (or attempted repair) may void this Guarantee whether or not damage has been caused by that repair/attempt.

Removing or tampering with the Product Rating Label on the product or rendering it illegible will void this Guarantee.

SAVE AS SET OUT BELOW BISSELL AND ITS DISTRIBUTORS ARE NOT LIABLE FOR ANY LOSS OR DAMAGE THAT IS NOT FORESEEABLE OR FOR INCIDENTAL OR CONSEQUENTIAL DAMAGES OF ANY NATURE ASSOCIATED WITH THE USE OF THIS PRODUCT INCLUDING WITHOUT LIMITATION LOSS OF PROFIT, LOSS OF BUSINESS, BUSINESS INTERRUPTION, LOSS OF OPPORTUNITY, DISTRESS, INCONVENIENCE OR DISAPPOINTMENT. SAVE AS SET OUT BELOW BISSELL'S LIABILITY WILL NOT EXCEED THE PURCHASE PRICE OF THE PRODUCT.

BISSELL DOES NOT EXCLUDE OR LIMIT IN ANY WAY ITS LIABILITY FOR (A) DEATH OR PERSONAL INJURY CAUSED BY OUR NEGLIGENCE OR THE NEGLIGENCE OF OUR EMPLOYEES, AGENTS OR SUBCONTRACTORS; (B) FRAUD OR FRAUDULENT MISREPRESENTATION; (C) OR FOR ANY OTHER MATTER WHICH CANNOT BE EXCLUDED OR LIMITED UNDER LAW.

Consumer Care

If your BISSELL product should require service or to claim under our limited guarantee, please contact us as follows:

Website:

www.BISSELL.eu

Visit the BISSELL website: www.BISSELL.eu

When contacting BISSELL, have model number of cleaner available.

Please record your Model Number: _____ Please record your Purchase Date: _____

NOTE: Please keep your original sales receipt. It provides proof of the date of purchase in the event of a Guarantee claim. See Guarantee for details.

DŮLEŽITÉ BEZPEČNOSTNÍ POKYNY

PŘED POUŽITÍM SPOTŘEBIČE SI PŘEČTĚTE VEŠKERÉ POKYNY.

Spotřebič odpojte ze zásuvky, pokud ho nepoužíváte, nebo před provedením údržby. Při používání elektrických spotřebičů je třeba dodržovat základní bezpečnostní opatření, včetně těch následujících:

VAROVÁNÍ

V ZÁJMU SNÍŽENÍ RIZIKA POŽÁRU, ÚRAZU ELEKTRICKÝM PROUDEM NEBO ZRANĚNÍ:

- » Tento přístroj smí používat děti od 8 let a osoby se sníženými fyzickými, smyslovými nebo duševními schopnostmi či nedostatkem zkušeností a znalostí, pokud je nad nimi zajištěn dohled nebo dostaly pokyny ohledně bezpečného používání přístroje a chápou rizika s ním spojená. Děti nesmí bez dohledu provádět čištění a uživatelskou údržbu přístroje.
- » Na děti je třeba dohlížet, aby si s přístrojem nehrály.
- » Vlasy, volné oděvy, prsty a ostatní části těla nepřibližujte k otvorům a pohyblivým částem přístroje a jeho příslušenství.
- » Když přístroj nepoužíváte nebo když ho chcete vyčistit, provést údržbu nebo servis, nebo před připojením a odpojením nástroje s pohyblivým kartáčem (pokud je jím přístroj vybaven), odpojte přístroj ze zásuvky.
- » V případě poškození napájecího kabelu je třeba získat náhradní kabel od výrobce, jeho servisního zástupce nebo podobně kvalifikované osoby, aby neohrozilo nebezpečí.
- » Nepřejíždějte přístrojem přes kabel.
- » Přístroj zapojený do zásuvky nenechávejte bez dozoru.
- » Nepoužívejte s poškozeným kabelem nebo zástrčkou.
- » Přístroj netahejte ani nepřeházejte za kabel, nepoužívejte kabel jako madlo, nepřivírejte ho do dveří ani ho nenapínejte přes ostré hrany nebo rohy.
- » Nepřibližujte kabel k rozehrátým povrchům.
- » Chcete-li přístroj odpojit, uchopte zástrčku, ne kabel.
- » Nesahejte na zástrčku ani přístroj mokřými rukama.
- » Před odpojením vypněte všechny ovládací prvky.
- » Plastová fólie může být nebezpečná. Udržujte ji mimo dosah dětí, abyste zabránili nebezpečí udušení.

- » Přístroj používejte jen v souladu s touto uživatelskou příručkou.
- » Používejte pouze příslušenství doporučené výrobcem.
- » Nenořte do vody ani jiné tekutiny.
- » Pokud přístroj nepracuje tak, jak má, případně pokud spadl, poškodil se, byl ponechán venku nebo byl ponořen do vody, nepokoušejte se ho používat a nechte ho opravit v autorizovaném servisním centru.
- » Nevkládejte do otvorů žádné předměty.
- » Je-li některý otvor ucpaný, přístroj nepoužívejte. Chraňte otvory před prachem, chuchvalci, vlasy, chlupy a dalšími předměty, které by mohly omezit proudění vzduchu.
- » Při čištění schodů postupujte opatrně.
- » Nepoužívejte k vysávání hořlavých tekutin, jako je benzín, ani k práci v prostorách, kde se mohou takové tekutiny vyskytovat.
- » Nevysávejte toxické materiály (odbarvovače na bázi chloru, čpavek, čističe odpadů atd.).
- » Nepoužívejte přístroj v uzavřených prostorách naplněných výpary olejových barev, ředidel či některých přípravků proti molům, hořlavým prachem nebo jinými výbušnými nebo toxickými výpary.
- » Nevysávejte tvrdé nebo ostré předměty, jako je sklo, hřebíky, šrouby, mince atd.
- » Používejte přístroj na rovném povrchu.
- » Nevysávejte hořící nebo doutnající předměty, jako jsou cigarety, zápalky nebo horký popel.
- » Nevystavujte přístroj dešti. Uchovávejte jej pod střechem.
- » Zapojujte vždy do řádně uzemněné elektrické zásuvky. Neupravujte uzemněnou zástrčku.
- » Proudem tekutiny se nesmí mířit na zařízení obsahující elektrické součásti.
- » Používejte jen takové tekutiny a v takovém množství, jaké se uvádí v této příručce v kapitole Provoz.

VAROVÁNÍ

NEOŘTE DO TEKUTINY. POUŽÍVEJTE JEN NA POVRŠKĚ ZVLHCENÝCH V PRŮBĚHU ČIŠTĚNÍ. POUŽÍVEJTE POUZE ČISTIČÍ PŘÍPRAVKY BISSELL URČENÉ K POUŽITÍ S TÍMTO PŘÍSTROJEM.

PŘED VYSÁVÁNÍM MOKRÝCH NEČISTOT VŽDY NAINSTALUJTE PLOVÁK.

USCHOVEJTE TYTO POKYNY

PROVOZ PŘI NAPĚTÍ 220–240 V STŘ. JE MOŽNÝ POUZE V SÍTI S FREKVENCÍ 50–60 Hz.

Tento model je určen pouze pro domácí použití.

Záruka pro spotřebitele

Tato záruka platí pouze mimo USA a Kanadu. Poskytuje ji společnost BISSELL International Trading Company B.V. („BISSELL“).

Tuto záruku poskytuje společnost BISSELL. Záruka vám dává určitá práva. Nabízíme ji jako rozšíření vašich zákonných práv. Kromě této záruky máte i další práva vyplývající ze zákona, která se mohou v různých zemích lišit. Informace o svých zákonných právech a prostředcích nápravy získáte v místní poradně pro spotřebitele. Žádná ustanovení této záruky nenahrazují ani neomezují vaše zákonná práva a prostředky nápravy. Potřebujete-li ohledně této záruky další informace nebo máte-li dotazy týkající se jejího rozsahu, obraťte se na oddělení péče o zákazníky společnosti BISSELL nebo na místního distributora.

Tato záruka se poskytuje původnímu kupujícímu nového výrobku a není převoditelná. Abyste mohli podat reklamaci z této záruky, musíte být schopni doložit datum koupě.

Omezená dvouletá záruka (od data koupě původním kupujícím)

Se zřetelem na níže uvedené *VÝJIMKY A VÝHRADY se společnost BISSELL zavazuje podle svého uvážení bezplatně opravovat nebo vyměňovat (s využitím nových nebo repasovaných součástí nebo výrobků) vadné nebo nefunkční díly výrobku.

Společnost BISSELL doporučuje uchovat po dobu záruční lhůty původní obal a doklad o koupi pro případ, že v této lhůtě bude třeba podat reklamaci ze záruky. Uchování původního obalu vám pomůže při případném balení a dopravě, ale nepředstavuje podmínku uplatnění záruky.

Pokud vám společnost BISSELL v souladu s touto zárukou výrobek vymění, tato záruka se bude na nový výrobek vztahovat po zbývající dobu své platnosti (která se počítá od původního data koupě). Doba platnosti této záruky se neprodlužuje bez ohledu na to, zda byl váš výrobek opraven nebo vyměněn.

*VÝJIMKY A VÝHRADY TÝKAJÍCÍ SE PODMÍNEK ZÁRUKY

Tato záruka se vztahuje na výrobky používané v domácnosti, nikoli ke komerčním účelům nebo k pronájmu. Záruka se nevztahuje na spotřební součásti, jako jsou filtry, řemeny a čisticí podložky, které musí uživatel čas od času vyměnit nebo provést jejich údržbu.

Tato záruka se nevztahuje na vady způsobené běžným opotřebením. Záruka se nevztahuje ani na poškození nebo závady způsobené uživatelem nebo třetí stranou v důsledku nehody, nedbalosti, nesprávného použití, zanedbání nebo jiného použití, které není v souladu s uživatelskou příručkou.

Neoprávněná oprava (nebo pokus o opravu) může mít za následek zneplatnění této záruky bez ohledu na to, zda v důsledku této opravy či pokusu o opravu došlo k poškození.

Odstranění či porušení štítku se jmenovitými hodnotami na výrobku nebo způsobení jeho nečitelnosti bude mít za následek zneplatnění této záruky.

MIMO NÍŽE UVEDENÉ PŘÍPADY SPOLEČNOST BISSELL A JEJÍ DISTRIBUTOŘI NENESOU ODPOVĚDNOST ZA ŽÁDNÉ ZTRÁTY ANI ŠKODY, KTERÉ NEJSOU PŘEDVÍDATELNÉ, ANI ZA NÁHODNÉ ČI NÁSLEDNÉ ŠKODY JAKÉKOLI POVAHY SOUVISEJÍCÍ S POUŽITÍM TOHOTO VÝROBKU, MIMO JINÉ VČETNĚ ZTRÁTY ZISKU, ZTRÁTY PODNIKÁNÍ, PŘERUŠENÍ PODNIKÁNÍ, ZTRÁTY OBCHODNÍCH PŘÍLEŽITOSTÍ, POTÍŽÍ, NEPŘÍJEMNOSTÍ NEBO ZKLAMÁNÍ. MIMO NÍŽE UVEDENÉ PŘÍPADY ODPOVĚDNOST SPOLEČNOSTI BISSELL NEPŘEKROČÍ KUPNÍ CENU VÝROBKU.

SPOLEČNOST BISSELL NIJAK NEVYLUCUJE ANI NEOMEZUJE SVOJI ODPOVĚDNOST ZA (A) ÚMRTÍ NEBO ÚRAZ ZPŮSOBENÝ NAŠÍ NEDBALOSTÍ NEBO NEDBALOSTÍ NAŠICH ZAMĚSTNANCŮ, ZÁSTUPCŮ NEBO SUBDODAVATELŮ, (B) PODVOD NEBO ZKRESLENÁ TVRZENÍ S PODVODNÝMI ÚMYSLY ANI (C) ZA ŽÁDNÉ JINÉ PŘÍPADY, V NICHŽ ZÁKON NEPOVOLUJE VYLouČIT NEBO OMEZIT ODPOVĚDNOST.

Péče o zákazníky

Pokud váš výrobek společnosti BISSELL potřebuje servis nebo chcete podat reklamaci v souladu s naší omezenou zárukou, můžete nás kontaktovat těmito způsoby:

Webové stránky:

www.BISSELL.cz

E-mail:

BISSELL.cz/kontaktujte-nas

Telefonní číslo:

+420 234280645

Navštivte web společnosti BISSELL: www.BISSELL.cz

Když kontaktujete společnost BISSELL, připravte si číslo modelu čističe.

Sem si poznamenejte číslo modelu: _____ Sem si poznamenejte datum zakoupení: _____

POZNÁMKA: Uschovejte původní doklad o koupi. Ten umožňuje doložit datum zakoupení v případě záruční reklamace. Podrobnosti najdete v záruce.

WICHTIGE SICHERHEITSANWEISUNGEN

LESEN SIE VOR EINSATZ IHRES GERÄTES ALLE ANWEISUNGEN.

Wenn das Gerät nicht verwendet wird und bevor es gewartet wird, den Stecker aus der Steckdose ziehen. Bei der Nutzung eines elektrischen Gerätes sollten grundsätzliche Vorkehrungen getroffen werden; dies beinhaltet Folgendes:

WARNUNG

UM DAS RISIKO EINES FEUERS, ELEKTRISCHEN SCHOCKS ODER VON VERLETZUNGEN ZU MINDERN:

- » Dieses Gerät kann von Kindern ab einem Alter von 8 Jahren genutzt werden und von Personen mit eingeschränkten physischen, sensorischen und mentalen Fähigkeiten oder mangelnder Erfahrung und mangelndem Wissen, wenn sie dabei beaufsichtigt werden oder ihnen Anweisungen bezüglich der sicheren Gerätenutzung und der einhergehenden Gefahren gegeben wurden. Die Reinigung und Benutzerwartung sollte nicht von Kindern ohne Aufsicht durchgeführt werden.
- » Bei Kindern ist darauf zu achten, dass sie nicht mit dem Gerät spielen.
- » Halten Sie Haare, lose Kleidung, Finger und alle Körperteile von den Öffnungen und beweglichen Teilen des Gerätes und seinem Zubehör fern.
- » Stecken Sie das Gerät von der Steckdose ab, wenn es nicht verwendet wird, oder bevor es gereinigt oder gewartet wird, und wenn Ihr Gerät ein Zubehörteil mit sich bewegender Bürste umfasst, vor dem Anschließen oder Abnehmen des Zubehörs.
- » Sollte das Stromkabel beschädigt sein, muss es durch den Hersteller, seinen Kundendienst oder einer ähnlich befähigten Person ersetzt werden, um eine Gefährdung zu vermeiden.
- » Fahren Sie mit dem Gerät nicht über das Kabel.
- » Lassen Sie das Gerät nicht unbeaufsichtigt, wenn es eingesteckt ist.
- » Benutzen Sie das Gerät nicht mit einem beschädigten Kabel oder Stecker.
- » Ziehen oder tragen Sie das Gerät nicht mit dem Kabel, benutzen Sie das Kabel nicht als Griff, klemmen Sie es nicht zwischen der Tür ein oder ziehen Sie es nicht über scharfe Ecken oder Kanten.
- » Halten Sie das Kabel von beheizten Flächen fern.
- » Greifen Sie zum Herausziehen den Stecker und nicht das Kabel.
- » Bedienen Sie den Stecker oder das Gerät nicht mit feuchten Händen.
- » Schalten Sie vor dem Ausstecken alle Bedienelemente aus.

- » Plastikfolie kann gefährlich sein. Halten Sie diese zur Vermeidung von Erststickinggefahr von Kindern fern.
- » Verwenden Sie es nur für die im Benutzerhandbuch beschriebenen Zwecke.
- » Benutzen Sie nur vom Hersteller empfohlenes Zubehör.
- » Tauchen Sie es nicht in Wasser oder Flüssigkeiten.
- » Wenn das Gerät nicht ordnungsgemäß funktioniert, es fallen gelassen, beschädigt, draußen gelassen oder in Wasser fallen gelassen wurde, versuchen Sie nicht, es zu benutzen und lassen Sie es in einem autorisierten Servicecenter reparieren.
- » Stecken Sie keine Objekte in die Öffnungen.
- » Benutzen Sie das Gerät nicht mit blockierten Öffnungen; halten Sie sie frei von Schmutz, Fusseln, Haaren und allem, was den Luftfluss reduzieren kann.
- » Seien Sie beim Reinigen von Stufen besonders vorsichtig.
- » Benutzen Sie es nicht, um entflamm- oder brennbare Flüssigkeiten wie Petroleum aufzunehmen oder in Bereichen, wo jene Flüssigkeiten vorkommen können.
- » Nehmen Sie keine giftigen Materialien (Chlorbleiche, Ammoniak, Abflussreiniger etc.) auf.
- » Setzen Sie das Gerät nicht in einem geschlossenen Raum ein, in dem Dämpfe von Farben auf Ölbasis, Farbverdünner, Mottenschutzsubstanzen, brennbarer Staub oder andere explosive oder giftige Dämpfe vorhanden sind.
- » Nehmen Sie keine harten oder scharfen Objekte wie Glas, Nägel, Schrauben, Münzen etc. auf.
- » Halten Sie das Gerät auf einer ebenen Oberfläche.
- » Nehmen Sie keine brennenden oder rauchenden Gegenstände oder Stoffe auf, z. B. Zigaretten, Streichhölzer oder heiße Asche.
- » Setzen Sie es nicht dem Regen aus. Lagern Sie es drinnen.
- » Schließen Sie das Gerät stets an eine ordnungsgemäß geerdete Steckdose an. Verändern Sie nicht den geerdeten Stecker.
- » Richten Sie Flüssigkeiten nicht auf Vorrichtungen, die elektrische Bestandteile enthalten.
- » Benutzen Sie nur die Art und Menge an Flüssigkeiten, die im Bedienungsabschnitt dieses Handbuchs aufgeführt sind.

WARNUNG

TAUCHEN SIE ES NICHT EIN. BENUTZEN SIE ES NUR AUF OBERFLÄCHEN, DIE DURCH DEN REINIGUNGSVORGANG BEFEUCHTET SIND. BENUTZEN SIE NUR REINIGUNGSPRODUKTE VON BISSELL, DIE FÜR DEN GEBRAUCH MIT DIESER MASCHINE GEDACHT SIND.

INSTALLIEREN SIE STETS DEN SCHWIMMER VOR JEDER NASSEN AUFNAHME.

BEWAHREN SIE DIESE ANWEISUNGEN AUF

FÜR BETRIEB BEI 220-240 VOLT WECHSELSTROM. AUSSCHLIESSLICH 50-60 HZ STROMVERSORGUNG.

Dieses Modell ist für den ausschließlichen Einsatz im Haushalt bestimmt.

Kundengarantie

Diese Garantie gilt nur außerhalb der USA und Kanada. Sie wird durch BISSELL International Trading Company BV („BISSELL“) bereitgestellt.

Diese Garantie wird durch BISSELL bereitgestellt. Sie gibt Ihnen spezifische Rechte. Sie wird Ihnen als Zusatzleistung zu Ihren gesetzlichen Rechten angeboten. Sie haben darüber hinaus noch weitere gesetzliche Rechte, die von Land zu Land verschieden sein können. Sie können mehr über Ihre gesetzlichen Rechte und Rechtsbehelfe herausfinden, indem Sie Ihre örtliche Verbraucherzentrale kontaktieren. Nichts in dieser Garantie ersetzt oder beschränkt Ihre gesetzlichen Rechte oder Rechtsbehelfe. Sollten Sie weitere Anweisungen bezüglich dieser Garantie benötigen oder Fragen bezüglich deren Abdeckung haben, kontaktieren Sie bitte den Kundenservice von BISSELL oder Ihren örtlichen Händler.

Diese Garantie wird dem Erstkäufer dieses Produkts ausgehändigt und ist nicht übertragbar. Sie müssen das Kaufdatum nachweisen können, um Garantieansprüche zu stellen.

Beschränkte Zweijahres-Garantie (ab dem Tag des Kaufs durch den Erstkäufer)

Unter Berücksichtigung der unten aufgeführten *AUSNAHMEN UND AUSSCHLÜSSE repariert oder ersetzt BISSELL kostenlos nach seiner Wahl alle defekten oder fehlerhaften Teile oder Produkte (durch neue oder wiederaufgearbeitete Teile oder Produkte).

BISSELL empfiehlt, die Originalverpackung und den Kaufbeleg während der Garantiezeit für mögliche Garantieansprüche innerhalb dieser Zeit aufzubewahren. Das Aufbewahren der Originalverpackung hilft bei möglicher Wiederverpackung und beim möglichen Transport, ist für die Garantie aber keine Bedingung.

Wenn Ihr Produkt durch BISSELL innerhalb dieser Garantie ersetzt wird, profitiert der neue Gegenstand von der Restzeit dieser Garantie (berechnet ab dem Datum des Erstkaufs). Der Zeitraum dieser Garantie wird nicht verlängert, ungeachtet, ob Ihr Produkt repariert oder ersetzt wurde.

*AUSNAHMEN UND AUSSCHLÜSSE VON DER GARANTIEFRIST

Diese Garantie gilt für Produkte, die für den persönlichen, häuslichen Gebrauch genutzt werden und nicht für kommerzielle oder höhere Zwecke. Verschleißteile wie Filter, Riemen oder Moppbezüge, die vom Nutzer von Zeit zu Zeit ersetzt werden müssen, werden von dieser Garantie nicht abgedeckt.

Diese Garantie gilt nicht für Defekte durch übliche Abnutzung, Schäden oder Defekte, die vom Nutzer oder durch Dritte – ob als Folge eines Unfalls, durch Fahrlässigkeit, Missbrauch, Nachlässigkeit oder einer anderen Benutzung, die nicht in Übereinstimmung mit diesem Benutzerhandbuch steht – verursacht werden, werden von dieser Garantie nicht abgedeckt.

Eine nicht autorisierte Reparatur (oder ein Reparaturversuch) kann zum Erlöschen dieser Garantie führen, ungeachtet dessen, ob der Schaden durch die Reparatur bzw. den Versuch der Reparatur verursacht wurde.

Das Entfernen oder Anpassen des Produkttypenschildes auf dem Produkt oder das Unleserlichmachen macht diese Garantie ungültig.

SOWEIT NACHFOLGEND NICHT ANDERWEITIG GEREGLT, SIND BISSELL UND DEREN HÄNDLER NICHT FÜR JEDWEDEN VERLUST ODER SCHADEN VERANTWORTLICH, DER NICHT VORHERSEHBAR IST, ODER FÜR VERSEHENTLICHE ODER RESULTIERENDE SCHÄDEN JEGLICHER ART IN VERBINDUNG MIT DEM GEBRAUCH DIESES PRODUKTES, EINSCHLIESSLICH, OHNE BESCHRÄNKUNG, ENTGANGENER GEWINNE, BETRIEBSSCHÄDEN, BETRIEBSUNTERBRECHUNG, VERLUST EINER CHANCE, NOT, UNANNEHMlichkeit ODER ENTtäUSCHUNG. SOWEIT NACHFOLGEND NICHT ANDERWEITIG GEREGLT, ÜBERSTEIGT BISSELLS HAFTUNG NICHT DEN KAUFPREIS DES PRODUKTES.

BISSELL SCHLIESST SEINE HAFTUNG IN KEINER WEISE FÜR (A) TOD ODER KÖRPERVERLETZUNG AUS, VERURSACHT DURCH UNSERE FAHRLÄSSIGKEIT ODER DIE FAHRLÄSSIGKEIT UNSERER ANGESTELLTEN; VERTRETER ODER ZULIEFERER; (B) BETRUG ODER BETRÜGERISCHE FALSCHDARSTELLUNG; (C) ODER SONSTIGE ANGELEGENHEITEN, DIE NICHT GESETZLICH AUSGESCHLOSSEN ODER BEGRENZT WERDEN KÖNNEN.

Kundenbetreuung

Sollte Ihr BISSELL-Produkt Service benötigen oder um Garantieansprüche unter unserer beschränkten Garantie zu stellen, kontaktieren Sie uns bitte wie folgt:

Website:

www.BISSELL.eu

E-Mail:

AT: BISSELL.at/kontakt

CH: BISSELL.ch/kontakt

DE: BISSELLgermany.de/kontakt

Telefonnummer:

AT: +43 720775439

CH: +41 445087140

DE: +49 41022143005

Besuchen Sie die BISSELL-Webseite: www.BISSELL.eu

Halten Sie beim Kontaktieren von BISSELL die Modellnummer des Reinigers bereit.

Bitte tragen Sie Ihre Modellnummer ein: _____ Bitte tragen Sie das Kaufdatum ein: _____

HINWEIS: Bitte bewahren Sie die originale Kaufquittung auf. Sie beweist das Kaufdatum im Fall eines Garantieanspruches. Details finden Sie in der Garantie.

VIGTIGE SIKKERHEDSANVISNINGER

LÆS ALLE ANVISNINGER, INDEN DU BRUGER DIT APPARAT.

Træk stikket ud af stikkontakten, når apparatet ikke er i brug og før vedligeholdelse. Ved brug af et elektrisk apparat skal grundlæggende forholdsregler overholdes, herunder følgende:

ADVARSEL

SÅDAN MINDSKER DU RISIKOEN FOR BRAND, ELEKTRISK STØD OG PERSONSKADE:

- » Dette apparat må anvendes af børn på 8 år og derover samt af personer med fysiske, sansemæssige eller mentale handicap eller manglende erfaring og viden, såfremt vedkommende er under opsyn eller har modtaget anvisninger i forsvarlig brug af apparatet, og vedkommende forstår farerne i forbindelse med brugen. Rengøring og vedligeholdelse må ikke foretages af børn uden opsyn.
- » Der skal holdes opsyn med børn for at sikre, at de ikke leger med apparatet.
- » Hold hår, løs beklædning, fingre og alle kropsdele væk fra åbninger og bevægelige dele på apparatet og tilbehør.
- » Træk stikket ud af stikkontakten, når apparatet ikke er i brug, før rengøring, vedligeholdelse eller service af apparatet samt før tilslutning eller afbrydelse af et eventuelt medfølgende værktøj med en bevægelig børste.
- » Hvis forsyningsledningen er beskadiget, skal den udskiftes af producenten, dennes serviceagent eller en lignende kvalificeret person for at undgå sikkerhedsfarer.
- » Kør ikke apparatet over ledningen.
- » Forlad ikke apparatet, når det er tilsluttet.
- » Anvend ikke med beskadiget ledning eller stik.
- » Undgå at trække eller bære apparatet i ledningen, at bruge ledningen som et håndtag, lukke døren på ledningen eller trække ledningen omkring skarpe kanter eller hjørner.
- » Hold ledningen væk fra varme overflader.
- » Tag fat i stikket, ikke ledningen, for at trække stikket ud.
- » Rør ikke stikket eller apparatet med våde hænder.
- » Sluk for alle betjeningsknapper, før du tager stikket ud.

- » Plastfilm kan være farlig. Opbevares utilgængeligt for børn for at undgå kvælningssfare.
- » Må kun anvendes som beskrevet i denne brugervejledning.
- » Benyt kun producentens anbefalede tilbehør.
- » Må ikke nedsænkes i vand eller væske.
- » Hvis apparatet ikke fungerer, som det skal, hvis det er blevet tabt, beskadiget, efterladt udendørs eller nedsænket i vand, må du ikke forsøge at betjene det. Det skal repareres hos et autoriseret servicecenter.
- » Læg ikke genstande ind i apparatets åbninger.
- » Må ikke anvendes, hvis en åbning er blokeret. Hold fri for støv, fnug, hår og alt andet, der kan reducere luftstrømmen.
- » Vær ekstra forsigtig ved rengøring på trapper.
- » Brug ikke apparatet til at opsamle brændbare eller letantændelige væsker, og anvend ikke apparatet i områder, hvor de kan være til stede.
- » Opsaml ikke giftigt materiale (klorin, ammoniak, afløbsrens osv.).
- » Anvend ikke apparatet i et lukket rum fyldt med dampe, der er afgivet af oliebaseeret maling, fortynder, nogle mølkekæmpelsesmidler, brandfarligt støv eller andre eksplosive eller giftige dampe.
- » Opsaml ikke hårde eller skarpe genstande såsom glas, søm, skruer, mønter mv.
- » Opbevar apparatet på en plan overflade.
- » Opsaml ikke genstande, der er i brand eller afgiver røg, såsom cigaretter, tændstikker eller varm aske.
- » Må ikke udsættes for regn. Skal opbevares indendørs.
- » Brug altid en korrekt jordet stikkontakt. Det jordede stik må ikke ændres.
- » Væske må ikke rettes mod udstyr, der indeholder elektriske komponenter.
- » Brug kun den type og mængde af væske, der er specificeret under afsnittet Betjening i denne vejledning.

ADVARSEL

NEDSÆNK IKKE I VAND. ANVEND KUN PÅ OVERFLADER, DER ER FUGTET AF RENGØRINGSPROCESSEN. BRUG KUN BISSELL-RENGØRINGSPRODUKTER, DER ER BEREKNET TIL DENNE MASKINE.

MONTER ALTID EN FLYDER FØR BETJENING PÅ VÅDE OMRÅDER.

GEM DENNE BRUGSANVISNING

MÅ KUN ANVENDES MED EN STRØMFORSYNING PÅ 220-240 VOLT AC 50-60 HZ.

Denne model er kun til husholdningsbrug.

Forbrugergaranti

Denne garanti gælder kun uden for USA og Canada. Den leveres af BISSELL International Trading Company BV ("BISSELL").

Denne garanti leveres af BISSELL. Den giver dig særlige rettigheder. Den tilbydes som en ekstra fordel i forhold til dine rettigheder i henhold til loven. Du har også andre rettigheder i henhold til loven, der kan variere fra land til land. Du kan få oplysninger om dine juridiske rettigheder og retsmidler ved at kontakte din lokale forbrugerrådgivning. Intet i denne garanti erstatter eller forringer nogen af dine juridiske rettigheder eller retsmidler. Hvis du har brug for yderligere vejledning vedrørende denne garanti eller har spørgsmål om, hvad den kan dække, kan du kontakte BISSELL Consumer Care eller din lokale forhandler.

Denne garanti gives til den oprindelige køber af et nyt produkt og kan ikke overdrages. Du skal kunne fremvise dokumentation for købsdatoen for at reklamere under denne garanti.

Begrænset 2 års garanti (fra købsdatoen gældende for oprindelig køber)

Med forbehold for de *SÆRTILFÆLDE OG UNDTAGELSER, der er anført nedenfor, vil BISSELL reparere eller ombytte defekte eller fejlbehæftede dele eller produkter (med nye eller fabriksrenoverede dele eller produkter) efter BISSELLS eget skøn og uden beregning.

BISSELL anbefaler, at den originale emballage og dokumentation for købsdatoen opbevares i hele garantiperiodens varighed i tilfælde af, at der opstår behov for at reklamere under garantien inden for den pågældende periode. Hvis emballagen beholdes, letter det eventuel pakning og transport, men dette er ikke en betingelse for garantien.

Hvis dit produkt erstattes af BISSELL under denne garanti, vil det nye element høre under denne garanti i resten af perioden (beregnet fra datoen for det oprindelige køb). Perioden for denne garanti skal ikke udvides, uanset om produktet er repareret eller udskiftet.

*SÆRTILFÆLDE OG UNDTAGELSER FRA VILKÅRENE FOR GARANTIEN

Denne garanti gælder for produkter, der anvendes til personlig brug i hjemmet og ikke til kommercielle formål eller udleje. Forbrugskomponenter, såsom filtre, bæltter og moppepulver, der skal udskiftes eller serviceres af brugeren fra tid til anden, er ikke omfattet af denne garanti.

Denne garanti gælder ikke for defekter, som er opstået som følge af slitage. Skader eller fejl forårsaget af brugeren eller tredjemand, enten som følge af uheld, forsømmelse, misbrug eller enhver anden anvendelse, der ikke er i overensstemmelse med brugervejledningen, er ikke omfattet af denne garanti.

Uautoriseret reparation (eller forsøg på reparation) kan ugyldiggøre denne garanti, uanset om skaden er forårsaget af denne reparation/ dette reparationsforsøg.

Hvis produktmærkaten på produktet fjernes, forfalskes eller gøres ulæselig, ugyldiggøres denne garanti.

UNDTAGEN SOM ANFØRT NEDENFOR ER BISSELL OG DETS FORHANDLERE IKKE ANSVARLIGE FOR TAB ELLER SKADER, DER IKKE ER FORUDSIGELIGE, ELLER FOR HÆNDELIGE SKADER ELLER FØLGESKADER AF NOGEN ART I FORBINDELSE MED BRUGEN AF DETTE PRODUKT, HERUNDER, MEN IKKE BEGRÆNSET TIL, TAB AF FORTJENESTE, TAB AF FORRETNING, DRIFTSFORSTYRRELSE, TAB AF MULIGHEDER, BEKYMRINGER, GENER ELLER SKUFFELSER. UNDTAGEN SOM ANFØRT NEDENFOR VIL BISSELL'S ANSVAR IKKE OVERSTIGE PRODUKTETS KØBSPRIS.

BISSELL UDELUKKER ELLER BEGRÆNSEN IKKE PÅ NOGEN MÅDE SIT ANSVAR FOR (A) DØD ELLER PERSONSKADE FORÅRSAGET AF UAGTSOMHED ELLER FORSØMMELSE FRA VORES ELLER VORES ANSATTES, AGENTERS ELLER UNDERLEVERANDØRERS SIDE; (B) BEDRAGERI ELLER SVIGAGTIG VILDLEDNING; (C) ELLER FOR ENHVER ANDEN SAG, SOM IKKE KAN UDELUKkes ELLER BEGRÆNSES I HENHOLD TIL LOVEN.

Forbrugerpleje

Hvis dit BISSELL-produkt skal til service, eller du ønsker at reklamere under vores begrænsede garanti, bedes du kontakte os på følgende måde:

Websted:

www.BISSELL.dk

E-mail:

BISSELL.dk/kontakt_os

Telefonnummer:

+45 78773661

Gå til BISSELLS websted: www.BISSELL.dk

Hav apparatets modelnummer ved hånden, når du kontakter BISSELL.

Noter modelnummeret: _____ Noter købsdatoen: _____

BEMÆRK: Behold din originale kvittering. Den er bevis for købsdatoen i tilfælde af en reklamation i forbindelse med garantien. Se garantien for flere oplysninger.

INSTRUCCIONES DE SEGURIDAD IMPORTANTES

LEE TODAS LAS INSTRUCCIONES ANTES DE UTILIZAR EL APARATO.

Desenchúfalo de la toma de corriente cuando no lo utilices y antes de realizar labores de mantenimiento. Al utilizar un aparato eléctrico, se debe tomar una serie de precauciones básicas, incluidas las siguientes:

ADVERTENCIA

PARA REDUCIR EL RIESGO DE INCENDIO, DESCARGA ELÉCTRICA O LESIONES, SIGUE ESTAS INDICACIONES:

- » Este aparato lo pueden usar niños a partir de 8 años y personas con discapacidad física, intelectual y sensorial, así como aquellos usuarios inexpertos o sin conocimientos específicos, siempre que se les supervise o reciban instrucciones relativas al manejo seguro del aparato y sean conscientes de los riesgos asociados. Los niños no deben usar el aparato para limpiar ni realizar labores de mantenimiento en él sin supervisión.
- » Se debe supervisar a los niños para garantizar que no la utilicen como un juguete.
- » Mantén el cabello, la ropa suelta, los dedos y cualquier otra parte del cuerpo lejos de las aberturas y las piezas móviles de la limpiadora y de sus accesorios.
- » Desconecta el aparato de la toma eléctrica cuando no lo utilices y antes de limpiarlo o realizar labores de mantenimiento; si dispone de una herramienta con un rodillo móvil como accesorio, debes desenchufarlo antes de conectar o desconectar dicha herramienta.
- » Si el cable de corriente presenta daños, el fabricante, el agente de servicio o una persona con cualificación similar serán quienes deban sustituirlo para evitar riesgos.
- » No pases la limpiadora por encima del cable.
- » No abandones la limpiadora mientras esté enchufada.
- » No la utilices si el cable o el enchufe presentan algún daño.
- » No utilices el cable a modo de mango ni para arrastrar la limpiadora; no cierres ninguna puerta pisando el cable ni lo fuerces cuando se encuentre cerca de esquinas o bordes afilados.
- » Mantén el cable alejado de superficies calientes.
- » Para desenchufarla, agarra el enchufe y no el cable.
- » No toques el enchufe ni la limpiadora con las manos mojadas.
- » Antes de desenchufarla, apaga todos los botones.

- » La película de plástico puede ser peligrosa. Para evitar el riesgo de asfixia, procura mantenerla fuera del alcance de los niños.
- » Utilízala solo como se indica en la guía del usuario.
- » Utiliza únicamente los accesorios que recomienda el fabricante.
- » No lo sumerjas en agua ni en ningún líquido.
- » Si no funciona como debería, se ha caído, presenta daños, se ha dejado al aire libre o se ha sumergido en agua, no intentes usarla y llévala a un centro de servicio autorizado para su reparación.
- » No coloques ningún objeto en las aberturas.
- » No utilices la limpiadora si alguna abertura está obstruida ni dejes que se acumulen pelusas, polvo, pelo o cualquier elemento que pueda reducir el flujo de aire.
- » Ten especial cuidado cuando la utilices en escaleras.
- » No la uses para aspirar líquidos inflamables ni combustibles, como gasolina, ni la utilices en zonas donde estas sustancias puedan estar presentes.
- » No la uses para aspirar sustancias tóxicas (leja con cloro, amoníaco, limpiatuberías, etc.).
- » No utilices la limpiadora en espacios cerrados donde se hayan acumulado vapores procedentes de pinturas al óleo, disolventes de pintura, sustancias antipolillas, polvos inflamables o cualquier otro vapor tóxico o explosivo.
- » No aspire objetos consistentes ni afilados, como cristales, uñas, tornillos, monedas, etc.
- » Guárdalo en una superficie plana.
- » No aspire nada que esté ardiendo o echando humo, como cigarrillos, cerillas o cenizas calientes.
- » No la expongas a la lluvia y guárdala en un lugar cerrado.
- » Conéctala siempre a una toma eléctrica con la conexión a tierra adecuada. No modifiques el enchufe con conexión a tierra.
- » No se deben arrojar líquidos hacia equipos que contengan piezas eléctricas.
- » Utiliza únicamente el tipo y la cantidad de líquido que se especifican en la sección de funcionamiento de esta guía.

ADVERTENCIA

NO LA SUMERJAS EN LÍQUIDOS. UTILÍZALA SOLO EN SUPERFICIES QUE HAN QUEDADO HÚMEDAS TRAS LIMPIARLAS. UTILIZA ÚNICAMENTE PRODUCTOS DE LIMPIEZA BISSELL DESTINADOS A ESTA LIMPIADORA.

COLOCA SIEMPRE EL FLOTADOR ANTES DE ASPIRAR CUALQUIER LÍQUIDO.

GUARDA ESTAS INSTRUCCIONES

SOLO SE DEBE USAR CON UNA TOMA ELÉCTRICA DE 220-240 VCA A 50-60 HZ.

Este modelo está diseñado únicamente para su uso doméstico.

Garantía del cliente

La presente Garantía solo tiene validez fuera de los Estados Unidos y Canadá y la otorga BISSELL International Trading Company BV ("BISSELL").

Esta Garantía la concede BISSELL y te confiere determinados derechos. Se te ofrece como ventaja adicional a los derechos que te amparan por ley. Asimismo, la legislación te confiere otros derechos que pueden variar en función del país. Si deseas conocer los derechos legales y recursos jurídicos que te amparan, ponte en contacto con el servicio local de asesoría al cliente. Nada de lo expuesto en la presente Garantía sustituye a ninguno de tus derechos legales o recursos jurídicos ni reduce su eficacia. Si quieres recibir más instrucciones con respecto a esta Garantía o tienes dudas relativas a la cobertura, ponte en contacto con el servicio de atención al cliente de BISSELL o con el distribuidor local.

La presente Garantía se otorga a la persona que hizo la compra original del producto nuevo y es intransferible. Debes poder acreditar la fecha de la compra para efectuar cualquier reclamación con respecto a esta Garantía.

Garantía limitada de 2 años (desde la fecha de compra por parte del comprador original)

Con sujeción a las *EXCEPCIONES Y EXCLUSIONES que se detallan a continuación, BISSELL reparará o sustituirá (con componentes o productos nuevos o refabricados) cualesquiera piezas o productos defectuosos o que no funcionen, sin coste alguno y a su entera discreción.

BISSELL recomienda conservar el embalaje original y cualquier prueba que acredite la fecha de la compra durante el período de validez de la Garantía, en caso de que surja la necesidad de efectuar reclamaciones de la Garantía. Conservar el embalaje original permitirá que, en caso de ser necesario, se vuelva a empaquetar y transportar el producto, pero no constituye una obligación de la presente Garantía.

Si BISSELL sustituye el producto con arreglo a esta Garantía, el producto nuevo estará cubierto por la presente Garantía lo que reste de validez, que se calcula desde la fecha de la compra original. La validez de la presente Garantía no se verá ampliada, tanto si repara o sustituye el producto como si no lo hace.

*EXCEPCIONES Y EXCLUSIONES DE LAS CONDICIONES DE LA GARANTÍA

La presente Garantía es válida para los productos que se utilicen con fines domésticos personales y no comerciales o de arrendamiento. Esta Garantía no cubre los consumibles, tales como filtros, correas y paños, que puede sustituir o reparar el usuario cada cierto tiempo.

Asimismo, la presente Garantía no cubre ningún defecto ocasionado por el uso y desgaste normales del producto. Los daños o los fallos originados por el usuario o cualquier otra persona, como consecuencia

de un accidente, negligencia, abuso, descuido o cualquier otro uso que contravenga la Guía del usuario, no están cubiertos por la presente Garantía.

Las reparaciones no autorizadas (o intentos de reparación no autorizada) podrían conllevar la anulación de esta Garantía, tanto si el daño proviene de tal reparación o intento como si no es así.

Quitar o manipular la etiqueta de características eléctricas del producto o dejarla ilegible conllevará la anulación de esta Garantía.

TAL Y COMO SE MENCIONA MÁS ADELANTE, NI BISSELL NI SUS DISTRIBUIDORES SON RESPONSABLES DE CUALESQUIERA PÉRDIDAS O DAÑOS IMPREDECIBLES NI DE DAÑOS INCIDENTALES O CONSECUENTES DE NINGUNA NATURALEZA RELACIONADOS CON EL USO DE ESTE PRODUCTO, INCLUIDOS, A MODO ENUNCIATIVO PERO NO TAXATIVO, EL LUCRO CESANTE, LA PÉRDIDA DE NEGOCIO, LA INTERRUPCIÓN DE LA ACTIVIDAD COMERCIAL, LA PÉRDIDA DE OPORTUNIDADES, LA AFLICCIÓN, LAS MOLESTIAS O LA DECEPCIÓN. TAL Y COMO SE MENCIONA A CONTINUACIÓN, LA RESPONSABILIDAD DE BISSELL NO SUPERARÁ EL PRECIO DE COMPRA DEL PRODUCTO.

BISSELL NO SE EXIME DE SER RESPONSABLE NI LIMITA EN MODO ALGUNO SU RESPONSABILIDAD POR (A) LA MUERTE O LAS LESIONES PERSONALES CAUSADAS POR UNA NEGLIGENCIA COMETIDA POR NOSOTROS MISMOS O NUESTROS EMPLEADOS, AGENTES O SUBCONTRATISTAS; (B) LOS FRAUDES O LAS DECLARACIONES FALSAS; (C) O CUALQUIER OTRA CUESTIÓN QUE NO PUEDA EXCLUIRSE O LIMITARSE POR LEY.

Atención al cliente

Si tienes que reparar el producto BISSELL o reclamar la garantía limitada, ponte en contacto con nosotros:

Sitio web:

www.BISSELL.eu

Correo electrónico:

CL: BISSELL.cl/contactenos

ES: BISSELL.es/contacto

Número de teléfono:

CL: +56 229869579

ES: +34 937371095

Visita el sitio web de BISSELL: www.BISSELL.eu

Cuando te pongas en contacto con BISSELL, ten a mano el número de modelo del producto.

Anota el número de modelo: _____. Anota la fecha de compra: _____.

NOTA: Guarda el recibo de la compra original. Te servirá para acreditar la fecha de la adquisición en caso de tener que reclamar la Garantía. Consulta la Garantía para conocer más detalles.

TÄRKEITÄ TURVALLISUUSOHJEITA

LUE KAIKKI OHJEET ENNEN LAITTEEN KÄYTTÖÄ.

Irrota laite sähköverkosta, kun sitä ei käytetä sekä ennen huoltotoimenpiteitä. Sähkölaitteita käytettäessä on noudatettava tavanomaisia varotoimia, joihin kuuluvat seuraavat:

VAROITUS

TULIPALO-, SÄHKÖISKU- JA LOUKKAANTUMISVAARAN VÄHENTÄMISEKSI:

- » Kahdeksan vuotta täyttäneet lapset, fyysisesti tai henkisesti rajoittuneet, aistirajoitteiset ja riittävää kokemusta tai tietämystä vailla olevat saavat käyttää laitetta, jos heitä on ohjattu tai opastettu laitteen turvallisessa käytössä ja jos he ymmärtävät sen käyttöön liittyvät riskit. Lapset eivät saa puhdistaa tai huoltaa laitetta ilman aikuisen valvontaa.
- » Valvo, etteivät lapset leiki laitteella.
- » Pidä hiukset, löysät vaatteet, sormet ja kaikki ruumiinosat poissa laitteen ja sen lisälaitteiden aukoista ja liikkuvista osista.
- » Irrota virtajohto pistorasiasta, kun laite ei ole käytössä ja ennen laitteen puhdistusta tai huoltoa. Jos laitteessa on liikkuvalla harjalla varustettu työkaluvaruste, irrota virtajohto ennen kuin liität tai irrotat työkalua.
- » Jos virtajohto on vahingoittunut, valmistajan, huoltopalvelun tai pätevän henkilön on vaihdettava virtajohto, jotta vaaratilanteilta vältyttäisiin.
- » Älä käytä laitetta johdon päällä.
- » Älä jätä laitetta ilman valvontaa, kun se on kytkettynä verkkovirtaan.
- » Ei saa käyttää, jos johto tai pistotulppa on vahingoittunut.
- » Älä käytä johtoa laitteen vetämiseen, kantamiseen tai sen kahvana. Älä jätä johtoa oven väliin tai vedä sitä terävien reunojen tai kulmien ympärillä.
- » Pidä johto kaukana lämmitetyistä pinnoista.
- » Irrota laite pistorasiasta vetämällä pistotulppa johdon sijaan.
- » Älä käsittele pistoketta tai laitetta, kun kätesi ovat märät.
- » Katkaise kaikkien säätimien virta ennen pistokkeen irrottamista pistorasiasta.

- » Muovikalvo voi olla vaarallista. Pidä muovikalvo lasten ulottumattomissa tukehtumisvaaran välttämiseksi.
- » Käytä laitetta vain tässä käyttöoppaassa kuvatulla tavalla.
- » Käytä vain valmistajan suosittelemia lisäosia.
- » Älä upota laitetta veteen tai muuhun nesteeseen.
- » Jos laite ei toimi oikein tai jos se on pudonnut, vahingoittunut, jätetty ulos tai pudonnut veteen, älä yritä käyttää laitetta, vaan korjauta se valtuutetussa huoltoliikkeessä.
- » Älä laita aukkoihin mitään esineitä.
- » Älä käytä laitetta, jos jokin aukko on tukittuna. Pidä huoli, että niissä ei ole pölyä, nukkaa, hiuksia tai mitään muuta ilmavirtaa rajoittavaa.
- » Ole erityisen varovainen, kun puhdistat portaita.
- » Älä käytä laitetta öljyn tai muiden syytävien tai palavien nesteiden imemiseen äläkä käytä laitetta alueilla, joissa niitä on.
- » Älä ime laitteella myrkyllisiä aineita (kloorivalkaisuainetta, ammoniakia, viemärinpuhdistusainetta jne.).
- » Älä käytä laitetta suljetuissa tiloissa, joissa on öljypohjaisten maalien, maalin ohenteiden tai haitallisten koinkarkoteaineiden höyryjä, syttyvää pölyä tai muita räjähdysherkkiä tai myrkyllisiä höyryjä.
- » Älä ime laitteella kovia tai teräviä esineitä, kuten lasia, nauvoja, ruuveja, kolikoita jne.
- » Säilytä laitetta tasaisella pinnalla.
- » Älä ime laitteella mitään palavaa tai savuavaa, kuten tupakkaa, tulitikkua tai kuumaa tuhkaa.
- » Älä anna laitteen altistua sateelle. Säilytä sisätiloissa.
- » Liitä laite aina asianmukaisesti maadoitettuun pistorasiaan. Älä muuta maadoitettua pistoketta.
- » Sähköosia sisältävää laitteistoa kohti ei saa suunnata nestettä.
- » Käytä vain tämän oppaan toiminnot-kohdassa määritettyjä nesteitä ja nestemääriä.

VAROITUS

EI SAA UPOTTAA. KÄYTÄ VAIN PINNOILLA, JOTKA ON KOSTUTETTU PUHDISTUSTOIMINNOLLA. KÄYTÄ VAIN BISSELL-PUHDISTUSTUOTTEITA, JOTKA ON TARKOITETTU TÄLLE LAITTEELLE.

ASENNA AINA KOHO ENNEN NESTEEN IMEMISTÄ LAITTEELLA.

SÄILYÄ NÄMÄ OHJEET

LAITETTA TULEE KÄYTTÄÄ VAIN 220–240 VOLTIN 50–60 HERTSIN AC-VIRTALÄHTEELLÄ.

Tämä malli on tarkoitettu vain kotitalouskäyttöön.

Kuluttajatakuu

Tämä takuu on voimassa vain Yhdysvaltain ja Kanadan ulkopuolella. Sen antaa BISSELL International Trading Company BV ("BISSELL").

Tämän takuun myöntää BISSELL. Se antaa sinulle tietyt oikeudet. Se tarjotaan sinulle lisätuna lain antamien oikeuksien lisäksi. Sinulla on myös muita laillisia oikeuksia, jotka vaihtelevat maakohtaisesti. Saat lisätietoja laillisista oikeuksista ja oikeuskeinoista ottamalla yhteyden paikalliseen kuluttajaneuvontapalveluun. Mikään tämän takuun osa ei korvaa tai vähennä lain sinulle antamia oikeuksia tai oikeuskeinoja. Jos tarvitset lisää tätä takuuta koskevia ohjeita tai et ole varma sen kattamista seikoista, ota yhteyttä BISSELLin asiakaspalveluun tai paikalliseen jälleenmyyjään.

Tämä takuu myönnetään tämän tuotteen alkuperäiselle ostajalle, eikä sitä voi siirtää. Sinun täytyy todistaa ostopäivämäärä, kun haluat esittää tämän takuun nojalla tuotevaatteen.

Rajoitettu kahden vuoden takuu (alkuperäisestä ostopäivästä lukien)

Kuvattuja *POIKKEUKSIA lukuun ottamatta BISSELL korjaa tai vaihtaa laitteen uuteen maksutta (joko uusien tai uusiotuotettujen osien tai tuotteiden avulla) oman harkintansa mukaan, mikäli laitteessa ilmenee vikoja tai puutteita.

BISSELL suosittelee, että alkuperäinen pakkaus ja todistus ostopäivämäärästä säilytetään takuun keston ajan siltä varalta, että sen aikana halutaan tehdä takuun mukainen vaatimus. Alkuperäisen pakkauksen säilyttämisestä on hyötyä, jos laite pitää pakata ja kuljettaa uudelleen, mutta se ei ole takuun ehto.

Jos BISSELL vaihtaa tuotteesi tämän takuun mukaisesti, korvaava tuote kuuluu takuun piiriin sen jäljellä olevan ajan (laskettuna alkuperäisestä ostopäivämäärästä). Tämän takuun voimassaoloaikaa ei pidennetä huolimatta siitä, korjataaneko tai vaihdetaanko tuotteesi.

*TAKUUEHTOJEN POIKKEUKSET JA RAJOITUKSET

Tämä takuu koskee tuotteita, jotka ovat henkilökohtaisessa kotitalouskäytössä, eivät kaupallisessa tai vuokrakäytössä. Kuluvat osat, kuten suodattimet, hinnat ja moppitynnyt, jotka käyttäjän täytyy ajoittain korjata tai huoltaa, eivät kuulu takuun piiriin.

Tämä takuu ei koske mitään vikaa, joka johtuu tavallisesta kulumisesta. Takuu ei kata vauriota tai toimimattomuutta, jonka käyttäjä tai mikä tahansa kolmas osapuoli on aiheuttanut, huolimatta siitä, onko sen aiheuttanut onnettomuus, huolimattomuus, väärinkäyttö, laiminlyönti tai mikä tahansa tämän käyttöoppaan ohjeiden vastainen käyttö.

Mikä tahansa valtuuttamaton korjaus (tai korjausyritys) voi mitätöidä tämän takuun riippumatta siitä, onko vaurion aiheuttanut tällainen korjaus / sen yritys.

Tuotteen arvokilven irrottaminen, sabotointi tai tekeminen lukukelvottomaksi mitätöi tämän takuun.

JÄLJEMPÄNÄ ASETETUJIN EDELLYTYKSIIN BISSELL JA SEN JÄLLEENMYIJÄT EIVÄT OLE VASTUUSSA MISTÄÄN TUOTTEEN KÄYTTÖÖN LIITYVÄSTÄ MENETYKSESTÄ TAI VAHINGOSTA, JOTA EI VOIDA ENNAKOIDA TAI JOKA ON SATUNNAINEN TAI VÄLLILINEN, MUKAAN LUKIEN MUUN MUASSA TULOJEN MENETYS, LIIKETOIMINNAN MENETYS, LIIKETOIMINNAN KESKEYTYMINEN, MAHDOLLISUUDEN MENETTÄMINEN, VAIKEUS, HÄIRIÖ TAI PETTYMYS. BISSELLIN VASTUUVOLLLISUUS EI YLITÄ TUOTTEEN OSTOHINTAA MUUTOIN KUIN ALLA ON KUVATTU.

BISSELL EI SULJE POIS EIKÄ RAJOITA VASTUUTAAN LIITYEN (A) KUOLEMAAN TAI HENKILÖVAMMAAN, JONKA SYNNÄ ON BISSELLIN HENKILÖSTÖN, EDUSTAJIEN TAI ALIHANKKIJOIDEN HUOLIMATTOMUUS; (B) PETOKSEEN TAI VALHEELLISEEN HARHAAN JOHTAMISEEN (C) TAI MUIHIN SEIKKoihin, JOITA EI LAIN MUKAAN VOIDA SULKEA POIS TAI RAJOITAA.

Asiakaspalvelu

Jos BISSELL-tuotteesi tarvitsee huoltoa tai haluat tehdä rajoitetun takuun piiriin kuuluvan vaatimuksen, ota meihin yhteyttä:

Verkkosivusto:
www.BISSELL.fi

Sähköpostiosoite:
BISSELL.fi/ota-meihin-yhteytta

Puhelinnumero:
+35 8942704753

Käy BISSELLin verkkosivustossa: www.BISSELL.fi

Kun otat yhteyttä BISSELLiin, selvitä etukäteen laitteen mallinumero.

Kirjoita mallinumero muistiini: _____ Kirjoita ostopäivämäärä muistiini: _____

HUOMAUTUS: Säilytä alkuperäinen ostokuitti. Sen avulla voit todistaa ostopäivämäärän takuuvaateiden yhteydessä. Katso lisätietoja Takuu-kohdasta.

CONSIGNES DE SÉCURITÉ IMPORTANTES

LISEZ ATTENTIVEMENT TOUTES LES INSTRUCTIONS AVANT D'UTILISER VOTRE APPAREIL.

Débranchez l'appareil lorsqu'il n'est pas utilisé et avant d'effectuer l'entretien. Lors de l'utilisation de tout appareil électrique, des précautions élémentaires doivent être respectées, notamment les suivantes :

AVERTISSEMENT

POUR RÉDUIRE LE RISQUE D'INCENDIE, D'ÉLECTROCUTION OU DE BLESSURES :

- » Cet appareil peut être utilisé par des enfants à partir de huit ans et des personnes aux capacités physiques, sensorielles ou mentales réduites, ou par des personnes peu expérimentées, à condition qu'ils aient reçu les instructions adéquates ou qu'ils soient surveillés pendant l'utilisation de l'appareil, et qu'ils en comprennent les dangers potentiels. Le nettoyage et les opérations de maintenance incombant à l'utilisateur ne doivent pas être effectués par des enfants sans surveillance.
- » Les enfants doivent être surveillés afin de s'assurer qu'ils ne jouent pas avec l'appareil.
- » Tenez les cheveux, les vêtements amples, les doigts et toute autre partie du corps à l'écart des ouvertures et des pièces en mouvement de l'appareil et de ses accessoires.
- » Débranchez l'appareil de la prise électrique lorsque vous ne l'utilisez pas, avant de procéder à son nettoyage, entretien ou maintenance, et s'il est doté d'un accessoire outil avec une brosse amovible, avant d'assembler ou de désassembler l'accessoire.
- » Si le cordon d'alimentation est endommagé, il doit être remplacé par le fabricant, par un agent du service d'entretien ou toute autre personne qualifiée afin d'éviter tout danger.
- » Ne passez pas l'appareil sur son câble.
- » Ne laissez pas l'appareil branché sans surveillance.
- » N'utilisez pas l'appareil si le câble ou la fiche sont endommagés.
- » Ne tirez pas sur le câble, ne transportez pas l'appareil par son câble, n'utilisez jamais le câble comme une poignée ; ne coincez pas le câble dans une porte et ne frottez pas le câble contre un angle vif.
- » Tenez le câble éloigné des surfaces chaudes.
- » Pour le débrancher, tenez fermement la fiche, et non le câble.
- » Ne manipulez pas la prise ou l'appareil avec des mains mouillées.
- » Placez tous les boutons en position arrêt avant de débrancher l'appareil.
- » Les films en plastique peuvent être dangereux. Pour éviter tout risque de suffocation, tenez-les hors de portée des enfants.

- » Utilisez l'appareil uniquement conformément aux instructions du présent manuel.
- » Utilisez uniquement l'appareil avec les accessoires recommandés par le fabricant.
- » N'immergez pas l'appareil dans l'eau ou dans tout autre liquide.
- » Si l'appareil ne fonctionne pas normalement, s'il est tombé, endommagé, s'il a été laissé à l'extérieur ou immergé, n'essayez pas de le mettre en marche ; faites-le réparer dans un centre agréé.
- » Ne glissez aucun objet dans les ouvertures.
- » N'utilisez pas l'appareil si l'une des ouvertures est obstruée ; nettoyez la poussière, les peluches, les cheveux ou tout autre matériau susceptible d'obstruer le flux d'air.
- » Soyez particulièrement attentif lors du nettoyage d'escaliers.
- » N'utilisez pas l'appareil pour aspirer des liquides inflammables ou combustibles, comme des dérivés pétroliers ; n'utilisez pas l'appareil dans des zones où de tels produits peuvent être présents.
- » N'utilisez pas l'appareil pour aspirer des produits toxiques (eau de Javel, ammoniac, déboucheur de canalisations, etc.).
- » N'utilisez pas l'appareil dans un espace confiné contenant des vapeurs de peinture à base d'huile, de diluants, de substances antimites, des poussières inflammables ou toute autre vapeur explosive ou toxique.
- » N'utilisez pas l'appareil pour aspirer des objets durs ou tranchants comme des débris de verre, des clous, des vis, ou encore des pièces de monnaie.
- » Maintenez l'appareil sur une surface plane.
- » N'utilisez pas l'appareil pour aspirer des produits provoquant des flammes ou de la fumée, tels qu'une cigarette, une allumette ou des cendres chaudes.
- » N'exposez pas l'appareil à la pluie. Rangez l'appareil à l'intérieur.
- » Utilisez toujours une prise électrique correctement reliée à la terre. Ne modifiez pas la fiche raccordée à la terre.
- » Ne dirigez aucun liquide vers des équipements contenant des composants électriques.
- » Utilisez exclusivement le type de produits recommandé et respectez les quantités prescrites dans la rubrique Fonctionnement du présent manuel.

AVERTISSEMENT

NE L'IMMERGEZ PAS. UTILISEZ L'APPAREIL EXCLUSIVEMENT SUR DES SURFACES HUMIDIFIÉES PAR LE PROCESSUS DE NETTOYAGE. UTILISEZ EXCLUSIVEMENT LES PRODUITS DE NETTOYAGE BISSELL CONÇUS POUR ÊTRE UTILISÉS AVEC CET APPAREIL.

INSTALLEZ TOUJOURS LE FLOTTEUR AVANT TOUTE OPÉRATION D'ASPIRATION D'ÉLÉMENT HUMIDE.

CONSERVEZ CES INSTRUCTIONS

FONCTIONNE UNIQUEMENT SUR UNE PRISE 220-240 V CA 50-60 HZ.

Ce modèle est destiné exclusivement à une utilisation domestique.

Garantie client

La présente Garantie s'applique exclusivement à l'extérieur des États-Unis d'Amérique et du Canada. Elle est consentie par BISSELL International Trading Company BV (« BISSELL »).

La présente Garantie est consentie par BISSELL. Elle vous accorde des droits spécifiques. Elle vous est offerte en plus des droits dont vous jouissez dans le cadre de la législation en vigueur. Vous disposez également d'autres droits dépendant de la législation de votre pays. Pour connaître les droits et les recours dont vous bénéficiez, veuillez contacter votre service client local. Aucune partie de la présente Garantie ne remplace ou ne réduit un quelconque droit ou recours dont vous jouissez. Pour toute instruction supplémentaire concernant la présente Garantie ou pour toute question relative à sa couverture, veuillez contacter le service client de BISSELL ou votre revendeur local.

La présente Garantie est consentie à l'acquéreur initial du produit neuf et n'est pas cessible. Vous devez être en mesure de prouver la date d'achat afin de faire valoir la présente Garantie.

Garantie limitée à deux ans (à partir de la date d'achat par le premier acquéreur)

Sous réserve des *EXCEPTIONS ET EXCLUSIONS indiquées ci-après, BISSELL s'engage à réparer ou à remplacer (par des composants ou produits neufs ou reconditionnés), à sa discrétion et gratuitement, toute pièce ou produit défectueux ou présentant un dysfonctionnement.

BISSELL recommande de conserver l'emballage original et la preuve d'achat durant la période de garantie au cas où il serait nécessaire de demander à bénéficier de la Garantie pendant ce laps de temps. La conservation de l'emballage original facilitera toute opération de reconditionnement et de transport, bien qu'il ne s'agisse pas d'une condition limitative de la Garantie.

Si votre produit est remplacé par BISSELL dans le cadre de la présente Garantie, le nouveau produit bénéficiera de la même Garantie durant le reste de la période couverte (calculée à partir de la date d'achat originale). La période de la présente Garantie ne sera pas étendue, que votre produit soit, ou non, réparé ou remplacé.

*EXCEPTIONS ET EXCLUSIONS DES CONDITIONS DE LA GARANTIE

La présente Garantie s'applique aux produits utilisés pour un usage domestique privé et non à des fins commerciales ou locatives. Les consommables comme les filtres, courroies et patins de nettoyage, qui doivent faire l'objet d'un remplacement ou d'un entretien régulier par l'utilisateur, ne rentrent pas dans le cadre de la présente Garantie.

La présente Garantie ne s'applique pas aux défauts résultant d'une usure normale. Les dommages ou dysfonctionnements causés par l'utilisateur ou un tiers à la suite d'un accident, d'une négligence, d'un mauvais usage, d'une imprudence ou de tout autre usage non conforme avec le Mode d'emploi ne sont pas couverts par la présente Garantie.

Toute réparation (ou tentative de réparation) peut annuler la présente Garantie indépendamment du fait que les dommages soient causés par cette réparation ou tentative de réparation.

Le retrait ou la modification de l'étiquette des caractéristiques du produit, ou toute action la rendant illisible annulera la présente Garantie.

À L'EXCEPTION DES CONDITIONS EXPOSÉES CI-APRÈS, BISSELL ET SES DISTRIBUTEURS DÉCLINENT TOUTE RESPONSABILITÉ POUR TOUTE PERTE OU PRÉJUDICE IMPRÉVISIBLE OU POUR TOUTE PERTE ACCESSOIRE OU INDIRECTE DE QUELQUE NATURE QUE CE SOIT ASSOCIÉE À L'UTILISATION DE CE PRODUIT, Y COMPRIS, SANS TOUTEFOIS S'Y LIMITER, À LA PERTE DE PROFITS, À LA PERTE COMMERCIALE, À LA PERTE DE BÉNÉFICES, À LA PERTE D'OPPORTUNITÉS, À DES DIFFICULTÉS, À DES INCONVÉNIENTS OU À DES DÉCEPTIONS. À L'EXCEPTION DES CONDITIONS EXPOSÉES CI-APRÈS, LA RESPONSABILITÉ DE BISSELL NE POURRA EXCÉDER LE PRIX D'ACHAT DU PRODUIT.

BISSELL N'EXCLUT ET NE LIMITE AUCUNEMENT SA RESPONSABILITÉ EN CAS DE (A) DÉCÈS OU BLESSURE ENTRAÎNÉE PAR SA NÉGLIGENCE OU CELLE DE L'UN DE SES EMPLOYÉS, AGENTS OU SOUS-TRAITANTS ; (B) FRAUDE OU REPRÉSENTATION TROMPEUSE ET FRAUDULEUSE ; OU (C) TOUT AUTRE ASPECT NE POUVANT ÊTRE EXCLU OU LIMITÉ PAR LE DROIT.

Service client

Si votre produit BISSELL devait nécessiter une prise en charge par nos services, en particulier dans le cadre de notre Garantie limitée, veuillez nous contacter aux coordonnées suivantes :

Site internet :

www.BISSELL.eu

Contactez-nous par e-mail :

BE: fr.BISSELL.be/contact

CH: fr.BISSELL.ch/contact

FR: BISSELL.fr/contact

Numéro de téléphone :

BE: +32 78480196

CH: +41 445087140

FR: +33 178900744

LU: +352 20-301464

Visitez le site web de BISSELL : www.BISSELL.eu

Lorsque vous contactez BISSELL, veuillez vous munir du numéro de modèle de votre nettoyeur.

Veuillez enregistrer votre numéro de modèle : _____ Veuillez enregistrer votre date d'achat : _____

REMARQUE : veuillez conserver l'original de votre reçu d'achat. Il constitue la preuve d'achat de votre appareil avec sa date en cas de réclamation dans le cadre de la Garantie. Voir la Garantie pour obtenir plus d'informations.

VAŽNE SIGURNOSNE UPUTE

PROČITAJTE SVE UPUTE PRIJE KORIŠTENJA SVOG UREĐAJA.

Isključite iz utičnice kada se ne koristi i prije održavanja. Kad upotrebljavate električne uređaje morate se pridržavati osnovnih mjera opreza uključujući sljedeće:

UPOZORENJE

KAKO BISTE SMANJILI RIZIK OD POŽARA, ELEKTRIČNOG UDARA ILI OZLJEDE:

- » Ovaj uređaj smiju upotrebljavati djeca starija od 8 godina i osobe sa smanjenim tjelesnim, osjetilnim ili mentalnim sposobnostima ili nedostatkom iskustva i znanja ako su pod nadzorom ili su dobili upute o upotrebi uređaja na sigurni način te ako razumiju moguće rizike. Čišćenje i održavanje uređaja koje vrši korisnik ne smiju obavljati djeca bez nadzora.
- » Djeca trebaju biti pod nadzorom kako bi se osiguralo da se ne igraju uređajem.
- » Držite kosu, široku odjeću, prste i sve dijelove tijela dalje od otvora i pokretnih dijelova uređaja i njegovih dodataka.
- » Isključite iz utičnice kad se ne koristi, prije čišćenja, održavanja ili servisiranja uređaja te ako vaš uređaj ima dodatni alat s pokretnom četkom, prije priključivanja ili odvajanja alata.
- » Ako je kabel za napajanje oštećen, mora ga zamijeniti proizvođač, servisni zastupnik ili odgovarajuće osposobljena osoba kako bi se izbjegao rizik.
- » Ne prelazite uređajem preko kabela.
- » Nemojte napuštati uređaj dok je uključen u električnu utičnicu.
- » Ne upotrebljavajte uređaj s oštećenim kablom ili utikačem.
- » Ne povlačite ga niti nosite za kabel, ne upotrebljavajte kabel kao ručku, ne zatvarajte vrata preko kabela niti povlačite kabel preko oštrih rubova ili kutova.
- » Držite kabel dalje od vrućih površina.
- » Kako biste uređaj isključili iz električne utičnice, uhvatite utikač, a ne kabel.
- » Utikačem ili uređajem nemojte rukovati mokrim rukama.
- » Prije isključivanja uređaja iz električne utičnice isključite sve sustave upravljanja.
- » Plastična folija može biti opasna. Kako biste izbjegli opasnost od gušenja, držite podalje od dece.
- » Uređaj upotrebljavajte samo u svrhe koje su opisane u ovom korisničkom vodiču.

- » Upotrebljavajte samo dodatke koje preporučuje proizvođač.
- » Nemojte uranjati uređaj u vodu ili tekućinu.
- » Ako uređaj ne radi kao što bi trebao, ako vam je ispao, ako je oštećen, ostavljen na otvorenom ili je pao u vodu, nemojte ga pokušati pokrenuti i odnesite ga na popravak u ovlašteni servisni centar.
- » Nemojte stavljati nikakve predmete u otvore.
- » Ne upotrebljavajte uređaj ako su otvori zapriječeni, očistite prašinu, dlaciće, dlake i sve što bi moglo smanjiti protok zraka.
- » Budite iznimno pažljivi dok čistite na stubama.
- » Ne upotrebljavajte uređaj za usisavanje zapaljivih ili gorivih tekućina poput benzina i ne upotrebljavajte uređaj u područjima u kojima je moguće prisustvo tih tekućina.
- » Ne usisavajte otrovne materijale (izbjeljivač na bazi klora, amonijak, sredstvo za čišćenje odvoda, itd.)
- » Ne upotrebljavajte uređaj u zatvorenom prostoru ispunjenom parama koje ispuštaju boje na bazi ulja, razrjeđivači boje, neka sredstva protiv moljaca ili u prostoru ispunjenom zapaljivom prašinom ili drugim eksplozivnim ili otrovnim parama.
- » Nemojte usisavati tvrde ili oštre predmete poput stakla, čavala, vijaka, novčića itd.
- » Držite uređaj na ravnoj površini.
- » Ne usisavajte ništa što gori ili iz čega se dimi, primjerice cigarete, šibice ili vrući pepeo.
- » Uređaj nemojte izlagati kiši. Čuvajte uređaj u zatvorenom prostoru.
- » Uvijek priključite na pravilno uzemljenu električnu utičnicu. Nemojte modificirati utikač s uzemljenjem.
- » Prema opremi koja sadržava električne dijelove ne smije se usmjeravati tekućina.
- » Upotrebljavajte samo one vrste i količine tekućina koje su navedene u odjeljku Rad u ovome priručniku.

UPOZORENJE

NEMOJTE URANJATI UREĐAJ. UREĐAJ UPOTREBLJAVAJTE SAMO NA PVRŠINAMA KOJE SU NAVLAŽENE TIJEKOM POSTUPKA ČIŠĆENJA. UPOTREBLJAVAJTE SAMO PROIZVOĐE ZA ČIŠĆENJE TVRTKE BISSELL KOJI SU NAMIJENJENI ZA UPOTREBU S OVIM STROJEM.

PRIJE USISIVANJA MOKRIH POVRŠINA UGRADITE PLOVAK.

SAČUVAJTE OVE UPUTE

**UPOTREBLJAVATI SAMO S NAPAJANJEM IZMJENIČNE STRUJE (AC)
OD 220 - 240 V I 50 - 60 HZ.**

Ovaj model namijenjen je za upotrebu samo u kućanstvima.

Potrošačko jamstvo

Ovo jamstvo vrijedi samo izvan SAD-a i Kanade. Izdaje ga BISSELL International Trading Company BV („BISSELL“).

Ovo jamstvo izdaje tvrtka BISSELL. Ono vam daje određena prava. Nudi se kao dodatna pogodnost u odnosu na vaša prava zajamčena zakonom. Imate i druga prava zajamčena zakonom koja se razlikuju ovisno o državi. Svoja zakonska prava i pravne lijekove možete saznati ako nazovete mjesni centar za savjetovanje potrošača. Ništa iz ovog jamstva neće zamijeniti ili umanjiti bilo koje vaše zakonsko pravo ili pravni lijek. Ako trebate dodatne upute povezane s ovim jamstvom ili imate pitanja o tome što jamstvo pokriva, nazovite službu za korisnike tvrtke BISSELL ili nazovite mjesnog distributera.

Ovo se jamstvo izdaje izvornom kupcu novog proizvoda i ne može se prenositi na druge. Kako biste podnijeli zahtjev za reklamaciju, morate biti u mogućnosti priložiti dokaz o datumu kupnje.

Ograničeno dvogodišnje jamstvo (od datuma prodaje izvornom kupcu)

Podložno *IZNIMKAMA I IZUZETCIMA navedenim u nastavku, BISSELL će besplatno popraviti ili zamijeniti (novim ili prerađenim dijelovima ili proizvodima), prema izboru tvrtke BISSELL, svaki oštećen ili neispravan dio ili proizvod.

BISSELL preporučuje da u jamstvenom roku čuvate originalnu ambalažu i dokaz o datumu kupnje u slučaju da u jamstvenom roku morate podnijeti zahtjev za reklamaciju. Čuvanje originalne ambalaže može biti korisno u slučaju ponovnog pakiranja i prijevoza, ali ne predstavlja uvjet ovoga jamstva.

Ako je vaš proizvod zamijenila tvrtka BISSELL po osnovi ovog jamstva, na novi proizvod će se primjenjivati pogodnost iz ostatka odredbi ovog jamstva (računa se odatuma izvorne kupnje). Bez obzira na to je li vaš proizvod popravljen ili zamijenjen ili nije, jamstveni rok neće se produljivati.

*IZUZECI I ISKLJUČENJA IZ ODREDBI JAMSTVA

Jamstvo vrijedi za proizvode koji se upotrebljavaju u kućanstvu, a ne u komercijalne svrhe ili svrhe iznajmljivanja. Potrošni dijelovi kao što su filtri, remeni i umetci za brisanje koje povremeno mora zamijeniti ili servisirati korisnik, nisu obuhvaćeni ovim jamstvom.

Jamstvo se ne odnosi na kvarove prouzročene običnim habanjem. Oštećenja ili kvarovi koje je prouzročio korisnik ili neka treća strana bilo da su nastali slučajno, nemarom, zlonamjerno, zanemarivanjem ili bilo kojom drugom upotrebom koja nije u skladu s korisničkim vodičem, nisu obuhvaćeni ovim jamstvom.

Neovlašteni popravci (ili pokušaji popravaka) mogu poništiti ovo jamstvo neovisno o tome je li navedenim popravkom/pokušajem prouzročena šteta ili nije.

Uklanjanje ili mijenjanje oznake s tehničkim podacima na proizvodu ili ako je oznaka postala nečitljiva, poništiti će ovo jamstvo.

SPREMITE KAO ŠTO JE NAVEDENO U NASTAVKU, BISSELL I NJEGOVI DISTRIBUTERI NE SMATRAJU SE ODGOVORNIMA ZA GUBITKE ILI ŠTETE KOJI SE NE MOGU PREDVIJETI ILI ZA SLUČAJNE ILI POSLJEDIČNE ŠTETE POVEZANE S UPOTREBOM OVOG PROIZVODA UKLJUČUJUĆI, BEZ OGRANIČENJA NA, GUBITAK DOBITI, GUBITAK POSLOVANJA, PREKID POSLOVANJA, GUBITAK POSLOVNE PRILIKE, POGIBELJ, NEUGODNOST ILI RAZOČARANJE. SPREMITE KAO ŠTO JE NAVEDENO U NASTAVKU, ODGOVORNOST TVRTKE BISSELL NE PREMAŠUJE KUPOVNU CIJENU PROIZVODA.

TVRTKA BISSELL NI NA KOJI NAČIN NE ISKLJUČUJE ILI OGRANIČAVA SVOJU ODGOVORNOST ZA (A) SMRT ILI OSOBNU OZLJEDU PROUZROČENU NAŠIM NEMAROM ILI NEMAROM NAŠIH ZAPOSLENIKA, ZASTUPNIKA ILI PODIZVOĐAČA; (B) OBMANU ILI NEOVLAŠTENO POGREŠNO PREDSTAVLJANJE; (C) ILI BILO ŠTO DRUGO ŠTO SE NE MOŽE ISKLJUČITI ILI OGRANIČITI ZAKONOM.

Briga o potrošačima

Ako vaš proizvod poduzeća BISSELL trebate servisirati ili ako želite podnijeti zahtjev za reklamaciju korištenjem dvogodišnjeg ograničenog jamstva, obratite nam se na sljedeći način:

Web-mjesto:

www.BISSELL.hr

Adresa elektroničke pošte:

BISSELL.hr/kontaktirajte-nas

Broj telefona:

+385 72100300

Posjetite mrežno mjesto tvrtke BISSELL: www.BISSELL.hr

Kad kontaktirate tvrtku BISSELL, imajte pri ruci broj modela čistača.

Zabilježite broj modela: _____ Zabilježite datum kupnje: _____

NAPOMENA: Sačuvajte izvorni račun. On je dokaz datuma kupnje u slučaju podnošenja zahtjeva za reklamaciju. Pojedini potražite u jamstvu.

FONTOS BIZTONSÁGI ELŐÍRÁSOK

A KÉSZÜLÉK HASZNÁLATA ELŐTT OLVASSA EL AZ ÚTMUTATÓT.

Ha nem használja a készüléket, illetve annak karbantartását végzi, húzza ki a csatlakozót az aljzatból. Elektromos berendezés használata esetén figyelembe kell venni az alapvető óvintézkedéseket, beleértve a következőket:

FIGYELMEZTETÉS

A TŰZ, ÁRAMÜTÉS ÉS SÉRÜLÉS KOCKÁZATÁNAK CSÖKKENTÉSÉRE:

- » A készüléket gyermekek 8 éves kortól, csökkent fizikai, érzékszervi vagy mentális képességű, illetve a gyakorlattal vagy ismeretekkel nem rendelkező személyek abban az esetben használhatják, ha őket felügyelik, vagy előzetesen utasítást kaptak a készülék biztonságos használatáról, és megértették a vele járó kockázatokat. Tisztítást és felhasználói karbantartást felügyelet nélkül nem végezhetnek gyermekek.
- » A gyermekeket felügyelet alatt kell tartani annak érdekében, hogy ne játszhassanak a készülékkel.
- » A készülék nyílásaitól és mozgó alkatrészeitől tartsa távol haját, lazára hagyott ruházatát, ujjait és minden testrészét.
- » Húzza ki az elektromos csatlakozóból az eszközt abban az esetben, ha nem használja, karbantartja vagy javítja; illetve ha az Ön által vásárolt eszköz forgókefével kiegészítő tartozékkal rendelkezik, akkor a kiegészítő tartozék csatlakoztatása vagy eltávolítása esetén is.
- » Ha a tápkábel megsérült, azt a gyártónak, saját szerviztechnikusának, vagy hasonlóan képzett személynek kell kicserélnie a veszély elkerülése érdekében.
- » Ne járassa a készüléket a kábele fölött.
- » Hálózati aljzathoz csatlakoztatott állapotban ne hagyja magára a készüléket.
- » Ne használja sérült tápvezetékekkel vagy csatlakozóval.
- » Ne húzza vagy hordozza a tápkábelnél fogva, ne használja a tápkábel fogantyúként, ne csukjon ajtót a tápkábelre, illetve ne húzza a tápkábelt éles szélék vagy sarkok körül.
- » Tartsa távol a tápkábelt forró felületektől.
- » Kihúzáshoz a csatlakozót fogja meg, ne a tápkábelt.
- » Se a csatlakozó dugaszt, se a készüléket ne fogja meg nedves kézzel.
- » Mielőtt a készüléket kihúzná, kapcsolja ki az összes vezérlőelemet.

- » A műanyag fólia veszélyes lehet. A fulladásveszély elkerülése érdekében gyermekektől tartsa távol.
- » Kizárólag a használati útmutató szerint használja.
- » Kizárólag a gyártó által javasolt kiegészítőket használja.
- » Ne merítse vízbe vagy más folyadékokba.
- » Ha a készülék nem a megfelelő módon működik, leesett, megsérült, kültéren maradt vagy vízbe került, akkor ne kísérelje meg a használatát, hanem hivatalos szervizben javíttassa meg.
- » A nyílásokba ne helyezzen semmit.
- » Kizárólag akkor használja, ha az összes nyílása teljesen szabad; tartsa tisztán a portól, anyagszálaktól, szőrtől és bármitől, ami korlátozóna a légáramlást.
- » A lépcsők tisztításakor legyen különösen elővigyázatos.
- » Ne használja gyúlékony vagy robbanásveszélyes folyadékokhoz, például benzin felszívására, és ne használja olyan területeken, ahol ilyenek jelen lehetnek.
- » Ne szivjon fel a készülékkel mérgező anyagot (klóros fehéritőt, ammóniát, lefolyótisztítót stb.)
- » Ne használja a készüléket olyan zárt térben, amely olajalapú festékből, festékhígítóból, molyirtó anyagból, gyúlékony porból és egyéb robbanásveszélyes vagy mérgező anyagból származó gőzzel telített.
- » Ne szivjon fel kemény vagy éles tárgyat, mint pl. üveget, tűt, csavart, érmét stb.
- » A készüléket vízszintes felületen tartsa.
- » Ne szivjon fel semmit, ami ég vagy parázlik, például cigarettát, gyufát, forró hamut.
- » Ne tegye ki esőnek. Törölje beltérben.
- » Kizárólag megfelelően földelt elektromos aljzatba csatlakoztassa a készüléket. Ne módosítsa a földelt csatlakozó dugaszt.
- » Az elektromos alkatrészeket tartalmazó berendezések irányába nem szabad folyadékot irányítani.
- » Kizárólag a jelen útmutató Működtetés címszáva alatt meghatározott folyadékokat használja, az ott megadott mennyiségben.

FIGYELMEZTETÉS

NE MERÍTSE VÍZBE. KIZÁRÓLAG A TISZTÍTÁSI FOLYAMAT SORÁN BENEDESÍTETT FELÜLETEKEN HASZNÁLJA. KIZÁRÓLAG AZ ELHÉZ A KÉSZÜLÉKHEZ JAVASOLT BISSELL TISZTÍTÓSZEREKET HASZNÁLJA.

MINDEN ESETBEN SZERELJE BE AZ ÚSZÓT NEDVES SZÍVÁS MEGKEZDÉSE ELŐTT.

ŐRIZZE MEG A JELEN HASZNÁLATI UTASÍTÁST

KIZÁRÓLAG 220–240 V-OS, 50–60 HZ-ES VÁLTÓÁRAMRÓL MŰKÖDTETHETŐ.

A készülék csak háztartási használatra alkalmas.

Fogyasztói garancia

A jelen garancia kizárólag az Amerikai Egyesült Államok és Kanada területén kívül érvényes. A garanciát a BISSELL International Trading Company BV („BISSELL”) nyújtja.

A jelen garanciát a BISSELL nyújtja. A garancia bizonyos jogokat biztosít. A garanciát a törvényben meghatározott jogain kívül további előnyként nyújtjuk. Egyéb, a jogszabályokban meghatározott jogokkal rendelkezik, melyek országunként eltérők lehetnek. A jogszabályban előírt jogokról és jogorvoslatokról a helyi ügyfélszolgálatnál tájékozódhat. A jelen garanciában semmi sem helyettesíti vagy csökkenti a jogszabályokban meghatározott jogokat vagy jogorvoslati lehetőségeket. Ha a jelen garanciára vonatkozóan további információkra van szüksége, vagy kérdése van a garanciával fedezett esetekkel kapcsolatban, kérjük, forduljon a BISSELL ügyfélszolgálatához vagy a helyi forgalmazóhoz.

A jelen garanciát az új termék eredeti vásárlójának nyújtjuk, és az nem ruházható át. A garancia érvényesítéséhez igazolnia kell a vásárlás dátumát.

Két évre szóló korlátozott garancia (az eredeti vásárló általi vásárlás dátumától számítva)

Az alábbi *KIVÉTELEK ÉS KIZÁRÁSOK fejezetnek megfelelően a BISSELL díjmentesen vállalja bármely hiányos vagy hibás alkatrész vagy termék javítását vagy cseréjét (új vagy utángyártott alkatrészszel vagy termékkel), a BISSELL döntése szerint.

A BISSELL javasolja, hogy a garanciális időszak alatt őrizze meg az eredeti csomagolást és a vásárlás dátumát igazoló bizonylatot arra az esetre, ha a szóban forgó időszak alatt garanciális igény merülne fel. Az eredeti csomagolás megőrzése hasznos lehet a visszacsomagoláshoz és a szállításhoz, azonban a garanciának nem feltétele.

Ha a terméket a BISSELL a jelen garancia keretében kicseréli, az új készülékre a jelen garanciából fennmaradó (az eredeti vásárlás időpontjától számított) időszak vonatkozik. A jelen garancia a készülék javítása vagy cseréje esetén sem hosszabbodik meg.

*A GARANCIÁLIS FELTÉTELEK ALÓLI KIVÉTELEK ÉS KIZÁRÁSOK

A jelen garancia csak a személyes háztartásban használt készülékekre vonatkozik, a kereskedelmi vagy kölcsönzési célú készülékekre nem. A garancia nem terjed ki a kopóalkatrészekre, mint például szűrőkre, szijakra és törőpárnákra, melyeket a felhasználónak időről időre ki kell cserélnie vagy szervizelnie kell.

A garancia nem vonatkozik a szokásos kopásból vagy elhasználódásból származó károkra. A garancia nem fedezi a felhasználó vagy külső fél által okozott kárt vagy meghibásodást, mely baleset,

hanyagosság, visszaélés, gondatlanság vagy bármely más, a használati útmutatótól eltérő használat következménye.

Nem engedélyezett javítás (vagy annak kísérlete) esetén a jótállás érvénytelenné válhat, akár okoztak kárt ezzel a javítással vagy kísérletével, akár nem.

A terméken lévő termékbesorolási címke eltávolítása vagy megron-gálása, illetve olvashatatlanná tétele esetén a garancia elvesz.

AZ ALÁBBIKABAN MEGHATÁROZOTT ESETEK KIVÉTELÉVEL A BISSELL ÉS FORGALMAZÓI NEM FELELNEK SEMMIFÉLE ELŐRE NEM LÁTHATÓ VESZTESÉGÉRT VAGY KÁRÉRT, ILLETVE BÁRMILYEN VÉLETLEN SZERŰ VAGY KÖVETKEZMÉNYES KÁRÉRT JELEN TERMÉK HASZNÁLATÁBÓL EREDŐEN, KORLÁTOZÁS NÉLKÜL IDEÉRTVE AZ ELVESZETT HASZNOT, AZ ELVESZETT ÜZLETET, AZ ÜZLETVITEL MEGSZAKADÁSÁT, A LEHETŐSÉG ELVESZÉSÉT, AZ AGGODALMAT, A KÉNYELMETLEN SÉGET ÉS A CSALÓDOTSÁGOT. AZ ALÁBBIKABAN MEGHATÁROZOTT ESETEK KIVÉTELÉVEL A BISSELL FELELŐSSÉGE A TERMÉK BESZERZÉSI ÁRÁNAK MÉRTÉKÉIG TERJED.

A BISSELL NEM ZÁRJA KI ÉS SEMMILYEN MÓDON NEM KORLÁTOZZA FELELŐSSÉGÉT (A) GONDATLANSÁGUNKBÓL VAGY ALKALMAZOTTAINK, ÜGYNÖKEINK VAGY ALVÁLLALKOZÓINK GONDATLANSÁGÁBÓL EREDŐ HALÁL VAGY SZEMÉLYI SÉRÜLÉS ESETÉN; (B) CSALÁS VAGY MEGTÉVESZTŐ HAMIS KÖZLÉS ESETÉN; (C) VAGY BÁRMELY MÁS ÜGYBEN, AMELY NEM ZÁRHATÓ KI ÉS NEM KORLÁTOZHATÓ A JOGSZABÁLYOK SZERINT.

Ügyfélszolgálat

Ha BISSELL terméke szervizelésre szorul vagy garanciális igénye van, akkor kérjük lépjen kapcsolatba velünk az alábbiak szerint:

Webhely:

www.BISSELL.hu

E-mail:

BISSELL.hu/kapcsolat

Telefonszám:

+36 (06) 15507941

Látogasson el a BISSELL webhelyre: www.BISSELL.hu

Ha a BISSELL munkatársaihoz fordul, tartsa kéznél a porszívó modellszámát.

Kérjük, jegyezze fel a modellszámot: _____ Kérjük, írja be a vásárlás dátumát: _____

MEGJEGYZÉS: Kérjük, tartsa meg az eredeti vásárlási bizonylatot. Ez igazolja a vásárlás dátumát garanciális igény esetén. A részleteket lásd a garanciánál.

JÓTÁLLÁSI JEGY

Vállalkozás neve és címe:

Termék megnevezése:

Termék típusa:

Gyártó neve és címe: BISELL International Trading Company B.V.
Stadhouderskade 55, 1072 AB Amsterdam, Hollandia

Forgalmazó neve és címe: Orbico Hungary Kft., 1023 Budapest, Árpád fejedelem útja 26-28.

Vásárlás időpontja: P.H.

Aláírás

Amennyiben a Bissell termékével kapcsolatban jótállási igényét szeretné érvényesíteni, akkor kérjük keresse fel a jótállási jegyet érvényesítő vállalkozást, vagy lépjen kapcsolatba közvetlenül velünk az alábbi elérhetőségeinken:

e-mail: BissellSzerviz@Sertec360.com

webcím: www.bissell.eu

Levelezési cím: BISELL International Trading Company B.V.
(Stadhouderskade 55, 1072 AB Amsterdam, Hollandia)

KIJAVÍTÁS ESETÉN TÖLTENDŐ KI!

A jótállási igény bejelentésének időpontja: P.H.

Aláírás

Kijavításra átvétel időpontja:

Hiba oka:

Kijavítás módja:

A termék fogyasztó részére való visszaadásának időpontja:

KIJAVÍTÁS ESETÉN TÖLTENDŐ KI!

A jótállási igény bejelentésének időpontja: P.H.

Kijavításra átvétel időpontja: Aláírás

Hiba oka:

Kijavítás módja:

A termék fogyasztó részére való visszaadásának időpontja:

KICSERÉLÉS ESETÉN TÖLTENDŐ KI!

Készülékcsere időpontja: P.H.

Hiba oka: Aláírás

TÁJÉKOZTATÓ A JÓTÁLLÁSI JOGOKRÓL

Tisztelt Vásárlónk! Köszönjük, hogy megfizelt balmával és termékünket választotta. Reméljük, hogy a készülék az Ön meglegedésére fog működni. Amennyiben mégis meghibásodna az alábbi fontos tudnivalókra hívjuk fel figyelmét:

Az egyes tartós fogyasztási cikkekre vonatkozó kötelező jótállásról szóló 151/2003. (IX. 22.) Korm. rendeletet és a szavatossági és jótállási igények intézésének eljárási szabályairól szóló 19/2014. (IV. 29.) NGM rendelet az érintett termékekre egy év jótállási időt határoz meg, viszont ismerve Bissell termékek megbízhatóságát a vállalkozás KÉT ÉV JÓTÁLLÁST vállal elektromos készülékeire. A jótállási határidő a fogyasztási cikk, fogyasztó részére történő átadás napjával kezdődik.

Nem tartozik jótállás alá a hiba, ha annak oka a termék, fogyasztó részére való átadását követően lépett fel, így például, ha a hibát

- nem rendeltetésszerű használat, a használati-kezelési útmutatóban foglaltak figyelmen kívül hagyása,
- helytelen tárolás, helytelen kezelés, rongálás, leesésből származó sérülés
- elemi kár, természeti csapás okozta.

Jótállás keretében tartozó hiba esetén a fogyasztó

- elsősorban – választása szerint – kijavítást vagy kicserélést követelhet, kivéve, ha a választott jótállási igény teljesítése lehetetlen, vagy ha az a vállalkozásnak a másik jótállási igény teljesítésével összehasonlítva aránytalan többletköltséget eredményezne. A fogyasztói elégedettség fokozása érdekében a jótállási ideje alatt a termék javítása helyett kicserélést biztosít a vállalkozás

- ha a vállalkozás a kicserélést nem tudta vállalni, e kötelezettségének megfelelő határidőn belül, a fogyasztó érdekeit kímélve nem tud eleget tenni, vagy ha a fogyasztónak a kicseréléshöz fűződő érdeke megszűnt, a fogyasztó – választása szerint – a vételár arányos leszállítását igényelheti, a hibát a vállalkozás költségére maga kijavíthatja vagy mással kijavíttathatja, vagy elállhat a szerződéstől. Jelentéktelen hiba miatt elállásnak nincs helye.

A fogyasztó a választott jogáról másra térhet át. Az áttéréssel okozott költséget köteles a vállalkozásnak megfizetni, kivéve, ha az áttérésre a vállalkozás adott okot, vagy az áttérés egyébként indokolt volt.

Ha a fogyasztó a termék meghibásodása miatt a vásárlástól számított három munkanapon belül érvényesít csereigényt, a vállalkozás nem hivatkozhat aránytalan többletköltségre, hanem köteles a terméket kicserélni, feltéve, hogy a meghibásodás a rendeltetésszerű használatot akadályozza. Meghibásodás tényét az értékesítő vállalat köteles megvizsgálni és az esetleges cserét lebonyolítani.

A vállalkozásnak törekednie kell arra, hogy a javítást, illetve a kicserélést legfeljebb tizenöt napon belül elvégezze.

Nem számít bele a jótállási időbe a csere időnek az a része, amely alatt a fogyasztó a terméket nem tudja rendeltetésszerűen használni. A jótállási idő a terméknek vagy a termék részének kicserélése esetén a kicserélt termékre (termékrészre), újból kezdődik. A jótállási kötelezettség teljesítésével kapcsolatos költségek a vállalkozást terhelik.

Fogyasztói jogvita esetén a fogyasztó a megyei (fővárosi) kereskedelmi és iparkamarák mellett működő békéltető testület eljárását is kezdeményezheti.

A jótállási igényt a fogyasztási cikk tulajdonosa érvényesítheti, amennyiben fogyasztónak minősül.

A jótállási igény a jótállási jeggyel érvényesíthető. Jótállási jegy hiányában a szerződés megkötését bizonyítottan kell tekinteni, ha az ellenérték megfizetését igazoló bizonylatot - az általános forgalmi adóról szóló törvény alapján kibocsátott számlát vagy nyugtát - a fogyasztó bemutatja. Ebben az esetben a jótállásból eredő jogok az ellenérték megfizetését igazoló bizonylattal érvényesíthetőek.

Ezért kérjük Vásárlónkat, hogy őrizze meg a fizetési bizonylatot. A fogyasztó jótállási igényét a vállalkozásnál érvényesítheti.

A vállalkozás a minőségi kifogás bejelentésekor a fogyasztó és vállalkozás közötti szerződés keretében eladott dolgokra vonatkozó szavatossági és jótállási igények intézésének eljárási szabályairól szóló 19/2014. (IV. 29.) NGM rendelet 4. §-a szerint köteles – az ott meghatározott tartalommal – jegyzőkönyvet felvenni és annak másolatát haladéktalanul és igazolható módon a fogyasztó rendelkezésére bocsátani.

ISTRUZIONI IMPORTANTI PER LA SICUREZZA

LEGGI TUTTE LE ISTRUZIONI PRIMA DI UTILIZZARE IL TUO APPARECCHIO.

Staccalo dalla presa quando non è in uso e prima di eseguirne la manutenzione. Quando usi un dispositivo elettrico, devi seguire sempre le precauzioni di base, incluse le seguenti:

AVVERTENZA

PER RIDURRE RISCHIO DI INCENDI, FOLGORAZIONI O INFORTUNI:

- » Questo apparecchio può essere usato da bambini a partire dagli 8 anni e da persone con capacità fisiche, sensoriali o mentali ridotte, oppure senza esperienza o pratica, purché vengano sorvegliati o istruiti sull'utilizzo sicuro dell'apparecchio e comprendano i relativi pericoli. La pulizia e la manutenzione non devono essere eseguite da bambini senza supervisione.
- » I bambini devono essere sorvegliati per assicurarsi che non giochino con l'apparecchio.
- » Tieni lontani capelli, indumenti svolazzanti, dita e qualsiasi parte del corpo dalle aperture e dalle parti in movimento dell'apparecchio e dei suoi accessori.
- » Staccalo dalla presa elettrica quando non è in uso e prima di qualsiasi operazione di pulizia, manutenzione o assistenza, inoltre, nel caso l'apparecchio sia dotato di spazzola semovente, staccalo dalla corrente prima di agganciarla o sganciarla.
- » Se il cavo di alimentazione appare danneggiato, deve essere sostituito dal produttore, da un suo tecnico di assistenza o da una persona altrettanto qualificata, per evitare rischi.
- » Non far passare l'apparecchio sul cavo.
- » Non lasciare incustodito l'apparecchio mentre è collegato.
- » Non utilizzare se il cavo o la spina sono danneggiati.
- » Non tirarlo né trascinarlo tenendolo per il cavo, non utilizzare il cavo come maniglia, non chiudere lo sportello sul cavo o non tirare il cavo intorno a spigoli vivi o angoli.
- » Tieni lontano il cavo dalle superfici riscaldate.
- » Per staccare la spina, afferra la spina, non il cavo.
- » Non maneggiare la spina o l'apparecchio con le mani bagnate.
- » Spegni tutti i comandi prima di staccare la spina.
- » Le pellicole in plastica possono essere pericolose. Per evitare il pericolo di soffocamento, tenerle lontane dai bambini.

- » Utilizzare solo come descritto nella guida per l'utente.
- » Usa solo gli accessori consigliati dal produttore.
- » Non immergere in acqua o liquidi.
- » Se l'apparecchio non funziona nel modo previsto, oppure è caduto o è stato danneggiato, lasciato all'aperto o caduto in acqua, non cercare di metterlo in funzione ma fallo riparare da un centro di assistenza autorizzato.
- » Non inserire oggetti nelle aperture.
- » Non usare se qualsiasi apertura è bloccata; tieni libere le aperture da polvere, lanugine, capelli, e da qualsiasi oggetto che potrebbe ridurre il flusso d'aria.
- » Presta ulteriore attenzione durante la pulizia delle scale.
- » Non utilizzarlo per aspirare liquidi infiammabili o combustibili, ad esempio petrolio, e non usarlo in aree dove potrebbero essere presenti.
- » Non aspirare materiale tossico (candeggina, ammoniaca, disorganante, ecc.).
- » Non utilizzare l'apparecchio in uno spazio confinato saturo di vapori rilasciati da vernici a base oleosa, solventi per vernici o da alcuni prodotti antitarma, polveri infiammabili o altri vapori esplosivi o tossici.
- » Non aspirare oggetti duri o taglienti come vetri, chiodi, viti, monete, ecc.
- » Tieni l'apparecchio su una superficie piana.
- » Non aspirare nulla che sia acceso o emetta fumo, come sigarette, fiammiferi o ceneri calde.
- » Non esporre alla pioggia. Conserva l'apparecchio in ambiente chiuso.
- » Collegare sempre l'apparecchio a una presa elettrica dotata di messa a terra adeguata. Non modificare la connessione di messa a terra.
- » Non dirigere getti di liquido verso apparecchiature contenenti componenti elettrici.
- » Utilizza solo liquidi del tipo e della quantità specificati nella sezione Funzionamento di questa guida.

AVVERTENZA

NON IMMERGERLO. UTILIZZALO SOLO SU SUPERFICI INUMIDITE DAL PROCESSO DI PULIZIA. UTILIZZA SOLO I PRODOTTI DI PULIZIA BISSELL DESTINATI ALL'USO CON QUESTO APPARECCHIO.

INSTALLA SEMPRE IL GALLEGGIANTE PRIMA DI ASPIRARE I LIQUIDI.

CONSERVARE QUESTE ISTRUZIONI

UTILIZZARE SOLO CON ALIMENTAZIONE A 220-240 VOLT C.A. 50-60 HZ.

Questo modello è solo per l'utilizzo domestico.

Garanzia per i consumatori

Questa Garanzia si applica solo al di fuori degli USA e del Canada. È offerta da BISSELL International Trading Company BV ("BISSELL").

Questa Garanzia è offerta da BISSELL. Ti concede diritti specifici. È offerta in aggiunta ai tuoi diritti di legge. In base alla legge hai anche altri diritti che possono variare da un paese all'altro. Puoi conoscere i tuoi diritti di legge e i relativi rimedi contattando il servizio locale di assistenza ai consumatori. Nulla di questa Garanzia sostituisce o sminuisce alcuno dei diritti o dei rimedi garantiti per legge. Se ti servono informazioni aggiuntive riguardo a questa Garanzia o devi porre domande riguardo a quanto è coperto, contatta l'Assistenza consumatori BISSELL o il tuo distributore di zona. Questa Garanzia viene offerta all'acquirente originale del prodotto nuovo e non è trasferibile. Per le richieste di intervento in base a questa Garanzia devi essere in grado di dimostrare la data d'acquisto.

Garanzia limitata di 2 anni (dalla data di acquisto da parte dell'acquirente originale)

Qualora non si verifichino le *ECCEZIONI ED ESCLUSIONI identificate di seguito, BISSELL riparerà o sostituirà (con componenti o prodotti nuovi o ricondizionati), a discrezione di BISSELL e senza alcun addebito, qualsiasi prodotto o componente difettoso o malfunzionante.

BISSELL raccomanda di conservare l'imballaggio originale e la prova della data d'acquisto per tutta la durata del periodo di Garanzia, qualora se ne presentino la necessità, per richiedere di interventi in Garanzia nel periodo. La conservazione dell'imballaggio originale aiuterà in qualsiasi riconfezionamento e trasporto eventualmente necessari, ma non è vincolante per la Garanzia.

Se il prodotto viene sostituito in Garanzia da BISSELL, il nuovo articolo godrà di questa Garanzia fino al resto della sua durata (calcolato dalla data dell'acquisto originale). Il periodo di questa Garanzia non sarà esteso, indipendentemente dal fatto che il prodotto sia riparato o sostituito.

*ECCEZIONI ED ESCLUSIONI DAI TERMINI DELLA GARANZIA

Questa Garanzia si applica ai prodotti per uso domestico personale e non commerciale, o a scopo di noleggio. I componenti consumabili come filtri, cinghie e cuscinetti di feltro, che devono essere sostituiti o riparati di volta in volta dall'utente, non sono coperti da questa Garanzia.

Questa Garanzia non si applica a nessun difetto derivante da normale usura e logoramento. Danni o malfunzionamenti causati dall'utente o da qualsiasi terza parte a seguito di incidente, negligenza, abuso, trascuratezza, o qualsiasi altro utilizzo non conforme alla Guida per l'utente, non è coperto da questa Garanzia.

Qualsiasi riparazione (o tentata riparazione) non autorizzata potrebbe invalidare questa Garanzia, qualora il danno sia stato causato da tale riparazione/tentata riparazione.

La rimozione o la manomissione della Targhetta identificativa del prodotto, o qualsiasi operazione che la renda illeggibile, rende nulla questa Garanzia.

SALVO COME STABILITO DI SEGUITO, BISSELL E I SUOI DISTRIBUTORI NON SARANNO RESPONSABILI DI QUALSIASI PERDITA O DANNO NON PREVEDIBILE O DI DANNI ACCIDENTALI O CONSEGUENTI DI QUALSIASI NATURA CONNESSI ALL'UTILIZZO DI QUESTO PRODOTTO INCLUSI, SENZA LIMITAZIONI, LA PERDITA DI PROFITTO, LA PERDITA DI AFFARI, L'INTERRUZIONE DELL'ATTIVITÀ AZIENDALE, LA PERDITA DI OPPORTUNITÀ, STRESS, DISAGI O FRUSTRAZIONI. SALVO COME STABILITO DI SEGUITO, LA RESPONSABILITÀ DI BISSELL NON POTRÀ SUPERARE IL PREZZO D'ACQUISTO DEL PRODOTTO.

BISSELL NON ESCLUDE NÉ LIMITA IN NESSUN MODO LA PROPRIA RESPONSABILITÀ IN CASO DI (A) MORTE O LESIONI PERSONALI CAUSATE DALLA NOSTRA NEGLIGENZA O DALLA NEGLIGENZA DEI NOSTRI DIPENDENTI, NOSTRI AGENTI O SUBAPPALTATORI; (B) FRODE O TRAVISAMENTO FRAUDOLENTO; (C) QUALSIASI ALTRA CAUSA CHE NON POSSA ESSERE ESCLUSA O LIMITATA PER LEGGE.

Servizio consumatori

Qualora il tuo prodotto BISSELL dovesse richiedere assistenza o per qualsiasi richiesta di intervento in base alla nostra garanzia limitata, contattaci come segue:

Sito web:

www.BISSELL.eu

E-mail:

CH: it.BISSELL.ch/contatti
IT: BISSELL.it/contatti

Numero di telefono:

CH: +41 445087140
IT: +390287368959

Visita il sito web di BISSELL: www.BISSELL.eu

Quando contatti BISSELL, tieni a portata di mano il codice dell'apparecchio di pulizia.

Registra qui il codice del modello: _____ Registra qui la data d'acquisto: _____

NOTA: Conserva la ricevuta di vendita originale. Costituisce una prova della data d'acquisto in caso di richiesta di intervento in Garanzia. Per i dettagli, leggi la Garanzia.

BELANGRIJKE VEILIGHEIDSLINSTRUCTIES

LEES ALLE INSTRUCTIES GRONDIG DOOR VOORDAT U UW APPARAAT GEBRUIKT.

Trek de stekker uit het stopcontact als u het apparaat niet gebruikt en voordat u onderhoud uitvoert. Er zijn een aantal voorzorgsmaatregelen die bij gebruik van elektrische apparaten in acht genomen moeten worden, waaronder de volgende:

WAARSCHUWING

OM HET RISICO OP BRAND, ELEKTRISCHE SCHOKKEN OF LETSEL TE BEPERKEN:

- » Dit apparaat kan door kinderen vanaf 8 jaar worden gebruikt, alsook door personen met een verminderd fysiek, zintuiglijk of mentaal vermogen of met een gebrek aan ervaring en kennis, mits ze begeleiding of instructies hebben gekregen over het veilig gebruik van het apparaat en ze de gevaren begrijpen die daarmee gepaard gaan. De reiniging en het onderhoud door de gebruiker dienen niet door kinderen zonder toezicht te gebeuren.
- » Er dient op te worden toegezien dat kinderen niet met het apparaat spelen.
- » Houd haar, loszittende kleding, vingers en overige lichaamsdelen weg bij de openingen, bewegende onderdelen en accessoires van het apparaat.
- » Trek de stekker uit het stopcontact wanneer u het apparaat niet gebruikt, voor reiniging, onderhoud of reparatie van het apparaat, en in geval uw apparaat van een opzetstuk met een bewegende borstel is voorzien, voordat u het opzetstuk bevestigt of losmaakt.
- » Als het netsnoer beschadigd is, moet het door de fabrikant, een onderhoudsmonteur of door een andere persoon met vergelijkbare kwalificaties worden vervangen om risico's te voorkomen.
- » Laat het apparaat niet over het snoer lopen.
- » Laat het apparaat niet zonder toezicht achter met de stekker in het stopcontact.
- » Gebruik het apparaat niet als het snoer of de stekker beschadigd is.
- » Trek of draag het apparaat niet via het snoer, gebruik het snoer niet als handvat, sluit geen deuren met het snoer ertussen en trek het snoer niet langs scherpe randen of hoeken.
- » Houd het snoer weg bij warme oppervlakken.
- » Om de stekker uit het stopcontact te trekken, neem de stekker en niet het snoer vast.
- » Neem de stekker of het apparaat niet vast met natte handen.
- » Schakel alle knoppen uit voordat u de stekker uit het stopcontact trekt.

- » Plastic folie kan gevaarlijk zijn. Om verstikkingsgevaar te voorkomen, dient u de folie uit de buurt van kinderen te houden.
- » Gebruik het apparaat alleen zoals aangegeven in deze gebruikershandleiding.
- » Gebruik alleen opzetstukken die door de fabrikant worden aanbevolen.
- » Dompel het apparaat niet onder in water of andere vloeistoffen.
- » Als het apparaat niet werkt zoals het hoort, gevallen is, beschadigd is, buitenshuis heeft gestaan of in het water is gevallen; doe dan geen poging om het te gebruiken, maar laat het apparaat repareren bij een bevoegd servicecentrum.
- » Stop geen objecten in de openingen.
- » Gebruik alleen opzetstukken die een van de openingen geblokkeerd is; houd openingen vrij van stof, pluizen, haar en andere zaken die de luchtstroom kunnen beperken.
- » Wees extra voorzichtig als u trappen schoonmaakt.
- » Gebruik het apparaat niet om ontvlambare of brandbare vloeistoffen op te zuigen, zoals petroleum, of gebruik het niet in ruimtes waar die aanwezig kunnen zijn.
- » Zuig geen giftige materialen op (bleekmiddel, ammoniak, gootsteenontstopper, etc.).
- » Gebruik het apparaat niet in een afgesloten ruimte, gevuld met dampen afkomstig van verf op oliebasis, ververfdunder, mottenbeschermingsmiddelen, ontvlambare stof of andere explosieve of giftige dampen.
- » Zuig geen harde of scherpe objecten op zoals glas, spijkers, schroeven, munten, etc.
- » Houd het apparaat op een horizontaal oppervlak.
- » Zuig niets op dat brandt of rookt, zoals sigaretten, lucifers of hete as.
- » Stel het apparaat niet bloot aan regen. Berg het apparaat binnenshuis op.
- » Sluit het apparaat altijd aan op een goed geaard stopcontact. Breng geen wijzigingen aan de geaarde stekker aan.
- » Vloeistoffen moeten worden weggehouden van apparatuur met elektrische onderdelen.
- » Gebruik voor de vloeistof alleen de soort en hoeveelheid die in het hoofdstuk Gebruik van deze handleiding worden aangegeven.

WAARSCHUWING

NIET ONDERDOMPELEN. ALLEEN OP OPPERVLAKKEN GEBRUIKEN DIE BEVOCHTIGD ZIJN DOOR HET SCHOONMAKEN. GEBUIK ALLEEN SCHOONMAAKMIDDELEN VAN BISSELL DIE BEDOELD ZIJN VOOR DEZE MACHINE.

INSTALLEER ALTIJD DE VLOTTER VOORDAT U NATTE ITEMS OPZUIGT.

BEWAAR DEZE INSTRUCTIES

ALLEEN TE GEBRUIKEN MET EEN 220-240 VOLT AC 50-60 HZ-VOEDING.

Dit model is alleen geschikt voor huishoudelijk gebruik.

Garantie voor de consument

Deze Garantie is alleen buiten de VS en Canada van toepassing. De garantie wordt verstrekt door BISSELL International Trading Company BV (BISSELL).

Deze Garantie wordt verstrekt door BISSELL. De Garantie biedt u specifieke rechten. Het wordt als extra voordeel aangeboden, bovenop de rechten die u volgens de wet heeft. Volgens de wet beschikt u tevens over andere rechten, welke per land kunnen verschillen. U kunt meer informatie over uw wettelijke rechten en rechtsmiddelen bekomen door contact op te nemen met uw lokale adviesdienst voor consumenten. Niets uit deze Garantie vervangt of doet afbreuk aan uw wettelijke rechten of rechtsmiddelen. Als u meer hulp nodig heeft met betrekking tot deze Garantie of vragen heeft over wat er gedekt wordt door de Garantie, neem dan gerust contact op met de klantenservice van BISSELL of uw lokale dealer.

Deze Garantie wordt aan de oorspronkelijke koper van het nieuwe product verstrekt en is niet overdraagbaar. U moet de datum van aankoop kunnen aantonen om iets volgens deze Garantie te kunnen claimen.

Beperkte garantie van 2 jaar (vanaf de datum van aankoop door de originele koper)

Behoudens de *UITZONDERINGEN EN UITSLUITINGEN die hieronder zijn vermeld, zal BISSELL elk defect of verkeerd werkend onderdeel van het product gratis repareren of vervangen, naar keuze van BISSELL (door nieuwe of gereviseerde componenten of producten).

BISSELL raadt aan om de originele verpakking en het bewijs van de aankoopdatum te bewaren zolang de Garantie duurt, voor het geval u binnen die periode een claim moet indienen volgens de Garantie. De originele verpakking is handig wanneer het product opnieuw verpakt en vervoerd moet worden, maar het is geen voorwaarde voor de Garantie.

Indien er conform deze Garantie iets vervangen wordt door BISSELL, dan geldt de Garantie voor het nieuwe item alleen voor de resterende periode van deze Garantie (berekend vanaf de datum van de originele aankoop). De periode van deze Garantie wordt niet verlengd, ongeacht of uw product gerepareerd of vervangen werd.

*UITZONDERINGEN EN UITSLUITINGEN VAN DE GARANTIEVOORWAARDEN

De Garantie is van toepassing op producten die gebruikt worden voor persoonlijk huishoudelijk gebruik en niet voor commercieel gebruik of bij verhuur. Onderdelen met een beperkte levensduur, zoals filters, riemen en zwabberdoekjes, die af en toe vervangen of onderhouden moeten worden door de gebruiker, vallen niet onder deze Garantie.

Deze Garantie is niet van toepassing op gebreken die voortkomen uit slijtage. Beschadiging en slecht functioneren veroorzaakt door de gebruiker of een derde partij, ongeacht of dat het resultaat is van een ongeluk, nalatigheid, misbruik of enig andere vorm van gebruik die niet overeenstemt met de Handleiding, wordt niet gedekt door deze Garantie.

Een onbevoegde reparatie (of poging daartoe) zal deze Garantie nietig verklaren, ongeacht of de schade werd veroorzaakt door die reparatie/poging.

Verwijdering van of knoeien met het productinformatielabel op het product, of dit label onleesbaar maken, zal deze Garantie nietig verklaren.

MET UITZONDERING VAN HETGEEN HIERONDER UITEENGEZET IS, ZIJN BISSELL EN HAAR DEALERS NOCH AANSPRAKELIJK VOOR ONVOORZIEN VERLIES OF ONVOORZIENE SCHADE, NOCH VOOR INCIDENTIELE SCHADE OF GEVOLGSCHADE VAN WELKE AARD DAN OOK, DIE GEPAARD GAAT MET HET GEBRUIK VAN DIT PRODUCT, INCLUSIEF MAAR ZONDER BEPERKING VAN INKOMSTENDERVIJING, VERLIES VAN HANDEL, WERKONDERBREKING, GEMISTE KANSEN, TEGENSPOED, ONGEMAK OF TELEURSTELLING. MET UITZONDERING VAN HETGEEN HIERONDER UITEENGEZET IS, REIKT BISSELLS AANSPRAKELIJKHEID NIET VERDER DAN DE AANKOOPPRIJS VAN HET PRODUCT.

BISSELL ZAL HAAR AANSPRAKELIJKHEID OP GEEN ENKELE WIJZE UITSLUITEN OF BEPERKEN VOOR (A) OVERLIJDEN OF PERSOONLIJK LETSEL VERORZAAKT DOOR NALATIGHEID VAN ONS OF ONZE WERKNEMERS, AGENTEN OF TOELEVERANCIERS; (B) FRAUDE OF EEN FRAUDULEUZE ONJUISTE VOORSTELLING; (C) OF EEN ANDERE KWESTIE DIE VOLGENS DE WET NIET KAN WORDEN UITGESLOTEN OF BEPERKT.

Klantenservice

Als uw BISSELL-product gerepareerd moet worden of u wilt een claim indienen conform onze beperkte garantie, dan kunt u als volgt contact met ons opnemen:

Website:

www.BISSELL.eu

E-mail:

BE: BISSELL.be/contact
NL: BISSELL.nl/contact

Telefoonnummer:

BE: +32 78480196
NL: +31 738080182

Ga naar de website van BISSELL: www.BISSELL.eu

Zorg dat u het modelnummer van de reiniger bij de hand hebt wanneer u contact opneemt met BISSELL.

Noteer uw modelnummer: _____ Noteer uw datum van aankoop: _____

OPMERKING: bewaar uw originele bewijs van aankoop zorgvuldig. Dit vormt het bewijs voor de aankoopdatum wanneer u een claim onder de Garantie wilt indienen. Zie Garantie voor meer informatie.

VIKTIGE SIKKERHETSREGLER

LES ALLE REGLENE FØR DU BRUKER APPARATET.

Koble fra stikkontakten når apparatet ikke i bruk, og før det utføres vedlikehold. Når du bruker et elektrisk apparat, må du ta visse grunnleggende forholdsregler, inkludert følgende:

ADVARSEL

SLIK REDUSERER DU FAREN FOR BRANN, ELEKTRISK STØT OG SKADER:

- » Dette apparatet kan brukes av barn fra 8 år og oppover, og personer med reduserte fysiske, sensoriske eller mentale evner eller manglende erfaring og kunnskap, så lenge de har mottatt veiledning eller instruksjon om bruk av apparatet på en sikker måte, og forstår hvilke farer som er involvert. Rengjøring og brukervedlikehold skal ikke foretas av barn, med mindre de er under oppsyn.
- » Barn bør være under oppsyn for å sikre at de ikke leker med apparatet.
- » Hold hår, løstsittende klær, fingre og alle kroppsdeler unna åpningene og de bevegelige delene i apparatet og ekstrautstyret.
- » Ta ut strømkontakten når apparatet ikke er i bruk, før rengjøring, vedlikehold eller service på apparatet og hvis apparatet har et tilbehørsverktøy med bevegelig børste, før du aktiverer eller deaktiverer verktøyet.
- » Hvis kabelen skades, må den erstattes av produsenten, serviceverkstedet eller tilsvarende kvalifisert person for å unngå fare.
- » Ikke kjør apparatet over ledningen.
- » Hvis kabelen skades, må den erstattes av produsenten, serviceverkstedet eller tilsvarende kvalifisert person for å unngå fare.
- » Ikke kjør apparatet over ledningen.
- » Ikke forlat apparatet mens det er tilkoblet strømmettet.
- » Må ikke brukes hvis ledningen eller kontakten er ødelagt.
- » Ikke dra eller bær apparatet etter ledningen, bruk ledningen som håndtak, lukk døren over ledningen eller dra ledningen rundt skarpe kanter eller hjørner.
- » Hold ledningen unna varme overflater.
- » Ta tak i kontakten, ikke ledningen, for å koble fra.
- » Slå av alle kontroller før du kobler fra.
- » Hold tak i støpslet når du ruller ledningen opp på spolen. Ikke la støpslet vikles når du ruller opp ledningen.
- » Ikke forlat apparatet mens det er tilkoblet strømmettet.
- » Må ikke brukes hvis ledningen eller kontakten er ødelagt.
- » Ikke dra eller bær apparatet etter ledningen, bruk ledningen som håndtak, lukk døren over ledningen eller dra ledningen rundt skarpe kanter eller

hjørner.

- » Hold ledningen unna varme overflater.
- » Ta tak i kontakten, ikke ledningen, for å koble fra.
- » Ikke håndter støpslet eller apparatet med våte hender.
- » Slå av alle kontroller før du kobler fra.
- » Hold tak i støpslet når du ruller ledningen opp på spolen. Ikke la støpslet vikles når du ruller opp ledningen.
- » Plastfilmen kan være farlig. For å unngå kvelningsfare må apparatet holdes unna barn.
- » Må kun brukes som beskrevet i denne brukerveiledningen.
- » Bruk kun ekstrautstyr som anbefales av produsenten.
- » Må ikke nedsenkes i vann eller annen væske.
- » Hvis apparatet ikke fungerer som det skal, har falt ned, har blitt skadet, har stått utendørs eller har blitt nedsenket i vann, må du ikke prøve å bruke det. Få apparatet reparert ved et autorisert serviceverksted.
- » Ikke plasser gjenstander i åpningene.
- » Må ikke brukes hvis noen av åpningene er blokkert. Hold åpningene fri for støv, lo, hår og alt som kan redusere luftstrømmen.
- » Vær ekstra forsiktig ved rengjøring i trapper.
- » Må ikke brukes til å sugе opp brannfarlige væsker, for eksempel bensin, eller brukes i områder hvor slike stoffer kan være til stede.
- » Ikke sug opp giftig materiale (klorblekemiddel, ammoniakk, avløpsrensere osv.)
- » Ikke bruk apparatet i et lukket rom fylt med damp fra oljemaling, løsemidler, midler for møllimpregnering, brennbart støv eller andre eksplosive eller giftige damper.
- » Ikke sug opp harde eller skarpe gjenstander som glass, spikre, skruer, myntr osv.
- » Hold apparatet på et jevnt underlag.
- » Ikke sug opp noe som brenner eller ryker, for eksempel sigaretter, fyrstikker eller varm aske.
- » Må ikke utsettes for regn. Oppbevares innendørs.
- » Du må alltid koble til en godt jordet elektrisk kontakt. Ikke modifier jordele støpsler.
- » Væske må ikke rettes mot utstyr som inneholder elektriske komponenter.
- » Bruk bare den type og mengde væsker som er angitt i bruksvsnittet i denne veiledningen.

ADVARSEL

MÅ IKKE NEDSENKES I VANN. BRUK KUN PÅ OVERFLATER SOM FUKTES AV RENGJØRINGSPROSESSEN. BRUK KUN BISSELL-RENGJØRINGSPRODUKTER SOM ER TILTENKT BRUKT MED DENNE MASKINEN.

MONTER ALLTID FLOTTØR FØR DU SUGER OPP VÅTE OBJEKTER.

TA VARE PÅ DISSE INSTRUKSENE

SKAL KUN BRUKES MED EN STRØMFORSYNING PÅ 220-240 VOLT A.C. 50-60 HZ.

Denne modellen er kun til husholdningsbruk.

Forbrukergaranti

Denne garantien gjelder kun utenfor USA og Canada. Den gis av BISSELL International Trading Company BV («BISSELL»).

Denne garantien tilbys av BISSELL. Den gir deg bestemte rettigheter. Den tilbys som en ekstra garanti i tillegg til rettighetene dine ifølge loven. Du har også andre rettigheter i henhold til loven, som kan variere fra land til land. Du får mer informasjon om dine juridiske rettigheter ved å ta kontakt med forbrukerrådet. Ingenting i denne garantien erstatter eller begrenser noen av dine rettigheter i henhold til loven. Hvis du trenger mer informasjon om denne garantien, eller har spørsmål om hva den dekker, kan du ta kontakt med BISSELL Consumer Care eller din lokale forhandler.

Denne garantien gis til den som opprinnelig kjøpte produktet nytt, og kan ikke overdras. Du må kunne bevise kjøpsdatoen for å fremsette krav under denne garantien.

Begrenset toårsgaranti (fra datoen den opprinnelige kjøperen gjorde kjøpet)

I henhold til *UNNTAK OG FRASKRIVELSER beskrevet nedenfor vil BISSELL etter forgodtbefinnende og uten omkostninger for deg reparere eller erstatte (med nye eller reproduerte komponenter eller produkter) deler eller produkter med defekter eller funksjonsfeil.

BISSELL anbefaler at originalemballasjen og beviset på kjøpsdatoen oppbevares så lenge garantiperioden gjelder, i tilfelle det blir behov for å fremsette garantikrav i løpet av garantiperioden. Bevaring av originalemballasjen forenkler eventuell pakking og transport, men er ikke noe krav i henhold til garantien.

Hvis produktet ditt erstattes av BISSELL i henhold til denne garantien, drar den nye varen nytte av den gjenstående garantiperioden (som beregnes fra datoen for det opprinnelige kjøpet). Denne garantiperioden skal ikke utvides selv om produktet repareres eller erstattes.

*UNNTAK FRA GARANTIBESTEMMELSENE

Denne garantien gjelder produkter til personlig husholdningsbruk, og som ikke brukes til kommersielle formål eller til utleie. Forbruksmateriell som filtre, belter og moppeputer, som må erstattes eller utbedres fra tid til annen, dekkes ikke av denne garantien.

Denne garantien gjelder ikke eventuelle defekter som oppstår som følge av normal slitasje. Skader eller funksjonsfeil som forårsakes av brukeren eller en tredjepart som følge av en ulykke, uaktsomhet, misbruk eller annen bruk som ikke er i samsvar med brukerhåndboken, dekkes ikke av denne garantien.

Alle uautoriserte reparasjoner (eller forsøk på reparasjoner) kan ugyldiggjøre denne garantien, uansett om skaden er forårsaket av denne reparasjonen eller forsøket på reparasjon.

Hvis typeskiltet på produktet fjernes eller gjøres uleselig, blir denne garantien ansett som ugyldig.

MED UNNTAK AV DET SOM ER ANGITT NEDENFOR, ER IKKE BISSELL ELLER DETS FORHANDLERE ANSVARLIGE FOR NOE TAP ELLER NOEN UFORUTSETT SKADE, ELLER FOR TILFELDIGE SKADER ELLER FØLGESKADER AV NOE SLAG, KNYTTET TIL BRUKEN AV DETTE PRODUKTET, INKLUDERT OG UTEN BEGRENSNINGER, TAP AV INNTekt ELLER VIRKSOMHET, AVBRUDD I FORRETNINGSDRIFT, TAPTE MULIGHETER, UBEHAG, UBELEILIGHET ELLER SKUFFELSE. MED UNNTAK AV DET SOM ER ANGITT NEDENFOR, SKAL IKKE BISSELLS ANSVAR OVERGÅ PRODUKTETS KJØPSPRIS.

BISSELL VIL IKKE PÅ NOEN MÅTE UTELUKKE ELLER BEGRENSE SITT ANSVAR FOR (A) DØDSFALL ELLER PERSONSKADER SOM SKYLDES VÅR FORSØMMELSE ELLER FORSØMMELSE HOS VÅRE ANSATTE, AGENTER ELLER UNDERLEVERANDØRER, (B) BEDRAGERI ELLER BEDRAGERISK FORLEDELSE ELLER (C) NOEN ANDRE FORHOLD SOM IKKE KAN UTELUKKES ELLER BEGRENSES I HENHOLD TIL LOVEN.

Forbrukerkontakt

Hvis BISSELL-produktet ditt trenger service eller hvis du ønsker å fremsette krav i henhold til den begrensede garantien, tar du kontakt på følgende måter:

Nettsted:

www.BISSELL.no

E-post:

BISSELL.no/kontakt-oss

Telefonnummer:

+47 21930578

Besøk BISSELLs nettsted: www.BISSELL.no

Ha modellnummeret på støvsugeren klart når du tar kontakt med BISSELL.

Noter modellnummeret ditt: _____ Noter kjøpsdatoen: _____

MERK: Behold den originale kvitteringen for kjøpet. Den beviser kjøpsdatoen i tilfelle du ønsker å fremsette et garantikrav. Se garantien for flere opplysninger.

WAŻNE INFORMACJE O BEZPIECZEŃSTWIE

PRZED SKORZYSTANIEM Z URZĄDZENIA PRZECZYTAĆ WSZYSTKIE INSTRUKCJE DOTYCZĄCE JEGO OBSŁUGI.

Odłączyć urządzenie od gniazdka, gdy nie jest używane i przed wykonaniem konserwacji. Podczas używania przyrządów elektrycznych należy przestrzegać podstawowych środków ostrożności, następujących zasad:

OSTRZEŻENIE

ABY ZMINIMALIZOWAĆ RYZYKO POŻARU, PORĄŻENIA PRĄDEM LUB USZKODZENIA CIAŁA:

- » Urządzenie może być używane przez dzieci w wieku od 8 lat oraz osoby o ograniczonej sprawności fizycznej, czuciowej lub psychicznej bądź osoby nieposiadające odpowiedniego doświadczenia i wiedzy, jeśli pozostają pod nadzorem lub zostały poinstruowane, jak korzystać z urządzenia w sposób bezpieczny, i rozumieją potencjalne zagrożenia. Czynności czyszczenia oraz konserwacji urządzenia nie mogą być wykonywane przez dzieci bez nadzoru.
- » Należy dopilnować, żeby dzieci nie wykorzystywały urządzenia do zabawy.
- » Włosy, luźne ubrania, palce oraz wszystkie części ciała należy trzymać z dala od otworów i ruchomych części urządzenia oraz jego akcesoriów.
- » Odłączyć urządzenie od gniazdka elektrycznego, gdy nie jest używane, przed czyszczeniem, konserwacją lub serwisowaniem, a gdy urządzenie wyposażono w akcesoria z ruchomą szczotką – przed założeniem lub zdjęciem tych akcesoriów.
- » Jeśli przewód zasilający jest uszkodzony, powinien zostać wymieniony u producenta, w autoryzowanym serwisie lub przez osobę o odpowiednich kwalifikacjach, aby uniknąć zagrożenia.
- » Nie należy najechać urządzeniem na przewód.
- » Nie pozostawiać urządzenia bez nadzoru, kiedy jest podłączone do prądu.
- » Nie należy używać urządzenia, jeżeli przewód lub wtyczka są uszkodzone.
- » Nie należy wyciągać wtyczki ani przenosić urządzenia, ciągnąc za przewód. Przewodu nie należy używać jako uchwytu, przycinać go drzwiami ani przeciągać po ostrych krawędziach i narożnikach.
- » Przewód należy trzymać z dala od gorących powierzchni.
- » Aby odłączyć urządzenie od prądu, należy chwycić za wtyczkę, a nie za przewód.
- » Nie dotykać wtyczki ani urządzenia mokrymi rękami.
- » Przed odłączeniem urządzenia wyłączyć wszystkie przyciski sterujące.
- » Plastikowa folia może stanowić niebezpieczeństwo. Aby zapobiec ryzyku uduszenia, trzymać z dala od dzieci.
- » Urządzenie należy stosować wyłącznie w sposób opisany w niniejszej instrukcji obsługi.

- » Używać urządzenia wyłącznie z oprzyrządowaniem zalecanym przez producenta.
- » Nie należy zanurzać urządzenia w wodzie lub cieczy.
- » Jeśli urządzenie nie działa prawidłowo, zostało upuszczone, zniszczone, pozostawione na zewnątrz lub wpadło do wody, nie należy go używać i należy zlecić naprawę w autoryzowanym serwisie.
- » Nie umieszczać żadnych przedmiotów w otworach urządzenia.
- » Nie należy używać urządzenia, jeżeli którykolwiek z otworów jest zablokowany. Urządzenie należy chronić przed kurzem, sierścią, włosami i wszystkim tym, co może ograniczać przepływ powietrza.
- » Należy zachować szczególną ostrożność podczas sprzątania schodów.
- » Urządzenie nie należy używać w celu zbierania zapalnych lub łatwopalnych płynów, takich jak ropa naftowa, ani stosować w obszarach, w których mogą one występować.
- » Nie należy zbierać materiałów toksycznych (wybielaczy chlorowych, amoniaku, środków do udrożniania kanalizacji itp.).
- » Nie należy używać urządzenia w zamkniętych pomieszczeniach, w których obecne są opary farb olejnych, rozcieńczalników do farb lub niektórych środków przeciw molom bądź też w których znajduje się łatwopalny pył lub inne wybuchowe lub toksyczne opary.
- » Nie należy zbierać twardych lub ostrych przedmiotów, takich jak szkło, gwoździe, śruby, monety itp.
- » Należy trzymać urządzenie na równej powierzchni.
- » Nie należy zbierać płonących lub dymiących przedmiotów lub materiałów, takich jak papierosy, zapalki lub gorący popiół.
- » Nie wystawiać na działanie deszczu. Przechowywać w pomieszczeniach zamkniętych.
- » Urządzenie zawsze podłączać do odpowiednio uziemionego gniazdka elektrycznego. Nie należy modyfikować wtyczki z uziemieniem.
- » Nie kierować płynu na urządzenia z komponentami elektrycznymi.
- » Używać wyłącznie płynów wskazanych w części dotyczącej eksploatacji niniejszej instrukcji obsługi, zawsze w podanych ilościach.

OSTRZEŻENIE

NIE ZANURZAĆ. UŻYWAĆ TYLKO NA POWIERZCHNIACH ZWILŻONYCH PODCZAS PROCESU CZYSZCZENIA. UŻYWAĆ WYŁĄCZNIE ŚRODKÓW CZYSZCZĄCYCH BISSELL PRZEZNACZONYCH DO UŻYTKU Z TYM URZĄDZENIEM.

ZAWSZE ZAMONTOWAĆ PŁYWAK PRZED KAŻDĄ CZYNNIÓSIĄ ODKRYWANIA NA MOKRO.

NALEŻY ZACHOWAĆ TĘ INSTRUKCJĘ

URZĄDZENIE PRZEZNACZONE WYŁĄCZNIE DO ZASILANIA PRĄDEM O NAPIĘCIU 220-240 V AC, 50-60 HZ.

Ten model jest przeznaczony wyłącznie do użytku domowego.

Gwarancja konsumentka

Gwarancja ma zastosowanie wyłącznie poza USA i Kanadą. Jest ona udzielana przez firmę BISSELL International Trading Company BV („BISSELL”).

Gwarancja udzielana jest przez firmę BISSELL. Przynajmniej ona klientom określone prawa. Jest oferowana w ramach dodatkowych korzyści obok uprawnień wynikających z krajowych przepisów prawnych. Klient może mieć również inne uprawnienia wynikające z przepisów prawnych, które mogą różnić się w poszczególnych krajach. Informacje na temat przysługujących praw i świadczeń można zdobyć, kontaktując się z lokalnym rzecznikiem praw konsumenta. Żadne z postanowień niniejszej gwarancji nie zastępuje ani nie zmniejsza zakresu jakichkolwiek uprawnień wynikających z lokalnego prawa. Jeśli potrzebujesz dodatkowych informacji dotyczących niniejszej gwarancji lub masz pytania dotyczące jej zakresu, skontaktuj się z działem obsługi Klienta BISSELL lub z lokalnym dystrybutorem.

Niniejsza gwarancja jest udzielana pierwszemu nabywcy produktu i nie podlega przeniesieniu. Aby skorzystać z niniejszej gwarancji, należy udowodnić datę zakupu produktu.

Ograniczona dwuletnia gwarancja (od daty zakupu przez pierwszego nabywcę)

Poza *WYJĄTKAMI I WYKLUCZENIAMI podanymi poniżej firma BISSELL zobowiązuje się do naprawy lub wymiany (na nowe lub fabrycznie regenerowane części lub produkty) wadliwych lub źle działających części lub produktów, według własnego uznania i bezpłatnie.

Firma BISSELL zaleca zachowanie oryginalnego opakowania i paragonu/faktury z datą zakupu przez cały okres trwania gwarancji na wypadek wystąpienia potrzeby skorzystania z niej. Zachowanie oryginalnego opakowania może ułatwić proces pakowania i transportu urządzenia, ale nie jest warunkiem skorzystania z gwarancji.

Jeżeli w ramach niniejszej gwarancji firma BISSELL wymieni produkt na nowy model, będzie on objęty gwarancją przez pozostały okres jej ważności (licząc od daty zakupu pierwszego produktu). Okres tej gwarancji nie podlega przedłużeniu bez względu na to, czy dany produkt zostanie naprawiony czy wymieniony.

*WYJĄTKI I WYKLUCZENIA DOTYCZĄCE GWARANCJI

Niniejsza gwarancja dotyczy produktów wykorzystywanych do prywatnego użytku domowego, a nie zastosowań komercyjnych lub wypożyczania. Elementy podlegające zużyciu, takie jak filtry, pasy i pady na mopa, które muszą być okresowo wymieniane lub serwisowane przez użytkownika, nie są objęte niniejszą gwarancją.

Niniejsza Gwarancja nie obejmuje usterek występujących w sposób naturalny w wyniku eksploatacji. Niniejszą gwarancją nie są objęte uszkodzenia lub uszkodzenia spowodowane przez użytkownika lub osoby trzecie w wyniku wypadku, zaniedbania, nieprawidłowego użycia, niedopatrzenia ani jakiegokolwiek innego użytkownika niezgodnego z instrukcją obsługi.

Nieautoryzowane naprawy (lub próby napraw) mogą spowodować unieważnienie gwarancji bez względu na to, czy uszkodzenie nastąpiło w wyniku tej naprawy/próby.

Gwarancja traci ważność w przypadku usunięcia lub sfalszowania etykiety z oznakowaniem produktu na produkcie lub w przypadku, gdy stanie się ona nieczytelna.

Z WYŁĄCZENIEM PONIŻSZYCH ZASTRZEŻEŃ FIRMA BISSELL I JEJ DYSTRYBUTORZY NIE PONOSZĄ ODPOWIEDZIALNOŚCI ZA JAKIEKOLWIEK STRATY LUB SZKODY, KTÓRYCH NIE MOŻNA PRZEWIDZIEĆ, ANI ZA SZKODY PRZYPADKOWE LUB WTORNE DOWOLNEGO RODZAJU WYNIKŁE ZE STOSOWANIA PRODUKTU, W TYM W SZCZEGÓLNOŚCI ZA UTRATĘ ZYSKÓW, UTRATĘ MOŻLIWOŚCI PROWADZENIA DZIAŁALNOŚCI, PRZERWĘ W DZIAŁALNOŚCI, UTRATĘ OKAZJI DO ZWIEKSZENIA ZYSKÓW, STRES, NIEDOGODNOŚCI LUB NIEZADOWOLENIE Z PRODUKTU. Z WYŁĄCZENIEM PONIŻSZYCH ZASTRZEŻEŃ ZAKRES ODPOWIEDZIALNOŚCI FIRMY BISSELL NIE MOŻE PRZEKROCZYĆ CENY ZAKUPU PRODUKTU.

FIRMA BISSELL NIE WYKLUCZA ANI NIE OGRANICZA W ŻADEN SPOŚÓB ODPOWIEDZIALNOŚCI FIRMY ZA: (A) ŚMIERĆ LUB USZKODZENIE CIAŁA SPOWODOWANE NASZYM ZANIEDBANIEM LUB ZANIEDBANIEM ZE STRONY NASZYCH PRACOWNIKÓW, POSREDMNIKÓW LUB PODWYKONAWCÓW; (B) OSZUSTWO LUB ŚWIADOME WPROWADZENIE W BŁĄD; (C) DOWOLNY INNY PRZYPADEK, ZA KTÓRY ODPOWIEDZIALNOŚĆ NIE MOŻE ZOSTAĆ WYKLUCZONA LUB OGRANICZONA W ŚWIETLE PRAWA.

Centrum Obsługi Klienta

Jeśli produkt BISSELL wymaga naprawy lub skorzystania z ograniczonej gwarancji, prosimy o kontakt w następujący sposób:

Strona internetowa:
www.BISSELL.pl

Adres e-mail:
BISSELL.pl/skontaktuj-sie-z-nami

Numer telefonu:
+48 (0)221284879

Odwiedź stronę internetową BISSELL: www.BISSELL.pl

Kontaktując się z BISSELL, należy mieć przygotowany numer modelu urządzenia.

Wpisz numer modelu: _____ Wpisz datę zakupu: _____

UWAGA: Zachowaj oryginalny paragon. Stanowi on dowód daty zakupu w przypadku roszczenia gwarancyjnego. Więcej informacji można znaleźć w tekście gwarancji.

INSTRUÇÕES DE SEGURANÇA IMPORTANTES

LEIA TODAS AS INSTRUÇÕES ANTES DE UTILIZAR O APARELHO.

Desligue o aparelho da tomada quando não o estiver a utilizar ou antes de proceder à manutenção. Quando utiliza um aparelho elétrico deve tomar precauções básicas, incluindo as seguintes:

ADVERTÊNCIA

PARA REDUZIR O RISCO DE INCÊNDIO, CHOQUE ELÉTRICO OU LESÃO:

- » Este aparelho pode ser utilizado por crianças a partir dos 8 anos de idade e por pessoas com capacidades físicas, sensoriais ou mentais reduzidas ou com falta de experiência e conhecimento, caso sejam supervisionadas ou orientadas relativamente à utilização do aparelho de forma segura e compreendam os perigos envolvidos. A limpeza e a manutenção a cargo do utilizador não devem ser executadas por crianças sem supervisão.
- » As crianças devem ser supervisionadas para assegurar que não brincam com o aparelho.
- » Mantenha o cabelo, a roupa solta, os dedos e todas as partes do corpo afastadas de aberturas e de peças em movimento do aparelho e dos seus acessórios.
- » Desligue da tomada elétrica quando não estiver em utilização, antes de proceder à limpeza, manutenção ou reparação do aparelho e caso o seu aparelho possuir uma ferramenta acessória com uma escova móvel, antes de conectar ou desconectar a ferramenta.
- » Se o cabo de alimentação for danificado deve ser substituído pelo fabricante, pelo técnico de reparação ou por pessoas com qualificação equivalente, de modo a evitar perigos.
- » Não passe o aparelho por cima do cabo.
- » Não se afaste do aparelho enquanto este estiver ligado.
- » Não utilize com um cabo ou ficha danificados.
- » Não puxe nem transporte o aparelho pelo cabo, não utilize o cabo como uma pega, não feche a porta no cabo, nem puxe o cabo em extremidades ou cantos afiados.
- » Mantenha o cabo afastado de superfícies aquecidas.
- » Para retirar a ficha da tomada, puxe-a pela ficha e não pelo cabo.
- » Não manuseie a ficha nem o aparelho com as mãos molhadas.
- » Desligue todos os controlos antes de retirar a ficha da tomada.
- » As películas de plástico podem ser perigosas. Para evitar o risco de asfixia, manter fora do alcance das crianças.

- » Utilize apenas conforme descrito neste manual do utilizador.
- » Utilize apenas os acessórios recomendados pelo fabricante.
- » Não mergulhe em água ou em líquidos.
- » Caso o aparelho não esteja a funcionar como esperado, tenha caído, tenha sido danificado, tenha sido deixado no exterior ou tenha estado em contacto com água, não tente trabalhar com o mesmo e solicite a sua reparação junto de um centro de reparação autorizado.
- » Não coloque objetos nas aberturas.
- » Não utilize com nenhuma das aberturas bloqueadas; retire pó, pelos, cabelos e tudo o que possa reduzir o fluxo de ar.
- » Tenha cuidados redobrados quando estiver a fazer limpeza em escadas.
- » Não utilize o aparelho para aspirar líquidos inflamáveis ou combustíveis, tais como petróleo, nem em áreas onde estes possam estar presentes.
- » Não utilize o aparelho para aspirar material tóxico (lixívia de cloro, amónia, desentupidores, etc.).
- » Não utilize o aparelho num espaço fechado cheio de vapores provenientes de tinta de base de óleo, de diluente de tinta, de algumas substâncias de tratamento contra as traças, de pó inflamável ou de outros vapores tóxicos ou explosivos.
- » Não utilize o aparelho para aspirar objetos duros ou afiados tais como vidro, pregos, parafusos, moedas, etc.
- » Mantenha o aparelho numa superfície nivelada.
- » Não utilize o aparelho para aspirar objetos em chamas ou com fumo tais como cigarros, fósforos ou cinzas quentes.
- » Não exponha à chuva. Armazene no interior.
- » Ligue sempre a uma tomada elétrica devidamente ligada à terra. Não modifique a tomada com ligação à terra.
- » Não devem ser colocados líquidos em equipamentos com componentes elétricos.
- » Utilize apenas o tipo e a quantidade de líquidos especificados na secção de funcionamento deste manual.

ADVERTÊNCIA

NÃO MERGULHE O APARELHO. UTILIZE APENAS EM SUPERFÍCIES HUMEDECIDAS PELO PROCESSO DE LIMPEZA. UTILIZE APENAS PRODUTOS DE LIMPEZA DA BISSELL DESTINADOS A SEREM UTILIZADOS COM ESTE APARELHO.

MONTE SEMPRE O FLUTUADOR ANTES DE QUALQUER ASPIRAÇÃO DE LÍQUIDOS.

GUARDE ESTAS INSTRUÇÕES

O APARELHO DEVE SER APENAS LIGADO A UMA FONTE DE ALIMENTAÇÃO DE 220-240 V CA 50-60 HZ.

Este modelo destina-se apenas a utilização doméstica.

Garantia do consumidor

Esta Garantia aplica-se apenas fora dos E.U.A. e do Canadá. Esta Garantia é fornecida pela BISSELL International Trading Company BV ("BISSELL").

Esta Garantia é fornecida pela BISSELL. Esta Garantia confere-lhe direitos específicos. Esta Garantia confere benefícios adicionais relativamente aos seus direitos ao abrigo da lei. Além desses direitos, existem outros direitos que a lei reconhece que variam de país para país. Pode informar-se sobre os seus direitos e recursos jurídicos ao entrar em contacto com o serviço de aconselhamento ao consumidor local. Nada nesta Garantia substitui ou reduz quaisquer dos seus direitos ou recursos jurídicos. Entre em contacto com o Apoio ao cliente da BISSELL ou com o seu distribuidor local se precisar de esclarecimentos adicionais em relação a esta Garantia ou se tiver questões em relação à cobertura da mesma.

Esta Garantia é fornecida ao comprador original do produto novo e não é transferível. Tem de apresentar prova da data de compra para poder reclamar esta Garantia.

Garantia limitada de 2 anos (a partir da data de compra pelo comprador original)

Sujeita às *EXCEÇÕES E EXCLUSÕES abaixo identificadas, a BISSELL irá proceder à reparação ou substituição (com componentes ou produtos novos ou refabricados), à escolha da BISSELL, sem quaisquer custos, de qualquer peça ou produto com defeito ou avaria.

A BISSELL recomenda que guarde a embalagem original e a prova da data de compra durante o período de Garantia, caso surja a necessidade, dentro desse mesmo período, de reclamar a Garantia. Guardar a embalagem original irá ajudar em termos de reembolso e transporte, mas não é uma condição da Garantia.

Se o seu produto for substituído pela BISSELL recorrendo a esta Garantia, o novo item beneficia do restante prazo desta Garantia (calculado a partir da data de compra original). O período desta Garantia não será prolongado, independentemente de o produto ser ou não reparado ou substituído.

*EXCEÇÕES E EXCLUSÕES DOS TERMOS DA GARANTIA

Esta Garantia aplica-se a produtos destinados à utilização doméstica pessoal e não para fins comerciais ou para alugar. Os componentes consumíveis, tais como os filtros, as correias e as mopas, que têm de ser substituídos ou sujeitos a manutenção periódica por parte do utilizador, não estão cobertos por esta Garantia.

Esta Garantia não se aplica a qualquer defeito resultante de desgaste natural. Os danos ou as avarias causados pelo utilizador ou por terceiros, seja como resultado de acidente, negligência, utilização abusiva, negligente ou qualquer outra utilização que não esteja

em conformidade com o Manual do Utilizador não estão cobertos por esta Garantia.

Uma reparação (ou tentativa de reparação) não autorizada poderá anular esta Garantia, independentemente de terem sido causados ou não danos por essa reparação/tentativa.

Retirar ou alterar a Etiqueta de Classificação do Produto que se encontra no produto ou torná-la ilegível irá anular esta Garantia.

COM A EXCEÇÃO DO QUE É ABAIXO INDICADO, A BISSELL E OS SEUS DISTRIBUIDORES NÃO SÃO RESPONSÁVEIS POR QUAISQUER PERDAS OU DANOS NÃO PREVISTOS OU POR DANOS ACIDENTAIS OU INDIRECTOS, DE QUALQUER NATUREZA, ASSOCIADOS À UTILIZAÇÃO DESTES PRODUTOS, INCLUINDO, ENTRE OUTROS, A PERDA DE LUCRO, PERDA DE NEGÓCIOS, INTERRUPÇÃO DE NEGÓCIOS, PERDA DE OPORTUNIDADES, ANGSTIA, INCONVENIÊNCIA OU DECEÇÃO. À EXCEÇÃO DO QUE É ABAIXO INDICADO, A RESPONSABILIDADE DA BISSELL NÃO VAI ALÉM DO PREÇO DE COMPRA DO PRODUTO.

A BISSELL NÃO EXCLUI OU LIMITA, DE QUALQUER FORMA, A SUA RESPONSABILIDADE POR (A) MORTE OU LESÃO PESSOAL CAUSADA PELA NOSSA NEGLIGÊNCIA OU PELA NEGLIGÊNCIA DOS NOSSOS COLABORADORES, AGENTES OU SUBCONTRATADOS; (B) FRAUDE OU REPRESENTAÇÃO FRAUDULENTA; (C) OU QUALQUER OUTRA SITUAÇÃO QUE NÃO POSSA SER EXCLUÍDA OU LIMITADA AO ABRIGO DA LEGISLAÇÃO.

Apoio ao cliente

Se, relativamente aos produtos BISSELL, precisar dos serviços de manutenção ou de reclamar a nossa garantia limitada, entre em contacto pelos seguintes meios:

Local na rede Internet:
www.BISSELL.pt

E-mail:
BISSELL.pt/contacto

Número de telefone:
+351 300506286

Visite o website da BISSELL: www.BISSELL.pt

Quando entrar em contacto com a BISSELL, tenha o número do modelo do aparelho de limpeza à mão.

Introduza o número do modelo: _____ Introduza a data de compra: _____

NOTA: Guarde as faturas de venda originais. Estas faturas constituem prova da data de compra na eventualidade de recorrer à Garantia. Consulte a Garantia para mais informações.

ВАЖНЫЕ ИНСТРУКЦИИ ПО ТЕХНИКЕ БЕЗОПАСНОСТИ

ПРЕЖДЕ ЧЕМ ПРИСТУПИТЬ К ИСПОЛЬЗОВАНИЮ ЭТОГО ПРИБОРА, ПРОЧИТАЙТЕ ВСЕ ИНСТРУКЦИИ.

Отсоединяйте прибор от электророзетки, когда он не используется и перед проведением обслуживания. Пользуясь электрическим прибором, обязательно соблюдайте основные меры предосторожности, включая перечисленные ниже.

⚠ ОСТОРОЖНО

для УМЕНЬШЕНИЯ РИСКА ВОЗГОРАНИЯ, ПОРАЖЕНИЯ ЭЛЕКТРИЧЕСКИМ ТОКОМ ИЛИ ПОЛУЧЕНИЯ ТРАВМЫ СОБЛЮДАЙТЕ СЛЕДУЮЩИЕ ПРАВИЛА.

- » Данным прибором могут пользоваться дети возрастом от 8 лет и старше, а также лица с ограниченными физическими, сенсорными или умственными возможностями либо с недостаточным уровнем опыта или знаний, при условии что они получили наставления или инструкции по безопасному использованию данного прибора и осознали связанные с этим потенциальные риски. В отсутствие присмотра со стороны взрослых детям запрещено производить чистку и текущее обслуживание прибора.
- » Детям следует объяснить, чтобы они не использовали этот прибор в качестве игрушки.
- » Следите за тем, чтобы Ваши волосы и детали свободной одежды не попали в отверстия и между движущимися деталями прибора и аксессуаров, а также не прикасайтесь к ним пальцами, руками и другими частями тела.
- » Отсоединяйте прибор от электророзетки, когда он не используется, а также перед его чисткой, текущим или сервисным обслуживанием и перед установкой или снятием насадок с движущимися щетками, если такие насадки входят в комплект поставки прибора.
- » В случае повреждения шнура питания он — во избежание рисков — подлежит замене производителем, назначенной им сервисной организацией или другим лицом, обладающим необходимой квалификацией.
- » Не наезжайте прибором на шнур.
- » Не оставляйте подключенный к сети электропитания прибор без присмотра.
- » Не используйте прибор, если повреждены его шнур или вилка.
- » Не подтягивайте и не переносите прибор, держа его за шнур, не используйте сложенный шнур в качестве ручки, не допускайте защелкивания шнура дверью и не тяните за шнур,гибающий острые кромки или углы.
- » Не прокладываете шнур рядом с горячими поверхностями.
- » Отсоединяя прибор от электророзетки, тяните за вилку, а не за шнур.

- » Не прикасайтесь к вилке и к прибору влажными руками.
- » Переверните все переключатели в выключенное положение, прежде чем отсоединить прибор от электророзетки.
- » Упакочная пленка может представлять опасность. Во избежание удушья не позволяйте детям играть с ней.
- » Используйте прибор только в соответствии с описанием, приведенным в данном руководстве.
- » Используйте только те насадки, которые рекомендованы производителем.
- » Не погружайте прибор в воду или другие жидкости.
- » Если прибор не работает надлежащим образом, если он падал, был поврежден, оставлен вне помещения или погружался в воду, не пытайтесь его использовать, а сдайте в ремонт в авторизованный сервисный центр.
- » Не вставляйте в отверстия никакие предметы.
- » Не используйте прибор, если какие-либо из его отверстий закупорены; очищайте их от пыли, гуха, волос и любого мусора или предметов, способных ограничить подачу воздуха.
- » Будьте особенно осторожны при уборке лестниц.
- » Не используйте прибор для сбора легковоспламеняемых или горячих жидкостей, например бензина, и не эксплуатируйте его там, где они могут храниться.
- » Не используйте прибор для сбора токсичных материалов (хлорсодержащий отбеливатель, аммиак, очиститель для сточных труб и т. д.).
- » Не используйте прибор в замкнутом пространстве при наличии в нем паров масляных красок, растворителей, некоторых противомольных средств, а также огнеопасной пыли и других взрывоопасных или токсичных паров.
- » Не используйте прибор для сбора твердых или острых предметов, например осколков стекла, гвоздей, шурупов, монет и т. д.
- » Прибор следует устанавливать на ровной поверхности.
- » Не используйте прибор для сбора горящих или тлеющих предметов, например сигарет, спичек или горячей золы.
- » Следите за тем, чтобы прибор не попал под дождь. Храните его в помещении.
- » Подключайте прибор только к электророзетке с надлежащим заземлением. Не вносите изменений в конструкцию заземляющей вилки.
- » Струю жидкости не следует направлять на оборудование, оснащенное электрическими компонентами.
- » Используйте жидкости только тех типов и только в тех объемах, которые указаны в разделе «Эксплуатация» настоящего руководства.

⚠ ОСТОРОЖНО

НЕ ПОГРУЖАЙТЕ ПРИБОР В ЖИДКОСТИ. ИСПОЛЬЗУЙТЕ ЕГО ДЛЯ ЧИСТКИ ПОВЕРХНОСТЕЙ, СМОЧЕННЫХ ТОЛЬКО В ПРОЦЕССЕ УБОРКИ. ИСПОЛЬЗУЙТЕ ТОЛЬКО ЧИСТЯЩИЕ СРЕДСТВА МАРКИ BISSELL, ПРЕДНАЗНАЧЕННЫЕ ДЛЯ ДАННОГО ПРИБОРА.

ПЕРЕД НАЧАЛОМ СБОРА ЖИДКОСТИ ОБЯЗАТЕЛЬНО УСТАНОВИТЕ ПОГЛАВКО.

СОХРАНИТЕ ДАННОЕ РУКОВОДСТВО ПОЛЬЗОВАТЕЛЯ

для РАБОТЫ ТОЛЬКО ОТ СЕТИ ПИТАНИЯ 220-240 ВОЛЬТ ПЕРЕМЕННОГО ТОКА, 50/60 ГЦ.
Данная модель предназначена только для бытового пользования.

Потребительская гарантия

Настоящая гарантия действительна только за пределами США и Канады. Она предоставляется компанией BISSELL International Trading Company BV (далее «BISSELL»).

Настоящая гарантия предоставляется компанией BISSELL. В соответствии с ней, Вам предоставляется ряд конкретных юридических прав, дополняющих те, которыми Вы обладаете по закону. Кроме того, Вы обладаете и другими законными правами, перечень которых может варьироваться в разных странах. Подробную информацию о своих юридических правах и средствах защиты Вы можете получить, обратившись в местную службу защиты прав потребителей. Никакое из положений настоящей Гарантии не заменяет и не сужает Ваших юридических прав или средств защиты. Если Вам потребуется дополнительная информация о настоящей Гарантии или разъяснение о потенциальных гарантийных случаях, обратитесь, пожалуйста, в Отдел поддержки клиентов компании BISSELL или к местному дистрибьютору.

Настоящая Гарантия предоставляется только первоначальному покупателю товара и не подлежит передаче другим лицам. В случае предъявления претензии по настоящей Гарантии Вам потребуется представить документ, подтверждающий факт и дату покупки товара.

Ограниченная двухлетняя гарантия (действующая с момента приобретения первоначальным покупателем)

С учетом нижеследующих ***ИСКЛЮЧЕНИЙ И ОГОВОРОК** компания BISSELL обязуется по своему усмотрению бесплатно отремонтировать или заменить (с использованием новых или восстановленных компонентов или изделий) любые дефектные или неисправные детали или изделия.

Компания BISSELL рекомендует в течение всего гарантийного срока сохранять оригинальную упаковку и документы, подтверждающие факт и дату покупки, которые потребуются в случае предъявления претензии по настоящей Гарантии. Наличие оригинальной упаковки поможет в случае повторной упаковки и транспортировки изделия, но не является обязательным условием для исполнения гарантийных обязательств.

Если компания BISSELL решит заменить товар по настоящей Гарантии, то на новый товар будет предоставлен оставшийся срок действия настоящей Гарантии (рассчитанный со дня первоначальной продажи). Срок действия настоящей Гарантии не подлежит продлению ни в случае ремонта, ни в случае замены Вашего товара.

*ИСКЛЮЧЕНИЯ И ОГОВОРКИ ПО НАСТОЯЩЕЙ ГАРАНТИИ

Настоящая Гарантия предоставляется на приборы, используемые только в личных бытовых целях, но не в коммерческих целях или для сдачи в аренду. Настоящая Гарантия не распространяется на заменяемые компоненты, такие как фильтры, ремни и накладки, подлежащие периодической замене или обслуживанию пользователем.

Настоящая Гарантия не распространяется на какие-либо дефекты, возникшие вследствие нормального износа. Настоящая Гарантия не распространяется на повреждения или неисправности, возникшие по вине пользователя или какого-либо третьего лица вследствие поломки, недосмотра,

неадекватного или небрежного использования либо нарушения правил эксплуатации, изложенных в настоящем Руководстве пользователя.

В случае несанкционированного ремонта (или попытки ремонта) настоящая Гарантия может быть аннулирована независимо от того, явилось ли повреждение результатом такого ремонта/попытки ремонта или нет.

В случае снятия, подделки или приведения Паспортной таблички товара в нечитабельное состояние настоящая Гарантия аннулируется.

КРОМЕ СЛУЧАЕВ, ПЕРЕЧИСЛЕННЫХ НИЖЕ, НИ КОМПАНИЯ BISSELL, НИ ЕЕ ДИСТРИБЬЮТОРЫ НЕ НЕСУТ ОБЯЗАТЕЛЬСТВ ПО КАКИМ БЫ ТО НИ БЫЛО НЕПРЕДВИДЕННЫМ, СЛУЧАЙНЫМ ИЛИ КОСВЕННЫМ УБЫТКИМ, ВОЗНИКШИМ В РЕЗУЛЬТАТЕ ИСПОЛЬЗОВАНИЯ НАСТОЯЩЕГО ТОВАРА, ВКЛЮЧАЯ, ПОМИМО ВСЕГО ПРОЧЕГО, УБЫТКИ ВСЛЕДСТВИЕ ПОТЕРИ ПРИБЫЛИ, ПОТЕРИ БИЗНЕСА, ПРИОСТАНОВКИ БИЗНЕС-ДЕЯТЕЛЬНОСТИ, ПОТЕРИ ВОЗМОЖНОСТИ, РАЗОЧАРОВАНИЯ, ПРИЧИНЕНИЯ НЕУДОБСТВ ИЛИ НЕОПРАВДАВШИХСЯ ОЖИДАНИЙ. КРОМЕ СЛУЧАЕВ, ПЕРЕЧИСЛЕННЫХ НИЖЕ, ОБЯЗАТЕЛЬСТВА КОМПАНИИ BISSELL НЕ БУДУТ ПРЕВЫШАТЬ СТОИМОСТИ ПРИОБРЕТЕНИЯ ДАННОГО ТОВАРА.

КОМПАНИЯ BISSELL НЕ ИСКЛЮЧАЕТ И НЕ ОГРАНИЧИВАЕТ СВОИХ ОБЯЗАТЕЛЬСТВ В СЛУЧАЕ (А) СМЕРТИ ИЛИ ПОЛУЧЕНИЯ ТРАВМЫ ПО ПРИЧИНЕ ХАЛАТНОСТИ КОМПАНИИ ИЛИ ЕЕ СОТРУДНИКОВ, ПРЕДСТАВИТЕЛЕЙ ИЛИ СУБПОДРЯДЧИКОВ; (Б) МОШЕННИЧЕСТВА ИЛИ НАМЕРЕННОГО ВВЕДЕНИЯ В ЗАБЛУЖДЕНИЕ; (В) ЛЮБОЙ ДРУГОЙ СИТУАЦИИ, ОТВЕТСТВЕННОСТЬ ПРИ ВОЗНИКНОВЕНИИ КОТОРОЙ НЕ ПОДЛЕЖИТ ИСКЛЮЧЕНИЮ ИЛИ ОГРАНИЧЕНИЮ В СИЛУ ДЕЙСТВИЯ ЗАКОНА.

Поддержка клиентов

Если приобретенное Вами изделие марки BISSELL потребует техобслуживания или Вы решите предъявить претензию по нашей ограниченной гарантии, свяжитесь с нами, используя приведенные ниже данные.

Веб-сайт
www.BISSELL.ru

Направить электронное письмо через:
BISSELL.ru/contact

Дополнительную информацию по местонахождению организаций на территории Российской Федерации, уполномоченных изготовителем (продавцом) на принятии претензий от потребителей и производящих ремонт и техническое обслуживание товара, Вы можете получить по телефону: 8-800-100-55-88 с 09:00 до 21:00 (ежедневно, время московское).

Посетите сайт компании BISSELL по адресу www.BISSELL.ru

Обращаясь в компанию BISSELL, сообщите номер модели изделия.

Запишите номер модели: _____ . Запишите дату покупки: _____ .

ПРИМЕЧАНИЕ. Сохраните кассовый чек. Он подтверждает факт и дату покупки на случай предъявления претензии по настоящей Гарантии. Подробная информация содержится в тексте Гарантии.

VIKTIGA SÄKERHETSANVISNINGAR

LÄS ALLA ANVISNINGAR INNAN DU ANVÄNDER APPARATEN.

Koppla ur apparaten ur vägguttaget när den inte används och före underhållsåtgärder. När du använder en elektrisk apparat ska du vidta grundläggande försiktighetsåtgärder, bland annat följande:

VARNING

MINSKA RISKEN FÖR BRAND, ELSTÖTAR ELLER SKADOR GENOM ATT TÄNKA PÅ FÖLJANDE:

- » Denna apparat kan användas av barn från 8 års ålder och av personer med nedsatt fysisk, sensorisk eller mental kapacitet eller brist på erfarenhet och kunskap om de har fått handledning eller anvisningar om hur apparaten används på ett säkert sätt och förstår de risker som är involverade. Rengöring och underhåll får inte utföras av barn utan tillsyn.
- » Håll barn under uppsikt så att de inte leker med apparaten.
- » Håll hår, lösa kläder, fingrar och alla kroppsdelar borta från öppningar och apparatens rörliga delar och dess tillbehör.
- » Koppla ur apparaten ur vägguttaget när den inte används liksom före rengöring, underhåll och service av apparaten samt, om apparaten har ett tillbehör med en rörlig borste, innan du monterar eller bortmonterar tillbehöret.
- » Om nätsladden skadas måste den bytas ut av tillverkaren, dennes serviceombud eller en person med liknande kvalifikationer för att undvika faror.
- » Kör inte apparaten över sladden.
- » Lämnas inte apparaten övervakad när den är ansluten till ett eluttag.
- » Får inte användas om sladden eller kontakten är skadad.
- » Dra eller bär inte apparaten genom att hålla den i sladden, använd inte sladden som ett handtag, stäng inte dörren på sladden och dra inte sladden runt vassa kanter eller hörn.
- » Håll sladden borta från varma ytor.
- » Koppla ur apparaten genom att greppa kontakten, inte sladden.
- » Hantera inte kontakten eller apparaten med våta händer.
- » Stäng av alla reglage innan du drar ur sladden.
- » Plast kan vara farligt. Undvik kvävningrisk genom att hålla

plast utom räckhåll för barn.

- » Apparaten får endast användas enligt beskrivningen i användarhandboken.
- » Använd endast tillbehör som rekommenderas av tillverkaren.
- » Doppa inte ner apparaten i vatten eller annan vätska.
- » Om apparaten inte fungerar som den ska, har tappats, skadats, lämnats utomhus eller tappats i vatten ska du inte försöka använda den. Lämnas in den för reparation hos ett auktoriserat servicecenter.
- » Stoppa inte in föremål i öppningarna.
- » Använd inte apparaten om någon öppning är blockerad. Håll öppningarna fria från damm, ludd, hår och annat som kan minska luftflödet.
- » Var extra försiktig när du rengör trappor.
- » Använd inte apparaten för att dammsuga upp lättantändliga eller brännbara vätskor, såsom bensin, och använd den inte i områden där sådana vätskor kan finnas.
- » Dammsug inte upp giftigt material (klorinblekmedel, ammoniak, avloppsrensare osv.).
- » Använd inte apparaten i stängda utrymmen fyllda med ångor från oljebaserad färg, lösningsmedel, vissa malmedel, lättantändligt damm eller andra explosiva eller giftiga ångor.
- » Dammsug inte upp hårda eller vassa föremål såsom glas, spik, skruvar, mynt osv.
- » Håll apparaten på en jämn yta.
- » Dammsug inte upp föremål som brinner eller ryker, t.ex. cigaretter, tändstickor eller het aska.
- » Utsätt inte apparaten för regn. Förvaras inomhus.
- » Anslut alltid apparaten till ett jordat uttag. Modifiera inte den jordade kontakten.
- » Rikta inte vätska mot utrustning som innehåller elektriska komponenter.
- » Använd endast den typ och mängd av vätska som specificeras i avsnittet Användning i denna handbok.

VARNING

DOPPA INTE APPARATEN I VÄTSKA. ANVÄND ENDAST APPARATEN PÅ YTOR SOM HAR FUKTATS AV RENGÖRINGSPROCESSEN. ANVÄND ENDAST RENGÖRINGSPRODUKTER FRÅN BISSELL SOM ÄR AVSEDDA ATT ANVÄNDAS MED DEN HÄR MASKINEN.

INSTALLERA ALLTID FLÖTET INNAN DU SUGER UPP VÄTSKA.

SPARA DE HÄR ANVISNINGARNA

FÅR ENDAST ANVÄNDAS MED NÄTAGGREGAT PÅ 220-240 VOLT, 50-60 HZ.

Den här modellen är endast avsedd för hushållsbruk.

Konsumentgaranti

Den här garantin gäller endast utanför USA och Kanada. Den tillhandahålls av BISSELL International Trading Company BV ("BISSELL").

Denna garanti tillhandahålls av BISSELL. Den ger dig specifika rättigheter. Den erbjuds som en ytterligare förmån utöver dina lagstadgade rättigheter. Du har även andra rättigheter enligt lag, vilka kan variera från land till land. Du kan ta reda på mer om dina rättigheter och gottgörelser enligt lag genom att kontakta din lokala konsumentombudsman. Ingenting i denna garanti ersätter eller förminskar dina lokala rättigheter och gottgörelser. Om du behöver vidare anvisningar gällande denna garanti eller om du har frågor om vad den täcker kan du kontakta BISSELLS kundtjänst eller din lokala distributör.

Denna garanti ges till den ursprungliga köparen av produkten som ny och kan inte överföras. Du måste kunna visa upp bevis för inköpsdatumet för att göra anspråk enligt den här garantin.

Begränsad tvåårsgaranti (från inköpsdatumet av ursprungliga köparen)

Om inget annat följer av de *UNDANTAG OCH UTESLUTNINGAR som beskrivs nedan ska BISSELL utan kostnad reparera eller ersätta (med nya eller ombyggda komponenter eller produkter), enligt BISSELLS val, eventuella skadade eller bristfälliga delar eller produkter.

BISSELL rekommenderar att köparen behåller originalförpackningen och bevis för inköpsdatum under hela garantiperioden ifall behovet skulle uppstå inom den period då garantianspråk kan göras. Att behålla förpackningen underlättar vid eventuell ompaketering och transport men är inte ett villkor för garantin.

Om din produkt ersätts av BISSELL i enlighet med denna garanti gäller denna garanti för den nya varan under återstoden av garantiperioden (beräknat från datumet för det ursprungliga köpet). Perioden för denna garanti kan inte förlängas oavsett om din produkt repareras eller ersätts.

*UNDANTAG OCH UTESLUTNINGAR FRÅN VILLKOREN FÖR GARANTIN

Denna garanti gäller för produkter som används för privat bruk i hushållet och inte för kommersiell verksamhet eller uthyrning. Förbrukningskomponenter såsom filter, remmar och moppdynor, som måste bytas ut eller servas av användaren emellanåt, täcks inte av denna garanti.

Denna garanti gäller inte för skador som beror på rimligt slitage. Skador eller brister som orsakats av användaren eller en tredje part, oavsett om det är resultatet av en olycka, försummelse, felanvändning, vanskötsel eller annan användning som inte sker i enlighet med bruksanvisningen, täcks inte av denna garanti.

En icke godkänd reparation (eller försök till reparation) kan annullera denna garanti oavsett om skadan beror på den reparationen/det försöket eller inte.

Att ta bort eller manipulera produktmärkningen eller att göra den oläslig leder till att denna garanti annulleras.

FÖRUTOM DET SOM BESKRIVS NEDAN ÄR BISSELL OCH DESS DISTRIBUTÖRER INTE ANSVARIGA FÖR FÖRLUST ELLER SKADA SOM INTE ÄR FÖRUTSÄGBAR, ELLER FÖR OAVSIKTLIGA ELLER EFTERFÖLJANDE SKADOR AV NÅGOT SLAG SOM KAN KOPPLAS TILL ANVÄNDNINGEN AV DENNA PRODUKT INKLUSIVE, MEN INTE BEGRÄNSAT TILL, UTEBLIVEN VINST, UTEBLIVET ARBETE, VERKSAMHETSABROT, UTEBLIVNA AFFÄRSMÖJLIGHETER, TRÅNGMÅL, OLÄGENHETER ELLER BESVIKELSE. FÖRUTOM DET SOM BESKRIVS NEDAN ÖVERSKRIDER BISSELLS ANSVAR INTE INKÖPSPRISET FÖR PRODUKTEN.

BISSELL UTESLUTER INTE OCH BEGRÄNSAR INTE PÅ NÅGOT SÄTT SITT ANSVAR I FRÅGA OM (A) DÖDSFALL ELLER PERSONSKADOR SOM ORSAKATS AV VÅR UNDERLÅTENHET ELLER UNDERLÅTENHET HOS NÅGON AV VÅRA ANSTÄLLDA, OMBUD ELLER LEVERANTÖRER, (B) BEDRÅGERI ELLER BEDRÄGLIG FELAKTIG BESKRIVNING, (C) ELLER FÖR NÅGON ANNAN FRÅGA SOM INTE KAN UTESLUTAS ELLER BEGRÄNSAS ENLIGT LAG.

Kundtjänst

Om din BISSELL-produkt behöver service eller om du behöver göra anspråk i enlighet med vår begränsade garanti kontaktar du oss enligt följande:

Webbplats:

www.BISSELL.eu

E-post:

FI: se.BISSELL.fi/kontakta-oss
SE: BISSELL.se/kontakt

Telefonnummer:

FI: +35 8942704753
SE: +46 812410657

Besök BISSELL:s webbplats: www.BISSELL.eu

Ha modellnumret för apparaten till hands när du kontaktar BISSELL.

Ange modellnummer: _____ Ange inköpsdatum: _____

OBS! Behåll originalkvittot. Där finns bevis för inköpsdatumet ifall ett garantianspråk ska göras. Mer information finns i garantin.

DÔLEŽITÉ BEZPEČNOSTNÉ POKYNY

PRED POUŽITÍM SPOTREBIČA SI PREČÍTAJTE VŠETKY POKYNY.

Ak spotrebič nepoužívate alebo sa chystáte vykonávať údržbu, vytiahnite zo zásuvky napájací kábel. Pri používaní elektrických spotrebičov je potrebné dodržiavať základné bezpečnostné opatrenia vrátane nasledujúcich:

VAROVANIE

ABY STE PREDÍŠLI NEBEZPEČENSTVU VZNIKU POŽIARU, ZÁSAHU ELEKTRICKÝM PRÚDOM A ZRANENIAM:

- » Tento spotrebič môžu používať deti staršie ako 8 rokov a osoby so zníženými fyzickými, zmyslovými alebo duševnými schopnosťami alebo s nedostatkom skúseností a znalostí, pokiaľ sú pod dozorom alebo im boli poskytnuté pokyny týkajúce sa bezpečného používania spotrebiča a porozumeli možným rizikám. Deti nesmú vykonávať čistenie a používateľskú údržbu bez dozoru.
- » Deti musia byť pod dozorom, aby sa so spotrebičom nehrali.
- » Vlasy, voľné oblečenie, prsty a všetky časti tela udržiavajte mimo otvorov a pohyblivých častí spotrebiča a jeho príslušenstva.
- » Vytiahnite kábel z elektrickej zásuvky, ak spotrebič nepoužívate, pred čistením, údržbou alebo vykonaním servisu spotrebiča a ak spotrebič obsahuje príslušenstvo s pohyblivou kefou, pred pripojením alebo odpojením nástroja.
- » Ak je napájací kábel poškodený, musí ho vymeniť výrobca, jeho servisné zastúpenie alebo podobne kvalifikovaná osoba s cieľom predísť rizikám.
- » Spotrebičom neprechádzajte cez kábel.
- » Spotrebič zapojený do elektrickej zásuvky neopenechávajú bez dozoru.
- » Nepoužívajte poškodený kábel alebo zástrčku.
- » Neťahajte za kábel, neprenášajte spotrebič uchopením kábla, nepoužívajte kábel ako rúčku, neprivierajte ho do dverí ani ho neťahajte okolo ostrých hrán alebo rohov.
- » Kábel udržiavajte mimo horúcich povrchov.
- » Pri odpájaní uchopte zástrčku, nie kábel.
- » Zástrčku ani spotrebič nechytajte mokrymi rukami.
- » Pred odpojením vypnite všetky ovládacie prvky.
- » Plastová fólia môže byť nebezpečná. Uchovávajte mimo dosahu detí, aby ste predišli nebezpečenstvu udusenía.
- » Používajte ho iba v súlade s používateľskou príručkou.
- » Používajte iba príslušenstvo odporúčané výrobcom.
- » Spotrebič neponárajte do vody ani iných kvapalín.
- » Ak spotrebič nepracuje správne, ak spadol, bol poškodený, ponechaný v exteriéri alebo ponorený do vody, nepokúšajte sa ho použiť a nechajte ho opraviť v autorizovanom servisnom stredisku.
- » Do otvorov nevkladajte žiadne predmety.
- » Nepoužívajte so zakrytými otvormi, udržiavajte ich bez prachu, nečistôt, vlasov a iných predmetov, ktoré môžu obmedziť prietok vzduchu.
- » Pri čistení schodov zvyšte opatrnosť.
- » Nepoužívajte na vysávanie zápalných ani horľavých kvapalín, napríklad benzínu, a nepoužívajte v prostrediach, kde sa môžu takéto kvapaliny vyskytovať.
- » Nevysávajte toxické látky (chlórové bielidlo, amoniak, čistiaci na odtoky a pod.).
- » Spotrebič nepoužívajte v uzavretých priestoroch s výparmi pochádzajúcimi z olejových farieb, riedidiel, niektorých látok proti moliam, s horľavým prachom ani s inými výbušnými alebo toxickými výparmi.
- » Nevysávajte tvrdé alebo ostré predmety, napríklad sklo, kince, skrutky, mince a pod.
- » Spotrebič udržiavajte na rovnom povrchu.
- » Nevysávajte nič, čo horí alebo dymí, ako sú cigarety, zápalky či horúci popol.
- » Nevystavujte dažďu. Spotrebič skladujte v interiéri.
- » Vždy pripájajte k správne uzemnenej elektrickej zásuvke. Uzemnenú elektrickú zásuvku neupravujte.
- » Kvapalina nesmie byť nasmerovaná na zariadenia obsahujúce elektrické súčasti.
- » Používajte iba kvapaliny takého typu a množstva, ktoré je uvedené v tejto príručke v časti Obsluha.

VAROVANIE

NEPONÁRAJTE DO KVAPALÍN. POUŽÍVAJTE IBA NA POVRCHOCH NAVLHČENÝCH V PROCESE ČISTENIA. POUŽÍVAJTE IBA ČISTIACE PRODUKTY SPOLOČNOSTI BISSELL URČENÉ NA POUŽITIE S TÝMTO PRÍSTROJOM.

PRED KAŽDÝM VLNÝM VYSÁVANÍM VŽDY NAINŠTALUJTE PLAVÁK.

TIETO POKYNY SI ODLOŽTE

URČENÉ IBA PRE STRIEDAVÉ NAPÄTIE 220 AŽ 240 V S FREKVENCIOU 50 AŽ 60 HZ.

Tento model je určený iba na použitie v domácnosti.

Spotrebiteľská záruka

Táto záruka platí len v krajinách mimo USA a Kanady. Poskytuje ju spoločnosť BISSELL International Trading Company BV („BISSELL“).

Túto záruku poskytujú spoločnosť BISSELL. Udeľuje vám špecifické práva. Táto záruka vám bola poskytnutá ako dodatok k vašim právam vyplývajúcim z legislatívy. V rôznych krajinách máte tiež ďalšie zákonné práva, ktoré sa líšia podľa danej krajiny. Ďalšie informácie ohladom svojich zákonných práv a opravných prostriedkov získate vo svojom miestnom spotrebiteľskom informačnom centre. Žiadne ustanovenie tejto záruky nenahrádza ani neobmedzuje vaše zákonné práva ani opravné prostriedky. Ak potrebujete ďalšie informácie ohladom tejto záruky alebo máte otázky na jej záručné krytie, obráťte sa na oddelenie starostlivosti o zákazníkov spoločnosti BISSELL alebo kontaktujte miestneho distribútora.

Táto záruka sa poskytuje prvému nadobúdateľovi nového produktu a je neprenosná. Aby ste mohli uplatniť nároky vyplývajúce z tejto záruky, musíte predložiť doklad o dátume kúpy.

Obmedzená 2-ročná záruka (od dátumu zakúpenia pôvodným kupujúcim)

V súlade s *VÝNIMKAMI A VYLÚČENIAMÍ uvedenými nižšie spoločnosť BISSELL opraví alebo vymení (za nové alebo repasované komponenty alebo produkty), podľa vlastného uváženia, bezplatne, akýkoľvek nefunkčný alebo poruchový diel produktu.

Spoločnosť BISSELL odporúča, aby ste si po dobu platnosti záruky uschovali pôvodné balenie a doklad o dátume kúpy pre prípad uplatnenia nárokov podľa tejto záruky. Ak si ponecháte pôvodný obal, môže vám pomôcť pri opätovnom zabalení a prevoze spotrebiča, nie je to však podmienkou tejto záruky.

Ak spoločnosť BISSELL v rámci tejto záruky produkt vymení, na nový kus sa bude vzťahovať zvýšená časť platnosti tejto záruky (vypočítaná od dátumu pôvodnej kúpy). Platnosť tejto záruky sa nepredlžuje, a to bez ohľadu na prípadné opravy alebo výmeny produktu.

*VÝNIMKY A VYLÚČENIA Z PODMIENOK TĚTO ZÁRUKY

Táto záruka sa vzťahuje na produkty osobne používané v domácnosti, a nie na produkty použité na komerčné účely alebo prenájom. Spotrebiteľské diely, ako filtre, remene a štieracie násady, musí používateľ z času na čas vymeniť alebo opraviť, pričom tieto nie sú pokryté touto zárukou.

Táto záruka sa nevzťahuje na poruchy vznikajúce z primeraného použitia a opotrebovania. Poškodenia a poruchy spôsobené používateľom alebo akoukoľvek tretou stranou nie sú kryté touto zárukou bez ohľadu na to, či vznikli v dôsledku nehody, nedbanlivosti, zneužitia, nedbalosti alebo akéhokoľvek iného použitia v rozpore s používateľskou príručkou.

Akákoľvek neautorizovaná oprava (alebo pokus o opravu) môže mať za následok zrušenie platnosti tejto záruky bez ohľadu na to, či oprava alebo pokus o opravu spôsobili poškodenie spotrebiča.

Odstánenie výrobného štítku zo spotrebiča alebo jeho porušenie spôsobí zánik tejto záruky.

AK NIE JE USTANOVENÉ INAK, SPOLOČNOSŤ BISSELL A JEJ DISTRIBÚTORI NEZODPOVEDAJÚ ZA AKÚKOLVEK STRATU ALEBO ŠKODU, KTORÁ NIE JE PREDVÍDATEĽNÁ, ANI ZA NÁHODNÉ A NÁSLEDNÉ ŠKODY AKÉHOKOLVEK TYPU SPOJENÉ S POUŽITÍM TOHTO PRODUKTU VRÁTANE, OKREM INÉHO, USŤĚHO ZISKU, STRATY OBCHODU, PRERUŠENIA PODNIKANIA, STRATY PRÍLEŽITOSTI, TIESNE, NEPRÍJEMNOSTI ALEBO SKLAMANIA. AK NIE JE USTANOVENÉ INAK, ZODPOVEDNOSŤ SPOLOČNOSTI BISSELL NEPREKROČÍ KÚPNŤ CENU PRODUKTU.

SPOLOČNOSŤ BISSELL ŽIADNÝM SPÔSOBOM NEVYLÚČUJE ANI NEOBME-DZUJE SVOJŤ ZODPOVEDNOSŤ ZA: A) USMRŤENIE ALEBO ZRANENIE OSÔB SPÔSOBENÉ NAŠOU NEDBANLIVOSŤOU ALEBO NEDBANLIVOSŤOU NAŠICH ZAMESTNANCOV, ZÁSTUPCOV ALEBO DODÁVATEĽOV, B) PODVOD ALEBO NEPRAVDIVÉ VYHLÁSENIE, C) AKÚKOLVEK INŤ SKUTOČNOSŤ, KTORŤ NA ZÁKLADE ZÁKONA NEMOŽNO VYLÚČIŤ ALEBO OBMEZIŤ.

Starostlivosť o zákazníkov

AK JE POTREBNÝ SERVIS VÁŠHO PRODUKTU BISSELL ALEBO AK CHCETE UPLATNIŤ NAŠU OBMEZENŤ ZÁRUKU, KONTAKTUJTE NÁS NASLEDUJÚCIMI SPÔSOBMI:

Webová stránka:
www.BISSELL.eu

E-mail:
BissellServis@Sertec360.com

Telefonne číslo:
+421 2 3304 6982

Navštívte webovú stránku BISSELL: www.BISSELL.eu

Keď kontaktujete spoločnosť BISSELL, pripravte si číslo modelu vysávača.

Poznačte si číslo modelu: _____ Prosím, poznačte si dátum kúpy: _____

POZNÁMKA: Uschovajte si pôvodný doklad o kúpe. V prípade uplatnenia záruky slúži ako doklad o dátume kúpy. Podrobnejšie informácie nájdete v záruke.



©2017 BISSELL Homecare, Inc.
Grand Rapids, Michigan
All rights reserved. Printed in China
Part Number 161-4102.12/17 RevA
Visit our website at: www.BISSELL.eu