

ViewSonic®



VX3276-2K-mhd

Wyświetlacz

Podręcznik użytkownika

Numer modelu: VS17090/VS17550

P/N: VX3276-2K-MHD/VX3276-2K-MHD-2/VX3276-2K-MHD-7

Dziękujemy za wybranie ViewSonic

Z ponad 30 letnim doświadczeniem jako wiodący dostawca rozwiązań wizualnych, firma ViewSonic spełnia światowe oczekiwania dotyczące ewolucji technologicznej, innowacji i prostoty. Firma ViewSonic wierzy, że jej produkty mają potencjał pozytywnego wpływu na świat i jest przekonana, że także wybrany produkt ViewSonic będzie dobrze służył użytkownikowi.

Jeszcze raz dziękujemy za wybranie ViewSonic!



Spis treści

1. Przestrogi i ostrzeżenia	1
2. Wprowadzenie	4
2-1. Zawartość opakowania	5
2-2. Wygląd zewnętrzny monitora	6
2-3. Instalacja sprzętowa.....	7
2-4. Szybka instalacja	10
2-5. Włączenie zasilania.....	12
2-6. Instalacja sterownika (Konfiguracja Windows 10).....	13
3. Regulacja obrazu ekranowego.....	15
3-1. Ustawienie Timing Mode (Tryb taktowania)	15
3-2. Używanie panelu sterowania	16
4. Wprowadzenie do menu OSD	18
4-1. Drzewo menu OSD	18
4-2. Objasnienie menu OSD	24
4-3. Zarządzanie ustawieniami monitora.....	29
5. Dane techniczne	31
6. Rozwiązywanie problemów	33
7. Czyszczenie i konserwacja.....	34

8. Oświadczenia o zgodności z przepisami	36
8-1. Oświadczenie o zgodności z FCC	36
8-2. Oświadczenie Industry Canada	37
8-3. Zgodność z CE dla krajów europejskich	37
8-4. Deklaracja zgodności RoHS2	38
8-5. Usuwanie produktu po zakończeniu użyteczności.....	40
9. Prawo autorskie informacja	41
Ograniczona gwarancja	45

1. Przestrogi i ostrzeżenia

1. Przed użyciem urządzenia dokładnie przeczytać wszystkie instrukcje.
2. Przechowywać instrukcję w bezpiecznym miejscu.
3. Należy stosować się do wszystkich ostrzeżeń i postępować zgodnie ze wszystkimi instrukcjami.
4. Należy siadać w odległości co najmniej 18" / 45cm od wyświetlacza.
5. Podczas przenoszenia wyświetlacza należy zawsze zachować ostrożność.
6. Nie wolno zdejmować tylnej osłony. Wyświetlacz zawiera części pod wysokim napięciem. Dotknięcie tych elementów grozi poważnymi obrażeniami.
7. Nie korzystaj z urządzenia w pobliżu wody. Ostrzeżenie: Aby zmniejszyć zagrożenie pożaru lub porażenia prądem elektrycznym, nie należy narażać tego urządzenia na działanie deszczu lub wilgoci.
8. Należy unikać narażania wyświetlacza na bezpośrednie światło słoneczne lub inne źródło ciepła. Aby zmniejszyć odbicia światła, wyświetlacz należy ustawić w taki sposób, aby nie był bezpośrednio oświetlany światłem słonecznym.
9. Do czyszczenia należy używać miękkiej, suchej szmatki. Jeśli wymagane jest dalsze czyszczenie należy sprawdzić instrukcje w części "Czyszczenie wyświetlacza" tego podręcznika.
10. Należy unikać dotykania ekranu. Tłuszcze ze skóry są trudne do usunięcia.
11. Nie należy pocierać lub naciskać panela wyświetlacza, ponieważ może to spowodować trwałe uszkodzenie ekranu.
12. Nie zakrywaj otworów wentylacyjnych. Instaluj urządzenie zgodnie z instrukcjami producenta.

13. Nie należy instalować w pobliżu jakichkolwiek źródeł ciepła, takich jak grzejniki, rejestratory ciepła, piece lub inne urządzenia (włącznie ze wzmacniaczami), które wytwarzają ciepło.
14. Wyświetlacz należy umieścić w dobrze wentylowanym obszarze. Nie należy ustawiać niczego na wyświetlaczu, aby nie utrudniać odprowadzania ciepła.
15. Nie należy umieszczać na wyświetlaczu ciężkich obiektów, kabla wideo lub przewodu zasilającego.
16. Przy obecności dymu, nienormalnych dźwięków lub dziwnych zapachów, należy natychmiast wyłączyć wyświetlacz i zadzwonić do dostawcy lub do firmy ViewSonic. Kontynuowanie używania wyświetlacza w takim stanie jest niebezpieczne.
17. Nie lekceważ zabezpieczeń w postaci wtyczki polaryzacyjnej i wtyczki z uziemieniem. We wtyczce polaryzacyjnej jeden z płaskich bolców jest szerszy od drugiego. Wtyczka z uziemieniem zawiera dodatkowy bolec. Szerszy bolec wtyczki polaryzacyjnej i trzeci bolec wtyczki z uziemieniem mają na celu zapewnienie bezpieczeństwa użytkownikowi. Jeśli wtyczka nie pasuje do gniazda sieciowego, skontaktuj się z elektrykiem w celu wymiany przestarzałego gniazda.
18. Nie deptaj ani nie ściskaj kabla zasilającego (szczególnie przy wtyczkach, oprawkach i przy punkcie wyprowadzenia z urządzenia). Upewnij się, że gniazdo zasilania znajduje się w pobliżu urządzenia i jest łatwo dostępne.
19. Używaj tylko dodatków/akcesoriów wskazanych przez producenta.
20. Z urządzeniem używaj tylko wózków, stojaków, statywów, wsporników lub stołów określonych przez producenta lub sprzedawanych z tym urządzeniem. Przy używaniu wózka w celu uniknięcia obrażeń spowodowanych przewróceniem się kombinacji wózek/urządzenie, należy zachować ostrożność podczas przemieszczania.



21. Jeśli urządzenie nie będzie używane przez dłuższy czas należy je odłączyć.
22. Wszelkie prace serwisowe powierzaj wykwalifikowanemu personelowi serwisowemu. Obsługa serwisowa jest wymagana w przypadku uszkodzenia urządzenia (np. uszkodzenia kabla zasilającego lub wtyczki, zalania urządzenia płynem czy dostania się innych obiektów do wnętrza urządzenia), narażenia urządzenia na działanie deszczu lub wilgoci, nieprawidłowego działania urządzenia lub upuszczenia urządzenia.

2. Wprowadzenie

Jeśli wystąpią problemy i zakupiony produkt trzeba będzie z jakichkolwiek powodów zwrócić, należy zachować oryginalne opakowanie, formularz rejestracji i paragon. Posiadanie tych elementów ułatwi weryfikację i naprawę produktu, zwrot pieniędzy i/ lub zwrot produktu użytkownikowi.

W przypadku jakichkolwiek problemów z produktem lub w przypadku pytań, na które nie ma odpowiedzi w podręczniku użytkownika w celu uzyskania pomocy należy się skontaktować z obsługą klienta.

Ważne! Zachowaj oryginalne opakowanie i wszystkie materiały opakowania na wypadek potrzeby transportu w przyszłości.

UWAGA: Słowo “Windows” w tym podręczniku użytkownika odnosi się do systemu operacyjnego Microsoft Windows.

2-1. Zawartość opakowania

Opakowanie z monitorem zawiera:

- Wyświetlacz
- Przewody zasilające
- Kabla wideo¹
- Przewodnik

UWAGA:

¹ Znajdujące się w opakowaniu kable wideo zależą od kraju. Aby uzyskać więcej informacji należy się skontaktować z lokalnym sprzedawcą.

2-2. Wygląd zewnętrzny monitora

A. Przód

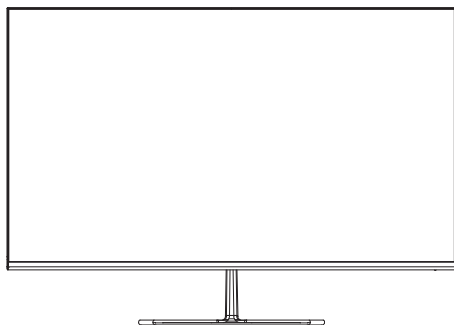

B. Strona lewa i prawa

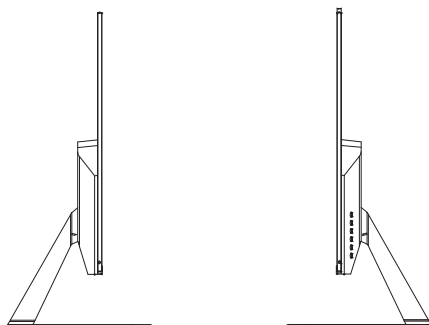

C. Tył

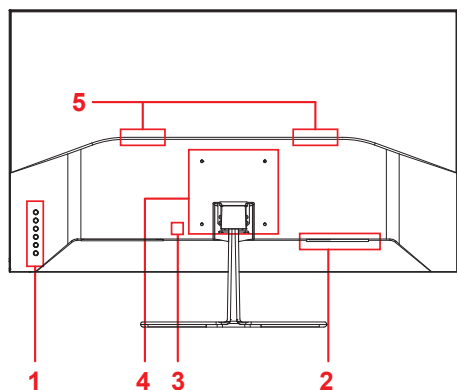

1. Panel sterowania (Opis rozwinięty w części 3-1)
2. Port I/O (wejście/wyjście) Ten obszar powinien obejmować wszystkie opcje połączeń I/O, a także złącze wejścia zasilania (Opis rozwinięty w części 2-4)
3. Gniazdo zabezpieczenia Kensington (Opis rozwinięty w części 2-3, sekcja B)
4. To jest obszar montażu ściennego w standardzie VESA z tyłu monitora*. Dodatkowe instrukcje dotyczące czynności instalacji podczas montażu ściennego w standardzie VESA, znajdują się w części 2-3, sekcja A.
5. głośnik

2-3. Instalacja sprzętowa

A. Procedura zakładania podstawy

1

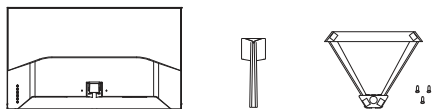

2

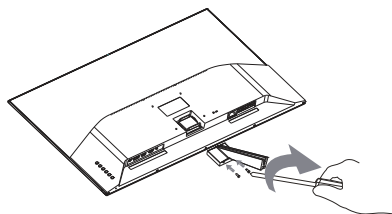

3

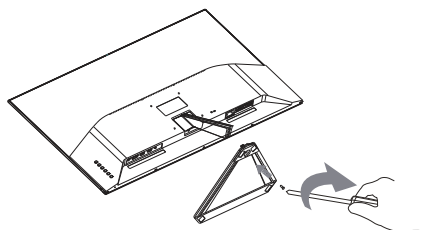

4

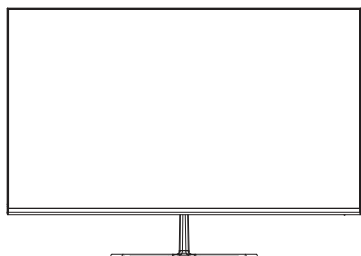

B. Procedura zdejmowania podstawy

1

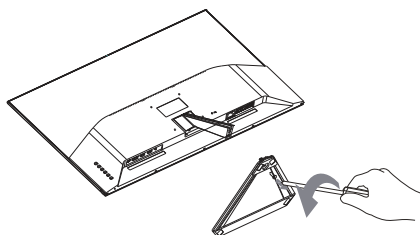

2

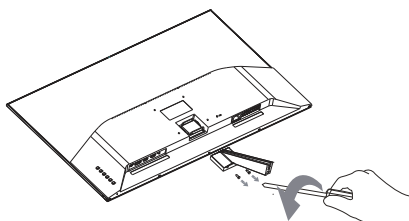

3

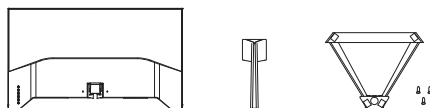

4

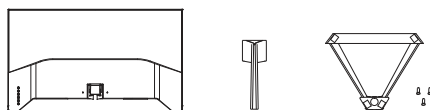

C. Przygotowanie do montażu na ścianie (Opcjonalne)

UWAGA: Do stosowania wyłącznie ze wspornikami do montażu ściennego z certyfikatem UL. Aby uzyskać zestaw do montażu na ścianie lub podstawę z regulacją wysokości należy skontaktować się z ViewSonic® lub z lokalnym dostawcą. W celu konwersji wyświetlacza z montowanego na biurku do montowanego na ścianie, należy wykonać następujące czynności:

1. Zgodny ze standardem VESA zestaw do montażu na ścianie, spełnia wymagania określone w części "Specyfikacje".
2. Sprawdź, czy przycisk zasilania znajduje się w pozycji wyłączenia, a następnie odłącz przewód zasilający.
3. Połóż wyświetlacz ekranem w dół na ręczniku lub na kocu.
4. Zdejmij podstawę. (Może być konieczne odkręcenie śrub)
5. Zamontuj wspornik montażowy z zestawu do montażu na ścianie, używając śrub o odpowiedniej długości.
6. Przymocuj wyświetlacz do ściany, wykonując instrukcje z zestawu do montażu na ścianie.

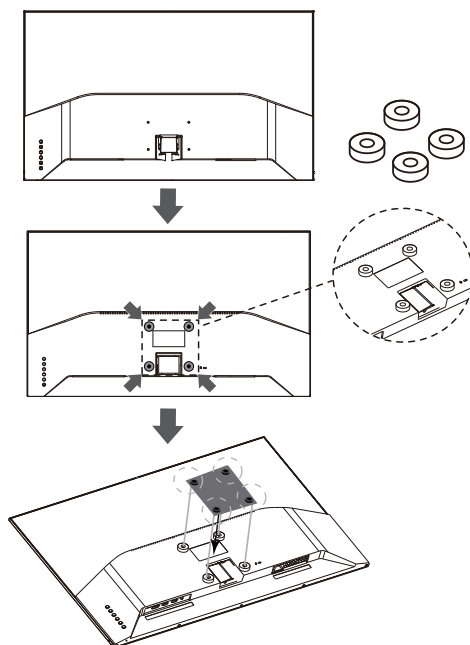

D. Używanie blokady Kensington

Złącze zabezpieczenia Kensington znajduje się z tyłu monitora. Więcej informacji o instalacji i używaniu, można uzyskać na stronie internetowej Kensington, pod adresem <http://www.kensington.com>.

Tabela poniżej podaje jako odniesienie przykład konfiguracji blokady Kensington.

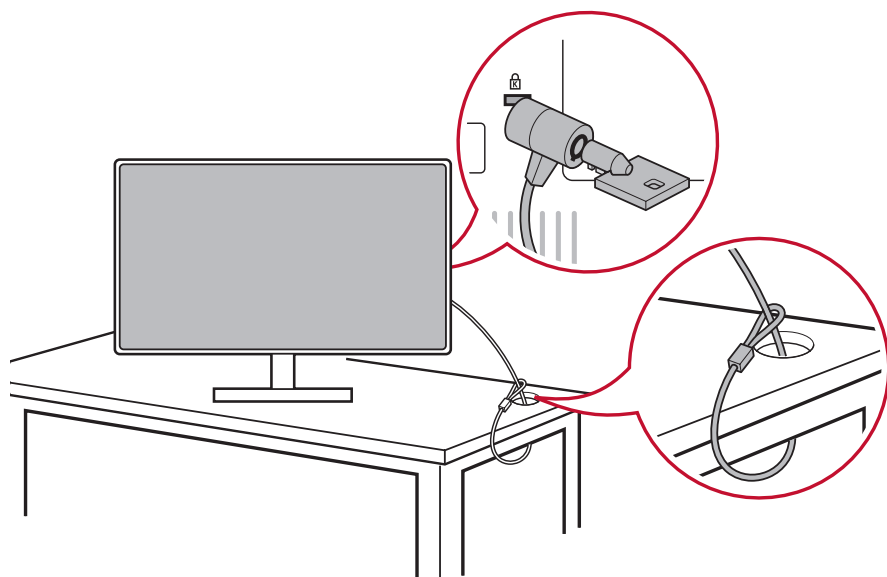

2-4. Szybka instalacja

Podłącz kabel wideo

1. Upewnij się, że monitor LCD i komputer są wyłączone.
2. Jeśli to niezbędne, zdejmij pokrywę panelu tylnego.
3. Podłącz kabel wideo z monitora LCD do komputera.

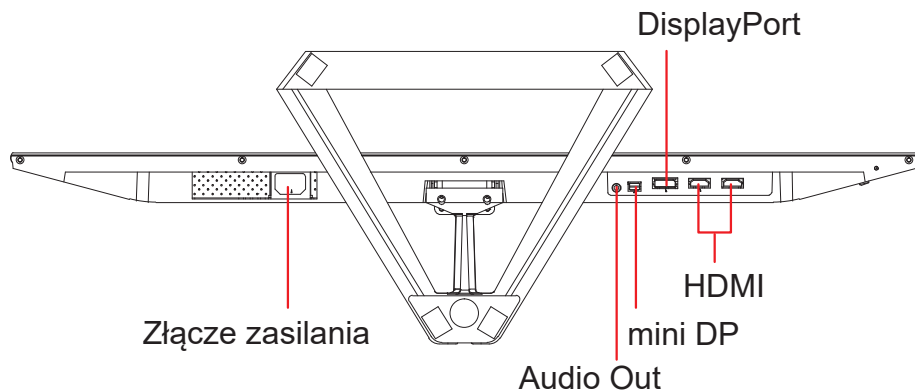

*Ten obraz służy wyłącznie jako odniesienie

- 3.A. Nie należy podłączać wyjścia DP monitora do złącza DisplayPort lub mini DP komputera. Wyjście DP jest używane do połączenia łańcuchowego (Objaśnione w części C)

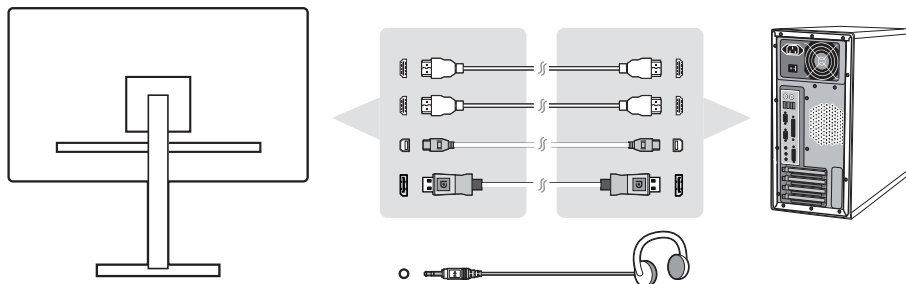

3.B. Kabel wideo i audio

Dla komputerów MAC z wyjściem Thunderbolt, należy podłączyć złącze mini DP “kabla mini DP do DisplayPort” do wyjścia Thunderbolt komputera MAC. Następnie podłącz drugi koniec kabla do złącza DisplayPort z tyłu monitora.

*Ten obraz służy wyłącznie jako odniesienie

3.C. Kabel zasilający (oraz, jeśli jest wymagany, adapter prąd zmienny/prąd stały)

Podłącz złącze żeńskie przewodu zasilającego prądu zmiennego do złącza zasilania monitora i złącze przewodu zasilającego prądu zmiennego do gniazda prądu zmiennego.

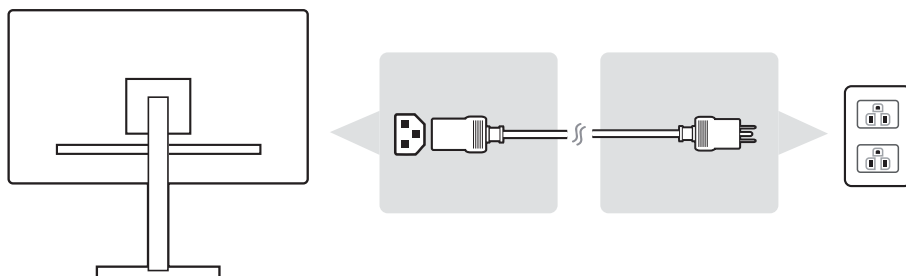

2-5. Włączenie zasilania

Włącz monitor LCD i komputer

Włącz monitor LCD, a następnie włącz komputer. Ta określona kolejność (monitor LCD przed komputerem) jest ważna.

2-6. Instalacja sterownika (Konfiguracja Windows 10)

Aby zainstalować sterownik, najpierw należy podłączyć monitor do komputera PC, uruchomić komputer PC (upewniając się, że najpierw włączony został monitor), a po zakończeniu uruchomienia, komputer powinien automatycznie wykrywać monitor.

Aby zapewnić pomyślne automatyczne wykrywanie, przejdź do 'Zaawansowane ustawienia wyświetlania' w opcji 'Ustawienia ekranu' (rozdzielczość ekranu). Można tam sprawdzić, czy monitor ViewSonic został rozpoznany przez komputer PC w części 'Zarządzanie kolorami' ustawień zaawansowanych.

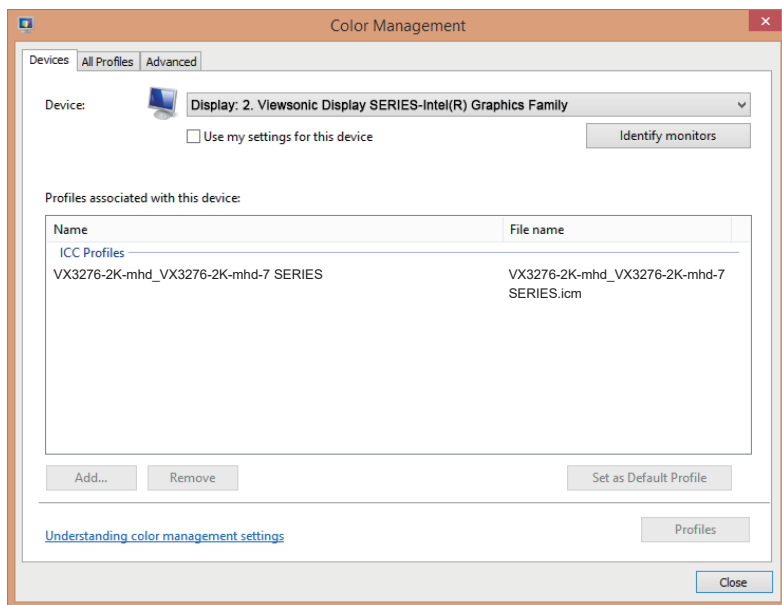

Jeśli komputer PC nie posiada funkcji automatycznego wykrywania monitora, ale nadal działa, można ponownie uruchomić komputer i ponownie wykonać wymienione powyżej czynności. Wykrywanie monitora przez komputer nie jest niezbędne do normalnego używania, ale jest zalecane.

Po wykryciu dodatkowych problemów lub w przypadku pytań, należy się skontaktować z obsługą klienta.

3. Regulacja obrazu ekranowego

3-1. Ustawienie Timing Mode (Tryb taktowania)

Ustaw rozdzielczość swojego monitora na rozdzielczość zalecaną dla niego (sprawdź część "specyfikacje"), aby uzyskać najlepsze możliwe działanie, z doskonałymi kolorami i wyraźnym tekstem. Poniżej znajduje się objaśnienie wykonania ustawień:

1. Przejdź do okna ustawień rozdzielczości wyświetlania (przechodzenie do tych ustawień zależy od systemu operacyjnego).
2. Następnie, wyreguluj ustawienie rozdzielczości wyświetlania w celu dopasowania do natywnej rozdzielczości monitora. Zapewni to najlepsze możliwe działanie.

W przypadku trudności z ustawieniem rozdzielczości lub, gdy nie widać jako dostępnej opcji, może być potrzebny nowszy sterownik karty wideo. Skontaktuj się z producentem komputera lub karty wideo, aby uzyskać najnowszy sterownik.

- Jeśli to niezbędne, wykonaj niewielkie regulacje z użyciem funkcji H. POSITION (POZYCJA POZIOMA) i V. POSITION (POZYCJA PIONOWA), aż do uzyskania całkowitej widoczności obrazu ekranowego. (*wyłącznie dla analogowego). (Czarna obwódka dookoła krawędzi ekranu, powinna lekko dotykać podświetlonego "aktywnego obszaru" monitora LCD)

3-2. Używanie panelu sterowania

Użyj przycisków na panelu przednim lub tylnym w celu wyświetlenia i regulacji OSD.....



*Informacje o pozycji można sprawdzić w części 2.2

Objaśnienie symboli na ramce i OSD

Objaśnienie symboli na ramce jest określone poniżej:

Szybkie włączanie/wyłączanie zasilania



UWAGA: Kontrolka zasilania

Niebieski = Włączenie

Pomarańczowe = Oszczędzanie energii



Ikona trybu wyświetlania, która umożliwia użytkownikom wybór ustawienia trybu wyświetlania, które ma być wykorzystane do uaktywnienia używania monitora.



Przełącza między różnymi możliwościami wejścia, które są dostępne dla danego monitora.



Ikona menu głównego, która umożliwia użytkownikom dostęp do głównego menu.

Menu OSD i symbol menu OSD szybkiego uruchamiania oraz ich funkcjonalne wykorzystanie są określone poniżej.



Uaktywnienie symbolu w celu włączenia różnych trybów podczas obsługi system menu.



Uaktywnienie symbolu w celu wyjścia, przejścia do tyłu lub wyłączenia wybranej, wymaganej funkcji.



Przewijanie opcji menu i regulacja elementów sterowania monitora.



Symbol używany do przechodzenia wstecz lub powracania do poprzednio wybranego menu



Przycisk wyboru skrótu do informacji, który daje użytkownikom dostęp do informacji o aktualnie używanym monitorze.



Ikona menu głównego, która umożliwia użytkownikom dostęp do menu głównego. Przytrzymaj ikonę przez kilka sekund, aby wyłączyć menu główne



Ikony W lewo i W prawo przełączają dokonany wybór w poziomie.



Wskaźnik energii pokazuje procent maksymalnego zużycia energii przez monitor w czasie rzeczywistym.

4. Wprowadzenie do menu OSD

4-1. Drzewo menu OSD

W celu uzyskania objaśnienia drzewa OSD i powiązanych funkcji, należy sprawdzić poniżej objaśnienie 4-2 OSD. Drzewo OSD wizualnie reprezentuje kompletne menu OSD, do którego można uzyskać dostęp przez monitor. Przy braku pewności, gdzie można znaleźć opcję/funkcję lub, gdy nie można zlokalizować określonej funkcji, należy wykorzystać drzewo OSD poniżej.

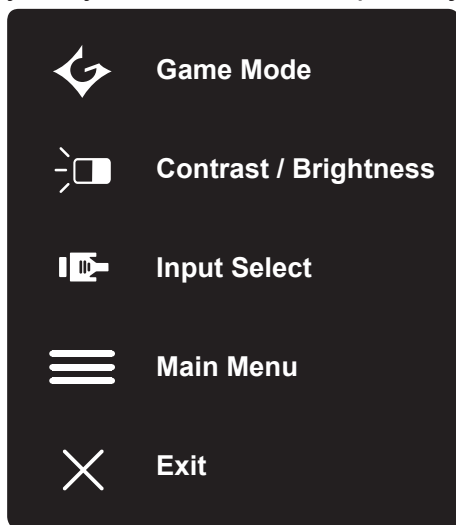

Menu				
Game Mode	GAMER 1			
	GAMER 2			
	GAMER 3			
	FPS 1			
	FPS 2			
	RTS			
	MOBA			
	Off			
	Exit			
Startup Menu	ViewMode	Standard		
		Game	GAMER 1	
			GAMER 2	
			GAMER 3	
			FPS 1	
			FPS 2	
			RTS	
		MOBA		
		Movie		
	Web			
	Text			
	MAC			
	Mono			
	Contrast/ Brightness	Contrast	0~100	
		Brightness	0~100	
Input Select	MiniDP			
	DisplayPort			
	HDMI2			
	HDMI1			
Main Menu	See 3.6.4 Main Menu OSD table			
Exit				

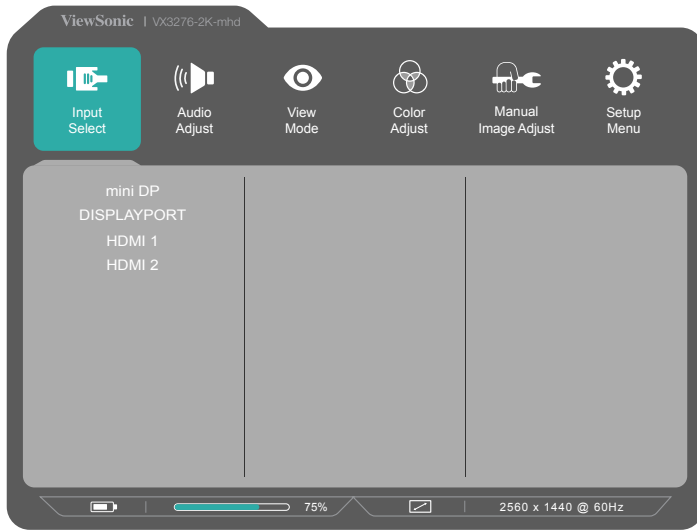

Menu			
Input Select	MiniDP		
	DisplayPort		
	HDMI2		
	HDMI1		
Audio Adjust	Volume	0~100	
	Mute	On Off	
ViewMode	Standard	Low Input Lag	On Off
		Black Stabilization	0~100
		Advanced DCR	0, 50, 75, 100
		Blue Light Filter	0~100
		Response Time	Standard Advanced Ultra Fast
		Recall	

Menu				
ViewMode	Game	GAMER 1	Low Input Lag	On
				Off
			Black Stabilization	0,10,...~90,100
			Advanced DCR	0, 50, 75, 100
			Blue Light Filter	0~100
			Response Time	Standard
				Advanced
				Ultra Fast
		Rename	ABCD...	
		Recall		
		GAMER 2	Low Input Lag	On
				Off
			Black Stabilization	0~100
			Advanced DCR	0, 50, 75, 100
			Blue Light Filter	0~100
			Response Time	Standard
				Advanced
				Ultra Fast
		Rename		
		Recall		
		GAMER 3	Low Input Lag	On
				Off
			Black Stabilization	0~100
			Advanced DCR	0, 50, 75, 100
	Blue Light Filter		0~100	
	Response Time		Standard	
			Advanced	
			Ultra Fast	
	Rename	ABCD...		
	Recall			
		FPS 1		
	FPS 2			
	RTS			
	MOBA			
	Movie			
	Web			
	Text			
	MAC			
	Mono			

Menu

Color Adjust	Contrast/Brightness	Contrast	0~100		
		Brightness	0~100		
	Color Temperature	SRGB			
		Bluish			
		Cool			
		Native			
		Warm			
		User Color	Red	0~100	
			Green	0~100	
	Blue		0~100		
	Color Space	Auto			
		RGB			
		YUV			
	Color Range	Auto			
Full Range					
Limited Range					
Manual Image Adjust	Sharpness	0,25,50,75,100			
	Aspect Ratio	4:3			
		Full Screen			
	Overscan	On			
		Off			

Menu

Setup Menu

Language	English
	Français
	Deutsch
	Español
	Italiano
	Suomi
	Русский
	Türkçe
	日本語
	한국어
	繁體中文
简体中文	
Resolution Notice	On
	Off
Information	
OSD Timeout	5, 15, 30, 60
OSD Background	On
	Off
Power Indicator	On
	Off
Auto Power Off	On
	Off
Sleep	30 Minutes
	45 Minutes
	60 Minutes
	120 Minutes
	Off
ECO Mode	Standard
	Optimize
	Conserve
DDC/CI	On
	Off
Memory Recall	

4-2. Objaśnienie menu OSD

UWAGA: Elementy menu OSD wymienione w tej części, wskazują wszystkie

Pozycje OSD wszystkich modeli. Niektóre z wymienionych pozycji mogą nie być obecne w OSD posiadanego produktu. Objasnienia pozycji menu OSD należy zignorować, jeśli nie istnieją używanym menu OSD. Należy sprawdzić 4-1 Drzewo OSD (powyżej), pod kątem dostępności pozycji menu OSD w posiadanym projektorze. Należy sprawdzić objaśnienia OSD poniżej (w kolejności alfabetycznej), dla uzyskania pełniejszego objaśnienia przeznaczenia każdej z funkcji.

A **Advanced DCR (Zaawansowane DCR)**

Technologia Advanced DCR (Zaawansowane DCR), automatycznie wykrywa sygnał obrazu i inteligentnie steruje jasnością podświetlenia i kolorem, aby poprawić jakość czerni w ciemnych scenach i jakość bieli w jasnym otoczeniu.

Auto Detect (Automatyczne wykrywanie)

Jeśli bieżące źródło wejścia nie podaje sygnału, monitor automatycznie przełączy się na opcję następnego wejścia. Ta funkcja może być w niektórych modelach wyłączona domyślnie.

B **Black Stabilization (Stabilizacja czerni)**

Funkcja stabilizacji czerni ViewSonic, zapewnia podwyższoną widoczność i widoczne szczegóły, poprzez rozjaśnienie ciemnych scen.

Blue light filter (Filtr światła niebieskiego)

Regulacja filtra, który blokuje wysokiej energii światło niebieskie w celu zapewnienia użytkownikom bezpieczniejszego używania.

Brightness (Jasność)

Regulacja poziomów czerni tła obrazu ekranowego.

C Color adjust (Regulacja kolorów)

Udostępnia kilka trybów regulacji kolorów dla pomocy podczas regulacji ustawień kolorów w celu dopasowania do potrzeb użytkowników.

Color range (Zakres kolorów)

Regulacja zakresu kolorów, umożliwiająca użytkownikom regulację zakresu w ustawieniach koloru RGB i YUV.

Color space (Przestrzeń barwowa)

Umożliwia użytkownikom wybór przestrzeni barwowej do używania z wyjściem koloru monitora (RGB, YUV).

C Color temperature (Temperatura barwowa)

Umożliwia użytkownikom wybór określonej temperatury barwowej w celu dalszego dostosowania odbioru wyświetlanego obrazu.

Objaśnienie	
sRGB	Standardowa przestrzeń barwowa używana dla systemu Windows, aparaty cyfrowe i Internet.
Native (Natywny)	Native (Natywna), to domyślna temperatura barwowa. Zalecana do ogólnych projektów graficznych i do zwykłego użytkowania.

Contrast (Kontrast)

Regulacja różnicy pomiędzy tłem obrazu (poziom czerni) i planem przednim (poziom bieli).

Custom (Zwyczaj)

Zapewniając jeszcze większą obsługę, dostępne są trzy dostosowane ustawienia "Niestandardowe", które pomogą dopasować indywidualne preferencje i dostosować się do każdego rodzaju gry na rynku. Wybierz jedną z opcji "Niestandardowe" (niestandardowe

1, Custom 2 itd.) W menu i dostosuj opcje zaawansowane. Po opuszczeniu ustawienia automatycznie zostanie zapisane w tym ustawieniu "Niestandardowe" lub zmień nazwę tego ustawienia według własnych preferencji, wybierając opcję "Zmień nazwę". Możesz też uzyskać dostęp do zapisanych ustawień "TRYB GAME" za pomocą Menu szybkiego.

G Game mode (tryb Gra)

Integracja opracowania OSD zorientowanego na gry, włącznie ze wstępnie skalibrowanymi ustawieniami gier FPS, RTS i MOBA, każdy tryb jest funkcjonalnie dostosowywany ze sprawdzaniem podczas gry i wykonanymi regulacjami dla zapewnienia najlepszej mieszanki kolorów i technologii. W celu dostępu do trybu gry należy najpierw otworzyć ustawienie Main Menu (Menu główne), a następnie przejść do 'ViewMode (Tryb wyświetlania)', wybrać 'Game (Gra)' i zmienić w tym miejscu ustawienia 'GAMER (GRACZ)'.

I Information (Informacje)

Wyświetlanie trybu taktowania (wejście sygnału wideo) karty graficznej komputera, numeru modelu LCD, numeru seryjnego i adresu URL strony internetowej ViewSonic®. Sprawdź podręcznik użytkownika karty graficznej

w celu uzyskania instrukcji o zmianie rozdzielczości i częstotliwości odświeżania (częstotliwość pionowa).

UWAGA: VESA 1024 x 768 @ 60Hz (przykładowo), oznacza rozdzielczość 1024 x 768 i częstotliwość odświeżania 60 Hertzów.

Input Select (Wybór wejścia)

Przełączanie pomiędzy różnymi opcjami wejścia, dostępnymi dla określonego monitora.

L Low input lag (Małe opóźnienie wejścia)

ViewSonic oferuje małe opóźnienie wejścia, wykorzystując funkcję skracania czasu przetwarzania monitora, co zmniejsza opóźnienie sygnału. W podmenu małego opóźnienia wejścia, można wybrać odpowiednią szybkość dla wymaganego sposobu używania z dwóch opcji

M Manual image adjust (Ręczna regulacja obrazu)

Wyświetlanie menu Manual Image Adjust (Ręczna regulacja obrazu). Można ręcznie ustawić różne regulacje jakości obrazu.

Memory recall (Przywołanie z pamięci)

Przywrócenie regulacji do ustawień fabrycznych, jeśli wyświetlacz działa w fabrycznym trybie Preset Timing Mode (Tryb wstępnych ustawień taktowania) wymienione w części Specyfikacje tego podręcznika.

Wyjątek: To sterowanie nie wpływa na wykonane zmiany z ustawieniem Language Select (Wybór języka) lub Power Lock (Blokada zasilania)

O Overscan

Funkcja ta może być używana do regulacji współczynnika kształtu sygnału wejścia odbieranego przez posiadany monitor do regulacji obrazu, który jest wyświetlany na monitorze.

R **Response time (Czas odpowiedzi)**

Regulacja czasu odpowiedzi, umożliwiająca tworzenie płynnych obrazów, bez pasków, rozmazań albo podwojenia obrazu. Niski czas odpowiedzi jest doskonałe dla większości gier z intensywną grafiką oraz zapewnia doskonałą jakość wizualną podczas oglądania sportu lub filmów akcji. Doradza się ustawienie menu na 'Ultra Fast (Bardzo szybkie)'.

Resolution notice (Uwaga dotycząca rozdzielczości)

Uwaga informuje użytkowników o tym, że bieżąca rozdzielczość wyświetlania nie jest ustawiona na prawidłową rozdzielczość natywną. Ta uwaga pojawi się w oknie ustawień wyświetlania, podczas ustawiania rozdzielczości wyświetlania.

Recall (Przywołaj)

Resetowanie ustawień trybu wyświetlania monitora.

S **Setup menu (Menu Ustawienia)**

Regulacja ustawień menu ekranowego (OSD). Wiele tych ustawień może uaktywniać powiadomienia menu ekranowego, dzięki czemu użytkownicy nie muszą ponownie otwierać menu.

Sharpness (Ostrość)

Regulacja ostrości i jakości obrazu monitora.

V **ViewMode (Tryb wyświetlania)**

Wyjątkowa funkcja ViewMode ViewSonic oferuje wstępne ustawienia opcji "Game (Gra)," "Movie (Film)," "Web (Internet)," "Text (Tekst)" oraz "Mono". Te wstępne ustawienia są przeznaczone do zapewniania zoptymalizowanego wyświetlania, przy różnych zastosowaniach ekranu.

4-3. Zarządzanie ustawieniami monitora

OSD Timeout (Zakończenie czasu wyświetlania OSD)

Funkcja OSD Timeout (Zakończenie czasu wyświetlania OSD), umożliwia użytkownikom wybór czasu pozostawiania OSD na ekranie, przy braku aktywności (liczba sekund).

OSD Background (Tło OSD)

Funkcja OSD Background (Tło OSD) umożliwia użytkownikom wyłączenie tła OSD podczas wyboru i regulacji ustawień OSD.

Power Indicator (Wskaźnik zasilania)

Wskaźnik zasilania to kontrolka, która pokazuje, czy monitor jest włączony czy wyłączony.

Auto Power Off (Automatyczne wyłączenie)

Wybór Auto Power Off (Automatyczne wyłączenie), umożliwia wyłączenie zasilania monitora po określonym czasie.

Sleep (Uśpienie)

To ustawienie umożliwia użytkownikom dopasowanie czasu braku aktywności, po którym monitor przechodzi do trybu zmniejszonego zużycia energii. W tym czasie ekran przejdzie do 'sleep mode (trybu uśpienia)'.

Eco Mode

Umożliwia użytkownikom wybór pomiędzy różnymi trybami w oparciu o zużycie energii.

DDC/CI (Kanał wyświetlania danych/Interfejs komend)

Uaktywnienie tego ustawienia umożliwia kontrolowanie monitora przez kartę graficzną.

5. Dane techniczne

Wyświetlacz	Typ	Tranzystor TFT (Thin Film Transistor), Wyświetlacz z aktywną matrycą 2560 x 1440, podziałka pikseli 0,273 mm x 0,273 mm
	Rozmiar wyświetlacza	Metryczne: 80 cm Angielskie: 32" (Widoczny rozmiar 31,5")
	Filtr kolorów	Pasek pionowy RGB
	Szklana powierzchnia ekranu	Przeciwodblaskowa
Sygnal wejściowy	Synchronizacja wideo	TMDS digital (100ohms) HDMI: f_h :15-113 kHz, f_v :24-75 Hz DP: f_h :24-113 kHz, f_v :50-75 Hz
	Kompatybilność	PC Macintosh Maks. 2560 x 1440 bez przeplotu (NI) Power Macintosh: Maks. 2560 x 1440 (Obsługiwany przez ograniczoną liczbę kart graficznych)
Rozdzielczość¹	Zalecania	2560X1440@60Hz
	Obsługiwane	1920 x 1080 @ 60 Hz 1680 x 1050 @ 60 Hz 1280 x 1024 @ 60, 75 Hz 1440 x 900 @ 60 Hz 1024 x 768 @ 60, 70, 75 Hz 800 x 600 @ 56, 60, 72, 75 Hz 640 x 480 @ 60, 72, 75 Hz 720 x 400 @ 70 Hz
Zasilanie²	Napięcie	100-240 V prądu zmiennego, 50/60 Hz (automatyczne przełączanie)

Obszar wyświetlania	Przy skanowaniu pełnoekranowym	698,1 mm (w poziomie) x 392,7 mm (w pionie) 27,5" (w poziomie) x 15,5" (w pionie)										
Warunki pracy	Temperatura Wilgotność Wysokość npm.	0 °C do +40 °C 20% do 90% (bez skraplania) Do 5000 m										
Warunki przechowywania	Temperature Humidity Altitude	-20 °C do +60 °C 5% do 90% (bez skraplania) Do 12000 m										
Wymiary	Zewnętrzne	713 mm (S) x 504 mm (W) x 230 mm (G) 28,1" (S) x 19,8" (W) x 9,1" (G)										
Montaż na ścianie												
	<table border="1"> <thead> <tr> <th>Maks. udźwig</th> <th>Rozstaw otworów (S x W; mm)</th> <th>Blok interfejsu (S x W x G)</th> <th>Otwór bloku</th> <th>Liczba i rodzaj śrub</th> </tr> </thead> <tbody> <tr> <td>14kg</td> <td>100mm x 100mm</td> <td>115 mm x 115 mm x 2.6 mm</td> <td>Ø 5mm</td> <td>4 piece M4 x 10mm</td> </tr> </tbody> </table>	Maks. udźwig	Rozstaw otworów (S x W; mm)	Blok interfejsu (S x W x G)	Otwór bloku	Liczba i rodzaj śrub	14kg	100mm x 100mm	115 mm x 115 mm x 2.6 mm	Ø 5mm	4 piece M4 x 10mm	
Maks. udźwig	Rozstaw otworów (S x W; mm)	Blok interfejsu (S x W x G)	Otwór bloku	Liczba i rodzaj śrub								
14kg	100mm x 100mm	115 mm x 115 mm x 2.6 mm	Ø 5mm	4 piece M4 x 10mm								
Waga	Zewnętrzne	13,6 lb (6,2 kg)										
Tryby oszczędzania energii	On ³ Off	50W (Typowa) <0,5W										

¹ Nie należy ustawiać karty graficznej w komputerze na wyższe wartości trybu taktowania; może to spowodować trwałe uszkodzenie wyświetlacza LCD.

² Należy korzystać wyłącznie z zasilaczy sieciowych firmy ViewSonic® lub innych autoryzowanych producentów.

³ Stan testu jest zgodny ze standardem EEI

6. Rozwiązywanie problemów

Brak zasilania

- Upewnij się, że przycisk (przełącznik) zasilania jest włączony.
- Należy się upewnić, że przewód zasilający prądu zmiennego jest pewnie podłączony do wyświetlacza.
- Podłącz do gniazdka inne urządzenie (np. radio), aby sprawdzić, czy gniazdo jest sprawne.

Zasilanie włączone, ale brak obrazu

- Należy się upewnić, że kabel wideo dostarczony z wyświetlaczem, jest prawidłowo zamocowany do portu wyjścia wideo z tyłu komputera. Jeśli drugi koniec kabla wideo nie jest trwale podłączony do wyświetlacza, zamocuj go pewnie w złączu wyświetlacza.
- Wyreguluj jasność i kontrast.

Nieprawidłowe kolory

- Jeśli jakiś kolor (czerwony, zielony lub niebieski) nie jest wyświetlany, sprawdź, czy kabel wideo jest prawidłowo podłączony (przyczyną problemu mogą być obluźnione lub wyłamane styki w złączu).
- Podłącz wyświetlacz do drugiego komputera.
- Jeśli posiadasz kartę graficzną starego typu, skontaktuj się z działem obsługi klienta firmy ViewSonic® w celu uzyskania adaptera.

Przyciski sterujące nie działają

- Nie naciskaj kilku przycisków jednocześnie.

7. Czyszczenie i konserwacja

Czyszczenie wyświetlacza

- UPEWNIJ SIĘ, ŻE WYŚWIETLACZ JEST WYŁĄCZONY.
- NIGDY NIE ROZPYLAJ ANI NIE ROZLEWAJ PŁYNÓW BEZPOŚRED NIO NA EKRAŃ LUB OBUDOWĘ MONITORA.

Aby wyczyścić ekran:

1. Przetrzyj ekran czystą, miękką szmatką nie pozostawiającą włókien, usuwając kurz i inne zanieczyszczenia.
2. Jeśli to konieczne, zwilż szmatkę niewielką ilością środka do czyszczenia szkła nie zawierającego amoniaku ani alkoholu.

Aby wyczyścić obudowę:

1. Użyj miękkiej i suchej szmatki.
2. Jeśli potrzebne jest dalsze czyszczenie, dodaj małą ilość nie zawierającego amoniaku i alkoholu, łagodnego nie żrącego detergentu na czystą, miękką, pozbawioną włókien szmatkę, a następnie wytrzyj nią powierzchnię.

Ograniczenie odpowiedzialności

- ViewSonic® nie zaleca używania środków czyszczących opartych na amoniaku lub alkoholu, do czyszczenia ekranu wyświetlacza lub obudowy. Zgłoszono, że niektóre środki chemiczne uszkadzają ekran i/lub obudowę wyświetlacza.
- ViewSonic nie odpowiada za szkody spowodowane użyciem środków na bazie amoniaku lub alkoholu.

Przeostroga:

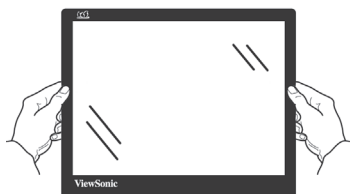

Monitor można chwytać jedynie za krawędzie.

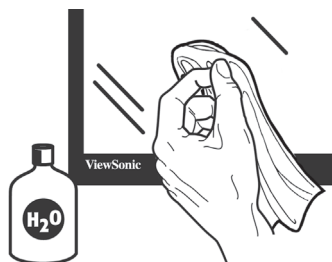

Czyścić można jedynie miękką, bawełnianą szmatką zwilżoną wodą.

8. Oświadczenia o zgodności z przepisami

UWAGA: W tej części znajdują się wszystkie powiązane wymagania i oświadczenia dotyczące przepisów. Potwierdzone odpowiednie aplikacje powinny odnosić się do etykiet z nazwą i odpowiednich oznaczeń na urządzeniu.

8-1. Oświadczenie o zgodności z FCC

To urządzenie jest zgodne z częścią 15 zasad FCC. Jego działanie podlega następującym dwóm warunkom: (1) urządzenie to nie może powodować szkodliwych zakłóceń oraz (2) urządzenie to musi akceptować wszystkie odbierane zakłócenia, włącznie z zakłóceniami, które mogą powodować nieoczekiwane działanie.

Urządzenie to zostało poddane testom, które stwierdziły, że spełnia ono ograniczenia dla urządzeń cyfrowych klasy B, zgodnie z częścią 15 Zasad FCC. Ograniczenia te określono w celu zapewnienia stosownego zabezpieczenia przed szkodliwymi zakłóceniami w instalacjach domowych. Urządzenie to generuje, wykorzystuje i może emitować energię o częstotliwości radiowej i w przypadku instalacji oraz stosowania niezgodnie z instrukcjami może powodować uciążliwe zakłócenia komunikacji radiowej. Jednakże, nie gwarantuje się, że zakłócenia nie wystąpią w danej instalacji.

Jeżeli urządzenie to powoduje uciążliwe zakłócenia odbioru radia i telewizji, co można sprawdzić poprzez włączenie i wyłączenie sprzętu, użytkownik może podjąć próbę usunięcia zakłóceń poprzez jeden lub więcej następujących środków:

- Zmiana kierunku lub pojęcia anteny odbiorczej.
- Zwiększenie odstępów między urządzeniem i odbiornikiem.
- Podłączenie urządzenia do gniazda zasilanego z innego obwodu niż odbiornik.
- Kontakt ze sprzedawcą lub dowiadczonym technikiem RTV w celu uzyskania pomocy.

Ostrzeżenie: Ostrzega się, zmiany lub modyfikacje wykonywane bez wyraźnej zgody strony odpowiedzialnej za zgodność, mogą spowodować unieważnienie prawa do używania tego urządzenia.

8-2. Oświadczenie Industry Canada

CAN ICES-3 (B)/NMB-3(B)

8-3. Zgodność z CE dla krajów europejskich

CE To urządzenie jest zgodne z Dyrektywą EMC 2014/30/EU i Dyrektywą niskonapięciową 2014/35/EU.

Następująca informacja dotyczy tylko państw członkowskich Unii Europejskiej (UE):

Symbol przedstawiony po prawej stronie jest zgodny z dyrektywą 2012/19/EU w sprawie zużytego sprzętu elektrycznego i elektronicznego (WEEE).

Produktów oznaczonych tym symbolem nie należy wyrzucać do lokalnych śmietników podlegających miastu, lecz powinny one być zebrane i usunięte zgodnie z systemem zbiórki obowiązującym w danym kraju lub regionie, opartym na odpowiednich ustaleniach prawnych.



8-4. Deklaracja zgodności RoHS2

Produkt ten został zaprojektowany i wyprodukowany zgodnie z Dyrektywą 2011/65/EU Parlamentu Europejskiego i Rady Europy w sprawie ograniczenia stosowania niektórych substancji niebezpiecznych w urządzeniach elektrycznych i elektronicznych (Dyrektywa RoHS2), w związku z czym jest zgodny z podaną poniżej listą maksymalnych wartości koncentracji sporządzoną przez TAC (European Technical Adaptation Committee [Europejski Komitet Dostosowania Technicznego]):

Substancja	Proponowana maksymalna koncentracja	Rzeczywista koncentracja
Ołów (Pb)	0,1%	< 0,1%
Rtęć (Hg)	0,1%	< 0,1%
Kadm (Cd)	0,01%	< 0,01%
Chrom sześciowartościowy (Cr ⁶⁺)	0,1%	< 0,1%
Polibromowane bifenyle (PBB)	0,1%	< 0,1%
Polibromowane difenyletery (PBDE)	0,1%	< 0,1%

Niektóre określone powyżej komponenty produktów nie są objęte ograniczeniem na podstawie Aneksu III do Dyrektywy RoHS2, co stwierdzono poniżej:

Przykłady wyłączonych komponentów:

1. Rtęć w zimnej katodzie lamp fluorescencyjnych oraz zewnętrznej elektrodzie lamp fluorescencyjnych (CCFL i EEFL) specjalnego przeznaczenia, nie przekracza (na lampę) ilości:
 - (1) Krótka (≤ 500 mm): maksymalnie 3,5 mg na lampę.
 - (2) Średnia (> 500 mm do ≤ 1.500 mm): maksymalnie 5 mg na lampę.
 - (3) Długa (> 1.500 mm): maksymalnie 13 mg na lampę.
2. Ołów w szkle lampy elektronopromieniowej.
3. Ołów w szkle lamp elektrofluorescencyjnych nie przekracza 0,2% wagowo.
4. Ołów, jako dodatek stopowy w aluminium zawarty jest w ilości do 0,4% wagowo.
5. Stop miedzi zawiera do 4% ołowiu wagowo.
6. Ołów w stopach lutowniczych o wysokiej temperaturze topnienia (tj. stopy ołowiu zawierające wagowo 85% i więcej ołowiu).
7. Elementy elektryczne i elektroniczne zawierające ołów w szkle lub ceramice innej niż ceramika dielektryczna w kondensatorach np. urządzeniach piezoelektrycznych lub w szkle lub w związkach o matrycy ceramicznej.

8-5. Usuwanie produktu po zakończeniu użyteczności

Firma ViewSonic szanuje środowisko naturalne i jest wspiera pracę i życie w sposób zgodny ze środowiskiem naturalnym. Dziękujemy za współuczestnictwo w mądrzejszym i bardziej zgodnym ze środowiskiem naturalnym przetwarzaniu komputerowym. Dalsze informacje można uzyskać na stronie sieci web ViewSonic.

USA i Kanada:

<http://www.viewsonic.com/company/green/recycle-program/>

Europa:

<http://www.viewsoniceurope.com/eu/support/call-desk/>

Tajwan:

<https://recycle.epa.gov.tw/>

9. Prawo autorskie informacja

Copyright © ViewSonic Corporation, 2019. Wszelkie prawa zastrzeżone.

Macintosh i Power Macintosh są zastrzeżonymi znakami towarowymi firmy Apple Inc.

Microsoft, Windows oraz logo Windows są zastrzeżonymi znakami towarowymi firmy Microsoft Corporation w Stanach Zjednoczonych i w innych krajach.

ViewSonic i logo z trzema ptakami są zastrzeżonymi znakami towarowymi firmy ViewSonic Corporation.

VESA jest zastrzeżonym znakiem towarowym organizacji Video Electronics Standards Association. DPMS, DisplayPort i DDC są znakami towarowymi organizacji VESA.

ENERGY STAR® jest zastrzeżonym znakiem towarowym amerykańskiej Agencji Ochrony Środowiska (EPA).

Jako partner programu ENERGY STAR® firma ViewSonic stwierdza, że produkt ten spełnia wytyczne ENERGY STAR® odnośnie oszczędzania energii.

Ograniczenie odpowiedzialności: Firma ViewSonic Corporation nie ponosi odpowiedzialności za błędy techniczne i drukarskie oraz przeoczenia występujące w niniejszym podręczniku ani za przypadkowe szkody wynikające z wykorzystania niniejszych materiałów oraz działania produktu lub korzystania z niego.

W ramach dbałości o ciągłą poprawę jakości produktów firma ViewSonic Corporation zastrzega sobie prawo do zmiany parametrów technicznych bez powiadomienia.

Informacje zawarte w niniejszej dokumentacji mogą ulec zmianie bez powiadomienia. Żadna część niniejszej dokumentacji nie może być kopiowana, odtwarzana ani rozpowszechniana w jakikolwiek sposób w żadnym celu bez uprzedniej pisemnej zgody firmy ViewSonic Corporation.

Pomoc techniczna klienta

W celu uzyskania informacji o pomocy technicznej lub serwisu produktu, patrz tabela poniżej, lub skontaktuj się z dostawcą.

UWAGA: Należy przygotować numer seryjny produktu.

Asia pacific			
Country/ Region	Website	T= Telephone C = CHAT ONLINE	Email
ViewSonic Corporation	http://www.viewsonic.com.tw/	T= 886 2 2246 3456 F= 886 2 2249 1751 Toll Free= 0800-899880	service@tw.viewsonic.com
China	www.viewsonic.com.cn	T= 4008 988 588	service.cn@cn.viewsonic.com
Hong Kong	www.hk.viewsonic.com	T= (852)-3102-2900	service@hk.viewsonic.com
Macau	www.hk.viewsonic.com	T= (853)-2833-8407	service@hk.viewsonic.com
Japan	www.viewsonicjapan.co.jp	T= 0120 341 329	service@jp.viewsonic.com
Korea	ap.viewsonic.com/kr/	T= 080 333 2131	service@kr.viewsonic.com
India	www.in.viewsonic.com	T= 1800 419 0959	service@in.viewsonic.com
Singapore	www.viewsonic.com/sg/	T= 65 6461 6044	service@ap.viewsonic.com
Malaysia	www.viewsonic.com/my/	T = 1800 - 88 - 8997	service@ap.viewsonic.com
Thailand	www.viewsonic.com/th/	T = 02-7214091-3	service@ap.viewsonic.com
South Africa	ap.viewsonic.com/za/	Contact your reseller	service@ap.viewsonic.com
United States	www.viewsonic.com	T= 1-800-688-6688	service.us@viewsonic.com
Indonesia	www.viewsonic.com/id/	Contact your reseller	service@ap.viewsonic.com
Japan	www.viewsonic.com/jp/	T = 050-3388-6832	service@ap.viewsonic.com
Philippines	www.viewsonic.com/ph/	Contact your reseller	service@ap.viewsonic.com
Vietnam	www.viewsonic.com/vn/	Contact your reseller	service@ap.viewsonic.com

Taiwan	www.viewsonic.com/tw/	T= 0800-899-880	service@tw.viewsonic.com
Europe			
Europe	www.viewsoniceurope.com	http://www.viewsoniceurope.com/eu/support/call-desk/	
Arabia	ap.viewsonic.com/me/		اتصل بالبايع المحلي
България	www.viewsoinceurope.com	http://www.viewsoniceurope.com/eu/support/call-desk/	service_bg@viewsoniceurope.com
Hrvatska	www.viewsoinceurope.com	http://www.viewsoniceurope.com/eu/support/call-desk/	service_hr@viewsoniceurope.com
Česká Republika	www.viewsoniceurope.com	www.viewsoniceurope.com/eu/support/call-desk/	service_cz@viewsoniceurope.com
Nederland	www.viewsoniceurope.com	http://www.viewsoniceurope.com/eu/support/call-desk/	service_nl@viewsoniceurope.com
Suomi	www.viewsoniceurope.com	http://www.viewsoniceurope.com/eu/support/call-desk/	service_fi@viewsoniceurope.com
France et autres pays francophones en Europe	www.viewsoniceurope.com/fr/	www.viewsoniceurope.com/fr/support/call-desk/	service_fr@viewsoniceurope.com
Canada	www.viewsonic.com	T= 1-866-463-4775	service.ca@viewsonic.com
Suisse	www.viewsoniceurope.com/de/	www.viewsoniceurope.com/de/support/call-desk/	service_ch@viewsoniceurope.com
Belgique (Français)	www.viewsoniceurope.com/fr/	www.viewsoniceurope.com/fr/support/call-desk/	service_be@viewsoniceurope.com
Luxembourg (Français)	www.viewsoniceurope.com/fr/	www.viewsoniceurope.com/fr/support/call-desk/	service_lu@viewsoniceurope.com
Deutschland	www.viewsoniceurope.com/de/	www.viewsoniceurope.com/de/support/call-desk/	service_deu@viewsoniceurope.com
Österreich	www.viewsoniceurope.com/de/	www.viewsoniceurope.com/de/support/call-desk/	service_at@viewsoniceurope.com
Schweiz (Deutsch)	www.viewsoniceurope.com/de/	www.viewsoniceurope.com/de/support/call-desk/	service_ch@viewsoniceurope.com
Ελλάδα	www.viewsoniceurope.com	http://www.viewsoniceurope.com/eu/support/call-desk/	service_gr@viewsoniceurope.com
Magyar Köztársaság	www.viewsoniceurope.com	http://www.viewsoniceurope.com/eu/support/call-desk/	service_hu@viewsoniceurope.com
Italia e altri paesi di lingua italiana in Europa	www.viewsoniceurope.com	http://www.viewsoniceurope.com/eu/support/call-desk/	service_it@viewsoniceurope.com
Spain	www.viewsoniceurope.com/es/	www.viewsoniceurope.com/es/support/call-desk/	service_es@viewsoniceurope.com
Latinoamérica (México)	www.viewsonic.com/la/	T= 001-8882328722	soporte@viewsonic.com

Italia e altri paesi di lingua italiana in Europa	www.viewsoniceurope.com	http://www.viewsoniceurope.com/eu/support/call-desk/	service_it@viewsoniceurope.com
Polska i inne kraje Europy Centralnej	www.viewsoniceurope.com	http://www.viewsoniceurope.com/eu/support/call-desk/	service_pl@viewsoniceurope.com
Portugal	www.viewsoniceurope.com	http://www.viewsoniceurope.com/eu/support/call-desk/	service_pt@viewsoniceurope.com
România	www.viewsoinceurope.com	http://www.viewsoniceurope.com/eu/support/call-desk/	service_ro@viewsoniceurope.com
Россия	www.viewsoniceurope.com/ru/	www.viewsoniceurope.com/ru/support/call-desk/	service_ru@viewsoniceurope.com
Беларусь (Русский)	www.viewsoniceurope.com/ru/	www.viewsoniceurope.com/ru/support/call-desk/	service_br@viewsoniceurope.com
Латвия (Русский)	www.viewsoniceurope.com/ru/	www.viewsoniceurope.com/ru/support/call-desk/	service_lv@viewsoniceurope.com
Srbija	www.viewsoniceurope.com	http://www.viewsoniceurope.com/eu/support/call-desk/	service_rs@viewsoniceurope.com
Slovensko	www.viewsoinceurope.com	http://www.viewsoniceurope.com/eu/support/call-desk/	service_sk@viewsoniceurope.com
Slovenija	www.viewsoinceurope.com	http://www.viewsoniceurope.com/eu/support/call-desk/	service_si@viewsoniceurope.com
Sverige	www.viewsoniceurope.com	http://www.viewsoniceurope.com/eu/support/call-desk/	service_se@viewsoniceurope.com
Türkiye	http://www.viewsoniceurope.com/tr/	www.viewsoniceurope.com/tr/support/call-desk/	service_tr@viewsoniceurope.com
Україна	www.viewsoniceurope.com	http://www.viewsoniceurope.com/eu/support/call-desk/	service_ua@viewsoniceurope.com
America			
Australia New Zealand	www.viewsonic.com.au	AUS= 1800 880 818 NZ= 0800 008 822	service@au.viewsonic.com
Canada	www.viewsonic.com	T= 1-866-463-4775	service.ca@viewsonic.com
Latin America	www.viewsonic.com/la/	C= http://www.viewsonic.com/la/soporte/servicio-tecnico	soporte@viewsonic.com
Middle East	ap.viewsonic.com/me/	Contact your reseller	service@ap.viewsonic.com
Puerto Rico & Virgin Islands	www.viewsonic.com	T= 1-800-688-6688 (English) C= http://www.viewsonic.com/la/soporte/servicio-tecnico	service.us@viewsonic.com soporte@viewsonic.com
South Africa	ap.viewsonic.com/za/	Contact your reseller	service@ap.viewsonic.com
United States	www.viewsonic.com	T= 1-800-688-6688	service.us@viewsonic.com

Ograniczona gwarancja

Wyświetlacz ViewSonic®

Zakres gwarancji:

Firma ViewSonic® gwarantuje, że produkt będzie wolny od wad materiałowych i błędów w wykonaniu w okresie objętym gwarancją. Jeśli podczas okresu gwarancji ujawnią się wady materiałowe lub błędy w wykonaniu, firma ViewSonic według własnego uznania naprawi produkt bądź wymieni go na równoważny. Produkt oferowany w zamian lub wymieniane części mogą zawierać części lub podzespoły naprawiane bądź odnawiane.

Długość okresu gwarancji:

Na wyświetlacze ViewSonic jest udzielana gwarancja o długości 1 do 3 lat, w zależności od kraju zakupienia, na wszystkie części, włącznie ze źródłem światła oraz na robociznę, obowiązująca od daty zakupienia przez pierwszego nabywcę

Prawo do gwarancji:

Prawo do gwarancji przysługuje jedynie pierwszemu nabywcy.

Gwarancja nie obejmuje:

1. Produktów, których numery seryjne zostały zatarte, zmienione bądź usunięte.
2. Uszkodzeń, pogorszenia jakości i nieprawidłowego działania wynikających z następujących przyczyn:
 - a. Wypadek, nieprawidłowe użytkowanie, niedbalstwo, zetknięcie z ogniem lub wodą wyładowania atmosferyczne i inne zdarzenia losowe, modyfikacje dokonane przez osoby nieupoważnione oraz postępowanie niezgodne z zaleceniami opisanymi w podręczniku użytkownika dołączonym do produktu.
 - b. Uszkodzenia podczas transportu.
 - c. Deinstalacja lub instalacja produktu.
 - d. Przyczyny zewnętrzne, jak np. wahania lub zanik napięcia.
 - e. Użytkowanie materiałów i części nie spełniających wymagań firmy ViewSonic.
 - f. Naturalne zużycie.
 - g. Inne przyczyny nie związane z wadą produktu.
3. Dowolny produkt wykazujący stan znany jako “wypalenie ekranu”, będący wynikiem wyświetlania statycznego obrazu na ekranie produktu przez dłuższy czas.
4. Usuwanie, instalacja, transport w jednym kierunku, ubezpieczenie i ustawienie opłat za usługę.

Jak uzyskać pomoc:

1. Informacje dotyczące uzyskiwania usługi gwarancyjnej, można uzyskać w dziale obsługi klientów ViewSonic (sprawdź informacje na stronie pomocy technicznej klienta). Konieczne jest podanie numeru seryjnego produktu.
2. Aby otrzymać pomoc serwisową konieczne będzie przedstawienie (a) oryginalnego dokumentu potwierdzającego datę sprzedaży, (b) nazwiska, (c) adresu, (d) opisu problemu oraz (e) numeru seryjnego produktu.
3. Produkt należy dostarczyć w oryginalnym opakowaniu lub wysłać, płacąc za przesyłkę, do autoryzowanego centrum serwisowego firmy ViewSonic lub przedstawiciela firmy ViewSonic.
4. Informacje o najbliższych punktach serwisowych firmy ViewSonic można otrzymać, kontaktując się z firmą ViewSonic.

Ograniczenia gwarancji domniemanych:

Nie istnieją żadne gwarancje, zarówno wyrane, jak i domniemane, wykraczające poza warunki zawarte w niniejszej umowie, łącznie z domniemaną gwarancją przydatności handlowej i użyteczności do określonych celów.

Ograniczenie szkód:

Odpowiedzialność firmy viewsonic jest ograniczona do kosztu naprawy lub wymiany produktu. Firma viewsonic nie ponosi odpowiedzialności za:

1. Uszkodzenia innych produktów wynikające z wad produktu, straty wynikające z niedogodności, utratę funkcjonalności, stratę czasu, utratę dochodów, stratę potencjalnej okazji handlowej, utratę dobrej opinii, niekorzystny wpływ na stosunki w interesach i inne straty gospodarcze, nawet jeśli firma jest poinformowana o możliwości ich wystąpienia.
2. Inne szkody, przypadkowe, wynikowe i inne.
3. Roszczenia względem klientów wnoszone przez stronę trzecią.
4. naprawy lub próby napraw dokonywane przez osoby nie posiadające upoważnienia firmy ViewSonic.

Konsekwencje prawa stanowego:

Niniejsza gwarancja daje kupującemu określone prawa, a oprócz tego mogą mu przysługiwać inne prawa, które różnią się w zależności od stanu. Niektóre stany nie dopuszczają ograniczeń gwarancji domniemanych i/ lub wyłączenia przypadkowych i wtórnych uszkodzeń, tak więc powyższe ograniczenia i wyłączenia mogą nie obowiązywać w danym przypadku.

Sprzedaż poza Stanami Zjednoczonymi i Kanadą:

Informacje na temat gwarancji i usług serwisowych dotyczących produktów firmy ViewSonic sprzedawanych poza obszarem Stanów Zjednoczonych i Kanady można uzyskać od firmy ViewSonic lub u miejscowego dystrybutora firmy ViewSonic.

Okres gwarancji na ten produkt w części kontynentalnej Chin (z wyłączeniem Hong Kongu, Makao i Tajwanu) zależy od określeń i warunków w karcie napraw gwarancyjnych.

Szczegółowe informacje dotyczące udzielonej gwarancji dla użytkowników z Europy i Rosji, są dostępne pod adresem www.viewsoniceurope.com w części Support/Warranty Information.



ViewSonic®