

Kuchenka mikrofalowa

Instrukcja obsługi

MS20A7318A*

SAMSUNG

Spis treści

Instrukcje dotyczące bezpieczeństwa	3
Ważne instrukcje dotyczące bezpieczeństwa	3
Ogólne zalecenia dotyczące bezpieczeństwa	6
Środki ostrożności – działanie kuchenki mikrofalowej	7
Ograniczona gwarancja	8
Definicja grupy produktu	8
Prawidłowe usuwanie produktu (zużyty sprzęt elektryczny i elektroniczny)	8
Instalacja	9
Akcesoria	9
Elementy montażowe w zestawie	9
Instrukcja montażu kuchenki mikrofalowej	10
Instalowanie kuchenki mikrofalowej	10
Wymiary	11
Procedura instalacji kuchenki mikrofalowej	11
Konserwacja	13
Czyszczenie	13
Wymiana (naprawa)	13
Konserwacja w okresie długotrwałego nieużywania urządzenia	13
Funkcje kuchenki mikrofalowej	14
Kuchenka mikrofalowa	14
Panel sterowania	14
Korzystanie z kuchenki mikrofalowej	15
Jak działa kuchenka mikrofalowa	15
Sprawdzanie poprawności działania kuchenki mikrofalowej	15
Gotowanie/Podgrzewanie	16
Ustawianie godziny	16
Poziomy mocy i czas przygotowywania potraw	17
Dostosowywanie czasu pracy	17
2 Polski	2
Instrukcje dotyczące bezpieczeństwa	17
Zatrzymywanie pracy kuchenki	17
Ustawianie trybu oszczędzania energii	18
Korzystanie z funkcji Quick Defrost (Szybkie rozmrażanie)	18
Korzystanie z funkcji Home Dessert (Domowe desery)	19
Korzystanie z funkcji Auto Cook (Automatyczne gotowanie)	22
Korzystanie z funkcji Keep Warm (Utrzymywanie temperatury)	25
Korzystanie z funkcji Deodorization (Usuwanie zapachów)	25
Używanie blokady rodzicielskiej	25
Wyłączanie sygnału dźwiękowego	26
Wskazówki dotyczące naczyń i przyborów kuchennych	26
Zasady przygotowywania potraw	27
Mikrofała	27
Ogrzewanie	30
Ogrzewanie płynów	30
Ogrzewanie potraw dla niemowląt	30
Rozmrażanie ręczne	32
Porady	33
Rozwiązywanie problemów i kody informacyjne	34
Rozwiązywanie problemów	34
Kod informacyjny	36
Parametry techniczne	37

Instrukcje dotyczące bezpieczeństwa

WAŻNE INSTRUKCJE DOTYCZĄCE BEZPIECZEŃSTWA

NALEŻY PRZECZYTAĆ I ZACHOWAĆ NA WYPADEK KONIECZNOŚCI UŻYCIA W PRZYSZŁOŚCI.

OSTRZEŻENIE: Nie należy używać kuchenki, jeśli drzwiczki lub ich uszczelnienie są uszkodzone – w pierwszej kolejności należy zlecić naprawę usterek wykwalifikowanej osobie.

OSTRZEŻENIE: Wykonywanie czynności serwisowych i naprawa urządzenia wymagająca zajęcia pokrywy chroniącej przed promieniowaniem mikrofalowym przez osoby niewykwalifikowane może być bardzo niebezpieczne.

OSTRZEŻENIE: Płyny i pozostała żywność nie mogą być podgrzewane w szczelnie zamkniętych pojemnikach, gdyż może to spowodować ich wybuch.

OSTRZEŻENIE: Dzieci mogą korzystać z kuchenki mikrofalowej bez nadzoru dorosłych wyłącznie po wyjaśnieniu im, jak bezpiecznie obsługiwać to urządzenie.

Urządzenie to jest przeznaczone wyłącznie do użytku domowego i nie jest przeznaczone do użytkowania:

- w pomieszczeniach kuchennych w sklepach, biurach i innych miejscach pracy;
- w budynkach rolniczych;

- przez klientów hoteli, moteli ani innych miejscach oferujących zakwaterowanie;
- w pensjonatach.

Należy używać wyłącznie naczyń odpowiednich do stosowania w kuchenkach mikrofalowych.

Podgrzewanie żywności w plastikowych lub papierowych pojemnikach powinno odbywać się przy ciągłej obserwacji kuchenki ze względu na ryzyko zapłonu.

Kuchenka mikrofalowa jest przeznaczona do podgrzewania jedzenia i napojów. Suszenie jedzenia i ubrań oraz podgrzewanie mokrych gąbek, obuwia, wilgotnych ściereczek i podobnych rzeczy grozi obrażeniami, zapłonem i pożarem.

W przypadku zauważenia dymu kuchenkę należy wyłączyć i odłączyć od źródła zasilania; pozostawić drzwiczki kuchenki zamknięte w celu zdużenia płomienia.

Podczas podgrzewania napojów w kuchenie mikrofalowej może w niektórych przypadkach dojść do opóźnionego gwałtownego wrzenia, dlatego należy ostrożnie obchodzić się z naczyniem. Przed podaniem zawartość butelek i słoiczków z jedzeniem dla dzieci należy wymieszać lub wstrząsać oraz sprawdzić temperaturę, aby uniknąć poparzenia.

Instrukcje dotyczące bezpieczeństwa

Jajek w skorupkach i całych jajek na twardo nie należy podgrzewać w kuchenkach mikrofalowych, ponieważ mogą one eksplodować nawet po zakończeniu podgrzewania.

Kuchenkę należy regularnie czyścić i usuwać z niej wszelkie pozostałości jedzenia.

Nadmierne zabrudzenie kuchenki może spowodować uszkodzenia jej powierzchni i wpłynąć negatywnie na okres eksploatacji urządzenia lub doprowadzić do powstania niebezpiecznych sytuacji.

Urządzenie jest przeznaczone wyłącznie do zabudowy.

Urządzenia nie wolno umieszczać w szafce.

Nie można używać metalowych pojemników na żywność i napoje do gotowania w kuchence mikrofalowej.

Podczas wyjmowania pojemników z urządzenia należy uważać, aby nie przesunąć tacy obrotowej.

Do czyszczenia urządzenia nie należy używać myjki parowej.

Urządzenia nie należy czyścić strumieniem wody.

Urządzenie nie jest przeznaczone do instalacji w pojazdach drogowych, przyczepach itp.

Osoby o ograniczonej sprawności fizycznej, sensorycznej lub umysłowej, bądź o niedostatecznym doświadczeniu i wiedzy (np. dzieci) nie powinny korzystać z urządzenia bez nadzoru lub przeszkolenia w zakresie obsługi przez inną osobę odpowiedzialną za ich bezpieczeństwo.

Nie wolno dopuścić, aby dzieci bawiły się urządzeniem.

Dzieci powyżej 8. roku życia i osoby o ograniczonej sprawności fizycznej, sensorycznej lub umysłowej, bądź o niedostatecznym doświadczeniu i wiedzy mogą korzystać z urządzenia jedynie pod nadzorem lub po przeszkoleniu w zakresie bezpiecznej obsługi i zagrożeń.

Dzieciom nie wolno bawić się urządzeniem. Dzieci nie mogą samodzielnie czyścić ani naprawiać urządzenia.

Urządzenie nie może mieć możliwości odłączenia od zasilania elektrycznego po zamontowaniu. Odłączenie może się odbywać poprzez pozostawienie dostępnej wtyczki lub instalację wyłącznika w instalacji stałej zgodnie z zasadami wykonywania instalacji elektrycznych.

Ze względów bezpieczeństwa uszkodzony przewód zasilający musi zostać wymieniony przez producenta, w autoryzowanym serwisie lub przez wykwalifikowaną osobę. Kuchenkę należy umieścić we właściwej pozycji i na odpowiedniej wysokości, aby zapewnić dostęp do komory kuchenki i przycisków sterowania.

Przed użyciem kuchenki po raz pierwszy należy włączyć ją na 10 minut z umieszczonym wewnątrz naczyniem z wodą. Gdy z kuchenki dobiegają nietypowe hałasy, czuć dziwny zapach lub wydobywa się z niej dym, należy natychmiast odłączyć zasilanie i skontaktować się z najbliższym punktem serwisowym.

OSTRZEŻENIE: Kiedy urządzenie jest używane w trybie łączonym, ze względu na generowane temperatury dzieci mogą z niego korzystać wyłącznie pod nadzorem dorosłych.

Podczas używania urządzenia staje się gorące. Należy uważać, aby nie dotykać elementów grzejnych wewnątrz kuchenki.

OSTRZEŻENIE: Podczas używania elementy dostępne mogą stawać się gorące. Małe dzieci należy trzymać z dala od urządzenia.

Do czyszczenia szyby drzwiczek kuchenki nie należy używać ściernych środków czyszczących ani ostrych metalowych skrobaków, ponieważ mogą one zarysować powierzchnię, co może doprowadzić do pęknięcia szyby. Nie wolno używać myjek parowych.

OSTRZEŻENIE: Aby uniknąć porażenia elektrycznego, przed wymianą lampki należy pamiętać o wyłączeniu urządzenia. Aby uniknąć przegrzania, urządzenia nie wolno ustawiać za drzwiami ozdobnymi.

OSTRZEŻENIE: Urządzenie i jego dostępne elementy stają się gorące podczas używania.

Należy uważać, aby nie dotykać elementów grzejnych.

Dzieci w wieku poniżej 8 lat należy trzymać z dala od urządzenia, chyba że znajdują się pod stałym nadzorem.

PRZESTROGA: Proces gotowania należy nadzorować. Proces gotowania krótkiego należy nadzorować stale.

Drzwiczki lub powierzchnie zewnętrzne mogą stawać się gorące podczas działania urządzenia.

Instrukcje dotyczące bezpieczeństwa

Kiedy urządzenie działa, temperatura dostępnych powierzchni może być wysoka.

Podczas używania urządzenia powierzchnie mogą stawać się gorące.

Urządzenia nie są przeznaczone do obsługi za pomocą zewnętrznego programatora czasowego lub systemu zdalnego sterowania.

Dzieci powyżej 8. roku życia i osoby o ograniczonej sprawności fizycznej, sensorycznej lub umysłowej, bądź o niedostatecznym doświadczeniu i wiedzy mogą korzystać z urządzenia jedynie pod nadzorem lub po przeszkoleniu w zakresie bezpiecznej obsługi i zagrożeń. Dzieciom nie wolno bawić się urządzeniem. Czyszczenie i czynności konserwacyjne wykonywane przez użytkownika nie powinny być wykonywane przez dzieci, chyba że są one w wieku powyżej 8 lat i znajdują się pod nadzorem.

Chronić urządzenie i jego przewód przed dziećmi w wieku poniżej 8 lat.

Ogólne zalecenia dotyczące bezpieczeństwa

Wszelkie modyfikacje lub naprawy muszą być wykonywane wyłącznie przez wykwalifikowany personel.

Korzystając z funkcji mikrofal, nie wolno podgrzewać potraw lub cieczy zamkniętych w pojemnikach. Do czyszczenia kuchenki nie wolno używać benzenu, rozpuszczalnika, alkoholu, myjki parowej, ani myjki wysokociśnieniowej.

Nie należy instalować kuchenki: blisko grzejnika lub łatwopalnych materiałów; w miejscach, które są wilgotne, tłuste, zakurzone lub narazone na bezpośrednie działanie promieni słonecznych lub wody; lub gdzie może ulatniać się gaz, lub na nierównej powierzchni.

Kuchenkę należy właściwie uziemić, zgodnie z przepisami lokalnymi i krajowymi.

Należy regularnie usuwać substancje obce z bolców i styków wtyczki zasilania za pomocą suchej szmatki.

Przewodu zasilającego nie wolno naciągać, nadmiernie zginać ani stawiać na nim ciężkich przedmiotów.

Jeśli występuje wyciek gazu (propan, propan-butan itp.), należy natychmiast wywieźć przedmiot. Nie dotykać przewodu zasilającego.

Nie dotykać przewodu mokrymi rękoma.

Gdy kuchenka jest włączona, nie należy jej wyłączać przez odłączenie przewodu zasilającego.

Nie wkładać palców ani substancji niewiadomego pochodzenia. Jeśli substancje niewiadomego pochodzenia dostaną się do kuchenki, należy odłączyć przewód zasilający i skontaktować się z lokalnym centrum serwisowym firmy Samsung.

Nie należy wywierać nadmiernego nacisku na kuchenkę ani jej uderzać.

Nie należy stawiać kuchenki na delikatnych przedmiotach.

Należy się upewnić, że napięcie zasilania, częstotliwość i natężenie odpowiada specyfikacji produktu. Należy mocno wcisnąć wtyczkę do gniazdka ściennego. Nie wolno korzystać z rozgałęźników, przedłużaczy ani transformatorów prądu.

Nie wolno zawieszzać przewodu zasilającego na metalowych przedmiotach. Należy sprawdzić, czy przewód znajduje się pomiędzy przedmiotami lub za kuchenką.

Nie wolno używać uszkodzonych wtyczek, przewodów zasilających lub poluzowanych gniazdek ściennych. W przypadku uszkodzonych wtyczek zasilania lub kabli, należy skontaktować się z lokalnym centrum serwisowym firmy Samsung.

Kuchenki nie wolno oblewać ani bezpośrednio spryskiwać wodą.

Nie należy umieszczać żadnych przedmiotów wewnątrz kuchenki, na niej ani na jej drzwiczkach. Nie wolno rozpylać na powierzchni kuchenki substancji lotnych, takich jak środki owadobójcze.

W kuchenke nie należy przechowywać materiałów łatwopalnych. Ponieważ opary alkoholu mogą zetknąć się z gorącymi częściami kuchenki, należy zachować ostrożność podczas podgrzewania potraw lub napojów zawierających alkohol.

Dzieci mogłyby uderzyć się w drzwiczki lub przytrzasnąć sobie palce. Dzieci nie powinny znajdować się w pobliżu piekarnika podczas otwierania/zamykania drzwiczek.

Kuchenka mikrofalowa – ostrzeżenia

Podczas podgrzewania napojów w kuchenke mikrofalowej może w niektórych przypadkach dojść do opóźnionego gwałtownego wrzenia, dlatego należy zawsze ostrożnie obchodzić się z naczyniem. Należy zawsze odczekać minimum 20 sekund przed wyciągnięciem naboju z kuchenki mikrofalowej. Jeśli to konieczne, mieszać podczas podgrzewania. Należy zawsze mieszać po zakończeniu podgrzewania.

W przypadku porażenia należy postępować zgodnie z poniższymi instrukcjami pierwszej pomocy:

1. Zanurz oparzone miejsce w zimnej wodzie na co najmniej 10 minut.
 2. Zairóż czysty, suchy opatrunek.
 3. Nie należy smarować poparzonego miejsca kremami, tłuszczami lub płynami.
- Aby uniknąć uszkodzenia tacy lub podstawki, nie wolno wkładać ich bezpośrednio po gotowaniu do wody.

Nie należy wykorzystywać kuchenki do smażenia na głębokim tłuszczu, ponieważ nie można kontrolować jej temperatury. Może to doprowadzić do nagłego wykipienia gorącego tłuszczu.

Środki ostrożności dotyczące kuchenki mikrofalowej

Należy używać wyłącznie naczyń, które można bezpiecznie stosować w kuchenke mikrofalowej. Nie używać metalowych pojemników, zastawy ze złotymi lub srebrnymi zdobieniami, szpilek i tacy itp.

Należy usunąć druciane zamknięcia. Mogą wystąpić wyładowania elektryczne.

Nie należy używać kuchenki do suszenia papieru lub ociepleń.

Aby zapobiec nadmiernemu podgrzaniu lub przypaleniu jedzenia, dla mniejszych ilości pożywienia należy stosować krótszy czas gotowania.

Należy trzymać przewód zasilający i wtyczkę z dala od wody i źródeł ciepła.

Aby uniknąć ryzyka eksplozji, nie należy ogrzewać jajek w skorupkach lub na twardo. Nie podgrzewać szklenie zamkniętych lub zamkniętych próżniowo pojemników, orzechów, pomidorów itp.

Nie należy zakrywać otworów wentylacyjnych tkaniną lub papierem. Urządzenie może spowodować zagrożenie pożarowe. Może też spowodować przegrzanie się kuchenki i jej automatyczne wyłączenie.

Kuchenka pozostanie wyłączona do czasu wystarczającego jej ostygnięcia.

Zawsze należy używać rękawic kuchennych podczas wyciągania naczyń.

Płyny należy zamieszać w czasie podgrzewania lub po zakończeniu. Po zakończeniu podgrzewania należy odczekać co najmniej 20 sekund, aby uniknąć gwałtownego wrzenia płynu.

W czasie otwierania drzwiczek kuchenki należy zachować od niej odległość wyciągniętej ręki w celu uniknięcia porażenia gorącym powietrzem lub parą.

Nie wolno włączać pustej kuchenki. Kuchenka zostanie automatycznie wyłączona na 30 minut ze względów bezpieczeństwa. Zalecane jest pozostawianie w kuchenke szklanki z wodą. Woda pochłonie mikrofalę w razie przypadkowego włączenia kuchenki.

Kuchenkę należy zainstalować z zachowaniem odstępów określonych w niniejszej instrukcji obsługi. (Patrz Instalowanie kuchenki mikrofalowej).

Należy zachować ostrożność podczas podłączania innych urządzeń elektrycznych w pobliżu kuchenki.

Instrukcje dotyczące bezpieczeństwa

Środki ostrożności – działanie kuchenki mikrofalowej

Niestosowanie się do poniższych zasad bezpieczeństwa może narazić użytkownika na szkodliwe działanie promieniowania mikrofalowego.

- Nie wolno korzystać z kuchenki z otwartymi drzwiczkami. Nie należy manipulować przy blokadach zabezpieczających (zamki drzwiczek). Nie należy niczego wkładać do otworów blokady zabezpieczających.
- Nie wolno umieszczać żadnych przedmiotów między drzwiczkami kuchenki a płytą czołową ani dopuszczać do gromadzenia się jedzenia lub resztek środków czyszczących na powierzchniach uszczelniających. Po każdym użyciu kuchenki należy wytrzeć drzwiczki i ich powierzchnie uszczelniające najpierw wilgotną, a następnie suchą miękką szmatką.
- Nie wolno włączać kuchenki, gdy jest ona uszkodzona. Należy korzystać z kuchenki wyłącznie po naprawie przeprowadzonej przez wykwalifikowanego pracownika serwisu. **Ważne:** należy prawidłowo zamknąć drzwiczki kuchenki. Drzwiczki nie mogą być zgięte; zawiasy drzwiczek nie powinny być uszkodzone lub poluzowane; uszczelki drzwiczek i powierzchnie uszczelniające nie mogą być uszkodzone.
- Wszystkie regulacje i naprawy muszą być wykonywane przez wykwalifikowanego pracownika serwisu.

Instrukcje dotyczące bezpieczeństwa

Ograniczona gwarancja

Firma Samsung obciąża użytkownika kosztami za wymianę elementów akcesoriowych lub naprawę uszkodzeń kosmetycznych, jeśli powstały z winy użytkownika. Powyższy warunek dotyczy następujących uszkodzeń:

- Drzwi, uchwyty, panelu zewnętrznego, lub panelu sterowania, które są zdeformowane, porysowane lub uszkodzone.
- Uszkodzenie lub zgięcie takich elementów jak: taca, pierścień obrotowy, łącznik lub druciana podstawa.

Należy używać kuchenki tylko zgodnie z jej zamierzonym przeznaczeniem opisanym w niniejszej instrukcji obsługi. Ostrzeżenia i ważne instrukcje dotyczące bezpieczeństwa umieszczone w tej instrukcji nie obejmują wszystkich warunków i sytuacji, z którymi może zetknąć się użytkownik. Podczas instalacji, konserwacji i obsługi kuchenki należy zachować szczególną ostrożność i zdrowy rozsądek.

Ponieważ przedstawiona instrukcja obsługi dotyczy różnych modeli, funkcje zakupionej kuchenki mikrofalowej mogą się nieznacznie różnić od tych opisanych w niniejszej instrukcji. Dodatkowo, nie wszystkie znaki ostrzegawcze mogą mieć zastosowanie. W przypadku jakichkolwiek pytań lub uwag należy się skontaktować z lokalnym centrum serwisowym Samsung lub uzyskać pomoc i informacje online na stronie www.samsung.com.

Kuchenki należy używać wyłącznie do podgrzewania żywności. Urządzenie jest przeznaczone wyłącznie do użytku domowego. Nie należy podgrzewać żadnego rodzaju tkaniny ani poduszek wypełnionych ziarnem. Producent nie ponosi odpowiedzialności za szkody spowodowane niewłaściwym lub nieodpowiednim użyciem kuchenki.

W celu uniknięcia uszkodzenia powierzchni kuchenki i niebezpiecznych sytuacji kuchenka powinna być zawsze czysta i dobrze utrzymana.

Definicja grupy produktu

Jest to urządzenie z grupy 2, klasy B ISM. Definicja grupy 2 obejmuje wszystkie urządzenia ISM, w przypadku których energia o częstotliwości radiowej jest wytwarzana rozmyślnie lub wykorzystywana w formie promieniowania elektromagnetycznego do obróbki materiału, obróbki typu EDM i spawania łukowego.

Jako urządzenie klasy B kuchenka nadaje się do użytku w gospodarstwach domowych i lokalach podłączonych bezpośrednio do sieci niskiego napięcia, która dostarcza prąd do budynków wykorzystywanych w celach mieszkaniowych.

Prawidłowe usuwanie produktu (zużyty sprzęt elektryczny i elektroniczny)

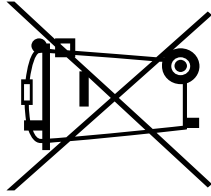

(Dotyczy krajów, w których stosuje się systemy segregacji odpadów)
To oznaczenie umieszczone na produkcie, akcesoriach lub dokumentacji oznacza, że po zakończeniu eksploatacji nie należy tego produktu ani jego akcesoriów (np. ładowarki, zestawu słuchawkowego, przewodu USB) wyrzucać wraz ze zwykłymi odpadami gospodarstwa domowego. Aby uniknąć szkodliwego wpływu na środowisko naturalne i zdrowie ludzi wskutek niekontrolowanego usuwania odpadów, prosimy o oddzielenie tych przedmiotów od odpadów innego typu oraz o odpowiedzialny recykling i praktykowanie ponownego wykorzystania materiałów.

W celu uzyskania informacji na temat miejsca i sposobu bezpiecznego dla środowiska recyklingu tych przedmiotów, użytkownicy w gospodarstwach domowych powinni skontaktować się z punktem sprzedaży detalicznej, w którym dokonali zakupu produktu, lub z organem władz lokalnych.

Użytkownicy w firmach powinni skontaktować się ze swoim dostawcą i sprawdzić warunki umowy zakupu. Produktu ani jego akcesoriów nie należy usuwać razem z innymi odpadami komercyjnymi.

Aby dowiedzieć się więcej o deklaracjach środowiskowych firmy Samsung oraz o konkretnych zobowiązaniach wynikających z przepisów dotyczących produktu, np. rozporządzenie REACH, WEEE, dotyczące baterii, odwiedź: www.samsung.com/uk/aboutsamsung/sustainability/environment/our-commitment/data/

Instalacja

Akcesoria

W zależności od modelu kuchenki mikrofalowej dostarczane są różne akcesoria, których można używać na różne sposoby.

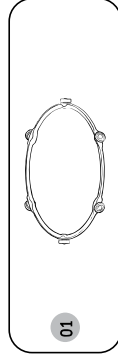

01 Pierścień obrotowy, umieszczany w centrum kuchenki mikrofalowej.
Pierścień obrotowy podtrzymuje tacę.

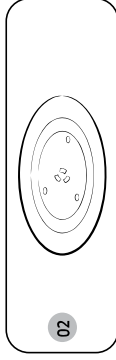

02 Taca obrotowa, umieszczana na pierścieniu obrotowym; środkowa część jest umieszczana na łączniku.
Taca obrotowa stanowi podstawową powierzchnię do gotowania i może być łatwo wyjmowana w celu wyczyszczenia.

⚠ PRZESTROGA

Nie wolno używać kuchenki mikrofalowej bez pierścienia obrotowego i tacy.

Elementy montażowe w zestawie

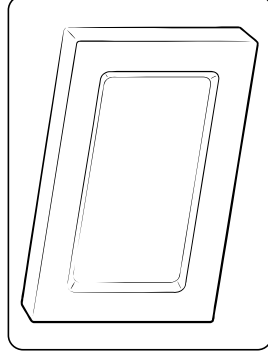

Nakładka ozdobna

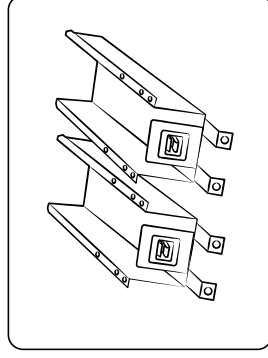

Wsporniki podstawy (2)

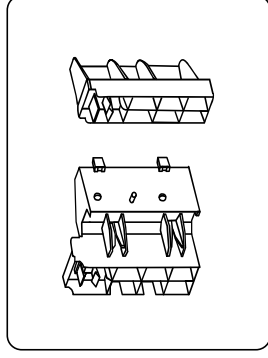

Uchwyt nakładki (2)

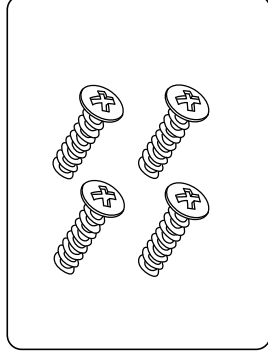

Wkręty (typ A) (4)

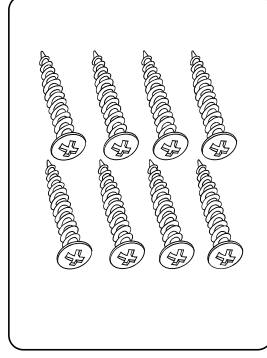

Wkręty (typ B) (8)

Instalacja

Instrukcja montażu kuchenki mikrofalowej

Urządzenie to jest zgodne z przepisami UE.
Usuwanie opakowania i urządzenia.
Opakowanie urządzenia nadaje się do recyklingu.
Można użyć następujących materiałów:

- karton,
- folia polietylenowa (PE),
- polistyren niezawierający CFC (szywna pianka PS).

Materiały te należy utylizować w sposób odpowiedzialny i zgodnie z przepisami.
Władze mogą przekazać informacje dotyczące sposobu utylizacji zużytego sprzętu gospodarstwa domowego w sposób odpowiedzialny.

Bezpieczeństwo

Urządzenie powinien podłączać wyłącznie wykwalifikowany technik.
Kuchenka mikrofalowa została zaprojektowana do użytku domowego.
Należy jej używać wyłącznie do podgrzewania żywności.
Podczas używania i po użyciu urządzenie jest gorące.
Należy o tym pamiętać, jeżeli w pobliżu urządzenia znajdują się małe dzieci.
Montaż w pobliżu konwencjonalnego piekarnika.

- Jeżeli kuchenka mikrofalowa ma zostać zamontowana w pobliżu konwencjonalnego piekarnika, pomiędzy urządzeniami należy pozostawić wystarczającą przestrzeń zapobiegającą przegrzaniu, ponieważ nakładka może osiągać bardzo wysokie temperatury. Należy oczywiście ściśle przestrzegać instrukcji montażu przekazanych przez producenta konwencjonalnego piekarnika.
- Kuchenki mikrofalowej przeznaczonej do zabudowy nie należy montować nad konwencjonalnym piekarnikiem, ponieważ gorące powietrze wytwarzane przez konwencjonalny piekarnik może niekorzystnie wpływać na układ chłodzenia kuchenki mikrofalowej.

Podłączenie elektryczne

Domowa instalacja elektryczna, do której podłączone jest urządzenie musi być zgodna z przepisami krajowymi i lokalnymi.
W przypadku połączenia stałego należy się upewnić że w obwodzie zasilania zamontowany jest przetłącznik wielobiegunowy z minimalnym odstępem między stykami wynoszącym 3 mm.

Instalowanie kuchenki mikrofalowej

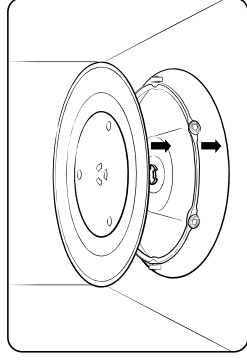

1. Wyjmij wszystkie elementy opakowania z wnętrza kuchenki. Zainstaluj pierścien obrotowy i tacę obrotową. Upewnij się, że taca obraca się swobodnie.
2. Kuchenkę mikrofalową należy ustawić w taki sposób, aby wtyczka pozostała dostępna.

⚠ PRZESTROGA

- Uszkodzony przewód zasilający należy wymienić na specjalny przewód lub zespół pochodzący od producenta lub jego autoryzowanego serwisu. Dla własnego bezpieczeństwa przewód należy podłączyć do 3-bolcowego gniazdka prądu przemianowego 230 V, 50 Hz, z uziemieniem. Uszkodzony przewód zasilający należy wymienić na specjalny przewód.
- Nie należy instalować kuchenki mikrofalowej w miejscach gorących lub wilgotnych, na przykład w pobliżu tradycyjnego piekarnika lub grzejnika. Należy przestrzegać specyfikacji zasilania elektrycznego kuchenki, a ewentualne przedłużacze muszą spełniać te same normy co przewód zasilania dostarczony wraz z kuchenką. Przed pierwszym użyciem kuchenki mikrofalowej należy przetrzeć jej wnętrze i uszczelnienie drzwiczek zwilżoną szmatką.

Wymiary

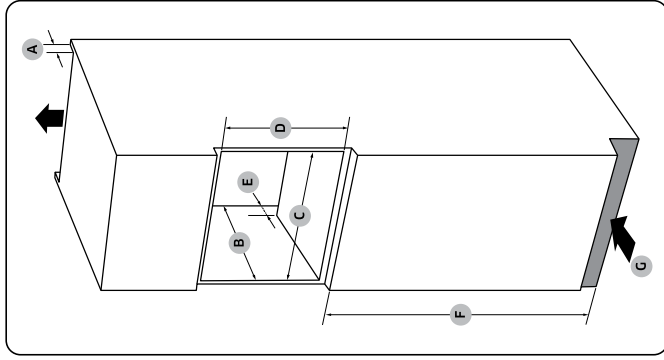

Szafka

A	50 mm
B	550 mm
C	560 mm (+8) mm
D	362 mm
E	50 mm
F	850 mm
G	200 cm ²

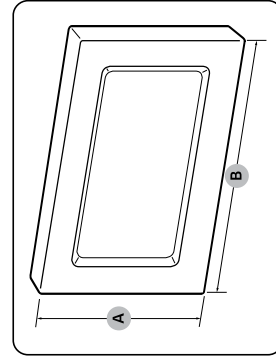

Nakładka ozdobna

A	381 mm
B	596 mm

Procedura instalacji kuchenki mikrofalowej

1. Zmierz długość szafki i zaznacz środek.

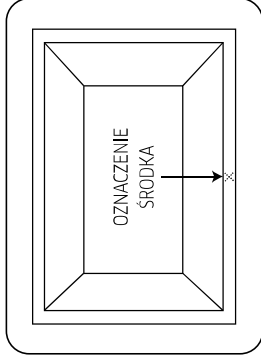

2. Wytnij szablon ze strony 39.

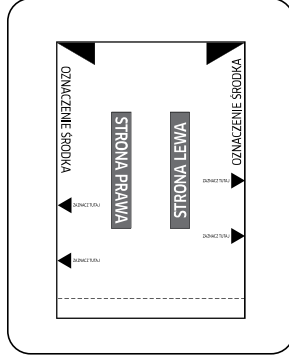

3. Zrównaj punkt „OZNACZENIE ŚRODKA” po prawej stronie szablonu z oznaczeniem środka szafki.

- Upewnij się, że tekst „STRONA LEWA” jest ustawiony prawidłowo do odczytu.

4. Zaznacz położenie otworów na wkręty na szafce.

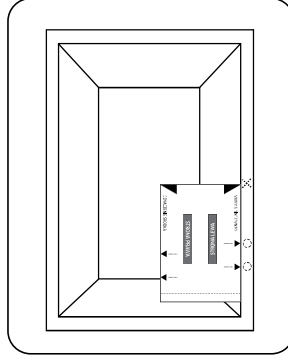

Instalacja

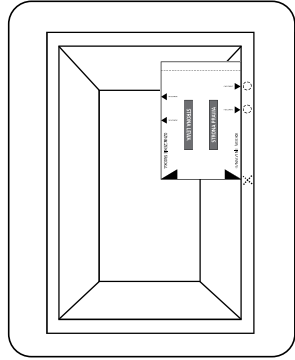

5. Obróć szablon o 180 stopni.
6. Zrównaj punkt oznaczony „OZNACZENIE ŚRODKA” po lewej stronie szablonu z oznaczeniem środka szafki.
7. Zaznacz położenie otworów na wkręty na szafce.

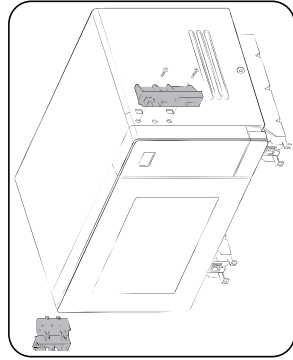

8. Za pomocą wkrętów z zestawu (typ A) zamocuj dwa uchwyty nakładki po lewej i prawej stronie kuchenki mikrofalowej.
 - Sprawdź oznaczenia (L: lewy, R: prawy) na uchwytach, aby zamocować je po właściwych stronach.

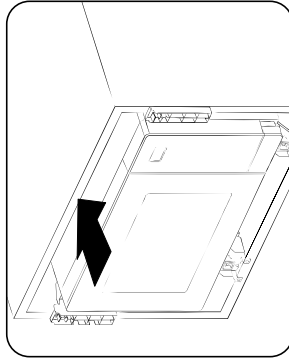

9. Wsuń kuchenkę mikrofalową do szafki. Następnie zrównaj otwory na wsporniki podstawy z oznaczeniami z kroków 4 i 7.

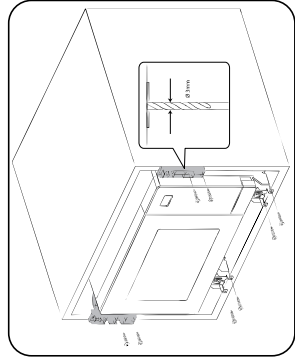

10. Za pomocą wiertła 3 mm wywierć otwory w szafce w celu zamocowania wsporników podstawy. Następnie zamocuj je za pomocą wkrętów z zestawu (typ B).

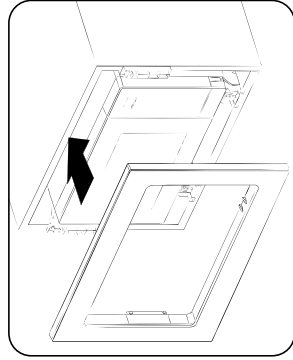

11. Zamocuj nakładkę ozdobną, a następnie podłącz wszystkie przewody elektryczne. Sprawdź, czy urządzenie działa prawidłowo.

Konserwacja

Czyszczenie

Regularne czyszczenie kuchenki mikrofalowej zapobiega gromadzeniu się zanieczyszczeń wewnątrz urządzenia i na nim. Należy zwrócić szczególną uwagę na drzwiczki, ich powierzchnie uszczelniające, tacę obrotową i pierścień obrotowy (w zależności od modelu).

Jeśli drzwiczki z trudnością się otwierają lub zamykają, najpierw należy sprawdzić, czy na uszczelnieniach drzwiczek nie ma zanieczyszczeń. Do czyszczenia wewnętrznych i zewnętrznych powierzchni kuchenki mikrofalowej należy używać miękkiej szmatki nasączonej wodą z mydłem. Dobrze wypłucz i osusz.

Usuwanie z wnętrza kuchenki mikrofalowej uciążliwych zabrudzeń o nieprzyjemnym zapachu

1. W pustej kuchenke mikrofalowej na tacy obrotowej umieścić szklankę rozcieńczonego soku cytrynowego.
2. Podgrzewać przez 10 minut na pełnej mocy kuchenki mikrofalowej.
3. Po zakończeniu cyklu zacząć do ostygnięcia kuchenki. Następnie otworzyć drzwiczki i wyczyścić komorę.

⚠ PRZESTROGA

- Drzwiczki i uszczelnienia drzwiczek powinny być zawsze czyste, aby zapewnić ich poprawne otwieranie i zamykanie. W przeciwnym razie może to spowodować skrócenie okresu użytkowania kuchenki mikrofalowej.
- Nie wolno wlewać wody do otworów wentylacyjnych kuchenki mikrofalowej.
- Do czyszczenia nie wolno używać środków ściernych ani substancji chemicznych.
- Wnętkę kuchenki mikrofalowej należy wyczyścić za pomocą roztworu łagodnego detergentu po każdym użyciu. Aby uniknąć poparzenia, przed czyszczeniem należy zacząć, aż kuchenka ostygnie.

Wymiana (naprawa)

⚠ OSTRZEŻENIE

Kuchenka mikrofalowa nie zawiera żadnych części nadających się do wymiany przez użytkownika. Nie wolno samodzielnie próbować naprawiać kuchenki mikrofalowej lub wymieniać jej elementów.

- Jeśli zawiasy, uszczelki drzwiczek lub drzwiczki ulegną uszkodzeniu, należy skontaktować się z wykwalifikowanym technikiem lub lokalnym centrum serwisowym firmy Samsung w celu uzyskania pomocy.
- Aby wymienić żarówkę, należy skontaktować się z lokalnym centrum serwisowym firmy Samsung. Nie wolno przeprowadzać wymiany samodzielnie.
- Jeśli obudowa zewnętrzna kuchenki mikrofalowej ulegnie uszkodzeniu, należy odłączyć przewód zasilający od źródła zasilania i skontaktować się z lokalnym centrum serwisowym firmy Samsung.

Konserwacja w okresie długotrwałego nieużywania urządzenia

W przypadku nieużywania kuchenki mikrofalowej przez dłuższy czas należy wyłączyć przewód zasilający i przenieść kuchenkę do suchego, wolnego od kurzu miejsca. Kurz i wilgoć mogą mieć negatywny wpływ na działanie kuchenki mikrofalowej.

Funkcje kuchenki mikrofalowej

Kuchenka mikrofalowa

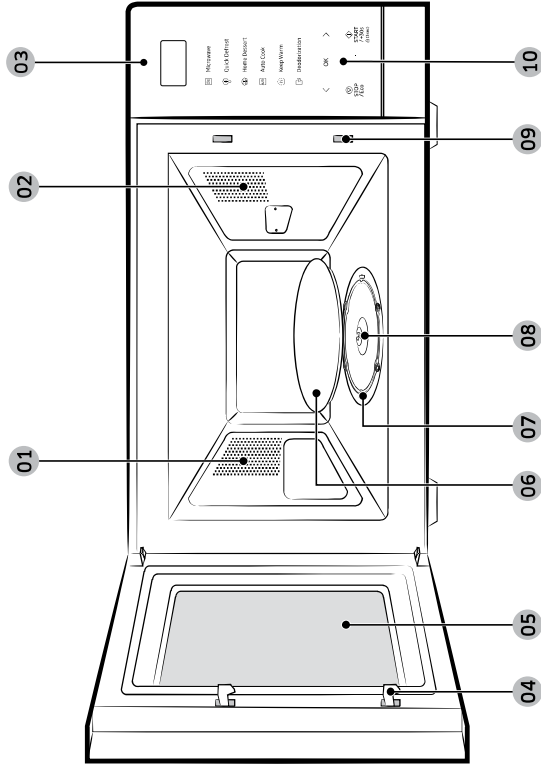

- 01 Otwory wentylacyjne
- 02 Oświetlenie
- 03 Wyświetlacz
- 04 Zatrzaśki drzwiczek
- 05 Drzwiczki
- 06 Taca obrotowa
- 07 Pierścień obrotowy
- 08 Łącznik
- 09 Otwory blokady bezpieczeństwa
- 10 Panel sterowania

Panel sterowania

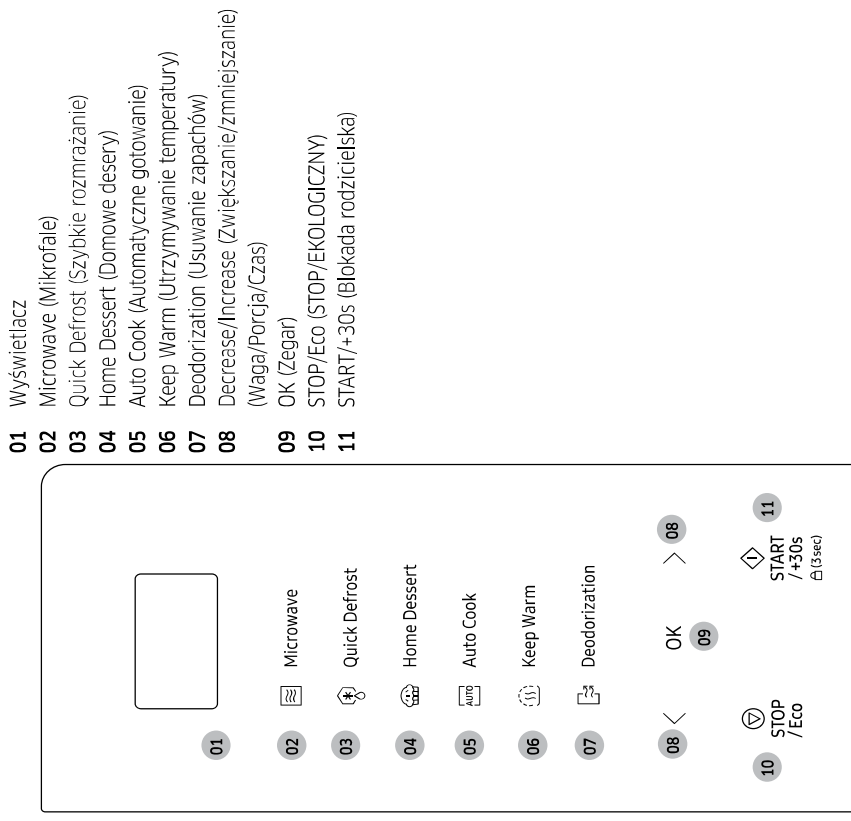

- 01 Wyświetlacz
- 02 Microwave (Mikrofała)
- 03 Quick Defrost (Szybkie rozmrażanie)
- 04 Home Dessert (Domowe desery)
- 05 Auto Cook (Automatyczne gotowanie)
- 06 Keep Warm (Utrzymywanie temperatury)
- 07 Deodorization (Usuwanie zapachów)
- 08 Decrease/Increase (Zwiększanie/zmniejszanie) (Waga/Portcja/Czas)
- 09 OK (Zegar)
- 10 STOP/Eco (STOP/EKOLOGICZNY)
- 11 START/+30s (Blokada rodzicielska)

Korzystanie z kuchenki mikrofalowej

Jak działa kuchenka mikrofalowa

Mikrofałe to fale elektromagnetyczne o wysokiej częstotliwości, których energia umożliwia gotowanie lub podgrzewanie pożywienia bez zmiany jego postaci lub koloru. Kuchenki mikrofalowej można używać do:

- rozmrażania,
- podgrzewania,
- gotowania.

Zasada gotowania

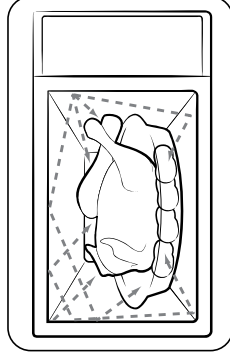

1. Mikrofałe generowane przez magnetron ulegają odbiciom wewnątrz kuchenki i rozprzestrzeniają się równomiernie, padając na pożywienie obracające się na tacy. Dzięki temu pożywienie jest przygotowywane równomiernie.
2. Mikrofałe są pochłaniane przez pożywienie do głębokości około 2,5 cm. Proces jest kontynuowany, gdyż temperatura rozprasza się wewnątrz pożywienia.
3. Czas przygotowania zależy od użytego pojemnika i właściwości pożywienia:
 - ilość i gęstość,
 - zawartości wody,
 - temperatury początkowej (zamrożone czy niezamrożone).

UWAGA

Ponieważ wnętrze pożywienia jest gotowane/podgrzewane dzięki zjawisku rozproszenia temperatury, proces jest kontynuowany nawet po wyjęciu pożywienia z kuchenki mikrofalowej. Należy zatem przestrzegać czasów przygotowania określonych w przepisach oraz w niniejszej instrukcji, aby zapewnić:

- równomierne przygotowanie części wewnętrznej i zewnętrznej pożywienia,
- równą temperaturę we wszystkich częściach pożywienia.

Sprawdzanie poprawności działania kuchenki mikrofalowej

Poniższa procedura pozwala w dowolnej chwili sprawdzić, czy kuchenka mikrofalowa działa poprawnie.

W przypadku jakiegolwiek problemu zobacz część „Rozwiązywanie problemów” na stronach od 34 do 36.

UWAGA

Kuchenka mikrofalowa musi być podłączona do odpowiedniego gniazdka elektrycznego.

Taca obrotowa musi być włożona do kuchenki. W przypadku korzystania z innego poziomu mocy niż maksymalny (100% – 850 W) zagotowanie wody trwa dłużej.



1. Aby otworzyć drzwiczki kuchenki mikrofalowej, naciśnij przycisk.
2. Umieść szklankę z wodą na tacy obrotowej, a następnie zamknij drzwiczki.
3. Naciśnij przycisk **Microwave (Mikrofałe)**.

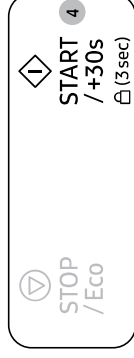

4. Naciśnij kilkakrotnie przycisk **START/+30s**, aby ustawić czas na 4 lub 5 minut.
5. Kuchenka mikrofalowa będzie podgrzewać wodę przez ustawiony czas. Upewnij się, że woda wrze.

Korzystanie z kuchenki mikrofalowej

Korzystanie z kuchenki mikrofalowej

Gotowanie/Podgrzewanie

Poniższa procedura opisuje sposób gotowania i podgrzewania pożywienia.

PRZESTROGA



Należy zawsze sprawdzać ustawienia gotowania przed pozostawieniem kuchenki bez nadzoru.



1. Aby otworzyć drzwiczki kuchenki mikrofalowej, naciśnij przycisk.
2. Umieść potrawę na środku tacy obrotowej i zamknij drzwiczki.

PRZESTROGA

Nie wolno włączać pustej kuchenki mikrofalowej.

3. Naciśnij przycisk **Microwave (Mikrofała)**.
 - Na wyświetlaczu zostanie ikona  oraz wyświetlona zostanie ikona  oraz maksymalny poziom mocy (850 W).
4. Naciśnij przycisk < lub > (**Zwiększanie/ zmniejszanie**), aby wybrać odpowiedni poziom mocy, a następnie naciśnij przycisk **OK**.
 - Zapoznaj się z sekcją „Poziomy mocy i czas przygotowywania potraw” na stronie 17, aby dowiedzieć się, jakiej mocy używać.

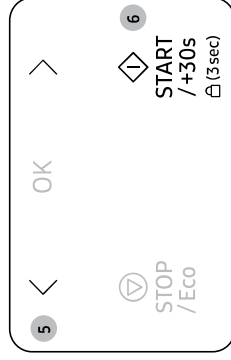
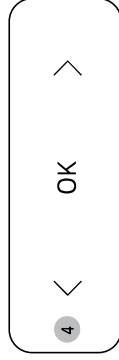

4. Naciśnij przycisk < lub > (**Zwiększanie/ zmniejszanie**), aby wybrać czas gotowania.
 - Na panelu sterowania zostanie wyświetlony czas gotowania.
5. Aby rozpocząć gotowanie, naciśnij przycisk **START/+30s**.
 - Zapali się światło, a taca zacznie się obracać.
 - Gdy gotowanie zostanie zakończone, kuchenka mikrofalowa wyda 4 sygnały dźwiękowe, a na wyświetlaczu panelu sterowania pojawi się aktualny czas. Następnie trzykrotnie co minutę zostanie wyemitowany sygnał przypominający o zakończeniu.

Ustawianie godziny

Gdy zostanie włączone zasilanie, na ekranie wyświetli się automatycznie „88:88”, a następnie „12:00”. Ustaw aktualny czas. Godzina może być wyświetlana w formacie 12- i 24-godzinnym. Zegar należy ustawić w następujących przypadkach:

- przy pierwszej instalacji kuchenki mikrofalowej,
- po awarii zasilania.

UWAGA

Aby zastosować czas letni, należy ręcznie zmienić czas.

1. Naciśnij przycisk **OK**.

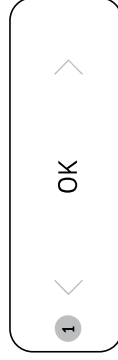

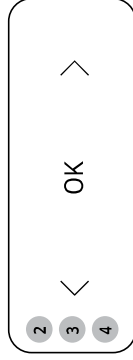

3. Naciskaj przycisk < lub > (**Zwiększanie/zmniejszanie**), aby wybrać zegar 24-godzinny lub 12-godzinny, a następnie naciśnij przycisk **OK**.
4. Naciskaj przycisk < lub > (**Zwiększanie/zmniejszanie**), aby ustawić godzinę, a następnie naciśnij przycisk **OK**.
5. Naciskaj przycisk < lub > (**Zwiększanie/zmniejszanie**), aby ustawić minutę, a następnie naciśnij przycisk **OK**.

UWAGA

Kiedy kuchenka nie jest używana, na wyświetlaczu panelu sterowania jest wyświetlany czas.

Poziomy mocy i czas przygotowywania potraw

Funkcja regulacji poziomu mocy umożliwia dostosowanie ilości rozproszonej energii, a w rezultacie czasu wymaganego do ugotowania lub podgrzania pożywienia, w zależności od jego rodzaju i ilości. Do wyboru jest sześć poziomów mocy.

Poziomy mocy	Wartość procentowa	Wyjście
WYSOKI	100 %	850 W
PODWYŻSZONY	71 %	600 W
ŚREDNI	53 %	450 W
OBNIŻONY	35 %	300 W
ROZMRAŻANIE	26 %	180 W
NISKI	12 %	100 W

Czas przygotowania podawane w przepisach oraz w niniejszej instrukcji odpowiadają określonym dla nich poziomom mocy.

- Czas gotowania zmniejsza się w przypadku wybrania wyższego poziomu mocy.
- Czas gotowania zwiększa się w przypadku wybrania niższego poziomu mocy.

Dostosowywanie czasu pracy

Podczas pracy kuchenki mikrofalowej można wydłużyć lub skrócić czas gotowania.

- W każdej chwili można sprawdzić, jak przebiega gotowanie, otwierając drzwiczki, a następnie w razie potrzeby zwiększyć lub zmniejszyć czas gotowania.

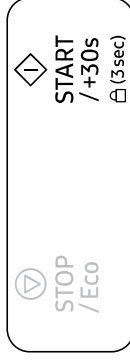

Metoda 1

Aby wydłużyć czas gotowania o 30 sekund, naciśnij przycisk **START/+30s**.

- Przykład: Aby wydłużyć czas o trzy minuty, naciśnij przycisk **START/+30s** sześć razy.

UWAGA

Możliwe jest wyłącznie zwiększanie czasu gotowania.

Metoda 2

Naciskaj przycisk < lub > (**Zwiększanie/zmniejszanie**), aby dostosować czas gotowania.



Korzystanie z kuchenki mikrofalowej

Zatrzymywanie pracy kuchenki

Pracę kuchenki można zatrzymać w dowolnej chwili, aby:

- sprawdzić stan pożywienia,
- przełożyć lub zamieszać pożywienie,
- odstawić pożywienie do ostygnięcia.

Aby chwilowo wstrzymać pracę kuchenki

1. Otwórz drzwiczki lub jeden raz naciśnij przycisk **STOP/Eco**.
 - Gotowanie zostanie chwilowo zatrzymane.
2. Aby wznowić gotowanie, zamknij drzwiczki i naciśnij przycisk **START/+30s**.

Aby zupełnie zatrzymać pracę kuchenki

1. Otwórz drzwiczki lub jeden raz naciśnij przycisk **STOP/Eco**.
 - Gotowanie zostanie chwilowo zatrzymane.
2. Ponownie naciśnij przycisk **STOP/Eco**.

Korzystanie z kuchenki mikrofalowej

Ustawianie trybu oszczędzania energii

Kuchenka dysponuje trybem oszczędzania energii.

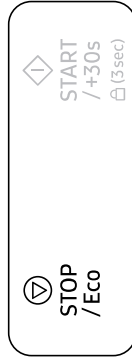

- Naciśnij przycisk **STOP/Eco**. Wyświetlacz panelu sterowania wyłączy się.
- Aby anulować tryb oszczędzania energii, otwórz drzwiczki lub naciśnij przycisk **STOP/Eco**. Wyświetlacz panelu sterowania będzie wskazywał aktualną godzinę.

UWAGA

Funkcja automatycznego oszczędzania energii

Produkt powróci do stanu czuwania, jeśli przez 25 minut podczas ustawień lub po zatrzymaniu pracy nie zostaną podjęte działania. W przypadku pozostawienia otwartych drzwiczek lampka wewnętrzna wyłączy się automatycznie po 5 minutach.

Korzystanie z funkcji Quick Defrost (Szybkie rozmrażanie)

Funkcja szybkiego rozmrażania umożliwia rozmrażanie mięsa, drobiu, ryb, warzyw i chleba. Czas rozmrażania i poziom mocy są ustawiane automatycznie. Wystarczy wybrać odpowiedni program i określić wagę.

UWAGA

Należy używać tylko pojemników, które można stosować w kuchenkach mikrofalowych.



1. Aby otworzyć drzwiczki kuchenki mikrofalowej, naciśnij przycisk.
2. Umieść potrawę na środku tacy obrotowej i zamknij drzwiczki.
3. Naciśnij przycisk **Quick Defrost (Szybkie rozmrażanie)**.

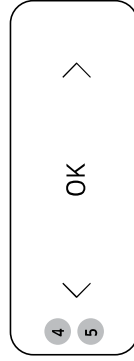

4. Naciśnij przycisk **<** lub **>** (**Zwiększanie/zmniejszanie**), aby wybrać rodzaj potrawy, a następnie naciśnij przycisk **OK**.
 - Więcej informacji można znaleźć w części „Opis programu Szybkie rozmrażanie” na str. 19 do 20.

5. Naciśnij przycisk **<** lub **>** (**Zwiększanie/zmniejszanie**), aby ustawić wielkość porcji, a następnie naciśnij przycisk **OK**.

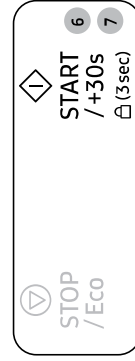

6. Aby rozpocząć rozmrażanie, naciśnij przycisk **START/+30s**.
 - Kiedy kuchenka mikrofalowa wyda sygnał dźwiękowy, otwórz drzwiczki i obróć jedzenie.
7. Zamknij drzwiczki, a następnie naciśnij przycisk **START/+30s**, aby wznowić rozmrażanie.
 - Gdy rozmrażanie zostanie zakończone, kuchenka mikrofalowa wyda 4 sygnały dźwiękowe, a na wyświetlaczu panelu sterowania pojawi się aktualny czas. Następnie trzykrotnie co minutę zostanie wyemitowany sygnał przypominający o zakończeniu.

Opis programu Szybkie rozmrażanie

W poniższej tabeli przedstawiono różne programy szybkiego rozmrażania, wielkości porcji, czasy oczekiwania i odpowiednie instrukcje funkcji. Przed rozpoczęciem rozmrażania należy wyjąć produkt z opakowania. Mięso, drób, rybę, warzywa i chleb należy umieścić na płaskim talerzu szklanym lub ceramicznym.

Kod	Potrawa	Wielkość porcji (g)	Instrukcje
1	Mięso	200-1500	Ostoń brzoży folią aluminiową. Po usłyszeniu sygnału obróć mięso na drugą stronę. Ten program jest odpowiedni do rozmrażania wołowiny, baraniny, wieprzowiny, steków, mięsa krojonego i mielonego. Odstaw na 20-60 min.
2	Drób	200-1500	Ostoń końce udek i skrzydełek folią aluminiową. Po usłyszeniu sygnału obróć drób na drugą stronę. Ten program jest odpowiedni do rozmrażania całych kurczaków, a także kawałków kurczaka. Odstaw na 20-60 min.
3	Ryby	200-1500	Ostoń ogon ryby folią aluminiową. Po usłyszeniu sygnału obróć rybę na drugą stronę. Ten program jest odpowiedni do rozmrażania całych ryb oraz filetów rybnych. Odstaw na 20-60 min.
4	Mrożone warzywa	200-1500	Roziół mrożone warzywa równo w płaskim, szklanym naczyniu. Obróć lub zamieszaj warzywa po usłyszeniu sygnału. Ten program jest odpowiedni do rozmrażania wszystkich rodzajów warzyw. Odstaw na 5-20 min.

Korzystanie z funkcji Home Dessert (Domowe desery)

Funkcja domowych deserów ma 7 fabrycznie zaprogramowanych ustawień gotowania. Nie wymagają one ustawiania czasu gotowania ani poziomu mocy.

⚠ PRZESTROGA

Należy używać tylko pojemników, które można stosować w kuchenkach mikrofalowych.

-  Home Dessert **3**
- Umieść potrawę na środku tacy obrotowej i zamknij drzwiczki.
- Naciśnij przycisk **Home Dessert (Domowe desery)**
- Za pomocą przycisku **w dół** lub **w górę** wybierz rodzaj potrawy.
 - Więcej informacji można znaleźć w części „Opis programu deserów domowych” na str. 24 do 25.
- Aby uruchomić funkcję Home Dessert (Domowe desery), naciśnij przycisk **START/+30s**.
 - Potrawa zostanie przygotowana zgodnie z wybranym, fabrycznie zaprogramowanym ustawieniem.
 - Gdy gotowanie zostanie zakończone, kuchenka mikrofalowa wyda 4 sygnały dźwiękowe, a na wyświetlaczu panelu sterowania pojawi się aktualny czas. Następnie trzykrotnie co minutę zostanie wyemitowany sygnał przypominający o zakończeniu.

Korzystanie z kuchenki mikrofalowej

Poniższa tabela przedstawia wielkości porcji i odpowiednie instrukcje dotyczące korzystania z 7 fabrycznie zaprogramowanych opcji gotowania.

⚠ PRZESTROGA

Wyjmując jedzenie, używaj rękawic kuchennych.

Korzystanie z kuchenki mikrofalowej

Opis programu deserów domowych

Kod	Potrawa	Wielkość porcji	Instrukcje
1	Orzechowa brytyjska babka piaskowa	1 porcja	<p>Składniki Mąka 120 g, masło 150 g, czarny cukier 100 g, jajka 2 szt., orzechy włoskie (posiekane) 50 g, proszek do pieczenia 4 g</p> <ol style="list-style-type: none">1. Połącz masło z czarnym cukrem w misce.2. Dodaj jajko i dobrze wymieszaj.3. Dodaj mąkę, proszek do pieczenia i mieszaj dalej.4. Dodaj orzechy włoskie i dobrze wymieszaj.5. Mieszankę wlej do natłuszczonej szklanej lub plastikowej miski.6. Umieść miskę w kuchenke mikrofalowej i wybierz opcję Home Dessert (Domowe desery) [1].7. Po zakończeniu gotowania odstaw na 2–3 minuty.
2	Chlebik bananowy	1 porcja (6 szt.)	<p>Składniki Banany 3 szt., mieszanka naleśnikowa 120 g, mleko 120 g, jajko 1 szt., syrop słodowy 2 łyżki stołowe.</p> <ol style="list-style-type: none">1. Pokrój banana na kawałki.2. Połącz w misce mieszankę naleśnikową, mleko, jajko, syrop słodowy.3. Dodaj banana i dobrze wymieszaj.4. Wlej mieszankę do 6 papierowych kubków.5. Umieść papierowe kubki w kuchenke mikrofalowej i wybierz opcję Home Dessert (Domowe desery) [2].6. Po zakończeniu gotowania odstaw na 2–3 minuty.

Kod	Potrawa	Wielkość porcji	Instrukcje
3	Biszkopt	1 porcja	<p>Składniki Mąka 170 g, masło 50 g, cukier 150 g, jajka 3 szt., proszek do pieczenia 10 g</p> <ol style="list-style-type: none">1. Połącz masło i cukier w misce.2. Dodaj jajko i dobrze wymieszaj.3. Dodaj mąkę, proszek do pieczenia i mieszaj dalej.4. Mieszankę wlej do natłuszczonej szklanej lub plastikowej miski.5. Umieść miskę w kuchenke mikrofalowej i wybierz opcję Home Dessert (Domowe desery) [3].6. Po zakończeniu gotowania odstaw na 2–3 minuty.
4	Brownie	1 porcja	<p>Składniki Mąka 90 g, masło (roztopione) ½ filizanki, cukier 230 g, jajka 2 szt., kakao w proszku 40 g</p> <ol style="list-style-type: none">1. Połącz w misce masło, ubite jajka i cukier.2. Dodaj mąkę, kakao w proszku i ciągle mieszaj.3. Mieszankę wlej do natłuszczonej szklanej lub plastikowej miski.4. Umieść miskę w kuchenke mikrofalowej i wybierz opcję Home Dessert (Domowe desery) [4].5. Po zakończeniu gotowania odstaw na 20–30 minuty.

Kod	Potrawa	Wielkość porcji	Instrukcje
5	Pudding jajeczny	1 porcja (3 szt.)	<p>Składniki Mleko 250 g, cukier 40 g, jajka 2 szt.</p> <ol style="list-style-type: none"> Rozbij dwa jajka do miski. Lekko ubij jajko przy pomocy trzepaczki. Zadbaj o to, aby końcówka trzepaczki przez cały czas znajdowała się na dnie miski, aby uniknąć tworzenia się zbyt dużej ilości piany. Połącz mleko i cukier w innej misce. Dodaj mleko do ubitego jajka, ubijając mieszankę. Przelej mieszankę jajeczną przez sitko o drobnych oczkach. Zeskrob łyżką mieszankę z dna sitka. Łyżką usuń pianę z powierzchni. Wlej masę do kokilek. Umieść kokilki w kuchenke mikrofalowej i wybierz opcję Home Dessert (Domowe desery) [5]. Po upieczeniu schłodź i podawaj.
6	Ciasto czekoladowe w kubku	1 porcja	<p>Składniki Masło 30 g, cukier 60 g, jajko 1 szt., śmietana kremówka 40 g, mąka 25 g, kakao w proszku 15 g, wanilia 1,5 g, wiórki z czekolady deserowej 50 g</p> <ol style="list-style-type: none"> Połącz masło, jajko i śmietankę w kubku, dokładnie mieszając. Dodaj mąkę, cukier i ciagle mieszaj. Dodaj kakao, wanilię i mieszaj do połączenia składników. Wmieszaj wiórki czekoladowe. Umieść kubek w kuchenke mikrofalowej i wybierz opcję Home Dessert (Domowe desery) [6]. Po zakończeniu gotowania odstaw na 2–3 minuty.

Kod	Potrawa	Wielkość porcji	Instrukcje
7	Ciasto w kubku	1 porcja	<p>Składniki Masło 30 g, cukier 60 g, jajko 1 szt., mąka 50 g, mleko 30 g, wanilia 6 g, proszek mączkowy 3 g, proszek do pieczenia 1,5 g</p> <ol style="list-style-type: none"> Połącz masło z jajkiem w kubku, dokładnie mieszając. Dodaj mąkę, cukier, proszek do pieczenia i ciagle mieszaj. Dodaj tarte migdały oraz wanilię i mieszaj do połączenia składników. Umieść kubek w kuchenke mikrofalowej i wybierz opcję Home Dessert (Domowe desery) [7]. Po zakończeniu gotowania odstaw na 2–3 minuty.

Korzystanie z kuchenki mikrofalowej

Korzystanie z kuchenki mikrofalowej

Korzystanie z funkcji Auto Cook (Automatyczne gotowanie)

Funkcja automatycznego gotowania ma 18 fabrycznie zaprogramowanych ustawień gotowania. Nie wymagają one ustawiania czasu gotowania ani poziomu mocy.

PRZESTROGA

Należy używać tylko pojemników, które można stosować w kuchenkach mikrofalowych.

1. Aby otworzyć drzwiczki kuchenki mikrofalowej, naciśnij przycisk.
2. Umieść potrawę na środku tacy obrotowej i zamknij drzwiczki.
3. Naciśnij przycisk **Auto Cook (Automatyczne gotowanie)**.



4. Naciśnij przycisk **< lub > (Zwiększanie/ zmniejszanie)**, aby wybrać rodzaj potrawy, a następnie naciśnij przycisk **OK**.

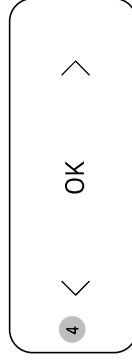

- Więcej informacji można znaleźć w części „Opis programu automatycznego gotowania” na str. <?> do 23.

5. Naciśnij przycisk **< lub > (Zwiększanie/ zmniejszanie)**, aby wybrać masę potrawy, a następnie naciśnij przycisk **OK**.

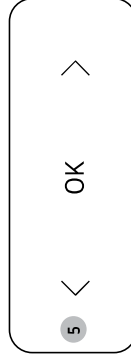

- Więcej informacji można znaleźć w części „Opis programu automatycznego gotowania” na str. <?> do 23.
- W zależności od wybranego menu może być dostępna tylko jedna opcja wagowa do wyboru.

6. Aby rozpocząć automatyczne gotowanie, naciśnij przycisk **START/+30s**.



- Potrawa zostanie przygotowana zgodnie z wybranym, fabrycznie zaprogramowanym ustawieniem.
- Gdy gotowanie zostanie zakończone, kuchenka mikrofalowa wyda 4 sygnały dźwiękowe, a na wyświetlaczu panelu sterowania pojawi się aktualny czas. Następnie trzykrotnie co minutę zostanie wyemitowany sygnał przypominający o zakończeniu.

Poniższa tabela przedstawia wielkości porcji i odpowiednie instrukcje dotyczące korzystania z 18 fabrycznie zaprogramowanych opcji gotowania.

PRZESTROGA

Wyjmując jedzenie, używaj rękawic kuchennych.

Opis programu automatycznego gotowania

1. Potrawa na talerzu

Kod	Potrawa	Wielkość porcji	Instrukcje
1-1	Gotowe danie schłodzone	350 g 450 g	Ułóż danie na talerzu ceramicznym i owiń folią do kuchenek mikrofalowych. Ten program jest odpowiedni do przygotowywania posiłków zawierających 3 składniki (np. mięso z sosem, warzywa i ziemniaki, ryż lub makaron). Odstaw na 2–3 min.

Kod	Potrawa	Wielkość porcji	Instrukcje
1-2	Schłodzone danie warzywno-vegetariańskie	350 g 450 g	Ułóż danie na talerzu ceramicznym i owiń folią do kuchenek mikrofalowych. Ten program jest odpowiedni do przygotowania posiłków zawierających 2 składniki (np. spaghetti z sosem lub ryż z warzywami). Odstaw na 2–3 min.

2. Warzywa/Zboża

Kod/Potrawa	Wielkość porcji	Instrukcje
2-1 Zielona fasolka	250 g	Oplucz i oczyść zieloną fasolkę. Rozłóż je równomiernie w szklanej misce z przykrywką. W przypadku porcji o wielkości 250 g dodaj 30 ml (2 łyżkę stołową) wody. Umieść miskę na środku tacy obrotowej. Gotuj pod przykryciem. Po ugotowaniu zamieszaj. Odstaw na 1–2 min.
2-2 Szpinak	150 g	Oplucz i oczyść szpinak. Umieść go w szklanej misce z przykrywką. Nie dodawaj wody. Umieść miskę na środku tacy obrotowej. Gotuj pod przykryciem. Po ugotowaniu zamieszaj. Odstaw na 1–2 min.
2-3 Kolba kukurydzy	250 g	Oplucz i oczyść kolby kukurydzy i połóż je na owalnym szklanym naczyniu. Owiń folią do kuchenek mikrofalowych i nakłuj ją. Odstaw na 1–2 min.
2-4 Ryż brązowy	125 g	Użyj dużego szklanego naczynia żaroodpornego z przykrywką. Dodaj podwójną ilość zimnej wody (250 ml). Gotuj pod przykryciem. Po upływie czasu gotowania zamieszaj i dodaj sól oraz zioła. Odstaw na 5–10 min.

Korzystanie z kuchenki mikrofalowej

Kod/Potrawa	Wielkość porcji	Instrukcje
2-5 Makaron rurki razowy	125 g	Użyj dużego szklanego naczynia żaroodpornego z przykrywką. Dodaj 500 ml wrzącej wody, szczyptę soli i dobrze wymieszaj. Gotuj bez przykrycia. Po ugotowaniu wymieszaj, a następnie starannie odcedź. Odstaw na 1 min.
2-6 Komosa ryżowa	125 g	Użyj dużego szklanego naczynia żaroodpornego z przykrywką. Dodaj podwójną ilość zimnej wody (250 ml). Gotuj pod przykryciem. Po upływie czasu gotowania zamieszaj i dodaj sól oraz zioła. Odstaw na 1–3 min.
2-7 Bulgur	125 g	Użyj dużego szklanego naczynia żaroodpornego z przykrywką. Dodaj podwójną ilość zimnej wody (250 ml). Gotuj pod przykryciem. Po upływie czasu gotowania zamieszaj i dodaj sól oraz zioła. Odstaw na 2–5 min.

3. Droób/Ryby

Kod/Potrawa	Wielkość porcji	Instrukcje
3-1 Piersi z kurczaka	300 g (2 szt.)	Mięso opłucz i połóż na talerzu ceramicznym. Przykryj kuchenną folią do kuchenek mikrofalowych. Przebij folię. Połóż naczynie na tacy obrotowej. Odstaw na 2 minuty.
3-2 Piersi z indyka	300 g (2 szt.)	Mięso opłucz i połóż na talerzu ceramicznym. Przykryj kuchenną folią do kuchenek mikrofalowych. Przebij folię. Połóż naczynie na tacy obrotowej. Odstaw na 2 minuty.
3-3 Świeże filety rybne	300 g (2 szt.)	Rybę opłucz i połóż na ceramicznym talerzu, a następnie dodaj 1 łyżkę stołową soku z cytryny. Przykryj kuchenną folią do kuchenek mikrofalowych. Przebij folię. Połóż naczynie na tacy obrotowej. Odstaw na 1–2 min.

Korzystanie z kuchenki mikrofalowej

Kod/Potrawa	Wielkość porcji	Instrukcje
3-4 Świeże filety z łososia	300 g (2 szt.)	Rybę optucz i połóż na ceramicznym talerzu, a następnie dodaj 1 łyżkę siorową soku z cytryny. Przykryj kuchenną folią do kuchenek mikrofalowych. Przebij folię. Połóż naczynie na tacy obrotowej. Odstaw na 1–2 min.
3-5 Świeże krewetki	250 g	Krewetki optucz i połóż na ceramicznym talerzu, a następnie dodaj 1 łyżkę siorową soku z cytryny. Przykryj kuchenną folią do kuchenek mikrofalowych. Przebij folię. Połóż naczynie na tacy obrotowej. Odstaw na 1–2 min.
3-6 Świeży pstrąg	200 g (1 ryba)	Włóż 1 świeże ryby do naczynia żaroodpornego. Dodaj szczyptę soli. 1 łyżkę siorową soku z cytryny i zioła. Przykryj kuchenną folią do kuchenek mikrofalowych. Przebij folię. Połóż naczynie na tacy obrotowej. Odstaw na 2 min.

4. Zmiękczenie/Topienie

Kod	Potrawa	Wielkość porcji	Instrukcje
4-1	Topienie masła	50 g 100 g	Potnij masło na 3 lub 4 kawałki i umieść je w małym szklanym naczyniu. Roztapiaj bez przykrycia. Po ugotowaniu zamieszaj. Odstaw na 1–2 min.
4-2	Roztapianie gorzkiej czekolady	50 g 100 g	Zetrzyj gorzką czekoladę na tarce i wysp do małej szklanej miski. Roztapiaj bez przykrycia. Po roztopieniu wymieszaj. Odstaw na 1–2 min.

Kod	Potrawa	Wielkość porcji	Instrukcje
4-3	Roztapianie cukru	25 g 50 g	Wysp cukier do małej szklanej miski. Wlej 10 ml wody na 25 g lub 20 ml na 50 g. Roztapiaj bez przykrycia. Wyjmuj ostrożnie w rękawicach kuchennych! Użyj łyżki lub widełca i układaj dekoracje karmelowe na papierze do pieczenia. Odstaw na 10 minut do wyschnięcia, a następnie zdejmij z papieru.
4-4	Zmiękczenie masła	50 g 100 g	Potnij masło na 3 lub 4 kawałki i umieść je w małym szklanym naczyniu. Zmiękczaaj bez przykrycia. Odstaw na 1–2 min.

Korzystanie z kuchenki mikrofalowej

Korzystanie z funkcji Keep Warm (Utrzymywanie temperatury)

Funkcja utrzymywania temperatury utrzymuje potrawę ciepłą do momentu jej podania. Dzięki tej funkcji posiłki są ciepłe do czasu ich podania.

Uwaga: Funkcja **Keep Warm (Utrzymywanie temperatury)** działa przez 99 minut.

1. Naciśnij przycisk **Keep Warm (Utrzymywanie temperatury)**.



2. Naciśnij przycisk < lub > (**Zmniejszenie/Zwiększenie**), aby wybrać czas podgrzewania.



3. Naciśnij przycisk **START/+30s**.
 - Aby wyłączyć podgrzewanie, otwórz drzwiczki lub naciśnij przycisk **STOP/Eco**.



⚠ PRZESTROGA

- Nie używaj tej funkcji do podgrzewania zimnej potrawy. Ten tryb służy wyłącznie do utrzymywania temperatury potraw, które właśnie zostały ugotowane.
- Nie przykrywaj naczynia pokrywką ani plastikową folią.
- Wyjmując jedzenie, używaj rękawic kuchennych.
- Po uruchomieniu funkcji utrzymywania ciepła nie można zmienić ustawionej godziny.

Korzystanie z funkcji Deodorization (Usuwanie zapachów)

Tej funkcji można użyć w przypadku gotowania potraw wydzielających nieprzyjemny zapach lub powstania dużej ilości dymu we wnętrzu kuchni. W pierwszej kolejności należy wyczyścić wnętrze kuchni.

1. Naciśnij przycisk **Deodorization (Usuwanie zapachów)**, a następnie przycisk **START/+30s**.

- Po zakończeniu kuchenka wyemituje sygnał dźwiękowy.

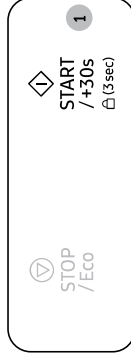

⚠ UWAGA

- Proces usuwania zapachów trwa 5 minut. Każde naciśnięcie przycisku **START/+30s** powoduje wydłużenie czasu o 30 sekund, natomiast każde naciśnięcie przycisku **w dół** **w górę** powoduje jego skrócenie o 10 sekund.
- Maksymalny czas usuwania zapachów wynosi 15 minut.

Używanie blokady rodzicielskiej

Kuchenka mikrofalowa jest wyposażona w specjalny program blokowania, który zapobiega przypadkowemu włączeniu kuchni przez dziecko lub niepowołaną osobę.

- Aby włączyć blokadę rodzicielską, naciśnij przycisk **START/+30s** na 3 sekundy.
 - Panel sterowania zablokuje się i wyświetli komunikat „L”.

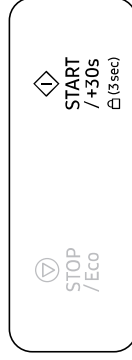

- Aby wyłączyć blokadę rodzicielską, ponownie naciśnij przycisk **START/+30s** na 3 sekundy.

Korzystanie z kuchenki mikrofalowej

Wyłączanie sygnału dźwiękowego

Sygnał dźwiękowy można wyłączyć w dowolnym momencie.



- Aby wyłączyć sygnał dźwiękowy, naciśnij równocześnie przycisk < oraz > (**Zwiększanie/zmniejszanie**).
- Na panelu sterowania pojawia się wskazanie „OFF” (Wył.).
- Aby włączyć sygnał dźwiękowy, ponownie naciśnij równocześnie przycisk < oraz > (**Zwiększanie/zmniejszanie**).
- Na panelu sterowania pojawia się wskazanie „On” (Wł.).

Wskazówki dotyczące naczyń i przyborów kuchennych

Aby przygotować jedzenie w kuchenke mikrofalowej, mikrofałe muszą swobodnie przenikać przez żywność, czyli nie mogą być odbijane lub pochłaniane przez naczynia.

Należy zatem odpowiednio dobrać przybory kuchenne. Jeśli dany przedmiot ma specjalne oznaczenie, może on być bez obaw stosowany w kuchenkach mikrofalowych.

W poniższej tabeli przedstawiono różne rodzaje naczyń i przyborów kuchennych, a także ich przydatność i sposób użycia w kuchenke mikrofalowej.

Przybory kuchenne	Możliwość użycia w kuchenke mikrofalowej	Komentarz
Folia aluminiowa	✓x	Może być używana w niewielkich ilościach w celu zabezpieczenia jedzenia przed przypaleniem. Jeśli folia znajduje się zbyt blisko ścianki kuchenki mikrofalowej lub jest jej zbyt dużo, może wystąpić zjawisko łuku elektrycznego lub iskrzenia.
Teflonowy talerz	✓	Nie należy go rozgrzewać dłużej niż przez 8 minut.
Naczynia porcelanowe i gliniane	✓	Porcelana, ceramika, emaliowane wyroby gliniane i porcelana miękka (kostna) mogą być używane pod warunkiem, że nie mają metalowych elementów ozdobnych.
Plastikowe lub tekturowe naczynia jednorazowe	✓	Niektóre produkty mrożone są pakowane przy użyciu takich materiałów.
Opakowania żywności typu fast food		
• Kubki i pojemniki z polistyrenu	✓	Mogą być używane do podgrzewania jedzenia. Przegrzanie może spowodować stopienie się materiałów wykonanych z polistyrenu.
• Papierowe torby lub gazety	x	Mogą ulec zapłonowi.
• Papier makulaturowy i metalowe elementy ozdobne	x	Mogą powodować iskrzenie.

Zasady przygotowywania potraw

Mikrofałe

Energia mikrofal przenika przez jedzenie i jest pochłaniana przez znajdującą się w nim wodę, tłuszcz i cukier.

Mikrofałe powodują szybkie poruszenie się cząsteczek jedzenia. Szybki ruch cząsteczek powoduje tarcie, a uzyskane w jego wyniku ciepło umożliwia ugotowanie jedzenia.

Gotowanie

Przybory kuchenne używane do gotowania w kuchenie mikrofalowej:

W celu uzyskania maksymalnej skuteczności kuchenki mikrofalowej przybory i naczynia kuchenne muszą umożliwiać swobodne przenikanie mikrofal. Mikrofałe są odbijane przez metale, takie jak stal nierdzewna, aluminium i miedź, ale mogą przenikać przez ceramikę, szkło, porcelanę i plastik, a także przez papier i drewno. Zatem nigdy nie można używać do gotowania metalowych pojemników.

Jedzenie, które można gotować w kuchenie mikrofalowej:

Do gotowania w kuchenie mikrofalowej nadaje się wiele rodzajów żywności, w tym świeże i mrożone warzywa, owoce, makaron, ryż, zboża, fasola, ryby i mięso. W kuchenie mikrofalowej można również przygotować sosy, kremy, zupy, konserwy i konfitury. Ogólnie rzecz biorąc, w kuchenie mikrofalowej można przygotować takie same dania, jak przy użyciu zwykłej kuchenki. Można na przykład roztopić masło lub czekoladę (dodatkowe informacje można znaleźć w rozdziale zawierającym wskazówki i techniki przygotowania potraw).

Przykrywanie w czasie gotowania

Bardzo ważne jest przykrywanie jedzenia w czasie gotowania, ponieważ unosząca się para ułatwia gotowanie. Jedzenie można przykrywać na różne: np. za pomocą ceramicznego talerza, plastikowej pokrywki lub folii kuchennej do kuchenek mikrofalowych.

Czas oczekiwania po ugotowaniu

Ważne jest, aby po zakończeniu gotowania odczekać kilka chwil w celu wyrównania się temperatury potrawy.

Wyroby szklane		Mogą być używane, jeśli nie mają metalowych elementów.
<ul style="list-style-type: none">Naczynia żaroodpornePapier makulaturowy	✓ ✗	Mogą powodować iskrzenie.
Wyroby plastikowe		Zwłaszcza, jeśli są wykonane z plastiku odpornego na wysokie temperatury. Inne rodzaje plastiku mogą w wysokich temperaturach ulegać odkształceniom lub odbarwieniu. Nie używać naczyń z melaminy.
<ul style="list-style-type: none">PojemnikiFolia kuchenna	✓	Mogą być używane do zatrzymywania wilgoci. Nie powinny dotykać jedzenia. Podczas zdejmowania folii należy zachować ostrożność, ponieważ z potrawy będzie wydobywała się gorąca para.
<ul style="list-style-type: none">Torby do zamrażania	✓✗	Tylko wówczas, gdy są odpowiednio do gotowania lub użycia w kuchenie. Nie powinny być ściśle zamknięte. W razie potrzeby należy je przedziurawić widelcem.
Papier woskowany lub tłuszczoodporny	✓	Może być używany do zatrzymywania wilgoci i zapobiegania rozpryskiwaniu się tłuszczu.

✓ : Zalecane ✓✗ : Używać ostrożnie ✗ : Niebezpieczne

Zasady przygotowywania potraw

Zasady przygotowywania warzyw mrożonych

Należy używać odpowiedniej miski ze szklą żaroodpornego z pokrywką. Gotuj pod przykryciem przez minimalny czas podany w tabeli. Kontynuuj gotowanie do uzyskania preferowanego wyniku.

Podczas gotowania zamieszaj dwukrotnie, a następnie po ugotowaniu jeszcze jeden raz. Po gotowaniu dodaj sól, przyprawy lub masło. Przykryj na czas odstawienia.

Potrawa	Wielkość porcji (g)	Moc (W)	Czas (min)
Szpinak	150	600	4½-5½
	Instrukcje Dodaj 15 ml (1 łyżka) wody. Odstaw na 2-3 min.		
Brokuły	300	600	9-10
	Instrukcje Dodaj 30 ml (2 łyżka) wody. Odstaw na 2-3 min.		
Groch	300	600	7½-8½
	Instrukcje Dodaj 15 ml (1 łyżka) wody. Odstaw na 2-3 min.		
Zielona fasolka	300	600	8-9
	Instrukcje Dodaj 30 ml (2 łyżka) wody. Odstaw na 2-3 min.		
Warzywa mieszane (marchew/groch/kukurydza)	300	600	7½-8½
	Instrukcje Dodaj 15 ml (1 łyżka) wody. Odstaw na 2-3 min.		
Warzywa mieszane (w stylu chińskim)	300	600	8-9
	Instrukcje Dodaj 15 ml (1 łyżka) wody. Odstaw na 2-3 min.		

Zasady przygotowywania warzyw świeżych

Należy używać odpowiedniej miski ze szklą żaroodpornego z pokrywką. Jeżeli nie ma innych zaleceń – patrz tabela – dodaj 30-45 ml zimnej wody (2-3 łyżki) na każde 250 g. Gotuj pod przykryciem przez minimalny czas podany w tabeli. Kontynuuj gotowanie do uzyskania preferowanego wyniku. Podczas gotowania zamieszaj jeden raz, a następnie po ugotowaniu jeszcze jeden raz. Po gotowaniu dodaj sól, przyprawy lub masło. Przykryj na czas odstawienia wynoszący 3 minuty.

Porada: Pokrój świeże warzywa na kawałki o jednakowej wielkości. Im mniejsze kawałki, tym szybciej się ugotują.

Potrawa	Wielkość porcji (g)	Moc (W)	Czas (min)
Brokuły	250	850	4-4½
	500		5-5½
Brukselka	Instrukcje Przygotuj różyczki o takich samych wielkościach. Ufóż łydgi w kierunku środka. Odstaw na 3 min.		
	250	850	5½-6½
Marchew	Instrukcje Dodaj 60-75 ml (4-5 łyżki) wody. Odstaw na 3 min.		
	250	850	4-4½
Kalafior	Instrukcje Pokrój marchew na jednakowe plastry. Odstaw na 3 min.		
	250	850	5-5½
	500		8-8½
Cukinie	Instrukcje Przygotuj różyczki o takich samych wielkościach. Przekrój większe różyczki na półki. Ufóż łydgi w kierunku środka. Odstaw na 3 min.		
	250	850	3-3½
	Instrukcje Pokrój cukinie na plastry. Dodaj 30 ml (2 łyżki) wody lub kawałek masła. Gotuj tylko do zmięknięcia. Odstaw na 3 min.		

Potrawa	Wielkość porcji (g)	Moc (W)	Czas (min)
Bakłażany	250	850	3½-4
	Instrukcje Pokrój bakłażany na małe plastry i skrop 1 łyżką soku z cytryny. Odstaw na 3 min.		
Pory	250	850	4½-5
	Instrukcje Pokrój pory na grube plastry. Odstaw na 3 min.		
Grzyby	125	850	1½-2
	250		3-3½
Instrukcje Przygotuj małe grzyby w całości lub pokrojone na plasterki. Nie dodawaj wody. Skrop sokiem z cytryny. Przypraw solą i pieprzem. Przed podaniem odcedź. Odstaw na 3 min.			
Cebula	250	850	5½-6
	Instrukcje Pokrój cebule na plastry lub półki. Dodaj 15 ml (1 łyżka) wody. Odstaw na 3 min.		
Papryka	250	850	4½-5
	Instrukcje Pokrój paprykę na małe plasterki. Odstaw na 3 min.		
Ziemniaki	250	850	4-5
	500		7½-8½
Instrukcje Zwaz obrane ziemniaki i pokrój je na półki lub ćwiartki o podobnych wielkościach. Odstaw na 3 min.			
Kalarepa	250	850	5-5½
	Instrukcje Pokrój kalarepę na małe kostki. Odstaw na 3 min.		

Zasady przygotowywania ryżu i makaronu

Ryż: Należy używać dużej miski ze szkła żaroodpornego z pokrywką – podczas gotowania ryż zwiększa objętość dwukrotnie. Gotuj pod przykryciem.

Po zakończeniu gotowania zamieszaj przed odstawieniem i dodaj sól lub dodaj przyprawy i masło.

Uwaga: ryż może nie wchłaniać całej wody podczas gotowania.

Makaroni: Należy używać dużej miski ze szkła żaroodpornego. Dodaj wrzącą wodę, szczyptę soli i dobrze wymieszaj. Gotuj bez przykrycia.

Mieszaj od czasu do czasu podczas gotowania i po ugotowaniu. Przykryj na czas odstawienia, a następnie dokładnie odcedź.

Potrawa	Wielkość porcji (g)	Moc (W)	Czas (min)
Ryż biały (parboiled)	250	850	14-16
	Instrukcje Dodaj 500 ml zimnej wody. Odstaw na 5 min.		
Ryż brązowy (parboiled)	250	850	18-20
	Instrukcje Dodaj 500 ml zimnej wody. Odstaw na 5 min.		
Ryż mieszany (ryż + zizania)	250	850	15-17
	Instrukcje Dodaj 500 ml zimnej wody. Odstaw na 5 min.		
Ziarno mieszane (ryż + zboża)	250	850	16-18
	Instrukcje Dodaj 400 ml zimnej wody. Odstaw na 5 min.		
Makaron	250	850	10-11
	Instrukcje Dodaj 1000 ml gorącej wody. Odstaw na 5 min.		

Zasady przygotowywania potraw

Odgrzewanie

Kuchenka mikrofalowa umożliwia odgrzewanie potraw w ciągu zaledwie ułamka czasu wymaganego dla konwencjonalnych piekarników.

Jako wskazówki wykorzystaj poziomy mocy i czasy odgrzewania podane w poniższych tabelach. Czasy podane w tabelach dotyczą potraw płynnych w temperaturze pokojowej od około +18 do +20°C lub potraw schłodzonych do temperatury od około +5 do +7°C.

Układanie w naczyniu i przykrywanie

Unikaj odgrzewania dużych kawałków, takich jak kawałki mięsa – mają one tendencję do przegrzewania się i wysychania zanim środek się ogrzeje. Bardziej udane jest odgrzewanie małych kawałków.

Poziomy mocy i mieszanie

Niektóre potrawy można odgrzewać z użyciem mocy 850 W, podczas gdy inne należy ogrzewać, używając poziomów 600 W, 450 W, a nawet 300 W.

Wskazówki można znaleźć w tabelach. Zazwyczaj lepiej odgrzewać potrawy, korzystając z niższych poziomów mocy, jeżeli potrawa jest delikatna, w dużej ilości lub może się nagrzewać bardzo szybko (np. cienkie paszteciki).

Aby uzyskać najlepsze wyniki, podczas odgrzewania dobrze mieszaj lub odwracaj potrawy. Jeżeli to możliwe, wymieszaj ponownie przed podaniem.

Zwracaj szczególną uwagę podczas odgrzewania płynów i potraw dla niemowląt. Aby uniknąć gwałtownego wrzenia płynów i ewentualnych poparzeń, mieszaj przed, podczas i po podgrzaniu. Na czas odstawienia pozostawiaj je w kuchence mikrofalowej. Zalecamy włożenie do płynów plastikowej łyżeczki lub pateczki szklanej. Unikaj przegrzania (i wynikającego z tego rozlania) potraw.

Preferowane jest ustawienie zbyt krótkiego czasu gotowania i wydłużenie go w razie potrzeby.

Czasy podgrzewania i odstawienia

Podczas odgrzewania potrawy po raz pierwszy pomocne jest zanotowanie potrzebnego czasu, tak aby wykorzystać go w przyszłości.

Zawsze upewnij się, że odgrzewana potrawa jest ciepła w środku.

Po odgrzaniu odstaw potrawę na chwilę. Pozwala to na wyrównanie temperatury.

Zalecany czas odstawienia po odgrzaniu wynosi 2-4 minut, chyba że w tabeli zalecany jest inny czas.

Zwracaj szczególną uwagę podczas odgrzewania płynów i potraw dla niemowląt. Zapoznaj się również z rozdziałem poświęconym zasadom bezpieczeństwa.

Odgrzewanie płynów

Aby umożliwić wyrównanie się temperatur, po wyłączeniu się kuchenki poczekaj co najmniej 20 sekund. W razie potrzeby mieszaj podczas podgrzewania i **ZAWSZE** zamieszaj po podgrzaniu. Aby uniknąć gwałtownego wrzenia i ewentualnych poparzeń, do napojów należy włożyć łyżeczkę lub pateczkę szklaną i mieszać przed podaniem i po podgrzaniu.

Odgrzewanie potraw dla niemowląt

Potrawy dla niemowląt:

Wlej do głębokiego talerza ceramicznego. Przykryj, plastikową pokrywką. Po odgrzaniu dokładnie wymieszaj!

Przed podaniem odstaw na 2-3 min. Wymieszaj ponownie i sprawdź temperaturę.

Zalecana temperatura podawania: 30-40°C.

Mleko dla niemowląt:

Wlej mleko do wysterylizowanej szklanej butelki. Odgrzewaj bez przykrycia. Nigdy nie podgrzewaj butelki z założonym smoczkiem, ponieważ w przypadku przegrzania butelka może wybuchnąć. Mocno wstrząśnij przed odstawieniem i wstrząśnij ponownie przed podaniem!

Zawsze uważnie sprawdzaj temperaturę mleka lub potraw dla niemowląt przed podaniem dziecku. Zalecana temperatura podawania: ok. 37°C.

Uwaga:

Aby uniknąć poparzeń, potrawy dla niemowląt wymagają szczególnie uważnego sprawdzenia przed podaniem. Jako wskazówki wykorzystaj poziomy mocy i czasy odgrzewania podane w poniższej tabeli.

Odgrzewanie płynów i potraw

Poziomy mocy i czas podgrzewania zostały opisane w poniższej tabeli.

Potrawa	Wielkość porcji	Moc (W)	Czas (min)
Napoje (kawa, herbata i woda)	150 ml (1 filiżanka)	850	1-1½
	250 ml (1 kubek)		1½-2
Zupa (schłodzona)	Instrukcje Przelej napój do filiżanki i podgrzewaj bez przykrycia. Umieść filiżankę lub kubek na środku tacy obrotowej. Podczas oczekiwania pozostaw w kuchence mikrofalowej, następnie dokładnie zamieszaj. Odstaw na 1-2 min.		
	250 g	850	3-3½
Potrawy duszone (schłodzone)	Instrukcje Wlej do głębokiego talerza ceramicznego. Przykryj plastikową pokrywką. Po podgrzaniu dokładnie wymieszaj. Wymieszaj ponownie przed podaniem. Odstaw na 2-3 min.		
	350 g	600	5½-6½
Makaron z sosem (schłodzony)	Instrukcje Umieść potrawę w głębokim talerzu ceramicznym. Przykryj plastikową pokrywką. Zamieszaj od czasu do czasu podczas podgrzewania, a także przed odstawieniem i podaniem. Odstaw na 2-3 min.		
	350 g	600	4½-5½

Potrawa	Wielkość porcji	Moc (W)	Czas (min)
Nadziewane pierożki z sosem (schłodzone)	350 g	600	5-6
	Instrukcje Umieść pierożki (np. ravioli, tortellini) w głębokim talerzu ceramicznym. Przykryj plastikową pokrywką. Zamieszaj od czasu do czasu podczas podgrzewania, a także przed odstawieniem i podaniem. Odstaw na 3 min.		
Danie na talerzu (schłodzone)	350 g	600	5½-6½
	Instrukcje Umieść danie składające się z 2-3 schłodzonych składników na talerzu ceramicznym. Przykryj kuchenną folią do kuchenek mikrofalowych. Odstaw na 3 min.		

Odgrzewanie potraw i mleka dla niemowląt

Jako wskazówki wykorzystaj poziomy mocy i czasy odgrzewania podane w tej tabeli.

Potrawa	Wielkość porcji	Moc (W)	Czas
Potrawa dla niemowląt (warzywa + mięso)	190 g	600	30 s
	Instrukcje Włóż do głębokiego talerza ceramicznego. Gotuj pod przykryciem. Po podgrzaniu zamieszaj. Przed podaniem dokładnie wymieszaj i uważnie sprawdź temperaturę. Odstaw na 2-3 min.		
Kaszka dla niemowląt (ziarna + mleko + owoce)	190 g	600	20 s
	Instrukcje Włóż do głębokiego talerza ceramicznego. Gotuj pod przykryciem. Po podgrzaniu zamieszaj. Przed podaniem dokładnie wymieszaj i uważnie sprawdź temperaturę. Odstaw na 2-3 min.		

Zasady przygotowywania potraw

Zasady przygotowywania potraw

Potrawa	Wielkość porcji	Moc (W)	Czas
Mleko dla niemowląt	100 ml	300	30-40 s
	200 ml		50 s-1 min
Instrukcje Dobrze wymieszaj lub wstrząśnij i wlej do wysterylizowanej szklanej butelki. Ustaw na środku tacy obrotowej. Gotuj bez przykrycia. Dobrze wstrząśnij i odstaw na co najmniej 3 minuty. Przed podaniem dobrze wstrząśnij i uważnie sprawdź temperaturę. Odstaw na 2-3 min.			

Rozmrażanie ręczne

Kucharki mikrofalowe doskonale nadają się do rozmrażania zamrożonej żywności. Kucharki mikrofalowe łagodnie rozmrażają zamrożoną żywność w krótkim czasie. Może to być wielką zaletą w przypadku pojawienia się nieoczekiwanych gości.

Zamrożony drób przed gotowaniem/pieczeniem należy dokładnie rozmrozić. Aby umożliwić odpływ płynów podczas rozmrażania, usuń wszelkie metalowe wiązania i zdejmij opakowanie. Ułóż zamrożoną potrawę w naczyniu bez pokrywy. W połowie rozmrażania odwróć na drugą stronę, odlej płyn i jak najszybciej usuń wszelkie podroby.

Od czasu do czasu sprawdzaj, czy potrawa nie staje się ciepła.

Jeżeli mniejsze lub cieńsze fragmenty zamrożonej potrawy zaczynają się rozgrzewać, można je ostudzić na czas rozmrażania, owijając bardzo małymi paskami folii aluminiowej.

Jeżeli drób zaczyna się rozgrzewać na powierzchni zewnętrznej, wstrzymaj rozmrażanie i odstaw na 20 minut przed kontynuacją.

Aby dokończyć rozmrażanie, odstaw ryby, mięso i drób. Czas odstawienia do całkowitego rozmrożenia zależy od rozmrażanej ilości. Śledź do poniższej tabeli.

Porady: Potrawy płaskie rozmrażają się lepiej niż grube, a mniejsze ilości wymagają krótszego czasu niż większe. Pamiętaj o tym podczas zamrażania i rozmrażania potraw.

Podczas rozmrażania zamrożonych potraw w temperaturze od około -18 do -20°C skorzystaj ze wskazówek podanych w poniższej tabeli.

Potrawa	Wielkość porcji	Moc	Czas (min)
Mięso Siekana/mielona wołowina	250 g	180 W	6½-7½
	500 g		10-12
Steki wieprzowe	250 g	180 W	7½-8½
Instrukcje Ułóż mięso na płaskim talerzu ceramicznym. Ostoń cieńsze brzegi folią aluminiową. Po połowie czasu rozmrażania odwróć na drugą stronę! Odstaw na 5-25 min.			

Potrawa	Wielkość porcji	Moc	Czas (min)
Drób Kawałki kurczaka Cały kurczak	500 g (2 szt.)	180 W	14½-15½
	900 g Instrukcje Najpierw ułóż kawałki kurczaka skórą do dołu, a całego kurczaka pierśią do dołu na płaskim talerzu ceramicznym. Osłoń cieńsze fragmenty, takie jak skrzydełka i końce udek folią aluminiową. Po połowie czasu rozmrażania odwróć na drugą stronę. Odstaw na 15-40 min.	180 W	28-30
Ryby Filety rybne	250 g (2 szt.)	180 W	6-7
	400 g (4 szt.) Instrukcje Ułóż zamrożoną rybę na środku płaskiego talerza ceramicznego. Umieść fragmenty cieńsze pod grubszymi. Osłoń wąskie brzoje folią aluminiową. Po połowie czasu rozmrażania odwróć na drugą stronę. Odstaw na 5-15 min.	180 W	12-13
Owoce Jagody	250 g	180 W	6-7
	Instrukcje Rozłóż owoce na płaskim okrągłym naczyniu szklanym (o dużej średnicy). Odstaw na 5-10 min.	180 W	6-7
Pieczywo Bułki (każda o masie ok. 50 g) Pieczywo tostowe/ kanapkowe Chleb (pszemno- żytni)	2 szt.	180 W	½-1
	4 szt.	180 W	2-2½
	250 g	180 W	4½-5
	500 g	180 W	8-10
Instrukcje Ułóż bułki na kole lub chleb poziomo na papierze kuchennym na środku tacy obrotowej. Po połowie czasu rozmrażania odwróć na drugą stronę. Odstaw na 5-20 min.			

Porady

Topienie skryształizowanego miodu

Włóż 20 g skryształizowanego miodu do małego głębokiego szklanego naczynia. Podgrzewaj przez 20-30 sekund z mocą 300 W do momentu roztopienia się miodu.

Topienie żelatyny

Włóż suche kawałki żelatyny (10 g) na 5 minut do zimnej wody. Ułóż odsączoną żelatynę do małej miski ze szkła żaroodpornego. Podgrzewaj przez 1 minutę z mocą 300 W. Po roztopieniu wymieszaj.

Gotowanie polewy (do tortów i ciast)

Wymieszaj polewę błyskawiczną (około 14 g) z 40 g cukru i 250 ml zimnej wody. Gotuj bez przykrycia w misce ze szkła żaroodpornego przez 3½-4½ minuty z mocą 850 W do momentu, aż polewa stanie się przezroczysta. Podczas gotowania wymieszaj dwa razy.

Przygotowanie dżemu

Włóż 600 g owoców (np. mieszanych jagód) do odpowiednio dużej miski ze szkła żaroodpornego z pokrywką. Dodaj 300 g cukru i dobrze wymieszaj. Gotuj pod przykryciem przez 10-12 minut z mocą 850 W.

Podczas gotowania zamieszaj kilka razy. Przelej bezpośrednio do małych szklanych słoików z zakrękanymi wieczkami. Ustaw na wieczkach na 5 minut.

Gotowanie budyniu/kremu

Wymieszaj budyń w proszku z cukrem i mlekiem (500 ml) zgodnie z przepisem producenta i dokładnie wymieszaj. Użyj miski o odpowiedniej wielkości ze szkła żaroodpornego z pokrywką. Gotuj pod przykryciem przez 6½-7½ minut z mocą 850 W. Podczas gotowania dokładnie wymieszaj kilka razy.

Zrumienianie plątek migdałowych

Równomiernie rozsyń 30 g plątek migdałowych na średniej wielkości talerz ceramiczny. Mieszaj kilka razy podczas zrumieniania trwającego 3½-4½ minut z mocą 600 W. Po zakończeniu pozostaw na 2-3 minuty w kuchence. Podczas wyjmowania, używaj rękawic kuchennych!

Zasady przygotowywania potraw

Rozwiązywanie problemów i kody informacyjne

Rozwiązywanie problemów

W przypadku wystąpienia któregokolwiek z problemów opisanych poniżej należy wypróbować sugerowane rozwiązania.

Problem	Przyczyna	Działanie
Informacje ogólne		
Nie można prawidłowo nacisnąć przycisków.	Między przyciskami może się znajdować obcy przedmiot.	Usuń substancję obcą i spróbuj ponownie.
	W modelach dotykowych: Obudowa zewnętrzna jest wilgotna.	Wytrzyj obudowę zewnętrzną do sucha.
	Blokada rodzicielska jest włączona.	Wyłącz blokadę rodzicielską.
Czas nie jest wyświetlany.	Ustawiona jest funkcja Eco (oszczędzanie energii).	Wyłącz funkcję oszczędzania energii.
Kuchenka mikrofalowa nie działa.	Brak zasilania.	Upewnij się, że kuchenka jest podłączona do gniazda zasilania.
	Drzwiczki są otwarte.	Zamknij drzwiczki i spróbuj ponownie.
	Na mechanizmie blokowania drzwiczek znajdują się obce substancje.	Usuń substancję obcą i spróbuj ponownie.
Kuchenka mikrofalowa wyłącza się podczas pracy.	Kuchenka została otwarta w celu obrócenia jedzenia na drugą stronę.	Po obróceniu potrawy naciśnij ponownie przycisk START/+30s , aby uruchomić kuchenkę.

Problem	Przyczyna	Działanie
Zasilanie wyłącza się podczas pracy.	Kuchenka mikrofalowa pracowała przez zbyt długi czas.	Po dłuższym gotowaniu należy pozostawić kuchenkę mikrofalową do ostygnięcia.
	Wentylator chłodzący nie działa.	Sprawdź, czy syczący wentylator chłodzący.
Niewystarczająco miejsca, aby zapewnić właściwą wentylację kuchence mikrofalowej.	Próba uruchomienia kuchenki mikrofalowej bez jedzenia w komorze wewnętrznej.	Włożyć żywność do kuchenki mikrofalowej.
	Niewystarczająco miejsca, aby zapewnić właściwą wentylację kuchence mikrofalowej.	Z tyłu i z przodu kuchenki mikrofalowej znajdują się dysze wentylacyjne. Zachowaj odstęp zgodnie z instrukcją instalacji produktu.
	Kilka wtyczek jest podłączonych do tego samego gniazda.	Wyznacz jedno gniazdko wyłącznie dla kuchenki mikrofalowej.
Podczas pracy kuchenki mikrofalowej syczący trzaski i urządzenie przestaje działać.	Gotowanie zapakowanego jedzenia lub używanie pojemnika z przykrywką może powodować trzaski.	Nie używaj zamkniętych pojemników, ponieważ mogą one wybuchnąć podczas gotowania z powodu rozszerzenia się zawartości.
Zbyt wysoka temperatura zewnętrzna kuchenki mikrofalowej podczas pracy.	Niewystarczająco miejsca, aby zapewnić właściwą wentylację kuchence mikrofalowej.	Z tyłu i z przodu kuchenki mikrofalowej znajdują się dysze wentylacyjne. Zachowaj odstęp zgodnie z instrukcją instalacji produktu.
	Na kuchence mikrofalowej znajdują się jakieś przedmioty.	Usuń przedmioty znajdujące się na kuchence mikrofalowej.

Problem	Przyczyna	Działanie
Nie można prawidłowo otworzyć drzwiczek.	Resztki jedzenia znajdując się między drzwiczkami a obudową kuchni mikrofalowej.	Wyczyść kuchenkę mikrofalową i spróbuj ponownie otworzyć drzwiczki.
Podgrzewanie włączone z funkcją podtrzymywania ciepła nie działa prawidłowo.	Kuchenka mikrofalowa może nie działać, ponieważ włożono zbyt dużo jedzenia lub użyto niewłaściwych naczyń.	Włóż jedną filiżankę wody do naczyń, które można bezpiecznie używać w kuchenie mikrofalowej i włącz ją na 1–2 minuty, aby sprawdzić, czy woda jest podgrzewana. Zmniejszyć ilość jedzenia i ponownie uruchomić kuchenkę. Użyć naczyń do gotowania z płaskim dnem.
Funkcja rozmrażania nie działa.	Gotowana jest zbyt duża ilość jedzenia.	Zmniejszyć ilość jedzenia i ponownie uruchomić kuchenkę.
Oświetlenie wnętrza jest słabe lub nie włącza się.	Drzwiczki były otwarte przez zbyt długi czas.	Jeśli włączona jest funkcja oszczędzania energii, światło może się wyłączyć automatycznie. Zamknij drzwiczki i ponownie je otwórz, a następnie naciśnij przycisk STOP/Eco .
Podczas pracy urządzenia włącza się sygnał dźwiękowy.	Wewnętrzna lampa jest pokryta obcą substancją.	Wyczyść wnętrze kuchenki mikrofalowej i spróbuj ponownie.
Podczas pracy urządzenia włącza się sygnał dźwiękowy.	Funkcja Auto Cook (Automatyczne gotowanie) jest włączona. Sygnał dźwiękowy może oznaczać, że należy obrócić jedzenie podczas rozmrażania.	Po odwróceniu potrawy naciśnij ponownie przycisk START/+30s , aby ponownie uruchomić kuchenkę.
Kuchenka mikrofalowa nie jest wyzyskiwana.	Kuchenka mikrofalowa jest zamontowana na nierównej powierzchni.	Upewnij się, że kuchenka mikrofalowa jest umieszczona na równej i stabilnej powierzchni.

Problem	Przyczyna	Działanie
Urządzenie iskrzy.	Podczas rozmrażania lub korzystania z innych funkcji kuchni mikrofalowej używane są metalowe pojemniki.	Nie używaj metalowych pojemników.
Po podłączeniu zasilania kuchenka mikrofalowa natychmiast rozpocznie pracę.	Kuchenka nie jest prawidłowo zamknięta.	Zamknij drzwiczki i spróbuj ponownie.
Na kuchenie mikrofalowej można wyzuć przebiecie elektryczne.	Gniazdo zasilania nie jest prawidłowo uziemione.	Sprawdź, czy zasilanie i gniazdo zasilania są prawidłowo uziemione.
1. Kapie woda. 2. Para wydobywa się przez szczelinę w drzwiczkach. 3. Woda pozostaje w kuchenie mikrofalowej.	W zależności od przygotowywanego jedzenia może pojawić się woda lub para wodna. Nie oznacza to awarii kuchenki mikrofalowej.	Poczekaj, aż kuchenka mikrofalowa wystygnie, a następnie wytrzyj ją suchym ręcznikiem do naczyń.
Jasność wewnątrz kuchenki mikrofalowej zmienia się.	Natężenie światła zmienia się wraz ze zmianą mocy wyjściowej dla danej funkcji.	Podczas gotowania może dochodzić do zmiany mocy wyjściowej kuchenki. Nie oznacza to awarii kuchenki mikrofalowej.
Pieczenie zostało zakończone, ale wentylator chłodzący nadal pracuje.	Aby zapewnić chłodzenie kuchenki mikrofalowej, wentylator może działać do około 3 minut po zakończeniu gotowania.	Nie oznacza to awarii kuchenki mikrofalowej.

Rozwiązywanie problemów i kody informacyjne

Problem	Przyczyna	Działanie
Taca obrotowa		
Podczas obracania taca obrotowa zmienia położenie.	W urządzeniu nie ma pierścienia obrotowego lub nie jest on właściwie zamocowany.	Zamocuj pierścienie obrotowy i spróbuj ponownie.
Taca obrotowa nie obraca się prawidłowo.	Pierścienie obrotowy nie jest prawidłowo zamocowany, jest zbyt dużo jedzenia lub pojemnik jest zbyt duży i dotyka wewnętrznych powierzchni kuchenki.	Zmniejsz ilość jedzenia i nie używaj zbyt dużych pojemników.
Taca obrotowa grzechocze podczas obracania i jest głośniejsza.	Resztki jedzenia utknęły na spodzie kuchenki mikrofalowej.	Usuń resztki jedzenia z dolnej powierzchni kuchenki mikrofalowej.
Kuchenka mikrofalowa		
Kuchenka mikrofalowa nie podgrzewa.	Drzwiczki są otwarte.	Zamknij drzwiczki i spróbuj ponownie.
Podczas nagrzewania kuchenki wydobywa się dym.	Podczas pierwszego użycia dym może wydobywać się z elementów grzejnych kuchenki mikrofalowej.	Nie jest to oznaką wadliwego działania kuchenki mikrofalowej. Po pierwszych 2-3 użyciach kuchenki to zjawisko powinno ustąpić.
	Do elementów grzejnych przyczepiło się jedzenie.	Po ostygnięciu kuchenki mikrofalowej usuń jedzenie z elementów grzejnych.
Zapach spalenizny lub plastiku podczas korzystania z kuchenki mikrofalowej.	Do gotowania użyto plastikowych lub niewłaściwych naczyń.	Użyj szklanych naczyń odpowiednich do gotowania w wysokiej temperaturze.

Rozwiązywanie problemów i kody informacyjne

Problem	Przyczyna	Działanie
Z wnętrza kuchenki mikrofalowej wydobywa się nieprzyjemny zapach.	Resztki jedzenia lub plastiku stopiły się wewnątrz urządzenia.	Użyj funkcji gotowania na parze, a następnie wyczyść kuchenkę suchą szmatką. Można umieścić plaster cytryny wewnątrz kuchenki mikrofalowej i włączyć ją, aby szybciej usunąć nieprzyjemny zapach.
Kuchenka mikrofalowa nie piecze prawidłowo.	Drzwiczki kuchenki mikrofalowej są często otwierane podczas gotowania.	Jeśli drzwiczki są często otwierane, temperatura wewnątrz zostaje obniżona i może to negatywnie wpłynąć na gotowanie.
	Kontroli kuchenki mikrofalowej nie są prawidłowo ustawione.	Wprowadź prawidłowe ustawienia kontrolek kuchenki mikrofalowej i spróbuj ponownie.
	Grill lub inne akcesoria nie są prawidłowo włożone.	Umieść akcesoria prawidłowo.
	Użyto niewłaściwego rodzaju lub rozmiaru naczyń.	Używaj odpowiedniego naczyńia z płaskim dnem.

Kod informacyjny

Kod informacyjny	Przyczyna	Działanie
C-d0	Przyciski sterowania są naciśnięte przez więcej niż 10 sekund.	Wyczyść przyciski i sprawdź, czy wokół nich nie zebrała się woda. Jeśli problem się powtórzy, wyłącz kuchenkę na 30 sekund, a następnie spróbuj ponownie wprowadzić ustawienia. Jeśli problem się powtórzy, skontaktuj się z lokalnym Centrum obsługi klienta firmy SAMSUNG.



Jeśli porada nie pomoże rozwiązać problemu, skontaktuj się z lokalnym Centrum obsługi Klienta firmy SAMSUNG.

Parametry techniczne

Firma SAMSUNG dąży do nieustannego udoskonalania swoich produktów. Zarówno dane techniczne, jak i instrukcja użytkownika mogą w związku z tym ulec zmianie bez powiadomienia. Zgodnie z przepisem 2/1984 (III.10) BKM-IPM, jako dystrybutor deklarujemy, że kuchenka MS23A7318A* firmy Samsung spełnia podane poniżej parametry techniczne.

Model	MS20A7318A*
Źródło zasilania	230 V ~ 50 Hz AC
Zużycie energii Moc maksymalna Microwave (Mikrofalę)	1250 W 1250 W
Moc wyjściowa	100 W / 850 W – 6 poziomów (IEC-705)
Częstotliwość robocza	2450 MHz
Wymiary (szer. × wys. × gł.) Na zewnątrz Wnętrze kuchenki	489 × 275 × 313 mm 330 × 211 × 291 mm
Pojemność	20 litrów
Waga Netto	Ok. 14,1 kg
Poziom hałasu	40 dBA

* Ten produkt zawiera źródło światła o klasie efektywności energetycznej <G>.

Notatki



ZAZNACZ TUTAJ



ZAZNACZ TUTAJ

OZNACZENIE ŚRODKA



STRONA PRAWA

Szablon montażowy

STRONA LEWA

ZAZNACZ TUTAJ

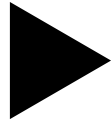

ZAZNACZ TUTAJ

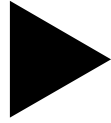

OZNACZENIE ŚRODKA



SAMSUNG

Gwarancja oferowana przez firmę Samsung NIE obejmuje wezwań serwisowych dotyczących obsługi, instalacji, czyszczenia ani konserwacji urządzeń.
MASZ PYTANIA LUB UWAGI?

KRAJ	ZADZWOŃ POD NUMER	LUB ODWIEDŹ STRONĘ INTERNETOWĄ POD ADRESEM
UK	0333 000 0333	www.samsung.com/uk/support
IRELAND (EIRE)	0818 717100	www.samsung.com/ie/support
GERMANY	06196 77 555 77	www.samsung.com/de/support
FRANCE	01 48 63 00 00	www.samsung.com/fr/support
SPAIN	91 175 00 15	www.samsung.com/es/support
PORTUGAL	210 608 098 Chamada para a rede fixa nacional Dias úteis das 9h às 20h	www.samsung.com/pt/support
LUXEMBURG	261 03 710	www.samsung.com/be_fr/support
NETHERLANDS	088 90 90 100	www.samsung.com/nl/support
BELGIUM	02-201-24-18	www.samsung.com/be/support (Dutch) www.samsung.com/be_fr/support (French)
NORWAY	21629099	www.samsung.com/no/support
DENMARK	707 019 70	www.samsung.com/dk/support
FINLAND	030-6227 515	www.samsung.com/fi/support
SWEDEN	0771-400 300	www.samsung.com/se/support
AUSTRIA	0800 72 67 864 (0800-SAMSUNG)	www.samsung.com/at/support
SWITZERLAND	0800 726 786	www.samsung.com/ch/support (German) www.samsung.com/ch_fr/support (French)
HUNGARY	0680SAMSUNG (0680-726-7864)	www.samsung.com/hu/support
CZECH	800 - SAMSUNG (800-726786)	www.samsung.com/cz/support

KRAJ	ZADZWOŃ POD NUMER	LUB ODWIEDŹ STRONĘ INTERNETOWĄ POD ADRESEM
SLOVAKIA	0800 - SAMSUNG (0800-726 786)	www.samsung.com/sk/support
CROATIA	072 726 786	www.samsung.com/hr/support
BOSNIA	055 233 999	www.samsung.com/ba/support
North Macedonia	023 207 777	www.samsung.com/mk/support
MONTENEGRO	020 405 888	www.samsung.com/support
SLOVENIA	080 697 267 (brezplačna številka)	www.samsung.com/si/support
SERBIA	011 321 6899	www.samsung.com/rs/support
Kosovo	038 40 30 90	www.samsung.com/support
ALBANIA	045 620 202	www.samsung.com/al/support
BULGARIA	0800 111 31 - Бесплатен за всички оператори *3000 - Цена на един градски разговор или среден тарифата на мобилния оператор 09:00 до 18:00 - Понеделник до Петък	www.samsung.com/bg/support
ROMANIA	0800872678 - Apel gratuit *8000 - Apel tarifat în rețea Program Call Center Luni - Vineri: 9 AM - 6 PM	www.samsung.com/ro/support
ITALIA	800-SAMSUNG (800.7267864)	www.samsung.com/it/support
CYPRUS	8009 4000 only from landline, toll free	
GREECE	80111-SAMSUNG (80111 726 7864) only from land line (+30) 210 6897691 from mobile and land line	www.samsung.com/gr/support
POLAND	801-172-678* lub +48 22 607-93-33* * (opłata według taryfy operatora)	http://www.samsung.com/pl/support/
LITHUANIA	8-800-77777	www.samsung.com/lt/support
LATVIA	8000-7267	www.samsung.com/lv/support
ESTONIA	800-7267	www.samsung.com/ee/support



DE68-04739A-00