



BLENDER HOT&COLD 2022

Wielofunkcyjny blender gotujący



GRATULACJE!

Drogi Konsument, dziękujemy, że wybrałeś produkt polskiej marki Łucznik. Jesteśmy przekonani, że nasz Blender Hot&Cold 2022 szybko stanie się nieodzownym produktem w Twojej kuchni, wprowadzając do niej nową jakość blendowania i gotowania. Z takim pomocnikiem przyrządzanie aksamitnych smoothie, aromatycznych sosów i dżemów, smakowitych koktajli i pożywnych zup stanie się prawdziwą przyjemnością. Dla Twojego bezpieczeństwa, wygody i bezproblemowego korzystania zalecamy uważne przeczytanie instrukcji obsługi przed pierwszym użyciem. Pamiętaj, by używać blendera wyłącznie zgodnie z jego opisem i przeznaczeniem. Przechowuj tę instrukcję w bezpiecznym miejscu.

INSTRUKCJA OBSŁUGI

1.	Instrukcje dotyczące bezpieczeństwa.....	3
2.	Instrukcje dotyczące użytkowania.....	4
	• Zagrożenia elektryczne.....	7
3.	Budowa blendera.....	8
4.	Panel blendera.....	9
5.	Status blendera.....	10
6.	Czyszczenie.....	10
7.	Ważne informacje przed użyciem.....	11
	• Przed pierwszym użyciem.....	11
	• Przed każdym użyciem.....	11
8.	Pierwsze uruchomienie.....	12
9.	Przygotowanie do gotowania.....	13
10.	Ustawienia własne.....	14
	• Własne ustawienia blendowania (CUSTOM BLEND).....	14
	• Własne ustawienia gotowania (CUSTOM HEATED BLEND).....	14
11.	Używanie ustawień zdefiniowanych (programów).....	14
12.	Używanie tampera.....	20
	• Jak używać tampera krok po kroku.....	20
13.	Rozwiązywanie problemów.....	21

Pamiętaj, że Blender Hot&Cold 2022 jest przeznaczony wyłącznie do użytku domowego. Nie używaj go do celów przemysłowych i wykorzystuj tylko zgodnie z przeznaczeniem.

1. Przed włączeniem blendera sprawdź, czy napięcie wskazane na tabliczce znamionowej jest zgodne z napięciem w Twoim domu.
2. Blendera Hot&Cold 2022 możesz używać tylko w domu, wyłącznie na blacie kuchennym. Nie używaj go na zewnątrz.
3. Pamiętaj, że nie wolno go umieszczać w pobliżu jakiegokolwiek źródła ciepła (np. rozgrzanego palnika gazowego lub elektrycznego, rozgrzanej kuchenki czy płyty itp.)
4. Do blendera możesz używać wyłącznie szklanego kielicha znajdującego się w zestawie. Pamiętaj, by nie używać tego kielicha z innymi urządzeniami gospodarstwa domowego, nie możesz go też do nich wkładać (chodzi o takie urządzenia jak np. piekarnik, kuchenka mikrofalowa, płyta kuchenna, grill, lodówka czy zmywarka do naczyń), gdyż może to spowodować odkształcenia, które negatywnie wpłyną na działanie całego blendera.
5. Blender nie powinien być używany przez dzieci oraz osoby o zmniejszonych zdolnościach fizycznych, sensorycznych lub umysłowych, a także osoby bez odpowiedniego doświadczenia lub wiedzy, chyba że będą z niego korzystać pod nadzorem lub przy pomocy osoby odpowiedzialnej za ich bezpieczeństwo.
6. By uniknąć porażenia prądem, nie zanurzaj ani nie używaj blendera, przewodu zasilającego oraz wtyczki w wodzie lub innych płynach.
7. Jeśli skończyłeś już używać blendera lub zamierzasz ręcznie go wyczyścić (a nie przy użyciu programu myjącego), pamiętaj, by odłączyć blender od prądu.
8. Przed czyszczeniem ręcznym musisz odczekać, aż blender całkowicie ostygnie. Przed zdjęciem pokrywy lub kielicha upewnij się, że ostrza przestały się ruszać.
9. Nie możesz myć całego blendera w zmywarce. Elementy, które mogą być czyszczone w zmywarce, wymienione są w rozdziale „Czyszczenie” (str. 10).
10. Pod żadnym pozorem nie używaj blendera
 - jeśli jakkolwiek część podstawy, kielicha lub pokrywy jest uszkodzona,
 - po tym, jak uległ jakimkolwiek uszkodzeniu lub awarii,
 - z uszkodzonym przewodem zasilającym lub wtyczką,
 - po jego upuszczeniu na ziemię.W każdym z powyższych przypadków należy skontaktować się z serwisem.
11. Pamiętaj, by używać wyłącznie rekomendowanych, dołączonych do zestawu akcesoriów. Użycie innych akcesoriów może sprawić, że doznasz obrażeń, a blender ulegnie uszkodzeniu. Pod żadnym pozorem nie używaj też akcesoriów, które są uszkodzone.
12. Nie pozwól, aby przewód zasilający zwisał z krawędzi blatu.
13. Nie pozwól, aby przewód zasilający miał styczność z ostrymi krawędziami lub gorącymi powierzchniami.

14. Używając blendera musisz zachować szczególną ostrożność, zwłaszcza jeśli zawiera gorącą zawartość. Jeśli dojdzie do jej rozlania lub rozpryskiwania, możesz doznać poparzeń.
15. Aby wyłączyć urządzenie, przestaw przełącznik on/off w położenie off.
16. Po wyłączeniu blendera, przed jego montażem lub demontażem oraz czyszczeniem ręcznym należy wyjąć wtyczkę z gniazdka. Nigdy nie ciągnij za przewód zasilający. By prawidłowo i bezpiecznie odłączyć urządzenie, złap za wtyczkę i wyciągnij ją z gniazdka.
17. Otwierając pokrywę i wentylowaną pokrywkę, odsuń je możliwie daleko od siebie, by bezpiecznie uwolnić parę i uniknąć poparzenia.
18. Z uwagi na to, że szkło może być gorące, podczas podnoszenia kielicha pamiętaj, by używać uchwyty kielicha oraz uchwyty pomocniczego.
19. Podczas przelewania gorącej zawartości z kielicha do innych naczyń lub worka filtrującego, zachowaj szczególną ostrożność. Pamiętaj też, że nie każde jedzenie nadaje się do dalszego filtrowania.
20. Podczas robienia masła orzechowego lub żywności na bazie oleju pamiętaj o tym, by od momentu, w którym składniki zamieniają się w pastę nie używać blendera dłużej niż przez 1 minutę. Używanie urządzenia przez dłuższy czas może spowodować przegrzanie silnika.
21. Nie używaj blendera do celów innych niż opisane w niniejszej instrukcji.

2. INSTRUKCJE DOTYCZĄCE UŻYTKOWANIA

⚠ UWAGA ⚠

Gorące składniki mogą spowodować poważne poparzenia w mniej niż 1 sekundę!

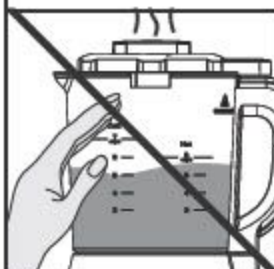

- Nie dotykaj gorących powierzchni bez odpowiedniej, żaroodpornej ochrony dłoni (np. rękawic kuchennych).



- Podczas blendowania gorących płynów lub składników z otworu pokrywy może wydobywać się gorąca para lub pryskające płyny. Zachowaj szczególną ostrożność i trzymaj się z dala od blendera, by uniknąć poparzenia.
- Podczas użytkowania blendera trzymaj ręce i odsłonięte fragmenty ciała (w tym twarz, szyję i dekolty) z dala od otworów znajdujących się w pokrywie. Pryskający płyn lub ulatniająca się para mogą spowodować oparzenia.
- Podczas korzystania z opcji podgrzewania lub gotowania wentylowana pokrywa musi być zawsze na swoim miejscu. W tym czasie nie przykrywaj też blendera ściereczkami ani żadnymi innymi przedmiotami (np. deską do krojenia).
- Kiedy już skończysz używać blendera do przygotowania gorących potraw, nie stój blisko niego podczas zdejmowania pokrywy, aby gorąca para nie spowodowała oparzenia twarzy czy rąk.

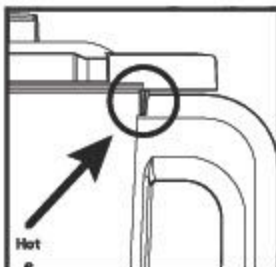

- Sprawdź, czy w przełączniku bezpieczeństwa pokrywy, który znajduje się na uchwycie, nie zostały resztki żywności lub inne zanieczyszczenia, które mogą zakłócać jego prawidłowe działanie. Jeśli przełącznik nie działa prawidłowo, może to spowodować poważne uszkodzenie produktu lub obrażenia użytkownika. Po włączeniu wyłącznika bezpieczeństwa usłyszysz kliknięcie.

- Pamiętaj, że szklany kielich jest ciężki. Zachowaj więc ostrożność podczas podnoszenia i wylewania jego zawartości.
- Blendowanie zawsze zaczynaj na niskiej prędkości, dopiero potem zwiększ prędkość do docelowej. Dzięki temu zapobiegiesz rozpryskiwaniu się potraw.
- Nigdy nie napełniaj kielicha powyżej linii 1,4 litra dla gorących potraw oraz linii 1,75 litra dla zimnych. Sprawdź znaczniki „Hot” i „Cold” na kielichu oraz ilustrację na str. 13. Ustaw blender z dala od ścian, krawędzi stołu lub blatu.
- Przed uruchomieniem blendera upewnij się, że wszystkie elementy pokrywy są właściwie zamontowane, a pokrywa jest prawidłowo zamknięta. Dokładne instrukcje montażu znajdziesz w rozdziale „Ważne informacje dotyczące użytkowania” (str. 11).

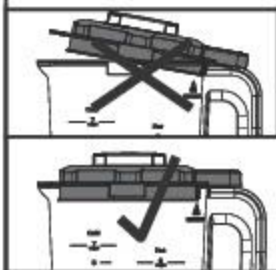

- Aby prawidłowo zamknąć pokrywkę upewnij się, że wycięcia pokrywy są właściwie zablokowane na wypustkach kielicha.

- Zawsze używaj produktu tylko z prawidłowo założoną pokrywą i wentylowaną pokrywką. Pamiętaj, by wentylowaną pokrywę zdejmować wyłącznie podczas dodawania składników i tylko w trybach i programach bez podgrzewania i gotowania oraz przed użyciem tampera.
- Nigdy nie zdejmuj wentylowanej pokrywy, gdy włączone jest podgrzewanie lub gotowanie.



- Nie przenoś blendera w czasie, gdy go używasz.

- Uważaj, by przewód elektryczny zawsze był z daleka od dzieci.
- Krótki przewód elektryczny ma na celu zminimalizowanie ryzyka złapania go przez dzieci, zaplatania się w niego lub potknięcia. Ze względu na bezpieczeństwo dzieci nie pozwól, aby przewód zwiisał z krawędzi blatu. Nigdy nie używaj też gniazdka znajdującego się pod stołem ani przedłużacza.

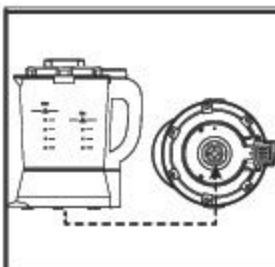

- Po użyciu blendera pod żadnym pozorem nie dotykaj metalowej nakrętki pod kielichem, ponieważ może być gorąca nawet przez godzinę od zakończenia pracy.



- Aby zmniejszyć ryzyko obrażeń ciała oraz uszkodzeń blendera, podczas blendowania trzymaj ręce i przedmioty kuchenne (np. sztućce, silikonowe i drewniane łyżki, chochle, drewniane łyżki itp.) z dala od kielicha.

- Tamper jest autoryzowanym akcesorium blendera i możesz go stosować tylko w trybach bez podgrzewania lub gotowania. Pamiętaj, by używać tampera tylko wtedy, gdy główna część pokrywy będzie na swoim miejscu, a wentylowana pokrywa zostanie zdjęta. Więcej informacji znajdziesz w rozdziale „Używanie tampera” (str. 20).
- **UWAGA!** Ostrza są bardzo ostre! Unikaj kontaktu z nimi, kiedy są w ruchu. Nie wyjmuj ich z kielicha. Zachowaj ostrożność podczas czyszczenia. Pod żadnym pozorem nie używaj blendera, gdy ostrza są uszkodzone lub nie działają prawidłowo.
- Nigdy nie pozostawiaj ani nie przechowuj w kielichu łyżek, widelców, innych akcesoriów kuchennych lub wentylowanej pokrywy (nawet, gdy blender nie jest używany). Pozostawienie ich w kielichu spowoduje uszkodzenie ostrzy i innych elementów blendera podczas jego uruchamiania, co więcej – może też spowodować obrażenia ciała.
- Nigdy nie używaj blendera do smażenia na głębokim oleju. Jest to niebezpieczne i może spowodować awarię lub uszkodzenie produktu, a także poważne obrażenia ciała.
- Nie używaj blendera na niestabilnym podłożu.
- Nigdy nie używaj blendera na lub w pobliżu łatwopalnych materiałów, takich jak gazety lub papierowe talerzyki.
- Pod żadnym pozorem nigdy nie używaj blendera w pobliżu wody lub innego płynu. Nie używaj go również, gdy jest zanurzony w wodzie/inym płynie (np. w zlewie, basenie itp.).

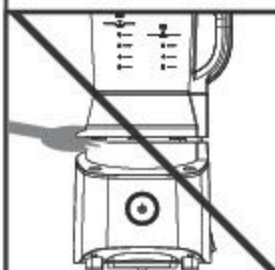

- Nie wkładaj żadnych przedmiotów ani ciał obcych do szczelin urządzenia. Może to spowodować porażenie prądem lub awarię, mogące doprowadzić do śmierci lub poważnych obrażeń ciała.

ZAGROŻENIA ELEKTRYCZNE

Nieprzestrzeganie szczegółowych instrukcji opisanych poniżej może nie tylko spowodować porażenie prądem lub awarię, ale też doprowadzić do śmierci lub poważnych obrażeń!

- Używaj wyłącznie kielicha znajdującego się w zestawie.
 - Kiedy skończysz korzystanie z blendera, zawsze odłączaj go od prądu.
 - Używaj wyłącznie gniazdka 220-240V~50/60Hz.
 - Nigdy nie zanurzaj blendera w wodzie lub innych płynach. Nie oblewaj go też wodą i innymi płynami.
 - Pod żadnym pozorem nie próbuj w żaden sposób modyfikować wtyczki.
 - Jeśli wtyczka ma luz w gniazdku lub gniazdko jest ciepłe, nie używaj tego gniazdka.
 - Nigdy nie wkładaj ani nie wyjmuj wtyczki mokrymi rękami. Aby uniknąć obrażeń spowodowanych porażeniem przez prąd, przed podłączeniem i odłączeniem urządzenia upewnij się, że masz suche ręce.
 - Nie podłączaj blendera do listwy zasilającej ani do gniazdka, do którego jest już podłączone inne urządzenie. Blender powinien być podłączony do osobnego gniazdka.
- Uziemione gniazdko o prądzie znamionowym większym niż 15A powinno być używane samodzielnie.

- Jeśli masz wszczepiony rozrusznik serca, używasz aparatu słuchowego lub implantów ślimakowych przed użyciem blendera powinieneś skonsultować się z wykwalifikowanym personelem medycznym. Wcześniej zapoznaj się też z informacjami, które zostały zawarte w instrukcjach dostawców wspomnianego wyżej sprzętu medycznego.

⚠ UWAGA ⚠



- Przed przeniesieniem produktu upewnij się, że kielich ostygł, a pokrywa jest zabezpieczona. Jeśli tak jest, możesz oddzielić kielich od podstawy.
- Podczas zdejmowania kielicha nie używaj nadmiernej siły. Możesz skaleczyć się, doznać innych obrażeń lub uszkodzić produkt. Używanie nadmiernej siły może też spowodować pęknięcie produktu.
- Nigdy nie próbuj zdejmować kielicha podczas pracy urządzenia, ani w trakcie podgrzewania lub gotowania.
- W czasie przechowywania, blender nie powinien być wystawiony na bezpośrednie działanie światła słonecznego.
- Podczas gotowania na dużych wysokościach zamiast wentylowanej pokrywy użyj osłonki chroniącej przed wykipieniem.

Pokrywa

- a. wentylowana pokrywa
- b. uszczelka pokrywy
- c. wycięcia w pokrywie

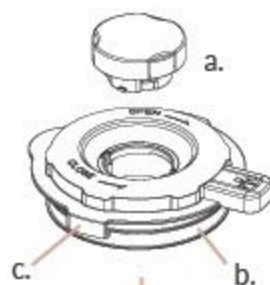

Kielich

- d. ostrza
- e. element grzewczy
- f. uchwyt kielicha
- g. uchwyt pomocniczy
- h. przełącznik bezpieczeństwa
- i. linia maksymalnego napełnienia (COLD)
- j. linia maksymalnego napełnienia (HOT)
- k. interfejs
- l. metalowa nakrętka
- ł. wypustki kielicha

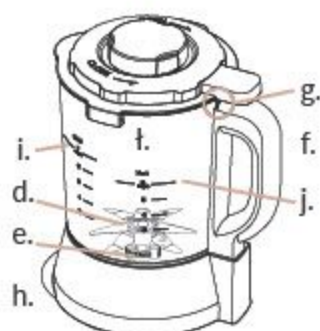

Baza (podstawa) blendera

- m. wyświetlacz LED
- n. pokrętko
- o. wtyczka redukcji hałasu
- p. przełącznik on/off
- r. przewód zasilający
- s. interfejs elektryczny podstawy



Aksesoria

- t. tamper
- u. dwustronna szczoteczka do czyszczenia
- w. worek filtrujący
- y. osłonka chroniąca przed wykipieniem

Uwaga: służy do gotowania na dużych wysokościach (w terenie górskim), jest też niezbędna podczas gotowania dużej ilości gorącego jedzenia oraz potraw, w których może pojawić się dużo pęcherzyków powietrza

- z. zapasowa wtyczka redukcji hałasu

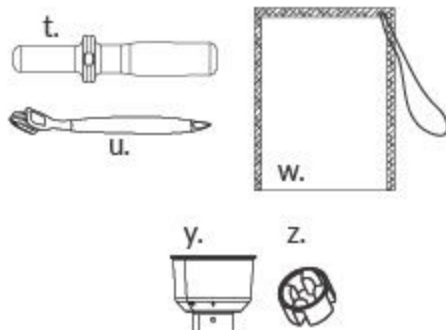
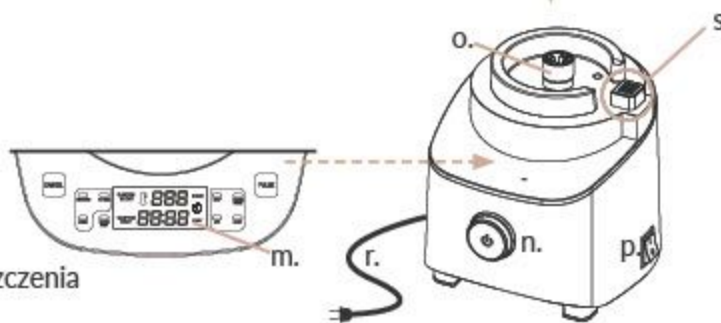

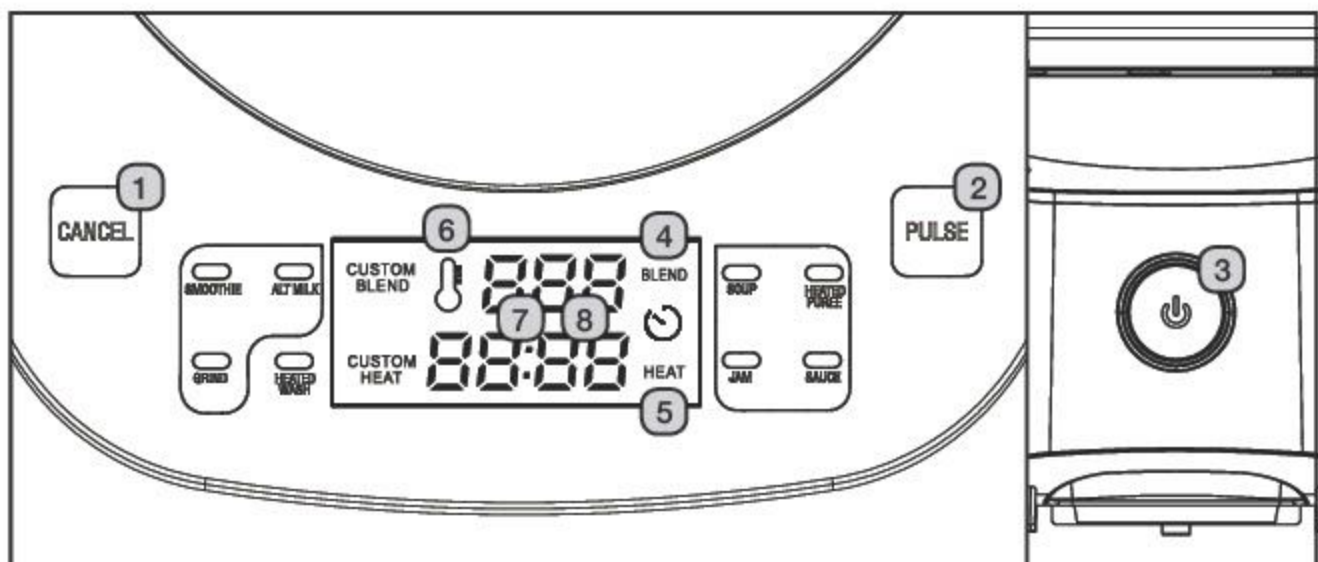

1. Przycisk CANCEL

Użyj przycisku **CANCEL**, aby w dowolnym momencie używania blendera anulować jakąkolwiek operację. Kiedy to zrobisz, automatycznie przeniesie Cię do ustawień **CUSTOM BLEND**.

2. Przycisk PULSE

Użyj przycisku **PULSE**, by blendować składniki w ustawieniu **CUSTOM BLEND**.

3. Pokrętko

- Obracaj pokrętko, by zmieniać ustawienia, prędkość lub temperaturę.
- Naciśnij pokrętko, aby rozpocząć lub wstrzymać działanie blendera.

4. Ikona BLEND

Ikona **BLEND** będzie podświetlona za każdym razem, gdy poruszają się ostrza.

5. Ikona HEAT

Ikona **HEAT** będzie podświetlona za każdym razem, gdy włączone jest podgrzewanie lub gotowanie.

6. Ikona termometru

Ikona termometru będzie podświetlona za każdym razem, gdy temperatura przekroczy 60°C . **UWAGA!** Gdy ikona jest podświetlona, oznacza to, że zawartość kielicha jest na tyle gorąca, by spowodować oparzenia.

7. Wyświetlacz prędkości i temperatury

- W ustawieniach bez podgrzewania (COLD), wyświetlana będzie prędkość.
- W ustawieniach z podgrzewaniem lub gotowaniem (HOT), wyświetlana będzie temperatura.
- Aby przełączyć ze stopni Fahrenheita na Celsjusza, jednocześnie naciśnij i przytrzymaj przez 3 sekundy przyciski **CANCEL** i **PULSE**.

8. Wyświetlacz czasu

- W ustawieniach bez podgrzewania (COLD), czas będzie wyświetlał się automatycznie.
- W ustawieniach z podgrzewaniem lub gotowaniem (HOT), czas zacznie wyświetlać się po osiągnięciu odpowiedniej temperatury.

5. STATUS BLENDERA

 <p>CUSTOM BLEND</p> <p>CUSTOM HEAT</p> <p>BLEND</p> <p>HEAT</p>	<p>Nagrzewanie wstępne Podczas nagrzewania się blendera na wyświetlaczu pojawi się 12 kresek, poruszających się w kółko.</p>
<p>Pauza Jeśli użyjesz funkcji pauzy, wyświetlacz zacznie migać.</p>	
 <p>CUSTOM BLEND</p> <p>CUSTOM HEAT</p> <p>BLEND</p> <p>HEAT</p>	<p>Koniec</p> <ul style="list-style-type: none">• Gdy wybrany proces (ustawienia zdefiniowane lub własne) zostanie zakończony, na wyświetlaczu LED pojawi się komunikat END.• Aby powrócić do ustawień (CUSTOM BLEND) naciśnij przycisk (CANCEL) i zdejmij pokrywę lub kielich.

6. CZYSZCZENIE

⚠ UWAGA ⚠



Nigdy nie zanurzaj podstawy kielicha w wodzie – zawiera ona części elektryczne!

⚠ **UWAGA** ⚠ Po zakończeniu cyklu czyszczenia na gorąco (HEATED WASH) odłącz przewód zasilający i poczekaj, aż blender całkowicie ostygnie, zanim go schowasz. Gorący kielich może uszkodzić inne produkty.

⚠ **UWAGA** ⚠ Zachowaj szczególną ostrożność podczas ręcznego czyszczenia blendera. Ostrza zamontowane w szklanym kielichu są ostre i mogą spowodować poważne obrażenia.

- Wyczyść blender przed pierwszym użyciem i po każdym kolejnym.
- W zmywarce można myć tylko części wymienione w dwóch poniższych punktach.
- Pokrywa, wentylowana pokrywa, uszczelka pokrywy, tamper i osłonka chroniąca przed wykipieniem mogą być myte w zmywarce, ale wyłącznie na górnej półce.
- Dwustronna szczoteczka do czyszczenia może być myta w zmywarce, ale tylko w koszyczku.
- Worek filtrujący należy myć ręcznie i pozostawić do wyschnięcia.

- Kielich: by wyczyścić jego wnętrze, użyj cyklu czyszczenia na gorąco (HEATED WASH). Więcej informacji znajdziesz w rozdziale „Pierwsze uruchomienie” (str. 12).
- Głębokie czyszczenie
Na dnie kielicha może pojawić się mineralny osad, pochodzący z wody. Żywotność blendera zwiększy okresowe głębokie czyszczenie:
 1. Wlej do kielicha jedną szklankę (250 ml) białego octu lub kwasu cytrynowego (np. soku z cytryny) oraz jedną szklankę (250 ml) ciepłej wody.
 2. Pozostaw na minimum godzinę.
 3. Wylej roztwór z kielicha i przepłucz go ciepłą, czystą wodą.
- Aby usunąć uporczywe zabrudzenia, odłącz blender i wlej do kielicha jedną szklankę (250 ml) białego octu, a następnie wyszoruj kielich gąbką. W razie potrzeby powtórz cały proces.
- Aby usunąć osad na dnie kielicha, użyj szczoteczki z miękkiego włosa.
- **UWAGA:** ostrza **nie powinny być usuwane**. Pod żadnym pozorem nie próbuj ich wymontowywać.
- By wyczyścić bazę (podstawę) blendera, przetrzyj ją delikatnie wilgotną (ale nie mokrą) szmatką. Upewnij się, że wilgoć nie dostanie się w pobliże elektrycznego interfejsu.
- Do czyszczenia nie używaj mocnych chemikaliów, szorstkich gąbek lub ściernych środków czyszczących.
- Podczas przechowywania blendera nie zginaj i nie zgniataj przewodu zasilającego.
- Zanim umieścisz kielich w podstawie blendera, upewnij się, że podstawa kielicha jest sucha.
- Nie przechowuj w kielichu żadnych produktów spożywczych.

7. WAŻNE INFORMACJE DOTYCZĄCE UŻYTKOWANIA

⚠ PRZED PIERWSZYM UŻYCIEM ⚠

1. Wymij wszystkie elementy z opakowania.
2. Przeczytaj dokładnie tę instrukcję.
3. Wyczyść każdy element i uruchom blender w cyklu czyszczenia na gorąco (HEATED WASH), rób to także po każdym kolejnym użyciu.
4. Uważnie przeczytaj rozdział „Pierwsze uruchomienie” (str. 12), by zdobyć więcej informacji.

⚠ PRZED KAŻDYM UŻYCIEM ⚠

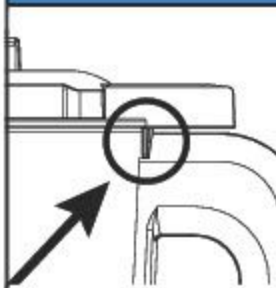

Upewnij się, że pokrywa, kielich, baza (podstawa) blendera i wtyczka nie są uszkodzone. Jeśli którykolwiek element jest uszkodzony – nie używaj blendera.

⚠ UWAGA ⚠ Sprawdź, czy w przełączniku bezpieczeństwa pokrywy, który znajduje się na uchwycie, nie zostały resztki żywności lub inne zanieczyszczenia, które mogą zakłócać jego prawidłowe działanie. Jeśli przełącznik nie działa prawidłowo, może to spowodować poważne uszkodzenie produktu lub obrażenia użytkownika.

- Upewnij się, że w kielichu nie ma żadnych przedmiotów.
- Upewnij się, że pokrywa jest prawidłowo założona.

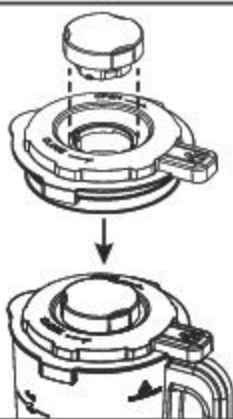

Prawidłowo załóż i zamknij wentylowaną pokrywę.

Prawidłowo zamknij pokrywę, upewniając się, że wycięcia pokrywy są całkowicie zablokowane na wypustkach kielicha. Blender nie włączy się, jeżeli pokrywa nie będzie prawidłowo zamontowana. Jeśli na wyświetlaczu pojawi się komunikat LID – przeczytaj rozdział „Rozwiązywanie problemów” (str. 21).

8. PIERWSZE URUCHOMIENIE



Przed pierwszym użyciem blendera rekomendujemy uruchomienie cyklu czyszczenia na gorąco (HEATED WASH). Dzięki temu lepiej poznasz produkt, a przy okazji upewnisz się, że działa poprawnie. Cykl ten trwa 5-10 minut.

1. Umieść kielich na bazie (podstawie) blendera tak, by jego uchwyt znalazł się po prawej stronie.
2. Podłącz blender do prądu. Upewnij się, że jest podłączony do odpowiedniego, osobnego gniazdka. Następnie włącz blender, używając przełącznika on/off, który znajduje się po jego prawej stronie. Gdy to zrobisz, uruchomi się wyświetlacz LED.
3. Nalej do kielicha 3 szklanki (750 ml) ciepłej wody i dodaj 1-2 krople płynu do mycia naczyń lub 1 łyżeczkę (5 ml) proszku do zmywarki.
4. Umieść pokrywę na kielichu.
 - **Wentylowana pokrywka.** Dopasuj szczeliny w pokrywie do wypustek na wentylowanej pokrywce. Włóż ją i obróć w kierunku przeciwnym do ruchu wskazówek zegara. Sprawdź, czy wentylowana pokrywka jest zamknięta i prawidłowo zamontowana.
 - **Pokrywa.** Prawidłowo zamknij pokrywę, upewniając się, że jej wycięcia są właściwie zablokowane na wypustkach kielicha. Przełącznik bezpieczeństwa uniemożliwi uruchomienie blendera, jeśli pokrywa nie zostanie prawidłowo umieszczona na kielichu (na wyświetlaczu pojawi się komunikat LID). Po włączeniu przełącznika bezpieczeństwa, usłyszysz kliknięcie.
5. Po włączeniu blender automatycznie ustawi się na **CUSTOM BLEND**. Kręć pokrętłem do czasu, aż nad ustawieniem **HEATED WASH** zapali się niebieskie światelko.
6. Naciśnij pokrętło. Usłyszysz 3 wolne sygnały dźwiękowe, a na wyświetlaczu LED zobaczysz obecną temperaturę oraz 12 kresek, poruszających się w kółko. Oznacza to, że rozpoczęło się nagrzewanie wstępne.
7. Po osiągnięciu odpowiedniej temperatury na wyświetlaczu pojawi się czas działania i rozpocznie odliczanie. Podczas cyklu czyszczenia na gorąco (HEATED WASH) mogą pojawić się bąbelki, jest to normalne i do przewidzenia. Im bardziej skoncentrowany płyn, tym więcej bąbelków wytworzy. Bąbelki nie powinny jednak wylewać się z kielicha. Jeśli używasz wysoce skoncentrowanego płynu i bąbelki zaczną

nadmiernie bulgotać, naciśnij pokrętkę, aby zatrzymać cykl mycia. Następnie zdejmij pokrywkę i dodaj ok. 1 łyżeczkę (5 ml) oleju roślinnego, aby zmniejszyć ich ilość.

8. Po zakończeniu cyklu czyszczenia usłyszysz 3 sygnały dźwiękowe, a na wyświetlaczu pojawi się komunikat END. Sygnały będą powtarzać się dwa razy na minutę, dopóki nie naciśniesz przycisku (CANCEL) lub nie zdejmiesz kielicha z bazy (podstawy) blendera. Na górze pokrywy mogą pojawić się bąbelki, nie jest to nic niezwykłego.
9. Aby zdjąć kielich z bazy (podstawy) blendera upewnij się, że pokrywa jest dobrze przymocowana do kielicha. Stojąc przodem do blendera złap za uchwyt kielicha, przechyl kielich lekko w lewo i powoli podnieś go do góry. Pozbądź się brudnej wody i przepłucz kielich czystą wodą.
10. Blender jest gotowy do działania!

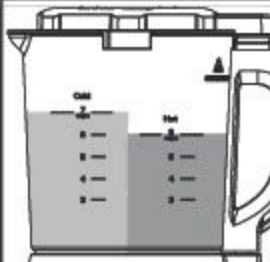
9. PRZYGOTOWANIE DO GOTOWANIA

	<ol style="list-style-type: none">1. Umieść kielich na bazie (podstawie) blendera tak, by jego uchwyt znalazł się po prawej stronie.
	<ol style="list-style-type: none">2. Napelnij kielich. ⚠ UWAGA ⚠ Całkowita ilość jedzenia lub płynu nie może przekraczać linii 1,4 litra dla gorącego pożywienia oraz linii 1,75 litra dla zimnego pożywienia. Przepełnienie kielicha może spowodować rozlanie lub rozpryskiwanie zawartości, uszkodzenie urządzenia lub inne niebezpieczne wypadki.
 	<ol style="list-style-type: none">3. Nałóż i zamknij pokrywkę. Wentylowana pokrywka. Dopasuj szczeliny w pokrywie do wypustek na wentylowanej pokrywce. Włóż ją i obróć w kierunku przeciwnym do ruchu wskazówek zegara. Sprawdź, czy wentylowana pokrywka jest zamknięta i prawidłowo zamontowana. Pokrywa. Prawidłowo zamknij pokrywę, upewniając się, że jej wycięcia są właściwie zablokowane na wypustkach kielicha. Przełącznik bezpieczeństwa uniemożliwi uruchomienie blendera, jeśli pokrywa nie zostanie prawidłowo umieszczona na kielichu (na wyświetlaczu pojawi się komunikat LID). Po włączeniu przełącznika bezpieczeństwa, usłyszysz kliknięcie.

Własne ustawienia blendowania (CUSTOM BLEND)

1. Wykonaj kroki z rozdziału „Przygotowanie do gotowania” (str. 13).
2. Podłącz blender do prądu. Upewnij się, że jest podłączony do odpowiedniego, osobnego gniazdka. Następnie włącz blender, używając przełącznika on/off znajdującego się po jego prawej stronie. Gdy to zrobisz, uruchomi się wyświetlacz LED.
3. Po włączeniu, blender automatycznie ustawi się na **CUSTOM BLEND**.
4. Naciśnij pokrętło, by wejść w **CUSTOM BLEND** lub użyj przycisku **PULSE**, by od razu rozpocząć blendowanie.
5. Na wyświetlaczu LED pojawi się możliwość ustawienia prędkości blendowania (1-9). Użyj pokrętła, aby ustawić pożądaną prędkość. Jeżeli podczas blendowania okaże się, że potrzebujesz ją zmienić, naciśnij pokrętło, zmień prędkość na taką, której potrzebujesz i ponownie wciśnij pokrętło.
6. Naciśnij pokrętło, aby rozpocząć blendowanie lub użyj przycisku **PULSE** do włączenia szybkich, krótki serii.
7. Aby zastopować lub zakończyć blendowanie naciśnij pokrętło. Jeżeli tego nie zrobisz, **CUSTOM BLEND** wyłączy się automatycznie po 3 minutach.
8. Gdy skończysz, wyłącz urządzenie i poczekaj, aż kielich całkowicie ostygnie.
9. Upewnij się, że pokrywa jest prawidłowo założona, następnie zdejmij kielich z bazy (podstawy) blendera.

UWAGA! Gdy zawartość kielicha jest gorąca, blender powoli zwiększa prędkość – chodzi o to, aby uchronić zawartość przed rozpryskiwaniem z pokrywy. Dlatego podczas blendowania odsuń się od blendera.

Własne ustawienia gotowania (CUSTOM HEATED BLEND)

1. Wykonaj kroki z rozdziału „Przygotowanie do gotowania” (str. 13).
2. Podłącz blender do prądu. Upewnij się, że jest podłączony do odpowiedniego, osobnego gniazdka. Następnie włącz blender, używając przełącznika on/off znajdującego się po jego prawej stronie. Gdy to zrobisz, uruchomi się wyświetlacz LED.
3. Obróć pokrętło tak, aby na wyświetlaczu LED zapaliło się **CUSTOM HEAT**, a następnie naciśnij pokrętło, by rozpocząć.
4. Na wyświetlaczu LED pojawi się migające oznaczenie temperatury. Użyj pokrętła, aby ustawić pożądaną temperaturę i potwierdź wybór, naciskając pokrętło – oznaczenie temperatury przestanie wówczas migać.
5. Na wyświetlaczu pojawi się migające oznaczenie czasu. Użyj pokrętła, aby ustawić pożądaną czas gotowania i potwierdź wybór, naciskając pokrętło. Oznaczenie czasu przestanie wówczas migać, a blender zacznie się nagrzewać.
6. Usłyszysz 3 wolne sygnały dźwiękowe. Na wyświetlaczu LED zobaczysz obecną temperaturę oraz 12 kresek, poruszających się w kółko. Oznacza to, że rozpoczęło się nagrzewanie wstępne.

UWAGA! Dopóki urządzenie nie osiągnie docelowej temperatury, blender raz na jakiś czas przemiesza jedzenie w kielichu, by uniknąć przypalenia.

7. Po osiągnięciu ustawionej temperatury pojawi się ikona HEAT. Wyświetlana temperatura zostanie utrzymana i rozpocznie się odliczanie. **NIE DOTYKAJ nagrzanego kielicha!**
8. Po zakończeniu odliczania usłyszysz 3 sygnały dźwiękowe. Sygnały będą powtarzać się dwa razy na minutę, dopóki nie naciśniesz przycisku **CANCEL** lub nie zdejmiesz kielicha z bazy (podstawy) blendera. Poczekaj, aż kielich całkowicie ostygnie, dopiero wtedy zdejmij go z bazy (podstawy) kielicha.

11. UŻYWANIE USTAWIEŃ ZDEFINIOWANYCH (PROGRAMÓW)

1. Wykonaj kroki z rozdziału „Przygotowanie do gotowania” (str. 13).
2. Podłącz blender do prądu. Upewnij się, że jest podłączony do odpowiedniego, osobnego gniazdka. Następnie włącz blender, używając przełącznika on/off znajdującego się po jego prawej stronie. Gdy to zrobisz, uruchomi się wyświetlacz LED.
3. Obróć pokrętło tak, aby ustawić pożądaną ustawienie (sprawdź poniższą tabelę). Gdy nad wybranym

programem zapali się niebieskie światło, naciśnij pokrętkę. Używając ustawień zdefiniowanych możesz dostosować czas, prędkość miksowania, temperaturę oraz używać przycisku (PULSE).

UWAGA! Zaprogramowany czas pracy nie może ulec zmianie. Całkowity szacowany czas pracy obejmuje czas potrzebny blenderowi na osiągnięcie odpowiedniej temperatury (jeśli to konieczne).

	PROGRAM	ZAPROGRAMOWANY CZAS	CAŁKOWITY, SZACOWANY CZAS PRACY	UWAGI
USTAWIENIA NA ZIMNO	Smoothie	1 minuta	1 minuta	To ustawienie jest przeznaczone do przygotowania porcji o pojemności 350-475 ml. Robiąc większą partię, uruchom je dwukrotnie.
	Miksowanie (GRIND)	2 minuty 20 sekund	2 minuty 20 sekund	Podczas miksowania żywności mogącej sprawiać problemy, takiej jak np. masło orzechowe, nie używaj tampera dłużej niż przez 30 sekund naraz i nie dłużej niż przez 1 minutę po utworzeniu się pasty. W przeciwnym razie, silnik przegrzeje się i automatycznie przestanie działać. Jeśli silnik zatrzyma się, wyłącz blender, odłącz go od prądu i daj mu godzinę, by ostygnąć. Jeśli ten problem będzie powtarzał się, zapoznaj się z rozdziałem „Rozwiązywanie problemów” (str. 21). Nie miksuj masel orzechowych jednego po drugim.
	Mleko alternatywne (ALT. MILK)	5 minut	5 minut	Aby uzyskać jak najlepszy efekt, po zmiksowaniu odcedź mleko alternatywne za pomocą dołączonego do zestawu worka filtrującego. Więcej informacji znajdziesz w „Blender Hot&Cold 2022. Przewodnik kuchenny”.

	PROGRAM	ZAPROGRAMOWANY CZAS	CAŁKOWITY, SZACOWANY CZAS PRACY	UWAGI
USTAWIENIA NA GORĄCO (używaj min. ¼ szklanki (60 ml) płynu)	Gorące puree (HEATED PUREE)	5 minut*	15-20 minut	<p>Zmiękcza oraz przeciera zarówno twarde, jak i miękkie surowe warzywa – wystarczy dodać co najmniej ½ szklanki (125 ml) wody.</p> <p>UWAGA! Jeśli dodasz mniejszą niż zalecana ilość płynu, możesz spowodować przypalenie dna kielicha.</p> <p>Składniki o wysokiej zawartości tłuszczu, takie jak śmietana i ser, spowodują przypalenie dna kielicha. Jeśli chcesz dodać te składniki, zrób to dopiero po zakończeniu cyklu.</p> <p>Więcej informacji znajdziesz w „Blender Hot&Cold 2022. Przewodnik kuchenny”.</p>

*Zaprogramowany czas uruchamia się, gdy produkt osiąga temperaturę gotowania.

	PROGRAM	ZAPROGRAMOWANY CZAS	CAŁKOWITY, SZACOWANY CZAS PRACY	UWAGI
<p>USTAWIENIA NA GORĄCO (używaj mln. ¼ szklanki (60 ml) płynu)</p>	<p>Sos (SAUCE)</p>	<p>Program działa, dopóki nie osiągnie docelowej temperatury dla danego etapu.</p> <p>Etap pierwszy: 80°C</p> <p>Etap drugi: 96°C</p>	<p>30-40 minut</p>	<p>Ten program ma dwa etapy. W pierwszym etapie zawartość blendera jest delikatnie podgrzewana w niższej temperaturze, aby przygotować potrawy takie, jak gorąca czekolada i kremy. Drugi etap dotyczy zagęszczonych sosów, takich jak np. sos pieczeniowy. W drugim etapie należy dodać zagęszczacz. Prawidłowe używanie ustawienia (SAUCE):</p> <p>Etap pierwszy Dodaj składniki sosu zgodnie z przepisem.</p>  <p>Etap drugi Blender zatrzyma się i wyświetli komendę ADD, czyli DODAJ. Niektóre potrawy będą gotowe już na tym etapie. Jeśli to, co robisz, jest skończone, naciśnij przycisk (CANCEL). Jeśli nie masz pewności, czy potrawa jest już gotowa, przeczytaj raz jeszcze przepis, według którego ją przygotowujesz. Jeśli Twój sos wymaga użycia zagęszczacza, takiego jak np. zasmażka lub mąka kukurydziana, ostrożnie otwórz wentylowaną pokrywkę (nie dotykając szkła) i dodaj go w tym momencie. Następnie załóż i zamknij wentylowaną pokrywkę i naciśnij pokrętło, aby wznowić gotowanie. Blender nagrzej się do 96°C.</p>

	PROGRAM	ZAPROGRAMOWANY CZAS	CAŁKOWITY, SZACOWANY CZAS PRACY	UWAGI
USTAWIENIA NA GORĄCO (używaj min. ¼ szklanki (60 ml) płynu)	Dżem (JAM)	Program działa, dopóki nie osiągnie temperatury 104°C lub maksymalnie przez 40 minut*	45-50 minut	<p>Etap pierwszy W przypadku dżemów owocowych uruchom program z pektyną i świeżymi owocami. Nie dodawaj w tym momencie cukru. Jeśli używasz owoców o mniejszej zawartości wody, takich jak rabarbar lub mrożone brzoskwinie, dodaj ¼ szklanki (60 ml) wody.</p>  <p>Etap drugi Gdy zawartość zagotuje się, program wyda sygnał dźwiękowy, zatrzyma i wyświetli komunikat ADD, czyli DODAJ. Ostrożnie otwórz wentylowaną pokrywkę (nie dotykając szkła) i dodaj cukier. Następnie załóż i zamknij wentylowaną pokrywkę i naciśnij pokrętkę, aby wznowić gotowanie.</p> <p>Więcej informacji znajdziesz w „Blender Hot&Cold 2022. Przewodnik kuchenny”.</p>

*Zaprogramowany czas uruchamia się, gdy produkt osiąga temperaturę gotowania.

	PROGRAM	ZAPROGRAMOWANY CZAS	CAŁKOWITY, SZACOWANY CZAS PRACY	UWAGI
USTAWIENIA NA GORĄCO (używaj min. ¼ szklanki (60 ml) płynu)	Zupa (SOUP)	15 minut 36 sekund*	25-30 minut	<p>Program gotuje oraz przeciera zarówno twarde, jak i miękkie surowe warzywa do zupy pod warunkiem, że jest używany z wodą (lub innym płynem).</p> <p>Składniki o wysokiej zawartości tłuszczu, takie jak śmietana i ser, spowodują przypalenie dna kielicha. Jeśli chcesz dodać te składniki, zrób to dopiero po zakończeniu cyklu.</p> <p>Więcej informacji znajdziesz w „Blender Hot&Cold 2022. Przewodnik kuchenny”.</p>
	Czyszczenie na gorąco (HEATED WASH)	2 minuty 18 sekund*	5-10 minut	<p>Napełnij kielich wodą do linii 750 ml i dodaj 1-2 krople płynu do mycia naczyń lub 1 łyżeczkę (5 ml) proszku do mycia naczyń.</p> <p>Użycie większej ilości środka czyszczącego może spowodować wyciek piany.</p> <p>Po blendowaniu niektórych produktów (np. twardego sera lub suszonego nabiału) w kielichu mogą pozostać zanieczyszczenia lub osad. By pozbyć się ich, użyj dołączonej do blendera dwustronnej szczoteczki do czyszczenia lub gąbki.</p> <p>Dodatkowe instrukcje znajdziesz w rozdziale „Czyszczenie” (str. 10).</p>

*Zaprogramowany czas uruchamia się, gdy produkt osiąga temperaturę gotowania.

⚠ UWAGA ⚠ Pod żadnym pozorem nie używaj tampera do gorących potraw ani podczas programów z podgrzewaniem lub gotowaniem. Jeśli nie zastosujesz się do tego zakazu, możesz doprowadzić nie tylko do uszkodzenia produktu, ale też do poważnych obrażeń ciała.

Tamper jest jednym z akcesoriów dołączonych do Blendera Hot&Cold 2022. Używaj go wyłącznie przy blendowaniu zimnych potraw lub płynnych składników. Możesz go stosować podczas blendowania do dociskania składników w głąb kielicha lub do likwidowania tworzących się pęcherzyków powietrza.

JAK UŻYWAĆ TAMPERA KROK PO KROKU

1. Wyciągnij wentylowaną pokrywkę z pokrywy blendera.

2. Włóż tamper przez otwór w pokrywie. Pamiętaj, by podczas blendowania nie używać tampera dłużej niż przez 30 sekund bez przerwy – w ten sposób unikniesz przegrzania silnika. Jeśli zauważysz, że silnik zaczyna mieć problemy w działaniu, przestań używać tampera



3. Dociśnij jedzenie tamperem w głąb kielicha, w kierunku ostrzy.

UWAGA! Osłona na szczycie tampera ma za zadanie nie dopuścić do kontaktu tampera z ostrzami. Uważaj, by w żadnej sytuacji i pod żadnym kątem tamper nie dotykał ostrzy!

⚠ UWAGA ⚠

- Poruszające się ostrza mogą doprowadzić do śmierci, poważnych obrażeń lub uszkodzeń ciała.
- Używaj TYLKO tampera dołączonego do Blendera Hot&Cold 2022.
- Pod żadnym pozorem nie wpychaj na siłę tampera w głąb kielicha.
- Nigdy nie wkładaj rąk i innych przedmiotów (w tym akcesoriów kuchennych) do wnętrza kielicha, gdy jest on włączony.

Opisane poniżej przypadki nie oznaczają, że blender jest wadliwy.

Problem	Możliwa przyczyna	Rozwiązanie
Przy pierwszym użyciu czuć zapach dymu.	Podczas produkcji na blender nakładane są specjalne powłoki ochronne. Zapach dymu może pochodzić ze ścierania się tych powłok. Powłoki nie są toksyczne.	Jeśli zdarzy się to przy pierwszym użyciu, to jest to normalne i nieszkodliwe. Jeśli zapach dymu utrzymuje się dłużej lub z blendera wydobywa się dym, przestań go używać i skontaktuj się z serwisem.
Program działa, ale silnik się nie włącza.	Silnik przegrzał się. Nadużywanie tampera lub zbyt długie blendowanie bardzo gęstych potraw, takich jak masło orzechowe, może doprowadzić do przegrzania silnika.	Odłącz blender od prądu i daj mu godzinę, by ostygnął. Jeśli po tym czasie i ponownym podłączeniu urządzenie nadal nie będzie działać prawidłowo, przestań go używać i skontaktuj się z serwisem. Pamiętaj, by nie blendować masel orzechowych jednego po drugim.
Na wyświetlaczu widnieje "Err 1" lub „Err 2”.	Awaria termometru.	Zdejmij kielich z bazy (podstawy) blendera, a następnie załóż go ponownie.
Na wyświetlaczu widnieje „Err 3”.	Podgrzewacz kielicha przegrzewa się.	Przed rozpoczęciem programu z podgrzewaniem lub gotowaniem upewnij się, że w kielichu jest jedzenie i wystarczająca ilość wody lub innego płynu, by je podgrzać/ ugotować bez ryzyka przypalenia.
Na wyświetlaczu widnieje „LID”.	Kielich lub pokrywa są nieprawidłowo zamontowane.	Upewnij się, że wycięcia pokrywy są właściwie zablokowane na wypustkach kielicha. Po włączeniu wyłącznika bezpieczeństwa usłyszysz kliknięcie. Upewnij się, że kielich jest prawidłowo osadzony w bazie (podstawie) blendera.