

Dreame R20

Cordless Stick Vacuum

User Manual

THANK YOU

FOR PURCHASING THIS DREAME VACUUM CLEANER.

Registration Quick Start

Welcome to register a Dreame account by scanning the QR code.

You are available for the **User Manual** and **Special Offers**.



The high-quality product is engineered for optimal performance. If you have any questions on the product, please contact us: aftersales@dreame.tech.

EN	User Manual	1
DE	Benutzerhandbuch	12
FR	Manuel d'utilisation	25
IT	Manuale utente	38
ES	Manual de usuario	50
PT	Manual do utilizador	61
RU	Руководство пользователя	72
PL	Instrukcja Obsługi	85
NL	Gebruiksaanwijzing	96
AR	دليل المستخدم	107
HE	מדריך למשתמש	116
TR	Kullanıcı Kılavuzu	126
ID	Panduan Pengguna	137
SV	Användarhandbok	148
NO	Bruksanvisning	159
DA	Brugervejledning	170
FI	Käyttöohjeet	181

A-1

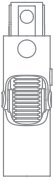

1

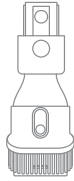

2

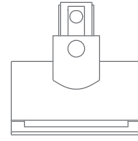

3



6

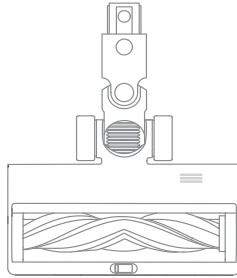

4

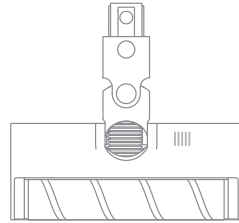

5



7



8

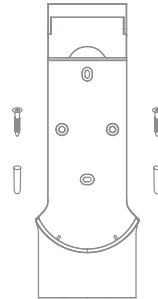

9

A-2

A-3

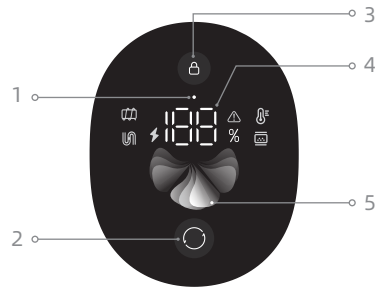
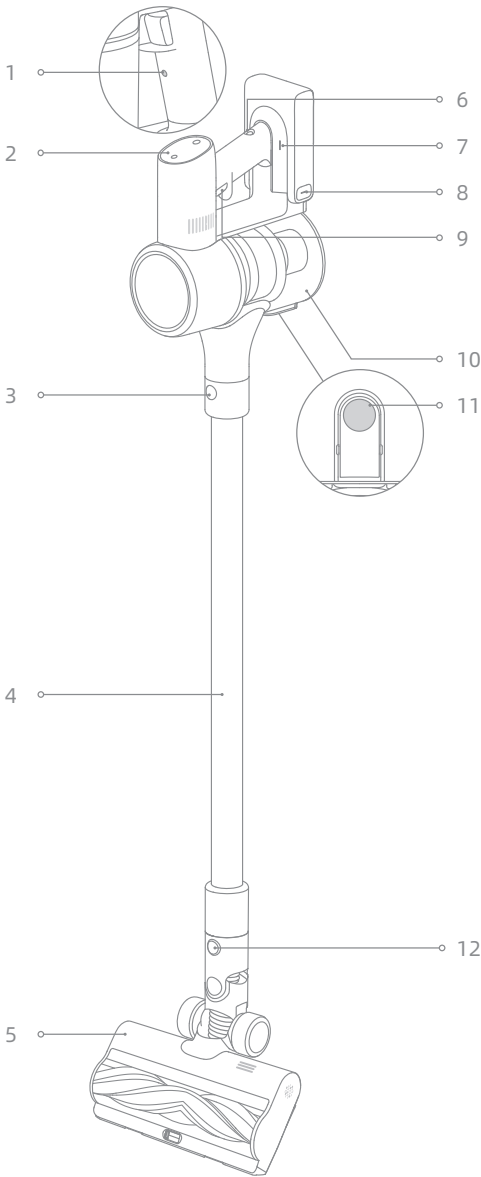

B-2

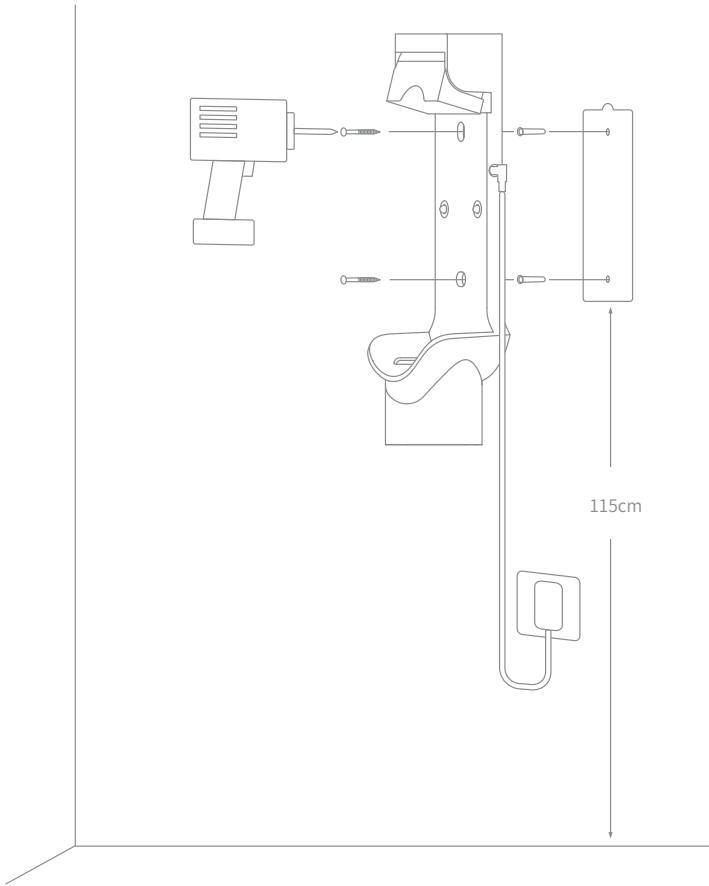

C-1

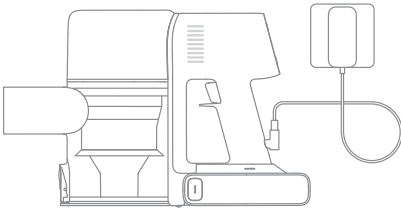

C-2

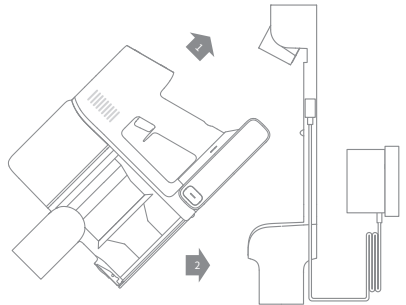

C-3



C-4

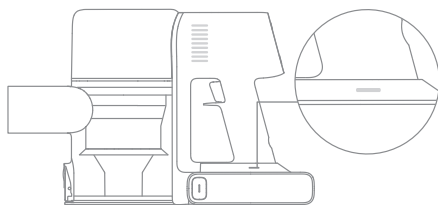

D-1

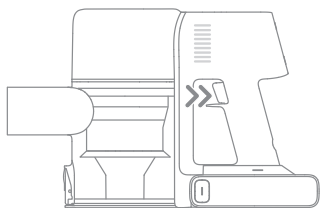

D-2

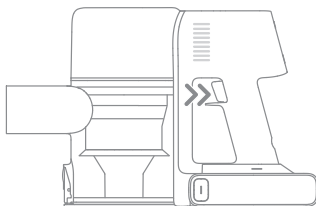
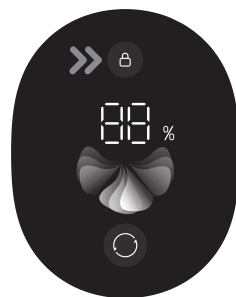

D-3

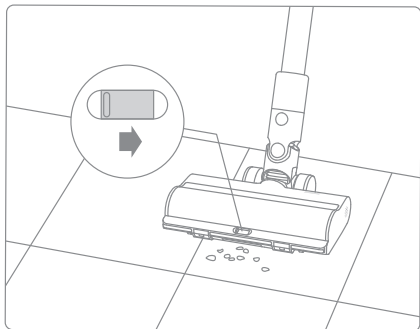

D-4

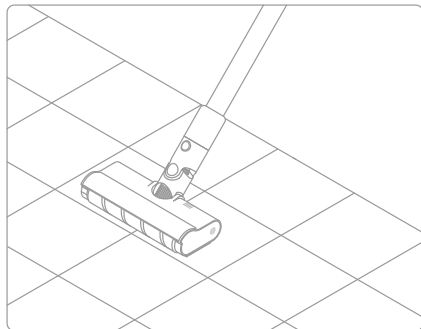

D-5

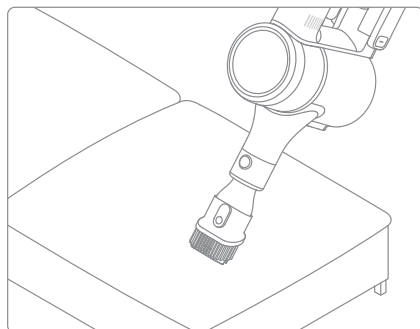

D-6

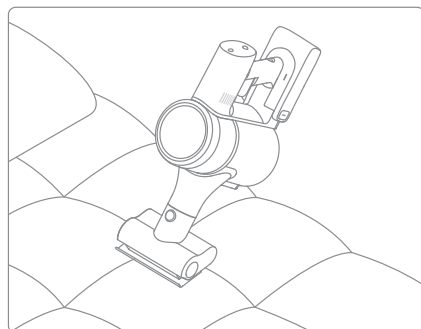

D-7

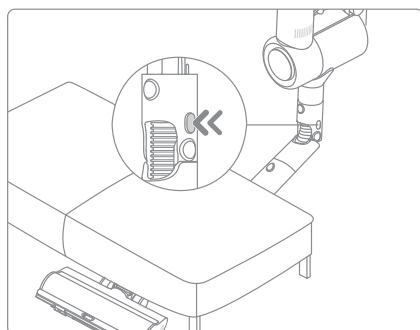

D-8

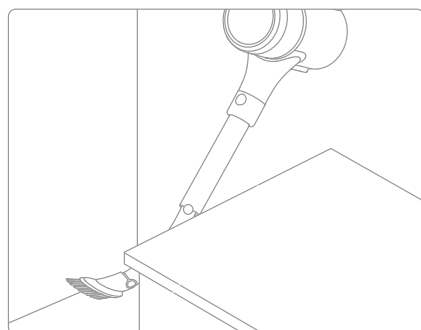

E-1

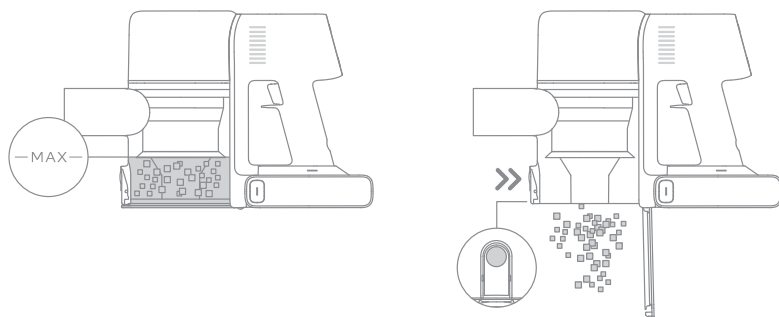

E-2

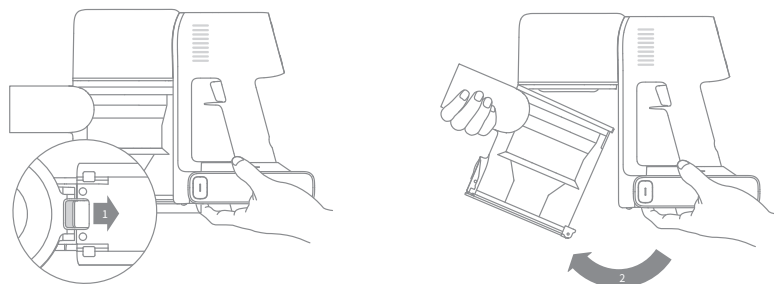

E-3

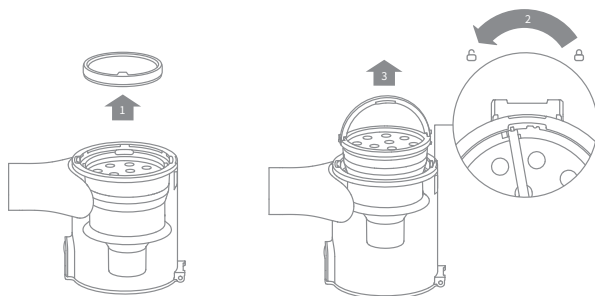

E-4

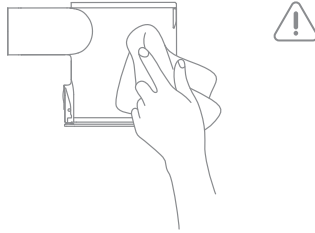

E-5

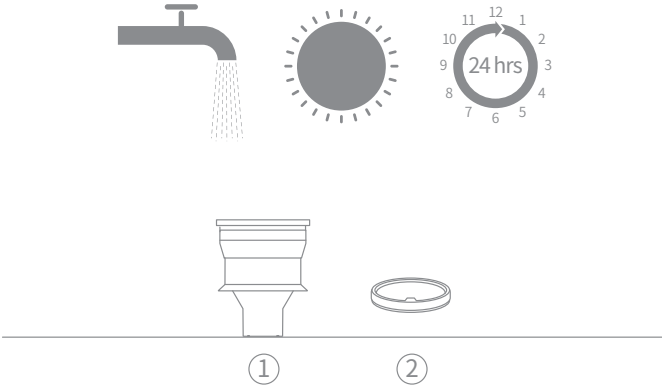

E-6

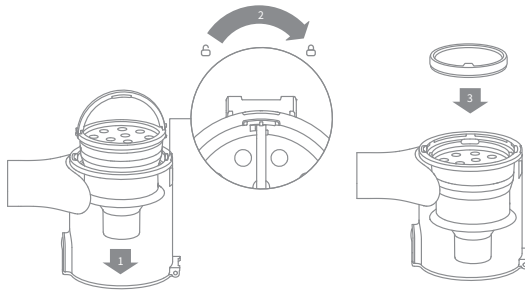

E-7

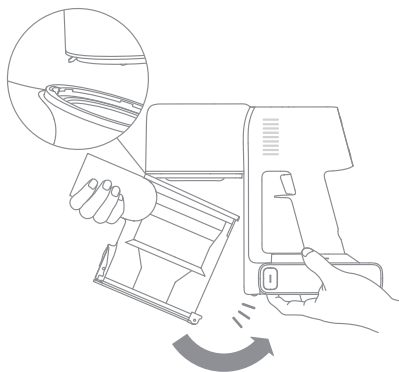

E-8

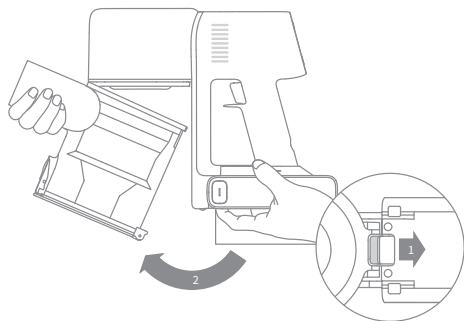

E-9

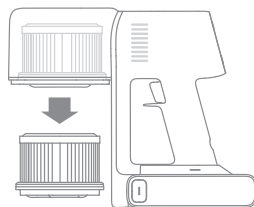

E-10

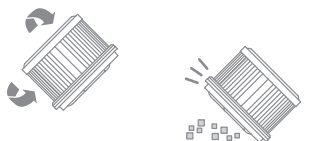

E-11

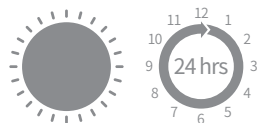

E-12

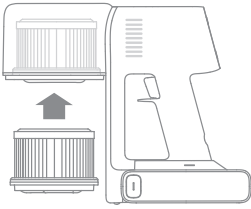

E-13

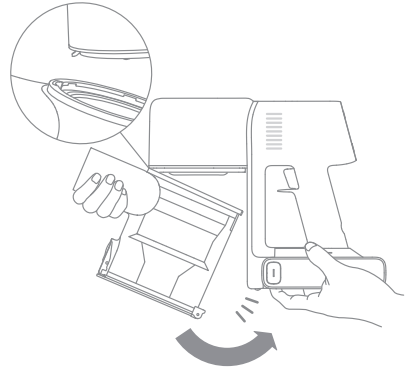

E-14

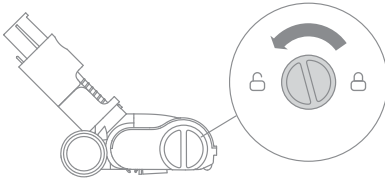

E-15

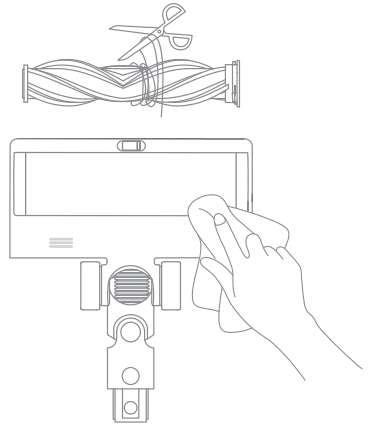

E-16

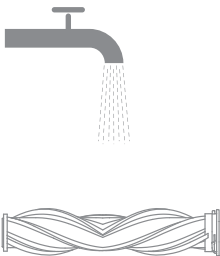

E-17

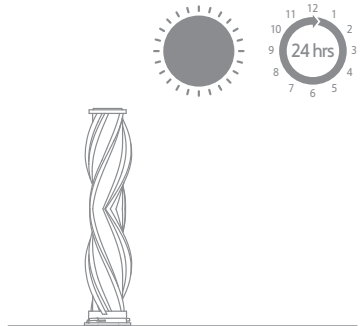

E-18

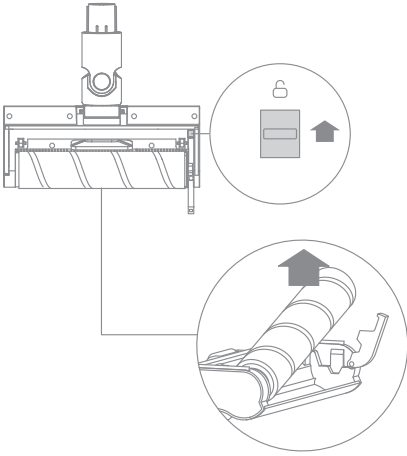

E-19

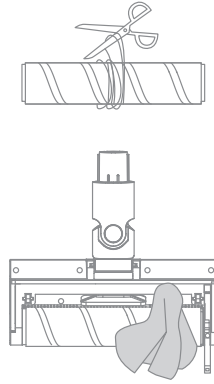

E-20

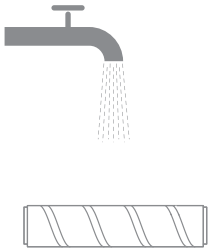

E-21

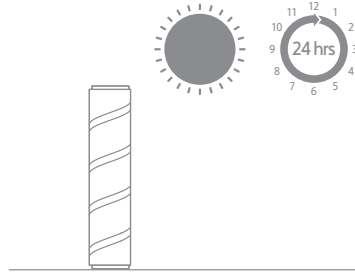

E-22

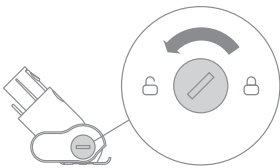

E-23

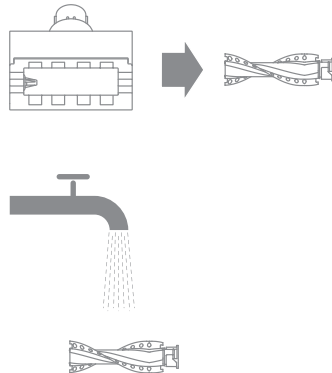

E-24

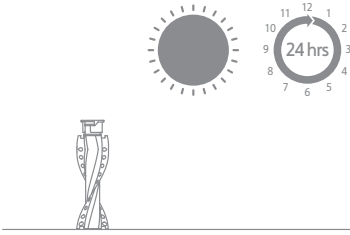

E-25

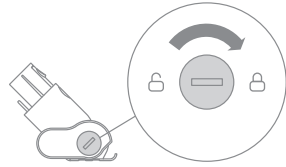

E-26

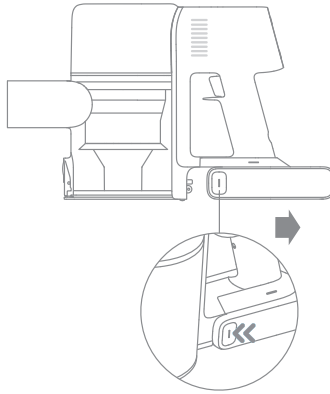

Safety Instructions

To prevent accidents including electric shock or fire caused by improper use, please read this manual carefully before use and retain it for future reference.

Warning

- This product can be used by children aged from 8 years and above and persons with physical, sensory, intellectual deficiencies, or limited experience or knowledge under the supervision of a parent or guardian to ensure safe operation and to avoid any risk of hazards. Cleaning and maintenance shall not be carried out by children without supervision.
- The vacuum is not a toy. Children shall not play with or operate this product. Please exercise caution when using the vacuum near children. Do not allow children to clean or maintain the vacuum unless supervised by a parent or guardian.
- Do not use the vacuum outdoors or on wet surfaces. Only use the vacuum on dry indoor surfaces. Do not touch the plug or any part of the vacuum with wet hands.
- To reduce the risk of fire, explosion, or injury, make sure that the lithium battery and charging adapter are undamaged before use. Do not use the vacuum if either the lithium battery or charger is damaged.
- The brush heads, battery, extension rod, metal connector pin, and vacuum are electrically conductive and should not be immersed in water or other liquid. Make sure to dry all filters after cleaning.
- To prevent injury caused by moving parts, turn off the vacuum before cleaning the smart multi-surface brush. The smart multi-surface brush, dust cup and filter must all be properly installed before using the vacuum.
- Only use the original charging adapter. Never use an unoriginal adapter, as this may cause the lithium battery to catch fire.
- Do not use the vacuum to pick up flammable or combustible liquids, such as gasoline, or bleach, ammonia, drain cleaners or other liquids.
- Do not use the vacuum to pick up drywall particles, ashes like fireplace ash, or smoking or burning materials such as coal, cigarette butts or matches.
- Check the area to be cleaned before use. To prevent the openings from being blocked, clear the larger paper, spitball, plastic cloth or sharp objects (such as glass, nails, screws, coins, etc.) and any object which is larger than openings.
- Keep hair, loose clothing, fingers and other parts of the body away from the vacuum's openings and moving parts. Do not point the hose, wand or tools at your eyes or ears or put them in your mouth.
- Do not put any object into the vacuum's openings. Do not use the vacuum with any opening blocked. Keep free of dust, lint, hair, or other items which may reduce airflow.
- Do not lean the vacuum against a chair, table, or other unstable surface, as this may cause damage to the machine or personal injury. If the vacuum becomes damaged or is otherwise malfunctioning, please contact our authorized service department. Never attempt to disassemble the device on your own.
- All instructions in the manual for recharging the battery must be strictly followed. Failure to properly charge the battery within the specified temperature range could damage the battery.

- Only use accessories and replacement parts recommended by the manufacturer.
- Make sure the vacuum is unplugged when not used for extended periods as well as prior to performing any maintenance or repairs.
- Please be extra careful when using the vacuum to clean stairs.
- Do not install, charge, or use this product outdoors, in bathrooms, or around a pool.
- Fire Hazard Warning: Do not apply any type of fragrance to the vacuum's filter. These types of products are known to contain flammable chemicals which may cause the vacuum to catch fire.
- Only use the original charger (Model ZD024M340090EU/TPQ-88E340090VW01/KL-WE340090-G2/XHD045-340090EUV). Failing to do so may cause the lithium-ion battery to catch fire.
- Only use the approved battery type (Model P2033-8S1P-GYA/V2312-8S1P-BWA/V2312-8S1P-BWB). Failing to do so may cause the lithium-ion battery to catch fire.
- If the battery material is released, remove personnel from area until the batteries cool down and fumes dissipate.
- Provide maximum ventilation to clear out hazardous gases and avoid skin and eye contact or inhalation of vapors.
- Remove spilled liquid with absorbent and incinerate waste.
- Do not use and store in extremely hot or cold environments (below 0°C /32°F or above 40°C /104°F). Please charge the cordless vacuum in temperature above 0°C /32°F and below 40°C /104°F.
- This product is designed for home use only.

We, Dreame Trading (Tianjin) Co., Ltd., hereby, declares that this equipment is in compliance with the applicable Directives and European Norms, and amendments. The full text of the EU declaration of conformity is available at the following internet address: <https://global.dreameotech.com>

For detailed e-manual, please go to <https://global.dreameotech.com/pages/user-manuals-and-faqs>

Product Overview

Note: The images in this manual are for illustrative purposes only. The actual product may differ.

Accessories

1. Flexible Adapter
2. Wide Combination Tool
3. Motorized Mini-Brush
4. Smart Multi-Surface Brush
5. Soft Roller Brush
6. Extension Rod
7. Flexible Combination Tool
8. Charger
9. 2-in-1 Charging & Storage Mount
(Including screws x2, wall plugs x2, mounting template sticker x1)





Fig. A-1

Component Names

1. Antistatic Contact
2. Display Screen
3. Extension Rod Release Button
4. Extension Rod
5. Smart Multi-Surface Brush
6. Charging Port
7. LED Battery Status Indicator
8. Battery Release Button
9. On/Off Switch
 - Press to turn on
 - Release to turn off
10. Dust Cup
11. Dust Cup Bottom Cover Release Button
12. Brush Release Button

Fig. A-2

Introduction of Display Screen

-  High-temperature Alert
-  Roller Brush Stuck
-  Air Duct Blocked
-  Error

 Filter uninstalled/Filter is expiring

-  Charging/Low Battery Level Indicator
 - Blinking red: Battery level ≤ 10%
 - Pulsing red: Battery level ≤ 10% (charging)
 - Pulsing green: Battery level > 10% (charging)

1. Lock Status
2. Suction Level Switch
Press briefly to switch the suction level.
3. Trigger Switch Lock
Press briefly to enter/exit lock.
4. Battery Level Percentage
When the display shows "LO", it indicates that the battery level is lower than 10%.
5. Suction Level/Dust Level
The color of fan-shaped icon changes with the amount of dust in real time.
 - Red: High
 - Orange: Med
 - Green: Low

Fig. A-3

Installation

Vacuum Installation Diagram

 Click

Fig. B-1

2-in-1 Charging & Storage Mount Installation Diagram

1. The bottom of the mounting template sticker should be level and at least 115 cm from the ground.
2. Use a power drill with an 8 mm drill bit to drill a hole into each marker on the mounting template sticker, then insert a wall plug into each hole.
3. Align the locating holes on the mount with the holes on the wall. Fasten it to the wall with the included screws.

Fig. B-2

Note:

- The 2-in-1 charging & storage mount is an optional accessory. You can install it based on your needs.
- The 2-in-1 charging & storage mount should be installed in a cool, dry place with an electrical outlet nearby. Prior to installing, ensure that there are no electrical wires or pipes in the space directly behind where the mount will be installed.

Charging

Note:

- Fully charge the vacuum before using it for the first time.
- A full charge will take approx. 4 hours.
- Vacuuming in Turbo Mode for a prolonged period will cause the battery to heat up, which increases charging time. Allow the vacuum to cool down for 30 minutes before charging it.

Charging Methods

Charging the vacuum with the charger

Fig. C-1

Charging the vacuum on the charging mount

Note: as shown in the picture, tilt the machine to place it on the charging mount.

Fig. C-2

Battery Status Display

Display Screen

The number on the display screen represents the current battery level in a percentage during charging. When the number becomes 100, the battery is fully charged.

Fig. C-3

LED Battery Status Indicator

When charging, the indicators blink white. When the charging is completed, the indicators keep solid white.

Note: Once the vacuum is fully charged, the indicator will turn off after 5 minutes, and the vacuum will enter energy-saving mode.

Fig. C-4

How to Use

Working Methods

Select from two working methods for the vacuum, which can be selected based on your own needs.

Method 1: Discontinuous Cleaning Mode

Press and hold the switch of the vacuum to enable this mode, and release it to stop immediately.

Fig. D-1

Method 2: Continuous Cleaning Mode (Trigger Switch Lock)

Press the trigger switch lock to switch to Continuous Cleaning Mode, and then briefly press the on/off switch to keep the vacuum in Continuous Cleaning Mode.

Use the trigger switch lock to free your fingers from fatigue caused by holding the switch.

Fig. D-2

Note:

- In this mode, briefly press the on/off switch to suspend the operation or start again and the working mode of the vacuum will not change.
- Press the trigger switch lock again to quit Continuous Cleaning Mode.

Switching Suction Level

Press the button  to switch levels between auto and turbo.

When in Turbo Mode, all fan-shaped icons will light up in white.

Only in Auto Mode, the suction level and the color of fan-shaped icon change with the amount of inhaled dust.

Using Different Accessories

Smart Multi-Surface Brush

Note:

- The smart multi-surface brush can be attached directly to the vacuum.

- When the appliance starts, the lights in front of the brush roller will automatically turn on, which is convenient for use.
- When using on baby play mats, carpets or for vacuuming coffee beans, pop corn and other pellets, turn on the switch on the brush.
- When vacuuming on tiles, wooden floors or other hard surfaces, turn off the switch.

Fig. D-3

Soft Roller Brush

Suitable for cleaning hard floors such as marble and floors.

Fig. D-4

Wide Combination Tool

For vacuuming dust from curtains, keyboards, ceilings, sofas, vehicle interiors, coffee tables, etc.

Fig. D-5

Motorized Mini-Brush

For vacuuming dirt, pet hair, and other stubborn debris from sofas, bedding, and other fabric surfaces.

Note: It is not recommended to vacuum on fragile surfaces, such as silk.

Fig. D-6

Flexible Adapter

Bending and extending the rod with one click can easily reach under low-lying furniture, such as bed and sofa.

Fig. D-7

Flexible Combination Tool

Bendable and retractable brush-nozzle, more flexible to vacuum in narrow gaps.

Fig. D-8

Note:

- If any rotating part becomes stuck, the vacuum may shut off automatically. Remove any trapped objects so the device can function normally.

- When the battery becomes overheated, the vacuum will automatically shut off. Wait until the battery temperature returns to normal, then the vacuum will work normally.

Care & Maintenance

Tips:

- Always use genuine parts to keep your warranty from becoming void.
- If the filter or nozzle becomes clogged, the vacuum will stop working shortly after being turned on. To restore normal functions, clean the filter and/or nozzle.
- If the vacuum is not be used for an extended period, fully charge it, unplug its charger, and store it in a cool, low-humidity environment away from direct sunlight. To avoid over-discharging the battery, recharge the vacuum at least once every three months.

Cleaning the Vacuum

Wipe the vacuum with a soft dry cloth.

Cleaning the Dust Cup, Pre-Filter, and Cyclone Assembly

1. Press the dust cup bottom cover release button, then empty the contents.
2. Push the dust cup release switch in the direction indicated by the arrow, then gently remove the dust cup from the vacuum.

Note:

- The vacuum's cleaning ability will be reduced if the dust cup is filled to the "MAX" mark. To regain performance, empty the dust cup in a timely manner.
 - Before emptying the cup, make sure the vacuum is disconnected from the power, and do not press its power button.
3. Remove the pre-filter first, then lift the handle of the cyclone assembly and turn it counterclockwise until it stops, then pull to lift out the cyclone assembly.

- Wipe the dust cup with a soft wet cloth. Pay attention to wring out the discloth before using.

⚠ To reduce the risk of electric shock, do not rinse the dust cup with water.

5. Rinse the cyclone assembly and pre-filter until they are clean. After washing, air dry for at least 24 hours.

- Cyclone Assembly
- Pre-Filter

Fig. E-1-Fig. E-5

Note: It is recommended to clean the pre-filter at least once every 3 months and the cyclone system at least once every 6 months.

Installing the Dust Cup, Pre-Filter, and Cyclone Assembly

- Insert the cyclone assembly vertically into the dust cup, and make sure that the handle of the cyclone assembly line up with the slot on the left side of the dust cup. Turn the handle clockwise until it locks, then flip the handle down.
- Place the pre-filter with its front side facing up into the cyclone assembly.
- Slightly tilt the dust cup so its slot aligns with the clip on the vacuum. Then gently push the dust cup until it clicks into place.

Fig. E-6-Fig. E-7

Cleaning the Filter

- Remove the dust cup as shown in the figure.
- Remove the filter from the vacuum by pulling it down in the direction shown in the figure.**
- Clean the filter with clean water. Make sure you rotate the filter 360° to thoroughly and remove all dust caught in the filter. Lightly tap the filter several times to remove any excess dirt.**
- Allow the filter to air dry for 24 hours.**

Fig. E-8-Fig. E-11

Note:

- It is recommended to clean the filter once every 4 to 6 months.
- Only use clean water to wash the filter. Do not use detergent.
- Do not attempt to clean the filter with a brush or finger.

Installing the Filter

- Insert the filter into the vacuum and gently press down, as illustrated.
- Reinstall the dust cup.

Fig. E-12-Fig. E-13

Cleaning the Smart Multi-Surface Brush

- Turn the lock counterclockwise until it stops, then remove the brush roller from the brush.
- Use scissor to cut off the hairs and fibers that get stuck on the brush. Wipe the dust from the notch and transparent cover with a dry cloth or paper towel. Thoroughly dry before use.
- When it is dirty, rinse the brush roller with clean water until it is clean.
- Stand the brush roller upright for at least 24 hours until it is fully dry.

Fig. E-14-Fig. E-17

Cleaning the Soft Roller Brush

- As shown in the picture, press the brush roller release button to remove the roller from the slot.
- Use scissors to cut off the hairs and fibers that get stuck on the brush roller and the wheels. Wipe the dust from the notch and transparent cover with a dry cloth or paper towel. Thoroughly dry before use.
- When it is dirty, rinse the brush roller with clean water until it is clean.
- Stand the brush roller upright for at least 24 hours until it is fully dry.

Fig. E-18-Fig. E-21

Cleaning the Motorized Mini-Brush

1. Use a coin as illustrated to rotate the lock counterclockwise until you hear a click.
2. After unlocking the motorized mini-brush, remove the brush roller, then rinse and clean it.
3. Stand the brush roller upright in a well-ventilated area for at least 24 hours until it is fully dry.
4. Once the brush roller is dry, reinstall it by following the disassembly steps in reverse.

Fig. E-22-Fig. E-25

Battery Pack

The vacuum contains a removable rechargeable lithium-ion battery pack which has a limited number of recharge cycles. After extended use, the battery pack may no longer hold a charge. If this happens, it means the battery pack has reached the end of its life cycle and needs to be replaced.

1. Press down the battery pack release button and slide the battery pack to the right, as illustrated, to remove it.
2. Install the new battery pack.

Fig. E-26

Specifications

Vacuum			
Model	VTV97A	Charging Voltage	34 V ===
Rated Power	570 W	Rated Voltage	29.6 V ===
Charging Time	Approx. 4 hours		
Smart Multi-Surface Brush			
Model	VMB9		
Rated Power	40 W	Rated Voltage	25.2 V ===
Soft Roller Brush			
Model	ASF4		
Rated Power	40 W	Rated Voltage	25.2 V ===
Motorized Mini-Brush			
Model	VMM4		
Rated Power	20 W	Rated Voltage	25.2 V ===
Charger			
Model	ZD024M340090EU: E-TEK Electronics Manufactory Co., LTD TPQ-88E340090VW01: Shenzhen Tianyin Electronics Co., Ltd KL-WE340090-G2: Xiamen Keli Electronics Co., Ltd.	Average Active Efficiency	87.01%
Input	100 - 240 V ~ 50-60 Hz, 0.8 A max	Efficiency at Low Load (10%)	77.01%
Output	34 V === 0.9 A 30.6W	No-load Power Consumption	0.1 W
Model	XHD045-340090EUV: FOSHAN CITY SHUNDE DISTRICT XINHUIDA ELECTRONIC CO.LTD	Average Active Efficiency	87.01%
Input	100-240V~ 50/60Hz 1.5A	Efficiency at Low Load (10%)	77.01%
Output	34 V === 0.9 A 30.6W	No-load Power Consumption	0.1 W

Rechargeable Lithium-ion Battery Pack			
Model	P2033-8S1P-GYA/V2312-8S1P-BWA/V2312-8S1P-BWB		
Nominal Voltage	29.6 V ===	Nominal Capacity	2900 mAh
Energy	81.4 Wh	Rated Capacity	2750 mAh
	Off Mode (Vacuum Cleaner)	Standby Mode (Charger)	Standby Mode (Vacuum Cleaner+Charger)
Power Consumption	≤ 0.5W		
Time to Enter the Condition	≤ 20min		





The lithium-ion pack contains substances that are hazardous to the environment. Before disposing of the vacuum, please remove the battery pack, then discard or recycle it in accordance with local laws and regulations of the country or region it is used in.

If the vacuum is not working properly, please refer to the table below.

Errors	Possible Causes	Solutions
Vacuum does not work.	Vacuum is out of battery or low on power.	Fully charge the vacuum, then continue to use it.
	Overheat protection mode triggered by a blockage.	Clean the suction openings or air duct. Wait until the vacuum cools down, then reactivate it.
	Suction opening or air duct is blocked.	Clear any blockage from suction opening or air duct.
Weak suction force.	Dust cup is full and/or filter assembly is clogged.	Empty the dust cup and clean the filter assembly.
	Attachment is blocked.	Clear any blockage in the attachment.
Motor is making a strange noise.	Main suction opening or extension rod is blocked.	Clear any blockage in the main suction opening or extension rod.
The first indicator is red after turning on the vacuum.	Battery pack is damaged.	Please contact the after-sales service department for maintenance.
The first indicator blinks red when charging the vacuum.	The charger is incompatible.	Only use the original charger to charge the vacuum.
The battery indicator does not light when charging.	The charger does not plug into the vacuum well.	Check whether the charger is properly plugged into the vacuum.
	The battery is fully charged and went into sleep mode.	The vacuum can be used normally.
	If the problem persists after ruling out the above two possibilities, please contact the after-sales service department for maintenance.	
The vacuum charges slowly.	Battery temperature is too low or too high.	Wait until the battery's temperature returns normal, then continue to use the vacuum.
LED lights of the smart multi-surface brush do not work.	LED lights are damaged.	Please contact the after-sales department for maintenance.

Troubleshooting

If the vacuum is not working properly, the screen display will show an error message. Please refer to the troubleshooting table to find your solution.

Error Icon	Status	Error Message	Solutions
	Blinking Red	High-temperature Alert	Please wait and continue to use after motor temperature is normal.
	Blinking Orange	Roller brush stuck	Refer to the maintenance guide [Cleaning the Smart Multi-Surface Brush] section to clean the fiber material and hairs wrapped around the brush roller.
	Blinking Orange	Air Duct Blocked	Check whether the dust cup, extension rod, or brush is blocked.
	Blinking Orange	Filter is expiring	Please replace the filter in time. After replacing the filter, press and hold the trigger switch lock for 3 seconds to reset the filter.
	Solid Orange	Filter uninstalled	Ensure that the filter and pre-filter are installed correctly.
	Solid Red	Error	Please contact the after-sales department for maintenance.
If one of the error codes from E0 to E4 appears on the display, please contact the after-sales service team for repair.			

WEEE Information



All products bearing this symbol are waste electrical and electronic equipment (WEEE as in directive 2012/19/EU) which should not be mixed with unsorted household waste. Instead, you should protect human health and the environment by handing over your waste equipment to a designated collection point for the recycling of waste electrical and electronic equipment, appointed by the government or local authorities. Correct disposal and recycling will help prevent potential negative consequences to the environment and human health. Please contact the installer or local authorities for more information about the location as well as terms and conditions of such collection points.

Sicherheitshinweise

Um zu vermeiden, dass es durch unsachgemäße Benutzung zu Stromschlägen oder Bränden kommt, sollten Sie dieses Handbuch vor der Benutzung sorgfältig durchlesen und es aufbewahren, um künftig nachschlagen zu können.

Warnung

- Dieses Produkt kann von Kindern im Alter ab acht Jahren und von Personen mit physischen, sensorischen und intellektuellen Einschränkungen oder begrenzter Erfahrung oder Wissen benutzt werden, dies muss jedoch unter Aufsicht von Eltern oder einer Aufsichtsperson erfolgen, um einen sicheren Betrieb zu gewährleisten und Gefahren auszuschließen. Eine Wartung und Reinigung durch Kinder darf nur unter Aufsicht erfolgen.
- Der Staubsauger ist kein Spielzeug. Kinder dürfen mit dem Produkt nicht spielen oder es benutzen. Seien Sie bei der Benutzung des Staubsaugers in der Nähe von Kindern bitte vorsichtig. Gestatten Sie es Kindern keinesfalls, den Staubsauger zu reinigen oder zu warten, außer unter Aufsicht eines Elternteils oder Vormunds.
- Der Staubsauger darf nicht im Freien oder auf nassen Oberflächen benutzt werden. Der Staubsauger darf nicht mit nassen Händen berührt werden.
- Um das Risiko von Bränden, Explosionen und Verletzungen zu mindern, prüfen Sie vor der Benutzung bitte den Lithium-Akku und das Ladegerät auf Beschädigungen. Der Staubsauger darf nicht benutzt werden, wenn der Lithium-Akku oder das Ladegerät beschädigt ist.
- Die Bürstenköpfe, der Akku, die Verlängerungsstange, der Metallanschlussstift und der Staubsauger sind elektrisch leitend und dürfen nicht in Wasser oder andere Flüssigkeiten getaucht werden. Trocknen Sie alle Filter nach der Reinigung.
- Um Verletzungen durch bewegliche Teile zu vermeiden, schalten Sie den Staubsauger aus, bevor Sie die intelligente Multiflächen-Bürste reinigen. Die intelligente Multiflächen-Bürste, der Staubbehälter und der Filter müssen vor der Inbetriebnahme des Staubsaugers ordnungsgemäß installiert sein.
- Benutzen Sie ausschließlich das Original-Ladegerät. Die Benutzung eines nicht originalen Ladegerätes kann zu einer Entzündung des Lithium-Akkus führen.
- Der Staubsauger darf nicht benutzt werden, um brennbare oder entzündliche Flüssigkeiten wie Benzin, Bleiche, Ammoniak, Abflussreiniger oder andere Flüssigkeiten aufzusaugen.
- Der Staubsauger darf nicht benutzt werden, um Gipspartikel, Asche (z. B. Kaminasche) oder Rauch- oder Brennmaterialien wie Kohle, Zigarettenstummel oder Streichhölzer aufzusaugen.
- Der Staubsauger darf nicht benutzt werden, um scharfe oder harte Objekte wie Glas, Nägel, Schrauben oder Münzen aufzusaugen, da dies zu Schäden am Gerät führen kann.
- Halten Sie Haare, lose Kleidung, Finger und andere Körperteile von den Öffnungen des Staubsaugers und den beweglichen Teilen fern. Der Schlauch, das Rohr und das Werkzeug dürfen nicht auf Augen oder Ohren gerichtet werden oder in den Mund genommen werden.

- Stecken Sie keine Gegenstände in die Öffnungen des Staubsaugers. Der Staubsauger darf nicht genutzt werden, wenn eine Öffnung blockiert ist. Er muss frei von Staub, Flusen, Haaren und anderen Gegenständen gehalten werden, die den Luftstrom behindern könnten.
- Lehen Sie den Staubsauger nicht gegen Stühle, Tische oder andere instabile Flächen, da dies zur Schäden am Gerät oder Verletzungen führen kann. Falls der Staubsauger durch Umkippen beschädigt wird oder sonst defekt ist, wenden Sie sich bitte an unsere autorisierte Serviceabteilung. Versuchen Sie nie, das Gerät selbst zu zerlegen.
- Beim Aufladen des Akkus sind alle Anweisungen in dieser Anleitung strikt zu befolgen. Wenn bei der Aufladung des Akkus der angegebene Temperaturbereich nicht eingehalten wird, kann der Akku beschädigt werden.
- Verwenden Sie nur vom Hersteller empfohlenes Zubehör und Ersatzteile.
- Stellen Sie sicher, dass der Staubsauger nicht mit dem Stromnetz verbunden ist, wenn Sie ihn über längere Zeit nicht benutzen. Der Staubsauger muss außerdem vom Stromnetz getrennt werden, bevor Wartungs- und Reparaturarbeiten erfolgen.
- Bitte seien Sie besonders vorsichtig, wenn Sie den Staubsauger zur Treppenreinigung verwenden.
- Dieses Produkt darf nicht im Freien, in Badezimmern oder in der Nähe eines Schwimbeckens benutzt, installiert oder geladen werden.
- Warnung vor Brandgefahr: auf den Filter dürfen keinesfalls Duftstoffe jeglicher Art aufgetragen werden. Diese Art von Produkten enthält häufig brennbare Chemikalien, die dazu führen könnten, dass das Gerät Feuer fängt.
- Verwenden Sie nur das Original-Ladegerät (Modell ZD024M340090EU/TPQ-88E340090VW01/KL-WE340090-G2/XHD045-340090EUV). Andernfalls kann es zu einer Entzündung des Lithium-Ionen-Akkus kommen.
- Verwenden Sie nur den zugelassenen Akkutyp (Modell P2033-8S1P-GYA/V2312-8S1P-BWA/V2312-8S1P-BWB). Andernfalls kann es zu einer Entzündung des Lithium-Ionen-Akkus kommen.
- Sorgen Sie dafür, dass sich während der Freisetzung des Batteriematerials keine Personen in unmittelbarer Nähe befinden, bis die Batterien abgekühlt sind und sich die Dämpfe verflüchtigt haben.
- Stellen Sie sicher, dass der Bereich bestmöglich belüftet ist, damit sich gesundheitsgefährdende Gase schnell verflüchtigen können und der Haut- und Augenkontakt sowie das Einatmen von Dämpfen vermieden wird.
- Entfernen Sie die verschüttete Flüssigkeit mit Absorptionsmittel verbrennen Sie die Abfälle.
- Verwenden und lagern Sie es nicht in extrem heißen oder kalten Umgebungen (unter 0°C /32°F oder über 40°C /104°F). Laden Sie bei einer Ladetemperatur von 0°C bis 40°C mit dem Original-Netzadapter.
- Das Produkt ist nur für den Heimgebrauch bestimmt.

Wir, Dreame Trading (Tianjin) Co., Ltd., bestätigen hiermit, dass dieses Gerät mit dergleichen Verordnungen und europäischen Normen sowie etwaigen Ergänzungen in Einklang steht. Der vollständige Wortlaut der EU-Konformitätserklärung ist unter der folgenden Internetadresse abrufbar: <https://global.dreameotech.com>

Ein detailliertes elektronisches Handbuch finden Sie unter <https://global.dreameotech.com/pages/user-manuals-and-faq>

Produktübersicht

Hinweis: Die Abbildungen in diesem Handbuch dienen nur als Referenz, bitte beziehen Sie sich auf das tatsächliche Aussehen.

Zubehörliste

1. Flexibler Adapter
2. Eine große Anzahl an Werkzeugkombination
3. Motorisierte Mini-Bürste
4. Intelligente Multiflächen-Bürste
5. Weiche Walzenbürste
6. Verlängerungsstange
7. Biegsame Fugenbürste
8. Ladegerät
9. 2-in-1 Lade- und Aufbewahrungshalterung
(einschließlich 2 x Schrauben, 2 x Dübel und Montagevorlage-Aufkleber)

Abb. A-1

Bauteilbezeichnung

1. Antistatischer Kontakt
2. Bildschirm
3. Entriegelungstaste für Verlängerungsstab
4. Verlängerungsstange
5. Intelligente Multiflächen-Bürste
6. Ladeanschluss
7. Akkustandanzeige
8. Akkufreigabetaste
9. Ein-/Aus-Schalter
 - Zum Einschalten drücken
 - Zum Ausschalten loslassen
10. Staubbehälter
11. Freigabetaste der Staubbehälter-Bodenabdeckung
12. Entriegelungstaste für Bürsten

Abb. A-2

Funktionseinführung in die Bildschirmanzeige



Batterieüberhitzung



Die Rollbürste sitzt fest



Luftkanal blockiert



Fehler



Filter deinstalliert/Der Filter läuft bald ab expiring



Kontrollleuchte für den Ladevorgang und den niedrigen Akkuladestand

- Blinkt Rot: Akkuladestand $\leq 10\%$
- Langsam rot blinkend: Akkuladestand $\leq 10\%$ (Beim Aufladen)
- Langsam grün blinkend: Akkuladestand $> 10\%$ (Beim Aufladen)

1. Sperrzustand
2. Geschwindigkeitsregler
Kurz drücken, um die Betriebsposition des Staubsaugers umzuschalten
3. Auslöseschalter-Schloss
Anklicken, um den Arbeitsmodus zu wechseln
4. Akkuladestandprozent
Wenn die Anzeige „LO“ anzeigt, bedeutet dies, dass der Akkuladestand weniger als 10 % beträgt.
5. Ansaugstufe/Staubstufe
Die Farbe des lüfterförmigen Symbols ändert sich in Echtzeit je nach der Staubmenge.
 - Rot: Hoch
 - Orange: Mittel
 - Grün: Niedrig

Abb. A-3

Installation

Installation des Zubehörs am Staubsauger



Hineinstecken, bis ein Klick ertönt

Abb. B-1

Installation der 2-in-1 Lade- und Aufbewahrungshalterung

1. Der untere Rand des Montagevorlage-Aufklebers sollte mindestens 115 cm über dem Boden und parallel zum Boden sein.
2. Verwenden Sie eine Bohrmaschine mit einem 8-mm-Bohrer, um ein Loch in jede Lochmarkierung auf dem Montageschablone-Aufkleber zu bohren, und setzen Sie dann in jedes Loch einen Dübel ein.
3. Richten Sie die Befestigungslöcher der 2-in-1 Lade- und Aufbewahrungshalterung mit den Löchern an der Wand aus und befestigen Sie die Halterung dann mit den mitgelieferten Schrauben an der Wand.

Abb. B-2

Hinweis:

- Die 2-in-1 Lade- und Aufbewahrungshalterung ist ein optionales Zubehörteil, das Sie nach Ihrem persönlichen Bedarf montieren können.
- Die 2-in-1 Lade- und Aufbewahrungshalterung sollte an einem kühlen, trockenen Ort in der Nähe einer Steckdose installiert werden. Vor der Installation sollten Sie sicherstellen, dass sich in dem Raum direkt hinter der Wandoberfläche, an der die Halterung installiert werden soll, keine Kabel oder Drähte befinden.

Ladevorgang läuft

Hinweis:

- Vor der erstmaligen Benutzung sollte der Staubsauger voll aufgeladen werden.
- Dies dauert etwa 4 Stunden.
- Wenn Sie über längere Zeit im Turbomodus Staub saugen, kann dies zur Erhitzung des Akkus führen, was eine längere Ladezeit zur Folge hat. Lassen Sie daher den Staubsauger vor dem Aufladen 30 Minuten abkühlen.

Lademodi

Laden des Staubsaugers mit dem Ladegerät

Abb. C-1

Laden des Staubsaugers in der Ladehalterung

Hinweis: Wie in der Darstellung dargestellt, neigen Sie das Gerät, um es auf der Ladestation zu platzieren.

Abb. C-2

Anzeigen der Leistungsmodi

Bildschirm

Die Zahl auf dem Anzeigebildschirm stellt den aktuellen Akkustand während des Ladevorgangs in Prozent dar. Der Akku ist vollständig aufgeladen, wenn die Anzeige auf 100 steht.

Abb. C-3

Akkustandanzeige

Während dem Ladevorgang blinken die drei Anzeigen und leuchten dann immer wieder nacheinander hell auf, um den Ladestand anzuzeigen. Wenn der Ladevorgang abgeschlossen ist, leuchten die drei Anzeigen dauerhaft auf.

Hinweis: Wenn der Staubsauger voll geladen ist, schaltet sich die Anzeige nach 5 Minuten ab und das Gerät wird in den Energieeinsparmodus versetzt.

Abb. C-4

Benutzung

Reinigungsmodus

Es gibt zwei Betriebsarten für den Staubsauger, die nach Ihren eigenen Bedürfnissen ausgewählt werden können.

Modus 1: Diskontinuierlicher Reinigungsmodus

Halten Sie den Schalter des Staubsaugers gedrückt, um den Betrieb aufzunehmen, und lassen Sie ihn los, um sofort zu stoppen.

Abb. D-1

Modus 2: Kontinuierliche Reinigungsmodus (Auslöseschalter-Schloss)

Drücken Sie bei laufendem Gerät auf die Auslöseschalter-Schloss um in den kontinuierlichen Reinigungsmodus zu wechseln. Lassen Sie dann den ein/aus Schalter los, um den Staubsauger im kontinuierlichen Modus reinigen

zu lassen. Verwenden Sie die Auslöseschalter-Schloss, um Ihre Finger zu entlasten und einer Ermüdung Ihrer Finger durch das Gedrückthalten des Schalters zu vermeiden.

Abb. D-2

Hinweis:

- Im kontinuierlichen Modus leuchtet die Verriegelungsanzeige konstant.
- Klicken Sie erneut auf das Auslöseschalter-Schloss, um den kontinuierlichen Reinigungsmodus zu beenden.

Stufenschaltung

Drücken Sie die Taste , um zwischen den Saugstufen „Auto“ und „Turbo“ zu wechseln.

Im Turbomodus leuchten alle Lüfterförmigen Symbole weiß.

Nur im Auto-Modus ändern sich die Saugstärke und die Farbe des Lüfterförmigen Symbols je nach der Menge des eingesaugten Staubs.

Benutzung verschiedener Zubehörteile

Intelligente Multiflächen-Bürste

Hinweis:

- Die intelligente Multiflächen-Bürste kann direkt am Staubsauger angebracht werden.
- Wenn das Gerät startet, schalten sich die Lichter vor der Bürstenrolle automatisch ein, was für die Benutzung sehr praktisch ist.
- Beim Einsatz auf Babyspielmatten, Teppichen oder zum Aufsaugen von Kaffeebohnen, Popcorn und anderen großen, schüttfähigen Partikeln, aktivieren Sie den Schalter an der Bürste.
- Deaktivieren Sie den Schalter beim Staubsaugen auf Fliesen, Holzböden oder anderen harten Oberflächen.

Abb. D-3

Weiche Walzenbürste

Geeignet für die Reinigung von Hartböden wie Marmor und Parkett.

Abb. D-4

Eine große Anzahl an Werkzeugkombination

Zum Saugen von Vorhängen, Sofas, Fahrzeuginnenräumen, Couchtischen usw.

Abb. D-5

Motorisierte Mini-Bürste

Zum Aufsaugen von Schmutz, Tierhaaren und anderen hartnäckigen Ablagerungen auf Sofas, Bettzeug und anderen Textiloberflächen.

Hinweis: Das Staubsaugen auf Oberflächen, die eingezogen werden könnten wie z. B. Seide, wird nicht empfohlen.

Abb. D-6

Flexibler Adapter

Durch Biegen und Verlängern des Rohres mit nur einem Klick, können tiefegelegene Stellen unter Möbeln, sowie Bett und Sofa, einfach erreicht werden.

Abb. D-7

Biegsame Fugenbürste

Biegbare und einziehbare Bürsten, flexibler zum Saugen in engen Spalten.

Abb. D-8

Hinweis:

- Wenn ein rotierendes Teil stecken bleibt, kann es passieren, dass der Staubsauger sich automatisch abschaltet. Entfernen Sie dann etwaige eingeklemmte Fremdkörper und setzen Sie die Benutzung fort.
- Wenn der Motor sich überhitzt, wird der Staubsauger automatisch ausgeschaltet. Bitte warten Sie, bis sich die Temperatur des Akkus normalisiert hat, und setzen Sie erst dann die Benutzung fort.

Pflege und Wartung

Sicherheitsregeln für die Wartung

- Verwenden Sie stets Originalteile, um ein Erlöschen der Garantie zu vermeiden.
- Falls der Filter oder die Düse verstopft sind, wird der Staubsauger kurz nach Einschalten den Betrieb einstellen. Um die Funktion wiederherzustellen, müssen Sie den Filter oder die Düse reinigen.
- Wenn der Staubsauger für eine längere Zeit nicht benutzt werden wird, laden Sie ihn voll auf, trennen Sie ihn vom Netz und lagern ihn an einem kühlen und trockenen Ort ohne direkte Sonneneinstrahlung. Um eine Tiefentladung des Akkus zu vermeiden, sollte der Staubsauger mindestens einmal alle drei Monate aufgeladen werden.

Reinigung des Staubsaugers

Reinigen Sie den Staubsauger mit einem weichen, trockenen Tuch.

Reinigung des Staubbehälters, des Vorfilters und der Zyklon-Baugruppe

1. Drücken Sie die Entriegelungstaste der Bodenabdeckung des Staubbehälters und entleeren Sie dann den Inhalt.
2. Drücken Sie die Freigabetaste des Staubbehälters in die Pfeilrichtung und nehmen Sie den Staubbehälter vorsichtig aus dem Staubsauger.

Hinweis:

- Die Reinigungsleistung des Staubsaugers reduziert sich, wenn das Staubabteil bis zur „MAX“-Markierung gefüllt ist. Um die volle Reinigungsleistung wiederherzustellen, sollten Sie den Staubbehälter rechtzeitig leeren.
- Bevor Sie den Staubbehälter leeren, sollten Sie sicherstellen, dass der Staubsauger von der Stromversorgung getrennt ist. Vermeiden Sie es

außerdem, die Einschalttaste zu drücken.

3. Entfernen Sie die zunächst den Vorfilter, heben Sie dann den Griff der Zyklon-Baugruppe an und drehen Sie ihn gegen den Uhrzeigersinn bis zum Anschlag. Anschließend können Sie die Zyklon-Baugruppe herausheben.
4. Wischen Sie den Staubbecher mit einem weichen, nassen Tuch ab. Achten Sie darauf, das Tuch vor dem Gebrauch auszuwringen.

⚠ Um elektrische Schläge zu vermeiden, den Staubbehälter bitte nicht unter fließendem Wasser reinigen!

5. Reinigen Sie das Zyklonen- und Vorfiltersystem bis sie sauber sind. Nach der Reinigung mindestens 24 Stunden an der Luft trocknen lassen.

- ① Zyklon-Baugruppe
- ② Vorfilter

Abb. E-1-Abb. E-5

Hinweis: Es wird empfohlen, den Vorfilter mindestens einmal alle 3 Monate und das Zyklonsystem mindestens einmal alle 6 Monate zu reinigen.

Installation des Staubbehälters, des Vorfilters und der Zyklon-Baugruppe

1. Setzen Sie die Zyklon-Baugruppe vertikal in den Staubbehälter ein und vergewissern Sie sich, dass der Griff der Zyklon-Baugruppe korrekt mit dem Schlitz auf der linken Seite des Staubbehälters ausgerichtet ist. Drehen Sie den Griff im Uhrzeigersinn, bis er einrastet, und klappen Sie dann den Griff nach unten.
2. Setzen Sie den Vorfilter mit der Vorderseite nach oben in die Zyklon-Baugruppe ein.
3. Neigen Sie den Staubbehälter leicht, so dass der Schlitz mit dem Clip am Staubsauger ausgerichtet ist. Schieben Sie den Staubbehälter dann vorsichtig hinein, bis er einrastet.

Abb. E-6-Abb. E-7

Reinigung des-Filter

1. Entfernen Sie den Staubbehälter wie in der Abbildung dargestellt.
2. **Entfernen Sie den-Filter aus dem Staubsauger, indem Sie ihn in die in der Abbildung gezeigten Richtung nach unten ziehen.**
3. **Reinigen Sie den-Filter mit sauberem Wasser. Achten Sie darauf, dass Sie den-Filter um 360° drehen, um den gesamten im Filter aufgefangenen Staub gründlich zu entfernen. Klopfen Sie mehrmals leicht auf den Filter, um vorhandenen Schmutz zu entfernen.**
4. **Lassen Sie den-Filter mindestens 24 Stunden lang gründlich trocknen.**

Abb. E-8-Abb. E-11

Hinweis

- Der-Filter sollte alle 4 bis 6 Monate ausgewechselt werden.
- Säubern Sie den Filter ausschließlich mit sauberem Wasser. Verwenden Sie keine Reinigungsmittel.
- Versuchen Sie nicht, den-Filter mit einer Bürste oder einem Finger zu reinigen.

Installation des-Filters

1. Setzen Sie den-Filter in den Staubsauger ein und drücken Sie ihn vorsichtig nach unten, wie in der Abbildung gezeigt.
2. Installation des Staubbehälters.

Abb. E-12-Abb. E-13

Reinigung der Intelligenzen Multiflächen-Bürste

1. Drehen Sie das Schloss gegen den Uhrzeigersinn, bis es stoppt, und entfernen Sie dann die rolle.
2. Schneiden Sie mit einer Schere die Haare und Fasern ab, die auf die bürstenrolle hängen bleiben. Wischen Sie den Staub von der Kerbe und dem transparenten Deckel mit einem trockenen Tuch oder Papiertuch ab. Vor Gebrauch gründlich trocknen.

3. Wenn es verschmutzt ist, spülen Sie die bürstenrolle mit sauberem Wasser, bis sie sauber ist.
4. Stellen Sie die bürstenrolle mindestens 24 Stunden aufrecht, bis sie vollständig trocken ist.

Abb. E-14-Abb. E-17

Reinigung der weichen Walzenbürste

1. Drücken Sie, wie in der Abbildung gezeigt, die Entriegelungstaste der Bürstenwalze, um die Walze aus dem Steckplatz zu entfernen.
2. Verwenden Sie eine Schere, um die Haare und Fasern wegzuschneiden, die an der Bürstenwalze und den Rädern festhängen. Wischen Sie den Staub mit einem trockenen Tuch oder Papiertuch von der Aussparung und der transparenten Abdeckung. Lassen Sie die Bürste vor dem Gebrauch gründlich trocknen.
3. Wenn es verschmutzt ist, spülen Sie die bürstenrolle mit sauberem Wasser, bis sie sauber ist.
4. Stellen Sie die bürstenrolle mindestens 24 Stunden aufrecht, bis sie vollständig trocken ist.

Abb. E-18-Abb. E-21

Motorisierte Mini-Bürste reinigen

1. Drehen Sie mit Hilfe einer Münze die Verriegelung gegen den Uhrzeigersinn bis zum Klick.
2. Nach dem Entriegeln der motorisierten Mini-Bürste, entfernen Sie die Bürstenrolle, dann abspülen und reinigen Sie sie.
3. Stellen Sie die Bürstenrolle mindestens 24 Stunden lang an einem gut belüfteten Ort aufrecht, bis sie vollständig trocken ist.
4. Sobald die Bürstenrolle trocken ist, setzen Sie sie wieder ein, indem Sie den Demontageschritten in umgekehrter Reihenfolge folgen.

Abb. E-22-Abb. E-25

Akku

Der Staubsauger enthält einen herausnehmbaren, wiederaufladbaren Lithium-Ionen-Akku, der eine begrenzte Anzahl von Ladezyklen hat. Nach längerem Gebrauch kann es geschehen, dass der Akku keine Ladung mehr hält. Wenn dies geschieht, bedeutet dies, dass der Akku das Ende seiner Lebensdauer erreicht hat und ersetzt werden muss.

1. Drücken Sie den Entriegelungsknopf des Akkus nach unten und schieben Sie den Akku, wie in der Abbildung gezeigt, nach rechts, um ihn zu entfernen.
2. Installation des neuen Akkus.

Abb. E-26

Spezifikationen

Staubsauger			
Modell	VTV97A	Ladespannung	34 V ===
Bemessungsleistung	570 W	Nennspannung	29,6 V ===
Ladedauer	Ca. 4 Stunden		
Intelligente Multiflächen-Bürste			
Modell	VMB9		
Bemessungsleistung	40 W	Nennspannung	25,2 V ===
Weiche Walzenbürste			
Modell	ASF4		
Bemessungsleistung	40 W	Nennspannung	25,2 V ===
Motorisierte Mini-Bürste			
Modell	VMM4		
Bemessungsleistung	20 W	Nennspannung	25,2 V ===
Ladegerät			
Modell	ZD024M340090EU: E-TEK Electronics Manufactory Co., LTD TPQ-88E340090VW01: Shenzhen Tianyin Electronics Co., Ltd KL-WE340090-G2: Xiamen Keli Electronics Co., Ltd.	Durchschnittliche aktive Effizienz	87,01%
Eingang	100 - 240 V ~ 50-60 Hz, 0,8 A max	Effizienz bei geringer Belastung (10%)	77,01%
Ausgang	34 V === 0,9 A 30,6 W	Nulllast- Leerlaufleistung	0,1 W
Modell	XHD045-340090EUV: FOSHAN CITY SHUNDE DISTRICT XINHUIDA ELECTRONIC CO.LTD	Durchschnittliche aktive Effizienz	87,01%
Eingang	100-240V~ 50/60Hz 1,5A	Effizienz bei geringer Belastung (10%)	77,01%

Ausgang	34 V $\overline{=}$ 0,9 A 30,6 W	Nulllast- Leerlaufleistung	0,1 W
Wiederaufladbarer Lithium-Ionen-Akku			
Akkumodell	P2033-8S1P-GYA/V2312-8S1P-BWA/V2312-8S1P-BWB		
Nennspannung	29,6 V $\overline{=}$	Sollkapazität	2900 mAh
Energie	81,4 Wh	Nennkapazität	2750 mAh
	Aus-Modus (Staubsauger)	Standby-Modus (Ladegerät)	Standby-Modus (Staubsauger+ Ladegerät)
Stromverbrauch	$\leq 0,5W$		
Zeit bis zum Eintritt in den Zustand	$\leq 20min$		





Der Lithium-Ionen-Akku enthält umweltgefährdende Stoffe. Bevor der Staubsauger entsorgt wird, muss zunächst der Akku entfernt werden, anschließend muss in Übereinstimmung mit den lokalen Gesetzen und Vorschriften des Landes oder der Region, in dem er benutzt wurde, eine Entsorgung oder Wiederverwertung stattfinden.

Falls der Staubsauger nicht korrekt funktionieren sollte, beachten Sie bitte die folgende Tabelle, um eine Problemlösung zu finden.

Fehler	Mögliche Ursache	Lösung
Der Staubsauger funktioniert nicht.	Der Akku ist leer oder fast leer.	Laden Sie den Staubsauger vollständig auf und versuchen Sie es erneut.
	Durch eine Blockade wurde der Überhitzungsschutz ausgelöst.	Warten Sie, bis der Staubsauger abgekühlt ist und versuchen Sie es dann erneut.
	Die Saugöffnung oder der Strömungsweg ist blockiert.	Befreien Sie die Ansaugöffnung oder den Strömungsweg von etwaigen Hindernissen.
Die Saugleistung ist reduziert.	Der Staubbehälter ist voll und/oder der Filter ist verstopft.	Leeren Sie das Staubfach und reinigen Sie die-Filtereinheit.
	Das Zubehörteil ist blockiert.	Entfernen Sie Blockaden vom Zubehörteil.
Der Motor gibt ein merkwürdiges Geräusch ab.	Die Hauptaugöffnung oder der Verlängerungsstab ist blockiert.	Beseitigen Sie eventuelle Verstopfungen in der Hauptaugöffnung oder dem Verlängerungsstab.
Das erste Anzeigelicht ist nach Einschalten des Staubsaugers rot.	Der Akku ist beschädigt.	Wenden Sie sich bitte an den Kundendienst, um eine Wartung zu veranlassen.
Das erste Anzeigelicht blinkt beim Laden des Staubsaugers rot.	Das Ladegerät ist nicht kompatibel.	Benutzen Sie ausschließlich das Original-Ladegerät, um den Staubsauger aufzuladen.
Die Akku-Anzeige leuchtet während des Ladevorgangs nicht auf.	Das Ladegerät ist nicht mit dem Staubsauger verbunden.	Vergewissern Sie sich, dass das Ladegerät richtig eingesteckt ist.
	Der Akku ist vollständig geladen und ist in den Energiesparmodus gewechselt.	Der Staubsauger kann normal benutzt werden.
	Wenn die beiden vorstehend genannten Möglichkeiten ausgeschlossen worden sind und das Problem weiter besteht, Wenden Sie sich bitte an den Kundendienst, um Hilfe zu erhalten.	
Der Akku wird nur langsam geladen.	Die Temperatur des Akkus ist zu hoch oder zu niedrig.	Warten Sie, bis die Akkutemperatur sich normalisiert hat und setzen Sie dann die Benutzung fort.
Die LED-Lichter der Intelligenten Multiflächen-Bürste funktionieren nicht.	Die LED-Leuchten sind beschädigt.	Wenden Sie sich bitte an den Kundendienst, um Hilfe zu erhalten.

Fehleralarm

Wenn irgendein Fehler bei der Verwendung des Produkts auftritt, wird der Bildschirm eine Fehlermeldung ausgeben. Sie sollten den Anweisungen auf dem Bildschirm folgen, um die normale Leistung sicherzustellen.

Fehler-Symbol	Status	Fehlermeldung	Lösungen
	Blinkt Rot	Hochtemperatur-Alarm	Warten Sie, bis die Akkutemperatur sich normalisiert hat, bevor Sie die Benutzung fortsetzen.
	Blinkt Orange	Die Rollbürste sitzt fest	Lesen Sie den Abschnitt [Reinigung der Intelligenen Multiflächen-Bürste] in der Pflegeanleitung, um die um die Bürstenwalze gewickelten Fasern und Haare zu entfernen.
	Blinkt Orange	Luftkanal blockiert	Überprüfen Sie, ob der Staubbehälter, die Verlängerungsstange oder die Bürste verstopft sind.
	Blinkt Orange	Der Filter läuft bald ab	Bitte tauschen Sie den Filter rechtzeitig aus. Halten Sie nach dem Filterwechsel die Auslöseschaltersperre 3 Sekunden lang gedrückt, um den Filter zurückzusetzen.
	Leuchtet Orange	Filter deinstalliert	Vergewissern Sie sich, dass der-Filter und der Vorfilter korrekt installiert sind.
	Leuchtet Rot	Fehler	Wenden Sie sich bitte an den Kundendienst, um eine Wartung zu veranlassen.
<p>Wenn einer der Fehlercodes von E0 bis E4 auf dem Display erscheint, wenden Sie sich bitte an den Kundendienst zur Reparatur.</p>			

WEEE-Informationen



Alle mit diesem Symbol gekennzeichneten Produkte sind Elektroschrott und Elektrogeräte (WEEE entsprechend EU-Richtlinie 2012/19/EU) und dürfen nicht mit unsortiertem Haushaltsmüll vermisch werden. Schützen Sie stattdessen Ihre Mitmenschen und die Umwelt, indem Sie Ihre zu entsorgenden Geräte an eine dafür vorgesehene, von der Regierung oder einer lokalen Behörde eingerichtete Sammelstelle zum Recycling von Elektroschrott und Elektrogeräten bringen. Eine ordnungsgemäße Entsorgung und Recycling helfen, negative Auswirkungen auf die Gesundheit von Umwelt und Menschen zu vermeiden. Wenden Sie sich bitte an den Installateur oder lokale Behörden, um Informationen zum Standort und den allgemeinen Geschäftsbedingungen solcher Sammelstellen zu erhalten.

Entsorgung von Elektro- und Elektronikgeräten



Die durchgestrichene Mülltonne bedeutet, dass Sie gesetzlich verpflichtet sind, diese Geräte einer vom unsortierten Siedlungsabfall getrennten Erfassung zuzuführen. Die Entsorgung über die Restmülltonne oder die gelbe Tonne ist untersagt. Enthalten die Produkte Batterien oder Akkus, die nicht fest verbaut sind, müssen diese vor der Entsorgung entnommen und getrennt als Batterie entsorgt werden.

Möglichkeiten der Rückgabe von Altgeräten

Besitzer von Altgeräten können diese im Rahmen der durch öffentlich-rechtlichen Entsorgungsträger eingerichteten und zur Verfügung stehenden Möglichkeiten der Rückgabe oder Sammlung von Altgeräten abgeben, damit eine ordnungsgemäße Entsorgung der Altgeräte sichergestellt ist. Unter dem folgenden Link besteht die Möglichkeit, sich ein Onlineverzeichnis der Sammel- und Rücknahmestellen anzuzeigen zu lassen: <https://www.ear-system.de/ear-verzeichnis/sammel-und-ruecknahmestellen>.

Datenschutz

Wir weisen alle Endnutzer von Elektro- und Elektronikaltgeräten darauf hin, dass Sie für das Löschen personenbezogener Daten auf den zu entsorgenden Altgeräten selbst verantwortlich sind.

Veillez lire attentivement ce manuel avant toute utilisation et le conserver pour pouvoir le consulter ultérieurement afin d'éviter les accidents, notamment les chocs électriques ou les incendies causés par une mauvaise utilisation.

Avertissement

- Cet appareil peut être utilisé par des enfants à partir de 8 ans et par des personnes ayant des capacités physiques, sensorielles ou mentales réduites ou un manque d'expérience et de connaissances à condition qu'elles aient été placées sous surveillance ou qu'elles aient reçu des instructions concernant l'utilisation de l'appareil en toute sécurité et qu'elles comprennent les dangers encourus.
- L'aspirateur n'est pas un jouet. Les enfants ne doivent pas jouer avec ce produit ou l'utiliser. Soyez vigilant lorsque vous utilisez ce produit à proximité d'enfants. Les enfants ne sont pas autorisés à nettoyer ou à entretenir l'aspirateur sans la surveillance d'un parent ou d'un adulte.
- N'utilisez pas l'aspirateur à l'extérieur sur des surfaces mouillées. Utilisez-le uniquement sur des surfaces sèches à l'intérieur. Ne touchez pas la prise ou toute partie de l'aspirateur avec des mains mouillées.
- Vérifiez que la batterie au lithium et l'adaptateur de charge ne sont pas endommagés avant utilisation afin de réduire le risque d'incendie, d'explosion ou de blessure. N'utilisez pas l'aspirateur si l'un de ces éléments est endommagé.
- Les têtes de brosse, la batterie, la tige d'extension, la broche de connecteur métallique et l'aspirateur sont conducteurs d'électricité et ne doivent pas être immergés dans de l'eau ou tout autre liquide. Vous devez vous assurer que tous les filtres sont secs après le nettoyage.
- Pour éviter les blessures liées aux pièces mobiles, éteignez l'aspirateur avant de nettoyer la brosse intelligente pour sol multi-surfaces. La brosse intelligente pour sol multi-surfaces, le bac à poussière et le filtre doivent tous être correctement installés avant d'utiliser l'aspirateur.
- Utilisez uniquement l'adaptateur de charge d'origine. N'utilisez jamais d'adaptateur d'une autre marque, car la batterie au lithium pourrait prendre feu.
- N'utilisez pas l'aspirateur pour aspirer des liquides inflammables ou combustibles, comme de l'essence, ou de l'eau de javel, de l'ammoniac, des nettoyeurs pour canalisations ou tout autre liquide.
- N'utilisez pas l'aspirateur pour aspirer des particules de plâtre, des cendres ou des matériaux de combustion ou des substances fumigènes, tels que du charbon, des mégots de cigarette ou des allumettes.
- N'utilisez pas l'aspirateur pour aspirer des objets durs ou pointus, comme du verre, des clous, des vis ou des pièces de monnaie sous peine d'endommager l'appareil.
- Tenez vos cheveux, tout vêtement ample, vos doigts et toute autre partie du corps éloignés des orifices et des pièces amovibles de l'aspirateur. Ne dirigez pas le tuyau, le tube ou les accessoires vers vos yeux ou vos oreilles et ne les placez pas dans votre bouche.

- Ne placez aucun objet dans les orifices de l'aspirateur. N'utilisez pas l'aspirateur en cas d'obstruction d'un des orifices. Retirez la poussière, les peluches, les cheveux ou tout autre élément susceptible de réduire le flux d'air.
- Ne placez pas l'aspirateur contre une chaise, une table ou toute surface instable sous peine d'endommager l'appareil ou de vous blesser. Si l'aspirateur est endommagé ou fonctionne mal en raison d'une chute, contactez notre service après-vente agréé. Ne tentez jamais de démonter l'appareil vous-même.
- Toutes les instructions du manuel relatives à la recharge de la batterie doivent être suivies scrupuleusement. Vous pourriez endommager la batterie si vous ne la chargez pas dans la plage de températures spécifiée.
- Utilisez uniquement des accessoires et pièces de rechange recommandées par le fabricant.
- Veillez à débrancher l'aspirateur lorsqu'il n'est pas utilisé pendant une période prolongée ou avant tout entretien ou toute réparation.
- Soyez extrêmement vigilant lorsque vous utilisez l'aspirateur pour nettoyer un escalier.
- Ce produit ne doit pas être installé, chargé ou utilisé à l'extérieur, dans une salle de bains ou autour d'une piscine.
- Avertissement sur le risque d'incendie : N'appliquez aucun parfum dans le filtre de l'aspirateur. L'appareil pourrait prendre feu, car ces types de produits sont connus pour contenir des produits chimiques inflammables.
- Utilisez uniquement le chargeur d'origine (modèle ZD024M340090EU/TPQ-88E340090VW01/KL-WE340090-G2/XHD045-340090EUV). Si cette consigne n'est pas respectée, la batterie lithium-ion risque de prendre feu.
- Utilisez uniquement le type de batterie approuvé (modèle P2033-8S1P-GYA/V2312-8S1P-BWA/V2312-8S1P-BWB). Si cette consigne n'est pas respectée, la batterie lithium-ion risque de prendre feu.
- Si le matériau de la batterie fuit, éloignez le personnel de la zone jusqu'à ce que les batteries refroidissent et que les fumées se dissipent.
- Assurer une ventilation maximale pour dissiper les gaz dangereux et éviter le contact avec la peau et les yeux ou l'inhalation des vapeurs.
- Enlever le liquide répandu avec un absorbant et incinérer les déchets.
- Ne pas l'utiliser ni le déposer dans des environnements extrêmement chauds ou froids (en dessous de 0°C /32°F ou au-dessus de 40°C /104°F). Chargez à une température entre 0°C et 40°C en utilisant l'adaptateur d'alimentation d'origine.

Ce produit est conçu pour une utilisation domestique uniquement.

Par la présente, Dreame Trading (Tianjin) Co., Ltd., déclare que cet équipement est conforme aux directives et normes européennes applicables, ainsi qu'à leurs amendements. L'intégralité de la déclaration de conformité pour l'UE est disponible à l'adresse suivante: <https://global.dreametech.com>

Pour obtenir un manuel électronique détaillé, rendez-vous sur le site <https://global.dreametech.com/pages/user-manuals-and-faqs>

Présentation du produit

Hinweis: Die Abbildungen in diesem Handbuch dienen nur als Referenz, bitte beziehen Sie sich auf das tatsächliche Aussehen.

Liste des accessoires

1. Adaptateur flexible
2. Outil à combinaison large
3. Mini-brosse motorisée
4. Brosse intelligente pour multi-surfaces
5. Brosse à rouleau souple
6. Tige d'extension
7. Outil combiné flexible
8. Chargeur
9. Station de charge et de stockage 2-en-1 (inclut 2 vis, 2 chevilles murales, un patron d'installation autocollant)

Fig. A-1

Nom du composant

1. Contact antistatique
2. Écran d'affichage
3. Bouton de déverrouillage de la tige d'extension
4. Tige d'extension
5. Brosse intelligente pour multi-surfaces
6. Port de recharge
7. Voyant d'état de la batterie
8. Bouton de déverrouillage de la batterie
9. Bouton Marche/Arrêt
 - Appuyer pour mettre en marche
 - Relâcher pour arrêter
10. Compartiment à poussière
11. Bouton de déverrouillage du capot inférieur du compartiment à poussière
12. Bouton de libération de brosse

Fig. A-2

Fonction introduction de l'écran d'affichage

 Alarme de température élevée

 La brosse du rouleau est coincée

 Conduit d'air bloqué

 Erreurs

 Filtre désinstallé/Le filtre sera bientôt périmé

 Voyant de charge/ de faible niveau de batterie

- Clignotement rouge : Niveau de batterie $\leq 10\%$
- Clignotement rouge lentement : Niveau de batterie $\leq 10\%$ (charge en cours)
- Clignotement r vert lentement : Niveau de batterie $> 10\%$ (charge en cours)

1. État verrouillé
2. Bouton de réglage de la vitesse
3. Une courte pression peut changer le niveau de la vitesse de l'aspirateur
4. Verrouillage de l'interrupteur à gâchette
Cliquez pour changer de mode de travail
5. Pourcentage du niveau de batterie
Lorsque l'écran d'affichage montre « LO », il indique que le niveau de batterie est inférieur à 10 %.
6. Niveau d'aspiration/Niveau de poussière
La couleur du symbole en forme de ventilateur varie en fonction de la quantité réelle de poussière.
 - Rouge : Haut
 - Orange : Moyen
 - Vert : Bas

Fig. A-3

Installation des accessoires sur l'aspirateur

 Insérer jusqu'à entendre un déclic

Fig. B-1

Installation de la station de charge et de stockage 2-en-1

1. Le bas du patron d'installation

autocollant doit être horizontal et à 115 cm du sol minimum.

- Utilisez une perceuse électrique avec une fraise de 8 mm pour percer un trou à chaque emplacement indiqué sur le patron d'installation. Ensuite, insérez une cheville murale dans chaque trou.
- Alignez les trous de montage sur la station de charge et de stockage 2-en-1 et ceux percés dans le mur. Fixez la station au mur à l'aide des vis fournies.

Fig. B-2

Remarque :

- Cette station est un accessoire facultatif que vous pouvez installer en fonction de vos besoins.
- Remarque: La station de charge et de stockage 2-en-1 doit être installée dans un lieu sec et frais, à proximité d'une prise électrique. Avant l'installation, vérifiez qu'il n'y ait pas de fil électrique ou de tuyauterie dans l'espace directement situé derrière l'emplacement où sera placée la station.

Recharge

Remarque :

- Chargez entièrement la batterie de l'aspirateur avant la première utilisation.
- Cette opération dure environ 4 heures.
- L'aspiration en mode Turbo pendant une période prolongée peut entraîner la surchauffe de la batterie, ce qui augmente le temps de charge. Laissez l'aspirateur refroidir pendant 30 minutes avant de le charger.

Modes de charge

Recharge de l'aspirateur avec le chargeur

Fig. C-1

Recharge de l'aspirateur sur la station de charge

Remarque : Comme indiqué sur l'illustration, inclinez la machine pour la positionner sur le socle de charge.

Fig. C-2

Affichage des modes de fonctionnement

Écran d'affichage

Le nombre figurant sur l'écran d'affichage représente le niveau de batterie actuel en pourcentage pendant la charge. Lorsque ce nombre atteint 100, la batterie est complètement chargée.

Fig. C-3

Voyant d'état de la batterie

Lors de la charge, les trois indicateurs clignotent puis s'allument constamment et successivement en fonction de l'état de la batterie. Lorsque la charge est terminée, les trois indicateurs restent allumés en permanence.

Remarque : Une fois l'aspirateur entièrement chargé, le voyant s'éteint au bout de 5 minutes et l'appareil passe en mode économie d'énergie.

Fig. C-4

Mode d'utilisation

Mode de nettoyage

Il existe deux modes de fonctionnement pour l'aspirateur, qui peuvent être sélectionnés en fonction de vos propres besoins.

Mode 1 : Mode de nettoyage discontinu

Dans ce mode, appuyez brièvement sur l'interrupteur pour suspendre le fonctionnement ou démarrer à nouveau, et le mode de fonctionnement de l'aspirateur ne changera pas

Fig. D-1

Mode 2 : Mode de nettoyage continu (verrouillage de l'interrupteur à gâchette)

Pour changer vers le Mode de Nettoyage Continu lorsque l'aspirateur est allumé, engagez la clé de verrouillage de l'interrupteur à gâchette. Relâchez ensuite le bouton marche/arrêt pour démarrer le Mode de Nettoyage Continu.

Utilisez le verrouillage de l'interrupteur à gâchette pour vous permettre de libérer vos doigts et éviter ainsi la fatigue causée par le maintien de l'interrupteur.

Fig. D-2

Remarque :

- Lorsque ce mode est active, l'indicateur de verrouillage devrait afficher une lumière constante
- Cliquez à nouveau sur le verrouillage de l'interrupteur à gâchette pour quitter le mode de nettoyage continu.

Commutateur de vitesses

Appuyez sur le bouton  pour alterner entre les niveaux auto et turbo.

En mode Turbo, tous les symboles en forme de ventilateur s'allumeront en blanc.

En mode Auto uniquement, le niveau d'aspiration et la couleur du symbole en forme de ventilateur varient en fonction de la quantité de poussière aspirée.

Utilisation des différents accessoires

Brosse intelligente pour multi-surfaces

Remarque :

- La brosse intelligente pour multi-surfaces peut être directement fixée sur l'aspirateur.
- Lorsque l'appareil démarre, les lumières devant la brosse à rouleau s'allumeront automatiquement, ce qui est pratique à l'utilisation.
- Lors de l'utilisation sur des tapis de jeu pour bébé, des tapis ou pour aspirer des grains de café, du maïs soufflé et d'autres pellets, allumez l'interrupteur sur la brosse.
- Pour aspirer sur le carrelage, les planchers en bois ou autres surfaces dures, éteignez l'interrupteur.

Fig. D-3

Brosse à rouleau souple

Pour le nettoyage de sols durs tels que le marbre et les planchers.

Fig. D-4

Outil à combinaison large

Pour l'aspiration de rideaux, canapés, intérieur de véhicules, tables de salon, etc.

Fig. D-5

Mini-brosse motorisée

Pour l'aspiration de poussière, poils d'animaux et autres résidus tenaces sur des canapés, linges de lit et autres surfaces en tissu.

Remarque : il n'est pas recommandé de passer l'aspirateur sur les surfaces qui accrochent, comme la soie.

Fig. D-6

Adaptateur flexible

Plier et étendre la barre en un clic permet d'atteindre facilement l'en-dessous des meubles les plus bas, comme les lits ou sofas.

Fig. D-7

Outil combiné flexible

Buse à brosse rétractable et pliable, plus flexible pour aspirer dans les interstices.

Fig. D-8

Remarque:

- Si un pièce rotative se coince, l'aspirateur est susceptible de s'éteindre automatiquement. Retirez tout objet coincé dans l'aspirateur, puis poursuivez votre utilisation.
- Quand le moteur surchauffe en fonctionnement, l'aspirateur s'éteint automatiquement. Attendez que la température de la batterie revienne à un niveau normal, puis poursuivez votre utilisation.

Entretien et maintenance

Précautions concernant la maintenance

- Utilisez toujours des pièces d'origine, faute de quoi la garantie pourrait être annulée.
- En cas d'obstruction du filtre ou du bec, l'aspirateur s'arrête de fonctionner peu après avoir été mis sous tension. Nettoyez le filtre ou le bec afin de rétablir son fonctionnement.
- Si vous ne prévoyez pas d'utiliser l'aspirateur pendant une période prolongée, chargez-le entièrement, débranchez-le, puis entreposez-le dans un endroit frais, à l'abri de l'humidité et de la lumière directe du soleil. Afin d'éviter une décharge excessive de la batterie, rechargez l'aspirateur au moins une fois tous les trois mois.

Nettoyage de l'aspirateur Vacuum.

Essayez l'aspirateur avec un chiffon doux et sec.

Nettoyage du compartiment à poussière, du préfiltre et de l'ensemble cyclone

1. Appuyez sur le bouton de déverrouillage du capot inférieur du compartiment à poussière, puis videz celui-ci.
2. Poussez l'interrupteur de déverrouillage du compartiment à poussière dans la direction indiquée par la flèche, puis retirez délicatement le compartiment à poussière de l'aspirateur.

Remarque:

- La capacité de nettoyage de l'aspirateur diminuera si le compartiment à poussière est rempli jusqu'au niveau « MAX ». Videz-le pour améliorer les performances.
 - Avant de vider le compartiment, assurez-vous d'avoir bien débranché l'aspirateur et n'appuyez pas sur le bouton marche/arrêt.
3. Retirez d'abord le préfiltre, puis levez la poignée de l'ensemble cyclone et tournez-la dans le sens inverse des

aiguilles d'une montre jusqu'à ce qu'elle ne puisse plus tourner. Tirez ensuite pour soulever l'ensemble cyclone.

4. Essayez le bac à poussière avec un chiffon humide et doux. Veillez à essorer le chiffon avant utilisation.

⚠ Pour réduire le risque de choc électrique, ne rincez pas le compartiment à poussière avec de l'eau.

5. Rincez l'ensemble du cyclone et pré-filtrez jusqu'à ce qu'ils soient propres. Après le lavage, laissez sécher à l'air pendant au moins 24 heures.

- ① Ensemble cyclone
- ② Préfiltre

Fig. E-1-Fig. E-5

Remarque: Il est recommandé de nettoyer le pré-filtre, au moins, une fois tous les 3 mois et le système cyclone, au moins, une fois tous les 6 mois.

Installation du compartiment à poussière, du préfiltre et de l'ensemble cyclone

1. Insérez l'ensemble cyclone à la verticale dans le compartiment à poussière. Assurez-vous que la poignée de l'ensemble cyclone est alignée avec l'encoche située à gauche du compartiment à poussière. Tournez la poignée dans le sens des aiguilles d'une montre jusqu'à ce qu'elle se verrouille, puis rabattez-la.
2. Placez le préfiltre face vers le haut dans l'ensemble cyclone.
3. Inclinez légèrement le compartiment à poussière pour que son encoche soit alignée avec le clip sur l'aspirateur. Enfoncez délicatement le compartiment à poussière jusqu'à entendre un déclic.

Fig. E-6-Fig. E-7

Nettoyage du filtre

1. Retirez le compartiment à poussière comme illustré sur le schéma.

2. Retirez le filtre de l'aspirateur en tirant dessus, dans la direction indiquée sur le schéma.
3. Nettoyez le filtre avec de l'eau claire. Assurez-vous de faire pivoter le filtre à 360° afin de bien éliminer toute poussière coincée dedans. Tapotez légèrement le filtre plusieurs fois pour éliminer tout excès de poussière.
4. Laissez le filtre sécher complètement pendant au moins 24 heures.

Fig. E-8-Fig. E-11

Remarque:

- Il est recommandé de nettoyer le filtre tous les 4 à 6 mois.
- Pour nettoyer le filtre, n'utilisez que de l'eau claire. N'utilisez pas de détergents.
- N'essayez pas de nettoyer le filtre avec une brosse ou vos doigts.

Installation du filtre

1. Insérez le filtre dans l'aspirateur et enfoncez-le délicatement, comme indiqué sur le schéma.
2. Réinstallez le compartiment à poussière.

Fig. E-12-Fig. E-13

Nettoyage de la brosse intelligente pour multi-surfaces

1. Tournez le verrou dans le sens inverse des aiguilles d'une montre jusqu'à ce qu'il s'arrête, puis retirez le rouleau de la brosse à rouleau.
2. Utilisez des ciseaux pour couper les poils et les fibres qui restent coincés sur le rouleau. Essayez la poussière de l'encoche et du couvercle transparent avec un chiffon sec ou une serviette en papier. Séchez-les soigneusement avant de les utiliser.
3. Lorsqu'il est sale, rincez le rouleau à l'eau claire jusqu'à ce qu'elle soit propre.

4. Mettez le rouleau en position verticale pendant au moins 24 heures jusqu'à ce qu'elle soit complètement sec.

Fig. E-14-Fig. E-17

Nettoyage de la brosse à rouleau souple

1. Comme représenté sur l'illustration, appuyez sur le bouton de déverrouillage de la brosse à rouleau pour dégager le rouleau de la fente.
2. À l'aide d'un ciseau, coupez les cheveux et les fibres qui restent bloqués sur la brosse à rouleau et les roues. Dépoussiérez l'encoche et le couvercle transparent avec un chiffon sec ou de l'essuie-tout. Séchez bien avant utilisation.
3. Lorsqu'il est sale, rincez le rouleau à l'eau claire jusqu'à ce qu'elle soit propre.
4. Mettez le rouleau en position verticale pendant au moins 24 heures jusqu'à ce qu'elle soit complètement sec.

Fig. E-18-Fig. E-21

Nettoyage de la mini-brosse motorisée

1. Utilisez une pièce de monnaie pour faire tourner le verrou dans le sens inverse des aiguilles d'une montre jusqu'à entendre un déclic.
2. Après avoir déverrouillé la mini-brosse motorisée, retirez le rouleau, puis rincez-la et nettoyez-la.
3. Placez le rouleau en position verticale dans un endroit bien ventilé pendant au moins 24 heures, jusqu'à ce qu'elle soit complètement sèche.
4. Une fois que le rouleau est sèche, réinstallez-la en suivant les étapes de démontage en sens inverse.

Fig. E-22-Fig. E-25

Batterie

L'aspirateur contient une batterie lithium-ion rechargeable disposant d'un nombre limité de cycles de charge. Après un usage prolongé, la batterie est susceptible de se décharger rapidement. Si c'est le cas, cela signifie que la batterie est arrivée au bout de sa durée de vie et doit être remplacée.

1. Appuyez sur le bouton de déverrouillage de la batterie et faites-la glisser vers la droite pour la retirer, comme illustré sur le schéma.
2. Installez la nouvelle batterie.

Fig. E-26

Caractéristiques

Aspirateur			
Modèle	VTV97A	Tension de charge	34 V ===
Puissance nominale	570 W	Tension nominale	29,6 V ===
Temps de Charge	Environ 4 heures		
Brosse intelligente pour multi-surfaces			
Modèle	VMB9		
Puissance nominale	40 W	Tension nominale	25,2 V ===
Brosse à rouleau souple			
Modèle	ASF4		
Puissance nominale	40 W	Tension nominale	25,2 V ===
Mini-brosse motorisée			
Modèle	VMM4		
Puissance nominale	20 W	Tension nominale	25,2 V ===
Chargeur			
Modèle	ZD024M340090EU: E-TEK Electronics Manufactory Co., LTD TPQ-88E340090VW01: Shenzhen Tianyin Electronics Co., Ltd KL-WE340090-G2: Xiamen Keli Electronics Co., Ltd.	Efficacité active moyenne	87,01%
Entrée	100 - 240 V ~ 50-60 Hz, 0,8 A max	Efficacité à faible charge (10%)	77,01%
Sortie	34 V === 0,9 A 30,6W	Consommation d'énergie sans charge	0,1 W
Modèle	XHD045-340090EUV: FOSHAN CITY SHUNDE DISTRICT XINHUIDA ELECTRONIC CO.LTD	Efficacité active moyenne	87,01%
Entrée	100-240V~ 50/60Hz 1,5A	Efficacité à faible charge (10%)	77,01%

Sortie	34 V === 0,9 A 30,6W	Consommation d'énergie sans charge	0,1 W
Batterie rechargeable lithium-ion			
Modèle de la batterie	P2033-8S1P-GYA/V2312-8S1P-BWA/V2312-8S1P-BWB		
Tension nominale	29,6 V ===	Capacité nominale	2900 mAh
Énergie	81,4 Wh	Capacité de fonctionnement	2750 mAh
	Mode hors tension (L'aspirateur)	Mode veille (Chargeur)	Mode veille (L'aspirateur+ Chargeur)
Consommation d'énergie	≤ 0,5W		
Temps pour passer dans l'état en question	≤ 20min		





La batterie lithium-ion contient des substances dangereuses pour l'environnement. Avant de mettre l'aspirateur au rebut, retirez d'abord la batterie pour la jeter ou la recycler conformément à la législation et à la réglementation locales du pays ou de la région dans lequel ou laquelle il est utilisé.

En cas de dysfonctionnement de l'aspirateur, consultez le tableau ci-dessous.

Erreur	Cause possible	Solution
L'aspirateur ne fonctionne pas.	La batterie est déchargée ou faible.	Rechargez complètement l'aspirateur avant de reprendre votre utilisation.
	Le mode de protection contre la surchauffe se déclenche suite à une obstruction.	Attendez que l'aspirateur refroidisse, puis réactivez-le.
	L'orifice d'aspiration ou le conduit d'air est obstrué.	Retirez les débris susceptibles de bloquer l'orifice d'aspiration ou le conduit d'air.
La puissance d'aspiration est affaiblie.	Le compartiment à poussière est rempli et/ou le filtre est obstrué.	Videz le compartiment à poussière et nettoyez l'ensemble filtre.
	L'accessoire est obstrué.	Retirez les débris susceptibles d'obstruer l'accessoire.
Le moteur fait un bruit anormal.	L'orifice d'aspiration principal ou la tige d'extension est obstrué.	Éliminez toute obstruction au niveau de l'orifice d'aspiration principal ou de la tige d'extension.
Le premier voyant est rouge après avoir allumé l'aspirateur.	La batterie est endommagée.	Contactez le service après-vente pour assurer la maintenance.
Le premier voyant clignote en rouge quand l'aspirateur est en charge.	Le chargeur n'est pas compatible.	Utilisez uniquement le chargeur d'origine pour recharger l'aspirateur.
Le voyant de batterie ne s'allume pas lorsque l'aspirateur est en charge.	Le chargeur n'est pas connecté à l'aspirateur.	Assurez-vous que le chargeur est branché correctement.
	La batterie est complètement chargée et l'appareil est passé en mode veille.	L'aspirateur peut être utilisé normalement.
	Si le problème persiste après avoir écarté les deux possibilités ci-dessus, contactez le service après-vente qui vous aidera.	
La batterie charge lentement.	La température de la batterie est trop basse ou trop élevée.	Attendez que la température de la batterie revienne à un niveau normal, puis reprenez votre session de nettoyage.
Les lumières LED de la brosse intelligente pour multi-surfaces ne fonctionnent pas.	Les lumières LED sont endommagées.	Contactez le service après-vente qui vous aidera.

Indication pour la panne

Si vous devez prêter attention à une anomalie quelconque pendant l'utilisation du produit, l'écran affichera un message d'avertissement. Vous devez suivre les instructions à l'écran pour que les performances restent normales.

Icône d'erreur	Statut	Message d'erreur	Solutions
	Clignotement rouge	Alarme de température élevée	Attendez que la température de la batterie revienne à un niveau normal avant de reprendre votre session de nettoyage.
	Clignotement orange	La brosse du rouleau est coincée	Reportez-vous à la section du guide d'entretien [Nettoyage de la brosse intelligente pour multi-surfaces] pour retirer les fibres et les cheveux enroulés autour de la brosse à rouleau.
	Clignotement orange	Conduit d'air bloqué	Vérifiez si le compartiment à poussière, la tige d'extension ou la brosse est bloqué.
	Clignotement orange	Le filtre sera bientôt périmé	Veuillez remplacer le filtre à temps. Après avoir remplacé le filtre, maintenez le verrou de la gâchette enfoncé pendant 3 secondes pour réinitialiser le filtre.
	Orange fixe	Filtre désinstallé	Vérifiez que le filtre et le préfiltre sont installés correctement.
	Rouge fixe	Erreurs	Contactez le service après-vente pour assurer la maintenance.
Si l'un des codes de défaut de E0 à E4 s'affiche, veuillez contacter l'équipe de service après-vente pour toute réparation.			

Informations DEEE



Tous les produits portant ce symbole deviennent des déchets d'équipements électriques et électroniques (DEEE dans la Directive européenne 2012/19/UE) qui ne doivent pas être mélangés aux déchets ménagers non triés. Vous devez contribuer à la protection de l'environnement et de la santé humaine en apportant l'équipement usagé à un point de collecte dédié au recyclage des équipements électriques et électroniques, agréé par le gouvernement ou les autorités locales. Le recyclage et la destruction appropriés permettront d'éviter tout impact potentiellement négatif sur l'environnement et la santé humaine. Contactez l'installateur ou les autorités locales pour obtenir plus d'informations concernant l'emplacement ainsi que les conditions d'utilisation de ce type de point de collecte.



FR
Cet appareil, ses accessoires, piles et cordons se recyclent

À DÉPOSER EN MAGASIN

À DÉPOSER EN DÉCHÈTERIE

OU

Points de collecte sur www.quefairedemesdechets.fr
 Privilégiez la réparation ou le don de votre appareil !

Importanti istruzioni disicurezza

Per evitare scosse elettriche, incendi e altre lesioni accidentali causate da un uso improprio, leggere attentamente questo manuale di istruzioni prima dell'uso.

Avvertenze

- Questo dispositivo non può essere utilizzato da persone con disabilità fisiche, sensoriali o intellettuali e da persone senza esperienza e conoscenza pertinenti, compresi i bambini, a meno che non vi sia supervisione o guida di un tutore per garantirne l'utilizzo sicuro.
- Ai bambini è vietato utilizzare o giocare con il dispositivo. Quando si utilizza il prodotto vicino a un bambino, è necessario prestare particolare attenzione; al bambino è vietato provvedere alla pulizia o alla manutenzione del dispositivo senza un tutore.
- Non utilizzare su superfici esterne o bagnate. Utilizzare solo su superfici interne asciutte. Non toccare la spina o qualsiasi parte del dispositivo con le mani bagnate.
- Verificare che la batteria al litio e il caricabatterie non siano danneggiati prima dell'uso. Per prevenire incendi, esplosioni o lesioni, non utilizzare l'aspirapolvere quando la batteria al litio o il caricabatterie sono danneggiati.
- Le teste della spazzola, la batteria, l'asta di prolunga, il perno di collegamento metallico e l'aspirapolvere sono elettricamente conduttivi e non devono essere immersi in acqua o altri liquidi. Assicurarsi di asciugare tutti i filtri dopo la pulizia.
- Per evitare lesioni causate da parti in movimento, spegnere l'aspirapolvere prima di pulire la spazzola intelligente multi-superficie. La spazzola intelligente multi-superficie, il contenitore della polvere e il filtro devono essere installati correttamente prima di utilizzare l'aspirapolvere.
- Utilizzare solo il caricabatterie originale, non utilizzare un adattatore non ufficiale, poiché ciò potrebbe provocare l'incendio della batteria al litio.
- Non utilizzare questa apparecchiatura per acqua, benzina e altri liquidi infiammabili o esplosivi, non inalare soluzioni tossiche come candeggina al cloro, ammoniaca, detersivi per fognature o altri liquidi.
- È vietato utilizzare questo aspirapolvere per pulire la polvere di cartongesso, la brace del camino e la cenere e astenersi dall'inalare il fumo o bruciare materiali come carbone, mozziconi di sigaretta o fiammiferi. È vietato utilizzare l'aspirapolvere per pulire oggetti appuntiti come vetro, chiodi, viti, monete, altrimenti danneggerà l'aspirapolvere.
- Non utilizzare l'aspirapolvere per raccogliere oggetti duri o taglienti, come vetro, unghie, viti o monete, che potrebbero danneggiarlo.
- Tenere il flusso d'aria e le parti mobili del dispositivo lontano da capelli, indumenti larghi, dita e altre parti del corpo. Non puntare connettori metallici o altri accessori verso gli occhi, le orecchie o la bocca.
- Non posizionare oggetti sul boccaglio. È vietato bloccare la bocca di aspirazione quando si utilizza l'aspirapolvere. Polvere, cotone idrofilo, capelli o altri oggetti possono indebolire il flusso d'aria. Pulirlo per tempo.

- Non posizionare l'aspirapolvere sulla sedia, sul tavolo da pranzo e su altre superfici instabili per evitare danni all'aspirapolvere o danni all'utente. Quando l'aspirapolvere è rotto, danneggiato o funziona in modo anomalo, contattare il Servizio di Assistenza ufficiale autorizzata per lo smaltimento.
- Caricare la batteria rispettando scrupolosamente le istruzioni contenute nel manuale. Se non viene caricata correttamente entro l'intervallo di temperatura specificato, la batteria potrebbe danneggiarsi.
- Usa solo accessori e parti di ricambio consigliati dal produttore.
- Scollegare l'unità per lunghi periodi di tempo e prima della manutenzione o della riparazione.
- Prestare particolare attenzione quando si utilizza la pulizia del prodotto.
- Non installare, caricare o utilizzare il dispositivo all'aperto, in bagno o in piscina.
- Avviso di pericolo di incendio, non applicare alcun prodotto aromatico al filtro di questo prodotto, poiché i prodotti chimici in tali prodotti sono infiammabili e causano l'incendio del prodotto.
- Utilizzare esclusivamente il caricabatterie originale (modello ZD024M340090EU/TPQ-88E340090VW01/KL-WE340090-G2/XHD045-340090EUV). In caso contrario, la batteria agli ioni di litio potrebbe prendere fuoco.
- Utilizzare esclusivamente il tipo di batteria approvato (modello P2033-8S1P-GYA/V2312-8S1P-BWA/V2312-8S1P-BWB). In caso contrario, la batteria agli ioni di litio potrebbe prendere fuoco.
- Se si verifica una fuoriuscita del materiale delle batterie, evacuare il personale dall'area fino a quando le batterie non si sono raffreddate e i fumi dispersi.
- Assicurare la massima ventilazione per eliminare i gas nocivi ed evitare il contatto con la pelle e gli occhi o l'inalazione dei vapori.
- Rimuovere il liquido fuoriuscito con materiale assorbente e incenerire i rifiuti.
- Non utilizzare o conservare il prodotto in ambiente estremamente caldo o freddo (inferiore a 0°C / 32°F o superiore a 40°C / 104°F). Utilizzare l'adattatore di alimentazione originale per la ricarica a temperatura tra 0°C e 40°C.
- Il prodotto è progettato esclusivamente per uso domestico.

Con la presente, Dreame Trading (Tianjin) Co., Ltd. dichiara che questo apparecchio è conforme alle direttive applicabili e alle norme europee, nonché ai relativi emendamenti. Il testo completo della dichiarazione di conformità UE è disponibile al seguente indirizzo Internet: <https://global.dreameotech.com>

Per un manuale elettronico dettagliato, per favore visita <https://global.dreameotech.com/pages/user-manuals-and-faqs>.

Panoramica del Prodotto

Promemoria: La specifica è solo di riferimento, il reale aspetto si basa sull'oggetto.

Elenco accessori

1. Adattatore flessibile inferiore
2. Strumento di combinazione ampia
3. Minispazzola motorizzata
4. Spazzola intelligente multisuperficie
5. Pennello a rullo morbido
6. Asta di prolunga
7. Strumento di combinazione flessibile
8. Caricabatterie
9. Supporto di ricarica e appoggio 2-in-1 (con 2 viti, 2 tasselli e adesivo del modello di montaggio)

Fig. A-1

Nome componente

1. Contatto antistatico
2. Schermo di visualizzazione
3. Pulsante di rilascio dell'asta di prolunga
4. Asta di prolunga
5. Spazzola intelligente multisuperficie
6. Porta di ricarica
7. Indicatore di stato della batteria
8. Pulsante di rilascio batteria
9. Interruttore On/Off
 - Premere per accendere
 - Rilasciare per spegnere
10. Vano polvere
11. Pulsante di rilascio coperchio inferiore vano polvere
12. Pulsante di rilascio della spazzola

Fig. A-2

Introduzione alle funzioni dello schermo

 Avviso di temperatura elevata

 La spazzola a rullo è bloccata

 Condotto dell'aria bloccato

 Errore

 Filtro disinstallato/Il filtro sta scadendo

 Indicatore di ricarica/livello della batteria basso

- Rosso lampeggiante: livello della batteria $\leq 10\%$
- Rosso lampeggiante lentamente: livello della batteria $\leq 10\%$ (ricarica)
- Verde lampeggiante lentamente: livello della batteria $> 10\%$ (ricarica)

1. Stato di blocco
2. Pulsante di regolazione della velocità
Una breve pressione cambia la velocità di funzionamento dell'aspirapolvere
3. Blocco dell'Interruttore a Grilletto
Premere per selezionare la Modalità Lavoro
4. Percentuale del livello della batteria
Quando il display mostra "LO", indica che il livello della batteria è inferiore al 10%.
5. Livello di aspirazione/livello di polvere
Il colore dell'icona a forma di ventaglio cambia in base alla quantità di polvere in tempo reale.
 - Rosso: Alto
 - Arancione: Medio
 - Verde: Basso

Fig. A-3

Installazione

Installazione degli accessori nell'aspirapolvere

 Inserire fino a udire un clic che indica il posizionamento corretto

Fig. B-1

Installazione del supporto di ricarica e appoggio 2-in-1

1. La parte inferiore dell'adesivo del modello di montaggio deve essere piana e distante almeno 115 cm da terra.
2. Utilizzare un trapano elettrico con una punta da 8 mm per praticare un foro su ciascun marcatore di foro sull'adesivo del modello di montaggio, quindi inserire un tassello in ciascun foro.
3. Allineare i fori di montaggio sul supporto di ricarica e appoggio 2-in-1 ai fori sulla parete, quindi fissare il supporto alla parete utilizzando le viti in dotazione.

Fig. B-2

Nota:

- Il supporto di ricarica e appoggio 2-in-1 è un accessorio opzionale, che può essere installato in base alle proprie esigenze.
- Il supporto di ricarica e appoggio 2-in-1 deve essere installato in un luogo fresco e asciutto con una presa elettrica nelle vicinanze. Prima di installarlo, assicurarsi che non siano presenti fili o tubi nello spazio di installazione direttamente dietro al supporto.

Ricarica

Nota:

- Caricare completamente l'aspirapolvere prima di utilizzarlo per la prima volta.
- L'operazione richiede circa 4 ore.
- L'aspirazione in modalità turbo per un periodo prolungato determina il riscaldamento della batteria, con conseguente aumento del tempo di ricarica. Lasciare raffreddare l'aspirapolvere per 30 minuti prima di caricarlo.

Modalità di ricarica

Ricarica dell'aspirapolvere con il caricabatterie

Fig. C-1

Ricarica dell'aspirapolvere sul supporto di ricarica

Nota: inclinare la macchina per posizionarla sul supporto di ricarica, come mostrato nell'immagine.

Fig. C-2

Modalità di visualizzazione ricarica

Schermo di visualizzazione

Il numero sullo schermo di visualizzazione indica il livello corrente della batteria in percentuale durante la ricarica. Quando il numero diventa 100, la batteria è completamente carica.

Fig. C-3

Indicatore di stato della batteria

Quando ricarica, i tre indicatori lampeggiano e poi ritornano luminosi in sequenza costante a seconda della carica della batteria. Quando la ricarica è completa, i tre indicatori si illuminano con una luce fissa.

Nota: Quando l'aspirapolvere è completamente carico, l'indicatore si spegne dopo 5 minuti e viene attivata la modalità di risparmio energetico.

Fig. C-4

Modalità d'utilizzo

Modalità pulizia

Ci sono due modalità di lavoro per l'aspirapolvere, che possono essere selezionate a secondo delle proprie esigenze.

Modalità 1: Modalità Pulizia Discontinua

Tenere premuto il tasto dell'aspirapolvere per avviare il lavoro, e rilasciarlo per arrestarlo immediatamente.

Fig. D-1

Modalità 2: Modalità Pulizia Continua (Blocco dell'Interruttore a Grilletto)

Quando l'aspirapolvere è in funzione, fare clic sul tasto * per passare alla modalità di lavoro continuo. A questo punto, rilasciare l'interruttore del dispositivo e continuerà a funzionare.

Usare il Blocco dell'Interruttore a Grilletto per non usare troppo le tue dita ed evitare un affaticamento causato tenendo premuto l'interruttore.

Fig. D-2

Nota:

- Durante il funzionamento in modalità di lavoro continuo, l'indicatore di blocco è sempre acceso.
- Premere il Blocco dell'Interruttore a Grilletto nuovamente per Abbandonare la Modalità Pulizia Continua.

Interruttore avviamento

Premere il pulsante  per commutare i livelli tra auto e turbo.

In Modalità Turbo, tutte le icone a forma di ventola si illuminano di bianco.

Solo in modalità automatica, il livello di aspirazione e il colore dell'icona a forma di ventaglio cambiano in base alla quantità di polvere aspirata.

Uso degli accessori**Spazzola intelligente multisuperficie**

Nota:

- La spazzola intelligente multi-superficie può essere collegata direttamente all'aspirapolvere.
- Quando l'apparecchio si avvia, le luci davanti al rullo della spazzola si accenderanno automaticamente, che è comodo per l'uso.
- Per pulire i tappeti per bambini o i normali tappeti o per aspirare chicchi di caffè, pop corn e simili, accendere l'interruttore sulla spazzola.
- Quando si aspira su piastrelle, pavimenti in legno o altre superfici dure, spegnere l'interruttore.

Fig. D-3**Pennello a rullo morbido**

Adatto per la pulizia di pavimenti duri come marmo e parquet.

Fig. D-4**Strumento di Combinazione Ampia**

Per aspirare tende, divani, interni di veicoli, tavolini da caffè e così via.

Fig. D-5**Minispazzola Motorizzata**

Per aspirare sporco, peli di animali domestici e altri residui ostinati da divani, biancheria da letto e altre superfici in tessuto.

Nota: Si raccomanda di non aspirare superfici facilmente impigliabili, come la seta.

Fig. D-6**Adattatore flessibile inferiore**

Piegare e allungare l'asta con un clic può facilmente raggiungere i mobili bassi, come il letto e il divano.

Fig. D-7**Strumento di Combinazione Flessibile**

Spazzola-ugello pieghevole e retrattile, più flessibile per aspirare in spazi ristretti.

Fig. D-8

Nota:

- Se una delle parti rotanti si blocca, l'aspirapolvere potrebbe spegnersi automaticamente. Eliminare eventuali corpi estranei intrappolati, quindi riprendere l'uso.
- Quando il motore si surriscalda, l'aspirapolvere si spegne automaticamente. Attendere che la temperatura della batteria torni alla normalità, quindi riprendere l'utilizzo.

Cura e manutenzione**Precauzioni di manutenzione**

- Utilizzare sempre parti originali per evitare che la garanzia decada.
- Se il filtro o l'ugello si intasa, l'aspiratore smette di funzionare poco dopo l'accensione. Per ripristinare il normale funzionamento, pulire il filtro o l'ugello.
- Se l'aspirapolvere non viene utilizzato per un lungo periodo, ricaricarlo completamente, scollegarlo dalla presa di corrente, quindi conservarlo in un ambiente fresco e a bassa umidità,

lontano dalla luce diretta del sole. Per evitare di scaricare eccessivamente la batteria, ricaricare l'aspirapolvere almeno una volta ogni tre mesi.

Pulizia dell'aspirapolvere

Pulire l'aspirapolvere con un panno morbido e asciutto.

Pulizia del vano polvere, del pre-filtro e del sistema ciclonico

1. Premere il pulsante di rilascio del coperchio inferiore del vano polvere, quindi svuotare il contenuto.
2. Spingere l'interruttore di rilascio del vano polvere nella direzione indicata dalla freccia, quindi rimuovere delicatamente il vano polvere dall'aspirapolvere.

Nota:

- La capacità di pulizia dell'aspirapolvere si riduce se il vano polvere si riempie fino al segno "MAX". Per ripristinare le prestazioni, svuotare il vano polvere tempestivamente.
- Prima di svuotare il vano, assicurarsi che l'aspirapolvere sia disconnesso dalla presa di corrente e non premere il pulsante di accensione.
- 3. Rimuovere prima il pre-filtro, quindi sollevare l'impugnatura del sistema ciclonico e ruotarla in senso antiorario fino all'arresto, quindi tirare per sollevare il sistema ciclonico.
- 4. Pulisci il contenitore della polvere con un panno morbido e umido. Presta attenzione a strizzare il panno prima dell'uso.

⚠ Per ridurre il rischio di scosse elettriche, non sciacquare il raccogli-polvere con acqua.

5. Sciacquare il prefiltro e i componenti del sistema a ciclone con acqua pulita finché non sono puliti. Dopo il lavaggio, asciugarli all'aria per almeno 24 ore.

① Sistema ciclonico

② Pre-filtro

Fig. E-1-Fig. E-5

Nota: Si consiglia di pulire il prefiltro almeno una volta ogni 3 mesi e il sistema ciclonico almeno una volta ogni 6 mesi.

Installazione del vano polvere, del pre-filtro e del sistema ciclonico

1. Inserire il sistema ciclonico verticalmente nel vano polvere assicurandosi che l'impugnatura del sistema ciclonico sia allineata alla fessura sul lato sinistro del vano polvere. Ruotare l'impugnatura in senso orario finché non si blocca, quindi tirarla verso il basso.
2. Posizionare il pre-filtro con il lato anteriore rivolto verso il sistema ciclonico.
3. Inclinare leggermente il vano polvere in modo che il relativo alloggiamento risulti allineato al fermo dell'aspirapolvere. Quindi premere delicatamente il vano polvere finché non scatta in posizione.

Fig. E-6-Fig. E-7

Pulizia del filtro

1. Rimuovere il vano polvere come mostrato nella figura.
2. Rimuovere il filtro dall'aspirapolvere tirandolo verso il basso nella direzione mostrata nella figura.
3. Pulire il filtro con acqua pulita. Assicurarsi di ruotare il filtro di 360° per rimuovere accuratamente tutta la polvere intrappolata nel filtro. Picchiettare leggermente il filtro più volte per rimuovere lo sporco in eccesso.
4. Lasciare asciugare completamente il filtro per almeno 24 ore.

Fig. E-8-Fig. E-11

Nota:

- Si consiglia di pulire il filtro una volta ogni 4-6 mesi.
- Per pulire il filtro, utilizzare

esclusivamente acqua pulita. Non utilizzare detergenti.

- Non tentare di pulire il filtro con una spazzola o con le dita.

Installazione del filtro

1. Inserire il filtro nell'aspirapolvere, quindi premere delicatamente verso il basso, come illustrato.
2. Reinstallare il vano polvere.

Fig. E-12-Fig. E-13

Pulizia della spazzola intelligente multisuperficie

1. Ruota il blocco in senso antiorario fino all'arresto, quindi rimuovi il rullo dalla spazzola a rullo.
2. Usa le forbici per tagliare i capelli e le fibre che rimangono bloccati sul rullo della spazzola. Pulisci la polvere dalla tacca e dal coperchio trasparente con un panno asciutto o un tovagliolo di carta. Asciuga accuratamente prima dell'uso.
3. Quando è sporco, sciacqua il rullo della spazzola con acqua pulita finché non è pulito.
4. Tieni il rullo della spazzola in posizione verticale per almeno 24 ore finché non è completamente asciutto.

Fig. E-14-Fig. E-17

Pulizia della spazzola a rullo morbido

1. Come mostrato nell'immagine, premere il pulsante di rilascio della spazzola a rullo per rimuovere il rullo dalla fessura.
2. Tagliare con le forbici i peli e le fibre che si attaccano al rullo della spazzola e alle ruote. Pulire la polvere dalla tacca e dal coperchio trasparente con un panno asciutto o un tovagliolo di carta. Asciugare accuratamente prima dell'uso.
3. Quando è sporco, sciacqua il rullo

della spazzola con acqua pulita finché non è pulito.

4. Tieni il rullo della spazzola in posizione verticale per almeno 24 ore finché non è completamente asciutto.

Fig. E-18-Fig. E-21

Pulizia della mini spazzola motorizzata

1. Usare una monetina per ruotare il blocco in senso antiorario finché non si sente un clic.
2. Dopo aver sbloccato la minispazzola motorizzata, rimuovi il rullo della spazzola, quindi risciacqualo e puliscilo.
3. Tieni il rullo della spazzola in posizione verticale in un'area ben ventilata per almeno 24 ore fino a quando non è completamente asciutto.
4. Una volta che il rullo della spazzola è asciutto, reinstallalo seguendo i passi di smontaggio al contrario.

Fig. E-22-Fig. E-25

Batteria

L'aspirapolvere contiene una batteria ricaricabile agli ioni di litio rimovibile che dispone di un numero limitato di cicli di ricarica. Dopo un uso prolungato, la batteria potrebbe non mantenere più la carica. Se ciò si verifica, la batteria ha raggiunto la fine del ciclo di vita e deve essere sostituita.

1. Premere il pulsante di rilascio della batteria e farla scorrere verso destra per rimuoverla.
2. Installare la nuova batteria.

Fig. E-26

Specifiche tecniche

Aspirapolvere			
Modello	VTV97A	Tensione di ricarica	34 V ===
Potenza nominale	570 W	Tensione nominale	29,6 V ===
Tempo di ricarica	Circa 4 ore		
Spazzola intelligente multisuperficie			
Modello	VMB9		
Potenza nominale	40 W	Tensione nominale	25,2 V ===
Pennello a rullo morbido			
Modello	ASF4		
Potenza nominale	40 W	Tensione nominale	25,2 V ===
Minispazzola motorizzata			
Modello	VMM4		
Potenza nominale	20 W	Tensione nominale	25,2 V ===
Caricabatterie			
Modello	ZD024M340090EU: E-TEK Electronics Manufactory Co., LTD TPQ-88E340090VW01: Shenzhen Tianyin Electronics Co., Ltd KL-WE340090-G2: Xiamen Keli Electronics Co., Ltd.	Efficienza attiva media	87,01%
Potenza in ingresso	100 - 240 V ~ 50-60 Hz, 0,8 A max	Efficienza a Basso Carico (10%)	77,01%
Potenza in uscita	34 V === 0,9 A 30,6W	Consumo di Energia senza Carico	0,1 W
Modello	XHD045-340090EUV: FOSHAN CITY SHUNDE DISTRICT XINHUIDA ELECTRONIC CO.LTD	Efficienza attiva media	87,01%

Potenza in ingresso	100-240V~ 50/60Hz 1,5A	Efficienza a Basso Carico (10%)	77,01%
Potenza in uscita	34 V === 0,9 A 30,6W	Consumo di Energia senza Carico	0,1 W
Batteria agli ioni di litio ricaricabile			
Modello batteria	P2033-8S1P-GYA/V2312-8S1P-BWA/V2312-8S1P-BWB		
Tensione nominale	29,6 V ===	Capacità nominale	2900 mAh
Energia	81,4 Wh	Capacità effettiva	2750 mAh
	Modalità spenta (Aspirapolvere)	Modalità standby (Caricabatterie)	Modalità standby (Aspirapolvere+ Caricabatterie)
Consumo energetico	≤ 0,5W		
Tempo per entrare nella condizione	≤ 20min		

La batteria agli ioni di litio contiene sostanze pericolose per l'ambiente. Prima di gettare via l'aspirapolvere, rimuovere la batteria, quindi smaltirlo o riciclarlo in conformità alle leggi e alle normative locali del Paese o dell'area in cui viene utilizzato.



Domande Frequenti

Se l'aspirapolvere non funziona correttamente, fare riferimento alla tabella di risoluzione dei problemi riportata di seguito.

Errore	Possibile causa	Soluzione
L'aspirapolvere non funziona.	La batteria è completamente o quasi scarica.	Caricare completamente l'aspirapolvere, quindi riprendere l'uso.
	Entra in modalità di protezione da surriscaldamento attivata da un'ostruzione.	Attendere che l'aspirapolvere si raffreddi, quindi riattivarlo.
	La bocchetta di aspirazione o il passaggio dell'aria è ostruito.	Rimuovere le ostruzioni dalla bocchetta di aspirazione o dal passaggio dell'aria.
La potenza di aspirazione è diminuita.	Il vano polvere è pieno e/o il filtro è intasato.	Svuotare lo scomparto raccogli polvere e pulire il filtro.
	L'accessorio è ostruito.	Eliminare eventuali ostruzioni nell'accessorio.
Il motore emette un rumore strano.	L'apertura di aspirazione principale o l'asta di prolunga sono bloccate.	Eliminare eventuali ostruzioni nell'apertura di aspirazione principale o nell'asta di prolunga.
La prima spia è rossa dopo l'accensione dell'aspirapolvere.	La batteria è danneggiata.	Contattare il servizio di assistenza post-vendita per la manutenzione.
La prima spia lampeggia in rosso durante la ricarica dell'aspirapolvere.	Il caricabatterie non è compatibile.	Per ricaricare l'aspirapolvere, utilizzare esclusivamente il caricabatterie originale.
La spia della batteria non si accende durante la ricarica.	Il caricabatterie non è collegato all'aspirapolvere.	Assicurarsi che il caricabatterie sia collegato correttamente.
	La batteria è completamente carica e si è avviata la modalità di risparmio energia.	È possibile utilizzare l'aspirapolvere normalmente.
	Se il problema persiste anche dopo aver escluso le due ipotesi indicate in precedenza, contattare il servizio post-vendita per ottenere assistenza.	
La batteria si ricarica lentamente.	La temperatura della batteria è troppo bassa o troppo alta.	Attendere che la temperatura della batteria torni alla normalità, quindi riprendere l'utilizzo.
Le luci LED della spazzola intelligente multisuperficie non funzionano.	Le luci a LED sono danneggiate.	Contattare il servizio post-vendita per ottenere assistenza.

Suggerimento Guasto

In presenza di una situazione anormale durante l'uso del dispositivo, lo schermo visualizzerà un messaggio rapido. Si devono seguire le indicazioni sullo schermo per mantenere le funzionalità invariate.

Icona errore	Stato	Messaggio di errore	Soluzioni
	Rosso lampeggiante	Avviso di temperatura elevata	Prima di riprendere l'utilizzo, attendere che la temperatura della batteria torni alla normalità.
	Arancione lampeggiante	La spazzola a rullo è bloccata	Consultare la sezione della guida alla manutenzione [Pulizia della spazzola intelligente multisuperficie] per pulire il materiale in fibra e i peli avvolti intorno al rullo della spazzola.
	Arancione lampeggiante	Condotto dell'aria bloccato	Controllare se il contenitore della polvere, l'asta di prolunga o la spazzola sono bloccati.
	Arancione lampeggiante	Il filtro sta scadendo	Si prega di sostituire il filtro quanto prima. Dopo aver sostituito il filtro, tenere premuto il pulsante di blocco per 3 secondi per ripristinare il filtro.
	Arancione fisso	Filtro disinstallato	Asegúrese de que el filtro y el prefiltro están bien instalados.
	Rosso fisso	Errore	Contattare il servizio di assistenza post-vendita per la manutenzione.
Se sul display compare uno dei codici di errore da E0 a E4, contattare il servizio di assistenza per la riparazione.			

Informazioni RAEE



Tutti i prodotti contrassegnati da questo simbolo sono rifiuti di apparecchiature elettriche ed elettroniche (RAEE in base alla direttiva 2012/19/UE) che non devono essere smaltiti assieme a rifiuti domestici non differenziati. Al contrario, è necessario proteggere l'ambiente e la salute umana consegnando i rifiuti a un punto di raccolta autorizzato al riciclaggio di rifiuti di apparecchiature elettriche ed elettroniche, predisposto dalla pubblica amministrazione o dalle autorità locali. Lo smaltimento e il riciclaggio corretti aiutano a prevenire conseguenze potenzialmente negative all'ambiente e alla salute umana. Contattare l'installatore o le autorità locali per ulteriori informazioni sulla sede e per i termini e le condizioni di tali punti di raccolta.

Scatola	Manuale	Borsa	Pellicola	Adesivo	Maniglia	Etichetta
PAP 20	PAP 22	CPE 7	PET 1	PP5	PP5	PAP 21
Carta	Carta	Plastica				Carta
RACCOLTA DIFFERENZIATA						
Verifica le disposizioni del tuo Comune. Separa le componenti e conferiscile in modo corretto.						

Instrucciones de seguridad importantes

Antes de utilizar este electrodoméstico, lea todas las instrucciones y etiquetas de advertencia incluidas en este manual y en la Máquina, para evitar descargas eléctricas, incendios y otras lesiones accidentales causadas por el uso incorrecto.

Avvertenze

- Este aparato no puede ser utilizado por personas con limitaciones físicas, sensoriales o mentales, o sin experiencia y conocimiento (niños incluidos), a menos que sean supervisados y reciban instrucciones sobre el uso seguro de la máquina por parte de un adulto responsable de su seguridad y entiendan los riesgos que implicados.
- No permita que la máquina se utilice como un juguete, se debe vigilar a los niños para asegurarse de que no juegan con la máquina. Preste mucha atención si es utilizada cerca o por niños o se utiliza cerca de ellos. Se prohíbe que los niños realicen la limpieza y el mantenimiento de la máquina sin supervisión.
- Esta máquina está diseñada para uso doméstico exclusivamente. No la utilice en el exterior ni sobre superficies mojadas. No manipule ningún componente ni el enchufe con las manos mojadas.
- Revise la batería de litio y el cargador antes de usarlos. Para evitar incendios, explosiones o lesiones, no use la aspiradora cuando la batería de litio o el cargador estén dañados.
- Los cabezales de cepillo, la batería, el tubo extensor, el pin metálico de conexión y el aspirador son conductores de electricidad y no se deben sumergir en agua u otros líquidos. Asegúrese de secar todos los filtros después de su limpieza.
- Para evitar lesiones causadas por piezas móviles, apague la aspiradora antes de limpiar el cepillo multisuperficies inteligente. El cepillo multisuperficies inteligente, el recipiente para polvo y el filtro deben instalarse correctamente antes de utilizar la aspiradora.
- Use solo el cargador original, no use un adaptador no oficial, ya que otro tipo de cargador puede provocar que la batería de litio se incendie.
- No utilice la aspiradora para recoger agua, ni para aspirar gasolina u otros líquidos inflamables o explosivos. No recoja líquido tóxico como cloro, amoníaco, limpiadores de alcantarillas u otros líquidos.
- Está prohibido usar esta aspiradora para limpiar polvo sobre paneles de yeso, cenizas de chimenea y ceniza, no aspire nada que esté en llamas o desprenda humo como, por ejemplo, carbón, cigarrillos, cerillas o cenizas incandescentes. Está prohibido usar la aspiradora para limpiar objetos afilados como vidrio, clavos, tornillos, monedas, de lo contrario, dañará la aspiradora.
- No utilice el aspirador para recoger objetos afilados o duros, como vidrio, clavos, tornillos o monedas, que puedan dañar la máquina.
- Evite que el pelo, la ropa, los dedos o cualquier otra parte del cuerpo entre en contacto con las aberturas o las piezas móviles. No apunte con la manguera, la empuñadura o los accesorios a los ojos u orejas, ni se los meta en la boca.

- No introduzca ningún objeto en las aberturas de la máquina. No utilice la máquina si alguna abertura está bloqueada; manténgalo limpio de polvo, pelusa, pelo o cualquier otra sustancia que pueda reducir el flujo de aire.
- No coloque la aspiradora sobre la silla, la mesa del comedor y otras superficies inestables para evitar daños a la aspiradora o daños al usuario. No utilice la máquina si no funciona correctamente, ha recibido un golpe, se ha caído o ha sufrido daños. Póngase en contacto con el servicio de Atención al Cliente de Dreame, no desmonte la máquina.
- Cargue la batería siguiendo estrictamente las instrucciones del manual. Si no se carga adecuadamente dentro del rango de temperatura especificado, la batería puede dañarse.
- Utilice únicamente accesorios y repuestos recomendados por el fabricante.
- Desconecte el cargador cuando no se utilice durante períodos prolongados y antes de realizar labores de mantenimiento.
- Preste atención mientras limpia en escaleras.
- No instale, cargue ni use este aparato en el exterior, en el baño o alrededor de la piscina.
- Alerta de incendio, no aplique ninguna fragancia o producto perfumado al filtro de este aparato. Las sustancias químicas en este tipo de productos son conocidas por ser inflamables y pueden causar que el aparato se incendie.
- Utilice únicamente el cargador original (modelo ZD024M340090EU/TPQ-88E340090VW01/KL-WE340090-G2/XHD045-340090EUV). No hacerlo, podría provocar que la batería de ion de litio se incendie.
- Utilice únicamente el tipo de batería aprobado (modelo P2033-8S1P-GYA/V2312-8S1P-BWA/V2312-8S1P-BWB). No hacerlo, podría provocar que la batería de ion de litio se incendie.
- Si se produce una fuga en la batería, asegúrate de que no hay nadie cerca hasta que las baterías se enfríen y los humos se disipen.
- Ventila la zona todo lo posible para eliminar los gases perjudiciales y evita el contacto con los ojos y la inhalación de vapores.
- Limpia el líquido derramado con un producto absorbente e incinera los residuos.
- No lo use ni almacene en ambientes extremadamente calientes o fríos (por debajo de 0°C / 32°F o por encima de 40°C / 104°F). Utilice el adaptador de alimentación original para cargar el robot a una temperatura de 0°C a 40°C.
- Lea y guarde estas instrucciones.

Con la presente, Dreame Trading (Tianjin) Co., Ltd. dichiara che questo apparecchio è conforme alle direttive applicabili e alle norme europee, nonché ai relativi emendamenti. Il testo completo della dichiarazione di conformità UE è disponibile al seguente indirizzo Internet: <https://global.dreametech.com>

Per un manuale elettronico dettagliato, per favore visita <https://global.dreametech.com/pages/user-manuals-and-faqs>.

Descripción del producto

Nota: La imagen es solo de referencia, el objeto real no necesariamente se relaciona con la imagen.

Lista de accesorios

1. Adaptador flexible
2. Herramienta de combinación ancha
3. Mini-cepillo motorizado
4. Cepillo multisuperficie inteligente
5. Cepillo de rodillo suave
6. Tubo extensor
7. Herramienta de combinación flexible
8. Cargador
9. Soporte de carga y almacenamiento 2 en 1 (incluye 2 tornillos, 2 tacos y una plantilla de montaje adhesiva)

Fig. A-1

Nombre del componente

1. Contacto antiestático
2. Pantalla de visualización
3. Botón de liberación de la barra extensora
4. Tubo extensor
5. Cepillo multisuperficie inteligente
6. Puerto de carga
7. Indicador LED del estado de la batería
8. Interruptor de liberación de la batería
9. Interruptor ON / OFF
 - Presione para encender
 - Suelte para apagar
10. Compartimento de polvo
11. Interruptor para extraer la tapa inferior del filtro cartucho
12. Botón de liberación del cepillo

Fig. A-2

Indicaciones de las funciones de pantalla

 Alerta de alta temperatura

 El rodillo está atascado

 Conducto de aire bloqueado

 Error

 Filtro no instalado/Filtro a punto de expirar

 Indicador de carga/nivel de batería bajo

- Parpadeo rojo: Nivel de batería ≤ 10%
- Rojo pulsante: Nivel de batería ≤ 10% (cargando)
- Verde pulsante: Nivel de batería > 10% (cargando)

1. Estado de bloqueo
2. Interruptor de ajuste de velocidad
Presione brevemente para cambiar la potencia de la aspiradora.
3. Bloqueo del Interruptor
Pulse para cambiar el modo
4. Porcentaje del nivel de batería
Cuando la pantalla muestra «LO», indica que el nivel de batería es inferior al 10%.
5. Nivel de aspiración/nivel de polvo
El color del símbolo en forma de ventilador cambia según la cantidad de polvo en tiempo real.
 - Rojo: Alto
 - Naranja: Medio
 - Verde: Bajo

Fig. A-3

Montaje

Instalar los accesorios en la aspiradora

 Insértelo hasta que encaje en su sitio.

Fig. B-1

Montar el soporte de carga y almacenamiento (2 en 1)

1. La parte inferior de la pegatina de la plantilla de montaje debe estar nivelada y, al menos, a 115 cm del suelo.
2. Utilice un taladro eléctrico con una

broca de 8 mm para hacer un orificio en cada marcador de la pegatina de la plantilla de montaje y, a continuación, inserte un taco en cada orificio.

3. Alinee los orificios de montaje del soporte de carga y almacenamiento 2 en 1 con los orificios de la pared y, a continuación, fije el soporte a la pared con los tornillos incluidos.

Fig. B-2

Nota:

- El soporte de carga y almacenamiento (2 en 1) es un accesorio opcional, puede montarlo según sus necesidades.
- Nota: El soporte de carga y almacenamiento (2 en 1) debe ser instalado en un lugar fresco y seco, con un enchufe cercano. Antes de instalarlo, asegúrese de que no haya ningún otro objeto donde se montaría el sorporte.

Carga

Nota:

- Cargue completamente la aspiradora antes de usarla por primera vez.
- Esto puede tardar unas 4 horas.
- Si se aspira en modo turbo durante un período prolongado, la batería se calentará. Se recomienda dejar que el aspirador se enfríe durante 30 minutos antes de cargarlo de nuevo.

Modos de carga

Cargar la aspiradora con el cargador

Fig. C-1

Cargar la aspiradora en el soporte de carga

Nota: incline la máquina para colocar en el soporte de carga, tal como se muestra en la imagen.

Fig. C-2

Visualización de modos de potencia

Pantalla de visualización

El número de la pantalla representa el nivel de batería actual en porcentaje durante la carga. Cuando llegue a 100, la batería estará totalmente cargada.

Fig. C-3

Indicador LED del estado de la batería

Durante la carga, los tres indicadores parpadean y luego permanecen encendidos en secuencia teniendo en cuenta el estado de la batería. Cuando se completa la carga, los tres indicadores permanecen encendidos.

Nota: Una vez que el aspirador esté completamente cargado, el indicador se apagará 5 minutos más tarde y el aspirador entrará en el modo de ahorro de energía.

Fig. C-4

Modo de Uso

Modo de limpieza

El aspirador incluye dos modos de trabajo que se pueden seleccionar según sus necesidades de limpieza.

Modo 1: Modo de limpieza discontinua

Mantenga pulsado el interruptor de la aspiradora para comenzar a funcionar y suéltelo para que se detenga.

Fig. D-1

Modo 2: Modo de limpieza continua (Bloqueo del Interruptor)

Cuando la aspiradora está trabajando, apresione el botón * para cambiar al modo de limpieza continua. Luego puede soltar el interruptor principal, y la aspiradora seguirá trabajando.

Use la función de Bloqueo del Interruptor para liberar sus dedos y evitar el cansancio causado por mantener pulsado el interruptor.

Fig. D-2

Nota:

- En este modo, la luz del indicador de bloqueo se mantiene encendida.
- Vuelva a pulsar el Bloqueo del Interruptor para salir del modo de limpieza continua.

Cambio de velocidad

Pulse el botón  para cambiar los niveles entre auto y turbo.

Cuando está en modo Turbo, todos los símbolos en forma de ventilador se iluminan en blanco.

Solo en el modo Auto, el nivel de aspiración y el color del símbolo en forma de ventilador cambian según la cantidad de polvo inhalado.

Uso de los diferentes accesorios

Cepillo multisuperficie inteligente

Nota:

- El cepillo multisuperficie inteligente puede acoplarse directamente a la aspiradora.
- Cuando el aparato se inicia, las luces en frente del cepillo del rodillo se encenderán automáticamente, lo cual es conveniente para su uso.
- Cuando se usa en alfombras de juego para niños o para aspirar granos de café, palomitas u otras bolitas, encienda el interruptor del cepillo.
- Cuando se aspiren baldosas, suelos de madera u otras superficies duras, apague el interruptor.

Fig. D-3

Cepillo de rodillo suave

Adecuado para suelos duros como el mármol y azulejos.

Fig. D-4

Herramienta de combinación ancha

Para aspirar cortinas, sofás, teclados, techos, interiores de vehículos, mesas de café, etc.

Fig. D-5

Mini-cepillo motorizado

Para aspirar la suciedad, los pelos de mascota y otros restos resistentes de los sofás, la ropa de cama y otras superficies de tela.

Nota: No se recomienda pasar la aspiradora por superficies que puedan engancharse, como la seda.

Fig. D-6

Adaptador flexible

Doble la varilla con un clic para alcanzar fácilmente a debajo de muebles como cama y sofá.

Fig. D-7

Herramienta de combinación flexible

Cepillo-boquilla plegable y retráctil, más flexible para aspirar en grietas estrechas.

Fig. D-8

Nota:

- Si alguna pieza giratoria se queda atascada, la aspiradora podría apagarse de forma automática. Extraiga los objetos extraños que se hayan quedado atascados y reanude el uso.
- Si el motor funciona a temperaturas demasiado elevadas, la aspiradora se apagará automáticamente. Espere a que la temperatura de la batería vuelva a ser normal y, a continuación, reanude el uso.

Cuidado y mantenimiento

Advertencia

- Utilice siempre piezas originales para evitar que se anule la garantía.
- Si el filtro o la boquilla se obstruye, el aspirador dejará de funcionar poco después de encenderse. Para restaurar la funcionalidad, limpie el filtro o la boquilla.
- Si no va a utilizar la aspiradora durante un largo periodo de tiempo, cárguela completamente, desenchúfela de la corriente y guárdela en un lugar fresco, seco y protegida de la luz solar. Para evitar que la batería se descargue en exceso, recargue la aspiradora al menos una vez cada tres meses.

Limpieza de la aspiradora

Limpie la aspiradora con un paño seco y suave.

Limpieza del compartimento para el polvo, el prefiltro y el separador ciclónico

1. Pulse el interruptor para extraer la tapa inferior del compartimento de polvo y vacíe el contenido.
2. Mueva el interruptor de liberación del compartimento para el polvo en la dirección indicada por la flecha y retire suavemente el compartimento de polvo de la aspiradora.

Nota:

- La capacidad de limpieza de la aspiradora se verá reducida en caso de que el compartimento para el polvo esté lleno y alcance la marca de "MAX". Para que recupere su rendimiento, vacíe el compartimento para el polvo de manera oportuna.
 - Antes de vaciar el compartimento, asegúrese de que la aspiradora está desconectada de la corriente y no pulse el interruptor de encendido.
3. Quite primero el prefiltro, luego levante el mango del ciclón y gire en sentido contrario a las agujas del reloj hasta que se detenga, por último, tire para sacar el separador ciclónico.
 4. Limpie el depósito de polvo con un paño húmedo suave. Acuérdese de escurrir el paño antes de utilizarlo.

⚠ Para reducir el riesgo de descarga eléctrica, no enjuague el depósito de polvo con agua.

5. Enjuague el prefiltro y el separador ciclónico hasta que estén limpios. Después del lavado, séquelos al aire por al menos 24 horas.

- ① Separador ciclónico
- ② Prefiltro

Fig. E-1-Fig. E-5

Nota: Se recomienda limpiar el prefiltro, como mínimo, una vez cada 3 meses y el sistema ciclónico una vez cada 6 meses.

Instalación del compartimento para el polvo, el prefiltro y el separador ciclónico

1. Inserte verticalmente el ciclón en el compartimento de polvo y asegúrese de que el mango está alineado con la ranura del lado izquierdo del compartimento de polvo. Gire el mango en el sentido de las agujas del reloj hasta que esté fijo. Luego baje el mango.
2. Coloque el prefiltro dentro del separador ciclónico, con la parte frontal mirando hacia arriba.
3. Incline ligeramente el compartimento de polvo para que sus ranuras queden alineadas con la pestaña de la aspiradora. Luego presione suavemente sobre el compartimento de polvo hasta que encaje en su sitio.

Fig. E-6-Fig. E-7

Limpieza del filtro

1. Extraiga el compartimento del polvo como se indica en la imagen.
2. **Extraiga el filtro de la aspiradora tirando hacia abajo, en la dirección que se muestra en la imagen.**
3. **Limpie el filtro con agua limpia. Asegúrese de girar el filtro 360° para quitar toda la suciedad del filtro. Golpee suavemente el filtro varias veces para extraer cualquier exceso de suciedad.**
4. **Deje secar el filtro durante, al menos, 24 horas.**

Fig. E-8-Fig. E-11

Nota:

- Se recomienda limpiar el filtro una vez cada 4 o 6 meses.
- Utilice únicamente agua limpia para limpiar el filtro. No utilice detergentes.
- No intente limpiar el filtro con un cepillo ni con los dedos.

Instalación del filtro

1. Inserte el filtro en la aspiradora y presione suavemente hacia abajo, como se indica en la imagen.

2. Vuelva a instalar el compartimento de polvo.

Fig. E-12-Fig. E-13

Limpiar el cepillo multisuperficie inteligente

1. Gire el bloqueo en sentido contrario a las agujas del reloj hasta que se detenga, luego quite el rodillo.
2. Utilice unas tijeras para cortar los pelos y las fibras que se atascan en el rodillo. Elimine el polvo de la muesca y la tapa transparente con un paño seco o una toalla de papel. Seque bien antes de utilizar.
3. Cuando está sucio, enjuague el rodillo con agua limpia hasta que esté limpio.
4. Coloque el rodillo en posición vertical durante al menos 24 horas hasta que esté completamente seco.

Fig. E-14-Fig. E-17

Limpiar el cepillo de rodillo suave

1. Pulse el botón de liberación del rodillo del cepillo para retirar el rodillo de la ranura como se muestra en la imagen.
2. Utilice unas tijeras para cortar los pelos y fibras que se acumulan en el rodillo del cepillo y en las ruedas. Limpie el polvo de la ranura y de la cubierta transparente con un paño seco o una toalla de papel. Secar bien antes su uso.
3. Cuando está sucio, enjuague el rodillo con agua limpia hasta que esté limpio.
4. Coloque el rodillo en posición vertical durante al menos 24 horas hasta que esté completamente seco.

Fig. E-18-Fig. E-21

Limpieza del mini-cepillo motorizado

1. Utilice una moneda para girar el cierre en sentido contrario a las agujas del reloj, hasta que oiga un clic.
2. Después de desbloquear el minicepillo motorizado, quite el rodillo, luego enjuáguelo y límpielo.
3. Coloque el rodillo en posición vertical en un área bien ventilada durante al menos 24 horas hasta que esté completamente seco.
4. Una vez que el rodillo esté seco, vuelva a instalarlo siguiendo los pasos de desmontaje al revés.

Fig. E-22-Fig. E-25

La aspiradora contiene un pack de batería de ion de litio recargable y extraíble que cuenta con un número limitado de ciclos de recarga. Tras un uso prolongado, el pack de batería dejará de poder realizar una carga. Si esto ocurre, significará que el pack de batería ha alcanzado el fin de su vida útil y deberá sustituirlo.

Pack de batería

1. Pulse el botón de liberación del pack de batería y deslícelo hacia la derecha para sacarlo, como se muestra en la imagen.
2. Instale el nuevo pack de batería.

Fig. E-26

Especificaciones

Aspiradora			
Modelo	VTV97A	Tensión de carga	34 V ===
Potencia nominal	570 W	Tensión nominal	29,6 V ===
Tiempo de carga	Aproximadamente 4 horas		
Cepillo multisuperficie inteligente			
Modelo	VMB9		
Potencia nominal	40 W	Tensión nominal	25,2 V ===
Cepillo de rodillo suave			
Modelo	ASF4		
Potencia nominal	40 W	Tensión nominal	25,2 V ===
Mini-Cepillo Motorizado			
Modelo	VMM4		
Potencia nominal	20 W	Tensión nominal	25,2 V ===
Cargador			
Modelo	ZD024M340090EU: E-TEK Electronics Manufactory Co., LTD TPQ-88E340090VW01: Shenzhen Tianyin Electronics Co., Ltd KL-WE340090-G2: Xiamen Keli Electronics Co., Ltd.	Eficiencia activa media	87,01%
Entrada	100 - 240 V ~ 50-60 Hz, 0,8 A max	Eficiencia a Baja Carga (10%)	77,01%
Salida	34 V === 0,9 A 30,6W	Consumo de Energía Sin Carga	0,1 W
Modelo	XHD045-340090EUV: FOSHAN CITY SHUNDE DISTRICT XINHUIDA ELECTRONIC CO.LTD	Eficiencia activa media	87,01%
Entrada	100-240V~50/60Hz 1,5A	Eficiencia a Baja Carga (10%)	77,01%

Salida	34 V $\overline{\text{---}}$ 0,9 A 30,6W	Consumo de Energía Sin Carga	0,1 W
Pack de batería de ion de litio recargable			
Modelo de batería	P2033-8S1P-GYA/V2312-8S1P-BWA/V2312-8S1P-BWB		
Tensión nominal	29,6 V $\overline{\text{---}}$	Capacidad nominal	2900 mAh
Energía	81,4 Wh	Capacidad real	2750 mAh
	Modo apagado (Aspiradora)	Modo de espera (Cargador)	Modo de espera (Aspiradora+ Cargador)
Consumo de energía	$\leq 0,5W$		
Tiempo para entrar en la condición	$\leq 20\text{min}$		

El pack de batería de ion de litio contiene sustancias perjudiciales para el medio ambiente. Antes de desechar la aspiradora, quite el pack de batería y deséchelo o recíclolo siguiendo las leyes y reglamentos locales del país o región en el que se use.





Preguntas frecuentes

Si el aspirador no funciona correctamente, consulte la siguiente tabla de posibles soluciones.

Averías comunes	Posible causa	Solución
La aspiradora no funciona.	No tiene batería o le queda poca.	Cargue completamente la aspiradora y reanude el uso.
	Activa el modo de protección contra sobrecalentamiento debido a una obstrucción.	Espere hasta que el aspirador se enfríe, luego reactívelo.
	La abertura de succión o el conducto de aire está bloqueado.	Limpie cualquier obstrucción de la abertura de succión o del conducto de aire.
La potencia de succión disminuye.	El compartimento de polvo está lleno y/o el filtro está obstruido.	Vacíe el depósito del polvo y limpie el conjunto del filtro.
	El accesorio ensamblado está bloqueada.	Despeje cualquier bloqueo en el accesorio ensamblado.
El motor hace un ruido raro.	La abertura de succión principal o el tubo extensor están bloqueados.	Elimine cualquier obstrucción de la abertura principal de succión o el tubo extensor.
El primer indicador aparece rojo después de encender la aspiradora.	El pack de batería está dañado.	Póngase en contacto con el servicio posventa para concertar una cita de mantenimiento.
El primer indicador parpadea en rojo al cargar la aspiradora.	El cargador no es compatible.	Utilice únicamente el cargador original para cargar la aspiradora.
El indicador de batería no se enciende durante la carga.	El cargador no está conectado a la aspiradora.	Asegúrese de que el cargador esté bien conectado.
	La batería está totalmente cargada y cambió al modo de suspensión.	Puede utilizar la aspiradora como de costumbre.
	Si el problema persiste después de descartar las dos posibilidades anteriores, póngase en contacto con el servicio posventa para obtener ayuda.	
La batería se carga lentamente.	La temperatura de la batería es demasiado alta o baja.	Espere a que la temperatura de la batería se normalice y reanude el uso.
Las luces LED del cepillo multisuperficie inteligente no funcionan.	Las luces LED están dañadas.	Póngase en contacto con el servicio posventa para obtener ayuda.

Indicación de fallo

Si la aspiradora no funciona con normalidad, en la pantalla aparecerá un mensaje de error. Consulte la tabla siguiente para encontrar la solución al problema en función del mensaje de error.

Icono del error	Estado	Mensaje del error	Soluciones
	Rojo intermitente	Alerta de alta temperatura	Espera a que la temperatura de la batería se normalice antes de reanudar el uso.
	Naranja intermitente	El rodillo está atascado	Consulte el apartado [Limpiar el cepillo multisuperficie inteligente] de la guía de mantenimiento para limpiar el material de fibra y los pelos envueltos en el rodillo del cepillo.
	Naranja intermitente	Conducto de aire bloqueado	Compruebe si el recipiente de polvo, el tubo extensor o el cepillo están bloqueados.
	Naranja intermitente	Filtro a punto de expirar	Reemplace el filtro a tiempo. Después de reemplazar el filtro, mantenga pulsado el bloqueo del interruptor de gatillo durante 3 segundos para reiniciar el filtro.
	Naranja fijo	Filtro no instalado	Assicurarsi che il filtro e il pre-filtro siano installati correttamente.
	Rojo fijo	Error	Póngase en contacto con el servicio posventa para concertar una cita de mantenimiento.

Si uno de los códigos de error de E0 a E4 aparece en la pantalla, contacte con el equipo de servicio de posventa para su reparación.

Información sobre RAEE



Todos los productos que llevan este símbolo son residuos de aparatos eléctricos y electrónicos (RAEE según la directiva 2012/19/UE) que no deben mezclarse con residuos domésticos sin clasificar. En su lugar, debe proteger la salud humana y el medio ambiente entregando sus equipos de desecho a un punto de recogida para el reciclaje de residuos de equipos eléctricos y electrónicos, designado por el gobierno o las autoridades locales. La eliminación y el reciclado correctos ayudarán a evitar posibles consecuencias negativas para el medio ambiente y la salud humana. Póngase en contacto con el instalador o con las autoridades locales para obtener más información sobre la ubicación y las condiciones de dichos puntos de recogida.

Instruções de segurança

Para evitar acidentes, incluindo choques elétricos ou incêndios provocados por uma utilização incorreta, leia atentamente este manual antes de o utilizar e guarde-o para referência futura.

Aviso

- Este produto pode ser utilizado por crianças a partir dos 8 anos de idade e por pessoas com deficiências físicas, sensoriais ou intelectuais, ou com experiência ou conhecimentos limitados, sob a supervisão de um dos pais ou de um tutor, para garantir um funcionamento seguro e evitar qualquer risco de perigo. A limpeza e a manutenção não devem ser efetuadas por crianças sem supervisão.
- O aspirador não é um brinquedo. As crianças não devem brincar ou utilizar este produto. Tenha cuidado ao utilizar o aspirador perto de crianças. Não permita que as crianças limpem ou efetuem a manutenção do aspirador, a menos que sejam supervisionadas por um dos pais ou por um tutor.
- Não utilize o aspirador ao ar livre ou em superfícies húmidas. Utilize o aspirador apenas em superfícies interiores secas. Não toque na ficha ou em qualquer parte do aspirador com as mãos molhadas.
- Para reduzir o risco de incêndio, explosão ou ferimentos, certifique-se de que a bateria de lítio e o adaptador de carregamento não estão danificados antes de os utilizar. Não utilize o aspirador se a bateria de lítio ou o carregador estiverem danificados.
- As cabeças das escovas, a bateria, a haste de extensão, o pino de ligação metálico e o aspirador são condutores de eletricidade e não devem ser imersos em água ou outro líquido. Certifique-se de que seca todos os filtros após a limpeza.
- Para evitar ferimentos causados por peças móveis, desligue o aspirador antes de limpar a escova multissuperfícies inteligente. A escova inteligente para várias superfícies, o copo para o pó e o filtro devem ser corretamente instalados antes de utilizar o aspirador.
- Utilize apenas o adaptador de carregamento original. Nunca utilize um adaptador que não seja original, pois pode provocar um incêndio na bateria de lítio.
- Não utilize o aspirador para aspirar líquidos inflamáveis ou combustíveis, tais como gasolina, lixívia, amoníaco, produtos de limpeza de esgotos ou outros líquidos.
- Não utilize o aspirador para apanhar partículas de gesso cartonado, cinzas, como as da lareira, ou materiais fumegantes ou em combustão, como carvão, pontas de cigarro ou fósforos.
- Verifique a área a ser limpa antes de utilizar. Para evitar que as aberturas fiquem bloqueadas, retire os pedaços de papel maiores, bolas de papel, panos de plástico ou objetos afiados (como vidros, pregos, parafusos, moedas, etc.) e qualquer objeto que seja maior do que as aberturas.
- Mantenha o cabelo, a roupa larga, os dedos e outras partes do corpo afastados das aberturas e das peças móveis do aspirador. Não aponte a mangueira, o tubo telescópico ou as ferramentas para os seus olhos ou ouvidos, nem os coloque na boca.

- Não coloque nenhum objeto nas aberturas do aspirador. Não utilize o aspirador com qualquer abertura bloqueada. Mantenha-o livre de pó, algodão, cabelo ou outros objetos que possam reduzir o fluxo de ar.
- Não encoste o aspirador a uma cadeira, mesa ou outra superfície instável, pois isso pode causar danos na máquina ou ferimentos pessoais. Se o aspirador ficar danificado ou apresentar qualquer outro problema de funcionamento, contacte o nosso serviço de assistência autorizado. Nunca tente desmontar o aparelho por si próprio.
- Siga rigorosamente todas as instruções do manual para recarregar a bateria. Se não carregar corretamente a bateria dentro do intervalo de temperatura especificado, pode danificar a mesma.
- Utilize apenas acessórios e peças de substituição recomendados pelo fabricante.
- Certifique-se de que o aspirador fica desligado da tomada quando não for utilizado durante longos períodos de tempo, bem como antes de efetuar qualquer manutenção ou reparação.
- Tenha muito cuidado quando utilizar o aspirador para limpar escadas.
- Não instale, nem carregue ou utilize este produto no exterior, em casas de banho ou junto a uma piscina.
- Aviso de perigo de incêndio: Não aplique qualquer tipo de perfume no filtro do aspirador. Estes tipos de produtos poderão conter químicos inflamáveis que podem fazer com que o aspirador se incendeie.
- Utilize apenas o carregador original (Modelo ZD024M340090EU/TPQ-88E340090VW01/KL-WE340090-G2/XHD045-340090EUV). Se não o fizer, pode provocar um incêndio na bateria de íões de lítio.
- Utilize apenas o tipo de bateria aprovado (Modelo P2033-8S1P-GYA/V2312-8S1P-BWA/V2312-8S1P-BWB). Se não o fizer, pode provocar um incêndio na bateria de íões de lítio.
- Se for libertado material da bateria, retire as pessoas do local até as baterias arrefecerem e os fumos se dissiparem.
- Providencie a máxima ventilação para eliminar os gases perigosos e evite o contacto com a pele e os olhos ou a inalação de vapores.
- Remova o líquido derramado com um absorvente e incinere os resíduos.
- Não utilize nem guarde em ambientes extremamente quentes ou frios (abaixo de 0 °C /32 °F ou acima de 40 °C /104 °F). Por favor, carregue o aspirador sem fios a uma temperatura acima de 0 °C /32 °F e abaixo de 40 °C /104 °F.
- Este produto foi concebido apenas para utilização doméstica.

Nós, a Dreame Trading (Tianjin) Co., Ltd., declaramos que este equipamento está em conformidade com as Diretivas e Normas Europeias aplicáveis e respetivas alterações. O texto completo da declaração de conformidade da UE está disponível no seguinte endereço de Internet: <https://global.dreameotech.com>

Para obter o manual eletrónico detalhado, vá, por favor, a <https://global.dreameotech.com/pages/user-manuals-and-faq>

Visão geral do produto

Nota: as imagens deste manual são apenas para fins ilustrativos. O produto real pode ser diferente.

Acessórios

1. Adaptador flexível
2. Ferramenta combinada larga
3. Miniescova motorizada
4. Escova multissuperfícies inteligente
5. Rolo de escova macia
6. Haste de extensão
7. Ferramenta combinada flexível
8. Carregador
9. Suporte de carregamento e armazenamento 2 em 1
(Inclui 2 parafusos, 2 buchas, 1 autocolante de modelo de montagem)







Fig. A-1

Nomes dos componentes

1. Contacto antiestático
2. Visor
3. Botão de libertação da haste de extensão
4. Haste de extensão
5. Escova multissuperfícies inteligente
6. Porta de carregamento
7. Indicador LED do estado da bateria
8. Botão de libertação da bateria
9. Interruptor On/Off (Ligar/desligar)
 - Prima para ligar
 - Solte para desligar
10. Copo para o pó
11. Botão de libertação da tampa inferior do copo para o pó
12. Botão de libertação da escova

Fig. A-2

Introdução ao ecrã de visualização

-  Alerta de alta temperatura
-  Rolo de escova preso
-  Conduta de ar obstruída
-  Erro
-  Filtro desinstalado/Filtro em fim de validade
-  Indicador de carga/baixo nível da bateria
 - Vermelho intermitente: nível da bateria $\leq 10\%$
 - Vermelho a pulsar: nível da bateria $\leq 10\%$ (a carregar)
 - Verde a pulsar: nível da bateria $> 10\%$ (a carregar)

1. Estado bloqueado
2. Interruptor do nível de aspiração
Prima brevemente para mudar o nível de sucção.
3. Bloqueio do interruptor de gatilho
Prima brevemente para entrar/sair do bloqueio.
4. Percentagem do nível da bateria
Quando o visor apresenta "LO" (baixo), indica que o nível da bateria é inferior a 10%.
5. Nível de sucção/Nível de poeira
A cor do ícone em forma de leque muda com a quantidade de pó em tempo real.
 - Vermelho: elevado
 - Cor de laranja: médio
 - Verde: baixo

Fig. A-3

Instalação

Diagrama de instalação do aspirador

☰ Clique

Fig. B-1

Diagrama de instalação do suporte de carregamento e armazenamento 2 em 1

1. A parte inferior do autocolante do modelo de montagem deve estar nivelada e a uma distância mínima de 115 cm do solo.
2. Utilize um berbequim elétrico com uma broca de 8 mm para fazer um furo em cada marcador no autocolante do modelo de montagem e, em seguida, insira uma bucha em cada furo.
3. Alinhe os orifícios de localização no suporte com os orifícios da parede. Fixe-o à parede com os parafusos incluídos.

Fig. B-2

Nota:

- O suporte de carregamento e armazenamento 2 em 1 é um acessório opcional. Pode instalá-lo de acordo com as suas necessidades.
- O suporte de carregamento e armazenamento 2 em 1 deve ser instalado num local fresco e seco, com uma tomada elétrica por perto. Antes da instalação, certifique-se de que não existem fios ou tubos elétricos no espaço diretamente atrás do local onde o suporte será instalado.

Carregamento

Nota:

- Carregue totalmente o aspirador antes de o utilizar pela primeira vez.
- Um carregamento completo demora cerca de 4 horas.

- Se aspirar no Modo Turbo durante um período prolongado, a bateria aquece, o que aumenta o tempo de carregamento. Deixe o aspirador arrefecer durante 30 minutos antes de o carregar.

Métodos de carregamento

Carregamento do aspirador com o carregador

Fig. C-1

Carregar o aspirador no suporte de carregamento

Nota: tal como indicado na imagem, incline a máquina para a colocar no suporte de carregamento.

Fig. C-2

Ecrã do estado da bateria

Visor

O número no ecrã de visualização representa o nível atual da bateria em percentagem durante o carregamento. Quando o número chega a 100, a bateria está totalmente carregada.

Fig. C-3

Indicador LED do estado da bateria

Durante o carregamento, os indicadores piscam a branco. Quando o carregamento estiver concluído, os indicadores mantêm-se brancos e fixos.

Nota: quando o aspirador estiver totalmente carregado, o indicador apagar-se-á após 5 minutos e o aspirador entrará no modo de poupança de energia.

Fig. C-4

Como utilizar

Métodos de funcionamento

Selecione entre dois métodos de trabalho para o aspirador, que podem ser selecionados com base nas suas próprias necessidades.

Método 1: Modo de limpeza descontínua

Prima e mantenha premido o interruptor do aspirador para ativar este modo e solte-o para parar imediatamente.

Fig. D-1

Método 2: Modo de limpeza contínua (Bloqueio do interruptor de gatilho)

Prima o bloqueio do interruptor de gatilho para mudar para o Modo de limpeza contínua e, em seguida, prima brevemente o interruptor On/Off (Ligar/desligar) para manter o aspirador no Modo de limpeza contínua.

Utilize o bloqueio do interruptor de gatilho para libertar os seus dedos da fadiga causada por ter de segurar o interruptor.

Fig. D-2

Nota:

- Neste modo, prima brevemente o interruptor On/Off (Ligar/desligar) para suspender o funcionamento ou recomeçar e o modo de funcionamento do aspirador não se alterará.
- Prima novamente o bloqueio do interruptor de gatilho para sair do Modo de limpeza contínua.

Mudança do nível de sucção

Prima o botão  para alternar os níveis entre automático e turbo.

Quando estiver no modo Turbo, todos os ícones em forma de ventoinha acenderão a branco.

Apenas no modo Automático, o nível de sucção e a cor do ícone em forma de ventoinha mudam consoante a quantidade de pó percecionado.

Utilizar diferentes acessórios

Escova multissuperfícies inteligente

Nota:

- A escova multissuperfícies inteligente pode ser ligada diretamente ao aspirador.
- Quando o aparelho arranca, as luzes em frente ao rolo de escova acendem-se automaticamente, o que é conveniente para a sua utilização.
- Para utilizar em tapetes de brincar para bebés, alcatifas ou para aspirar grãos de

café, pipocas e outros grânulos, ligue o interruptor da escova.

- Quando aspirar em azulejos, soalhos de madeira ou outras superfícies duras, desligue o interruptor.

Fig. D-3

Rolo de escova macia

Adequado para a limpeza de pavimentos duros, como mármore e soalhos.

Fig. D-4

Ferramenta combinada larga

Para aspirar o pó de cortinas, teclados, tetos, sofás, interiores de veículos, mesas de café, etc.

Fig. D-5

Miniescova motorizada

Para aspirar sujidade, pelos de animais de estimação e outros resíduos persistentes de sofás, roupa de cama e outras superfícies de tecido.

Nota: Não é recomendável aspirar superfícies delicadas, como as de seda.

Fig. D-6

Adaptador flexível

Dobrando e estendendo a haste com um clique, pode facilmente alcançar debaixo de móveis baixos, como a cama e o sofá.

Fig. D-7

Ferramenta combinada flexível

Bico de escova dobrável e retrátil, mais flexível para aspirar em espaços estreitos.

Fig. D-8

Nota:

- Se alguma peça rotativa ficar presa, o aspirador pode desligar-se automaticamente. Remova quaisquer objetos presos para que o dispositivo possa funcionar normalmente.
- Se a bateria ficar sobreaquecida, o aspirador desliga-se automaticamente. Aguarde até que a temperatura da bateria regresse ao normal; depois o aspirador funcionará normalmente.

Cuidados e manutenção

Sugestões:

- Utilize sempre peças genuínas para evitar que a sua garantia perca a validade.
- Se o filtro ou o bocal ficarem obstruídos, o aspirador deixará de funcionar pouco tempo depois de ser ligado. Para restabelecer as funções normais, limpe o filtro e/ou o bocal.
- Se o aspirador não for utilizado durante um longo período de tempo, carregue-o completamente, desligue o carregador e guarde-o num ambiente fresco e com pouca humidade, longe da luz solar direta. Para evitar uma descarga excessiva da bateria, recarregue o aspirador, pelo menos, uma vez de três em três meses.

Limpar o aspirador

Limpe o aspirador com um pano macio e seco.

Limpeza do copo para o pó, do pré-filtro e do conjunto de ar ciclónico

1. Prima o botão de libertação da tampa inferior do copo para o pó e, em seguida, esvazie o conteúdo.
2. Empurre o interruptor de libertação do copo para o pó na direção indicada pela seta e, em seguida, retire cuidadosamente o mesmo do aspirador.

Nota:

- A capacidade de limpeza do aspirador será reduzida se o copo para o pó estiver cheio até à marca "MAX". Para recuperar o desempenho, esvazie o copo para o pó atempadamente.
- Antes de esvaziar o copo, certifique-se de que o aspirador está desligado da corrente e não prima o botão de alimentação.

3. Retire primeiro o pré-filtro, depois levante a pega do conjunto de ar ciclónico e rode-a no sentido anti-horário até parar; depois puxe para retirar o conjunto de ar ciclónico.

4. Limpe o copo para o pó com um pano macio e húmido. Tenha atenção que deve espremer bem o pano antes de o utilizar.

⚠ Para reduzir o risco de choque elétrico, não lave o copo para o pó com água.

5. Lave o conjunto de ar ciclónico e o pré-filtro até ficarem limpos. Após a lavagem, deixe secar ao ar livre durante, pelo menos, 24 horas.

① Conjunto do ar ciclónico

② Pré-filtro

Fig. E-1-Fig. E-5

Nota: Recomenda-se que limpe o pré-filtro, pelo menos, uma vez de 3 em 3 meses e o sistema de ar ciclónico, pelo menos, uma vez de 6 em 6 meses.

Instalar o copo para o pó, o pré-filtro e o conjunto de ar ciclónico

1. Insira o conjunto de ar ciclónico verticalmente no copo para o pó e certifique-se de que a pega desse conjunto fica alinhada com a ranhura no lado esquerdo do copo. Rode a pega no sentido horário até bloquear e, em seguida, vire a pega para baixo.
2. Coloque o pré-filtro com a parte da frente virada para cima no conjunto de ar ciclónico.
3. Incline ligeiramente o copo para o pó de modo a que a sua ranhura fique alinhada com o clipe no aspirador. Em seguida, empurre suavemente o copo para o pó até encaixar no lugar.

Fig. E-6-Fig. E-7

Limpar o filtro

1. Retire o copo para o pó como indicado na figura.
2. Retire o filtro do aspirador puxando-o para baixo no sentido indicado na figura.

3. Limpe o filtro com água limpa. Certifique-se de que roda o filtro 360° para remover completamente todo o pó preso no mesmo. Bata ligeiramente no filtro várias vezes para remover o excesso de sujidade.

4. Deixe o filtro secar ao ar livre durante 24 horas.

Fig. E-8-Fig. E-11

Nota:

- Recomenda-se que limpe o filtro uma vez em cada 4 a 6 meses.
- Utilize apenas água limpa para lavar o filtro. Não use detergente.
- Não tente limpar o filtro com uma escova ou com os dedos.

Instalar o filtro

1. Introduza o filtro no aspirador e pressione suavemente para baixo, como ilustrado.
2. Volte a instalar o copo para o pó.

Fig. E-12-Fig. E-13

Limpar a escova multissuperfícies inteligente

1. Rode o bloqueio no sentido anti-horário até parar e, em seguida, separe o rolo da escova.
2. Utilize uma tesoura para cortar os pelos e as fibras que ficam presos na escova. Limpe o pó do entalhe e da tampa transparente com um pano seco ou uma toalha de papel. Seque bem antes de utilizar.
3. Quando estiver sujo, passe o rolo de escova por água até ficar limpo.
4. Coloque o rolo de escova na vertical durante, pelo menos, 24 horas até estar completamente seco.

Fig. E-14-Fig. E-17

Limpar o rolo de escova macia

1. Como mostra a imagem, prima o botão de libertação do rolo de escova para retirar o rolo da ranhura.
2. Utilize uma tesoura para cortar os pelos e as fibras que ficam presos no rolo de escova e nas rodas. Limpe o pó do entalhe e da tampa transparente com um pano seco ou uma toalha de papel. Seque bem antes de utilizar.
3. Quando estiver sujo, passe o rolo de escova por água até ficar limpo.
4. Coloque o rolo de escova na vertical durante, pelo menos, 24 horas até estar completamente seco.

Fig. E-18-Fig. E-21

Limpeza da miniescova motorizada

1. Utilize uma moeda, conforme ilustrado, para rodar o fecho no sentido anti-horário até ouvir um clique.
2. Depois de desbloquear a miniescova motorizada, retire o rolo de escova e, em seguida, lave-o e limpe-o.
3. Coloque o rolo de escova na vertical, numa área bem ventilada, durante pelo menos 24 horas, até estar completamente seco.
4. Quando o rolo de escova estiver seco, volte a instalá-lo seguindo os passos de desmontagem no sentido inverso.

Fig. E-22-Fig. E-25

Bateria

O aspirador contém uma bateria de iões de lítio recarregável e amovível que tem um número limitado de ciclos de recarga. Após uma utilização prolongada, a bateria pode deixar de manter a carga. Se isto acontecer, significa que a bateria chegou ao fim do seu ciclo de vida e precisa de ser substituída.

1. Prima o botão de libertação da bateria e deslize a bateria para a direita, conforme ilustrado, para a retirar.
2. Instale a nova bateria.

Fig. E-26

Especificações

Aspiração			
Modelo	VTV97A	Tensão de carregamento	34 V ===
Potência nominal	570 W	Tensão nominal	29,6 V ===
Tempo de carregamento	Aproximadamente 4 horas		
Escova multissuperfícies inteligente			
Modelo	VMB9		
Potência nominal	40 W	Tensão nominal	25,2 V ===
Rolo de escova macia			
Modelo	ASF4		
Potência nominal	40 W	Tensão nominal	25,2 V ===
Miniescova motorizada			
Modelo	VMM4		
Potência nominal	20 W	Tensão nominal	25,2 V ===
Carregador			
Modelo	ZD024M340090EU: E-TEK Electronics Manufactory Co., LTD TPQ-88E340090VW01: Shenzhen Tianyin Electronics Co., Ltd KL-WE340090-G2: Xiamen Keli Electronics Co., Ltd.	Eficiência média ativa	87,01%
Entrada	100 - 240 V ~ 50-60 Hz, 0,8 A max	Eficiência com carga baixa (10%)	77,01%
Saída	34 V === 0,9 A 30,6W	Consumo de energia sem carga	0,1 W
Modelo	XHD045-340090EUV: FOSHAN CITY SHUNDE DISTRICT XINHUIDA ELECTRONIC CO.LTD	Eficiência média ativa	87,01%

Entrada	100-240V~ 50/60Hz 1,5A	Eficiência com carga baixa (10%)	77,01%
Saída	34 V === 0,9 A 30,6W	Consumo de energia sem carga	0,1 W
Bateria recarregável de íões de lítio			
Modelo	P2033-8S1P-GYA/V2312-8S1P-BWA/V2312-8S1P-BWB		
Tensão nominal	29,6 V ===	Capacidade nominal	2900 mAh
Energia	81,4 Wh	Capacidade efetiva	2750 mAh
	Modo desligado (Aspirador)	Modo de espera (Carregador)	Modo de espera (Aspirador+ Carregador)
Consumo de energia	$\leq 0,5W$		
Tempo para entrar na condição	$\leq 20min$		

O módulo da bateria de íões de lítio contém substâncias perigosas para o ambiente. Antes de eliminar o aspirador, retire o módulo da bateria, depois descarte-a ou recicle-a de acordo com as leis e regulamentos locais do país ou região em que é utilizada.





Perguntas frequentes

Se o aspirador não estiver a funcionar corretamente, consulte o quadro seguinte.

Erros	Possíveis causas	Soluções
O aspirador não funciona.	O aspirador está sem bateria ou com pouca carga.	Carregue totalmente o aspirador e depois continue a utilizá-lo.
	Modo de proteção contra o sobreaquecimento desencadeado por um bloqueio.	Limpe as aberturas de aspiração ou a conduta de ar. Aguarde até que o aspirador arrefeça e, em seguida, reative-o.
	A abertura de aspiração ou a conduta de ar está bloqueada.	Elimine quaisquer bloqueios da abertura de aspiração ou da conduta de ar.
Força de sucção fraca.	O copo para o pó está cheio e/ou o conjunto do filtro está entupido.	Esvazie o copo para o pó e limpe o conjunto do filtro.
	O ponto de fixação do acessório está bloqueado.	Elimine quaisquer bloqueios no ponto de fixação do acessório.
O motor está a fazer um ruído estranho.	A abertura de aspiração principal ou a haste de extensão está bloqueada.	Elimine qualquer bloqueio na abertura de aspiração principal ou na haste de extensão.
O primeiro indicador fica vermelho depois de ligar o aspirador.	A bateria está danificada.	Contacte o serviço de assistência pós-venda para efetuar a manutenção.
O primeiro indicador pisca a vermelho quando está a carregar o aspirador.	O carregador é incompatível.	Utilize apenas o carregador original para carregar o aspirador.
O indicador da bateria não se acende durante o carregamento.	O carregador não está ligado ao aspirador.	Verifique se o carregador está corretamente ligado ao aspirador.
	A bateria está totalmente carregada e entrou no modo de suspensão.	O aspirador pode ser utilizado normalmente.
	Se o problema persistir depois de ter excluído as duas possibilidades acima referidas, contacte o serviço de assistência pós-venda para manutenção.	
O aspirador carrega lentamente.	A temperatura da bateria é demasiado baixa ou demasiado alta.	Aguarde até que a temperatura da bateria volte ao normal e, em seguida, continue a utilizar o aspirador.
As luzes LED da escova multissuperfícies inteligente não funcionam.	As luzes LED estão danificadas.	Contacte o serviço pós-venda para efetuar a manutenção.

Resolução de problemas

Se o aparelho não estiver a funcionar corretamente, o ecrã apresentará uma mensagem de erro. Consulte a tabela de resolução de problemas para encontrar a sua solução.

Ícone de erro	Estado	Mensagem de erro	Soluções
	Vermelho intermitente	Alerta de alta temperatura	Aguarde e continue a utilizar depois de a temperatura do motor estar normalizada.
	Cor de laranja a piscar	Rolo de escova preso	Consulte a secção do guia de manutenção [Limpeza da escova multissuperfícies inteligente] para limpar o material de fibra e os pelos enrolados no rolo de escova.
	Cor de laranja a piscar	Conduta de ar obstruída	Verifique se o copo para o pó, a haste de extensão ou a escova estão bloqueados.
	Cor de laranja a piscar	O filtro está chegar ao seu termo	Substitua o filtro atempadamente. Depois de substituir o filtro, prima e mantenha premido o bloqueio do interruptor de gatilho durante 3 segundos para reinicializar o filtro.
	Cor de laranja fixa	Filtro desinstalado	Certifique-se de que o filtro e o pré-filtro estão corretamente instalados.
	Vermelho fixo	Erro	Contacte o serviço pós-venda para efetuar a manutenção.
Se um dos códigos de erro de E0 a E4 aparecer no visor, contacte a equipa de serviço pós-venda para reparação.			

Informação sobre o REEE



Todos os produtos com este símbolo são resíduos de equipamentos elétricos e eletrónicos (REEE, como especificado na Diretiva 2012/19/UE) que não devem ser misturados com resíduos domésticos não selecionados. Em vez disso, deve proteger a saúde humana e o ambiente, entregando os seus resíduos de equipamentos num ponto de recolha designado para a reciclagem de resíduos de equipamentos elétricos e eletrónicos, designado pelo governo ou pelas autoridades locais. A eliminação e reciclagem corretas ajudarão a prevenir potenciais consequências negativas para o ambiente e a saúde humana. Por favor, contacte o instalador ou as autoridades locais para mais informações sobre o local, bem como sobre os termos e condições desses pontos de recolha.

Инструкции по технике безопасности

Во избежание травм из-за случайного поражения электрическим током или воспламенения в результате неправильной эксплуатации изделия перед началом использования внимательно прочитайте руководство по эксплуатации.

Предупреждение

- В целях безопасности данное изделие не должно использоваться лицами с ограниченными физическими или интеллектуальными возможностями и нарушениями в работе органов чувств, а также лицами, не имеющими соответствующего опыта и знаний (включая детей), за исключением случаев, когда изделие используется под наблюдением ответственного лица.
- Детям строго запрещено использовать данное изделие по назначению или в качестве игрушки. Будьте крайне осторожны во время использования изделия рядом с детьми. Детям строго запрещено чистить или ремонтировать изделие без контроля взрослых.
- Строго запрещено использовать изделие на открытом воздухе или на влажной поверхности. Используйте изделие только на сухой поверхности внутри помещения, не прикасайтесь к штепсельной вилке или любой другой части изделия мокрыми руками.
- Во избежание воспламенений, взрывов или травм проверьте литиевый аккумулятор и зарядное устройство на наличие повреждений перед началом использования. Запрещено использовать пылесос, если литиевая батарея или зарядное устройство повреждены.
- Щеточные насадки, аккумулятор, труба-удлинитель, металлический контакт разъема и сам пылесос проводят электрический ток, поэтому их нельзя погружать в воду или другую жидкость. Обязательно высушите все фильтры после чистки.
- Чтобы предотвратить травмы, вызванные движущимися частями, выключите пылесос перед очисткой умной многоповерхностной щетки. Интеллектуальная многоповерхностная щетка, пылесборник и фильтр должны быть правильно установлены перед использованием вакуума.
- Используйте только оригинальное зарядное устройство, не используйте иные зарядные устройства, так как это может привести к возгоранию литиевого аккумулятора.
- Не используйте изделие для удаления воды, бензина и других легковоспламеняющихся или взрывоопасных жидкостей. Не используйте изделие для удаления токсичных растворов, таких как хлорный отбеливатель, аммиак, средства для очистки канализации, или других жидкостей.
- Запрещено использовать пылесос для очистки извести, цемента, гипсового порошка, золы и пепла, больших объемов муки и угольной пыли, а также для удаления дымящихся или зажигательных средств, таких как угли, окурки или спички.
- Перед началом эксплуатации проверьте зону для уборки. В случае обнаружения крупных листов бумаги, бумажных шариков, пластиковых или острых предметов (таких как стекло, гвозди, винты, монеты и т.д.), а также элементов крупнее диаметра коктейльной трубочки удалите их, чтобы избежать засорения всасывающей трубки и нарушения нормальной работы изделия.
- Избегайте соприкосновения воздушного отверстия и движущихся элементов изделия с волосами, одеждой, пальцами и другими частями тела. Не направляйте удлинитель и другие детали изделия в сторону глаз, ушей или рта.
- Запрещено помещать какие-либо предметы на всасывающее отверстие. Не используйте пылесос, если всасывающее отверстие засорилось. Наличие больших кусков пыли, ваты, волос и других предметов может привести к ослаблению воздушного потока. Своевременно проводите очистку.
- Не прислоняйте пылесос к неустойчивым предметам, таким как стулья или столы, чтобы избежать повреждения пылесоса и травмирования пользователя в результате падения пылесоса. В случае повреждения или поломки пылесоса в результате падения обратитесь в официальный сервисный центр. Не разбирайте изделие самостоятельно.
- Осуществляйте зарядку в строгом соответствии с инструкциями. В случае неправильной зарядки и превышения указанного диапазона температуры, аккумулятор может быть поврежден.

- Используйте только аксессуары и запасные части, рекомендованные производителем.
- Извлеките штепсельную вилку перед техническим обслуживанием или ремонтом, а также в случае продолжительного хранения изделия.
- Будьте предельно внимательны во время использования изделия для уборки лестницы.
- Не проводите сборку, не заряжайте и не используйте данное изделие на улице, в ванной комнате или вблизи бассейна.
- Опасность возгорания: не наносите какие-либо ароматизаторы на фильтр данного изделия, так как химические вещества, содержащиеся в таких жидкостях, легко воспламеняются и могут привести к возгоранию.
- Используйте только оригинальное зарядное устройство (модель ZD024M340090EU/TPQ-88E340090VW01/KL-WE340090-G2/XHD045-340090EUV). Несоблюдение этого правила может привести к возгоранию литиевого аккумулятора.
- Используйте только аккумуляторы модели P2033-8S1P-GYA/V2312-8S1P-BWA/V2312-8S1P-BWB. Несоблюдение этого правила может привести к возгоранию литиевого аккумулятора.
- В случае выброса материала аккумуляторов эвакуируйте персонал из опасной зоны до остывания аккумуляторов и рассеивания паров.
- Обеспечьте максимальную вентиляцию для удаления опасных газов и не допускайте контакта паров с кожей и глазами или их вдыхания.
- Удалите пролитую жидкость с помощью абсорбента и уничтожьте отходы посредством сжигания.
- Запрещается использовать и хранить изделие в экстремальных температурных условиях (ниже 0°C или выше 40°C). Используйте оригинальный адаптер питания и проводите подзарядку при температуре от 0°C до 40°C.
- Данное изделие подходит исключительно для домашнего использования.

Меры предосторожности при хранении и транспортировке:

- Продукт должен транспортироваться в упаковке. Не подвергайте продукт давлению или ударам во время транспортировки.
- Пожалуйста, избегайте сильных столкновений во время транспортировки.
- Не транспортируйте пылесос при температуре выше 50°C или ниже -20°C.
- В случае краткосрочного хранения, например одного месяца, пылесос рекомендуется хранить при температуре от -20 °C до 50 °C и относительной влажности 60% ± 5%. В случае длительного хранения пылесос рекомендуется хранить при температуре окружающей среды от 0 °C до 40 °C.
- Утилизируйте пылесос надлежащим образом. Когда его срок службы подойдет к концу, утилизируйте пылесос в соответствии с местными законами и правилами страны или региона, в котором он используется.

Правила и условия реализации: без ограничений.

Импортер продает этот продукт; информацию об импортере см. на упаковке.

Сведения об импортере и контактная информация отдела послепродажного обслуживания указаны на упаковке.

Дата изготовления: см. на упаковке.

Срок службы продукции 3 года.

Мы, компания Dreame Trading (Tianjin) Co., Ltd., настоящим заявляем, что данное изделие соответствует требованиям всех действующих директив ЕС и европейских стандартов со всеми изменениями и дополнениями. Полный текст декларации о соответствии нормативным требованиям ЕС доступен по адресу: <https://global.dreameotech.com>

Подробное электронное руководство см. по адресу <https://global.dreameotech.com/pages/user-manuals-and-faq>

Описание изделия

Список аксессуаров

Примечание. Все иллюстрации в данном руководстве приведены исключительно для справки. По внешним параметрам ориентируйтесь на фактический вид изделия.

1. Нижний адаптер
2. Универсальный инструмент
3. Электрическая минищетка
4. Интеллектуальная многоповерхностная щетка
5. Мягкая роликовая щетка
6. Удлинитель
7. Гибкий комбинированный инструмент
8. Зарядное устройство
9. Подставка для зарядки и хранения "2 в 1" (в комплекте: 2 винта, 2 дюбеля и стикер места фиксации)

Рис. А-1

Название детали

1. Антистатический контакт
2. Дисплей
3. Кнопка отсоединения удлинителя
4. Удлинитель
5. Интеллектуальная многоповерхностная щетка
6. Разъем для зарядки
7. Индикатор состояния аккумулятора
8. Кнопка снятия аккумулятора
9. Кнопка включения и выключения
 - Нажмите, чтобы включить
 - Отпустите, чтобы выключить
10. Контейнер для пыли
11. Кнопка снятия нижней крышки контейнера для пыли
12. Кнопка отсоединения щетки

Рис. А-2

Описание функций дисплея

-  Предупреждение о высокой температуре



Щетка-валик застряла



Засорение воздушного отверстия



Неисправность



Фильтр не установлен/Расход фильтра подходит к концу



Индикатор зарядки/разряда аккумулятора

- Мигает красным: Уровень заряда аккумулятора $\leq 10\%$
- Медленно мигающий красный: Уровень заряда аккумулятора $\leq 10\%$ (заряжается)
- Медленно мигающий зеленый: Уровень заряда аккумулятора $> 10\%$ (заряжается)

1. Режим блокировки
2. Кнопка регулировки скорости
Нажмите, чтобы переключить режим работы пылесоса
3. Блок активации
Нажмите, чтобы переключиться в рабочий режим
4. Уровень заряда аккумулятора в процентах
Когда на дисплее отображается «LO», это означает, что уровень заряда аккумулятора ниже 10%.
5. Уровень всасывания/уровень пыли
Цвет веерообразного значка меняется с количеством пыли в режиме реального времени.
 - Красный: Высокий
 - Оранжевый: Мед
 - Зеленый: Низкий

Рис. А-3

Инструкция по установке и сборке

Сборка основного корпуса



Вставьте до щелчка

Рис. В-1

Установка подставки для зарядки и хранения "2 в 1"

1. Наклейте стикер места фиксации на стене параллельно полу на расстоянии не менее 115 см (от нижнего края стикера до пола) .
2. При помощи перфоратора со сверлом 8 мм просверлите отверстия согласно отметка на стикере и вставьте дюбель в каждое отверстие.
3. Соедините монтажные отверстия на подставке для зарядки и хранения "2 в 1" с отверстиями в стене, а затем прикрутите подставку к стене с помощью прилагающихся винтов.

Рис.В-2

Примечание.

- Подставка для зарядки и хранения "2 в 1" — это дополнительный аксессуар, который может быть установлен по необходимости.
- Примечание. Подставку для зарядки и хранения "2 в 1" следует устанавливать в прохладном и сухом месте рядом с электрической розеткой. Перед установкой убедитесь, что непосредственно рядом с местом установки подставки отсутствуют провода и трубы.

Зарядка

Примечание.

- Перед первым использованием зарядите пылесос до полной зарядки.
- Первая зарядка займет около 4 часов.
- После безостановочной уборки в режиме Турбо аккумулятор может сильно нагреться, поэтому пылесосу может потребоваться больше времени на подзарядку. Рекомендуется остудить робот в течение 30 минут и затем начать подзарядку.

Режимы зарядки

Зарядка с помощью зарядного устройства

Рис.С-1

Зарядка с помощью подставки для зарядки

Примечание: Наклоните устройство, как показано на рисунке, чтобы установить его в зарядную станцию.

Рис.С-2

Способы отображения уровня зарядки

Дисплей

Цифровое отображение уровня заряда на дисплее во время зарядки. Цифра 100 означает, что аккумулятор полностью заряжен.

Рис.С-3

Индикатор состояния аккумулятора

Во время зарядки три мигающих индикатора последовательно меняются на постоянный световой сигнал в зависимости от состояния батареи. При полном заряде аккумулятора все три мигающих индикатора будут светиться постоянно.

Примечание. Через 5 минут после окончания зарядки индикатор погаснет, а пылесос перейдет в энергосберегающий режим.

Рис.С-4

Правила эксплуатации изделия

Рабочие режимы

Доступны 2 режима работы робота-пылесоса, которые могут быть выбраны в зависимости от требований к уборке.

Режим 1: "прерывистая уборка"

Нажмите и удерживайте переключатель пылесоса, чтобы начать работу, и отпустите его, чтобы немедленно остановить.

Рис.Д-1

Режим 2: "непрерывная уборка"

В рабочем состоянии пылесоса нажмите кнопку *, чтобы включить режим безостановочной работы. Затем отпустите выключатель пылесоса, чтобы перейти в режим безостановочной работы.

С помощью функции Блок активации вы можете не удерживать кнопку переключения постоянно для защиты от усталости.

Рис. D-2

Примечание.

- В режиме безостановочной работы постоянно светится индикатор блокировки.
- Повторно нажмите на кнопку  Блок активации, чтобы выйти из режима непрерывной уборки.

Сценарии использования аксессуаров

Интеллектуальная многоповерхностная щетка

Примечание.

- Интеллектуальная многоповерхностная щетка можно прикрепить непосредственно к пылесосу.
- При запуске прибора автоматически включаются индикаторы перед валиком щетки, что удобно для использования.
- При использовании на детских игровых ковриках, коврах или для пылесоса кофейных зерен, попкорна и других гранул включите переключатель на щетке.
- При пылесосе на плитке, деревянных полах или других твердых поверхностях выключайте выключатель.

Рис. D-3

Мягкая роликовая щетка

Подходит для чистки твердых полов, таких как мрамор и паркет.

Рис. D-4

Универсальный инструмент

используется для очистки штор, клавиатуры, потолочной плитки, салона автомобиля, кофейных столиков и т. д.

Рис. D-5

Электрическая минищетка

используется для уборки грязи, шерсти животных и других стойких загрязнений на диване, матрасе и других тканевых поверхностях.

Примечание. Не рекомендуется использовать пылесос для уборки поверхностей, на которых могут остаться зацепки и царапины (напр. Шелк).

Рис. D-6

Нижний адаптер

Возможность регуляции длины и направления трубки позволяет проводить уборку под кроватью, диваном и другой низкой мебелью.

Рис. D-7

Гибкий комбинированный инструмент

Сгибаемая и выдвижная щетка-насадка, более гибкая для подметания в узкие щели.

Рис. D-8

Примечание.

- В случае заклинивания какой-либо вращающейся детали пылесос может автоматически отключиться. Уберите застрявшие посторонние предметы и продолжите уборку.
- В случае перегрева двигателя пылесос автоматически отключится. Подождите, пока температура аккумулятора нормализуется, а затем продолжите уборку.

Уход и ремонт

Меры предосторожности

- Используйте оригинальные

- запчасти, в противном случае гарантийное обслуживание будет недоступно.
- В случае засорения фильтра, насадки или "умной" многофункциональной щетки робот-пылесос может выключиться сразу после запуска. Очистите засоренные детали перед повторным запуском.
 - Если вы не планируете использовать пылесос в течение длительного периода времени, полностью зарядите его, отключите от розетки и положите на хранение в прохладном месте с низкой влажностью вдали от прямых солнечных лучей. Во избежание избыточной разрядки аккумулятора заряжайте пылесос как минимум раз в три месяца.

Очистка пылесоса

Протрите пылесос мягкой сухой тряпкой.

Очистка контейнера для пыли, фильтра предварительной очистки и циклонного блока

1. Нажмите кнопку снятия нижней крышки контейнера для пыли в направлении, обозначенном стрелкой, а затем откройте крышку и извлеките содержимое контейнера.
2. Нажмите кнопку извлечения контейнера для пыли в направлении, обозначенном стрелкой, как показано на Рис.1, а затем извлеките контейнер для пыли из пылесоса, как на Рис.2.

Примечание.

- Если контейнер для пыли заполнен до отметки "MAX", эффективность работы пылесоса может значительно снизиться. Для оптимальной работы своевременно очищайте контейнер для пыли.

- Перед очисткой контейнера убедитесь, что пылесос отключен от розетки, и не нажимайте кнопку "Пуск".
3. Сначала снимите фильтр предварительной очистки, поверните ручку циклонного блока против часовой стрелки до упора, а затем извлеките циклонный блок.
 4. Протрите пылесборник мягкой влажной тканью. Обратите внимание на отжатие ткани перед использованием.
- ⚠ Контейнер для пыли содержит электрические компоненты. Запрещено промывать контейнер водой!

5. Тщательно промойте фильтр предварительной очистки и циклонный блок, а затем отложите минимум на 24 часа для полной просушки.

- ① Циклонный блок
- ② Фильтр предварительной очистки

Рис.Е-1-Рис.Е-5

Примечание. Рекомендуется очищать фильтр предварительной уборки не реже одного раза в 3 месяца, а циклонный блок — не реже одного раза в 6 месяцев.

Установка контейнера для пыли, фильтра предварительной очистки и циклонного блока

1. Вставьте циклонный блок вертикально в контейнер для пыли так, чтобы ручка циклонного блока соединилась с отверстием на левой стенке контейнера для пыли. Поверните ручку по часовой стрелке до упора, а затем опустите ее.
2. Вставьте фильтр предварительной очистки в циклонный блок передней стороной вверх.

3. Слегка наклоните контейнер для пыли, чтобы его отверстие соединилось с фиксатором на пылесосе. Затем осторожно нажмите на контейнер в направлении, обозначенном стрелкой, до щелчка, чтобы завершить установку.

Рис.Е-6-Рис.Е-7

Очистка фильтра

1. Извлеките контейнер для пыли так, как показано на рисунке.
2. Достаньте фильтр из пылесоса движением вниз, как показано на рисунке.
3. Промойте фильтр чистой водой, поворачивая фильтр на 360°, чтобы полностью удалить накопившуюся в нем пыль. Несколько раз слегка постучите по фильтру, чтобы убрать избыток грязи.
4. Просушите фильтр в течение как минимум 24 часов.

Рис.Е-8-Рис.Е-11

Примечание.

- Рекомендуется очищать фильтр каждые 4-6 месяцев.
- Промывайте фильтр только чистой водой. Не используйте чистящие средства.
- Не очищайте фильтр щеткой или пальцами.

Установка фильтра

1. Вставьте фильтр в пылесос и слегка нажмите на него, как показано на рисунке.
2. Установите контейнер для пыли на место.

Рис.Е-12-Рис.Е-13

Очистка интеллектуальной многоповерхностной щетки

1. Поверните блок против часовой стрелки до упора, затем снимите ролик с роликовой щетки.
2. С помощью ножниц срежьте волосы и ткань, застрявшие на роликовой щетке. Сотрите пыль с паза и прозрачной крышки сухой тканью или бумажным полотенцем. Перед использованием тщательно просушите.
3. Если роликовая щетка загрязнилась, промойте ее водой до чистоты.
4. Поставьте роликовую щетку вертикально и оставьте минимум на 24 ч до полного высыхания.

Рис.Е-14-Рис.Е-17

Очистка мягкой роликовой щетки

1. Как показано на рисунке, нажмите кнопку освобождения ролика щетки, чтобы извлечь ролик из гнезда.
2. Ножницами срежьте волоски и волокна, застрявшие на валике щетки и колесиках. Протрите пыль с выемки и прозрачной крышки сухой тканью или бумажным полотенцем. Тщательно просушите перед использованием.
3. Если роликовая щетка загрязнилась, промойте ее водой до чистоты.
4. Поставьте роликовую щетку вертикально и оставьте минимум на 24 ч до полного высыхания.

Рис.Е-18-Рис.Е-21

Очистка электрической минищетки

1. С помощью монетки поверните замок против часовой стрелки до щелчка.
2. После разблокировки электрической минищетки снимите роликовую

щетку, затем ополосните и очистите ее.

3. Поставьте роликовую щетку вертикально в хорошо вентилируемом месте минимум на 24 ч до полного высыхания.
4. Когда роликовая щетка высохнет, установите ее на место в последовательности, обратной установке.

Рис.Е-22-Рис.Е-25

Аккумулятор

Пылесос содержит съемный литий-ионный аккумулятор с ограниченным количеством циклов зарядки. После продолжительного использования аккумулятор может перестать держать заряд. Это означает, что срок службы аккумулятора подошел к концу и его требуется заменить.

1. Нажмите кнопку снятия аккумулятора и сдвиньте аккумулятор вправо, как показано на рисунке, чтобы снять его.
2. Вставьте новый аккумулятор.

Рис.Е-26

Технические характеристики

Вакуумный пылесос			
Модель	VTV97A	Напряжение при зарядке	34 V ===
Номинальная мощность	570 W	Номинальное напряжение	29,6 V ===
Время зарядки	Около 4 ч.		
Интеллектуальная многоповерхностная щетка			
Модель	VMB9		
Номинальная мощность	40 W	Номинальное напряжение	25,2 V ===
Мягкая роликовая щетка			
Модель	ASF4		
Номинальная мощность	40 W	Номинальное напряжение	25,2 V ===
Электрическая минищетка			
Модель	VMM4		
Номинальная мощность	20 W	Номинальное напряжение	25,2 V ===
Электрическая мини-щетка			
Модель	ZD024M340090EU: E-TEK Electronics Manufactory Co., LTD TPQ-88E340090VW01: Shenzhen Tianyin Electronics Co., Ltd KL-WE340090-G2: Xiamen Keli Electronics Co., Ltd.	Средний КПД в активном состоянии	87,01%
Номинальная мощность	100 - 240 V ~ 50-60 Hz, 0,8 A max	Эффективность при низкой нагрузке (10%)	77,01%
Номинальное напряжение	34 V === 0,9 A 30,6W	Энергопотребление без нагрузки	0,1 W
Модель	XHD045-340090EUV: FOSHAN CITY SHUNDE DISTRICT XINHUIDA ELECTRONIC CO.LTD	Средний КПД в активном состоянии	87,01%

Номинальная мощность	100-240V~ 50/60Hz 1,5A	Эффективность при низкой нагрузке (10%)	77,01%
Номинальное напряжение	34 V === 0,9 A 30,6W	Энергопотребление без нагрузки	0,1 W
Перезаряжаемый литий-ионный аккумулятор			
Модель	P2033-8S1P-GYA/V2312-8S1P-BWA/V2312-8S1P-BWB		
Расчетное напряжение	29,6 V ===	Расчетная емкость	2900 mAh
Энергия	81,4 Wh	Номинальная емкость	2750 mAh
	Режим выключения (Беспроводной пылесос)	Режим ожидания (Зарядное устройство)	Режим ожидания (Беспроводной пылесос+Зарядное устройство)
Энергопотребление	≤ 0,5 Вт		
Время для ввода условия	≤ 20 мин		

Литий-ионный аккумулятор содержит вещества, представляющие опасность для окружающей среды. Перед утилизацией пылесоса сначала выньте аккумулятор и утилизируйте или сдайте его на переработку в соответствии с местными законами и правилами страны или региона эксплуатации.

Вопросы и ответы

Если пылесос перестал работать в нормальном режиме, см. таблицу устранения неисправностей ниже.

Неисправность	Возможная причина	Решение
Пылесос не работает.	Пылесос разрядился или недостаточный заряд аккумулятора.	Полностью зарядите пылесос, а затем продолжите использование.
	В результате засорения автоматически включился режим защиты от перегрева.	Подождите, пока пылесос остынет, а затем заново включите его.
	Отверстие для всасывания или воздушное отверстие засорилось.	Очистите отверстие для всасывания или воздушное отверстие от загрязнений.
Сила всасывания снизилась.	Заполнен контейнер для пыли и/или засорен фильтр.	Очистите контейнер для пыли и очистите блок фильтра.
	Аксессуар засорился.	Очистите аксессуар от загрузнений.
Посторонние шумы в двигателе.	Основное всасывающее отверстие или удлинитель заблокированы.	Удалите засор из основного всасывающего отверстия или удлинителя.
После включения пылесоса первый индикатор горит красным.	Отсек аккумулятора поврежден.	Обратитесь в отдел послепродажного обслуживания для устранения неполадки.
Во время зарядки пылесоса первый индикатор мигает красным.	Используется несовместимое зарядное устройство.	Используйте только оригинальное зарядное устройство для зарядки пылесоса.
Во время зарядки пылесоса индикатор заряда не горит.	Зарядное устройство не подключено к пылесосу.	Убедитесь, что зарядное устройство подключено правильно.
	Аккумулятор полностью заряжен и перешел в спящий режим.	Пылесос готов к использованию.
	Если после устранения обоих указанных выше ситуаций проблема по-прежнему не устранена, обратитесь в отдел послепродажного обслуживания компании для проведения ремонта.	
Медленная зарядка аккумулятора.	Слишком низкая или слишком высокая температура аккумулятора.	Подождите, пока температура аккумулятора нормализуется, а затем продолжите использование.
Светодиодные индикаторы интеллектуальной многоповерхностной щетки не работают.	LED лампы повреждены.	обратитесь в отдел послепродажного обслуживания компании для проведения ремонта.

Устранение неисправностей

Примечание. В случае неисправности работы пылесоса на дисплее появится информация о проблеме. Внимательно прочитайте указанную информацию и изучите таблицу неисправностей для ее устранения.

Значок неисправности	Статус	Предупреждение о неисправности	Решения
	Мигающий красный	Предупреждение о высокой температуре	Подождите, пока температура аккумулятора нормализуется, а затем продолжите использование.
	Мигающий оранжевый	Щетка-валик застряла	Обратитесь к разделу руководства по обслуживанию [Очистка щетки Smart Multi-Surface Brush], чтобы очистить волокнистый материал и волосы, намотанные на валик щетки.
	Мигающий оранжевый	Засорение воздушного отверстия	Проверьте, не закупорены ли контейнер для пыли, удлинитель или щетка.
	Мигающий оранжевый	Расход фильтра подходит к концу	Пожалуйста, замените фильтр вовремя. После замены фильтра нажмите и удерживайте блокировку триггерного переключателя в течение 3 секунд, чтобы сбросить фильтр.
	Сплошной оранжевый	Фильтр не установлен	Убедитесь, что-фильтр и фильтр предварительной очистки правильно установлены.
	Сплошной красный	Неисправность	Обратитесь в отдел послепродажного обслуживания для устранения неполадки.
Если на дисплее появляется один из кодов ошибок от E0 до E4, обратитесь в службу послепродажного обслуживания для ремонта.			

Информация об утилизации и переработке отходов электрического и электронного оборудования (WEEE)



Все изделия с символом отдельного сбора отработанного электрического и электронного оборудования (Директива WEEE 2012/19/EU) следует утилизировать отдельно от несортируемых бытовых отходов. С целью охраны здоровья и защиты окружающей среды такое оборудование необходимо сдавать на переработку в специальные пункты приема электрического и электронного оборудования, определенные правительством или местными органами власти. Правильная утилизация и переработка помогут предотвратить возможные негативные последствия для окружающей среды и здоровья человека. Для получения информации о местонахождении и порядке приема устройств в пунктах приема обратитесь в компанию, занимающуюся установкой оборудования, или в местные органы власти.

Instrukcja bezpieczeństwa

Aby zapobiec wypadkom, w tym porażeniu prądem elektrycznym lub pożarowi spowodowanemu niewłaściwym użytkowaniem, przed użyciem należy zachować niniejszą instrukcję i zachować ją do wykorzystania w przyszłości.

Ostrzeżenia

- Z tego produktu mogą korzystać dzieci w wieku od 8 lat oraz osoby z deficytami fizycznymi, sensorycznymi, intelektualnymi lub o ograniczonym doświadczeniu lub wiedzą wyłącznie pod nadzorem rodzica lub innej osoby dorosłej, aby zapewnić bezpieczne użytkowanie i uniknąć wszelkich zagrożeń. Pielęgnacja i konserwacja urządzenia nie mogą być wykonywane przez dzieci bez nadzoru osoby dorosłej.
- Odkurzacz nie jest zabawką. Dzieci nie powinny bawić się ani obsługiwać tego produktu. Należy zachować ostrożność podczas używania odkurzacza w pobliżu dzieci. Nie pozwalaj dzieciom na czyszczenie lub konserwację odkurzacza, chyba że pod nadzorem rodzica lub osoby dorosłej.
- Nie używaj odkurzacza na zewnątrz ani na mokrych powierzchniach. Odkurzacza należy używać tylko na suchych powierzchniach, wewnątrz pomieszczeń. Nie należy dotykać wtyczki ani żadnej części odkurzacza mokrymi rękami.
- Aby zmniejszyć ryzyko pożaru, wybuchu lub obrażeń, przed użyciem upewnij się, że akumulator litowy i zasilacz są nieuszkodzone. Nie używaj odkurzacza, jeśli akumulator litowy lub ładowarka są uszkodzone.
- Głowice szczotek, akumulator, rurka przedłużająca, metalowy bolec złącza i korpus odkurzacza przewodzą prąd, zatem nie wolno ich zanurzać w wodzie ani innych cieczach. Po czyszczeniu należy dokładnie wyczyścić wszystkie filtry.
- Aby zapobiec obrażeniom spowodowanym przez części ruchome, wyłącz odkurzacz przed czyszczeniem inteligentnej szczotki wielopowierzchniowej. Szczotka wielopowierzchniowa, pojemnik na kurz i filtr muszą być prawidłowo zainstalowane przed użyciem odkurzacza.
- Należy używać wyłącznie oryginalnego zasilacza. Nigdy nie używaj nieoryginalnego zasilacza.
- Nie należy używać odkurzacza do usuwania łatwopalnych cieczy, takich jak benzyna, wybielacz, amoniak, środki czyszczące do kanalizacji lub inne płyny.
- Nie należy używać odkurzacza do usuwania pyłu, płyt kartonowo-gipsowych, popiołów kominkowych lub łatwopalnych materiałów, takich jak węgiel, niedopałki papierosów lub zapałki.
- Przed użyciem należy sprawdzić obszar, który ma zostać oczyszczony. Aby zapobiec zatkaniu otworów, należy usunąć duże kawałki papieru, papierowe kulki, plastikową torebkę lub ostre przedmioty, takie jak szkło, gwoździe, śruby, monety itp. i wszelkie przedmioty, który są większe niż otwory ssące.
- Trzymaj włosy, luźne ubrania, palce i inne części ciała z dala od otworów i ruchomych części odkurzacza. Nie należy kierować pręta przedłużającego, różdżki lub narzędzi w kierunku oczu lub uszu, ani wkładać ich do ust.
- Nie należy wkładać żadnych przedmiotów do otworów ssących. Nie używać odkurzacza, jeśli jego otwór ssący jest zablokowany.

- Nie należy opierać odkurzacza o krzesło, stół lub inną niestabilną powierzchnię, ponieważ może to spowodować uszkodzenie urządzenia lub obrażenia ciała. Jeśli odkurzaczy zostanie uszkodzony lub w inny sposób działa nieprawidłowo, skontaktuj się z naszym autoryzowanym działem serwisowym.
- Wszystkie zalecenia w instrukcji ładowania akumulatora muszą być ściśle przestrzegane. Ładowanie akumulatora nieprzestrzegając określonego zakresu temperatur może spowodować jego uszkodzenie.
- Należy używać wyłącznie akcesoriów i części zamiennych zalecanych przez producenta.
- Należy zachować szczególną ostrożność podczas czyszczenia schodów przy użyciu odkurzacza.
- Należy upewnić się, że odłączono odkurzaczy, gdy nie jest on używany przez dłuższy czas, a także przed wykonaniem jakichkolwiek czynności konserwacyjnych lub napraw.
- Nie należy montować, ładować ani używać tego urządzenia na zewnątrz, w łazienkach lub wokół basenów.
- Ostrzeżenie o zagrożeniu pożarowym: Nie należy aplikować żadnych perfum do filtra odkurzaczy. Tego rodzaju produkty zawierają łatwopalne substancje chemiczne, które mogą spowodować zapalenie się odkurzaczy.
- Należy używać wyłącznie oryginalnej ładowarki (Model ZD024M340090EU/TPQ-88E340090VW01/KL-WE340090-G2/XHD045-340090EUV). Niezastosowanie się do tego może spowodować zapalenie się akumulatora litowo-jonowego.
- Należy używać wyłącznie zatwierdzonego typu baterii (Model P2033-8S1P-GYA/V2312-8S1P-BWA/V2312-8S1P-BWB). Niezastosowanie się do tego może spowodować zapalenie się akumulatora litowo-jonowego.
- Jeśli dojdzie do uwolnienia materiału z akumulatora, personel powinien opuścić ten obszar aż do czasu ostygnięcia akumulatora i rozproszenia się oparów.
- Zapewnić maksymalną wentylację w celu usunięcia niebezpiecznych gazów i unikać kontaktu ze skórą i oczami oraz wdychania oparów.
- Rozlaną ciecz usunąć za pomocą środka absorbującego, a odpady spalić.
- Nie należy używać i przechowywać urządzenia w bardzo gorących lub zimnych warunkach (poniżej 0°C /32°F lub powyżej 40°C /104°F). Bezprzewodowy odkurzaczy należy ładować w temperaturze powyżej 0°C/32°F i poniżej 40°C/104°F.
- Ten produkt jest przeznaczony wyłącznie do użytku domowego.

My, Dreame Trading (Tianjin) Co., Ltd., niniejszym oświadczamy, że to urządzenie jest zgodne z obowiązującymi dyrektywami i normami europejskimi oraz ich poprawkami. Pełny tekst deklaracji zgodności UE jest dostępny pod następującym adresem internetowym: <https://global.dreame.tech.com>

Szczegółową elektroniczną instrukcję obsługi można znaleźć na stronie <https://global.dreame.tech.com/pages/user-manuals-and-faqs>

Opis produktu

Uwaga: Ilustracje w niniejszej instrukcji mają charakter informacyjny. Rzeczywisty produkt może się różnić.

Akcesoria

1. Adapter elastyczny
2. Narzędzie wielozadaniowe
3. Zmotoryzowana mini szczotka
4. Inteligentna szczotka wielopowierzchniowa
5. Miękka szczotka rolkowa
6. Przedłużenie
7. Elastyczny przyrząd wielofunkcyjny
8. Zasilacz
9. Stacja ładująca 2w1
(Zawiera: śruby x2, kołki rozporowe x2, naklejkę pozycjonującą)



Rys. A-1

Nazwy części

1. Kontakt antystatyczny
2. Ekran wyświetlacza
3. Przycisk zwalniający drążek przedłużający
4. Przedłużenie
5. Inteligentna szczotka wielopowierzchniowa
6. Stacja ładująca
7. Wskaźnik poziomu akumulatora LED
8. Przycisk zwalniania akumulatora
9. Przycisk zasilania
 - Naciśnij, by włączyć urządzenie
 - Puść by, wyłączyć urządzenie
10. Pojemnik na kurz
11. Przycisk zwalniania dolnej pokrywy pojemnika na kurz
12. Przycisk zwalnający szczotkę

Rys. A-2

Opis funkcji wyświetlacza

-  Przegrzanie akumulatora
-  Szczotka rolkowa zablokowana

 Kanał powietrzny zablokowany

 Błąd

 Filtr niezainstalowany/Uptęwa
ważność filtra

 Wskaźnik ładowania / niskiego poziomu naładowania akumulatora

- Miga na czerwono: poziom naładowania akumulatora $\leq 10\%$
- Pulsuje na czerwono: poziom naładowania akumulatora $\leq 10\%$ (ładowanie)
- Pulsuje na zielono: poziom naładowania akumulatora $> 10\%$ (ładowanie)

1. Stan blokady
2. Przetącnik poziomu ssania
Krótco wciśnij, aby przetączyć poziom ssania.
3. Blokada spustu
Naciśnij krótco, aby włączyć/wyłączyć stan blokady.
4. Procent naładowania akumulatora
Gdy na wyświetlaczu pojawi się symbol „L0” , oznacza to, że poziom naładowania akumulatora jest niższy niż 10%.
5. Poziom ssania/Poziom kurzu
Kolor wskaźnika ikony o kształcie wentylatora zmienia się w czasie rzeczywistym wraz z ilością kurzu.
 - Czerwony: Wysoki
 - Pomarańczowy: Średni
 - Zielony: Niski

Rys. A-3

Montaż

Montaż odkurzacza

 Naciśnij

Rys. B-1

Montaż wspornika stacji ładującej 2w1

- Umieść naklejkę pozycjonującą na ścianie równoległe do podłoża. Zaleca się, aby dolna krawędź naklejki znajdowała się nie mniej niż 115 cm od podłoża.
- Za pomocą wiertarki z wiertłem 8 mm wywierć otwór w każdym oznaczeniu na naklejce pozycjonującej, a następnie włóż kołki rozporowe do każdego otworu.
- Wyrównaj otwory na śruby wspornika do otworów w ścianie i przymocuj wspornik za pomocą dołączonych śrub.

Rys. B-2

Uwaga:

- Wspornik stacji ładującej 2w1 jest akcesorium opcjonalnym. Można zamontować go w zależności od potrzeb.
- Wspornik stacji ładującej powinien być zamontowany w chłodnym i suchym miejscu, z zasilaniem znajdującym się w pobliżu. Przed montażem upewnij się, że w przestrzeni bezpośrednio za nim nie ma przewodów elektrycznych ani rur.

Ładowanie

Uwaga:

- Odkurzaczka nie można używać podczas ładowania.
- Pełne naładowanie akumulatora trwa około 4 godziny.
- Odkurzanie w trybie pełnej mocy przez dłuższy czas spowoduje nagrzanie akumulatora, co wydłuży czas ładowania. Przed ładowaniem zaleca się odstawienie odkurzacza na 30 min, aby obniżyć jego temperaturę.

Sposoby ładowania

Ładowanie odkurzacza za pomocą zasilacza

Rys. C-1

Ładowanie odkurzacza w stacji ładującej

Uwaga: przechył urządzenie, aby umieścić je w uchwycie ładującym, jak pokazano na rysunku.

Rys. C-2

Wyświetlanie stanu akumulatora

Ekran wyświetlacza

Liczba na ekranie wyświetlacza reprezentuje aktualny poziom naładowania akumulatora w procentach. Gdy liczba zmieni się na 100, akumulator jest w pełni naładowany

Rys. C-3

Wskaźnik poziomu akumulatora LED

Podczas ładowania, wskaźniki będą migać światłem białym. Po zakończeniu ładowania, wskaźniki będą świecić stałym światłem, białym.

Uwaga: Po pełnym naładowaniu odkurzacza wskaźnik stanu akumulatora wyłączy się po 5 minutach, a odkurzacz przejdzie w tryb oszczędzania energii.

Rys. C-4

Użytkowanie

Tryb czyszczenia

Odkurzacz posiada dwie metody pracy, które można wybrać w oparciu o własne potrzeby.

Metoda 1: Tryb przerywanego czyszczenia

Naciśnij i przytrzymaj przycisk, aby uruchomić czyszczenie lub zwolnij go w celu natychmiastowego zatrzymania.

Rys. D-1

Metoda 2: Tryb ciągłego czyszczenia (Blokada spustu)

Naciśnij Blokada spustu, aby przełączyć się na tryb ciągłego czyszczenia, a następnie naciśnij krótko przełącznik włączania/wyłączania, aby utrzymać odkurzacz w trybie ciągłego czyszczenia.

Używanie Blokada spustu uwalnia palce od nadwyżężenia spowodowanego trzymaniem przełącznika.

Rys. D-2

Uwaga:

- W tym trybie, wskaźnik blokady będzie świecił światłem stałym.
- Naciśnij ponownie Blokada spustu, aby zakończyć tryb czyszczenia ciągłego.

Przełączanie mocy ssania

Wciśnij przycisk  w celu przełączania poziomów między audio i turbo.

W Trybie Turbo wszystkie ikony o kształcie wyświetlacza zaświecą się na biało.

Tylko w Trybie Auto poziom ssania i kolor ikony o kształcie wentylatora poziomu kurzu zmieniają się wraz z ilością zassanego kurzu.

Korzystanie z różnych akcesoriów

Inteligentna szczotka wielopowierzchniowa

Uwaga:

- Inteligentna szczotka wielopowierzchniowa może być mocowana bezpośrednio do odkurzacza.
- Po uruchomieniu urządzenia przed szczotką rolkową automatycznie włączy się oświetlenie, co jest wygodne w użyciu.
- Podczas używania na matach do zabaw dla małych dzieci, dywanach lub odkurzania ziaren kawy, popcornu i innych granulek włącz przełącznik na szczotce.
- Podczas odkurzania płytek, podłóg drewnianych lub innych twardych powierzchni wyłącz przełącznik.

Rys. D-3

Miękka szczotka rolkowa

Nadaje się do czyszczenia twardych powierzchni, jak marmur i podłogi.

Rys. D-4

Narzędzie wielozadaniowe

Do odkurzania kurzu z zasłon, klawiatur, sufitów, sof, wnętrz pojazdów, stolików kawowych itp.

Rys. D-5

Zmotoryzowana mini szczotka

Do czyszczenia kurzu, sierści zwierząt domowych i innych uporczywych zanieczyszczeń z sof, pościeli i innych tkanin.

Uwaga: Nie zaleca się odkurzania na delikatnych powierzchniach, takich jak jedwab.

Rys. D-6

Adapter elastyczny

Zginając i wydłużając pręt jednym kliknięciem można łatwo sięgnąć pod niskie meble, jak łóżko i sofa.

Rys. D-7

Elastyczny przyrząd wielofunkcyjny

Dysza szczotkowa możliwa do wyginania i schowania; bardziej elastyczna do odkurzania w wąskich szczelinach.

Rys. D-8

Uwaga:

- Jeśli jakiegokolwiek ruchomy przedmiot utknie, odkurzacz zostanie automatycznie wyłączony a czyszczenie zostanie kontynuowane po usunięciu wszystkich zablokowanych ciał obcych.
- Jeśli akumulator przegrzeje się, odkurzacz zostanie automatycznie wyłączony. Należy zaczekać, aż temperatura akumulatora powróci do normy, aby odkurzacz zaczął działać ponownie.

Pielęgnacja i konserwacja

Środki ostrożności

- Przed czyszczeniem należy upewnić się, że zasilacz jest odłączony. Należy uważać, aby nie uruchomić urządzenia.

- Należy zawsze używać oryginalnych części, aby gwarancja nie została unieważniona.
- Jeśli odkurzacz nie jest używany przez dłuższy czas, należy go w pełni naładować, odłączyć zasilanie i przechowywać w chłodnym miejscu o niskiej wilgotności, z dala od bezpośredniego światła słonecznego. Aby uniknąć nadmiernego rozładowywania akumulatora, należy ładować odkurzacz co najmniej raz na 3 miesiące.

Czyszczenie odkurzacza

Należy używać miękkiej, suchej ściereczki.

Czyszczenie pojemnika na kurz, filtra wstępnego i zespołu cyklonów

1. Należy nacisnąć przycisk zwalniania dolnej pokrywy pojemnika na kurz, a następnie opróżnić jego zawartość.
2. Należy wcisnąć przełącznik zwalniania pojemnika na kurz w kierunku wskazanym przez strzałkę, a następnie delikatnie wyjąć pojemnik na kurz z odkurzacza.

Uwaga:

- Skuteczność odkurzacza zostanie zmniejszona, jeśli pojemnik na kurz zostanie napełniony do oznaczenia "MAX". Aby przywrócić pierwotną wydajność, należy opróżnić pojemnik na kurz.
 - Przed opróżnieniem pojemnika na kurz należy upewnić się, że odkurzacz jest odłączony od zasilania. Nie należy naciskać przycisku zasilania.
3. W pierwszej kolejności należy wyjąć filtr wstępny, a następnie unieść uchwyt zespołu cyklonów i obrócić w lewo, aż się zatrzyma. Następnie należy pociągnąć, aby wyjąć zespół cyklonów.
 4. Należy przetrzeć pojemnik na kurz miękką, wilgotną szmatką. Należy upewnić się, że nadmiar wody został wyciśnięty ze szmatki.

⚠ Aby zmniejszyć ryzyko porażenia prądem elektrycznym, nie należy optukiwać pojemnika na kurz wodą.

5. Należy optukać pod bieżącą wodą zespół cyklonów oraz filtr wstępny. Po myciu, należy pozostawić do całkowitego wyschnięcia przez co najmniej 24 godziny.

- ① Zespół cyklonów
- ② Filtr wstępny

Rys. E-1-Rys. E-5

Uwaga: Zaleca się czyszczenie filtra wstępnego przynajmniej raz na 3 miesiące, a zespołu cyklonów przynajmniej raz na 6 miesięcy.

Montaż pojemnika na kurz, filtra wstępnego i zespołu cyklonów

1. Należy włożyć zespół cyklonów pionowo do pojemnika na kurz i upewnić się, że uchwyt zespołu cyklonów jest na równi z wgłębieniem po lewej stronie pojemnika na kurz. Należy obrócić uchwyt zgodnie z ruchem wskazówek zegara, aż się zablokuje, a następnie obrócić uchwyt w dół.
2. Należy umieścić filtr wstępny z jego przednią stroną skierowaną do góry w zespole cyklonów.
3. Należy lekko przechylić pojemnik na kurz, aby jego szczelina była wyrównana z zatrzaskiem na odkurzaczu. Następnie należy delikatnie wsunąć pojemnik na kurz, aż zatrzasknie się na właściwym miejscu.

Rys. E-6-Rys. E-7

Czyszczenie filtra

1. Należy zdjąć pojemnik na kurz, jak pokazano na ilustracji.
2. Należy wyjąć filtr z odkurzacza, pociągając go w dół w kierunku pokazanym na ilustracji.
3. Należy oczyścić filtr czystą wodą. Należy obracać filtr o 360°, aby

dokładnie usunąć wszelki kurz. Następnie należy postukać lekko w filtr kilka razy, aby usunąć nadmiar brudu.

4. Należy pozostawić do wyschnięcia na 24 godziny.

Rys. E-8-Rys. E-11

Uwaga:

- Zaleca się czyszczenie filtra raz na 4-6 miesięcy.
- Do mycia filtra należy używać wyłącznie czystej wody. Nie należy używać detergentów.
- Nie należy próbować czyścić filtra szczotką ani palcem.

Montaż filtra

1. Włóż filtr do odkurzacza i delikatnie dociśnij, tak, jak pokazano na ilustracji poniżej.
2. Ponownie zamontuj pojemnik na kurz.

Rys. E-12-Rys. E-13

Czyszczenie inteligentnej szczotki wielopowierzchniowej

1. Przekręć blokadę w kierunku przeciwnym do ruchu wskazówek zegara, aż się zatrzyma, a następnie wyjmij wałek ze szczotki rolkowej.
2. Za pomocą nożyczek przetnij włosy i włókna, które utknęły na wałku szczotki. Wytrzyj kurz z nacięcia i przezroczystej pokrywy suchą szmatką lub papierowym ręcznikiem. Dokładnie wysusz przed użyciem.
3. Jeśli zabrudzony, przepłucz wałek szczotki czystą wodą, aż będzie czysty.
4. Postaw wałek szczotki w pozycji pionowej na co najmniej 24 godziny, aż do całkowitego wyschnięcia.

Rys. E-14-Rys. E-17

Czyszczenie miękkiej szczotki rolkowej

1. Jak pokazano na rysunku, wciśnij przycisk zwalniania wałka szczotki w celu wyjęcia go ze szczeliny.
2. Za pomocą nożyczek odetnij włosy i włókna, które utkwiły na wałku szczotki i kółkach. Suchą ściereczką lub ręcznikiem papierowym zetrzyj kurz z nacięcia i przezroczystej osłony. Starannie wysusz przed użyciem.
3. Jeśli zabrudzony, przepłucz wałek szczotki czystą wodą, aż będzie czysty.
4. Postaw wałek szczotki w pozycji pionowej na co najmniej 24 godziny, aż do całkowitego wyschnięcia.

Rys. E-18-Rys. E-21

Czyszczenie zmotoryzowanej mini szczotki

1. Użyć pokrętła, jak pokazano na rysunku, aby obrócić blokadę w lewo, aż usłyszysz kliknięcie.
2. Po odblokowaniu zmotoryzowanej mini-szczotki, wyjmij wałek szczotki, a następnie opłucz i wyczyść go.
3. Postaw wałek szczotki w pozycji pionowej w dobrze wentylowanym miejscu przez co najmniej 24 godziny, aż do całkowitego wyschnięcia.
4. Po wyschnięciu wałka szczotki zamontuj go ponownie, wykonując czynności demontażu w odwrotnej kolejności.

Rys. E-22-Rys. E-25

Akumulator

Odkurzacze zawiera wyjmowany akumulator litowo-jonowy, który ma ograniczoną liczbę cykli ładowania. Po dłuższym czasie użytkowania akumulator może zostać naładowany. Jeśli tak się stanie, oznacza to, że akumulator osiągnął koniec żywotności i wymaga wymiany.

1. Naciśnij przycisk zwalniania akumulatora i przesunij akumulator w prawo, w celu wyjęcia go, tak, jak pokazano na ilustracji poniżej.
2. Zamontuj nowy akumulator.

Rys. E-26

Dane techniczne

Odkurzacz			
Model	VTV97A	Napięcie ładowania	34 V ===
Moc znamionowa	570 W	Napięcie znamionowe	29,6 V ===
Czas ładowania	Okolo. 4 godziny		
Inteligentna szczotka wielopowierzchniowa			
Model	VMB9		
Moc znamionowa	40 W	Napięcie znamionowe	25,2 V ===
Miękka szczotka rolkowa			
Model	ASF4		
Moc znamionowa	40 W	Napięcie znamionowe	25,2 V ===
Zmotoryzowana mini szczotka			
Model	VMM4		
Moc znamionowa	20 W	Napięcie znamionowe	25,2 V ===
Zasilacz			
Model	ZD024M340090EU: E-TEK Electronics Manufactory Co., LTD TPQ-88E340090VW01: Shenzhen Tianyin Electronics Co., Ltd KL-WE340090-G2: Xiamen Keli Electronics Co., Ltd.	Średnia sprawność podczas pracy	87,01%
Wejście	100 - 240 V ~ 50-60 Hz, 0,8 A max	Wydajność przy niskim obciążeniu (10%)	77,01%
Wyjście	34 V === 0,9 A 30,6W	Pobór mocy bez obciążenia	0,1 W
Model	XHD045-340090EUV: FOSHAN CITY SHUNDE DISTRICT XINHUIDA ELECTRONIC CO.LTD	Średnia sprawność podczas pracy	87,01%

Wejście	100-240V~ 50/60Hz 1,5A	Wydajność przy niskim obciążeniu (10%)	77,01%
Wyjście	34 V $\overline{=}$ 0,9 A 30,6W	Pobór mocy bez obciążenia	0,1 W
Akumulator litowo-jonowy			
Model	P2033-8S1P-GYA/V2312-8S1P-BWA/V2312-8S1P-BWB		
Napięcie znamionowe	29,6 V $\overline{=}$	Pojemność nominalna	2900 mAh
Prąd	81,4 Wh	Pojemność znamionowa	2750 mAh
	Tryb wyłączenia (Odkurzacz)	Tryb gotowości (Ładowarka)	Tryb gotowości (Odkurzacz+Ładowarka)
Pobór energii	$\leq 0,5W$		
Czas do przejścia w stan	$\leq 20min$		

Akumulator litowo-jonowy zawiera substancje, które są niebezpieczne dla środowiska. Przed utylizowaniem odkurzacza należy wyjąć akumulator, a następnie wyrzucić go lub poddać recyklingowi zgodnie z lokalnymi przepisami i regulacjami kraju lub regionu, w których jest używany.

Najczęściej zadawane pytania

Jeśli odkurzacz nie działa prawidłowo, należy zapoznać się z poniższą tabelą rozwiązywania problemów.

Błędy	Możliwe przyczyny	Rozwiązania
Odkurzacz nie działa.	Odkurzacz jest rozładowany lub poziom akumulatora jest niski.	Należy naładować akumulator w pełni i kontynuować użytkowanie.
	Tryb ochrony przed przegrzaniem został wywołany blokadą.	Należy oczyścić otwory ssące lub kanał powietrzny. Poczekaj aż temperatura urządzenia spadnie i uruchom je ponownie.
	Otwór ssący lub kanał powietrzny jest zablokowany.	Należy usunąć wszelkie ciała obce z otworu ssącego lub kanału powietrznego.
Słaba siła ssania.	Pojemnik na kurz jest pełny i / lub filtr jest zatkany.	Należy opróżnić pojemnik na kurz i wyczyścić filtr.
	Aksesoria są zablokowane.	Należy oczyścić akcesoria z wszelkich ciał obcych.
Silnik wydaje dziwny dźwięk.	Główny otwór ssący lub rurka przedłużająca są zatkane.	Usuń wszelkie blokady w głównym otworze ssącym lub rurce przedłużającej.
Po włączeniu odkurzacza pierwszy wskaźnik zapalił się na czerwono.	Akumulator jest uszkodzony.	Proszę skontaktować się z działem obsługi posprzedażowej.
W czasie ładowania pierwszy wskaźnik zapalił się na czerwono.	Zasilacz jest niewłaściwy.	Należy używać wyłączanie oryginalnej ładowarki w celu ładowania odkurzacza.
Wskaźnik akumulatora nie świeci się w czasie ładowania.	Zasilacz nie jest podłączony do odkurzacza.	Upewnij się, że zasilacz jest prawidłowo podłączony.
	Akumulator jest w pełni naładowany i przeszedł w tryb uśpienia.	Odkurzacz może być normalnie użytkowany.
	Jeśli po wykluczeniu powyższych dwóch możliwości problem nadal występuje, proszę skontaktować się z biurem obsługi posprzedażowej.	
Odkurzacz ładuje się powoli.	Temperatura akumulatora jest za niska lub za wysoka.	Należy zaczekać i kontynuować użytkowanie, kiedy temperatura akumulatora wróci do normy.
LED inteligentnej szczotki wielopowierzchniowej nie działają.	Światła LED są uszkodzone.	Proszę skontaktować się z biurem obsługi posprzedażowej.

Rozwiązywanie problemów

Jeśli odkurzacz nie działa prawidłowo, na ekranie pojawi się komunikat o błędzie. Należy zapoznać się z poniższą tabelą rozwiązywania problemów, aby znaleźć rozwiązanie.

Ikona błędu	Status	Komunikat błędu	Rozwiązania
	Błyszczący czerwony	Alert wysokiej temperatury	Należy poczekać i kontynuować użytkowanie, gdy temperatura silnika wróci do normy.
	Błyszczący pomarańczowy	Szczotka rolkowa zablokowana	Patrz rozdział podręcznika obsługi [Czyszczenie inteligentnej szczotki wielopowierzchniowej], jak czyścić materiał włóknisty i włosy owinięte wokół wałka.
	Błyszczący pomarańczowy	Kanał powietrzny zablokowany	Sprawdź, czy pojemnik na kurz, rurka przedłużająca lub szczotka nie są zatkane.
	Błyszczący pomarańczowy	Uprtywa ważność filtra	Wymień filtr na czas. Wymieniwszy filtr wciśnij i przytrzymaj blokadę przełącznika spustowego przez 3 sekundy, aby resetować filtr.
	Ciągły pomarańczowy	Filtr niezainstalowany	Zadbaj o poprawne zainstalowanie filtra i filtra wstępnego.
	Ciągły czerwony	Błąd	Proszę skontaktować się z biurem obsługi posprzedażowej.

Jeżeli pojawia jeden z kodów błędu od E0 do E4 na wyświetlaczu, skontaktuj się z zespołem serwisu posprzedażowego w kwestii naprawy.

Informacje dot. utylizacji w UE (WEEE)



Wszystkie produkty oznaczone tym symbolem są uznane za odpady sprzętu elektrycznego i elektronicznego (WEEE zgodnie z Dyrektywą 2012/19/UE) i nie mogą być wyrzucane po zakończeniu okresu użytkowania wraz z innymi odpadami. W celu ochrony zdrowia ludzi oraz środowiska naturalnego należy przekazać zużyty sprzęt do wyznaczonego punktu utylizacji wyznaczonego przez instytucje rządowe lub lokalne. Prawidłowe usunięcie zużytego produktu pomaga w zapobieganiu potencjalnym negatywnym skutkom oddziaływania na środowisko naturalne i zdrowie ludzi. Więcej informacji można uzyskać w urzędzie lokalnym lub od instalatora.

Veiligheidsinstructies

Om ongelukken, waaronder elektrische schokken of brand, door onjuist gebruik te voorkomen, dient u deze handleiding zorgvuldig door te lezen en deze voor toekomstig gebruik te bewaren.

Waarschuwing

- Dit product mag niet zonder toezicht van een ouder of voogd worden gebruikt door kinderen jonger dan 8 jaar of personen met fysieke, zintuiglijke of geestelijke tekortkomingen of met beperkte ervaring of kennis, om een veilige bediening te waarborgen en risico's te vermijden. Schoonmaken en onderhoud mogen niet door kinderen worden uitgevoerd zonder toezicht.
- Deze stofzuiger is geen speelgoed. Kinderen mogen niet met dit product spelen en het niet gebruiken. Wees voorzichtig als u de stofzuiger in de buurt van kinderen gebruikt. Laat kinderen de stofzuiger niet schoonmaken of onderhouden zonder dat ze onder toezicht van een ouder of voogd staan.
- Gebruik de stofzuiger niet buiten of op natte oppervlakken. Gebruik de stofzuiger alleen binnen, op droge oppervlakken. Raak de stekker of onderdelen van de stofzuiger nooit met natte handen aan.
- Om het risico op brand, explosies of verwondingen te verkleinen dient u er vóór gebruik op te letten dat de lithiumbatterij en de oplader onbeschadigd zijn. Gebruik de stofzuiger niet als de lithiumbatterij of de oplader beschadigd is.
- De borstelkoppen, accu, uitschuifbuis, metalen connectorpin en stofzuiger zijn elektrisch geleidend en mogen niet worden ondergedompeld in water of een andere vloeistof. Maak na het schoonmaken altijd alle filters droog.
- Schakel de stofzuiger uit voordat u de slimme borstel voor meerdere oppervlakken reinigt, om letsel door bewegende onderdelen te voorkomen. De slimme borstel voor meerdere oppervlakken, het stofreservoir en het filter moeten allemaal goed geïnstalleerd zijn voordat u de stofzuiger gebruikt.
- Gebruik alleen de originele oplader. Gebruik nooit een niet-originele oplader, omdat dit ervoor kan zorgen dat de lithiumbatterij in brand vliegt.
- Gebruik de stofzuiger niet om ontvlambare of brandbare vloeistoffen zoals benzine, bleekmiddel, ammoniak, ontstoppers of andere vloeistoffen mee op te zuigen.
- Gebruik de stofzuiger niet om scherpe of harde voorwerpen zoals glas, spijkers, schroeven of munten mee op te zuigen, dit kan het apparaat beschadigen. Gebruik de stofzuiger niet om gipsplaatdeeltjes, as uit een open haard of brandende materialen zoals kolen, sigaretten of lucifers mee op te zuigen.
- Controleer het te reinigen oppervlak voordat u begint. Om te voorkomen dat openingen verstopt raken dient u papier, plastic, doekjes of scherpe voorwerpen (zoals glas, spijkers, schroeven, munten, etc...) of ieder voorwerp dat groter is dan de openingen, te verwijderen.
- Houd haar, losse kleding, vingers en andere lichaamsdelen uit de buurt van de openingen in de stofzuiger en bewegende onderdelen. Richt het verlengstuk, de staaf of het gereedschap niet op uw ogen of oren en stop ze niet in uw mond.

- Steek geen voorwerpen in de openingen van de stofzuiger. Gebruik de stofzuiger niet als er een opening geblokkeerd is. Houd de openingen vrij van stof, pluizen, haar of andere materialen die de luchtstroom kunnen verminderen.
- Laat de stofzuiger niet tegen een stoel, tafel of andere onstabiele voorwerpen rusten, dit kan beschadigingen aan het toestel of verwondingen veroorzaken. Als de stofzuiger beschadigd raakt doordat deze is gevallen of een storing heeft, neem dan contact op met onze servicedesk. Probeer nooit zelf het apparaat te demonteren.
- Alle instructies in de handleiding t.a.v. het opladen van de batterij moeten strict gevolgd worden. Het niet opladen van de batterij binnen het aangegeven temperatuurbereik kan de batterij beschadigen.
- Gebruik alleen accessoires en vervangingsonderdelen die door de fabrikant worden aanbevolen.
- Wees extra voorzichtig bij het stofzuigen van de trap.
- Zorg dat de stekker niet in het stopcontact zit als de stofzuiger lange tijd niet gebruikt wordt, en voordat er onderhoudswerkzaamheden of reparaties aan verricht worden.
- Gebruik en installeer dit product niet buiten, in badkamers of in de buurt van een zwembad, en laad het daar ook niet op.
- Waarschuwing voor brandgevaar: doe geen geurstoffen in het filter van de stofzuiger. Dit soort producten bevatten brandbare chemicaliën die ervoor kunnen zorgen dat de stofzuiger in brand vliegt.
- Gebruik alleen een originele oplader (Model ZD024M340090EU/TPQ-88E340090VW01/KL-WE340090-G2/XHD045-340090EUV). Zo niet, dan kan hierdoor de lithiumbatterij in brand vliegen.
- Gebruik alleen het aangegeven batterijtype (Model P2033-8S1P-GYA/V2312-8S1P-BWA/V2312-8S1P-BWB). Zo niet, dan kan hierdoor de lithiumbatterij in brand vliegen.
- Als er batterijmateriaal vrijkomt, verwijdert u personeel uit de omgeving totdat de batterijen zijn afgekoeld en de dampen zijn verdwenen.
- Zorg voor maximale ventilatie om gevaarlijke gassen af te voeren en vermijd contact met huid en ogen of inademing van dampen.
- Verwijder gemorste vloeistof met een absorberend middel en verbrand het afval.
- Gebruik en berg niet op in extreem hete of koude ruimtes (lager dan 0°C/32°F of hoger dan 40°C/104°F). Laad de snoerloze stofzuiger alleen op in temperaturen boven 0°C/32°F en onder 40°C/104°F.
- Dit product is alleen voor thuisgebruik bedoeld.

We Dreame Trading (Tianjin) Co., Ltd. verklaart hierbij, dat dit apparaat in overeenstemming is met de betreffende Richtlijnen en Europese Normen en herzieningen hieraan. De volledige tekst van de EU-conformiteitsverklaring is beschikbaar via het volgende internetadres: <https://global.dreametech.com>

Voor een gedetailleerde digitale handleiding zie <https://global.dreametech.com/pages/user-manuals-and-faqs>

Productoverzicht

Opmerking: de afbeeldingen in deze handleiding zijn slechts ter illustratie. Het werkelijke product kan er anders uitzien.

Accessoires

1. Flexibele adapter
2. Breed combinatiegereedschap
3. Gemotoriseerde miniborstel
4. Slimme multi-oppervlak borstel
5. Zachte rolborstel
6. Uitschuifbuis
7. Flexibel combinatiegereedschap
8. Oplader
9. 2-in-1 oplaad- en opbergbeugel (inclusief 2 schroeven, 2 pluggen en een sjabloonsticker)

Afb. A-1

Namen van onderdelen

1. Antistatisch contact
2. Weergavescherm
3. Ontgrendelingsknop van uitschuifbuis
4. Uitschuifbuis
5. Slimme multi-oppervlak borstel
6. Oplaadaansluiting
7. LED-batterijstatusindicator
8. Ontgrendelknop voor batterij
9. Aan/uit-schakelaar
 - Druk in om in te schakelen
 - Laat los om uit te schakelen
10. Stofreservoir
11. Ontgrendelknop voor stofreservoironderpan
12. Borstelontgrendelingsknop

Afb. A-2

Introductie van het scherm

 Luchtinlaat verstopt

 Rolborstel zit vast

 Waarschuwing voor hoge temperaturen

 Fout

 Filter niet geïnstalleerd/Filter is uitgewerkt

 Indicator voor opladen/laag batterijniveau

- Knippert rood: Batterijniveau \leq 10%
- Pulserend rood: Batterijniveau \leq 10% (wordt opgeladen)
- Pulserend groen: Batterijniveau $>$ 10% (wordt opgeladen)

1. Vergrendelstatus
2. Zuigkrachtschakelaar
Druk kort om het zuigniveau te wijzigen.
3. Vergrendeling van trekkerschakelaar
Druk deze knop in om de stofzuiger te vergrendelen/ontgrendelen
4. Percentage batterijniveau
Wanneer het weergavescherm "LO" toont, geeft dit aan dat het batterijniveau lager is dan 10%.
5. Zuigniveau/stofniveau
De kleur van het waaiervormige pictogram verandert in realtime met de hoeveelheid stof.
 - Rood: Hoog
 - Orange: Gemiddeld
 - Groen: Laag

Afb. A-3

Installatie

Installatieschema voor stofzuiger

 Klik vast

Afb. B-1

Installatieschema voor 2-in-1 oplaad- en opbergbeugel

1. De onderkant van de sjabloonsticker moet waterpas staan, en ten minste 115 cm boven de grond zitten.
2. Gebruik een elektrische boormachine met een boor van 8 mm dikte en boor een gat op de plek van iedere

markering op het sjabloon, en doe de pluggen in de gaten.

- Plaats de beugel met de gaten over de gaten in de muur. Draai de schroeven in de muur om de beugel vast te zetten.

Afb. B-2

Opmerking:

- De 2-in-1 oplaad- en opbergbeugel is een optioneel accessoire. U hoeft deze niet persé te installeren.
- De 2-in-1 oplaad- en opbergbeugel moet worden gemonteerd op een koele, droge plaats in de buurt van een stopcontact. Controleer vóór de montage of er zich geen elektrische draden of leidingen bevinden in de ruimte direct achter de plek waar de beugel wordt geïnstalleerd.

Opladen

Opmerking:

- Laad de stofzuiger volledig op voordat u deze vóór het eerst gebruikt.
- Volledig opladen duurt ongeveer 4 uur.
- Van het langdurig gebruik van de Turbomodus wordt de batterij erg warm, dat verhoogt de oplaadtijd. Laat de stofzuiger 30 minuten afkoelen voordat u het oplaadt.

Opladmethode

Opladen van de stofzuiger met de oplader

Afb. C-1

Opladen van de stofzuiger via de oplaadbeugel

Opmerking: zoals in de afbeelding te zien is, kantelt u de machine om deze op de oplaadhouder te plaatsen.

Afb. C-2

Batterijstatusweergave Weergavescherm

Het getal op het scherm geeft het huidige batterijniveau weer als percentage tijdens het opladen. Als het getal 100 is geeft dit aan de de batterij volledig is opgeladen.

Afb. C-3

LED-batterijstatusindicator

Tijdens het opladen knipperen de drie indicatielampjes en worden dan na elkaar constant helder, afhankelijk van de toestand van de batterij. Als het opladen klaar is, branden de drie indicatielampjes continue.

Opmerking: als de stofzuiger volledig is opgeladen gaan de indicatielampjes na 5 minuten uit, en schakelt de stofzuiger in de energiebesparingsmodus.

Afb. C-4

Hoe te gebruiken

Werkmethoden

Er zijn twee werkmethode voor de stofzuiger, die naar believen kunnen worden gekozen.

Method 1: niet-continue zuigmodus

Houd de knop op de stofzuiger ingedrukt om te zuigen. Bij loslaten van de knop stopt het zuigen onmiddellijk.

Afb. D-1

Method 2: continue zuigmodus (Vergrendeling van trekkerschakelaar)

Klik op de vergrendeling van de trekkerschakelaar om over te schakelen naar de continue reinigingsmodus wanneer de stofzuiger in werking is. Laat vervolgens de Aan/Uit-schakelaar los om de stofzuiger in de continue reinigingsmodus te schakelen.

Gebruik de vergrendeling van de trekkerschakelaar om uw vingers vrij te maken en te voorkomen dat uw vingers moe worden van het vasthouden van de schakelaar.

Afb. D-2

Opmerking:

- In deze modus zal de vergrendelingsindicator constant branden.
- Klik nogmaals op de vergrendeling van de trekkerschakelaar om de continue reinigingsmodus te verlaten.

Zuigkracht aanpassen

Druk op de knop  om tussen de niveaus auto en turbo te schakelen.

In de Turbo-modus lichten alle waaivormige pictogrammen wit op.

Alleen in de automatische modus veranderen het zuigniveau en de kleur van het waaivormige pictogram met de hoeveelheid opgezogen stof.

Het gebruik van de diverse accessoires

Slimme multi-oppervlak borstel

Opmerking:

- De slimme borstel voor meerdere oppervlakken kan rechtstreeks op de stofzuiger worden bevestigd.
- Wanneer het apparaat start, gaan de lampjes voor de borstelrol automatisch branden, wat handig is voor het gebruik.
- Bij gebruik op baby speelmaten, tapijten of voor het opzuigen van koffiebonen, popcorn en andere korrels, zet u de schakelaar op de borstel aan.
- Zet de schakelaar uit bij het stofzuigen op tegels, houten vloeren of andere harde oppervlakken.

Afb. D-3

Zachte rolborstel

Geschikt voor het reinigen van harde vloeren zoals marmer- en tegelvloeren.

Afb. D-4

Breed combinatiegereedschap

Voor het zuigen van gordijnen, toetsenborden, plafonds, banken, voertuiginterieurs, koffietafels e.d.

Afb. D-5

Gemotoriseerde miniborstel

Voor het opzuigen van vuil, huisdierenhaar en ander moeilijk te verwijderen vuil vanaf banken, beddegoed en andere stoffen oppervlakken.

Opmerking: het is niet aan te raden de

stofzuiger te gebruiken op kwetsbare oppervlakken zoals zijde.

Afb. D-6

Flexibele adapter

Door de stang met één klik te buigen en uit te schuiven kunt u gemakkelijk onder laagliggende meubels, zoals bed en bank, komen.

Afb. D-7

Flexibel combinatiegereedschap

Buigbare en intrekbare borstelmondstuk, flexibeler om in nauwe openingen te stofzuigen.

Afb. D-8

Opmerking:

- Als een draaiend onderdeel vast komt te zitten kan de stofzuiger automatisch uitschakelen. Verwijder vastzittende vreemde voorwerpen en begin opnieuw.
- Als de batterij oververhit raakt, schakelt de stofzuiger zich automatisch uit. Wacht totdat de batterij is afgekoeld en begin opnieuw.

Zorg en onderhoud

Tips:

- Gebruik altijd originele onderdelen zodat uw garantie niet verloopt.
- Als het filter of de mond verstopt raakt gaat de stofzuiger uit, kort nadat deze is aangezet. Haal de rommel uit de buis en begin opnieuw.
- Als de stofzuiger een lange periode niet gebruikt wordt, trek dan de stekker van de oplader uit het stopcontact en bewaar deze op een koele plaats met een lage vochtigheid, en niet in direct zonlicht. Om overontlading van de batterij te voorkomen dient u de stofzuiger tenminste iedere drie maanden op te laden.

De stofzuiger schoonmaken

Veeg de stofzuiger af met een zachte, droge doek.

Het stofreservoir, het voorfilter en de cycloonbehuizing schoonmaken

1. Druk op de ontgrendelknop v bodempan an op het stofreservoir en maak deze leeg.
2. Druk de ontgrendeling van het stofreservoir in de richting van de pijl, en verwijder het stofreservoir voorzichtig uit de stofzuiger.

Opmerking:

- De stofzuiger zuigt minder goed als het stofreservoir is gevuld tot de "MAX"-markering. Om de werking weer te verbeteren dient u tijdens het stofreservoir te legen.
- Voordat u het reservoir leegmaakt, dient u de stekker uit het stopcontact te trekken, en de aan/uit-knop niet in te drukken.
- 3. Verwijder eerst het voorfilter, trek aan de hendel op de cycloonbehuizing en draai deze naar links totdat deze niet verder kan, trek vervolgens de cycloonbehuizing omhoog.
- 4. Veeg de stofbak af met een zachte, natte doek. Let op het uitwringen van de doek voor gebruik.

 Spoel de stofbak niet met water af om het risico op elektrische schokken te verminderen.

5. Spoel de cycloonbehuizing en het voorfilter af totdat ze schoon zijn. Laat ze tenminste 24 uur drogen.

- ① Cycloonbehuizing
- ② Voorfilter

Afb. E-1-Afb. E-5

Opmerking: Het wordt aangeraden om het voorfilter tenminste eenmaal per 3 maanden te reinigen, en het cycloonsysteem tenminste eenmaal per 6 maanden.

Het stofreservoir, het voorfilter en de cycloonbehuizing installeren

1. Plaats de cycloonbehuizing verticaal in het stofreservoir en zorg ervoor dat de hendel op de cycloonbehuizing tegenover de sleuf aan de linkerzijde van het stofreservoir zit. Draai de hendel rechtsom totdat deze vastklikt, en duw dan de hendel omlaag.
2. Plaats het voorfilter met de voorzijde naar boven in de cycloonbehuizing.
3. Kantel het stofreservoir een klein beetje zodat de sleuf tegenover de beugel op de stofzuiger zit. Druk vervolgens voorzichtig het stofreservoir naar beneden totdat deze vastklikt.

Afb. E-6-Afb. E-7

Het filter schoonmaken

1. Verwijder het stofreservoir zoals aangegeven in de afbeelding.
2. **Verwijder het filter uit de stofzuiger door deze omlaag te trekken in de richting zoals aangegeven in de afbeelding.**
3. **Reinig het filter met schoon water. Zorg dat u het filter 360° draait zodat al het stof uit het filter komt. Klop een paar keer voorzichtig op het filter om overgebleven stof te verwijderen.**
4. **Laat het filter 24 uur drogen.**

Opmerking:

- Het wordt aangeraden om het filter eenmaal per 4 à 6 maanden schoon te maken.
- Gebruik alleen schoon water om het filter te wassen. Gebruik geen schoonmaakmiddel.
- Probeer het filter niet met een borstel of met uw vingers te reinigen.

Afb. E-8-Afb. E-11

Het filter installeren

1. Plaats het filter in de stofzuiger en druk het voorzichtig aan, zoals aangegeven.
2. Monteer het stofreservoir opnieuw.

Afb. E-12-Afb. E-13

De slimme borstel voor meerdere oppervlakken reinigen

1. Draai de vergrendeling linksom totdat deze stopt en verwijder vervolgens de rol van de rolborstel.
2. Gebruik een schaar om de haren en vezels af te knippen die aan de borstelrol vastzitten. Veeg het stof met een droge doek of keukenpapier uit de inkeping en de doorzichtige behuizing. Laat het vóór gebruik goed drogen.
3. Als het vuil is, spoel de borstelroldan met schoon water totdat deze schoon is.
4. Zet de borstelrol 24 uur rechtop totdat deze volledig droog is.

Afb. E-14-Afb. E-17

De zachte rolborstel reinigen

1. Zoals op de afbeelding is weergegeven, drukt u op de ontgrendelingsknop van de borstelrol om de rol uit de gleuf te verwijderen.
2. Gebruik een schaar om de haren en vezels af te knippen die vastzitten aan de borstelrol en de wielen. Veeg het stof met een droge doek of keukenpapier uit de inkeping en de doorzichtige behuizing. Laat het vóór gebruik goed drogen.
3. Als het vuil is, spoel de borstelroldan met schoon water totdat deze schoon is.
4. Zet de borstelrol 24 uur rechtop totdat deze volledig droog is.

Afb. E-18-Afb. E-21

De gemotoriseerde miniborstel reinigen

1. Gebruik, zoals afgebeeld, een munt om de vergrendeling linksom te draaien tot u een klik hoort.
2. Verwijder de borstelrol na het ontgrendelen van de gemotoriseerde miniborstel en spoel en reinig deze.

3. Zet de borstelrol tenminste 24 uur rechtop in een goed geventileerde ruimte totdat deze volledig droog is.
4. Zodra de borstelrol droog is, plaats deze dan weer terug door de demontage-instructies in omgekeerde volgorde uit te voeren.

Afb. E-22-Afb. E-25

De stofzuiger bevat een uitneembaar oplaadbaar lithium-ion batterijpakket die een beperkt aantal malen kan worden opgeladen. Na veelvuldig gebruik kan het zijn dat het batterijpakket geen lading meer vasthoudt. Als dit gebeurt heeft het batterijpakket het einde van zijn levensduur bereikt en dient het vervangen te worden.

1. Druk op de ontgrendelknop van het batterijpakket en schuif het batterijpakket naar rechts om het te verwijderen, zoals aangegeven.
2. Plaats het nieuwe batterijpakket

Afb. E-26

Specificaties

Stofzuiger			
Model	VTV97A	Laadspanning	34 V ===
Nominaal vermogen	570 W	Nominale spanning	29,6 V ===
Oplaadtijd	Ong. 4 uur		
Slimme multi-oppervlak borstel			
Model	VMB9		
Nominaal vermogen	40 W	Nominale spanning	25,2 V ===
Zachte rolborstel			
Model	ASF4		
Nominaal vermogen	40 W	Nominale spanning	25,2 V ===
Gemotoriseerde miniborstel			
Model	VMM4		
Nominaal vermogen	20 W	Nominale spanning	25,2 V ===
Oplader			
Model	ZD024M340090EU: E-TEK Electronics Manufactory Co., LTD TPQ-88E340090VW01: Shenzhen Tianyin Electronics Co., Ltd KL-WE340090-G2: Xiamen Keli Electronics Co., Ltd.	Gemiddeld actief Efficiëntie	87,01%
Ingang	100 - 240V ~ 50-60 Hz, 0,8 A max	Efficiëntie bij lage lading (10%)	77,01%
Uitgang	34 V === 0,9 A 30,6W	Onbelast vermogen Verbruik	0,1 W
Model	XHD045-340090EUV: FOSHAN CITY SHUNDE DISTRICT XINHUIDA ELECTRONIC CO.LTD	Gemiddeld actief Efficiëntie	87,01%
Ingang	100-240V~ 50/60Hz 1,5A	Efficiëntie bij lage lading (10%)	77,01%

Uitgang	34 V $\overline{=}$ 0,9 A 30,6W	Onbelast vermogen Verbruik	0,1 W
Oplaadbaar Lithium-ion batterijpakket			
Model	P2033-8S1P-GYA/V2312-8S1P-BWA/V2312-8S1P-BWB		
Nominale spanning	29,6 V $\overline{=}$	Nominale capaciteit	2900 mAh
Energie	81,4 Wh	Gemeten capaciteit	2750 mAh
	Uitmodus (Stofzuiger)	Stand-bymodus (Oplader)	Stand-bymodus (Stofzuiger+ Oplader)
Energieverbruik	$\leq 0,5W$		
Tijd om de voorwaarde in te voeren	$\leq 20min$		

Het lithium-ion batterijpakket bevat materialen die schadelijk zijn voor het milieu. Voordat u de stofzuiger weggooit dient u eerst het batterijpakket te verwijderen en het vervolgens weg te gooien of te recyclen in overeenstemming met de plaatselijke wet- en regelgeving van het land of de regio waar het wordt gebruikt.

Als de stofzuiger niet goed werkt, raadpleeg dan de tabel hieronder.

Fouten	Mogelijke oorzaken	Oplossingen
De stofzuiger werkt niet.	De batterij is leeg of bijna leeg.	Laad de stofzuiger volledig op, hervat vervolgens het gebruik.
	Oververhittingsbescherming ingeschakeld door een verstopping.	Reinig de zuigopeningen of de luchtinlaat. Wacht totdat de stofzuiger is afgekoeld, activeer het dan opnieuw.
	Zuigopening of luchtinlaat is verstopt.	Verwijder de verstopping uit de zuigopening of de luchtinlaat.
Zuigkracht is laag.	Stofreservoir is vol en/of filterbehuizing is verstopt.	Ledig het stofreservoir en reinig de filterbehuizing.
	Accessoire zit verstopt.	Verwijder verstoppingen uit het accessoire.
Motor maakt een raar geluid.	Hoofdzuigopening of uitschuifbuis is verstopt.	Verwijder verstoppingen uit de hoofdzuigopening of de uitschuifbuis.
Het eerste indicatielampje is rood na het aanzetten van de stofzuiger.	Batterijpakket is beschadigd.	Neem met de klantenservice contact op voor een onderhoudsafspraak.
Het eerste indicatielampje knippert rood als de stofzuiger wordt opgeladen.	De oplader is incompatibel.	Gebruik alleen de originele oplader om de stofzuiger op te laden.
Het batterij-indicatielampje licht niet op tijdens het opladen.	De oplader past niet goed in de stofzuiger.	Controleer op de oplader goed is aangesloten op de stofzuiger.
	De batterij is opgeladen en schakelt automatisch over in de slaapmodus.	De stofzuiger functioneert normaal.
	Als het probleem blijft terugkeren na het uitsluiten van de twee bovenstaande mogelijkheden, neem met de klantenservice contact op voor een onderhoudsafspraak.	
Het opladen gaat te langzaam.	Batterijtemperatuur is te laag of te hoog.	Wacht totdat de batterij is afgekoeld en probeer het opnieuw.
De LED-lampjes van de slimme borstel voor meerdere oppervlakken werken niet.	LED-lampjes zijn beschadigd.	Neem contact op met de klantenservice voor onderhoud.

Probleemoplossing

Als de stofzuiger niet goed werkt, dan wordt op het scherm een fout weergegeven. Raadpleeg de probleemoplossingstabel om een oplossing te vinden.

Foutsymbool	Status	Foutbericht	Oplossingen
	Knipperend rood	Waarschuwing voor hoge temperaturen	Wacht even totdat de motor is afgekoeld.
	Knipperend oranje	Rolborstel zit vast	Raadpleeg de onderhoudshandleiding [De slimme borstel voor meerdere oppervlakken reinigen] voor het reinigen van het vezelmateriaal en de haren die rond de borstelrol zijn gewikkeld.
	Knipperend oranje	Luchtinlaat verstopt	Controleer of de stofbeker, de uitschuifbuis of de borstel verstopt is.
	Knipperend oranje	Filter is uitgewerkt	Vervang het filter tijdig. Na het vervangen van het filter houdt u de vergrendeling van de trekverschakelaar 3 seconden ingedrukt om het filter te resetten.
	Continu oranje	Filter niet geïnstalleerd	Controleer of het filter en het voorfilter correct zijn geïnstalleerd.
	Continu rood	Fout	Neem met de klantenservice contact op voor een onderhoudsafspraak.
Als één van de foutcodes van E0 tot E4 op het scherm verschijnt, neem dan contact op met de klantenservice voor reparatie.			

AEEA-informatie



Alle producten met dit symbool zijn afgedankte elektrische en elektronische apparatuur (AEEA zoals in Richtlijn 2012/19/EU) die niet samengevoegd mogen worden met ongesorteerd huishoudelijk afval. In plaats daarvan moet u de volksgezondheid en het milieu beschermen door uw afgedankte apparatuur in te leveren bij een door de overheid of de plaatselijke autoriteiten aangewezen inzamelpunt voor het recyclen van afgedankte elektrische en elektronische apparatuur. Een correcte verwijdering en recycling zal mogelijke negatieve gevolgen voor het milieu en de volksgezondheid helpen voorkomen. Neem contact op met de installateur of de plaatselijke autoriteiten voor meer informatie over de locatie en de voorwaarden van dergelijke inzamelpunten.

تعليمات السلامة

لتجنب الإصابات المختلفة مثل الصدمات الكهربائية والحرق الناجم عن الاستخدام غير السليم، يرجى قراءة دليل التعليمات بعناية قبل الاستخدام والاحتفاظ به بشكل صحيح.

تحذير

- يمنع استخدام هذا المنتج من قبل الأشخاص ذوي الإعاقات الجسدية أو الحسية أو الذهنية، والأشخاص الذين ليس لديهم الخبرة والمعرفة الكافية (بما في ذلك الأطفال)، ما لم يكن هناك إشراف أو توجيه من شخص ذو كفاءة للتأكد من أنه يمكنهم استخدام هذا المنتج بأمان.
- يمنع الأطفال من استخدام المنتج أو تشغيله، وعند استخدام هذا المنتج بمحيط الأطفال من الضروري الانتباه إليه والمراقبة عن كثب، ومنع الأطفال من تنظيف المنتج أو صيانتهم.
- يحظر استخدام الجهاز في الهواء الطلق أو على الأسطح الرطبة بل ينصح باستخدامه على الأسطح الجافة في الداخل، لا تلمس القابس أو أي جزء من الجهاز بيد مبللة.
- لمنع حدوث حريق أو انفجار أو إصابة، يرجى التحقق مما إذا كانت بطارية الليثيوم والشاحن تالفاً قبل الاستخدام، ويحظر استخدام المكثفة الكهربائية في حالة تلف بطارية الليثيوم أو الشاحن.
- تعتبر رؤوس الفؤرش، والبطارية، وذراع التمديد، ودبوس المعدن الموصل، والمكثفة جميعها موصلة للكهرباء، ويجب عدم غمرها في الماء أو أي سائل آخر. تأكد من تجفيف جميع الفلاتر بعد التنظيف.
- لمنع الإصابة الناجمة عن الأجزاء المتحركة، قم بإيقاف تشغيل المكثفة الكهربائية قبل تنظيف الفرشاة الذكية متعددة الأسطح. يجب تركيب الفرشاة الذكية متعددة الأسطح وكوب الغبار والفلتر بشكل صحيح قبل استخدام المكثفة الكهربائية.
- استخدم الشاحن الأصلي فقط، ولا تستخدم محاولات غير رسمية، خلاف ذلك قد يؤدي إلى اشتعال النيران في بطارية الليثيوم.
- لا تستخدم المنتج لإمتصاص الماء والبنزين والسوائل الأخرى القابلة للاشتعال والانفجار، ولا تستنشق المحاليل السامة، مثل مبيض الكلور أو الأمونيا أو منظفات الصرف الصحي أو السوائل الأخرى.
- يحظر استخدام المكثفة الكهربائية لتنظيف الجير والأسمنت ومسحوق الجبس ورماد الموقد والرماد ومكميات كبيرة من الطحين ومسحوق الكربون وما إلى ذلك، ويحظر استنشاق الدخان أو المواد المحترقة مثل الفحم أو أعقاب السجائر أو أعواد القباب.
- التحقق من المنطقة المراد تنظيفها قبل الاستخدام ضروري جداً، لتجنب وجود قطعاً كبيرة من الورق أو كرات ورقية أو قطعة قماش بلاستيكية أو أشياء حادة (مثل الزجاج والمسامير والبراغي والعملات المعدنية، الخ)، بالإضافة إلى الأشياء التي يزيد قطرها عن قطر الفؤرش، يرجى استبعادها مسبقاً لتجنب انسداد الفوهة والتأثير على الاستخدام العادي للمنتج.
- حافظ على تدفك الهواء وتحرن أجزاء الجهاز بعد ا عن الشعر ومالبس فضفاضة والصباغ وأجزاء أخرى من الجسم، وال توجه الموصلات المعدنة أو غيرها من الملحقات نحو عنق أو أذن أو ف فم.
- يمنع وضع أي مادة على الفوهة. يحظر استخدام المكثفة الكهربائية في حالة انسداد أي منفذ شفط، حيث قد يؤدي الغبار أو الصوف القطني أو الشعر أو أي عناصر أخرى إلى تقليل تدفق الهواء، يرجى تنظيفها في الوقت المناسب.
- تجنب وضع المكثفة الكهربائية على أسطح غير مستقرة مثل الكراسي وطاولات الطعام وما إلى ذلك، لمنع تلف المكثفة الكهربائية أو إصابة المستخدم عند السقوط. في حال سقوط المكثفة الكهربائية أو تلفها أو بها عيوب أخرى، يرجى الاتصال بجهة الإصلاح الرسمية المعتمدة. لا تقم بصلاحتها وتفكيكها بنفسك.
- يرجى شحن البطارية بدقة وفقاً للإرشادات الواردة في الدليل، فقد يؤدي الشحن غير الصحيح خارج نطاق درجة الحرارة المحدد إلى تلف البطارية.
- استخدم فقط الملحقات قطع الغيار التي أوصت بها الشركة المصنعة.
- يرجى فصل الجهاز من مصدر الكهرباء عند عدم الاستخدام لفترة طويلة، وقيل الصيانة أو الإصلاح
- يرجى التركيز والانتباه عند الاستخدام وتنظيف السلالم خاصة
- يرجى عدم تركيب أو شحن أو استخدام هذا المنتج في الهواء الطلق، وفي الحمام أو حول حوض السباحة.
- تحذير من مخاطر الحريق: لا تضع أي منتجات عطرية على فلتر هذا المنتج، ومن المعروف أن المواد الكيميائية الموجودة في هذه المنتجات قابلة للاشتعال ويمكن أن تتسبب في اشتعال المنتج.
- استخدم محول الطاقة الأصلي طراز / ZD024M340090EU/TPQ-88E340090VW01/KL-WE340090-G2/ XHD045-340090EUV فقط، استخدم محولات أخرى فقد يؤدي إلى اشتعال بطارية الليثيوم.
- استخدم بطارية طراز P2033-8S1P-GYA/V2312-8S1P-BWA/V2312-8S1P-BWB أخرى فقد يؤدي إلى اشتعال بطارية الليثيوم.
- إذا تم تحرير مادة البطارية، فأخرج الأفراد من المنطقة حتى تبرد البطاريات وتتبدد الأبخرة.
- قم بتوفير أقصى تهوية للتخلص من الغازات الخطرة وتجنب استنشاق الأبخرة أو جعلها تلامس البشرة والعينين.
- أزل السائل المنسكب باستخدام وسيلة ماصة جافة واحرق النفايات.
- يجب عدم الإستهلاك والتخزين في بيئة شديدة الحرارة أو البرودة (أقل من 0 درجة / 32 درجة فهرنهايت أو أعلى من 40 درجة / 104 درجة فهرنهايت). عند الشحن استخدم محول الطاقة الأصلي والشحن عند درجة حرارة 0 إلى 40 درجة مئوية.
- هذا المنتج مصمم للإستخدام المنزلي فقط.
- للحصول على دليل إلكتروني مفصل، يرجى الانتقال إلى

نظرة عامة حول المنتج

قائمة الملحقات

نصيحة: الرسوم التوضيحية في هذا الدليل هي للإشارة فقط، يرجى الرجوع للمظهر الفعلي.

1. رأس التبديل السفلي
2. أداة تجميع واسعة
3. فرشاة كهربائية صغيرة
4. فرشاة ذكية متعددة الأسطح
5. فرشاة أسطوانية دوارة ناعمة
6. ذراع تمديد
7. أداة تجميع مرنة
8. محول الطاقة
9. حامل شحن وتخزين 2 في 1 (يتضمن عدد 2 برغي وعدد 2 مقيس حائط وملصق نموذج التركيب)

الشك A-1

اسم الاجزاء

1. نقطة مضادة للكهرباء الساكنة
2. شاشة العرض
3. زر تحرير قضيب التمديد
4. ذراع تمديد
5. مدخل الشحن
6. مؤشر حالة LED للبطارية
7. زر فك البطارية
8. محول الطاقة
9. مفتاح تشغيل/إيقاف
- اضغط مطولاً للتشغيل
- فتح وإغلاق
10. بسلة جمع الغبار
11. زر فتح الغطاء السفلي لسلة الغبار
12. زر فتح الفرشاة

الشك A-2

مقدمة عن وظيفة شاشة العرض

تنبيه بارتفاع درجة الحرارة

الفرشاة الإسطوانية عالقة

انسداد قناة الهواء

عطل 

تم إزالة الفلتر / فلتر شارف على منتهى 

مؤشر الشحن/ مستوى البطارية منخفض 

- وميض باللون الأحمر: مستوى البطارية $\geq 10\%$
 - وميض بطيء بالأحمر: مستوى البطارية $\geq 10\%$ (الشحن)
 - وميض بطيء بالأخضر: مستوى البطارية $< 10\%$ (الشحن)
1. عرض حالة القفل
 2. زر ضبط السرعة
- اضغط قصيراً لتتمكن من استبدال جبر عمل المكثفة الكهربائية
3. أمان مفتاح التحرير
 - انقر لتبديل وضع العمل
 4. النسبة المئوية لمستوى البطارية
- عندما تعرض الشاشة "LO"، فهذا يشير إلى أن مستوى البطارية أقل من 10%
5. مستوى الشفط / مستوى الغبار نموذج التركيب

يتغير لون الأيقونة على شكل مروحة مع كمية الغبار في الوقت الفعلي.

- الأحمر: مرتفع
- البرتقالي: متوسط
- الأخضر: منخفض

الشك A-3

طريقة التركيب

تركيب الجهاز الرئيسي

طريقة 

الشك B-1

تركيب حامل الشحن والتخزين 2 في 1

1. ضع ملصق التثبيت على الحائط واجعله موازياً للأرض. يوصى بأن يكون الطرف السفلي للملصق أكثر من 115 سم من الأرض.
2. استخدم أداة كهربائية مع متقاب 8 مم لحفر الثقوب وفقاً لثقوب لتثبيت في ملصقات التثبيت، وضع أنبوب التوسعة في الفتحة المحفورة.
3. قم بمحاذاة فتحة التثبيت الخاصة بدعامة التخزين بفتحة التثبيت في ملصقات التثبيت، وقم بتثبيت حامل التخزين على الحائط باستخدام البراغي.

الشك B-2

الطريقة الأولى: وضع العمل المتقطع

اضغط مطولا على مفتاح الجهاز الرئيسي لبدء العمل، وعند الإيقاف أعد المفتاح لوضعه الطبيعي.

D-1 الشك**الطريقة الثانية: وضع العمل المستمر (أمان مفتاح التحرير)**

عندما يكون الجهاز الرئيسي الرئيسية قيد التشغيل، اضغط لمرّة واحدة على للتبديل لوضع العمل المستمر، وفي نفس الوقت قم بفتح مفتاح الجهاز الرئيسي، وسوف تستمر الجهاز الرئيسي في العمل.

D-2 الشك

ملاحظة:

- مؤشر حالة القفل يبقى مضيقا عند تشغيل وضع العمل المستمر.
- إذا كنت بحاجة إلى الخروج من وضع العمل المستمر، فانقر فوق مفتاح \square مرة أخرى.

إعدادات اللغة

اضغط على الزر \bigcirc لتبديل المستويات بين التلقائي والتوربيني. عندما تكون في الوضع التوربيني، ستضيء جميع الأيقونات التي على شكل مروحة باللون الأبيض. في الوضع التلقائي فقط، يتغير مستوى الشفط ولون الأيقونة التي على شكل مروحة مع كمية الغبار المستنشق.

مجال استخدام الملحقات**فرشاة ذكية متعددة الأسطح**

ملاحظة:

- يمكن توصيل الفرشاة الذكية متعددة الأسطح مباشرة بالمكنسة الكهربائية.
- عند بدء تشغيل الجهاز، ستضيء المصابيح الموجودة أمام أسطوانة الفرشاة تلقائياً، والذي يعد مناسباً للاستعمال.
- عند الاستخدام على وسادات لعب الأطفال أو السجاد أو شفت وتتنظيف حبوب البن والفسار وغيرها من الكريات بالمكنسة الكهربائية، قم بتشغيل المفتاح الموجود على الفرشاة.
- عند تنظيف البلاط أو الأرضيات الخشبية أو الأسطح الصلبة الأخرى بالمكنسة الكهربائية، قم بإيقاف تشغيل المفتاح.

D-3 الشك

فرشاة أسطوانية دوارة ناعمة

مناسب لتنظيف الأرضيات الصلبة مثل الرخام والأرضيات.

D-4 الشك

الحامل هو جزء اختياري، يمكن اختيار تركيبه وفقاً للوضع الفعلي.

• نصيحة: يجب تثبيت حامل التخزين في مكان بارد وجاف مع وجود مصدر طاقة قريب، والتأكد من عدم وجود مرافق مثل الأسلاك أو الأنابيب خلف منطقة التثبيت مباشرة.

الشحن

ملاحظة:

- يرجى شحن البطارية بالكامل عند الاستخدام الأولي.
- مدة الشحن 4 ساعات تقريبا.
- ترتفع درجة حرارة البطارية بعد الاستخدام المستمر للجير الفائق، في هذا الوقت إلى زيادة وقت الشحن عند شحن البطارية لذلك يوصى بترك الجهاز الرئيسي يبرد لمدة 30 دقيقة قبل الشحن.

طريقة الشحن

الشحن على المقعد المعلق

C-1 الشك

الشحن المباشر لمحلول الطاقة

ملاحظة: يرجى إمالة الجهاز كما هو موضح بالصورة لتثبيته على حامل الشحن.

C-2 الشك**طريقة عرض الطاقة**

شاشة العرض

عند الشحن تظهر الشاشة الطاقة المتبقية بطريقة رقمية، وعندما تظهر 100 فهذا يعني أن الشحن قد اكتمل.

C-3 الشك

للبطارية LED مؤشر حالة

عند الشحن تومض مصابيح المؤشرات الثلاثة باستمرار وتحول إلى ضوء ثابت وفقاً لحالة الطاقة؛ عند اكتمال الشحن، تظل مصابيح المؤشرات الثلاثة ثابتة.

ملاحظة: بمجرد أن يتم شحن المكنسة بالكامل، سيتم إيقاف تشغيل المؤشر بعد 5 دقائق، وسوف تدخل المكنسة في وضع توفير الطاقة.

C-4 الشك**استخدام المنتج****وضع التنظيف**

هناك وضعان لعمل مكنسة التنظيف الكهربائية، والتي يمكن اختيارها وفقاً لاحتياجاتك الخاصة.

مناسبة لتنظيف غبار اسطح الستائر ولوحات المفاتيح والأسقف والسيارات وطاولات القهوة إلخ.

الشك D-5

فرشاة كهربائية صغيرة

لتنظيف الأوساخ، وشعر الحيوانات الأليفة، وغيرها من الحطام الصعب من الأرائك، والفرش، والأسطح النسيجية الأخرى. ملاحظة: لا يُنصح باستخدامها على سطح مواد سهلة التمزق وعرضة للخدش (مثل الحرير، إلخ).

الشك D-6

رأس التبديل السفلي

تصل للمناطق السفلية بنقرة واحدة، لتبليية تنظيف الجزء السفلي من الأثاث المنخفض مثل السريرات والأريكات.

الشك D-7

أداة تجميع مرنة

فوهة الفرشاة قابلة للانحناء وقابلة للطي، وأكثر مرونة في الشفط في داخل الفجوات الضيقة.

الشك D-8

ملاحظة:

- قد يتوقف المنتج تلقائيًا عند توقف أي جزء دوار، بعد إزالة جميع الأجسام الغريبة العالقة، يمكنك الاستمرار في استخدامه.
- عند ارتفاع درجة حرارة المحرك، ستتوقف المكنسة الكهربائية تلقائيًا. انتظر حتى تعود درجة حرارة البطارية إلى وضعها الطبيعي، ثم استأنف الاستخدام.

العناية والصيانة

احتياطات الصيانة

- استخدم دائمًا قطع الغيار الأصلية لإبقاء الضمان ساريًا.
- في حالة انسداد الفلتر أو الفوهة، ستتوقف المكنسة عن العمل بعد فترة وجيزة من تشغيلها، ولاستعادة العمل، قم بتنظيف الفلتر أو الفوهة.
- إذا لن يتم استخدام المكنسة الكهربائية لفترة طويلة، قم بشحنها بالكامل وفصلها عن الطاقة ثم تخزينها في بيئة باردة منخفضة الرطوبة بعيدًا عن أشعة الشمس المباشرة. لتجنب شحن البطارية المفرط، أعد شحن المكنسة الكهربائية مرة واحدة على الأقل كل ثلاثة أشهر.

تنظيف الجهاز الرئيسي

امسح الجهاز الرئيسي باستخدام قطعة قماش جافة وناعمة.

نظف سلة جمع الغبار والفلتر ومكونات النظام المخروطي

1. ضغط على زر فتح الغطاء السفلي لسلة الغبار في اتجاه السهم لفتح الغطاء السفلي لسلة الغبار وتفرغ الغبار من سلة الغبار.

2. كما هو مبين في الشكل 1، اسحب مفتاح إزالة سلة الغبار أسفل حاوية الغبار في اتجاه السهم وقم بإزالة سلة الغبار في نفس الوقت، كما هو موضح في الشكل 2.

ملاحظة:

- ستتنخفض قدرة تنظيف المكنسة الكهربائية عند امتلاء سلة جمع الغبار إلى علامة الحد الأقصى "MAX". لاستعادة القدرة على الأداء، قم بتفريغ سلة الغبار في الوقت المناسب.
- قبل تفريغ السلة، تأكد من فصل المكنسة الكهربائية عن مصدر الطاقة ولا تضغط على زر الطاقة بها.
- 3. أخرج المرشح الأولي أولاً، ثم اسحب مقبض المكون لتدويره عكس اتجاه عقارب الساعة إلى موضع الإيقاف، وأخرج مكون النظام المخروطي للأعلى.

4. امسح الغبار من الكوب بقطعة قماش ناعمة مبللة. راعى عسر قطعة القماش قبل استخدامها.

⚠ يحتوي برميل الغبار على عناصر كهربائية يرجى عدم استخدام الماء أثناء التنظيف

5. اشطف مكونات الفلتر الأمامي ومجموعة نظام الدوران بالماء حتى تصبح نظيفة. بعد الانتهاء، اتركه يجف لمدة 24 ساعة على الأقل لضمان التجفيف الكامل.

① مكونات النظام المخروطي

② الفلتر الأولي

الشكل E-1 - الشكل E-5

ملاحظة: يوصى بغسل الفلتر الأولي على الأقل مرة واحدة كل 3 أشهر ومكونات النظام المخروطي مرة واحدة على الأقل كل 6 أشهر.

تركيب سلة جمع الغبار والفلتر الأولي ومكونات النظام المخروطي

1. قم بإدخال مكونات النظام المخروطي عموديًا في سلة جمع الغبار، وتأكد من أن مقبض مكونات النظام المخروطي يسطف مع الفتحة الموجودة على الجانب الأيسر من سلة جمع الغبار. لف المقبض في اتجاه عقارب الساعة حتى يُقفل، ثم ألقب المقبض لأسفل.
2. ضع الفلتر الأولي بحيث يكون جانبيه الأمامي مواجهًا لأعلى بمكونات النظام المخروطي.

3. قم بملء سلة جمع الغبار قليلاً حتى تتوافق فتحتها مع المشبك الموجود على المكنسة الكهربائية. ثم ادفع سلة جمع الغبار برفق حتى تثبت في مكانها.

الشكل E-6 - الشكل E-7

تنظيف مرشح الداخلي

1. ازل سلة جمع الغبار كما هو مبين في الصورة.
 2. اسحب لأسفل في الاتجاه الموضح لإزالة مرشح الداخلي من الجهاز الرئيسي.
 3. قم بغسل فلتر بالماء النظيف، قم بتدوير مرشح بزوايا 360 درجة للتأكد من إزالة الغبار الموجود في فجوات فلتر. اضغط على الفلتر برفق عدة مرات لإزالة كل الغبار.
 4. قم بتعريض فلتر الداخلي للهواء لمدة 24 ساعة على الأقل لضمان التجفيف الكامل.
- الشكل E-22 - الشكل E-25

الشكل E-8 - الشكل E-11

ملاحظة:

- ينصح بغسلة مرة كل 4-6 أشهر.
 - يرجى الغسل بالماء النظيف، وعدم استخدام أي منظف.
 - تجنب استخدام الفرشاة أو الأصابع لتنظيف فلتر.
- ### علبة البطارية
- تحتوي المكنسة الكهربائية على علبة بطارية ليثيوم أيون القابلة للإزالة ولإعادة الشحن والتي تحتوي على عدد محدود من دورات إعادة الشحن. بعد الاستخدام الممتد، قد لا تحتفظ علبة البطارية بشحنة واحدة. وفي حال حدوث هذا الأمر، تكون علبة البطارية قد وصلت إلى نهاية دورة عمرها التشغيلي وتحتاج إلى استبدالها.
1. اضغط لأسفل على زر تحرير علبة البطارية واسحب البطارية إلى اليمين، كما هو موضح، لإزالتها.
 2. ثبت علبة البطارية الجديدة.

الشك E-26

تركيب فلتر الداخلي

1. قم بتركيب فلتر الداخلي مرة أخرى في الجهاز الرئيسي كما هو موضح في الشكل واضغط عليه برفق.
2. قم بإعادة تركيب سلة جمع الغبار.

الشكل E-12 - الشكل E-13

تنظيف الفرشاة الذكية متعددة الأسطح

1. لف المزلاج عكس اتجاه عقارب الساعة حتى يتوقف، ثم قم بإزالة البكرة من الفرشاة الدوارة.
2. استخدم المقص لقص الشعر والألياف الملتصقة ببكرة الفرشاة، امسح الأتربة من الشقوق والغطاء الشفاف بقطعة قماش جافة أو منشفة ورقية، ثم جففه جيداً قبل الاستخدام.
3. عندما تتسخ، اشطف بكرة الفرشاة بالماء النظيف حتى تصبح نظيفة.
4. ع بكرة الفرشاة في وضع مستقيم لمدة 24 ساعة على الأقل حتى تجف تماماً.

الشكل E-14 - الشكل E-17

تنظيف الفرشاة الناعمة

1. كما هو موضح في الصورة، اضغط على زر فصل وحل بكرة الفرشاة لإزالة الأسطوانة من الفتحة.
2. استخدم المقص لقص الشعر والألياف العالقة والمحشورة على بكرة الفرشاة والعجلات، امسح الغبار من التلم والغطاء الشفاف بقطعة قماش جافة أو منشفة ورقية. جففه تماماً قبل الاستعمال.
3. عندما تتسخ، اشطف بكرة الفرشاة بالماء النظيف حتى تصبح نظيفة.
4. ضع بكرة الفرشاة في وضع مستقيم لمدة 24 ساعة على الأقل حتى تجف تماماً.

الشكل E-18 - الشكل E-21

الجهاز الرئيسي			
34 V ===	جهد الشحن	VTV97A	رقم المنتج
29.6 V ===	الجهد المقتر	570 W	الطاقة المقدرة
4 ساعات تقريباً			مدة الشحن
فرشاة ذكية متعددة الأسطح			
VMB9			الطرز
25.2 V ===	الجهد المقتر	40 W	الطاقة المقدرة
فرشاة أسطوانية دوارة ناعمة			
ASF4			الطرز
25.2 V ===	الجهد المقتر	40 W	الطاقة المقدرة
فرشاة كهربائية صغيرة			
VMM4			الطرز
25.2 V ===	الجهد المقتر	20 W	الطاقة المقدرة
المحول			
%87.01	متوسط الكفاءة النشطة	ZD024M340090EU: E-TEK Electronics Manufactory Co., LTD TPQ-88E340090VW01: Shenzhen Tianyin Electronics Co., Ltd KL-WE340090-G2: Xiamen Keli Electronics Co., Ltd.	الطرز
%77.01	كفاءة التحميل المنخفض (%10)	100 - 240 V ~ 50-60 Hz, 0.8 A max	الإدخال
0.1 W	استهلاك الطاقة بدون حمل	34 V === 0.9 A 30.6W	الإخراج
%87.01	متوسط الكفاءة النشطة	XHD045-340090EUV: FOSHAN CITY SHUNDE DISTRICT XINHUIDA ELECTRONIC CO.LTD	الطرز
%77.01	كفاءة التحميل المنخفض (%10)	100-240V~ 50/60Hz 1.5A	الإدخال

0.1 W	استهلاك الطاقة بدون حمل	34 V === 0.9 A 30.6W	الإخراج
علبة بطارية ليثيوم أيون القابلة للشحن			
P2033-8S1P-GYA/V2312-8S1P-BWA/V2312-8S1P-BWB			طراز البطارية
2900 mAh	السعة الاستيعابية الطبيعية	29.6 V ===	الجهد الاسمي
2750 mAh	تصنيف السعة	81.4 Wh	الطاقة
وضع الاستعداد (المكنسة الكهربائية+الشاحن)	وضع الاستعداد (الشاحن)	وضع إيقاف التشغيل (المكنسة الكهربائية)	
0.5 واط			استهلاك الطاقة
20 د			الوقت اللازم لدخول الحالة

تحتوي علبة بطارية ليثيوم أيون على مواد خطيرة على البيئة. قبل التخلص من المكنسة الكهربائية، يرجى أولاً إزالة علبة البطارية، ثم التخلص منها أو إعادة تدويرها وفقاً للقوانين واللوائح المحلية للبلد أو المنطقة التي تستخدم فيها.

عندما لا تعمل المكنسة الكهربائية بشكل طبيعي، يرجى الرجوع إلى الجدول أدناه للتعامل مع المشكلة.

أعطال شائعة	السبب المحتمل	الحلول
المكنسة الكهربائية لا تعمل.	بطارية المكنسة فارغة أو منخفضة.	يرجى شحن البطارية بالكامل قبل الاستخدام.
	حماية تلقائية ناتجة عن ارتفاع درجة الحرارة بسبب الانسداد.	تنظيف قناة أو مدخل شفط الغبار وإعادة التشغيل بعد التبريد.
	انسداد قناة أو مدخل شفط الهواء.	تنظيف قناة أو مدخل شفط الغبار.
انخفضت قوة الشفط.	سلة الغبار ممتلئة، الفلتر مليء بالغبار ومسدود.	أفرغ السلة من الغبار ونظف الفلتر.
	انسداد الملحقات.	نظف انسداد الملحقات.
وجود صوت غريب عند تشغيل المحرك.	افتحة الشفط الرئيسية أو ذراع التمديد مسدود.	قم بإزالة أي انسداد في فتحة الشفط الرئيسية أو ذراع التمديد.
البطارية تتشحن ببطء.	البطارية تالفة.	يرجى الاتصال بخدمة ما بعد البيع للإصلاح.
يضئ المؤشر الأول باللون الأحمر عند التشغيل.	محول الطاقة لا يتطابق.	يرجى استخدام محول الطاقة الأصلي.
لا يضيء مؤشر البطارية أثناء الشحن.	الجهاز الرئيسي لا يتصل جيدا بمحول الطاقة.	تأكد من محول الطاقة موصل بشكل صحيح.
	البطارية مشحونة بالكامل ودخلت في وضع السكون.	يمكن استخدام المكنسة الكهربائية في الوضع الطبيعي.
إذا استمرت المشكلة بعد استبعاد الاحتمالين المذكورين أعلاه، يرجى الاتصال بخدمة ما بعد البيع للإصلاح.		
البطارية تتشحن ببطء.	درجة حرارة البطارية مرتفعة أو منخفضة للغاية.	يرجى الانتظار حتى تعود درجة حرارة البطارية إلى وضعها الطبيعي قبل الشحن
مصابيح الإضاءة الليد LED الخاصة بالفرشاة الذكية متعددة الأسطح مُتَعَطِّلة.	مصابيح الإضاءة LED تالفة.	يرجى الاتصال بخدمة ما بعد البيع للإصلاح.

عندما تعمل المكنسة الكهربائية بشكل غير طبيعي، ستعرض الشاشة معلومات غير طبيعية، يرجى قراءة محتوى الشاشة ودمج جدول استكشاف الأخطاء وإصلاحها للتعامل مع الموقف غير الطبيعي.

أيقونة الاعطال	الحالة	تنبيه عن الاعطال	الحلول
	أحمر وامض	تنبيه بارتفاع درجة الحرارة	يرجى الانتظار حتى تصبح درجة حرارة البطارية طبيعية والاستمرار في استخدامها.
	برتقالي وامض	الفرشاة الإسطوانية عالقة	راجع قسم دليل الصيانة [تنظيف الفرشاة الذكية متعددة الأسطح] لتنظيف مادة الألياف والشعر الملفوف حول أسطوانة الفرشاة.
	برتقالي وامض	انسداد قناة الهواء	تحقق مما إذا كان كيس الغبار أو ذراع التمديد أو الفرشاة مسدودًا.
	برتقالي وامض	الفلتر شارف على منتهى	يرجى استبدال الفلتر في الوقت المناسب. بعد استبدال الفلتر، اضغط مع الاستمرار على قفل مفتاح التشغيل لمدة 3 ثوانٍ لإعادة تعيين الفلتر.
	برتقالي ثابت ومُتواصل	تم إزالة الفلتر	تأكد من تثبيت فلتر تنقية جسيمات الهواء بكفاءة عالية والفلتر الأولي بطريقة صحيحة.
	أحمر ثابت ومُتواصل	عطل	يرجى الاتصال بخدمة ما بعد البيع للإصلاح.
إذا ظهر أحد رموز الخطأ من E0 إلى E4 على الشاشة، فيرجى الاتصال بفريق خدمة ما بعد البيع للإصلاح.			

למניעת תאונות לרבות מכת חשמל או שריפה הנגרמות כתוצאה משימוש לא נכון, אנא קראו מדריך זה בקפידה טרם השימוש במוצר ושמרו אותו אצלכם לעיון בעתיד.

הוראות בטיחות

- מוצר זה מותר לשימוש על ידי ילדים בני 8 ומעלה ועל ידי אנשים הסובלים מקלות גופנית, תחושתית או שכלית, או בעלי ניסיון מוגבל או ידע מצומצם במידה והם נמצאים תחת השגחת הורה או מישהו ששומר עליהם וזאת על מנת להבטיח הפעלה בטוחה ולמנוע סכנות מכל סוג שהוא. פעולות הניקיון והתחזוקה לא יבוצעו על ידי ילדים ללא השגחה.
- שואב האבק אינו צעצוע. חל איסור על ילדים לשחק עם המוצר או להפעילו. אנא נקטו זהירות בעת השימוש בשואב האבק בקרבת ילדים. אין לאפשר לילדים לנקות או לבצע פעולות תחזוקה של שואב האבק אלא אם כן יש עליהם השגחה מצד הורה או אדם ששומר עליהם.
- אין לעשות שימוש בשואב האבק שטח פתוח או על גבי משטחים רטובים. השתמשו בשואב האבק רק על גבי משטחים יבשים במקומות סגורים. אין לגעת בתקע החשמל או בכל חלק אחר של שואב האבק בידיים רטובות.
- על מנת למנוע סכנת ההתלקחות, הפיצוץ או הפגיעה, וודאו כי סוללת הליתיום ומתאם הטעינה אינם פגומים טרם השימוש. אין לעשות שימוש בשואב האבק במידה וסוללת הליתיום או המטען פגומים.
- ראשי המברשת, הסוללה, מוט ההארכה, פין החיבור המתכתי ושואב האבק מוליכים חשמלית ואין לטבול אותם במים או בנוזל אחר. יש להקפיד לייבש את כל המסננים לאחר הניקוי.
- בכדי למנוע פציעות כתוצאה מחלקים נעים, כבה את השואב לפני ניקוי המברשת הרב-משטחית החכמה. יש להתקין כראוי את המברשת הרב-שכבתית, כוסית האבק והפילטר לפני שימוש בשואב.
- יש להתשמש ככל האפשר במטען המגיע עם המוצר. אין לעשות שימוש במתאם שאינו רשמי, כיוון שהדבר עשוי לגרום להתלקחות של סוללת הליתיום.
- אין לעשות שימוש בשואב האבק ל שאיבת נוזלים מתלקחים או דליקים, כגון בנזין או חומר מלבין, אמוניה, תכשירי ניקוי לניקוז תעלות או נוזלים אחרים.
- אין לעשות שימוש בשואב האבק לשאיבת חלקיקים של קיר גבס, אפר כגון אפר של קמין או חומרים המעלים עשן או בוערים כגון פחם, בדלי סיגריות או גפרורים.
- יש לבצע סריקה של המשטח המיועד לשאיבה, ובמקרה שמוצאים חתיכות גדולות של נייר, פלסטיק או דברים חדים (כגון זכוכית, מסמרים, ברגים או מטבעות, אשר עשויים לגרום נזק למכונה). או כל דבר שגדול מפתח השאיבה, יש לפנותו לפני השאיבה על מנת למנוע חסימה של המכשיר.
- הרחיקו שערות, בגדים רפויים, אצבעות וחלקי גוף אחרים מפתחים וחלקים ניידים של שואב האבק. אין לכוון את הצינור, מטה או כלים לכיוון העיניים או האוזניים שלכם או להכניס אותם לתוך הפה שלכם.
- אין להכניס שום חפץ לתוך פתחי שואב האבק. אין לעשות שימוש בשואב האבק עם פתחים חסומים. הרחיקו אבק, מוך, שערות או פריטים אחרין שעשויים לצמצם את זרימת האוויר.
- אין להשעין את שואב האבק נגד כיסא, שולחן או משטח לא יציב אחר, כיוון שהדבר עשוי לגרום נזק למכונה או לפגיעה אישית. במידה ושואב האבק ניזוק בעקבות הפלה שלו או שיש בו תקלה מכל סוג אחר, אנא צרו קשר עם מחלקת השירות המוסמכת שלנו. לעולם אין לנסות ולפרק את המכשיר בעצמכם.
- יש להקפיד לנהוג בהתאם לכל ההוראות המופיעות במדריך זה המתקשרות לטעינה חוזרת של הסוללה. כשל בטעינה נכונה של הסוללה בטווח הטמפרטורה המצוין עלול לגרום נזק לסוללה.
- השתמשו רק באביזרים ובחלקי חילוף המומלצים על ידי היצרן.
- וודאו כי שואב האבק מנותק ממקור החשמל כאשר אינו בשימוש למשך פרקי זמן ארוכים כמו גם טרם ביצוע פעולות תחזוקה או תיקון מכל סוג שהוא.
- אנא נקטו זהירות יתרה בעת השימוש בשואב האבק לניקוי מדרגות.
- אין להתקין, להטעין או לעשות שימוש במוצר זהבשטחים פתוחים, בחדרי אמבטיה או סביב בריכה.

- אזהרה מפני סכנת התלקחות: אין לשים כל סוג שהוא של חומר ריחני לתוך מסנן שואב האבק. מוצרים מהסוג הזה ידועים כמכילים חומרים כימיים מתלקחים שעשויים לגרום להתלקחות של שואב האבק.
- השתמש רק במטען המקורי (דגם /ZD024M340090EU/TPQ-88E340090VW01/KL-WE340090-G2, XHD045-340090EUV) כדי למנוע סכנת התלקחות של סוללת הליתיום-יון.
- השתמש רק בסוללה המאושרת (דגם P2033-8S1P-GYA/V2312-8S1P-BWA/V2312-8S1P-BWB) כדי למנוע סכנת התלקחות של סוללת הליתיום-יון.
- אם משתחרר חומר מהמצבר, הרחק את אנשי הצוות מהאזור עד שהמצברים יתקררו והאדים יתפזרו.
- דאג לאוורור מרבי, כדי לפזר גזים מסוכנים ולמנוע שאיפה או מגע של האדים עם העור או העיניים.
- נקה כל נזל שנשפך באמצעות חומר סופג ושרוף את הפסולת.
- אין להשתמש ולאחסן בסביבות חמות או קרות במיוחד (מתחת ל- $0^{\circ}\text{C}/32^{\circ}\text{C}$ פרנהייט ומעל $40^{\circ}\text{C}/104^{\circ}\text{C}$ פרנהייט). בשימוש בסוללה המקורית יש להטעין בטמפרטורת טעינה של בין 0°C ל- 40°C .
- מוצר זה נועד לשימוש ביתי בלבד.

לעיון במדריך מקוון מפורט, בקר בכתובת
<https://global.dreametech.com/pages/user-manuals-and-faqs>

⚡ טעינה/מחונן רמת סוללה נמוכה

- מהבהב באדום: רמת סוללה $\geq 10\%$
- מהבהב אדום: רמת סוללה $\geq 10\%$ (טוען)
- מהבהב ירוק: רמת סוללה $< 10\%$ (טוען)

1. מצב נעילה
2. כפתור לכונן מהירות
- לחיצה קצרה יכולה להחליף את הילוך העבודה של שואב האבק
3. נעילת מתג הפעלה
- לחצו כדי למתג למצב עבודה
4. אחוז רמת סוללה
- כאשר מוצג "LO", רמת הסוללה נמוכה מ-10%.
5. רמת יניקה/רמת אבק
- צבע הסמל בצורת מאוורר משתנה עם כמות האבק בזמן אמת.
- אדום: גבו
- תפוז: אמצע
- ירוק: נמוך

תרשים A-3

התקנה

תרשים להתקנת שואב האבק והאבזרים

≡ הכניסו עד להקלקה במקום

תרשים B-1

מתקן הטעינה והאחסנה 2 בתוך 1

1. הדיבוק את מדבקת קביעת המקום על הקיר כך שהוא שומר על איזון עם הרצפה. מומלץ שתחתית המדבקה תהיה במרחק הגדול מ 115 ס"מ מהרצפה.
2. השתמשו בקדיחה עוצמתית עם מקדח 8 מילימטרים כדי לקדוח חור לכל חור מסומן על מדבקת תבנית המשענת, ואז הכניסו שקע לכל חור
3. תיישרו את החורים על הכן מתקן עם החורים שעל הקיר. הדקו אותם אל הקיר עם הברגים המצורפים.

תרשים B-2

הערה:

- כן מתקן הטעינה והאחסנה 2 בתוך 1 נחשב לאבזר אופציונלי, באפשרותכם להתקין אותו על סמך הדרישות שלכם.
- הערה: יש להתקין את מתקן האחסון במקום קריר ויבש הסמוך למקור חשמל. יש לוודא שאין קבלי חשמל או צינורות העוברות מאחורי מקום ההתקנה.

סקירת המוצר

רשימת אביזרים

תזכורת: תמונות המפרט מיועדות לעיון בלבד, על המראה בפועל מבוסס על המוצר עצמו

1. מתאם חלק תחתון
2. כלי שילוב רחב
3. מברשת מיני ממונעת
4. מברשת רב-משטחית חכמה
5. מברשת רולר רכה
6. מוט הארכה
7. כלי שילוב גמיש
8. מתאם מתח
9. מתקן לטעינה ולאחסנה 2 בתוך 1 (כולל ברגים X 2, תקעים לקיר X 2)

תרשים A-1

שמות החלקים

1. נקודה אנטי-סטטי
2. מסך תצוגה
3. לחצן לשחרור מוט הארכה
4. מוט הארכה
5. מברשת רב-משטחית חכמה
6. שקע טעינה
7. חייווי מצב סוללה
8. כפתור הסרת חבילת הסוללה
9. מתג הפעלה / כיבוי
- לחצו כדי להפעיל
- שחררו כדי לכבות
10. מיכל האבק
11. כפתור שחרור מיכל אבק
12. לחצן שחרור מברשת

תרשים A-2

הכרת הפונקציות של מסך התצוגה.

- ⓘ התחממות יתר של הסוללה
- 🔊 מברשת רולר תקועה
- 🌀 תעלת האוויר חסומה:
- ⚠️ שגיאת סוללה
- 🔋 המסנן הוסר/מסנן עומד לפוג

טוען

הערה:

- הטעינו את שואב האבק עד הסוף טרם השימוש בו בפעם הראשונה
- זמן הטעינה הוא כ-4 שעות.

- שאיבת אבק במצב טורבו למשך פרק זמן ממושך יביא להתחממות של הסוללה, מה שיגדיל את זמן הטעינה. אפשרו לשואב להתקרר למשך 30 דקות לפני טעינתו.

צורות טעינה

טעינת שואב האבק עם עמדת ההטענה

תרשים C-1

טעינת שואב האבק עם המטען

שימו לב: כפי שמוצג בתמונה, יש להטות את המכונה ולהניחה על התקן הטעינה.

תרשים C-2

צורות תצוגת מצב סוללה

מסך תצוגה

מסך התצוגה מציג את מצב הטעינה באחוזים

הדיגיטליים בעת טעינה, והטעינה תושלם

כשמוצג 100%.

תרשים C-3

נורת חיווי מצב הסוללה

בזמן הטעינה, שלושת נורות החיווי יבהבו באופן ממושך, ויהפכו לדלוק קבועה על פי מצב הטעינה. כאשר הטעינה הסתיימה שלושת נורות החיווי יהיו במצב דלוק קבועה.

שימו לב: ברגע ששואב האבק טעון במלואו, החיווי ייכבה לאחר 5 דקות, ושואב האבק ייכנס למצב של חיסכון בחשמל.

תרשים C-4

כיצד להשתמש

מצבי עבודה

ישנם שני מצבי עבודה לשואב האבק, אותם ניתן לבחור בהתאם לצרכים שלכם.

מצב 1: מצב ניקוי לא רצוף

לחצו והחזיקו את מתג שואב האבק כדי להתחיל לעבוד, ושחררו אותו כדי להפסיק מיד.

תרשים D-1

מצב 2: מצב ניקוי רציף (נעילה אלקטרונית)

כשהמכשיר במצב עבודה פעיל, לחץ לחיצה בודדת על כפתור * לשנות למצב עבודה רציף, בזמן זה שחררו את המתג הפעולה, והמכשיר יפעל במצב רציף. השתמשו במנועול האלקטרוני כדי לשחרר את האצבעות ולהימנע מעייפות האצבעות הנגרמת על ידי לחיצה על המתג.

תרשים D-2

הערה:

- בזמן פעולה במצב עבודה רציף, נורת החיווי מצב נעול ידלוק באופן קבוע

- לחצו שוב על  כדי לצאת ממצב הניקוי הרצוף.

מתג הילוכים

לחץ על כפתור  להחלפה בין מצבי אוטו וטורבו.

במצב טורבו, כל הסמילים בצורת מאוורר ידלוק בלבן.

רק במצב אוטומטי, רמת היניקה וצבע סמל המאוורר, משתנים עם כמות האבק שנשאפת.

שימוש באביזרים אחרים

מברשת רב-משטחית חכמה

הערה:

- ניתן לחבר את המברשת החכמה הרב-משטחית ישירות לשואב.

- כאשר המכשיר מופעל, האורות שלפני המברשת הגלגלית ידלוקו באופן אוטומטי, וזה נוח לשימוש.

- כאשר נעשה שימוש במכשיר על גבי משטחי פעילות לתינוק, שטיחים או כאשר שואבים פולי קפה, פופקורן ולכלוך קטן אחר, יש להפעיל את המברשת.

- כאשר שואבים מעל פני האריחים, רצפת עץ ומשטחים קשיחים אחרים, יש לכבות את המתג.

תרשים D-3

מברשת רולר רכה

מתאים לניקוי רצפות קשות כמו רצפות שיש.

תרשים D-4

כלי שילוב רחב

מתאים לניקוי אבק מוילונות, מקלדות, תקרות ופנים הרכב.

תרשים D-5

נקיון תא האבק, המסנן ומערכת הציקלון

1. לחצו על הכפתור שבתחתית מכסה תא האבק בכיוון החץ, ואז רוקנו את תוכנו.
2. דחפו את מתג שחרור תא האבק בכיוון שהחץ מורה, ואז הסירו בעדינות את תא האבק משואב האבק.
תזכורת:

- יכולת הניקיון של שואב האבק תופחת אם תא האבק יהיה מלא עד לסימן המקסימום. כדי לטייב תוצאות, רוקנו את תא האבק אחת לכמה זמן.
- לפני ריקון התא, ודאו ששואב האבק מנותק מהחשמל, ואל תלחצו על כפתור ההדלקה.
- 3. הסירו קודם את המסנן, ואז הרימו את הידית של מערכת הציקלון ותעבירו נגד כיוון השעון עד שזה עוצר, אז משכו כדי להרים את מערכת הציקלון.
- 4. נגבו את האבק במטלית רכה ורטובה. שימו לב לסחיטת הבד לפני השימוש.

⚠ מיכל האבק מכיל מרכיבים חשמליים, נא לא לשטוף אותו ישירות במים!

5. **אנא השתמשו במים צחים לניקוט בשטיפה את המסנן הקדמי ואת המערכת הציקלנית עד שהם נקיים. לאחר השטיפה יבשו את החלקים לכל הפחות 24 שעות על מנת לוודא שיתייבשו לחלוטין.**

① מערכת ציקלון

② מסנן

תרשים E-1 - תרשים E-5

תזכורת: מומלץ לנקות את המסנן הראשי לפחות פעם אחת בכל 3 חודשים. ואת מנגנון הציקלון לפחות פעם ב-6 חודשים.

התקנת תא האבק, הסנן ומערכת הציקלון

1. הכנס את מערכת הציקלון באופן אנכי לתא האבק, ודואו שהידית של אוסף הציקלון נכנסת במקום בצד השמאלי של תא האבק. הפנה את הידית לכיוון השעון עד שהיא ננעלת, ואז הפכו את הידית למטה.
2. מקמו את המסנן על הצד הקדמי עם הפנים למעלה לתוך מערכת הציקלון
3. הטו בעדינות את תא האבק למקומו בצורה ישירה עם האטם של שואב האבק. לחצו בעדינות על תא האבק בכיוון החץ עד שהוא נכנס למקומו (בהגעתו תישמע "קליק").

תרשים E-6 - תרשים E-7

מברשת מיני ממונעת

מתאים לשימוש לניקוי של אבק ושערות בעלי חיים על ספות, אריגים וכו'.
הערה: לא מומלץ לשימוש על משתחים שנפגעים בקלות (כגון משי וכו').

תרשים D-6

מתאם חלק תחתון

בכפתור אחד מתכופף ונכנס למקומות נמוכים, מספק לצורכי ניקיון מתחת למיטות, ספות, ועוד תחתיות של הריטים נמוכים.

תרשים D-7

כלי שילוב גמיש

פיית מברשת ניתנת לכיפוף ונשלפת, גמישה יותר לשאיבת אבק במרווחים צרים.

תרשים D-8

תזכורת:

- אם חלק מסתובב נתקע, הואקום עלול להיכבות אוטומטית. הסירו את כל החפצים הזרים שנלכדו, ואז המשיכו להשתמש.

- השואב ייכבה אוטומטית אם המנוע שלו יעבור למצב הגנה מפני התחממות יתר. המתינו עד שטמפרטורת המנוע תחזור לקדמותה לפני שתמשיכו להשתמש.

טיפול ותחזוקה

טיפים:

- השתמשו תמיד בחלקים מקוריים על מנת למנוע ביטול של האחריות שלכם על המוצר.
- במידה והמסנן או פי צינור נחסמים, שואב האבק יפסיק לפעול פרק זמן קצר לאחר שמכבים אותו. להחזרת תפקוד שואב האבק לקדמותו, נקו את המסנן או את פי הצינור ורק לאחר מכן המשיכו בשימוש.
- במידה ולא מתוכנן לעשות שימוש בשואב האבק למשך פרק זמן ארוך, הטעינו אותו עד הסוף, נתקו את המתאם שלו ואחסנו אותו בסביבה קרירה עם רמת לחות נמוכה הרחק מאור שמש ישיר. למניעת פריקת יתר של הסוללה, הטעינו מחדש את שואב האבק לכל הפחות פעם ב-3 חודשים.

ניקיון שואב האבק

נגבו את שואב האבק בעזרת מטלית יבשה ורכה.

נקיון מסנן ה

- כאשר הוא מלוכלך, לשטוף את גלגלת המברשת עם מים נקיים עד שהוא נקי.
- יש להחזיק את גלגלת המברשת זקופה למשך 24 שעות לפחות עד שהיא מתייבשת לחלוטין.

תרשים E-18 - תרשים E-21

ניקוי מברשת המיניהממונת

- השתמשו במטבע בהתאם לאיור לסיבוב הנעילה כנגד כיוון השעון עד שתשמעו צליל הקלקה.
- לאחר ביטול הנעילה של המיניהממונת, הסר את גלגלת המברשת, ולאחר מכן שטפו ונקו אותה.
- החזיקו את גלגלת המברשת זקופה באזור מאורר היטב למשך 24 שעות לפחות עד שהיא מתייבשת לחלוטין.
- לאחר יבוש המברשת הגלגלית, התקינו אותה מחדש על ידי ביצוע שלבי הפירוק לאחר.

תרשים E-22 - תרשים E-25

חבילת הסוללה

יון, שניתנת להסרה, בעל מספר מוגבל של מחזורי טעינה. לאחר שימוש ממושך, ייתכן שמארז הסוללות כבר לא יחזיק בטעינה. אם זה קורה, המשמעות היא שחבילת הסוללה הגיעה לסוף מחזור החיים שלה ויש להחליפה.

- לחצו על הכפתור לפירוק הסוללה, והחליקו את הסוללה לאחר לשחרורו.
- התקינו סוללה חדשה.

תרשים E-26

1. הסירו את תא האבק כפי שנראה בציור.

2. הסירו את סנן המשווא האבק על ידי משיכתו מטה בכיוון שנראה בציור.

3. נקו את סנן העם מים נקיים. ודאו שאתם מסובבים את סנן ה-360° והסירו את כל האבק שנותר בסנן. טפחו על הסנן בעדינות מספר פעמים כדי להסיר את כל הלכלוך שנותר.

4. תנו למסנן להתייבש באוויר 24 שעות.

תרשים E-8 - תרשים E-11

תזכורת:

- מומלץ לנקות את מסנן ה לפחות פעם בארבעה עד שישה חודשים.
- השתמשו רק במים נקיים כדי לשטוף את המסנן. אל תשתמשו בחומרי ניקוי.
- אל תנסו לנקות את העם מברשת או עם אצבע

התקנת סנן ה

1. הכניסו את סנן ה לתוך שואב האבק ודחפו אותו למטה בעדינות, לפי הדוגמה

2. התקינו מחדש את תא האבק

תרשים E-12 - תרשים E-13

ניקוי המברשת הרב-משטחית החכמה

1. סובבו את המנעול נגד כיוון השעון עד שהוא נעצר, ואז הסירו את הגלגלת מהמברשת הגלגלית.

2. השתמשו במספריים כדי לגזור את השערות והסיבים שנתקעים על גלגלת המברשת. נגבו את האבק מהחריץ והכיסוי השקוף במטלית יבשה או במגבת נייר. יש לייבש ביסודיות לפני השימוש.

3. כאשר הוא מלוכלך, לשטוף את גלגלת המברשת עם מים נקיים עד שהוא נקי.

4. יש להחזיק את גלגלת המברשת זקופה למשך 24 שעות לפחות עד שהיא מתייבשת לחלוטין.

תרשים E-14 - תרשים E-17

ניקוי מברשת הרולר הרכה

1. כפי שמוצג בתמונה, לחץ על הכפתור לשחרור רולר המברשת כדי להסיר את הגליל מהחריץ.

2. השתמשו במספריים כדי לגזור את השערות והסיבים שנתקעו על רולר המברשת והגלילים. נגבו את האבק מהחריץ והכיסוי השקוף, עם מטלית יבשה או מגבת נייר. יש היטב לפני השימוש.

שואב אבק			
34 V ===	דגם המוצר	VTV97A	שואב אבק
29.6 V ===	כוח טעינה	570 W	דרגת מתח
משוער 4 שעות			סיווג הספק
מברשת רב-משטחית חכמה			
VMB9			סיווג מתח
25.2 V ===	מתח מדורג	40 W	כוח חשמל מדורג
מברשת רולר רכה			
ASF4			סיווג מתח
25.2 V ===	מתח מדורג	40 W	כוח חשמל מדורג
מברשת מיני ממונעת			
VMM4			סיווג מתח
25.2 V ===	מתח מדורג	20 W	כוח חשמל מדורג
מתאם מתח			
87.01%	יעילות פעילה ממוצעת	ZD024M340090EU: E-TEK Electronics Manufactory Co., LTD TPQ-88E340090VW01: Shenzhen Tianyin Electronics Co., Ltd KL-WE340090-G2: Xiamen Keli Electronics Co., Ltd.	דגם
77.01%	יעילות בעומס נמוך (10%)	100-240 V ~ 50-60 Hz, 0.8 A max	סיווג כניסת מתח
0.1 W	צריכת חשמל ללא עומס	34 V === 0.9 A 30.6W	סיווג יציאת מתח
87.01%	יעילות פעילה ממוצעת	XHD045-340090EUV: FOSHAN CITY SHUNDE DISTRICT XINHUIDA ELECTRONIC CO.LTD	דגם
77.01%	יעילות בעומס נמוך (10%)	100-240V~ 50/60Hz 1.5A	סיווג כניסת מתח

0.1 W	צריכת חשמל ללא עומס	34 V === 0.9 A 30.6W	סיווג יציאת מתח
סוללת ליתיום נטענת			
P2033-8S1P-GYA/V2312-8S1P-BWA/V2312-8S1P-BWB			סיווג מתח
2900 mAh	קיבולת נומינלית	29.6 V ===	מתח נומינלי
2750 mAh	סוללה קיבולת	81.4 Wh	אנרגיה
מצב המתנה (שואב אבק+מתאם מתח)	מצב המתנה (מתאם מתח)	מצב כבוי (שואב אבק)	
≥ 0.5 וואט			צריכת חשמל
≥ 20 דקות			הגיע הזמן להיכנס למצב

מארז סוללת ליתיום-יון מכיל חומרים מסוכנים לסביבה. לפני שתיפטרו משואב האבק, ראשית הסירו את מארז הסוללה, ומחזרו אותו בהתאם לחוקים ולתקנות המקומיות של המדינה או האזור שבו הוא משמש.

שאלות שנשאלות לעיתים תכופות

במידה ושואב האבק אינו פועל בצורה תקינה, אנא עיינו בטבלת איתור התקלות ופתרון הבעיות שלהלן.

שגיאות תכופות	סיבות אפשריות	פתרונות
שואב האבק לא עובד	שואב האבק הינו ללא סוללה או מתח עבודה נמוך.	טענו את שואב האבק לחלוטין, ואז המשיך להשתמש בו.
	מצב הגנת חימום יתר מופעל על ידי חסימה.	המתינו עד שהשואב יתקרר ואז הפעילו אותו מחדש.
	פתיחת יניקה או מעבר דרכי מעבר האוויר חסומות.	נקו חסימות מפתחי יניקה או דרכי מעבר האוויר
כוח יניקה חלש	תא האבק מלא ו/או מכלול מסנני סתום.	רוקנו את תא האבק ונקו את מכלול מסנן.
	האביזר סתום.	נקו חסימות באביזר.
המנוע משמיע רעש מזרז	פתח היניקה הראשי או מוט ההארכה חסומים.	יש לנקות כל חסימה בפתח היניקה הראשי או במוט ההארכה.
הנורת חיווי הראשונה לאחר הפעלת השואב	הסוללה פגומה.	אנא צור קשר עם מוקד שירות הלקוחות לצורך תחזוקה.
הנורת חיווי הראשונה לאחר הפעלת השואב	מתאם החשמל אינו תואם.	השתמשו רק במתאם הכוח המקורי כדי לטעון את שואב האבק.
חיווי הסוללה לא נדלק בזמן טעינה	המתאם אינו מחובר לשואב האבק.	ודאו שמתאם החשמל מחובר כראוי.
	הסוללה טעונה במלואה ועברה למצב שינה.	ניתן להשתמש באופן רגיל.
	אם הבעיה נמשכת לאחר שלילת שתי האפשרויות לעיל, אנא צרו קשר עם מוקד שירות הלקוחות לצורך תחזוקה.	
נטען לאט	טמפרטורת הסוללה נמוכה מדי או גבוהה מדי.	המתינו עד שהטמפרטורה של הסוללה תחזור למצב רגיל, אז המשיכו להשתמש.
נורות LED של המברשת החכמה הרב-משטחית לא פועלות.	נורות LED פגומות.	אנא צרו קשר עם מוקד שירות הלקוחות לצורך תחזוקה.

בזמן שהמכשיר לא עובד שצורה שגרתית או שעל גבי המסך מופיע הודעה חריגה, יש לקרוא את המופיע על המסך ולטפל בבעייה על פי טבלת השגיאות המצורפת.

קוד שגיאה	מצב	חיווי לשגיאה	פתרונות
	מהבהב באדום	התרעת טמפרטורה גבוהה	המתינו עד שהטמפרטורה של הסוללה תחזור למצב רגיל, ואז המשיכו להשתמש.
	כתום מהבהב	מברשת רולר תקועה	עיין במדריך התחזוקה [ניקוי המברשת הרב-משטחית חכמה] כדי לנקות את הסיבים והשערות הכרוכות סביב רולר המברשת.
	כתום מהבהב	תעלת האוויר חסומה:	יש לבדוק אם כוסיית האבק, מוט ההארכה או המברשת חסומים.
	כתום מהבהב	מסנן עומד לפוג	אנא החלף את המסנן בזמן. לאחר החלפת המסנן, לחץ והחזק את מנעול מתג ההדק למשך 3 שניות לאיתחול המסנן.
	כתום קבוע	המסנן הוסר	בדקו האם המסנן הפנימי והמסנן הקדמי מותקנים.
	אדום קבוע	שגיאת סוללה:	אנא צרו קשר עם מוקד שירות הלקוחות לצורך תחזוקה.
במידה ומופיעים על הצג אחד מבין קודי השגיאה E0-E4, אנא צור קשר עם צוות ת שלאחר קניה לתיקון.			

Güvenlik Talimatları

Hatalı kullanımdan kaynaklanan elektrik çarpması veya yangın gibi kazaları önlemek için lütfen ürünü kullanmadan önce bu kılavuzu dikkatlice okuyun ve ileride başvurmak üzere saklayın.

Uyarı

- Bu ürün, güvenli kullanımı sağlamak ve tehlike riskinden kaçınmak için, 8 yaşından büyük çocuklar ve fiziksel, duyuşsal, zihinsel engelli kişiler veya sınırlı deneyime veya bilgiye sahip kişiler tarafından bir ebeveyn veya vasinin gözetimi altında kullanılmalıdır. Temizlik ve bakım, gözetim olmaksızın çocuklar tarafından yapılmamalıdır.
- Süpürge bir oyuncak değildir. Çocuklar bu ürünle oynamamalı veya onu kullanmamalıdır. Süpürgeyi çocukların yakınında kullanırken lütfen dikkatli olun. Bir ebeveyn veya vasi gözetiminde olmadıkları sürece çocukların süpürgeyi temizlemesine veya bakımını yapmasına izin vermeyin.
- Süpürgeyi dış mekânlarda veya ıslak yüzeylerde kullanmayın. Süpürgeyi sadece kuru iç mekân yüzeylerinde kullanın. Fişe veya süpürgeyi herhangi bir parçasına ıslak elle dokunmayın.
- Yangın, patlama veya yaralanma riskini azaltmak için cihazı kullanmadan önce lityum pilin ve şarj adaptörünün hasarsız olduğunu kontrol edin. Lityum pil veya şarj cihazı hasarlıysa süpürgeyi kullanmayın.
- Fırça başlıkları, pil, uzatma çubuğu, metal konnektör pimi ve süpürge elektriksel olarak iletkendir ve suya veya başka sıvılara daldırılmamalıdır. Temizlikten sonra tüm filtrelerin kurutulduğundan emin olun.
- Hareketli parçaların neden olabileceği yaralanmaları önlemek için akıllı çok yüzeyli fırçayı temizlemeden önce süpürgeyi kapatın. Süpürge kullanılmadan önce akıllı çok yüzeyli fırça, toz kabı ve filtre düzgün bir şekilde takılmış olmalıdır.
- Sadece orijinal şarj adaptörünü kullanın. Lityum pilin alev almasına neden olabileceğinden asla orijinalden hariç bir adaptör kullanmayın.
- Süpürgeyi benzin veya çamaşır suyu, amonyak, lavabo açıcı veya diğer sıvılar gibi yanıcı veya parlayıcı sıvıları süpürmek için kullanmayın.
- Süpürgeyi alçıpan parçacıklarını, şömine külü gibi külleri veya kömür, sigara izmaritleri veya kibrit gibi duman yayan veya yanan malzemeleri çekmek için kullanmayın.
- Süpürgeyi kullanmadan önce temizlenecek alanı kontrol edin. Deliklerin tıkanmaması için, daha büyük ebattaki kâğıt, tükürük topu, plastik bez veya keskin nesnelere (cam, çivi, vida, bozuk para vb.) ve deliklerden daha büyük olan herhangi bir nesneyi ortadan kaldırın.
- Saçları, bol giysileri, parmakları ve vücudun diğer kısımlarını süpürgeyi kullanırken uzak tutun. Hortumu, çubuğu veya aletleri gözlerinize veya kulaklarınıza doğrultmayın veya ağızınıza sokmayın.
- Süpürgeyi kullanırken herhangi bir nesne sokmayın. Süpürgeyi herhangi bir delik tıkalıyken kullanmayın. Toz, tüy, saç veya hava akışını kısıtlayabilecek diğer maddelerden uzak tutun.
- Cihaza zarar verebileceğinden veya yaralanmaya neden olabileceğinden süpürgeyi bir sandalyeye, masaya veya başka bir dengesiz yüzeye dayamayın. Süpürge hasar görürse veya başka bir şekilde arızalanırsa lütfen yetkili servis departmanımızla iletişime geçin. Cihazı asla kendi başınıza sökmeye çalışmayın.

- Pilin tekrar şarj edilmesine ilişkin kılavuzdaki tüm talimatlara kesinlikle uyulmalıdır. Pilin belirtilen sıcaklık aralığında düzgün şekilde şarj edilmemesi pile zarar verebilir.
- Sadece üretici tarafından önerilen aksesuarları ve yedek parçaları kullanın.
- Uzun süre kullanılmadığında ve herhangi bir bakım veya onarıma başlamadan önce süpürgeci fişinin çekili olduğundan emin olun.
- Süpürgeyi merdivenleri temizlemek için kullanırken lütfen çok dikkatli olun.
- Bu ürünü dış mekânlarda, banyolarda veya havuz çevresinde kurmayın, şarj etmeyin veya kullanmayın.
- Yangın Tehlikesi Uyarısı: Süpürgeci filtresine herhangi bir koku uygulamayın. Bu tür ürünlerin, süpürgeci alev almasına neden olabilecek yanıcı kimyasallar içerdiği bilinmektedir.
- Yalnızca orijinal şarj cihazını (ZD024M340090EU/TPQ-88E340090VW01/KL-WE340090-G2/XHD045-340090EU Modeli) kullanın. Aksi takdirde lityum iyon pil alev alabilir.
- Yalnızca onaylanmış türde pil kullanın (P2033-8S1P-GYA/V2312-8S1P-BWA/V2312-8S1P-BWB Modeli). Aksi takdirde lityum iyon pil alev alabilir.
- Pil malzemesi sızıntı yaptığı takdirde, pil soğuyana ve dumanlar dağılına kadar kişileri alandan uzaklaştırın.
- Tehlikeli gazların yok olması için azami miktarda havalandırma sağlayın; cilt ve göz temasından veya buharı içinize çekmekten kaçın.
- Dökülen sıvıyı emici bir maddeyle temizleyin ve atıkları yakarak imha edin.
- Aşırı sıcak veya soğuk ortamlarda kullanmayın ve saklamayın (0°C/32°F'nin altında veya 40°C/104°F'nin üzerinde). Lütfen kablosuz süpürgeci 0°C/32°F'nin üzerinde ve 40°C/104°F'nin altındaki sıcaklıklarda şarj edin.
- Bu ürün sadece evde kullanım için tasarlanmıştır. Dreame Trading (Tianjin) Co., Ltd. olarak biz, işbu belgeyle, bu ekipmanın yürürlükteki Direktifler ve Avrupa Standartları ile onların revize edilmiş sürümlerine uyumlu olduğunu beyan ederiz. AB uygunluk beyanının tam metnini şu internet adresinde bulabilirsiniz: <https://global.dreametech.com>

Ayrıntılı e-kılavuz için lütfen tıklayınız:

<https://global.dreametech.com/pages/user-manuals-and-faq>

Ürün Genel Bilgileri

Not: Bu kılavuzdaki çizimler yalnızca gösterim amaçlıdır. Gerçek üründe farklılıklar olabilir.

Aksesuarlar

1. Esnek Adaptör
2. Geniş Kombinasyon Takımı
3. Motorlu Mini Fırça
4. Akıllı Çok Yüzeyle Fırça
5. Yumuşak Rulo Fırça
6. Uzatma Çubuğu
7. Esnek Kombinasyon Takımı
8. Şarj Cihazı
9. 2'si 1 Arada Şarj ve Depolama Montaj Aparatı (2 adet vida, 2 adet dübel, 1 adet montaj şablonu çıkartması dâhil)





Şekil A-1

Bileşen Adları

1. Antistatik Kontak
2. Gösterge Ekranı
3. Uzatma Çubuğu Serbest Bırakma Düğmesi
4. Uzatma Çubuğu
5. Akıllı Çok Yüzeyle Fırça
6. Şarj Bağlantı Noktası
7. LED Pil Durumu Göstergesi
8. Pil Açma Düğmesi
9. Açma/Kapatma Düğmesi
 - Açmak için basın
 - Kapatmak için serbest bırakın
10. Toz Haznesi
11. Toz Kabı Alt Kapak Serbest Bırakma Düğmesi
12. Fırça Serbest Bırakma Düğmesi

Şekil A-2

Gösterge Ekranının Tanıtımı

-  Yüksek Sıcaklık Uyarısı
-  Rulo Fırça Takılmış
-  Hava Kanalı Tıkalı
-  Hata

 Filtre takılı değil/Filtrenin süresi doluyor

-  Şarj Oluyor/Düşük Pil Seviyesi Göstergesi
 - Hızlı kırmızı yanıp sönme: Pil seviyesi \leq %10
 - Yavaş kırmızı yanıp sönme: Pil seviyesi \leq %10 (şarj oluyor)
 - Yavaş yeşil yanıp sönme: Pil seviyesi $>$ %10 (şarj oluyor)

1. Kilit Durumu
2. Emme Seviyesi Anahtarı
Emme seviyesini değiştirmek için kısa süre basın.
3. Tetikleyici Anahtar Kilidi
Kilide girmek/kilitten çıkmak için kısaca basın.
4. Pil Seviyesi Yüzdesi
Ekranında "LO" ifadesi görüntülendiğinde bu, pil seviyesinin %10'dan az olduğunu gösterir.
5. Emme Seviyesi/Toz Seviyesi
Fan şekilli simgenin rengi, toz miktarına göre gerçek zamanlı olarak değişir.
 - Kırmızı: Yüksek
 - Turuncu: Orta
 - Yeşil: Düşük

Şekil A-3

Kurulum

Süpürge Kurulum Şeması

 Klik

Şekil B-1

2'si 1 Arada Şarj ve Depolama Montaj Aparatı Kurulum Şeması

1. Montaj şablonu çıkartmasının alt kısmı dümdüz konumlandırılmalı ve yerden en az 115 cm yukarıda olmalıdır.
2. 8 mm matkap ucu takılmış bir matkapla montaj şablonu çıkartmasının üzerindeki deliklerden birer delik açın, ardından her bir deliğe bir dübel yerleştirin.
3. Montaj aparatının konumlandırma deliklerini duvardaki deliklerle hizalayın. Verilen vidaları kullanarak duvara sabitleyin.

Şekil B-2

Not:

- 2'si 1 arada şarj ve depolama montaj aparatınız isteğe bağlı bir aksesuardır. İhtiyaçlarınıza bağlı olarak takabilirsiniz.
- 2'si 1 arada şarj ve depolama montaj aparatınız, yakınında elektrik prizi bulunan serin, kuru bir yüzeye monte edilmelidir. Montajdan önce, montajın yapılacağı yerin hemen arkasında hiçbir elektrik kablosu veya boru olmadığından emin olun.

Şarj etme

Not:

- Süpürgeyi ilk kez kullanmadan önce tamamen şarj edin.
- Şarjın tamamlanması yaklaşık 4 saat sürebilir.
- Turbo Modunda uzun süreli süpürme, pilin ısınmasına neden olarak şarj süresini uzatır. Şarj etmeden önce süpürgeyi 30 dakika soğumasını bekleyin.

Şarj Yöntemleri

Süpürgeyi şarj cihazı ile şarj edilmesi

Şekil C-1

Süpürgeyi şarj montaj aparatında şarj edilmesi

Not: Resimde gösterildiği gibi, cihazı şarj ünitesine yerleştirmek için eğin.

Şekil C-2

Pil Durumu Ekranı

Gösterge Ekranı

Ekrandaki sayı, şarj sırasında mevcut pil seviyesini yüzde cinsinden gösterir. Sayı 100'e ulaştığında pil tamamen şarj olmuş demektir.

Şekil C-3

LED Pil Durumu Göstergesi

Şarj sırasında, göstergeler beyaz renkte yanıp söner. Şarj işlemi tamamlandığında, göstergeler sabit beyaz renkte yanar.

Not: Süpürge tamamen şarj olduğunda, gösterge 5 dakika sonra kapanır ve süpürge enerji tasarrufu moduna geçer.

Şekil C-4

Kullanım

Çalışma Yöntemleri

Süpürge için iki çalışma yönteminden birini seçin. Yöntemi kendi ihtiyaçlarınıza göre seçebilirsiniz.

1. Yöntem: Kesintili Temizlik Modu

Bu modu etkinleştirmek için süpürgeyi düğmesini basılı tutun; hemen durdurmak için ise düğmeyi serbest bırakın.

Şekil D-1

2. Yöntem: Kesintisiz Temizlik Modu (Tetikleyici Anahtar Kilidi)

Kesintisiz Temizlik Moduna geçmek için tetikleyici anahtar kilidine basın; ardından açma/kapatma düğmesine kısaca basarak süpürgeyi Kesintisiz Temizlik Modunda tutabilirsiniz.

Tetikleyici anahtar kilidi sayesinde parmaklarınızın düğmeye basılı tutmaktan yorulmasını engelleyebilirsiniz.

Şekil D-2

Not:

- Bu modda, çalışmayı askıya almak veya tekrar başlatmak için açma/kapatma düğmesine kısa süre basın; süpürgeyi çalışma modu değiştirmez.
- Sürekli Temizlik Modundan çıkmak için tetikleyici anahtar kilidine tekrar basın.

Emme Seviyesinin Değiştirilmesi

Oto ve turbo seviyeleri arasında geçiş yapmak için  düğmesine basın.

Turbo modunda iken fan şekilli tüm simgeler beyaz yanar.

Yalnızca Oto modunda, emme seviyesi ve fan şekilli simgenin rengi çekilen toz miktarına göre değişiklik gösterir.

Farklı Aksesuarların Kullanımı

Akıllı Çok Yüzeysel Fırça

Not:

- Akıllı çok yüzeysel fırça süpürgeye doğrudan takılabilir.

- Cihaz çalışmaya başladığında, rulo fırçanın önündeki ışıklar otomatik olarak yanar. Bu, rahat bir kullanım sağlar.
- Bebek oyun matları, halılar üzerinde veya kahve çekirdekleri, patlamış mısır ve diğer topakları süpürmek için kullanırken fırçanın üzerindeki düğmeyi açın.
- Fayans, ahşap zemin veya diğer sert yüzeyleri süpürürken düğmeyi kapatın.

Şekil D-3

Yumuşak Rulo Fırça

Mermer gibi sert zeminlerin temizlenmesi için uygundur.

Şekil D-4

Geniş Kombinasyon Takımı

Perde, klavye, tavan, kanepeler, araç içleri, sehpa vb. yerlerden tozların süpürülmesi içindir.

Şekil D-5

Motorlu Mini Fırça

Kanepeler, yatak takımları ve diğer kumaş yüzeylerdeki kirleri, evcil hayvan tüylerini ve diğer inatçı kalıntıları süpürmek için uygundur.

Not: İpek gibi narin yüzeyleri süpürmek için kullanılması tavsiye edilmez.

Şekil D-6

Esnek Adaptör

Tek bir klikle bükülebilen ve uzatılabilen çubukla yatak ve kanepeler altları gibi alçak mobilya altlarına kolayca ulaşın.

Şekil D-7

Esnek Kombinasyon Takımı

Bükülebilir ve geri çekilebilir fırça nozülü, dar boşluklar süpürmek için daha esneklik sağlar.

Şekil D-8

Not:

- Dönen herhangi bir parça herhangi bir şeye takılırsa süpürge kendi kendini kapatabilir. Cihazın normal çalışabilmesi için takılmış cisimleri uzaklaştırın.

- Pil aşırı ısındığında süpürge kendi kendini kapatır. Pil sıcaklığı normale dönene kadar bekleyin; sonrasında süpürge normal çalışmaya devam eder.

Bakım ve Onarım İpuçları:

- Garantinizin geçersiz hale gelmemesi için her zaman orijinal parçalar kullanın.
- Filtre veya başlık tıkanırsa süpürge açıldıktan kısa bir süre sonra çalışmayı durdurur. Normal işlevlere dönmek için filtreyi ve/veya nozülü temizleyin.
- Süpürge bir süre kullanılmıyacaksa tamamen şarj edin, şarj cihazını çıkarın ve doğrudan güneş ışığı almayan serin, düşük nemli bir ortamda saklayın. Pilin aşırı derecede boşalmasını önlemek için süpürgeyi en az üç ayda bir şarj edin.

Süpürgenin Temizlenmesi

Süpürgeyi yumuşak ve kuru bir bezle silin.

Toz Haznesi, Ön Filtre ve Siklon Tertibatının Temizlenmesi

1. Toz kabı alt kapak serbest bırakma düğmesine basıp içindekileri boşaltın.
2. Toz kabı serbest bırakma düğmesine okla gösterilen yönde basıp toz kabını süpürgeден nazikçe çıkarın.

Not:

- Toz kabı "MAKS" işareti kadar doluyorsa süpürgenin temizlik yeteneği azalır. Performansı geri kazanmak için toz kabını gecikmeden boşaltın.
- Toz kabını boşaltmadan önce, süpürgenin elektrik kaynağından ayrıldığından emin olun ve güç düğmesine basmayın.
- 3. Önce ön filtreyi çıkarın, ardından siklon tertibatının sapını kaldırın ve durana kadar saat yönünün tersine doğru döndürün, ardından kaldırıp siklon tertibatını çıkarın.

4. Toz kabını yumuşak ıslak bir bezle silin.
Bezi kullanmadan önce fazla suyunu sıkmayı unutmayın.

⚠ Elektrik çarpması riskini azaltmak için toz kabını suyla durulamayın.

5. Siklon tertibatını ve ön filtreyi temiz hale gelinceye dek yıkayın. Yıkadıktan sonra en az 24 saat kurumaya bırakın.

- ① Siklon Tertibatı
② Ön Filtre

Şek. E-1-Şek. E-5

Not: Ön filtrenin en az 3 ayda bir, siklon tertibatının ise en az 6 ayda bir temizlenmesi önerilir.

Toz Haznesi, Ön Filtre ve Siklon Tertibatının Takılması

1. Siklon tertibatını dikey olarak toz kabına yerleştirin, siklon tertibatının sapının toz kabının sol tarafındaki yuva ile aynı hizaya geldiğinden emin olun. Sapı kilitlenene dek saat yönünde döndürün, ardından aşağıya çevirin.
2. Ön filtreyi ön tarafı siklon tertibatına bakacak şekilde yerleştirin.
3. Toz haznesini hafifçe eğerek yuvayı süpürgenin üzerindeki klipsle aynı hizaya getirin. Ardından toz haznesini yavaşça iterek yerine oturtun.

Şek. E-6-Şek. E-7

Filtrenin Temizlenmesi

1. Toz haznesini şekilde gösterildiği gibi çıkarın.
2. Filtreyi şekilde gösterilen yönde aşağıya doğru çekerek süpürgeden çıkarın.
3. Filtreyi suyla temizleyin. Filtrenin yakaladığı tüm tozları iyice çıkarmak için filtreyi 360° döndürün. Filtreye birkaç kez hafifçe vurarak kalan kirleri temizleyin.
4. Filtreyi 24 saat boyunca kurumaya bırakın.

Şek. E-8-Şek. E-11

Not:

- Filtrenin her 4 ila 6 ayda bir temizlenmesi tavsiye edilir.
- Filtreyi sadece temiz suyla yıkayın. Deterjan kullanmayın.
- Filtreyi fırça veya parmakla temizlemeye çalışmayın.

Filtrenin Takılması

1. Filtreyi süpürgenin içine yerleştirin ve şekilde gösterildiği gibi hafifçe aşağı bastırın.
2. Toz haznesini yerine takın.

Şek. E-12-Şek. E-13

Akıllı Çok Yüzeyle Fırçanın Temizlenmesi

1. Kilidi, durana kadar saat yönünün tersine çevirip ardından fırça rulosunu fırçadan çıkarın.
2. Fırçaya sıkışan tüyleri ve lifleri bir makasla kesip çıkarın. Çentikte ve şeffaf kapakta biriken tozu kuru bir bezle veya kâğıt havluyla silin. Kullanmadan önce iyice kurulaşın.
3. Rulo fırça kirlendiğinde temizlenene kadar temiz suyla durulaşın.
4. Rulo fırçayı tamamen kuruyana kadar en az 24 saat boyunca dikey konumda tutun.

Şek. E-14-Şek. E-17

Yumuşak Rulo Fırçanın Temizlenmesi

1. Resimde gösterildiği gibi, ruloyu yuvasından çıkarmak için rulo fırça serbest bırakma düğmesine basın.
2. Rulo fırçaya ve tekerleklerle sıkışan tüyleri ve lifleri bir makasla kesip çıkarın. Çentikte ve şeffaf kapakta biriken tozu kuru bir bezle veya kâğıt havluyla silin. Kullanmadan önce iyice kurulaşın.
3. Rulo fırça kirlendiğinde temizlenene kadar temiz suyla durulaşın.
4. Rulo fırçayı tamamen kuruyana kadar en az 24 saat boyunca dikey konumda tutun.

Şek. E-18-Şek. E-21

Motorlu Mini Fırçanın Temizlenmesi

1. Şekilde gösterildiği gibi bir bozuk para kullanarak kilidi bir klik sesi duyana kadar saat yönünün tersine döndürün.
2. Motorlu mini fırçanın kilidini açtıktan sonra rulo fırçayı çıkarın, ardından durulayın ve temizleyin.
3. Rulo fırçayı tamamen kuruyana kadar iyi havalandırılan bir ortamda en az 24 saat dikey konumda tutun.
4. Rulo fırça kurduktan sonra sökme adımlarını tersten uygulayarak yerine takın.

Şek. E-22-Şek. E-25

Pil Takımı

Süpürge, sınırlı sayıda şarj döngüsüne sahip olan, çıkarılabilir ve şarj edilebilir bir lityum iyon pil takımı içerir. Pil takımı uzun süreli kullanımdan sonra daha fazla şarj tutamayabilir. Böyle bir durumda pil takımı kullanım ömrünün sonuna gelmiş demektir ve değiştirilmesi gerekir.

1. Pil takımını çıkarmak için pil takımı serbest bırakma düğmesine basın ve pil takımını şekilde gösterildiği gibi sağa kaydırın.
2. Yeni pil takımını takın.

Şekil E-26

Süpürge			
Model	VTV97A	Şarj Voltajı	34 V ===
Anma Gücü	570 W	Anma Voltajı	29,6 V ===
Şarj Süresi	Yaklaşık 4 saat		
Akıllı Çok Yüzeyle Fırça			
Model	VMB9		
Anma Gücü	40 W	Anma Voltajı	25,2 V ===
Yumuşak Rulo Fırça			
Model	ASF4		
Anma Gücü	40 W	Anma Voltajı	25,2 V ===
Motorlu Mini Fırça			
Model	VMM4		
Anma Gücü	20 W	Anma Voltajı	25,2 V ===
Şarj Cihazı			
Model	ZD024M340090EU: E-TEK Electronics Manufactory Co., LTD TPQ-88E340090VW01: Shenzhen Tianyin Electronics Co., Ltd KL-WE340090-G2: Xiamen Keli Electronics Co., Ltd.	Ortalama Aktif Verimlilik	%87,01
Giriş	100 - 240V ~ 50-60 Hz, 0,8 A max	Düşük Yükte Verimlilik (%10)	%77,01
Çıkış	34 V === 0,9 A 30,6W	Yüksüz Güç Tüketimi	0,1 W
Model	XHD045-340090EUV: FOSHAN CITY SHUNDE DISTRICT XINHUIDA ELECTRONIC CO.LTD	Ortalama Aktif Verimlilik	%87,01
Giriş	100-240V~ 50/60Hz 1,5A	Düşük Yükte Verimlilik (%10)	%77,01

Çıkış	34 V --- 0,9 A 30,6W	Yüksüz Güç Tüketimi	0,1 W
Şarj Edilebilir Lityum İyon Pil Takımı			
Model	P2033-8S1P-GYA/V2312-8S1P-BWA/V2312-8S1P-BWB		
Nominal Gerilim	29,6 V ---	Nominal kapasite	2900 mAh
Enerji	81,4 Wh	Anma kapasitesi	2750 mAh
	Kapalı modu (Elektrikli Süpürge)	Bekleme modu (Şarj Cihazı)	Bekleme modu (Elektrikli Süpürge+Şarj Cihazı)
Güç Tüketimi	$\leq 0,5W$		
Koşulu Girme Zamanı	≤ 20 dk		

Lityum-iyon takım çevreye zararlı olan maddeler içerir. Süpürgeyi atmadan önce, lütfen pil takımını çıkarıp ardından imha edin veya ürünün kullanıldığı ülke veya bölgenin yerel yasa ve yönetmeliklerine uygun bir şekilde geri dönüştürün.

Süpürge düzgün çalışmıyorsa lütfen aşağıdaki tabloya başvurun.

Hatalar	Olası Nedenler	Çözümler
Süpürge çalışmıyor.	Süpürge'nin pili tükenmiş veya gücü azalmış.	Süpürgeyi tamamen şarj edip ardından kullanmaya devam edin.
	Aşırı ısınma koruma modunu tetikleyen bir engel vardır.	Emme deliklerini veya hava kanalını temizleyin. Süpürge kuruyana kadar bekleyip ardından yeniden etkinleştirin.
	Emme deliği veya hava kanalı tıkanmıştır.	Emme deliği veya hava kanalındaki tıkanıklığı giderin.
Zayıf emiş gücü.	Toz haznesi doludur ve/veya filtre tertibatı tıkalıdır.	Toz haznesini boşaltın ve filtre tertibatını temizleyin.
	Bir ek parça tıkalıdır.	Ek parçadaki tıkanıklığı giderin.
Motordan garip bir ses geliyor.	Ana emme deliği veya uzatma çubuğu tıkalıdır.	Ana emme deliği veya uzatma çubuğundaki tıkanıklığı giderin.
Süpürge açıldıktan sonra ilk gösterge kırmızıdır.	Pil takımı hasar görmüştür.	Lütfen bakım için satış sonrası hizmet departmanına başvurun.
Süpürge şarj edilirken ilk gösterge kırmızı yanıp söner.	Şarj cihazı uyumsuz.	Süpürgeyi şarj etmek için yalnızca orijinal şarj cihazını kullanın.
Pil göstergesi şarj sırasında yanmıyor.	Şarj cihazı süpürgeye düzgün bağlanmıyor.	Şarj cihazının süpürgeye düzgün bağlanıp bağlanmadığını kontrol edin.
	Pil tamamen şarjlı ve uyku moduna geçti.	Süpürge normal bir şekilde kullanılabilir.
	Yukarıdaki iki olasılık elendikten sonra da sorun devam ediyorsa lütfen bakım için satış sonrası hizmet ile iletişime geçin.	
Süpürge yavaş şarj oluyor.	Pil sıcaklığı çok düşük veya çok yüksektir.	Pil sıcaklığı normale dönene kadar bekleyip ardından süpürgeyi kullanmaya devam edin.
Akıllı çok yüzeyli fırçanın LED ışıkları çalışmıyor.	LED ışıkları hasar görmüştür.	Lütfen bakım için satış sonrası departmanına başvurun.

Sorun giderme

Süpürge düzgün çalışmıyorsa ekranda bir hata mesajı görüntülenir. Çözümü bulmak için lütfen sorun giderme tablosuna bakın.

Hata Simgesi	Durum	Hata Mesajı	Çözümler
	Yanıp Sönen Kırmızı	Yüksek Sıcaklık Uyarısı	Lütfen bekleyin ve motor sıcaklığı normale döndükten sonra kullanmaya devam edin.
	Yanıp Sönen Turuncu	Rulo fırça takılmış	Rulo fırçaya dolaşan lifli malzemeleri ve saçları temizlemek için [Akıllı Çok Yüzeyle Fırçanın Temizlenmesi] bölümüne bakın.
	Yanıp Sönen Turuncu	Hava Kanalı Tıkalı	Toz haznesi, uzatma çubuğu veya fırçanın engellenmiş olup olmadığını kontrol edin.
	Yanıp Sönen Turuncu	Filtrenin süresi doluyor	Lütfen filtreyi zamanında değiştirin. Filtreyi değiştirdikten sonra, filtreyi sıfırlamak için tetikleyici anahtarı kilidini 3 saniye basılı tutun.
	Sabit Turuncu	Filtre takılı değil	Filtrenin ve ön filtrenin doğru takıldığından emin olun.
	Sabit Kırmızı	Hata	Lütfen bakım için satış sonrası departmanına başvurun.
Ekranda E0'dan E4'e kadar olan hata kodlarından biri görüntülendiği takdirde onarım için lütfen satış sonrası servis ekibiyle iletişime geçin.			

WEEE Bilgileri



Bu sembolü taşıyan tüm ürünler elektrikli ve elektronik cihaz atığı (2012/19/AB sayılı direktifteki anlamıyla WEEE) kapsamında olup sınıflandırılmamış ev atıklarıyla karıştırılmamalıdır. Bunun yerine, atık cihazınızı, atık elektrikli ve elektronik cihazların geri dönüştürülmesi için hükümet veya yerel yetkililer tarafından belirlenmiş olan toplama noktasına teslim ederek insan sağlığını ve çevreyi korumalısınız. Doğru imha ve geri dönüşüm, çevre ve insan sağlığı üzerindeki olası olumsuz sonuçların engellenmesine yardımcı olacaktır. Bu toplama noktalarının konumu, şartları ve koşulları hakkında daha fazla bilgi almak için lütfen montaj yetkilisiyle veya yerel yetkililerle iletişime geçin.

Petunjuk Keselamatan

Untuk mencegah kecelakaan termasuk sengatan listrik atau api yang disebabkan penggunaan tidak tepat, harap baca panduan ini dengan cermat sebelum menggunakan perangkat dan simpan untuk digunakan sebagai referensi di masa mendatang.

Peringatan

- Produk ini dapat digunakan oleh anak-anak berumur 8 tahun ke atas dan orang yang mengidap kelainan fisik, indra, intelektual, atau kurangnya pengalaman atau pengetahuan dengan pengawasan dari orang tua atau wali untuk memastikan pengoperasian yang aman dan untuk menghindari risiko bahaya. Pembersihan atau pemeliharaan sebaiknya tidak dilakukan oleh anak-anak tanpa pengawasan.
- Alat ini tidak untuk digunakan oleh orang (termasuk anak-anak) yang memiliki keterbatasan fisik, sensorik, atau intelektual, atau kurang pengalaman atau pengetahuan, kecuali jika mereka dalam pengawasan atau mendapatkan petunjuk terkait penggunaan alat oleh orang yang bertanggung jawab atas keselamatan mereka.
- Anak-anak harus diawasi untuk memastikan bahwa mereka tidak bermain-main dengan alat.
- Penyedot debu bukanlah mainan. Anak-anak tidak boleh bermain dengan produk ini. Harap berhati-hati saat menggunakan penyedot debu dekat anak-anak. Jangan izinkan anak-anak membersihkan atau merawat penyedot debu kecuali diawasi oleh orang tua atau wali.
- Kepala sikat, baterai, tongkat ekstensi, pin konektor logam, dan penyedot debu adalah konduktor listrik dan tidak boleh direndam dalam air atau cairan lainnya. Pastikan untuk mengeringkan semua filter setelah membersihkan.
- Untuk mengurangi risiko api, ledakan, atau cedera, periksa untuk memastikan baterai litium dan adaptor pengisian daya tidak rusak sebelum digunakan. Jangan gunakan penyedot debu jika baterai litium atau pengisi daya rusak.
- Sikat, baterai, tongkat ekstensi, dan penyedot debu bersifat menghantarkan listrik dan tidak boleh direndam dalam air atau cairan lainnya. Pastikan untuk mengeringkan semua filter setelah pembersihan.
- Untuk menghindari cedera akibat memindahkan komponen, matikan penyedot debu sebelum membersihkannya. Komponen ini harus dipasang dengan tepat sebelum menggunakan penyedot debu.
- Hanya gunakan adaptor pengisian daya asli. Jangan gunakan adaptor pihak ketiga, karena dapat menyebabkan baterai litium terbakar.
- Jangan gunakan penyedot debu untuk menyedot cairan mudah terbakar, seperti bensin, atau pemutih, amonia, pembersih pipa, atau cairan lainnya.
- Jangan gunakan penyedot debu untuk menyedot benda tajam atau keras, seperti kaca, paku, sekrup, atau koin, karena dapat menyebabkan kerusakan pada mesin. Jangan gunakan penyedot debu untuk menyedot partikel dinding kering, abu seperti abu perapian, atau material beresap atau terbakar seperti arang, puntung rokok, atau korek api.
- Periksa terlebih dahulu area yang akan dibersihkan. Untuk mencegah bukaan tersumbat, singkirkan kertas besar, bola kertas, kain plastik, atau benda tajam (seperti kaca, paku, sekrup, koin, dll.) dan benda apa pun yang lebih besar dari bukaan.
- Jauhkan rambut, pakaian, jari, dan bagian lain pada tubuh dari bukaan penyedot debu serta bagian bergerak lainnya. Jangan mengarahkan tongkat ekstensi, gagang, atau alat ke mata atau telinga atau menaruhnya di mulut Anda.
- Jangan menaruh benda apa pun di bukaan penyedot debu. Jangan gunakan penyedot debu dengan bukaan yang tersumbat. Selalu singkirkan debu, serat, rambut, dan benda lainnya yang dapat menghambat sirkulasi udara.
- Jangan menyandarkan penyedot debu pada kursi, meja, atau permukaan tidak stabil lainnya, karena

hal ini dapat menyebabkan kerusakan pada mesin atau cedera. Jika penyedot debu rusak karena terjatuh atau terjadi malafungsi, silakan menghubungi departemen layanan resmi kami. Jangan mencoba membongkar perangkat sendiri.

- Semua petunjuk di panduan untuk mengisi daya baterai harus diikuti dengan cermat. Tidak mengisi daya baterai dengan benar dalam rentang suhu yang ditentukan dapat merusak baterai.
- Hanya gunakan aksesoris dan suku cadang yang direkomendasikan produsen.
- Harap berhati-hati saat menggunakan penyedot debu untuk membersihkan tangga.
- Pastikan penyedot debu dicabut saat tidak digunakan dalam waktu lama serta saat sebelum melakukan pemeliharaan atau perbaikan.
- Jangan memasang, mengisi daya, atau menggunakan produk ini di luar ruangan, dalam kamar mandi, atau di sekitar kolam renang.
- Peringatan Bahaya Api: Jangan memberi parfum apa pun pada filter penyedot debu. Jenis produk ini diketahui berisi senyawa mudah terbakar yang dapat menyebabkan penyedot debu terbakar.
- PERINGATAN: Untuk tujuan pengisian kembali daya baterai, hanya gunakan unit catu daya yang dapat dilepas yang disediakan bersama alat ini.
- Hanya gunakan pengisi daya asli (ZD024M340090EU/TPQ-88E340090VW01/KLWE340090-G2/XHD045-340090EUV). Tidak mematuhi peringatan ini akan menyebabkan baterai litium-ion terbakar.
- PERINGATAN: Untuk tujuan pengisian kembali daya baterai, hanya gunakan unit catu daya yang dapat dilepas yang disediakan bersama alat ini.
- Hanya gunakan jenis baterai yang disetujui (P2033-8S1P-GYA/V2312-8S1P-BWA/V2312-8S1P-BWB). Tidak mematuhi peringatan ini akan menyebabkan baterai litium-ion terbakar.
- Jika material baterai keluar, jauhkan orang-orang dari area tersebut hingga baterai mendingin dan gasnya menghilang.
- Taruh di tempat dengan sirkulasi udara yang lebar untuk menghilangkan gas berbahaya dan menghindari terhirup atau tersentuh kulit serta mata.
- Singkirkan cairan yang tumpah dengan bahan penyerap dan bakar.
- Jangan menggunakan dan menyimpannya di lingkungan yang sangat panas atau dingin (di bawah 0 °C /32 °F atau di atas 40 °C /104 °F). Harap mengisi daya penyedot debu tanpa kabel pada suhu di atas 0 °C /32 °F dan di bawah 40 °C /104 °F.
- Produk ini didesain hanya untuk penggunaan di rumah.
- Terminal daya tidak boleh dihubungkan-pendekkan.

 Unit catu daya yang dapat dilepas

Kami, Dreame Trading (Tianjin) Co., Ltd., dengan ini menyatakan bahwa peralatan ini sesuai Arahan dan Standar Eropa, serta segala perubahannya yang berlaku. Teks lengkap deklarasi kesesuaian Uni Eropa tersedia di alamat internet berikut: <https://global.dreameotech.com>

Untuk princiian panduan elektroniknya, buka <https://global.dreameotech.com/pages/usermanuals-and-faqs>

Gambaran Produk

Catatan: Gambar dalam panduan ini hanya untuk tujuan ilustrasi. Produk sebenarnya mungkin berbeda.

Aksesori

1. Adaptor yang Fleksibel
2. Alat Kombinasi Lebar
3. Sikat Mini Bermotor
4. Sikat untuk Berbagai Permukaan
5. Sikat Rol Lembut
6. Tongkat Ekstensi
7. Alat Kombinasi Fleksibel
8. Pengisi Daya
9. Dudukan Pengisian Daya & Penyimpanan 2-in-1
(Termasuk sekrup x2, jangkar sekrup x2, stiker templat dudukan x1)





Gbr. A-1

Nama Komponen

1. Lapisan Antistatis
2. Layar Tampilan
3. Tombol Lepas Tongkat Ekstensi
4. Tongkat Ekstensi
5. Sikat untuk Berbagai Permukaan
6. Port Pengisian Daya
7. Indikator Status Baterai LED
8. Tombol Lepas Baterai
9. Tombol Daya
 - Tekan untuk menyalakan
 - Lepas untuk mematikan
10. Penampung Debu
11. Tombol Lepas Penutup Bawah Penampung Debu
12. Tombol Lepas Sikat

Gbr. A-2

Pengenalan Layar Tampilan

-  Peringatan suhu tinggi
-  Sikat Rol Macet
-  Saluran udara tersumbat
-  Kesalahan
-  Filter akan kedaluwarsa

Indikator Level Baterai Lemah/Pengisian Daya

- Berkedip merah: Level baterai ≤ 10%
- Merah berdenyut: Level baterai ≤ 10% (mengisi)
- Hijau berdenyut: Level baterai > 10% (mengisi)

1. Status Kunci
2. Sakelar Level Penyedotan
Tekan sebentar untuk mengubah level isapan.
3. Kunci Sakelar Pemicu
Tekan sebentar untuk masuk/keluar mode kunci.
4. Persentase Level Baterai
Saat layar menunjukkan "LO", berarti level baterai kurang dari 10%.
5. Level Isapan/Level Debu
Warna ikon yang berbentuk kipas berubah-ubah sesuai dengan jumlah debu dalam waktu nyata.
 - Merah: Tinggi
 - Oranye: Sedang
 - Hijau: Rendah

Gbr. A-3

Pemasangan

Pemasangan Aksesori

 Klik

Catatan:

- Tidak disarankan menggunakan sikat mini bermotor dengan tongkat ekstensi.
- Harap memasang aksesori menurut kebutuhan pembersihan sebenarnya.

Gbr. B-1

Diagram Pemasangan Dudukan Pengisian Daya & Penyimpanan 2-in-1

1. Sudut bawah stiker tempat dudukan harus berjarak sekitar 115 cm dan sejajar dari tanah.
2. Gunakan bor listrik dengan mata bor 8 mm untuk melubangi setiap tanda pada stiker tempat dudukan, lalu masukkan jangkar sekrup ke setiap lubang.
3. Luruskan lubang pada dudukan dengan lubang di tembok. Kencangkan ke dinding

dengan sekrup yang disertakan.

Gbr. B-2

Catatan:

- Dudukan pengisian daya & penyimpanan 2-in-1 merupakan aksesori opsional. Anda dapat memasangnya sesuai kebutuhan.
- Dudukan pengisian daya & penyimpanan 2-in-1 harus dipasangi di tempat sejuk dan kering dengan stopkontak di dekatnya. Sebelum memasang, pastikan tidak ada kabel atau pipa listrik di area tepat di belakang tempat dudukan akan dipasang.

Pengisian Daya

Catatan:

- Isi daya penyedot debu sampai penuh sebelum menggunakannya pertama kali.
- Pengisian daya penuh akan memakan waktu sekitar 4 jam.
- Menggunakan mode Turbo dalam periode yang lama akan menyebabkan baterai memanas dan menambah waktu pengisian daya. Biarkan penyedot debu mendingin selama 30 menit sebelum mengisi dayanya.

Metode Pengisian Daya

Mengisi Daya Penyedot Debu dengan

Pengisi Daya

Gbr. C-1

Mengisi daya penyedot debu dengan dudukan pengisian daya

Catatan: seperti yang ditampilkan di gambar, miringkan mesin untuk meletakkannya di dudukan pengisian daya.

Gbr. C-2

Tampilan Status Baterai

Layar Tampilan

Angka pada layar tampilan mewakili level baterai saat ini dalam persentase selama pengisian daya. Saat angkanya menjadi 100, berarti baterai telah diisi penuh.

Gbr. C-3

Indikator Status Baterai LED

Saat alat diisi daya, indikator berkedip putih. Saat pengisian daya selesai, indikator menyala putih solid.

Gbr. C-4

Cara Penggunaan

Metode Kerja

Pilih antara dua metode kerja untuk penyedot debu yang dapat dipilih berdasarkan kebutuhan.

Metode 1: Mode Pembersihan Terputus-putus

Tekan dan tahan tombol daya untuk menyalakan alat, dan lepaskan tombol untuk mematikannya.

Gbr. D-1

Metode 2: Mode Pembersihan Berkelanjutan (Kunci Sakelar Pemicu)

Tekan kunci sakelar pemicu untuk beralih ke mode pembersihan berkelanjutan, lalu tekan sebentar tombol daya untuk terus berada dalam mode pembersihan berkelanjutan.

Gbr. D-2

Catatan:

- Dalam mode ini, tekan sebentar sakelar daya untuk menunda pengoperasian atau memulainya lagi, dan mode kerja penyedot debu tidak akan berubah.
- Gunakan kunci sakelar pemicu agar jari tidak lelah karena terus menahan sakelar.
- Tekan kunci sakelar pemicu lagi untuk keluar dari Mode Pembersihan Berkelanjutan.

Mengubah Level Isapan

Tekan tombol  untuk mengubah level antara otomatis dan turbo.

Saat menggunakan Mode Turbo, semua ikon berbentuk kipas akan menyala putih.

Hanya dalam Mode Otomatis, level isapan dan warna ikon berbentuk kipas berubah sesuai dengan kadar debu yang disedot.

Menggunakan Beragam Aksesori

Sikat untuk Berbagai Permukaan

Catatan:

- Saat alat dinyalakan, lampu di depan rol sikat akan otomatis menyala sehingga

menambah kenyamanan penggunaan.

- Saat menggunakan alat di alas bermain, karpet, atau untuk menyedot biji kopi, popcorn, dan biji-bijian lainnya, nyalakan sakelar pada sikat.
- Saat menyedot debu di ubin, lantai kayu, atau permukaan keras lainnya, matikan sakelar.

Gbr. D-3

Sikat Rol Lembut

Cocok untuk membersihkan lantai keras, seperti marmer dan keramik.

Gbr. D-4

Alat Kombinasi Lebar

Untuk menyedot debu di tirai, keyboard, langit-langit, sofa, interior kendaraan, meja kopi, dsb.

Gbr. D-5

Sikat Mini Bermotor

Untuk menyedot kotoran, rambut hewan peliharaan, dan kotoran membandel yang menempel pada sofa, kasur, dan permukaan kain lainnya.

Catatan: Tidak disarankan menyedot debu pada permukaan yang rapuh, seperti sutra.

Gbr. D-6

Adaptor yang Fleksibel

Tongkat yang ditebuk dan diperpanjang dengan sekali klik dapat dengan mudah menjangkau perabot berposisi rendah, seperti tempat tidur dan sofa.

Gbr. D-7

Alat Kombinasi Fleksibel

Nozel sikat yang dapat ditebuk dan dapat ditarik, sehingga lebih fleksibel untuk menyedot debu di celah-celah yang sempit.

Gbr. D-8

Catatan:

- Jika bagian berputar macet, penyedot debu dapat otomatis mati. Singkirkan benda asing yang tersangkut, lalu lanjutkan penggunaan.
- Saat baterai menjadi terlalu panas, penyedot debu akan otomatis mati. Lanjutkan penggunaan saat suhu baterai kembali normal.

Perawatan & Pemeliharaan

Tips:

Selalu gunakan suku cadang asli agar garansi perangkat tidak hangus.

- Jika filter atau nozel tersumbat, penyedot debu akan berhenti bekerja setelah dinyalakan. Bersihkan filter/nozel untuk memulihkan fungsinya.
- Sebelum membersihkan penampung debu, harap memastikan steker dicabut dan tombol daya penyedot debu dalam posisi off (mati).
- Jika penyedot debu tidak digunakan dalam waktu lama, isi daya sampai penuh, cabut kabel daya, lepaskan baterai, dan simpan di tempat yang sejuk, berkelembapan rendah, dan terhindar dari sinar matahari langsung. Untuk menghindari pengeluaran arus baterai yang berlebihan, isi ulang daya baterai setidaknya sekali setiap tiga bulan.

Membersihkan Penyedot Debu

Bersihkan penyedot debu dengan kain kering yang lembut.

Membersihkan Penampung Debu Pra-Filter, dan Rakitan Siklon

Catatan:

Kemampuan pembersihan penyedot debu akan menurun jika penampung debu terisi sampai tanda "MAX". Untuk memulihkan kinerjanya, kosongkan penampung debu secara berkala.

1. Tekan tombol lepas penutup bawah penampung debu, lalu kosongkan isinya.
2. Dorong sakelar lepas penampung debu ke arah yang ditunjukkan panah, lalu lepas perlahan penampung debu dari penyedot debu.
3. Lepaskan prafilter terlebih dahulu, lalu angkat pegangan rakitan siklon dan putar berlawanan arah jarum jam sampai terhenti, lalu tarik untuk mengeluarkan rakitan siklon.
4. Bersihkan penampung debu dengan kain basah yang lembut. Pastikan memeras kain basah tersebut sampai kering sebelum digunakan.  Untuk mengurangi risiko sengatan listrik, jangan membilas penampung debu dengan air.
5. Bilas rakitan siklon dan prafilter sampai bersih. Setelah mencucinya, kering anginkan setidaknya selama 24 jam.

- ① Rakitan Siklon
- ② Prafilter

Gbr. E-1-Gbr. E-5

Catatan: Disarankan untuk membersihkan prafilter setidaknya sekali setiap 3 bulan dan sistem siklon setidaknya sekali setiap 6 bulan.

Memasang Penampung Debu, Pra-Filter, dan Rakitan Siklon

1. Masukkan rakitan siklon secara vertikal ke penampung debu, dan pastikan pegangan rakitan siklon lurus dengan slot di sisi kiri penampung debu. Putar pegangan searah jarum jam sampai terkunci, lalu balikkan pegangan ke bawah.
2. Pasang prafilter dengan sisi depannya menghadap ke atas pada rakitan siklon.
3. Miringkan sedikit penampung debu agar slotnya lurus dengan klip pada penyedot debu. Setelah itu, perlahan dorong penampung debu sampai terdengar bunyi klik.

Gbr. E-6-Gbr. E-7

Membersihkan Filter

1. Lepas penampung debu sesuai yang ditampilkan di gambar.
2. Lepaskan filter dari penyedot debu dengan menariknya ke arah yang ditampilkan gambar.
3. Bersihkan filter dengan air bersih. Pastikan Anda memutar filter 360° secara menyeluruh dan membersihkan semua debu yang tersangkut di filter. Perlahan, ketuk filter beberapa kali untuk menyingkirkan kotoran berlebih.
4. Biarkan filter kering dengan bantuan udara selama 24 jam.

Gbr. E-8-Gbr. E-11

Catatan:

- Disarankan membersihkan filter sekali setiap 4 sampai 6 bulan.
- Hanya gunakan air bersih untuk mencuci filter. Jangan menggunakan deterjen.
- Jangan mencoba membersihkan filter dengan sikat atau jari.

Memasang Filter

1. Masukkan filter ke penyedot debu dan tekan ke bawah perlahan, seperti yang diilustrasikan.
2. Pasang kembali penampung debu.

Gbr. E-12-Gbr. E-13

Membersihkan Sikat untuk Berbagai Permukaan

1. Putar kunci berlawanan arah jarum jam hingga berhenti, lalu lepaskan rol sikat dari sikatnya.
2. Gunakan gunting untuk memotong rambut dan benang yang menyangkut di rol sikat. Bersihkan debu pada tekukan dan tutup transparan dengan kain kering atau tisu. Keringkan secara menyeluruh sebelum digunakan.
3. Saat kotor, bilas rol sikat dengan air bersih hingga bersih.
4. Letakkan rol sikat dengan posisi berdiri setidaknya 24 jam hingga kering sepenuhnya.

Gbr. E-14-Gbr. E-17

Membersihkan Sikat Rol Lembut

Membersihkan Sikat Rol Lembut

1. Seperti yang ditampilkan di gambar, tekan tombol lepas sikat rol untuk melepas rol dari slot.
2. Gunakan gunting untuk memotong rambut dan benang yang menyangkut di sikat rol dan roda. Bersihkan debu pada tekukan dan tutup transparan dengan kain kering atau tisu. Keringkan secara menyeluruh sebelum digunakan.
3. Saat kotor, bilas sikat rol dengan air bersih hingga bersih.
4. Setelah itu, taruh sikat rol berdiri setidaknya 24 jam hingga kering sepenuhnya.

Gbr. E-18-Gbr. E-21

Membersihkan Sikat Mini Bermotor

1. Gunakan koin seperti yang ditunjukkan untuk memutar kunci berlawanan arah jarum jam hingga terdengar bunyi klik.
2. Setelah membuka sikat mini bermotor, lepas sikat rol, lalu bilas dan bersihkan.
3. Taruh sikat rol berdiri di tempat dengan sirkulasi udara yang baik setidaknya 24 jam hingga kering sepenuhnya.
4. Setelah sikat rol kering, pasang kembali dengan mengikuti kebalikan langkah pembongkaran.

Gbr. E-22-Gbr. E-25

Unit Baterai

Penyedot debu ini disertai unit baterai litium-ion yang dapat diisi daya dan dilepas yang memiliki siklus isi daya terbatas. Setelah pemakaian yang lama, unit baterai mungkin tidak lagi bisa menyimpan daya. Jika ini terjadi, berarti unit baterai mencapai akhir siklus hidupnya dan perlu diganti.

1. Tekan tombol lepas unit baterai dan geser paket baterai ke kanan, seperti yang ditunjukkan, untuk melepaskannya.
2. Pasang unit baterai yang baru.

Gbr. E-26

Spesifikasi

Penyedot Debu			
Model	VTV97A	Waktu Pengisian Daya	Sekitar 4 jam
Tegangan Terukur	29,6 V ===	Daya Terukur	570 W
Sikat untuk Berbagai Permukaan			
Model	VMB9		
Daya Terukur	40 W	Tegangan Terukur	25,2 V ===
Sikat Rol Lembut			
Model	ASF4		
Daya Terukur	40 W	Tegangan Terukur	25,2 V ===
Sikat Mini Bermotor			
Model	VMM4		
Daya Terukur	20 W	Tegangan Terukur	25,2 V ===
Pengisi Daya			
Model	ZD024M340090EU: E-TEK Electronics Manufactory Co., LTD TPQ-88E340090VW01: Shenzhen Tianyin Electronics Co., Ltd KL-WE340090-G2: Xiamen Keli Electronics Co., Ltd.		
Input	100-240V~ 50/60Hz 0,8 A Max	Output	34 V === 0,9 A 30,6 W
Model	XHD045-340090EUV: FOSHAN CITY SHUNDE DISTRICT XINHUIDA ELECTRONIC CO.LTD	Average Active Efficiency	87.01%
Input	100-240V~ 50/60Hz 1.5A	Efficiency at Low Load (10%)	77.01%
Output	34 V === 0.9 A 30.6W	No-load Power Consumption	0.1 W
Unit Baterai Litium-ion yang Dapat Diisi Daya			
Model	P2033-8S1P-GYA/V2312-8S1P-BWA/V2312-8S1P-BWB		

Tegangan Nominal	29,6 V ---	Kapasitas Nominal	2900 mAh
Kapasitas Terukur	2750 mAh	Energi	81,4 Wh
	Mode Mati (Penyedot Debu)	Mode siaga (Pengisi Daya)	Mode siaga (Penyedot Debu+Pengisi Daya)
Konsumsi Daya	$\leq 0,5W$		
Waktu untuk Memasuki Kondisi	$\leq 20min$		

Paket baterai litium-ion mengandung zat yang berbahaya bagi lingkungan. Sebelum membuang penyedot debu, harap lepaskan unit baterai, lalu buang atau daur ulang sesuai dengan hukum dan peraturan setempat negara atau wilayah tempat penyedot debu digunakan.

Alat harus terputus dari catu daya saat melepas baterai. Jauhkan baterai dari anak-anak. Jangan memasukkan baterai ke mulut. Jika tertelan, hubungi dokter atau pergi ke rumah sakit.

Jika kondisi fisik baterai buruk, jangan menyentuh baterai pada bagian yang mungkin keluar cairan. Jika tidak sengaja tersentuh, bilas dengan air. Jika cairan menyentuh mata, segera cari bantuan medis. Cairan yang keluar dari baterai dapat menyebabkan iritasi atau luka bakar.

Jika alat akan disimpan dan tidak digunakan dalam waktu yang lama, baterai sebaiknya dilepas.

Terminal daya tidak boleh dihubungkan-pendekkan.

Tanya Jawab Umum

Jika penyedot debu tidak bekerja dengan benar, harap lihat tabel di bawah.

Kesalahan	Kemungkinan Penyebab	Solusi
Penyedot debu tidak berfungsi.	Daya baterai alat habis atau tinggal sedikit.	Isi daya penyedot debu hingga penuh, lalu lanjutkan penggunaan.
	Mode perlindungan kelebihan panas terpicu oleh sumbatan.	Bersihkan bukaan penyedot atau saluran udara. Tunggu hingga penyedot debu mendingin, lalu nyalakan ulang.
	Bukaan penyedot atau saluran udara tersumbat.	Bersihkan sumbatan dari bukaan penyedot atau saluran udara.
Tenaga penyedotan lemah.	Penampung debu penuh dan/atau rakitan filter tersumbat.	Kosongkan penampung debu dan/atau bersihkan rakitan filter.
	Ada aksesoris yang tersumbat.	Bersihkan apa pun yang menyumbat aksesoris.
Motor mengeluarkan suara aneh.	Bukaan utama penyedot atau tongkat ekstensi tersumbat.	Bersihkan sumbatan di bukaan utama penyedot atau tongkat ekstensi.
Indikator menyala merah saat menggunakan penyedot debu.	Unit baterai rusak.	Harap menghubungi layanan purnajual untuk perbaikan.
Indikator berkedip merah saat mengisi daya penyedot debu.	Pengisi daya tidak kompatibel.	Hanya gunakan pengisi daya asli untuk mengisi daya penyedot debu.
Indikator baterai tidak menyala saat diisi daya.	Pengisi daya tidak ditancapkan ke penyedot debu dengan benar.	Periksa apakah pengisi daya ditancapkan dengan benar ke penyedot debu.
	Baterai sudah diisi dayanya dan otomatis beralih ke mode tidur.	Penyedot debu berfungsi dengan normal.
	Masalah tetap berlanjut setelah melakukan dua kemungkinan di atas.	Harap menghubungi departemen purnajual untuk perbaikan.
Penyedot debu lambat mengisi daya.	Suhu baterai terlalu rendah atau tinggi.	Tunggu hingga suhu baterai kembali normal, lalu isi ulang dayanya.
Lampu LED sikat untuk berbagai permukaan tidak berfungsi.	Lampu LED rusak.	Harap menghubungi departemen purnajual untuk perbaikan.

Jika penyedot debu tidak berfungsi dengan benar, tampilan layar akan menunjukkan pesan kesalahan. Harap lihat tabel penyelesaian masalah untuk mencari solusinya.

Ikon Kesalahan	Status	Pesan Kesalahan	Solusi
	Berkedip oranye	Saluran udara tersumbat	Periksa apakah penampung debu, tongkat ekstensi, dan sikat tersumbat.
	Berkedip oranye	Sikat rol macet	Periksa apakah penampung debu, tongkat ekstensi, dan sikat tersumbat.
	Oranye menyala	Filter akan kedaluwarsa	Harap ganti filter tepat waktu.
	Berkedip merah	Peringatan suhu tinggi	Harap menunggu sampai suhu motor kembali normal.
Jika salah satu kode kesalahan dari E0 sampai E4 muncul di layar tampilan, harap hubungi tim layanan purnajual.			

Informasi WEEE



Semua produk dengan simbol ini adalah limbah peralatan listrik dan elektronik (WEEE sesuai arahan 2012/19/EU) yang mana tidak boleh dicampur dengan sampah rumah tangga yang tidak tersortir. Anda harus melindungi kesehatan manusia dan lingkungan dengan cara menyerahkan limbah peralatan ke titik pengumpulan yang ditentukan untuk mendaur ulang limbah peralatan listrik dan elektronik, sesuai arahan pemerintah atau otoritas setempat. Pembuangan dan daur ulang yang tepat akan membantu mencegah potensi akibat negatif terhadap lingkungan dan kesehatan manusia. Hubungi instansi setempat untuk informasi lebih lanjut tentang lokasi serta syarat dan ketentuan titik pengumpulan tersebut.

Säkerhetsinstruktioner

Läs den här bruksanvisningen noggrant före användning och spara den för framtida referens för att förhindra olyckor, elektriska stötar eller brand på grund av felaktig användning.

Varning

- Den här apparaten kan användas av barn från 8 år och uppåt och av personer med fysiska, sensoriska och intellektuella funktionsnedsättningar eller begränsad erfarenhet eller kunskap under överinseende av en förälder eller vårdnadshavare för att säkerställa säker användning och för att undvika risker för faror. Rengöring och underhåll får inte utföras av barn utan tillsyn.
- Dammsugaren är ingen leksak. Barn får inte leka med eller hantera produkten. Var försiktig när du använder dammsugaren nära barn. Låt inte barn rengöra eller underhålla dammsugaren om de inte övervakas av en förälder eller vårdnadshavare.
- Använd inte dammsugaren utomhus eller på våta ytor. Använd endast dammsugaren på torra ytor inomhus. Rör inte vid kontakten eller någon del av dammsugaren med våta händer.
- För att minska risken för brand, explosion eller personskada, säkerställ att litiumbatteriet och laddningsadaptern är oskadade före användning. Använd inte dammsugaren om litiumbatteriet eller laddaren är skadad.
- Borsthuvudena, batteriet, förlängningsstången, kontaktstiften i metall och dammsugaren är elektriskt ledande och ska inte nedsänkas i vatten eller annan vätska. Se till att torka alla filter efter rengöring.
- För att förhindra skador som orsakats av rörliga delar, ska dammsugaren stängas av innan du rengör borsthuvudena. Borsthuvudena, dammfacket och filtret måste alla vara korrekt monterade innan dammsugaren används.
- Använd endast originalladdningsadaptern. Använd aldrig en adapter som inte är original, eftersom det kan leda till att litiumbatteriet fattar eld.
- Använd inte dammsugaren för att suga upp brandfarliga eller brännbara vätskor, såsom bensin eller blekmedel, ammoniak, avloppsrens eller andra vätskor.
- Använd inte dammsugaren för att suga upp partiklar av gips, aska från eldstad eller rykande eller brinnande material som kol, cigarettfimpar eller tändstickor.
- Kontrollera området som ska rengöras före användning. Förhindra att öppningarna blockeras, rensa bort pappersbitar, skräpbollar, plast eller vassa föremål (som glas, spikar, skruvar, mynt, etc.) och alla föremål som är större än öppningarna.
- Håll undan hår, löst sittande kläder, fingrar och andra kroppsdelar från dammsugarens öppningar och rörliga delar. Rikta inte slangen, skaftet eller verktygen mot ögon eller öron och stoppa dem inte i munnen.
- Placera inga föremål i dammsugarens öppningar. Använd inte dammsugaren när någon av dess öppningar är blockerade. Håll fri från damm, ludd, hår eller andra föremål som kan minska luftflödet.
- Luta inte dammsugaren mot en stol, ett bord eller annan instabil yta, eftersom detta kan orsaka skador på maskinen eller personskada. Kontakta vår auktoriserade serviceavdelning om dammsugaren blir skadad eller på annat sätt inte fungerar. Försök aldrig ta isär apparaten själv.

- Alla manualens instruktioner om att ladda batteriet måste följas strikt. Om batteriet inte laddas ordentligt inom det angivna temperaturintervallet kan det skada batteriet.
- Använd endast tillbehör och reservdelar som rekommenderas av tillverkaren.
- Säkerställ att dammsugaren är frånkopplad när den inte används under längre perioder samt innan du utför underhåll eller reparationer.
- Var extra försiktig när du använder dammsugaren för att rengöra trappor.
- Installera, ladda eller använd inte denna produkt utomhus, i badrum eller runt en pool.
- Varning för brandrisk: Applicera inte någon typ av doft på dammsugarens filter. Dessa typer av apparater är kända för att innehålla brandfarliga kemikalier som kan få dammsugaren att fatta eld.
- Använd endast originalladdaren (Model ZD024M340090EU/TPQ-88E340090VW01/KL-WE340090-G2/XHD045-340090EUV). Om detta inte görs kan litiumjonbatteriet börja brinna.
- Använd endast godkänd batterityp (modell P2033-851P-GYA/ V2312-851P-BWA/ V2312-851P-BWB). Om detta inte görs kan litiumjonbatteriet börja brinna.
- Om batterimaterialet frigörs bör personal tas bort från området tills batterierna svalnat och ångorna försvinner.
- Sörj för maximal ventilation så att farliga gaser rensas ut och undvik hud- och ögonkontakt eller inandning av ångor.
- Torka bort spilld vätska och släng avfall.
- Använd och förvara inte apparaten i extremt varma eller kalla miljöer (under 0 °C/32 °F eller över 40 °C/104 °F). Ladda den sladdlösa dammsugaren i temperaturer över 0 °C/32 °F och under 40 °C/104 °F.
- Den här apparaten är endast avsedd för hemmabruk.

Vi, Dreame Trading (Tianjin) Co., Ltd., försäkrar härmed att denna utrustning överensstämmer med tillämpliga direktiv och europeiska normer och ändringar. Den fullständiga texten till EU-försäkran om överensstämmelse finns på följande webbadress: <https://global.dreameotech.com>

Om du vill läsa en utförlig e-användarhandbok, gå till <https://global.dreameotech.com/pages/user-manuals-and-faqs>

Produktöversikt

Obs: Bilderna i denna handbok tjänar endast som referens. Den faktiska produkten kan vara annorlunda.

Tillbehör

1. Flexibel adapter
2. Brett kombinationsverktyg
3. Motoriserad miniborste
4. Smart flerytsborste
5. Mjuk borstvals
6. Förlängningsstång
7. Flexibelt kombinationsverktyg
8. Laddare
9. 2-i-1 laddnings- och förvaringsfäste
(inklusive skruv x 2, väggplugg x 2 och skruvmall x 1)



Bild A-1

Namn på komponenter

1. Antistatisk kontakt
2. Display
3. Frigöringsknapp för förlängningsstång
4. Förlängningsstång
5. Smart flerytsborste
6. Laddningsport
7. LED-batterinivåindikator
8. Knapp för frigöring av batteri
9. Strömbrytare
 - Tryck för att slå på
 - Släpp för att stänga av
10. Dammkopp
11. Frigöringsknapp för dammkopp under locket
12. Frigöringsknapp för borste

Bild A-2

Introduktion till bildskärmen

-  Varning för hög temperatur
-  Rullborsten har fastnat
-  Luftkanalen är blockerad



Fel.



Filter oinstallerat/Filter utgåår



Indikator för laddning/lågt batteri

- Blinkande röd: Batterinivå $\leq 10\%$
- Pulserande röd: Batterinivå $\leq 10\%$ (laddar)
- Pulserande grön: Batterinivå $> 10\%$ (laddar)

1. Låsstatus
2. Sugkraftsväxlare
Tryck kort för att växla sugkraft.
3. Låsaktiveringsväxlare
Tryck kort för att aktivera/inaktivera låset.
4. Batterinivå i procent
När bildskärmen visar "LO" betyder det att batterinivån är lägre än 10 %.
5. Sugkraftsnivå/Dammnivå
Färgen på den fläktformade ikonen ändras med mängden damm i realtid.
 - Röd: Hög
 - Orange: Medel
 - Grön: Låg

Bild A-3

Installering

Installationsschema för dammsugare

 Klick

Bild B-1

Installationsschema för 2-i-1 laddnings- och förvaringsfäste

1. Undersidan av skruvmallen skall vara plan och minst 115 cm från underlaget.
2. Använd en borrar med 8 mm bit för att borra ett hål i varje markering på skruvmallen och för sedan in en väggplugg i varje hål.
3. Rikta in hålen på fästet med hålen på väggen. Fäst det på väggen med de

medföljande skruvarna.

Bild B-2

Obs:

- 2-i-1 laddnings- och förvaringsfästet är ett valfritt tillbehör. Du avgör själv om du vill installera det.
- 2-i-1 laddnings- och förvaringsfästet ska monteras på en sval, torr plats nära ett eluttag. Före installationen ska du säkerställa att det inte ligger några kablar eller rör direkt bakom ytan där fästet ska monteras.

Laddning

Obs:

- Ladda dammsugaren helt innan du använder den för första gången.
- Det tar ungefär 4 timmar att fulladda batteriet.
- Om du dammsuger i turbo-läge under en längre tid kommer batteriet att värmas upp, vilket ökar laddningstiden. Låt dammsugaren svalna i 30 minuter innan du laddar den.

Laddningsmetoder

Ladda dammsugaren med laddaren

Fig. C-1

Ladda dammsugaren med laddningsfästet

Observera: Luta maskinen enligt bilden för att placera den på laddningsfästet.

Bild C-2

Visning av batteristatus

Display

Siffran på bildskärmen anger den aktuella batterinivån i procent under laddning. Batteriet är fulladdat när siffran blir 100.

Bild C-3

LED-batterinivåindikator

Indikatorerna blinkar vitt under laddning. När laddningen är klar lyser indikatorerna fast vitt.

Obs: När dammsugaren är fulladdad stängs indikatorn av efter 5 minuter och dammsugaren aktiverar energisparläget.

Bild C-4

Hur du använder

Arbetsmetoder

Välj mellan två driftmetoder för dammsugaren som kan anpassas efter dina behov.

Metod 1: Diskontinuerligt rengöringsläge

Håll ned dammsugarbrytaren för att aktivera detta läge och släpp den för att omedelbart avsluta.

Bild D-1

Metod 2: Kontinuerligt rengöringsläge (låsaktiveringsväxlare)

Växla till kontinuerligt rengöringsläge med låsaktiveringsväxlaren och tryck sedan kort på strömbrytaren för att hålla dammsugaren i kontinuerligt rengöringsläge.

Använd låsaktiveringsväxlaren så behöver du inte trötta ut dina fingrar av att hålla nere strömbrytaren.

Bild D-2

Obs:

- I detta läge, tryck kort på strömbrytaren för att pausa eller starta om driften. Dammsugarens läge kommer inte att ändras.
- Tryck på låsaktiveringsväxlaren igen för att avsluta läget Kontinuerlig rengöring.

Växla sugnivå

Tryck på knappen  för att växla mellan auto och turbo.

I turboläget blir alla fläktformade ikoner vita.

I autoläget ändras sugkraftsnivån och färgen på den fläktformade ikonen beroende på hur mycket damm som sugts upp.

Använda olika tillbehör

Smart flerytsborste

Obs:

- Den smarta flerytsborsten kan anslutas direkt till dammsugaren.
- När apparaten startar tänds lamporna framför borstvalsens automatiskt, vilket underlättar användningen.
- Slå på brytaren på borsten när du använder den på lekmattor, mattor eller för att dammsuga kaffebönor, popcorn och andra pellets.
- Stäng av brytaren när du dammsuger på kakel, trägolv eller andra hårda ytor.

Bild D-3

Mjuk borstvals

Lämplig för rengöring av hårda golv som marmor och kakel.

Bild D-4

Brett kombinationsverktyg

För dammsugning av gardiner, tangentbord, innertak, soffor, fordonsinteriörer, soffbord, etc.

Bild D-5

Motoriserad miniborste

För dammsugning av smuts, djurhår och annat hårt sittande skräp från soffor, sängkläder och andra tygytor.

Obs: Det rekommenderas inte att dammsuga på ömtåliga ytor, t.ex. siden.

Bild D-6

Flexibel adapter

Att böja och förlänga stängens med ett klick kan lätt nås under lågt liggande möbler, som säng och soffa.

Bild D-7

Flexibelt kombinationsverktyg

Böjbart och infällbart borstmunstycke, mer flexibelt för att dammsuga i smala springor.

Bild D-8

Obs:

- Om någon roterande del fastnar kan dammsugaren stängas av automatiskt. Avlägsna alla föremål som har fastnat så att enheten kan fungera normalt.
- När batteriet blir överhettat stängs dammsugaren av automatiskt. Vänta till batteritemperaturen återvänder till normalt när batteritemperaturen återgår till normal.

Skötsel och underhåll

Tips:

- Använd alltid originaldelar för att förhindra att din garanti blir ogiltig.
- Om filtret eller munstycket blir igentäppt kommer dammsugaren att sluta fungera kort efter att den slagits på. Rengör filtret och/eller munstycket för att återställa normala funktioner.
- Om dammsugaren inte kommer att användas under en längre ska den laddas helt. Koppla sedan bort laddaren och förvara dammsugaren i en sval miljö med låg luftfuktighet och skydd från direkt solljus. Undvik överurladdning av batteriet. Ladda om dammsugaren minst en gång var tredje månad.

Rengör dammsugaren

Böjbar och utdragbar borste-munstycke, mer flexibel för att dammsuga i smala sprickor.

Rengöring av dammkoppen, förfiltret och cyklonenheten

1. Tryck på frigöringsknappen till dammkoppens nedre lucka och töm sedan innehålllet.
2. Tryck på dammbehållarens frigöringsreglage i pilens riktning. Plocka sedan försiktigt bort dammbehållaren från dammsugaren.

Obs:

- Dammsugarens kapacitet reduceras om dammbehållaren är fylld till "MAX"-markeringen. Töm dammbehållaren i god tid för att återställa prestandan.
 - Innan du tömmer behållaren ser du till att dammsugaren är fränkopplad från strömkällan och att du inte trycker på strömknappen.
3. Plocka först bort förfiltret och lyft sedan cyklonenheten i handtaget och vrid motsols tills det tar emot. Dra sedan för att lyfta ut cyklonenheten.
 4. Torka av dammbehållaren med en mjuk fuktig trasa. Var noga med att vrida ur trasan innan du använder den.

⚠ Skölj inte dammbehållaren i vatten eftersom det kan orsaka elstöt.

5. Skölj cyklonenheten och förfiltret tills de är rena. Efter tvätt, lufttorka i minst 24 timmar.

① Cyklonenhet

② Förfilter

Bild E-1-Bild E-5

Obs: Det rekommenderas att förfiltret rengörs minst en gång var 3:e månad, och cyklonenheten minst en gång var 6:e månad.

Installation av dammkoppen, förfiltret och cyklonenheten

1. Sätt tillbaka cyklonenheten vertikalt i dammbehållaren och se till att handtaget är inriktat med facket på vänster sida av dammbehållaren. Vrid handtaget medsols tills det låses fast och fäll sedan ned handtaget.
2. Placera förfiltret i cyklonenheten med framsidan uppåt.
3. Luta dammkoppen något så att

skåran är i linje med klämman på dammsugaren. Tryck sedan försiktigt på dammkoppen tills den klickar på plats.

Bild E-6-Bild E-7

Rengöra filtret

1. Ta bort dammkoppen enligt bilden.
2. **Ta bort filtret från dammsugaren genom att dra det nedåt i den riktning som visas på bilden.**
3. **Rengör filtret med rent vatten. Rotera filtret 360° för att ta bort allt damm som har fastnat i filtret. Knacka lätt på filtret flera gånger för att ta bort all smuts.**
4. **Låt filtret lufttorka i 24 timmar.**

Bild E-8-Bild E-11

Obs:

- Det rekommenderas att rengöra filtret en gång var 4:e till 6:e månad.
- Använd endast rent vatten för att tvätta filtret. Använd inte rengöringsmedel.
- Försök inte att rengöra filtret med en borste eller finger.

Installera filtret

1. Sätt in filtret i dammsugaren och tryck försiktigt nedåt, som bilden visar.
2. Sätt tillbaka dammkoppen.

Bild E-12-Bild E-13

Rengöring av TangleBuster™ flerfunktionsborste

1. Vrid låset moturs tills det tar stopp och ta sedan bort borstvalsens från borsten.
2. Använd en sax för att klippa av hårstrån och fibrer som fastnar på borsten. Torka bort damm från skåran och det transparenta locket med en torr trasa eller pappershandduk. Torka noggrant före användning.
3. Om borstvalsens är smutsig kan du skölja den med rent vatten tills den är ren.
4. Ställ borstvalsens upprätt i minst 24 timmar tills den är helt torr.

Bild E-14-Bild E-17

Rengöring av den mjuka borstvalsens

1. Som visas på bilden: tryck på borstvalsens frigöringsknapp för att ta bort rullen från skåran.
2. Använd en sax för att klippa av hårstrån och fibrer som fastnat på borstvalsens och hjulen. Torka bort damm från skåran och det transparenta locket med en torr trasa eller pappershandduk. Torka noggrant före användning.
3. Om borstvalsens är smutsig kan du skölja den med rent vatten tills den är ren.
4. Ställ borstvalsens upprätt i minst 24 timmar tills den är helt torr.

Bild E-18-Bild E-21

Rengöra den motoriserade miniborsten

1. Använd ett mynt enligt bilden för att vrida låset moturs tills du hör ett klick.
2. Efter att ha låst upp den motoriserade miniborsten kan du ta bort borstvalsens, skölja och rengöra den.
3. Ställ borstvalsens upprätt i ett välventilerat utrymme i minst 24 timmar tills den är helt torr.
4. När borstvalsens är torr, sätt tillbaka den genom att följa demonteringsstegen i omvänd ordning.

Bild E-22-Bild E-25

Batteri

Dammsugaren innehåller ett löstagbart laddningsbart litiumjonbatteri som har

ett begränsat antal laddningscykler. Efter långvarig användning kan det hända att batteripaketet inte längre håller för en laddning. Om detta händer betyder det att batteripaketet har nått slutet av sin livscykel och måste bytas ut.

1. Tryck ned batteripaketets frigöringsknapp och skjut batteripaketet åt höger, som bilden visar, för att ta bort det.
2. Installera det nya batteripaketet.

Bild E-26

Specifikationer

Dammsug			
Modell	VTV97A	Laddningsspänning	34 V ===
Nominell effekt	570 W	Märkspänning	29,6 V ===
Laddningstid	Ca 4 timmar		
Smart flerytsborste			
Modell	VMB9		
Nominell effekt	40 W	Märkspänning	25,2 V ===
Mjuk borstvals			
Modell	ASF4		
Nominell effekt	40 W	Märkspänning	25,2 V ===
Motoriserad miniborste			
Modell	VMM4		
Nominell effekt	20 W	Märkspänning	25,2 V ===
Laddare			
Modell	ZD024M340090EU: E-TEK Electronics Manufactory Co., LTD TPQ-88E340090VW01: Shenzhen Tianyin Electronics Co., Ltd KL-WE340090-G2: Xiamen Keli Electronics Co., Ltd.	Genomsnittlig aktiv effektivitet	87,01%
Inmatning	100 - 240 V ~ 50-60 Hz, 0,8 A max	Effektivitet vid låg belastning (10 %)	77,01%
Uteffekt	34 V === 0,9 A 30,6 W	Strömförbrukning utan belastning	0,1 W
Modell	XHD045-340090EUV: FOSHAN CITY SHUNDE DISTRICT XINHUIDA ELECTRONIC CO.LTD	Genomsnittlig aktiv effektivitet	87,01%
Inmatning	100-240 V~ 50/60 Hz 1,5 A	Effektivitet vid låg belastning (10 %)	77,01%
Uteffekt	34 V === 0,9 A 30,6 W	Strömförbrukning utan belastning	0,1 W

Uppladdningsbart litiumjonbatteri			
Modell	P2033-8S1P-GYA/V2312-8S1P-BWA/V2312-8S1P-BWB		
Nominell spänning	29,6 V ===	Nominell kapacitet	2 900 mAh
Energi	81,4 Wh	Märkkapacitet	2 750 mAh
	Avstängt läge (Dammsugare)	Vänteläge (Laddare)	Avstängt läge (Dammsugare+ laddare)
Strömförbrukning	≤ 0,5 W		
Tid att gå in i tillståndet	≤ 20 min		

Litiumjonbatteripaketet innehåller ämnen som är skadliga för miljön. Innan du kasserar vakuummoppen bör du först ta bort batteripaketet, sedan kassera eller återvinna det i enlighet med lokala lagar och förordningar i det land eller den region det används i.





VANLIGA FRÅGOR

Om dammsugaren inte fungerar korrekt, se tabellen nedan.

Fel	Möjliga orsaker	Lösningar
Dammsugaren fungerar inte.	Dammsugarens batteri är slut eller lågt.	Ladda dammsugaren helt och återuppta sedan användningen.
	Överhettningsskyddsläge utlöstes av en blockering.	Rengör sugöppningarna eller luftkanalen. Vänta tills dammsugaren har svalnat och aktivera det sedan igen.
	Sugöppningen eller luftkanalen är blockerad.	Rensa eventuella blockeringar från sugöppningen eller luftkanalen.
Svag sugkraft.	Dammkoppen är full och/eller filterenheten är igensatt.	Töm dammkoppen och/eller rengör filterenheten.
	Blockerat tillbehör.	Rensa eventuella blockeringar i tillbehöret.
Motorn ger ifrån sig ett konstigt ljud.	Huvudsugöppningen eller förlängningsstången är blockerad.	Rensa eventuella blockeringar i huvudsugöppningen eller förlängningsstången.
Den första indikatorn är röd efter att dammsugaren startas.	Batteripaketet är skadat.	Kontakta eftermarknadsservice för underhåll.
Den första indikatorn blinkar rött när dammsugaren laddas.	Laddaren är inkompatibel.	Använd endast originalladdaren för att ladda dammsugaren.
Batteriindikatorn tänds inte vid laddning.	Laddaren ansluts dåligt till dammsugaren.	Kontrollera om laddaren är ordentligt ansluten till dammsugaren.
	Batteriet är fulladdat och har gått in i viloläge.	Dammsugaren kan användas normalt.
	Om problemet kvarstår efter att du har uteslutit ovanstående två möjligheter, kontakta serviceavdelningen för underhåll.	
Dammsugaren laddar långsamt.	Batteritemperaturen är för låg eller för hög.	Vänta tills batteriets temperatur återgår till normal innan du fortsätter att använda dammsugaren.
LED-lamporna på smarta borsten för olika slags ytor fungerar inte.	LED-lampor är skadade.	Kontakta kundtjänst för underhåll.

Felsökning

Om dammsugaren inte fungerar som den ska visas ett felmeddelande på skärmen. Se felsökningstabellen för att hitta din lösning.

Felikon	Status	Felmeddelande	Lösningar
	Blinkande röd	Varning för hög temperatur	Vänta och fortsätt att använda när motortemperaturen återgått till normal.
	Blinkande orange	Rullborsten har fastnat	Se skötselguidens avsnitt [Rengöring av den smarta flerytsborsten] för att ta bort fibrer och hår som trasslat in sig i borstvalsens.
	Blinkande orange	Luftkanalen är blockerad	Kontrollera om dammkoppen, förlängningsstången eller borsten är blockerad.
	Blinkande orange	Filtret har löpt ut	Byt ut filtret i tid. När filtret har bytts ut, tryck och håll inne låsaktiveringsväxlaren i 3 sekunder för att återställa filtret.
	Fast orange	Filtrera avinstallerad	Se till att filtret och förfiltreringen är installerade korrekt.
	Fast röd	Fel.	Kontakta kundtjänst för underhåll.
Om någon av felkoderna från E0 till E4 visas på bildskärmen bör du kontakta vår eftermarknadsservice för reparation.			

WEEE Information



Alla produkter som har den här symbolen är avfall som utgörs av eller innehåller elektronik (WEEE enligt direktiv 2012/19/EU) och får inte blandas med osorterat hushållsavfall. Istället bör du skydda människors hälsa och miljön genom att lämna in din uttjänta utrustning till en återvinningsstation avsedd för elektronisk utrustning och som är utsedd av regeringen eller lokala myndigheter. Korrekt avfallshantering och återvinning hjälper till att förhindra potentiella negativa konsekvenser för miljön och människors hälsa. Kontakta installatören eller lokala myndigheter för mer information om platser samt villkor och bestämmelser för sådana återvinningsstationer.

For å forhindre ulykker inkludert elektrisk støt eller brann forårsaket av feil bruk, bes du lese denne håndboken nøye før bruk og ta vare på den for fremtidig referanse.

Advarsel

- Dette apparatet kan brukes av barn fra 8 år eller eldre, og av personer med fysiske, sensoriske, intellektuelle mangler, eller med begrenset erfaring eller kunnskap dersom det skjer uten tilsyn av en forelder eller foresatt for å sikre sikker bruk og for å unngå risiko for farer. Rengjøring og vedlikehold skal ikke utføres av barn uten tilsyn.
- Støvsugeren er ikke en leke. Barn skal ikke leke eller betjene dette produktet. Vær forsiktig når du bruker støvsugeren i nærheten av barn. Ikke la barn rengjøre eller vedlikeholde støvsugeren med mindre de er under tilsyn av en forelder eller foresatt.
- Ikke bruk støvsugeren utendørs eller på våte overflater. Bruk kun støvsugeren på tørre innendørs overflater. Ikke berør kontakten eller noen deler av støvsugeren med våte hender.
- For å redusere risikoen for brann, eksplosjon eller skade, må du sørge for at litiumbatteriet og ladeadapteren er uskadet før bruk. Ikke bruk støvsugeren hvis enten litiumbatteriet eller laderen er skadet.
- Børstehodene, batteriet, forlengelsesstangen, metallkontaktpinnen og støvsugeren er elektrisk ledende og skal ikke senkes i vann eller annen væske. Sørg for å tørke alle filtrene etter rengjøring.
- Slå av støvsugeren før du rengjør den smarte fleroverflatebørsterullen, for å unngå skader forårsaket av bevegelige deler. Den smarte fleroverflatebørsterullen, støvkoppen og filteret må alle være riktig installert før du bruker støvsugeren.
- Bruk kun den originale ladeadapteren. Bruk aldri en ikke-original adapter, siden dette kan føre til at litiumbatteriet tar fyr.
- Ikke bruk støvsugeren til å suge opp brennbare eller brennbare væsker, som bensin eller blekemiddel, ammoniakk, avløpsrensere eller andre væsker.
- Ikke bruk støvsugeren til å samle gipspartikler, aske som peisaske, eller materialer som ryker eller brenner, som kull, sigarettstumper eller fyrstikker.
- Kontroller området som skal rengjøres før bruk. For å forhindre at åpningene blokkeres, fjerner du større papir, spyttekuler, plastkluter eller skarpe gjenstander (som glass, spiker, skruer, mynter osv.) og alle gjenstander som er større enn åpningene.
- Hold hår, løse klær, fingre og andre deler av kroppen unna støvsugerens åpninger og bevegelige deler. Ikke rett slangen, staven eller verktøyene mot øynene eller ørene eller legg dem i munnen.
- Ikke stikk gjenstander inn i støvsugerens åpninger. Ikke bruk støvsugeren med blokkert åpning. Hold deg fri for støv, lo, hår eller andre gjenstander som kan redusere luftstrømmen.
- Ikke len støvsugeren mot en stol, bord eller annen ustabil overflate, siden dette kan føre til skade på maskinen eller personskaade. Hvis støvsugeren blir skadet eller på annen måte ikke fungerer, bes du kontakte vår autoriserte serviceavdeling. Forsøk aldri å demontere enheten på egen hånd.

- Alle instruksjoner i håndboken for å lade batteriet må følges nøye. Unnlatelse av å lade batteriet riktig innenfor det angitte temperaturområdet kan skade batteriet.
- Bruk kun tilbehør og reservedeler som anbefales av produsenten.
- Sørg for at støvsugeren er koblet fra når den ikke brukes i lengre perioder, samt før du utfører vedlikehold eller reparasjoner.
- Vær ekstra forsiktig når du bruker støvsugeren til å rengjøre trapper.
- Ikke installer, lad eller bruk dette apparatet utendørs, på bad eller rundt et basseng.
- Advarsel om brannfare: Ikke bruk noen form for duft på støvsugerens filter. Disse typer produkter er kjent for å inneholde brennbare kjemikalier som kan føre til at støvsugeren tar fyr.
- Bruk kun den originale laderen (modell ZD024M340090EU/TPQ-88E340090VW01/KL-WE340090-G2/XHD045-340090EUV). Unnlatelse av å gjøre det kan føre til at litium-ion-batteriet tar fyr.
- Bruk kun godkjent batteritype (modell P2033-8S1P-GYA/V2312-8S1P-BWA/V2312-8S1P-BWB). Unnlatelse av å gjøre det kan føre til at litium-ion-batteriet tar fyr.
- Hvis batterimaterialet frigjøres, fjern personell fra området til batteriene avkjøles og røyken forsvinner.
- Sørg for maksimal ventilasjon for å fjerne farlige gasser og unngå hud- og øyekontakt eller innånding av damper.
- Fjern sølt væske med absorberende middel og brent avfall.
- Ikke bruk og oppbevar i ekstremt varme eller kalde omgivelser (under 0 °C / 32 °F eller over 40 °C / 104 °F). Lad den trådløse støvsugeren i temperaturer over 0 °C / 32 °F og under 40 °C / 104 °F.
- Dette apparatet er kun beregnet for hjemmebruk.

Vi, Dreame Trading (Tianjin) Co., Ltd. erklærer herved at dette utstyret er i samsvar med gjeldende direktiver og europeiske normer og tillegg. EU-overensstemmelseserklæringens fulle tekst kan man finne på følgende internettsadresse: <https://global.dreametech.com>

For en detaljert elektronisk bruksanvisning kan du besøke <https://global.dreametech.com/pages/user-manuals-and-faqs>

Produktoversikt

Merk: Bildene i denne bruksanvisningen er kun ment som illustrasjon. Det faktiske produktet kan variere.

Tilbehør

1. Fleksibel adapter
2. Bredt kombinasjonsverktøy
3. Motorisert minibørste
4. Smart fleroverflatebørsterull
5. Myk rullebørste
6. Forlengelsesstang
7. Fleksibelt kombinasjonsverktøy
8. Lader
9. 2-i-1 lade- og oppbevaringsfeste
(inkludert skrue x2, veggplugg x2, klistremerke for monteringsmal x1)



Fig. A-1

Komponentnavn

1. Antistatisk kontakt
2. Skjerm
3. Utløserknapp for forlengelsesstang
4. Forlengelsesstang
5. Smart fleroverflatebørsterull
6. Ladeport
7. LED-indikator for batteristatus
8. Utløserknapp for batteri
9. På/av-bryter
 - Trykk for å slå på
 - Slipp for å slå av
10. Støvkopp
11. Utløserknapp for støvkoppens bunndeksel
12. Utløserknapp for børsten

Fig. A-2

Introduksjon av skjermen

-  Varsel om høy temperatur
-  Rullebørsten sitter fast
-  Blokkert luftkanal

-  Feil
-  Filter avinstallert/Filteret utløper
-  Indikator for lading / lavt batterinivå
 - Blinkende rød: Batterinivå $\leq 10\%$
 - Pulserende rød: Batterinivå $\leq 10\%$ (lading)
 - Pulserende grønn: Batterinivå $> 10\%$ (lader)

1. Låsestatus
2. Sugενivåbytte
Trykk kort for å bytte sugενivået.
3. Utløserbryterlås
Trykk kort for å gå inn/ut av låsen.
4. Batterinivåprosent
Når skjermen viser «LO», indikerer det at batterinivået er lavere enn 10 %.
5. Sugενivå/støvnivå
Fargen på det vifteformede ikonet endres i sanntid basert på støvmengden.
 - Rød: Høy
 - Oransje: Med
 - Grønn: Lav

Fig. A-3

Installasjon

Monteringsdiagram for støvsuger

-  Klikk

Fig. B-1

Monteringsdiagram for 2-i-1 lade- og lagringsfeste

1. Bunnan av monteringsmal-klistremerket må være i plant og minst 115 cm fra gulvet.
2. Bruk en drill med 8 mm bor til å bore et hull i hver markør på monteringsmal-klistremerket. Sett deretter inn en veggplugg i hvert hull.

3. Sentrer posisjonshullene på festet med hullene på veggen. Fest den til veggen med de medfølgende skruene.

Fig. B-2

Merk:

- 2-i-1 lade- og lagringsfeste er et valgfritt tilbehør. Du kan montere det ut fra behovet.
- 2-i-1 lade- og oppbevaringsfeste bør installeres på et kjølig, tørt sted med en stikkontakt i nærheten. Før montering må du sørge for at det ikke er elektriske ledninger eller rør i rommet rett bak der festet skal monteres.

Lading

Merk:

- Fullade støvsugeren før den brukes for første gang.
- En full lading tar ca. 4 timer.
- Støvsuging i turbomodus over en lengre periode vil føre til at batteriet varmes opp, noe som øker ladetiden. La støvsugeren avkjøles i 30 minutter før du lader den.

Lademetoder

Lader støvsugeren med laderen

Fig. C-1

Lader støvsugeren på ladefestet

Merk: Som vist på bildet, vipp maskinen for å plassere den på ladestasjonen.

Fig. C-2

Batteristatusskjerm

Skjerm

Tallet på skjermen representerer gjeldende batterinivå i prosent under lading. Når tallet blir 100 er batteriet fulladet.

Fig. C-3

LED-indikator for batteristatus

Ved lading blinker indikatorene hvitt. Når ladingen er fullført, er indikatorene hvite.

Merk: Når støvsugeren er fulladet slår indikatorene seg av etter 5 minutter, og støvsugeren går inn i energisparemodus.

Fig. C-4

Brukerveiledning

Arbeidsmetoder

Velg mellom to arbeidsmetoder for støvsugeren, som kan velges ut fra dine egne behov.

Metode 1: Diskontinuerlig rengjøringsmodus

Trykk og hold bryteren til støvsugeren for å aktivere denne modusen, og slipp den for å stoppe umiddelbart.

Fig. D-1

Metode 2: Kontinuerlig rengjøringsmodus (utløserbryterlås)

Trykk på utløserbryterlåsen for å bytte til kontinuerlig rengjøringsmodus, og trykk deretter kort på på/av-knappen for å holde støvsugeren i kontinuerlig rengjøringsmodus.

Bruk utløserbryterlåsen for å frigjøre fingrene fra tretthet forårsaket av å holde bryteren.

Fig. D-2

Merk:

- I denne modusen trykker du kort på på/av-knappen for å avbryte operasjonen eller starte på nytt. Arbeidsmodusen til støvsugeren endres ikke.
- Trykk på utløserbryterlåsen igjen for å gå

ut av kontinuerlig rengjøringsmodus.

Bytte sugenivå

Trykk på -knappen for å bytte nivåer mellom auto og turbo.

Når du er i turbomodus, lyser alle vifteformede ikoner hvitt.

Sugenivået og fargen på det vifteformede ikonet endres bare i automodus, basert på støvmengden som suges inn.

Bruke forskjellig tilbehør

Smart fleroverflatebørsterull

Merk:

- Den smarte fleroverflatebørsten kan festes direkte til støvsugeren.
- Når apparatet starter, slås lysene foran børstevalsen automatisk på, noe som er praktisk for bruken.
- Når du bruker den på babylekematter, tepper eller til å støvsuge kaffebønner, popcorn og andre pellets, slår du på bryteren på børsten.
- Ved støvsuging på fliser, tregulv eller andre harde overflater, slår du av bryteren.

Fig. D-3

Myk rullebørste

Egnet for rengjøring av harde gulv som marmor og gulv.

Fig. D-4

Bredt kombinasjonsverktøy

For å støvsuge støv fra gardiner, tastatur, tak, sofaer, kjøretøyinteriør, salongbord osv.

Fig. D-5

Motorisert minibørste

For støvsuging av smuss, kjæledyrhår og annet gjenstridig rusk fra sofaer, sengetøy og andre stoffoverflater.

Merk: Det anbefales ikke å støvsuge på skjøre overflater, som silke.

Fig. D-6

Flexibel adapter

Bøying og forlenging av stangen med ett klikk, for å lett nå under lavtliggende møbler, som seng og sofa.

Fig. D-7

Flexibelt kombinasjonsverktøy

Bøyelig og uttrekkbar børstedyse, mer fleksibel for støvsuging i trange sprekker.

Fig. D-8

Merk:

- Hvis en roterende del setter seg fast, kan støvsugeren slå seg av automatisk. Fjern eventuelle fastklemt gjenstander slik at enheten kan fungere normalt.
- Dersom batteriet blir overopphetet, slår støvsugeren seg automatisk av. Vent til batteritemperaturen går tilbake til normalen, da vil støvsugeren fungere som normalt.

Pleie og vedlikehold

Sfaturi:

- Bruk alltid originale deler for å forhindre at garantien blir ugyldig.
- Hvis filteret eller munnstykket blir tilstoppet, vil støvsugeren slutte å virke kort tid etter at det er slått på. Rengjør filteret og/eller dysen for å gjenopprette normale funksjoner.
- Hvis støvsugeren ikke skal brukes over en lengre periode, lader du den helt opp, trekker ut laderen oppbevarer den i et kjølig miljø med lav luftfuktighet unna direkte sollys. For å unngå overutlading av batteriet, lader du opp støvsugeren minst én gang hver tredje måned.

Rengjøre støvsugeren

Tørk av støvsugeren med en tørr klut.

Rengjøring av støvkoppen, forfilteret og sykklonenheten

1. Trykk på utløserknappen for støvkoppens bunndeksel, og tøm deretter innholdet.
2. Skyv utløserbryteren for støvkoppen i retningen angitt av pilen, fjern deretter støvkoppen forsiktig fra støvsugeren.

Merk:

- Støvsugerens rengjøringsevne reduseres hvis støvkoppen fylles til «MAKS»-merket. Støvkoppen må tømmes periodisk for full rengjøringsevne.
 - Før du tømmer koppen, må du sørge for at støvsugeren er koblet fra strømmen og ikke trykke på strømknappen.
3. Fjern først forfilteret, løft deretter håndtaket på sykklonenheten og vri den mot klokken til den stopper. Deretter drar du for å løfte ut sykklonenheten.
 4. Tørk av støvkoppen med en myk våt klut. Husk å vri opp kluten før bruk.

⚠ For å redusere risikoen for elektrisk støt, må støvkoppen ikke skylles med vann.

5. Skyll sykklonenheten og forfilteret til de er rene. Etter vask, lufttørkes den i minst 24 timer.

- ① Sykklonenhet
- ② Forfilter

Fig. E-1-Fig. E-5

Merk: Det anbefales å rengjøre forfilteret minst én gang hver 3. måned og sykklonsystemet minst én gang hver 6. måned.

Installering av støvkoppen, forfilteret og sykklonenheten

1. Sett sykklonenheten vertikalt inn i støvkoppen, og sørg for at håndtaket på sykklonenheten er sentrert med sporet på venstre side av støvkoppen. Vri

håndtaket med klokken til det låses, og vipp deretter håndtaket ned.

2. Plasser forfilteret med forsiden vendt opp i sykklonenheten.
3. Vipp støvkoppen litt slik at sporet er på linje med klemmen på støvsugeren. Trykk deretter forsiktig på støvkoppen til den klikker på plass.

Fig. E-6-Fig. E-7

Rengjøring av filteret

1. Fjern støvkoppen som vist på figuren.
2. Fjern filteret fra støvsugeren ved å trekke det ned i retningen som vist på figuren.
3. Rengjør filteret med rent vann. Sørg for at du roterer filteret 360° for grundig fjerning av alt støv som sitter fast i filteret. Bank lett på filteret flere ganger for å fjerne rusk.
4. La filteret lufttørke i 24 timer.

Fig. E-8-Fig. E-11

Merk:

- Det anbefales å rengjøre filteret hver 4. til 6. måned.
- Bruk kun rent vann til å vaske filteret. Ikke bruk vaskemiddel.
- Ikke forsøk å rengjøre filteret med en børste eller en finger.

Installere filteret

1. Sett filteret inn i støvsugeren og trykk forsiktig ned, som vist.
2. Sett på plass støvkoppen.

Fig. E-12-Fig. E-13

Rengjøring av den smarte fleroverflatebørsterullen

1. Vri låsen mot klokken til den stopper, fjern deretter børsterullen fra børsten.
2. Bruk saks til å klippe av hårene og fibre som setter seg fast på børsten. Tørk av støvet fra hakket og det gjennomsiktige dekselet med en tørr

klut eller papirhåndkle. Tørk grundig før bruk.

3. Når den er skitten, skyller du børsterullen med rent vann til den er ren.
4. La børsterullen stå oppreist i minst 24 timer til den er helt tørr.

Fig. E-14-Fig. E-17

Rengjøring av den myke rullebørsten

1. Som vist på bildet, trykker du på utløserknappen for børstevalsen for å fjerne valsen fra sporet.
2. Bruk en saks til å klippe av hårene og fibre som setter seg fast på børsterullen og hjulene. Tørk av støvet fra hakket og det gjennomsiktige dekslet med en tørr klut eller papirhåndkle. Tørk grundig før bruk.
3. Når den er skitten, skyller du børsterullen med rent vann til den er ren.
4. La børsterullen stå oppreist i minst 24 timer til den er helt tørr.

Fig. E-18-Fig. E-21

Rengjøring av den motoriserte minibørsten

1. Bruk en mynt som illustrert for å rotere låsen mot klokken til du hører et klikk.
2. Etter å ha låst opp den motoriserte minibørsten, fjern børstevalsen, skyll og rengjør den.
3. La børstevalsen stå oppreist i et godt ventilert område i minst 24 timer til den er helt tørr.
4. Når børstevalsen er tørr, setter du den på plass igjen ved å følge demonteringstrinnene i motsatt rekkefølge.

Fig. E-22-Fig. E-25

Batteripakke

Støvsuger inneholder en avtakbar oppladbar litium-ion-batteripakke som har et begrenset antall oppladingscykluser. Etter lang tids bruk kan det hende at batteripakken ikke lenger holder en lading. Hvis det skjer, betyr det at batteripakken har nådd slutten av livssyklusen og må byttes.

1. Trykk ned batteripakkens utløserknapp og skyv batteripakken til høyre - som vist - for å fjerne den.
2. Installer den nye batteripakken.

Fig. E-26

Støvsuger			
Modell	VTV97A	Ladespenning	34 V ===
Effektiv effekt	570 W	Effektiv spenning	29,6 V ===
Ladetid	Ca. 4 timer		
Smart fleroverflatebørsterull			
Modell	VMB9		
Effektiv effekt	40 W	Effektiv spenning	25,2 V ===
Myk rullebørste			
Modell	ASF4		
Effektiv effekt	40 W	Effektiv spenning	25,2 V ===
Motorisert minibørste			
Modell	VMM4		
Effektiv effekt	20 W	Effektiv spenning	25,2 V ===
Lader			
Modell	ZD024M340090EU: E-TEK Electronics Manufactory Co., LTD TPQ-88E340090VW01: Shenzhen Tianyin Electronics Co., Ltd KL-WE340090-G2: Xiamen Keli Electronics Co., Ltd.	Gjennomsnittlig aktiv effektivitet	87,01 %
Inngang	100-240 V ~ 50-60 Hz, 0,8 A maks	Effektivitet ved lav belastning (10%)	77,01%
Utgang	34 V === 0,9 A 30,6W	Strømforbruk i ubelastet tilstand	0,1 W
Modell	XHD045-340090EUV: FOSHAN CITY SHUNDE DISTRICT XINHUIDA ELECTRONIC CO.LTD	Gjennomsnittlig aktiv effektivitet	87,01 %
Inngang	100-240 V~ 50/60 Hz 1,5 A	Effektivitet ved lav belastning (10%)	77,01%
Utgang	34 V === 0,9 A 30,6 W	Strømforbruk i ubelastet tilstand	0,1 W

Oppladbar litium-ion-batteripakke			
Modell	P2033-8S1P-GYA/V2312-8S1P-BWA/V2312-8S1P-BWB		
Nominell spenning	29,6 V ===	Nominell kapasitet	2900 mAh
Energi	81,4 Wh	Effektiv kapasitet	2750 mAh
	Av-modus (støvsuging)	Standbymodus (lader)	Standby-modus (støvsuging + lader)
Strømforbruk	≤ 0,5 W		
Tidspunkt for å angi betingelsen	≤ 20 min		





Litium-ion-batteripakken inneholder stoffer som er skadelige for miljøet. Før støvsugeren avhendes, må du først fjerne batteripakken og deretter avhende eller resirkulere den i samsvar med lokale lover og forskrifter i landet eller regionen den brukes i.

Vanlige spørsmål

Hvis støvsugeren ikke fungerer som den skal, kan du se tabellen nedenfor.

Feil	Mulige årsaker	Løsninger
Støvsugeren fungerer ikke.	Støvsugeren er tom for batteri eller har lite strøm.	Lad støvsugeren helt, og fortsett deretter å bruke den.
	Overopphetingsbeskyttelsesmodus utløst av en blokkering.	Rengjør sugeåpningene eller luftkanalen. Vent til støvsugeren er avkjølt, og aktiver det deretter på nytt.
	Sugeåpningen eller luftkanalen er blokkert.	Fjern eventuelle blokkeringer fra sugeåpningen eller luftkanalen.
Svak sugekraft.	Støvkoppen er full og/eller filterenheten er tilstoppet.	Tøm støvkoppen og/eller rengjør filterenheten.
	Et tilbehør er blokkert.	Fjern eventuelle blokkeringer i vedlegget.
Motoren lager en merkelig lyd.	Hovedsugeåpning eller forlengelsesstangen er blokkert.	Fjern eventuelle blokkeringer i hovedsugeåpningen eller forlengelsesstangen.
Den første indikatoren er rød etter at støvsugeren er slått på.	Batteripakken er skadet.	Kontakt ettersalgsservice for vedlikehold.
Den første indikatoren blinker rødt ved lading av støvsugeren.	Laderen er ikke kompatibel.	Bruk kun originale lader til å lade støvsugeren.
Batteriidikatoren lyser ikke under lading.	Laderen kobles ikke til støvsugeren.	Kontroller om laderen er ordentlig plagget inn i støvsugeren.
	Batteriet er fulladet og gikk i dvalemodus.	Støvsugeren kan brukes som normalt.
	Hvis problemet vedvarer etter å ha utelukket de to ovennevnte mulighetene, vennligst kontakt ettersalgsserviceavdelingen for vedlikehold.	
Støvsugeren lades sakte.	Batteritemperaturen er for lav eller for høy.	Vent til batteriets temperatur er normal, fortsett deretter å bruke støvsugeren.
LED-lysene til den smarte fleroverflatebørsten fungerer ikke.	LED-lysene er skadet.	Kontakt ettersalgsserviceavdelingen for vedlikehold.

Hvis støvsugeren ikke fungerer som den skal, viser skjermen en feilmelding. Se feilsøkingstabellen for å finne løsningen.

Feilikon	Status	Feilmelding	Løsninger
	Blinkende rød	Varsel om høy temperatur	Vent og fortsett bruken etter at motortemperaturen er normal.
	Blinker oransje	Rullebørsten sitter fast	Se vedlikeholdsveiledningen [Rengjøring av den smarte fleroverflatebørsten] for å rengjøre fibermaterialet og hårene som er pakket rundt børsterullen.
	Blinker oransje	Blokkert luftkanal	Kontroller om støvkoppen, forlengelsesstangen eller børsten er blokkert.
	Blinker oransje	Filteret utløper	Bytt filteret i tide. Etter at du har skiftet filteret, trykker du og holder nede utløserlåsen i 3 sekunder for å tilbakestille filteret.
	Fast oransje	Filter avinstallert	Sørg for at filteret og forfilteret er riktig installert.
	Konstant rødt	Feil	Kontakt ettersalgssavdelingen for vedlikehold.

Hvis en av feilkodene fra E0 til E4 vises på skjermen, bes du kontakte ettersalgsserviceteamet for reparasjon.

EE-informasjon



Alle produkter med dette symbolet er elektrisk og elektronisk avfall (EE-avfall som i direktiv 2012/19/EU) som ikke skal blandes med usortert husholdningsavfall. Du bør heller beskytte menneskers helse og miljøet ved å overlevere kassert utstyr til et utpekt innsamlingspunkt for resirkulering av elektrisk og elektronisk utstyr, utpekt av myndighetene eller lokale myndigheter. Riktig avhending og resirkulering bidrar til å forhindre mulige negative konsekvenser for miljøet og menneskers helse. Kontakt installatøren eller lokale myndigheter for mer informasjon om plasseringen, samt vilkår og betingelser for slike innsamlingssteder.

Sikkerhedsinstruktioner

For at forhindre ulykker, herunder elektrisk stød eller brand forårsaget af forkert brug, bedes du læse denne vejledning omhyggeligt før brug og gemme den til fremtidig reference.

Advarsel

- Dette apparat kan bruges af børn fra 8 år og derover og personer med fysiske, sensoriske, intellektuelle mangler eller begrænset erfaring eller viden under opsyn af en forælder eller værge for at sikre sikker drift og for at undgå enhver risiko for farer. Rengøring og vedligeholdelse må ikke udføres af børn uden opsyn.
- Støvsugeren er ikke et legetøj. Børn må ikke lege med eller betjene dette produkt. Vær forsigtig, når du bruger støvsugeren i nærheden af børn. Lad ikke børn rengøre eller vedligeholde støvsugeren, medmindre de er under opsyn af en forælder eller værge.
- Brug ikke støvsugeren udendørs eller på våde overflader. Brug kun støvsugeren på tørre indendørs overflader. Rør ikke ved stikket eller nogen del af støvsugeren med våde hænder.
- For at reducere risikoen for brand, eksplosion eller skade, skal du altid se om litiumbatteriet og opladningsadapteren er beskadiget før brug. Brug ikke støvsugeren, hvis enten litiumbatteriet eller opladeren er beskadiget.
- Børstehovederne, batteriet, forlængerstangen, metalstikbenet og støvsugeren er elektrisk ledende og må ikke nedsænkes i vand eller anden væske. Sørg for at tørre alle filtre efter rengøring.
- For at undgå skader forårsaget af bevægelige dele skal du slukke for støvsugeren, før du rengør den smarte børste til flere overflader. Den smarte børste til flere overflader, støvbeholderen og filteret skal alle være korrekt monteret, før støvsugeren tages i brug.
- Brug kun den originale opladningsadapter. Brug aldrig en uoriginal adapter, da dette kan få litiumbatteriet til at antænde.
- Brug ikke støvsugeren til at opsuge brændbare væsker såsom benzin eller blegemiddel, ammoniak, afløbsrens eller andre væsker.
- Brug ikke støvsugeren til at opsamle gipsplader, aske som pejseaske eller rygende eller brændende materialer som kul, cigaretskod eller tændstikker.
- Kontroller området, der skal rengøres, før brug. For at forhindre, at åbningerne blokeres, skal du rydde større papirstykker, papirkugler, plastikklude eller skarpe genstande (såsom glas, søm, skruer, mønter osv.) og enhver genstand, der er større end åbningerne.
- Hold hår, løstsiddende tøj, fingre og andre dele af kroppen væk fra støvsugerens åbninger og bevægelige dele. Ret ikke slangen, staven eller værktøjet mod dine øjne eller ører, og put dem ikke i munden.
- Stik ikke genstande ind i støvsugerens åbninger. Brug ikke støvsugeren med blokerede luftstrømmen. Hold den fri for støv, fnug, hår eller andre genstande, som kan reducere luftstrømmen.
- Lad ikke støvsugeren hvile mod en stol, et bord eller en anden ustabil overflade, da dette kan føre til personskader eller beskadigelse af apparatet. Hvis støvsugeren går i stykker eller holder op med at virke, bedes du kontakte vores autoriserede serviceafdeling. Forsøg aldrig at skille apparatet ad selv.

- Alle instruktioner i manualen til genopladning af batteriet skal følges nøje. Hvis batteriet ikke oplades korrekt inden for det angivne temperaturområde, kan det beskadige batteriet.
- Brug kun tilbehør og reservedele anbefalet af producenten.
- Sørg for, at støvsugeren er afbrudt, når den ikke bruges i længere perioder, såvel som før der udføres vedligeholdelse eller reparationer.
- Vær ekstra forsigtig, når du bruger støvsugeren til at rengøre trapper.
- Undlad at installere, oplade eller bruge dette apparat udendørs, på badeværelser eller omkring en pool.
- Advarsel om brandfare: Påfør ikke nogen form for duft på støvsugerens filter. Disse typer produkter er kendt for at indeholde brandfarlige kemikalier, som kan få støvsugeren til at antænde.
- Brug kun den originale oplader (model ZD024M340090EU/TPQ-88E340090VW01/KLWE340090-G2/XHD045-340090EUV). I modsat fald, kan litium-ion-batteriet antændes.
- Brug kun den godkendte batteritype (model P2033-8S1P-GYA/V2312-8S1P-BWA/V2312-8S1P-BWB). I modsat fald, kan litium-ion-batteriet antændes.
- Hvis batterimaterialet lækker, skal alle personer forlade området, indtil batterierne er afkølet og dampene forsvinder.
- Sørg for maksimal ventilation for at fjerne farlige gasser og undgå hud- og øjenkontakt eller indånding af dampe.
- Fjern spildt væske med et absorberende materiale, og afbrænd affaldet.
- Må ikke bruges eller opbevares i ekstremt varme eller kolde omgivelser (under 0 °C / 32 °F eller over 40 °C / 104 °F). Oplad den trådløse støvsuger ved temperaturer over 0 °C / 32 °F og under 40 °C / 104 °F.
- Dette apparat er kun designet til hjemmebrug.

Vi, Dreame Trading (Tianjin) Co., Ltd., erklærer hermed, at dette udstyr er i overensstemmelse med gældende direktiver og europæiske normer og tillæg. Hele EU-overensstemmelseserklæringen kan findes på følgende internetadresse: <https://global.dreametech.com>

Gå til: <https://global.dreametech.com/pages/user-manuals-and-faqs> for en detaljeret e-vejledning

Produktoversigt

Bemærk: Alle billeder i denne vejledning er kun vejledende. Det faktiske apparat kan afvige.

Tilbehør

1. Fleksibel adapter
2. Bredt kombinationsværktøj
3. Motoriseret minibørste
4. Smart børste til flere overflader
5. Blød rullebørste
6. Forlængerstang
7. Fleksibelt kombinationsværktøj
8. Oplader
9. 2-i-1 opladnings- og opbevaringsbeslag
(inkl. skruer x2, rawlplugs x2, klistermærke til monteringskabelon x1)



Fig. A-1

Komponentnavne

1. Antistatisk kontakt
2. Display
3. Udløserknap til forlængerstang
4. Forlængerstang
5. Smart børste til flere overflader
6. Opladningsport
7. LED-batteristatusindikator
8. Batteriudløserknap
9. Tænd/sluk-knap
 - Trykkes, for at tænde
 - Slip, for at slukke
10. Støvkop
11. Udløserknap til støvkops bunddæksel
12. Knap til frigørelse af børste

Fig. A-2

Introduktion til skærm

-  Advarsel om høj temperatur
-  Børsterulle sidder fast
-  Luftkanal blokeret

-  Fejl
-  Filter afmonteret/Filteret udløber
-  Indikator til opladning/lav batteristrøm
 - Blinker rød: Batteriniveau $\leq 10\%$
 - Blinker langsomt rød: Batteriniveau $\leq 10\%$ (oplader)
 - Blinker langsomt grøn: Batteriniveau $> 10\%$ (oplader)

1. Låsestatus
2. Kontakt til sugestyrke
Tryk kortvarigt for at skifte sugestyrke.
3. Lås til udløserknap
Trykkes, for at slå låsen til/fra.
4. Batteriniveau i procent
Når displayet viser "LO", angiver det, at batteriniveauet er lavere end 10 %.
5. Sugestyrke/støvniveau
Farven på det vifteformede ikon skifter i henhold til mængden af støv i realtid.
 - Rød: Høj
 - Orange: Med
 - Grøn: Lav

Fig. A-3

Montering

Monteringsdiagram til støvsugeren

-  Klik

Fig. B-1

Diagram over montering af 2-i-1 opladnings- og opbevaringsbeslaget

1. Bunden af monteringskabelonens klistermærke skal være i vater og mindst 115 cm fra jorden.
2. Brug en boremaskine med et 8 mm bor til at bore et hul i hver mærke på monteringskabelonen, og sæt derefter en rawlplug i hvert hul.

- Tilpas hullerne på ophænget med hullerne i væggen. Spænd ophænget fast på væggen med de medfølgende skruer.

Fig. B-2

Bemærk:

- 2-i-1 opladnings- og opbevaringsophænget er ekstraudstyr. Det kan bruges efter behov.
- 2-i-1 opladnings- og opbevaringsophænget skal monteres på et køligt og tørt sted med en stikkontakt i nærheden. Før monteringen skal du sikre dig, at der ikke er elektriske ledninger eller rør i rummet lige bagved, hvor vægophænget skal monteres.

Opladning

Bemærk:

- Oplad støvsugeren helt, før du bruger den første gang.
- Det tager cirka 4 timer at lade batteriet helt op.
- Støvsugning i Turbo-tilstand i en længere periode vil få batteriet til at varme op, hvilket øger opladningstiden. Lad støvsugeren køle af i 30 minutter, før den oplades.

Opladningsmetoder

Opladning af støvsugeren med opladeren

Fig. C-1

Opladning af støvsugeren på opladningsophænget

Bemærk: Vip maskinen som illustreret for at anbringe den på ladebeslaget.

Fig. C-2

Batteristatusdisplay

Display

Tallet på displayet repræsenterer det aktuelle batteriniveau i procent under opladning. Når tallet viser 100, er batteriet fuldt opladet.

Fig. C-3

LED-batteristatusindikator

Indikatorerne blinker hvidt under opladningen. Når opladningen er færdig, lyser indikatorerne hvidt.

Bemærk: Når støvsugeren er fuldt opladet, slukker indikatoren efter 5 minutter, og støvsugeren går i energibesparende tilstand.

Fig. C-4

Sådan bruges apparatet

Driftsmetoder

Vælg mellem to driftsmetoder til støvsugeren, som kan vælges ud fra dine egne behov.

Metode 1: Diskontinuerlig rengøringstilstand

Tryk og hold kontakten på støvsugeren inde for at aktivere denne tilstand, og slip den for at stoppe med det samme.

Fig. D-1

Metode 2: Løbende rengøringstilstand (lås til udløserknop)

Tryk på låsen til udløserkontakten for at sætte støvsugeren på løbende rengøring. Tryk på tænd/sluk-knappen igen for at holde støvsugeren på løbende rengøring.

Brug låsen til udløserkontakten, hvis du bliver træt i fingrene, når du holder kontakten nede.

Fig. D-2

Bemærk:

- I denne tilstand skal du kort trykke på tænd/sluk-kontakten for at standse driften eller starte igen, og støvsugerens arbejdstilstand ændres ikke.
- Tryk på låsen til udløserkontakten igen for at afbryde kontinuerlig rengøringstilstand.

Skift af sugeniveau

Tryk på knappen  for at skifte mellem auto og turbo.

Når apparatet sættes på turbo-funktionen, lyser alle de vifteformede ikoner hvidt.

Kun i Automatisk tilstand ændres sugestykken og farven på det vifteformede ikon i takt med mængden af indåndet støv.

Brug af forskelligt tilbehør

Smart børste til flere overflader

Bemærk:

- Den smarte børste til flere overflader kan sættes direkte på støvsugeren.
- Når apparatet starter, tændes lyset foran børsterullen automatisk, hvilket er praktisk i brug.
- Når du bruger den på babylegemåtter, tæpper eller til støvsugning af kaffebønner, popmajs og andre piller, skal du tænde for kontakten på børsten.
- Sluk for kontakten, når du støvsuger på fliser, trægulve eller andre hårde overflader.

Fig. D-3

Blød rullebørste

Velegnet til rengøring af hårde gulve såsom marmor og gulve.

Fig. D-4

Bredt kombinationsværktøj

Beregnet til støvsugning af støv fra gardiner, tastaturer, lofter, sofaer, køretøjsinteriør, sofa borde og lignende.

Fig. D-5

Motoriseret minibørste

Til støvsugning af snavs, dyrehår og andet genstridigt affald fra sofaer, sengetøj og andre stofoverflader.

Bemærk: Det anbefales ikke at støvsuge på skrøbelige overflader, såsom silke.

Fig. D-6

Fleksibel adapter

Bøjning og forlængelse af stangen med et enkelt klik så den nemt kan nå under lavtliggende møbler, såsom senge og sofaer.

Fig. D-7

Fleksibelt kombinationsværktøj

Bøjeligt og indtrækkeligt børstemundstykke, som gør det nemmere at støvsuge på snævre steder.

Fig. D-8

Bemærk:

- Hvis en roterende del sætter sig fast, kan støvsugeren automatisk slukke. Fjern eventuelle fastklemte genstande, så enheden kan fungere normalt.
- Hvis batteriet overophedes, slukker støvsugeren automatisk. Vent, indtil batteritemperaturen er normal igen, så vil støvsugeren fungere normalt.

Pleje og vedligeholdelse

Tips:

- Brug altid originale dele, så garantien ikke annulleres.
- Hvis filteret eller dysen bliver tilstoppet, stopper støvsugeren med at virke kort efter at være blevet tændt. Rengør filteret og/eller dysen for at genoprette normale funktioner.
- Hvis støvsugeren ikke skal bruges i længere tid, skal du lade den helt op, afbryde opladeren og opbevar den på et køligt sted med lav luftfugtighed, uden for direkte sollys. For at undgå overafledning af batteriet skal du genoplade støvsugeren mindst en gang hver tredje måned.

Rengøring af støvsugeren

Tør støvsugeren af med en blød, tør klud.

Rengøring af støvkoppen, forfilteret og cyklonenheden

1. Tryk på udløserknappen til støvkoppens bunddæksel, og tøm derefter indholdet.
2. Tryk udløserkontakten til støvkoppen i pilens retning, og tag derefter forsigtigt støvkoppen af støvsugeren.

Bemærk:

- Støvsugerens rengøringsevne reduceres, hvis støvkoppen fyldes op til "MAX"-mærket. Tøm støvkoppen i tide, så støvsugeren virker optimalt.
 - Før du tømmer koppen, skal du først afbryde støvsugeren fra strømmen, og tryk ikke på dens tænd/sluk-knap.
3. Fjern først forfilteret, løft derefter håndtaget på cyklonenheden, og drej det mod uret, indtil det stopper, og træk derefter for at løfte cyklonenheden ud.
 4. Tør støvkoppen af med en blød, våd klud. Vær opmærksom på at vride kluden ud før brug.

⚠ For at reducere risikoen elektrisk stød, må støvkoppen ikke skylles under vand.

5. Skyl cyklonenheden og forfilteret, indtil de er rene. Efter vask lufttørres de i mindst 24 timer.

- ① Samling af cyklon
- ② Forfilter

Fig. E-1-Fig. E-5

Bemærk: Det anbefales at rengøre forfilteret mindst en gang hver 3. måned og cyklonsystemet mindst en gang hver 6. måned.

Montering af støvkoop, forfilter og cyklonsamling

1. Sæt cyklonenheden lodret ind i støvkoppen. Sørg for at håndtaget på cyklonenheden flugter med åbningen på venstre side af støvkoppen. Drej

håndtaget med uret, indtil des låses fast, og vip derefter håndtaget nedad.

2. Placer forfilteret med forsiden opad i cyklonsamlingen.
3. Vip støvkoppen en smule, så dens åbning flugter med klemmen på støvsugeren. Tryk derefter forsigtigt på støvkoppen, indtil den klikker på plads.

Fig. E-6-Fig. E-7

Rengøring af filteret

1. Fjern støvkoppen som vist på figuren.
2. **Fjern filteret fra støvsugeren ved at trække det ned i retningen som vist på figuren.**
3. **Rengør filteret med rent vand. Sørg for at dreje filteret 360° for grundigt at fjerne alt støv, der sidder fast i filteret. Bank let på filteret flere gange for at fjerne eventuelt snavs.**
4. **Lad filteret lufttørre i 24 timer.**

Fig. E-8-Fig. E-11

Bemærk:

- Det anbefales at rengøre filteret hver 4. til 6. måned.
- Brug kun rent vand til at vaske filteret. Brug ikke vaskemiddel.
- Forsøg ikke at rengøre filteret med en børste eller finger.

Montering af filteret

1. Sæt filteret i støvsugeren og tryk forsigtigt nedad, som vist.
2. Monter støvkoppen igen.

Fig. E-12-Fig. E-13

Rengøring af den Smarte børsterulle til flere overflader

1. Drej låsen mod uret, indtil den stopper, og fjern derefter børsterullen fra børsten.
2. Brug en saks til at klippe de hår og fibre af, der sætter sig fast på børsten. Tør støvet af indhakkert og det gennemsigtige

låg med en tør klud eller køkkenrulle. Tør fuldstændigt af før brug.

3. Når den er snavset, skylles børsterullen med rent vand, indtil den er ren.
4. Stil den roterende børste oprejst i mindst 24 timer, indtil den er fuldstændigt tør.

Fig. E-14-Fig. E-17

Rengøring af den bløde rullebørste

1. Som vist på billedet skal du trykke på børsterullens frigørelsesknop for at fjerne rullen fra åbningen.
2. Brug en saks til at klippe de hår og fibre af, der sætter sig fast på den roterende børste og hjulene. Tør støvet af indhakked og det gennemsigtige låg med en tør klud eller køkkenrulle. Tør fuldstændigt af før brug.
3. Når den er snavset, skylles børsterullen med rent vand, indtil den er ren.
4. Stil den roterende børste oprejst i mindst 24 timer, indtil den er fuldstændigt tør.

Fig. E-18-Fig. E-21

Rengøring af den motoriserede minibørste

1. Brug en mønt som vist til at dreje låsen mod uret, indtil du hører et klik.
2. Når du har låst den motoriserede minibørste op, skal du fjerne børsterullen og derefter skylle og rengøre den.
3. Stil børsterullen oprejst i et godt ventileret område i mindst 24 timer, indtil den er fuldstændigt tør.
4. Når børsterullen er tør, monterer du den igen ved at følge demonteringstrinene i omvendt rækkefølge.

Fig. E-22-Fig. E-25

Batteripakke

Støvsugeren indeholder en aftagelig genopladelig litium-ion batteripakke, som har et begrænset antal genopladningscyklusser. Efter længere tids brug kan batteripakken muligvis ikke længere holde en opladning. Hvis dette sker, betyder det, at batteripakken har nået slutningen af sin livscyklus og skal udskiftes.

1. Tryk på batteriudløserknappen, og skub batteripakken til højre som vist for at fjerne den.
2. Monter den nye batteripakke.

Fig. E-26

Specifikationer

Støvsuger			
Model	VTV97A	Ladespænding	34 V ===
Nominel effekt	570 W	Nominel spænding	29,6 V ===
Opladningstid	Ca. 4 timer		
Smart børste til flere overflader			
Model	VMB9		
Nominel effekt	40 W	Nominel spænding	25,2 V ===
Blød rullebørste			
Model	ASF4		
Nominel effekt	40 W	Nominel spænding	25,2 V ===
Motoriseret minibørste			
Model	VMM4		
Nominel effekt	20 W	Nominel spænding	25,2 V ===
Oplader			
Model	ZD024M340090EU: E-TEK Electronics Manufactory Co., LTD TPQ-88E340090VW01: Shenzhen Tianyin Electronics Co., Ltd KL-WE340090-G2: Xiamen Keli Electronics Co., Ltd.	Gennemsnitlig aktiv effektivitet	87,01%
Indgang	100 - 240 V ~ 50-60 Hz, 0,8 A maks.	Effektivitet ved lav belastning (10 %)	77,01%
Udgang	34 V === 0,9 A 30,6 W	Strømförbrug uden belastning	0,1 W
Model	XHD045-340090EUV: FOSHAN CITY SHUNDE DISTRICT XINHUIDA ELECTRONIC CO.LTD	Gennemsnitlig aktiv effektivitet	87,01%
Indgang	100-240 V~ 50/60 Hz 1,5 A	Effektivitet ved lav belastning (10 %)	77,01%
Udgang	34 V === 0,9 A 30,6 W	Strømförbrug uden belastning	0,1 W

Genopladelig litium-ion batteripakke			
Model	P2033-8S1P-GYA/V2312-8S1P-BWA/V2312-8S1P-BWB		
Nominal spænding	29,6 V ===	Nominal kapacitet	2900 mAh
Energi	81,4 Wh	Nominal kapacitet	2750 mAh
	Slukket tilstand (støvsuger)	Standbytilstand (oplader)	Standbytilstand (støvsuger+oplader)
Strømforbrug	≤ 0,5 W		
Tid til aktivering af tilstanden	≤ 20 min.		

Lithium-ion batteripakken indeholder stoffer, der er skadelige for miljøet. Før du bortskaffer støvsugeren, skal du fjerne batteripakken, derefter kassere den eller genbruge den i overensstemmelse med lokale love og regler i det land eller område, den bruges i.





OFTE STILLEDE SPØRGSMÅL (FAQ)

Se nedenstående tabel, hvis støvsugeren ikke fungerer korrekt.

Fejl	Mulige årsager	Løsninger
Støvsugeren virker ikke.	Støvsugeren er løbet tør for batteri eller har lav strøm.	Oplad støvsugeren helt, og fortsæt derefter med at bruge den.
	Beskyttelsestilstand for overophedning udløst af en blokering.	Rengør sugeåbninger eller luftkanal. Vent, indtil støvsugeren er afkølet, og genaktiver den derefter.
	Sugeåbning eller luftkanal er blokeret.	Fjern enhver blokering fra sugeåbningen eller luftkanalen.
Svag sugekraft.	Støvkoppen er fuld, og/eller filterenheden er tilstoppet.	Tøm støvkoppen, og rengør filterenheden.
	Tilbehøret er blokeret.	Fjern enhver blokering i tilbehøret.
Motoren laver en mærkelig lyd.	Hovedsugeåbning eller forlængerstang er blokeret.	Fjern enhver blokering i hovedsugeåbningen eller forlængerstangen.
Den første indikator lyser rød, når du tænder støvsugeren.	Batteripakken er beskadiget.	Kontakt eftersalgsserviceafdelingen for vedligeholdelse.
Den første indikator blinker rød, når støvsugeren oplades.	Opladeren er inkompatibel.	Brug kun den originale oplader til at oplade støvsugeren.
Batteriindikatoren lyser ikke under opladning.	Opladeren sidder ikke korrekt i støvsugeren.	Kontroller, om opladeren er sat korrekt i støvsugeren.
	Batteriet er fuldt opladet og gik i dvaletilstand.	Støvsugeren kan bruges normalt.
	Hvis problemet fortsætter efter at have udelukket ovenstående to muligheder, bedes du kontakte eftersalgsserviceafdelingen for vedligeholdelse.	
Støvsugeren oplader langsomt.	Batteritemperaturen er for lav eller for høj.	Vent, indtil batteriets temperatur vender tilbage til normal, og fortsæt derefter med at bruge støvsugeren.
LED-lysene på den smarte børste til flere overflader virker ikke.	LED-lysene er beskadiget.	Kontakt eftersalgsserviceafdelingen for vedligeholdelse.

Fejlfinding

Hvis støvsugeren ikke fungerer korrekt, vil displayet vise en fejlmeddelelse. Se fejlfindingstabellen for at finde din løsning.

Fejlikon	Status	Fejlmeddelelse	Løsninger
	Blinker rød	Advarsel om høj temperatur	Vent og fortsæt med at bruge den når motortemperaturen er normal.
	Blinker orange	Børsterulle sidder fast	Se afsnittet om vedligeholdelsesvejledningen [Rengøring af børste til flere overflader] for at rengøre fibermaterialet og hårene, der er viklet rundt om børsterullen.
	Blinker orange	Luftkanal blokeret	Kontroller, om støvkoppen, forlængerstangen eller børsten er blokeret.
	Blinker orange	Filteret skal udskiftes	Udskift filteret i god tid. Når du har skiftet filteret, skal du holde denne knap nede i 3 sekunder for at nulstille filteret.
	Lyser orange	Filter demonteret	Sørg for, at filteret og forfilteret er monteret korrekt.
	Konstant rødt	Fejl	Kontakt eftersalgssafdelingen for vedligeholdelse.

Hvis en af fejlkoderne fra E0 til E4 vises på displayet, bedes du kontakte vores eftersalgsservice for reparation.

WEEE-oplysninger



Alle produkter, der bærer dette symbol, er affald af elektrisk og elektronisk udstyr (WEEE som i direktiv 2012/19/EU), som ikke må blandes med usorteret husholdningsaffald. I stedet bør du beskytte menneskers sundhed og miljøet ved at aflevere dit brugte udstyr til et udpeget indsamlingssted til genbrug af affald af elektrisk og elektronisk udstyr, udpeget af regeringen eller lokale myndigheder. Korrekt bortskaffelse og genbrug vil hjælpe med at forhindre potentielle negative konsekvenser for miljøet og menneskers sundhed. Kontakt installatøren eller de lokale myndigheder for mere information om placeringen samt vilkår og betingelser for sådanne indsamlingssteder.

Virheellisestä käytöstä johtuvien onnettomuuksien, kuten sähköiskujen tai tulipalon, välttämiseksi lue tämä ohjekirja huolellisesti ennen käyttöä ja säilytä se myöhempää käyttöä varten.

Varoitus

- Tätä laitetta eivät saa käyttää alle 8-vuotiaat lapset tai henkilöt, joiden fyysinen, aisteihin liittyvä tai älyllinen toimintakyky on rajoittunut tai joilla on vähän kokemusta tai tietoa laitteiden käytöstä. Näin varmistetaan laitteen turvallinen käyttö ja vältetään mahdolliset riskit. Lapset eivät saa tehdä puhdistus- ja huoltotoimenpiteitä ilman valvontaa.
- Imuri ei ole lelu. Lapset eivät saa leikkiä tuotteella tai käyttää sitä. Ole varovainen, kun käytät imuria lasten lähellä. Älä anna lasten siivota tai huoltaa imuria, elleivät heidän vanhempansa tai huoltajansa valvo heitä.
- Älä käytä imuria ulkona tai märillä pinnoilla. Käytä imuria ainoastaan sisätiloissa kuivilla pinnoilla. Älä koske pistokkeeseen tai mihinkään imurin osaan märillä käsillä.
- Tulipalon, räjähdysten tai loukkaantumisen vaaran vähentämiseksi, varmista, että litiumakku ja lataussovitin ovat vahingoittumattomia ennen käyttöä. Älä käytä imuria, jos litiumakku tai laturi on vaurioitunut.
- Harjaspäät, akku, jatkovarsi, metalliliittimen tappi ja imuri ovat sähköä johtavia, eikä niitä saa upottaa veteen tai muuhun nesteeseen. Varmista, että kuivaat kaikki suodattimet puhdistuksen jälkeen.
- Sammuta imuri ennen älykkään monipintaharjan puhdistamista liikkuvien osien aiheuttamien vammojen välttämiseksi. Älykäs monipintaharja, pölysäiliö ja suodatin on asennettava oikein ennen imurin käyttöä.
- Käytä vain alkuperäistä latausmuuntajaa. Älä koskaan käytä muuta kuin alkuperäistä latausmuuntajaa, koska tämä voi johtaa litiumakun syttymiseen.
- Älä käytä imuria syttyvien tai palavien nesteiden, kuten bensiini, bensiinin, valkaisuaineen, ammoniakkin, viemärinpuhdistusaineiden tai muiden nesteiden imurointiin.
- Älä käytä imuria kipsilevyn palojen, tuhkan, kuten tulisijan tuhkan tai savukkeiden tai palavien materiaalien, kuten hiilten, savuketumppien tai tulitikkujen imurointiin.
- Tarkista siivottava alue ennen käyttöä. Vältä aukkojen tukkeutuminen siivoamalla isommat paperit, sylkipallot, muoviset liinat tai terävät esineet (kuten lasi, naulat, ruuvit, kolikot jne.) ja muut aukkoja suuremmat esineet.
- Pidä hiukset, löysät vaatteet, sormet ja muut kehon osat poissa imurin aukoista ja liikkuvista osista. Älä suuntaa letkua, vartta tai työkaluja silmiäsi tai korvasi kohti äläkä laita niitä suuhusi.
- Älä laita mitään esineitä imurin aukkoihin. Älä käytä imuria, jos jokin aukko on tukossa. Pidä puhtaana pölystä, nukasta, karvoista ja muista mahdollisesti ilmavirtaa rajoittavista esineistä.
- Älä aseta imuria nojaamaan tuolia, pöytää tai muuta epävakaa pintaa vasten, koska tämä voi aiheuttaa vaurioita laitteelle tai henkilövahinkoja. Jos imuri vaurioituu kaatumisesta tai on muuten viallinen, ota yhteyttä valtuutettuun huoltoon. Älä koskaan yritä purkaa laitetta itse.

- Kaikkia ohjekirjan ohjeita akun lataamiseen täytyy noudattaa tarkasti. Virheellinen akun lataaminen määritetyllä lämpötila-alueella voi vaurioittaa akkua.
- Käytä ainoastaan valmistajan suosittelemia lisävarusteita ja varaosia.
- Varmista, että imurin pistoke on irrotettu pistorasiasta, kun sitä ei käytetä pidempään aikaan sekä ennen huoltoja ja korjauksia.
- Ole erityisen varovainen, kun käytät imuria portaiden siivoamiseen.
- Älä asenna, lataa tai käytä laitetta ulkona, kylpyhuoneessa tai uima-altaan lähellä.
- Tulipalovaroitus: Älä levitä minkäänlaisia hajusteita imurin suodattimeen. Tämän tyyppisten tuotteiden tiedetään sisältävän syttyviä kemikaaleja, jotka voivat aiheuttaa imurin syttymisen.
- Käytä vain alkuperäistä laturia (malli ZD024M340090EU/TPQ-88E340090VW01/KL-WE340090-G2/XHD045-340090EUV). Tämän noudattamatta jättäminen voi aiheuttaa litiumioniakun syttymisen.
- Käytä vain hyväksytyä akkutyyppejä (malli P2033-8S1P-GYA/V2312-8S1P-BWA/V2312-8S1P-BWB). Tämän noudattamatta jättäminen voi aiheuttaa litiumioniakun syttymisen.
- Jos akun materiaalia on päässyt vuotamaan, poista henkilöt alueelta, kunnes akku on jäähtynyt ja höyryt haihtuneet.
- Poista vaaralliset kaasut järjestämällä mahdollisimman tehokas ilmanvaihto ja vältä iho- ja silmäkosketuksia tai höyryjen hengittämistä.
- Poista roiskunut neste imeytysaineella ja hävitä jäte.
- Älä käytä ja varastoi äärimmäisen kuumissa tai kylmissä ympäristöissä (alle 0 °C / 32 °F tai yli 40 °C / 104 °F). Lataa johdoton imuri yli 0 °C / 32 °F ja alle 40 °C / 104 °F lämpötilassa.
- Tämä laite on suunniteltu ainoastaan kotikäyttöön.

Dreame Trading (Tianjin) Co., Ltd. vakuuttaa, että laite noudattaa sovellettavia eurooppalaisia direktiivejä, standardeja ja niiden lisäyksiä. Täydellinen EU-vaatimustenmukaisuusvakuutus on saatavilla osoitteessa <https://global.dreameotech.com>

Yksityiskohtainen sähköinen käyttöohje on saatavilla osoitteessa <https://global.dreameotech.com/pages/user-manuals-and-faqs>

Tuotekuvaus

Huomaa: Tämän käyttöoppaan kuvat ovat vain havainnollistavia. Todellinen tuote voi poiketa kuvasta.

Lisätarvikkeet

1. Taipuisa sovitin
2. Leveä yhdistelmätyökalu
3. Moottoroitu miniharja
4. Älykäs monipintaharja
5. Pehmeä rullaharja
6. Jatkovarsi
7. Taipuisa yhdistelmätyökalu
8. Laturi
9. 2-in-1-lataus- ja säilytysteline (sisältää 2 ruuvia, 2 ruuvitulppaa, 1 asennusmallitarran)



Kuva A-1

Osien nimitykset

1. Antistaattinen kahva
2. Näyttö
3. Jatkovarren vapautuspainike
4. Jatkovarsi
5. Älykäs monipintaharja
6. Latausportti
7. LED Akun lataustason ilmaisin
8. Akun vapautuspainike
9. Päälle/Pois-kytkin
 - Paina käynnistääksesi
 - Vapauta sammuttaaksesi
10. Pölysäiliö
11. Pölysäiliön pohjan vapautuspainike
12. Harjan vapautuspainike

Kuva A-2

Näytön esittely

-  Korkean lämpötilan varoitus
-  Rullaharja jumissa
-  Ilmakanava tukossa

 Virhe

 Suodatin on poistettu/Suodatin on vanhenemassa

 Latauksen / akun alhaisen lataustason merkkivalo

- Vilkkuva punainen: Akun varaus ≤ 10 %
- Pulsoiva punainen: Akun varaus ≤ 10 % (lataa)
- Vilkkuva vihreä: Akun varaus > 10 % (lataa)

1. Lukitustila
2. Imutehokytkin
Paina lyhyesti vaihtaaksesi imutehon.
3. Lukitustilan laukaisin
Paina lyhyesti päästäksesi lukitukseen tai poistuaksesi siitä.
4. Akun varaus prosentteina Kun näytössä näkyy "LO", se tarkoittaa, että akun varaus on alle 10 %.
5. Imutaso/pölytaso
Viuhkanmuotoisen kuvakkeen väri muuttuu pölyn määrän mukaan reaaliajassa.
 - Punainen: Korkea
 - Oranssi: Keskitaso
 - Vihreä: Matala

Kuva A-3

Asennus

Imurin asennuskaavio

 Napsahdus

Kuva B-1

2-in-1-lataus- ja säilytystelineen asennuskaavio

1. Asennusmallitarran pohjan on oltava tasainen ja vähintään 115 cm maanpinnasta.
2. Poraa porakoneella 8 mm:n poranterällä reikä kuhunkin asennusmallitarran merkkiin, ja aseta sitten seinäteline reikiin.

3. Kohdista kiinnikkeen asennusreiät seinässä olevien reikien kanssa. Kiinnitä teline seinään mukana toimitetuilla ruuveilla.

Kuva B-2

Huomaa:

- 2-in-1-lataus- ja säilytysteline on valinnainen lisävaruste. Voit asentaa sen tarpeidesi mukaan.
- 2-in-1-lataus- ja säilytysteline on asennettava viileään ja kuivaan paikkaan, jossa on pistorasia lähellä. Varmista ennen asennusta, että suoraan telineen asennuspaikan takana olevassa tilassa ei ole sähköjohtoja tai putkia.

Lataus

Huomaa:

- Lataa imuri täyteen ennen sen ensimmäistä käyttökertaa.
- Täysi lataus vie noin 4 tuntia.
- Imurointi turbotilassa pidemmän aikaa aiheuttaa akun lämpenemistä, mikä pidentää latausaikaa. Anna imurin jäähtyä 30 minuuttia ennen sen lataamista.

Lataustavat

Imurin lataus laturilla

Kuva C-1

Imurin lataus lataustelineessä

Huomio: kallista laitetta kuvan mukaisesti asettaaksesi sen lataustelineeseen.

Kuva C-2

Akun tilanäyttö

Näyttö

Luku näytössä vastaa tämän hetkestä akun varaustasoa prosentteina latauksen aikana. Kun luku on 100, on akku ladattu täyteen.

Kuva C-3

Akun varauksen LED-ilmaisim

Latauksen aikana merkkivalot vilkkuvat valkoisina. Kun lataus on valmis, merkkivalot pysyvät valkoisina.

Huomaa: Kun imuri on ladattu täyteen, merkkivalo sammuu 5 minuutin kuluttua ja imuri siirtyy energiansäästötilaan.

Kuva C-4

Käyttö

Toimintatavat

Imurissa on kaksi toimintatapaa, jotka voidaan valita omien tarpeidesi mukaan.

Tapa 1: Jaksoittainen siivous

Paina ja pidä imurin kytkintä painettuna ottaaksesi tämän tilan käyttöön ja vapauta se pysäyttääksesi sen välittömästi.

Kuva D-1

Tapa 2: Jatkuva siivous (liipaisinkytkimen lukitus)

Paina liipaisinkytkimen lukitusta siirtyäksesi jatkuvaan siivoustilaan ja paina sitten lyhyesti virtapainiketta pitääksesi imurin jatkuvassa siivoustilassa.

Käytä liipaisinkytkimen lukitusta vapauttaaksesi sormesi kytkimen pitämisestä johtuvasta rasituksesta.

Kuva D-2

Huomaa:

- Paina tässä tilassa lyhyesti virtakytkintä keskeyttääksesi toiminnan tai aloittaaksesi sen uudelleen, jolloin imurin toimintatila ei muutu.
- Paina liipaisinkytkimen lukitusta uudelleen poistuaksesi jatkuvasta siivoustilasta.

Imutehon säätäminen

Paina O-painiketta  vaihtaaksesi automaatti- ja turbo-tilojen välillä.

Turbotilassa kaikki tuulettimen muotoiset kuvakkeet palavat valkoisina.

Vain Automaattitilassa imuteho ja tuulettimen muotoisen kuvakkeen väri muuttuvat pölyn määrän mukaan.

Eri lisävarusteiden käyttäminen

Älykäs monipintaharja

Huomaa:

- Älykäs monipintaharja voidaan kiinnittää suoraan imuriin.
- Kun laite käynnistyy, harjarullan edessä olevat valot syttyvät automaattisesti, mikä on kätevää sitä käytettäessä.
- Kun käytetään vauvan alustojen, mattojen tai kahvipapujen, maissinsiementen ja muiden vastaavien imurointiin, kytke harja päälle.
- Laattojen, puulattioiden ja muiden koviin pintojen imuroinnissa kytke harja pois päältä.

Kuva D-3

Pehmeä rullaharja

Soveltuu koviin lattioiden, kuten marmorin ja laattojen, puhdistukseen.

Kuva D-4

Leveä yhdistelmätyökalu

Verhojen, näppäimistöjen, kattojen, sohvien, ajoneuvojen sisätilojen, sohvapöytien jne. imurointiin.

Kuva D-5

Moottoroitu miniharja

Lian, eläinten karvojen ja muun tiukassa olevien roskien imurointiin sohvalta, vuodevaatteista ja muilta kangaspinnoilta.

Huomaa: Herkkien pintojen, kuten silkin, imurointia ei suositella.

Kuva D-6

Taipuisa sovitin

Napsautuksella taiputettavan ja jatkettavan varren avulla saavutetaan helposti matalien huonekalujen, kuten vuoteet ja sohvut, alla olevat alueet.

Kuva D-7

Taipuisa yhdistelmätyökalu

Taiputettava ja sisäänvedettävä harjasuutin on joustavampi kapeiden rakojen imurointiin.

Kuva D-8

Huomaa:

- Jos jokin pyörivä osa juuttuu, imuri saattaa sammua automaattisesti. Poista mahdolliset jumiin jääneet esineet, jotta laite voi toimia normaalisti.
- Kun akku ylikuumentuu, imuri sammuu automaattisesti. Odota, kunnes akun lämpötila palautuu normaaliksi, niin imuri toimii normaalisti.

Hoito ja ylläpito

Vinkkejä:

- Käytä aina alkuperäisiä varaosia, jotta takuu pysyy voimassa.
- Jos suodatin tai suutin tukkeutuu, imuri lakkaa toimimasta pian käynnistyksen jälkeen. Puhdista suodatin ja/tai suutin palauttaaksesi normaali toiminta.
- Jos imuria ei käytetä pitkään aikaan, lataa se täyteen, irrota laturi ja säilytä sitä viileässä, kuivassa paikassa poissa suorasta auringonvalosta. Lataa imuri vähintään kolmen kuukauden välein välttääksesi ylipurkautumisen.

Imurin puhdistus

Pyyhi imuri pehmeällä kuivalla liinalla.

Pölysäiliön, esisuodattimen ja sykloniyksikön puhdistaminen

1. Paina pölysäiliön pohjan vapautuspainiketta ja tyhjennä sisältö.
2. Työnnä pölysäiliön vapautuskytkintä nuolen osoittamaan suuntaan ja irrota pölysäiliö varovasti imurista.

Huomaa:

- Imurin puhdistuskyky heikkenee, jos pölysäiliö täytetään "MAX"-merkkiin asti. Jos haluat palauttaa suorituskyvyn, tyhjennä pölysäiliö ajoissa.
- Varmista ennen säiliön tyhjentämistä, että imuri on irrotettu sähköverkosta, äläkä paina sen virtapainiketta.
- 3. Irrota ensin esisuodatin, nosta sitten sykloniyksikön kahvaa ja käännä sitä vastapäivään, kunnes se pysähtyy, ja nosta sykloniyksikkö ulos vetämällä.
- 4. Pyyhi pölysäiliö pehmeällä kuivalla liinalla. Muista vääntää liina kuivaksi ennen käyttöä.

⚠ Älä huuhtele pölysäiliötä vedellä sähköiskuvaara vähentämiseksi.

5. Huuhtele sykloniyksikköä ja esisuodatinta, kunnes ne ovat puhtaat. Anna niiden kuivua pesun jälkeen vähintään 24 tuntia.

- ① Sykloniyksikkö
- ② Esisuodatin

Kuva E-1 Kuva E-5

Huomaa: Esisuodatin suositellaan puhdistettavaksi vähintään 3 kuukauden välein ja syklonijärjestelmä vähintään 6 kuukauden välein.

Pölysäiliön, esisuodattimen ja sykloniyksikön asennus

1. Aseta syklonikokoonpano pölysäiliöön pystysuoraan ja varmista, että sykloniyksikön kahva osuu aukkaan pölysäiliön vasemmalla puolella. Käännä kahvaa myötäpäivään, kunnes se lukittuu, ja käännä sitten kahva alas.
2. Aseta esisuodatin sykloniyksikköön etupuoli ylöspäin.
3. Kallista pölysäiliötä hieman niin, että aukko on linjassa imurin pidikkeen kanssa. Työnnä sitten pölysäiliötä varovasti, kunnes se napsahtaa paikalleen.

Kuva E-6 Kuva E-7

Suodattimen puhdistus

1. Irrota pölysäiliö kuvassa osoitetulla tavalla.
2. Irrota suodatin imurista vetämällä sitä alas kuvassa osoitettuun suuntaan.
3. Puhdista suodatin puhtaalla vedellä. Varmista, että käännät suodatinta 360°, jotta kaikki suodattimeen tarttunut pöly saadaan poistettua huolellisesti. Napauta suodatinta kevyesti useita kertoja ylimääräisen lian poistamiseksi.
4. Anna suodattimen kuivua 24 tuntia.

Kuva E-8 Kuva E-11

Huomaa:

- Suodattimen puhdistaminen 4-6 kuukauden välein on suositeltavaa.
- Käytä ainoastaan puhdasta vettä suodattimen pesuun. Älä käytä puhdistusaineita.
- Älä yritä puhdistaa suodatinta harjalla tai sormin.

Suodattimen asennus

1. Aseta suodatin imuriin ja paina varovasti alaspäin kuvan mukaisesti.
2. Asenna pölysäiliö takaisin.

Kuva E-12 Kuva E-13

Älykkään monipintaharjan puhdistaminen

1. Käännä lukitusta vastapäivään, kunnes se pysähtyy, ja irrota harjarulla harjasta.
2. Leikkaa harjaan tarttuneet karvat ja kuidut saksilla. Pyyhi pöly lovesta ja läpinäkyvästä kannesta kuivalla liinalla tai paperipyyhkeellä. Kuivaa huolellisesti ennen käyttöä.
3. Kun se on likainen, huuhtelee harjarullaa puhtaalla vedellä, kunnes se on puhdas.
4. Aseta harjarulla pystyasentoon vähintään 24 tunniksi, kunnes se on täysin kuiva.

Kuva E-14 Kuva E-17

Pehmeän harjarullan puhdistaminen

1. Paina kuvan osoittamalla tavalla harjarullan vapautuspainiketta irrottaaksesi sen aukosta.
2. Leikkaa saksilla harjarullaan ja pyöriin tarttuneet karvat ja kuidut pois. Pyyhi pöly lovesta ja läpinäkyvästä kannesta kuivalla liinalla tai paperipyyhkeellä. Kuivaa huolellisesti ennen käyttöä.
3. Kun se on likainen, huuhtelee harjarullaa puhtaalla vedellä, kunnes se on puhdas.
4. Aseta harjarulla pystyasentoon vähintään 24 tunniksi, kunnes se on täysin kuiva.

Kuva E-18 Kuva E-21

Moottoroidun minisuulakkeen puhdistus

1. Käytä kolikkoa kuvan mukaisesti kiertämään lukitusta vastapäivään, kunnes kuulet naksahduksen.
2. Kun olet vapauttanut motorisoidun miniharjan, irrota harjarulla, huuhtelee ja puhdistaa se.
3. Aseta harjarulla pystyasentoon hyvin tuuletettuun tilaan vähintään 24 tunniksi, kunnes se on täysin kuiva.
4. Kun rullaharja on kuivunut, asenna se takaisin purkamisvaiheiden päinvastaisessa järjestyksessä.

Kuva E-22 Kuva E-25

Akku

Imuri sisältää irrotettavan, uudelleen ladattavan litiumioniakun, jossa on rajallinen määrä latausykliä. Käytön jatkuttua pidemmän aikaa akku ei välttämättä pysty pitämään latausta. Jos näin käy, se tarkoittaa, että akun elinkaari on lopussa ja se täytyy vaihtaa.

1. Paina akun vapautuspainiketta ja liu'uta akku oikealle kuvan mukaisesti irrottaaksesi sen.
2. Asenna uusi akku.

Kuva E-26

Tekniset tiedot

Imuri			
Malli	VTV97A	Latausjännite	34 V ===
Nimellisteho	570 W	Mitoitusjännite	29,6 V ===
Latausaika	N. 4 tuntia		
Älykäs monipintaharja			
Malli	VMB9		
Nimellisteho	40 W	Mitoitusjännite	25,2 V ===
Pehmeä rullaharja			
Malli	ASF4		
Nimellisteho	40 W	Mitoitusjännite	25,2 V ===
Moottoroitu miniharja			
Malli	VMM4		
Nimellisteho	20 W	Mitoitusjännite	25,2 V ===
Laturi			
Malli	ZD024M340090EU: E-TEK Electronics Manufactory Co., LTD TPQ-88E340090VW01: Shenzhen Tianyin Electronics Co., Ltd KL-WE340090-G2: Xiamen Keli Electronics Co., Ltd.	Keskimääräinen tehokkuus	87,01 %
Syöttö	100-240 V ~ 50-60 Hz, 0,8 A enint.	Tehokkuus pienellä kuormalla (10 %)	77,01 %
Ulostulo	34 V === 0,9 A 30,6 W	Tehonkulutus ilman kuormaa	0,1 W
Malli	XHD045-340090EUV: FOSHAN CITY SHUNDE DISTRICT XINHUIDA ELECTRONIC CO.LTD	Keskimääräinen tehokkuus	87,01 %
Syöttö	100-240 V ~ 50/60 Hz 1,5 A	Tehokkuus pienellä kuormalla (10 %)	77,01 %
Ulostulo	34 V === 0,9 A 30,6 W	Tehonkulutus ilman kuormaa	0,1 W

Ladattava litiumioniakku			
Malli	P2033-8S1P-GYA/V2312-8S1P-BWA/V2312-8S1P-BWB		
Nimellisjännite	29,6 V ===	Nimelliskapasiteetti	2900 mAh
Energia	81,4 Wh	Määritetty kapasiteetti	2750 mAh
	Pois päältä -tila (imuri)	Valmiustila (laturi)	Valmiustila (imuri ja laturi)
Tehon kulutus	≤ 0,5 W		
Aika ehdon syöttämiseen	≤ 20 min		

Litiumioniakku sisältää ympäristölle haitallisia aineita. Ennen imurin hävittämistä irrota akku ja hävitä tai kierrätä se käyttömaan tai -alueen paikallisten lakien ja määräysten mukaisesti.

USEIN KYSYTYT KYSYMYKSET

Jos imuri ei toimi oikein, katso alla olevaa taulukkoa.

Vika	Mahdolliset syyt	Ratkaisut
Imuri ei toimi.	Imurin akku on tyhjä tai sen virta on vähissä.	Lataa imuri täyteen ja jatka sitten käyttöä.
	Ylilämpösuoja on lauennut tukoksen vuoksi.	Puhdista imuaukot tai ilmakehanava. Odota, kunnes imuri jäähtyy ja käynnistä se sitten uudelleen.
	Imuaukko tai ilmakehanava tukossa.	Poista esteet imuaukosta tai ilmakehanavasta.
Heikko imuteho.	Pölysäiliö on täynnä ja/tai suodatinyksikkö on tukossa.	Tyhjennä pölysäiliö ja/tai puhdista suodatinyksikkö.
	Lisävaruste on tukossa.	Puhdista kaikki tukokset lisävarusteesta.
Robotti pitää outoa ääntä.	Pääimuaukko tai jatkovarsi on tukossa.	Poista esteet pääimuaukosta tai jatkovarresta.
Ensimmäinen merkkivalo on punaisena imurin käynnistyksen jälkeen.	Akku on vaurioitunut.	Ota yhteyttä huoltopalveluun huoltoon varten.
Ensimmäinen merkkivalo vilkkuu punaisena imurin latauksen aikana.	Laturi ei ole yhteensopiva.	Käytä vain alkuperäistä laturia imurin lataamiseen.
Akun merkkivalo ei syty, kun laite on latauksessa.	Laturi ei kytkeydy hyvin imuriin.	Tarkista, onko laturi liitetty kunnolla imuriin.
	Akku on ladattu täyteen ja siirtyi lepotilaan.	Imuria voidaan käyttää normaalisti.
	Mikäli ongelma ei poistu edellä ilmoitetuilla toimenpiteillä, ota yhteyttä huoltopalveluun huoltoon varten.	
Imuri latautuu hitaasti.	Akun lämpötila on liian matala tai korkea.	Odota, kunnes akun lämpötila palautuu normaaliksi, ja jatka sitten imurin käyttöä.
Älykkään monipintaharjan LED-valot eivät toimi.	LED-valot ovat vaurioituneet.	Ota yhteyttä huoltopalveluun huoltoon varten.

Jos imuri ei toimi oikein, tulee näyttöruutuun virheilmoitus. Katso ratkaisu vianhakutaulukosta.

Virhesymboli	Tila	Virheilmoitus	Ratkaisut
	Vilkkuva punainen valo	Korkean lämpötilan varoitus	Odota ja jatka käyttöä, kun moottorin lämpötila on normaali.
	Vilkkuva oranssi valo	Rullaharja jumissa	Katso huolto-oppaan [Älykkään monipintaharjan puhdistaminen] -osasta ohjeet harjarullan ympärille kietoutuneiden kuitumateriaalien ja hiusten poistamiseksi.
	Vilkkuva oranssi valo	Ilmakanava tukossa	Tarkasta pölysäiliö, jatkovarsi tai harja tukoksen varalta.
	Vilkkuva oranssi valo	Suodatin on vanhenemassa	Vaihda suodatin ajoissa. Kun olet vaihtanut suodattimen, paina liipaisinkytkimen lukitusta ja pidä sitä painettuna 3 sekunnin ajan suodattimen nollaamiseksi.
	Oranssi valo palaa	Suodatin on poistettu	Varmista, että suodatin ja esisuodatin on asennettu oikein.
	Punainen valo palaa	Virhe	Ota yhteyttä huoltopalveluun huoltoa varten.
Jos näyttöön ilmestyy jokin virhekoodeista E0-E4, ota yhteyttä huoltopalveluun korjausta varten.			

WEEE-tiedot



Kaikki tällä symbolilla merkityt tuotteet ovat sähkö- ja elektroniikkalaiteromua (WEEE, direktiivin 2012/19/EU mukaisesti), eikä niitä saa hävittää kotitalouden sekajätteen mukana. Terveyden ja ympäristön suojelemiseksi vie hävitettävät laitteet sähkö- ja elektroniikkalaitteille tarkoitettuun, paikallisten viranomaisten määräämään keräys- ja kierrätyspisteeseen. Oikea jätteiden hävittäminen ja kierrätys auttavat ehkäisemään mahdollisia haitallisia vaikutuksia ympäristöön ja ihmisten terveyteen. Ota yhteyttä asentajaan tai paikallisiin viranomaisiin saadaksesi lisätietoja keräyspisteiden sijainnista ja ehdoista.

- The word "dreame" is the Abb.reviation of Dreame Technology Co., Ltd. and its subsidiaries in China. It is the transliteration of the company's Chinese name "追觅", which means striving for excellence in every endeavor and reflects the company's vision of continuous pursuit, exploration and search in technology.
- Das Wort "dreame" ist die Abkürzung von Dreame Technology Co., Ltd und seinen Tochterunternehmen in China. Es ist die Transliteration des chinesischen Namens "追觅" dieser Firma, was für das Streben nach Vollendung steht und die Vision des Unternehmens widerspiegelt, nämlich im Bereich der Technologie unaufhaltsam weiterzustreben, zu erforschen und entdecken.
- Dreame est l'abréviation de l'entreprise chinoise Dreame Technology Co. et ses filiales, qui est la traduction phonétique du nom chinois de l'entreprise, reflétant la vision de l'entreprise qui consiste à poursuivre, explorer et rechercher constamment les avancées technologiques.
- La parola "dreame" è l'Abb.reviiazione dell'azienda Dreame Technology Co., Ltd. e delle sue filiali in Cina. È la traslitterazione del nome cinese dell'azienda "追觅", che dimostra la continua ricerca, esplorazione e visione di ricerca dell'azienda nella tecnologia.
- La palabra "dreame" es la abreviatura de Dreame Technology Co., Ltd. y sus subsidiarias en China. Es la transliteración del nombre chino de "Dreame", que significa luchar por la excelencia en cada esfuerzo y refleja la visión de la compañía de continuamente buscar, explorar e investigar en tecnologías.
- Dreame — сокращённое название китайской компании Dreame Technology Co., Ltd. и её дочерних предприятий. Dreame является транслитерацией названия компании на китайском языке «追觅», в котором отражено корпоративное видение компании в сфере науки и технологий — непрерывный поиск, исследования и стремление к успеху.
- Słowo "dreame" to skrót od Dreame Technology Co., Ltd. i spółek w Chinach. Jest to transliteracja chińskiej nazwy firmy "追觅" co oznacza dążenie do doskonałości w każdym przedsięwzięciu, odzwierciedlając wizję firmy, jaką jest ciągłe prowadzenie, odkrywanie i poszukiwania w nauce i technologii.
- Het woord "dreame" is de afkorting van Dreame Technology Co., Ltd. en haar dochterondernemen in China. Het is de transliteratie van de Chinese naam van het bedrijf "追觅", wat betekent streven naar uitmuntendheid in elke inspanning en de visie van het bedrijf van continu nastreven, verkennen en zoeken in technologie weerspiegelt.

- دريم هي مؤسسة صينية ويطلق على شركة دريم للتكنولوجيا المحدودة والشركات التابعة لها، وتعكس الترجمة الصوتية للمسمى الصيني "追觅" رؤية الشركة للسعي المستمر والاكتشاف والبحث في التكنولوجيا.
- Dreame הינו שמו המקוצר של החברה הסינית Dreame Technology Co., Ltd. and its subsidiaries. זהו תעתוק המבוסס על צליל השם הסיני "追觅" וממחיש בתוכו את חזון החברה לחפש ולדרוף באופן בלתי פוסק בתחום הטכנולוגיה.



For more information & after-sales support, contact us via
 aftersales@dreame.tech or <https://global.dreametech.com>
 Manufactured by: Dreame Trading (Tianjin) Co., Ltd.
 Made in China

VTV97A-EU-A14

YY-MM

