

# VULCAN

## concept

---

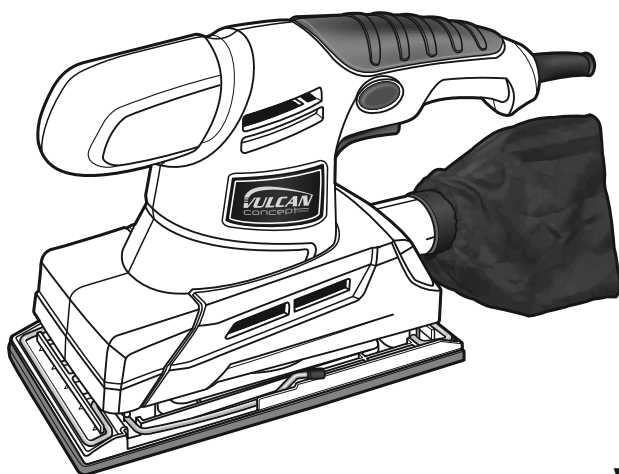

**VZO180**

---

|           |                               |  |    |
|-----------|-------------------------------|--|----|
| <b>GB</b> | Instruction manual            | OSCILLATING HANDHELD GRINDER .....     | 4  |
| <b>PL</b> | Oryginalna instrukcja obsługi | SZLIFIERKA OSCYLACYJNA .....           | 8  |
| <b>RU</b> | Инструкция по эксплуатации    | ОСЦИЛЛЯЦИОННАЯ ШЛИФОВАЛЬНАЯ МАШИНА ... | 13 |
| <b>RO</b> | Instrucții de folosire        | MAȘINĂ OSCILATORIE DE ȘLEFUIT.....     | 19 |
| <b>LV</b> | Lietošanas instrukcija        | OSCILĀCIJAS SLĪPMAŠĪNA .....           | 24 |
| <b>CZ</b> | Návod na obsluhu              | VIBRAČNÍ BRUSKA .....                  | 29 |
| <b>LT</b> | Naudojimo instrukcija         | EKSCENTRINĖ ŠLIFAVIMO MAŠINĖLĖ .....   | 33 |
| <b>HU</b> | Használati utasítások         | REZGŐCSISZOLÓ .....                    | 37 |

---

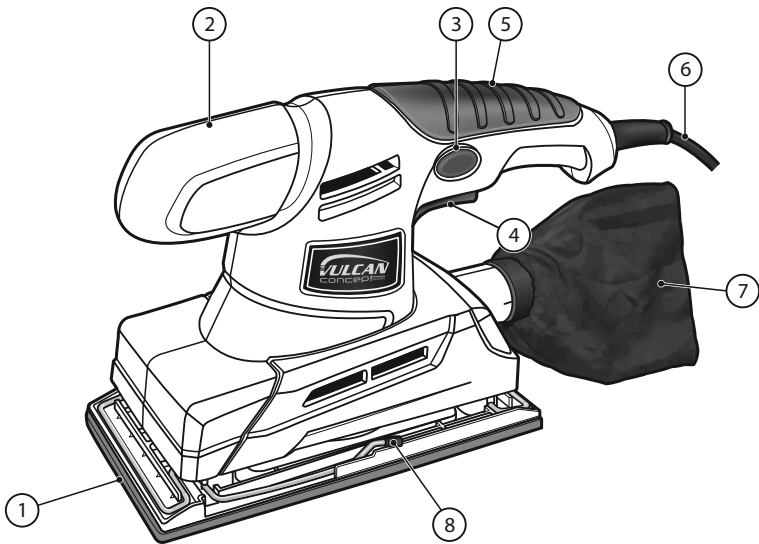
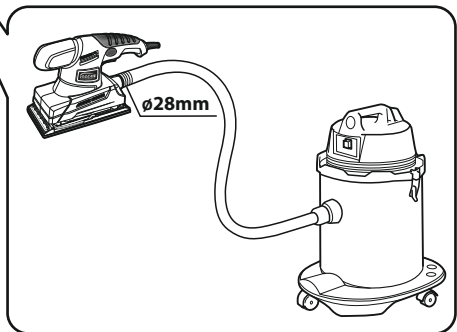
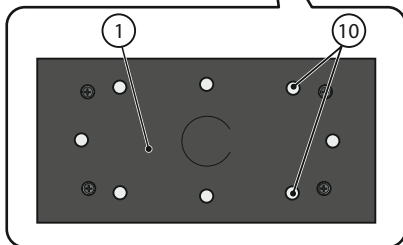
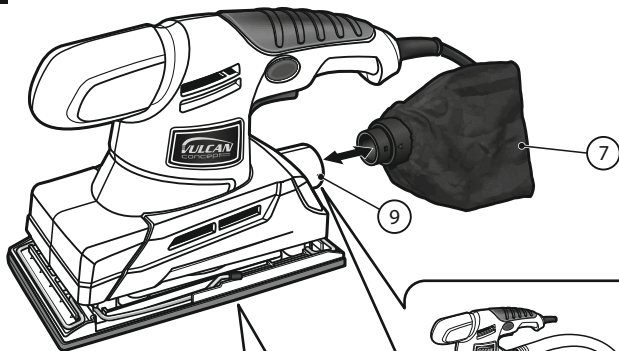
**A****B**

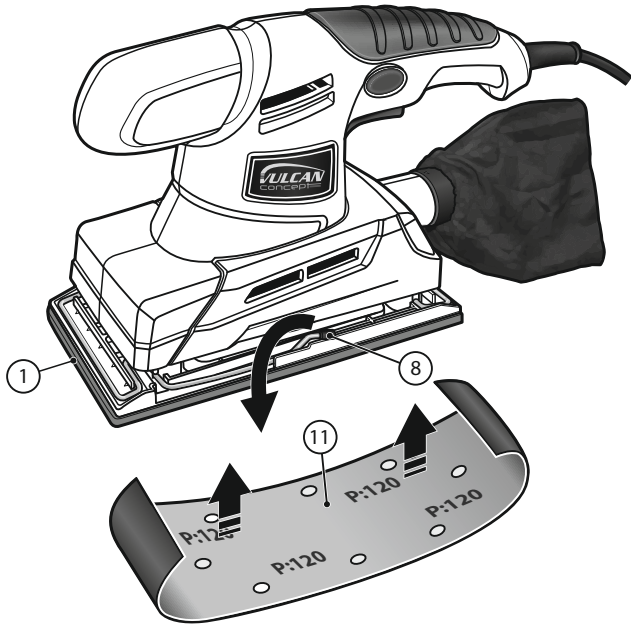
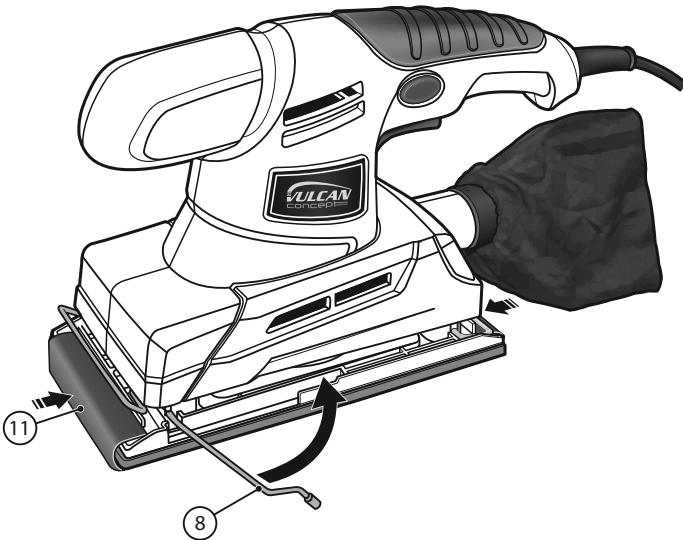
**C****D**



**BEFORE YOU START USING THE MACHINE READ THOROUGHLY THIS MANUAL.**

Keep this document for future reference.



**WARNING!** Read all safety warnings marked with a symbol  and all operating safety instructions.

To limit the risk of fire, electric shock and injury while using the device, follow all operating safety instructions and tips provided below.

**Keep all work safety instructions and tips for future reference.**

*In warnings provided herein the expression "power tool" means a power tool powered from the mains (with a power cord) or a battery powered power tool (cordless).*



**WARNING!** General work safety warnings for use of the tool.

**Workplacesafety:**

- Keep your workplace tidy and well lit. *Untidiness and bad lighting result in higher accident rate.*
- Do not use the power tool in explosive environments, created by flammable liquids, gases or dusts. *The power tool generates sparks that can ignite dust or vapors.*
- Keep children and unauthorized persons away from the place where the power tools are used. *Inattention may result in losing control over your power tool.*



**WARNING!** General warnings regarding the use of power tools.

**Electric safety:**

- Plugs used in power tools must match wall outlets. Never modify the plug of your power tool. Do not use any extension cables when operating a power tool with a grounding/earthing conductor (PE). *Any modifications of plugs and outlets increase the risk of electric shock.*
- Avoid touching earthed surfaces or grounded items like pipes, heaters, central heating radiators and refrigerators. *Touching earthed or grounded surfaces increases the risk of electric shock.*
- Do not expose your power tool to rain or damp environments. *Water penetrating the tool increases the risk of electric shock.*
- Do not damage the power cord. Never use the power cord to carry, pull the power tool and do not pull by its power cord to disconnect plug from the outlet. Keep the power cord away from sources of heat, oils, sharp edges and moving parts. *Damaged or entangled power cords increase the risk of electric shock.*
- When your power tool is operated outdoors use extension cords intended for outdoor use only. Using an extension cable intended for outdoor use decreases the risk of electric shock.
- It is recommended to connect the device to a mains supply equipped with a residual current device (RCD) with a rated current of 30 mA or less.
- When it is unavoidable to use your power tool in a damp environment use an RCD (Residual Current Device) for protection. *The use of RCDs decreases the risk of electric shock.*



**WARNING!** General warnings regarding the use of power tools.

**Personal safety:**

- This equipment is not intended for use by persons (including children) disabled physically, mentally, sensorial or persons with no experience and knowledge in operating the equipment unless they operate the equipment under supervision or follow user's instructions provided by persons responsible for their safety.
- It is necessary to predict steps, watch and keep common sense when using power tools. Do not operate power tools when you are tired, under influence of drugs, medicine or alcohol. *A moment of inattention while operating a power tool may result in serious personal injury.*
- Use personal protective equipment (PPE). *Always wear safety goggles. Wearing personal protective equipment (PPE) including a dust mask, anti-slippery footwear, a helmet and ear protection reduces personal injury.*
- Avoid unexpected start up. Before connecting your power tool to the mains and/or inserting a battery make sure its power switch is in off position. *Carrying your power tool with a finger on its power switch or without disconnecting it from the mains (switched on) may result in an accident.*
- Before starting your power tool remove any keys/wrenches. *Leaving a key/wrench in the rotating part of your power tool may result in personal injury.*
- Do not lean forward too far. Always remain stable and maintain balance. *It will allow you to have a better control over your power tool in unpredictable situations.*
- Wear appropriate clothing. Do not wear loose clothes or jewelry. Keep your hair tied. Keep your clothes away from moving parts. *Loose clothes, jewelry or long hair may be caught by moving parts.*
- If your power tool allows for using an external dust extraction or collection system, make sure it is connected and used properly. *Using dust collectors may reduce dust affected risks.*
- Do not let your skills gained through the frequent use of the power tool make you overconfident and disregard safety rules. *Carelessness may cause injury in a fraction of a second.*



**WARNING!** General warnings regarding the use of power tools.

**Use and taking care of your power tool:**

- Do not overload your power tool. Use a power tool with power adjusted to work being done. *An appropriately chosen power tool will allow you to work better and safer under load it has been designed for.*
- Do not use a power tool when its power switch is out of order (it does not switch it on or off). *Any power tool with its power switch out of order is dangerous and must be repaired.*
- Always disconnect the plug from the power source and/or disconnect its battery before changing any settings, performing replacement or storage. *Such preventive measures reduce the risk of accidental power tool start up.*
- Keep your power tool out of reach of children and do not allow unauthorized persons to use the power tool. *Power tools in hands of untrained persons can be dangerous.*

- e) **Power tools require maintenance.** Check power tools for concentricity or jamming of moving parts, any cracks and all other factors affecting the power tool work safety. If any damage to the power tool is detected, it should be repaired before use. *Improper power tool maintenance is a reason for many accidents.*
- f) **Cutting tools should be sharp and clean.** Keeping sharp cutting edges in good condition reduces the risk of jamming and facilitates operation.
- g) **Power tools, equipment, working tools etc. should be used according to this user's manual taking into account operating conditions and the work to be done.** *Misusing a power tool can result in dangerous situations.*
- h) **At low temperatures and after a long brakes in operation it is recommended to turn the power tool to operate it with no load for a few minutes to provide proper grease distribution inside its driving mechanism.**
- i) **Use soft, damp (cannot be wet) cloth and soap to clean power tools.** Do not use petrol, solvents and other agents that may damage your equipment.
- j) **Power tools can be stored/carried after making sure that all moving components are locked and protected against release with original devices intended for this purpose.**
- k) **Store power tools in a dry, dust and water-protected place.**
- l) **Carry your power tool in its original packaging to provide protection against mechanical damage.**
- m) **Keep handles and grip surfaces clean and free from oil and grease.** *Secure grip and control over the tool in unexpected circumstances are impossible if handles and grip surfaces are slippery.*



**WARNING!** General warnings regarding the use of power tools.

**Repair:**

- a) **Warranty and post-warranty repairs of its power tools are carried out by PROFIX Service, which guarantees the best quality or repair and use of genuine spare parts.**



**WARNING!**

While operating power tools it is necessary to observe basic work safety rules to avoid fire, electric shock or mechanical injury.



**OSCILLATING HANDHELD GRINDER**

**Additional safety tips useful for grinding:**

- a) **The oscillating handheld grinder, referred to as 'the grinder' is not a waterproof device, therefore it can be used exclusively for dry grinding.** *Penetration of water into the electric tool interior may lead to electrocution.*
- b) **Grinding of metals entails emission of sparks. One should make sure that the sparks splattered during grinding present no hazard to anybody and that all inflammable (combustible) materials are removed from the vicinity.** *Sparking may also lead to self-ignition of grinding dust. The hazard is even more serious when the dust is mixed with remnants of paints, polyurethane or other chemicals and grinded material is hot after prolonged machining. It is why operators must avoid excessive heating of treated material or the grinder as well as always remove dust during breaks and after completion of grinding jobs.*

- c) **Workplace must be always kept clean and tidy.** *Mixtures of various materials are particularly hazardous. Dust of light metals may catch fire or explode.*
- d) **Aspiration of grinding dust is harmful to health.** *Direct physical contact with dusts or their penetration to lungs can cause allergic reactions and/or respiratory system diseases of the operator or persons in the vicinity. Some materials, e.g. paint coatings with lead content, contain potentially toxic chemical substances. In order to reduce the impact of these substances, the workplace must be always well ventilated, and tested and safe protective measures must be used, such as safety dust filter masks with a P2 class absorber designed especially for filtering microscopic particles. Dust extraction should be used, if only possible.*
- e) **Safety goggles must always be used in order to prevent dust from getting into eyes.**
- f) **Use of hearing protectors is mandatory (headsets, earplugs).** *Long-term exposure to intense noise may lead to deafness.*
- g) **Operators must wear protecting gloves and never touch the grinder shoe when the machine is in motion.** *It presents hazard of hand injuries.*
- h) **While working with the electric tool operators must always hold it with two hands and keep safe position of the entire body.** *Operation of an electric tool with two hands is always safer.*
- i) **Protect the object machined.** *It is safer to fix the object machined in a fixing device or a vice than holding it in your hand.*
- j) **Hold power tool by insulated gripping surfaces, when performing an operation where the grinding accessory may contact hidden wiring or its own cord.** *Grinding accessory contacting a 'live' wire may make exposed metal parts of the power tool 'live' and could give the operator an electric shock.*
- k) **After unexpected interruption of power voltage, e.g. after a voltage shutoff or unplugging the power cord, it is mandatory to unlock the On/Off trigger and release it to the Off position.** *It is the measure that prevents from unintentional activation of the electric tool.*
- l) **Do not use a power tool with its power cord damaged. Do not touch the power cord when damaged; in case of damaging the power cord during operation unplug it from the mains.** *Damaged power cords increase the risk of electric shock.*

**ATTENTION!** *If a permanently fixed power cord becomes damaged, it must be replaced with a special cable or assembly available at the manufacturer's or at a specialized repair service point.*

**DESIGN AND APPLICATION AREA OF THE GRINDER:**

The grinder is designed for dry grinding of wooden, wood-containing, metal or plastic surfaces as well as removing old paint coatings with use of abrasive paper with necessary grade and granulation (from 40 to 400).

**CAUTION!** *Do never use the grinder for asbestos and graphite-containing materials. Do not apply for gypsum (joints of cardboard and gypsum panels) or similar materials. Fine dust penetrates into the machine interior and clogs ventilation paths, which leads to overheating of the motor and its eventual burning. Such defects present the reason to make the guarantee rights null and void.*

The tool is a device of the second class of electric protection (double insulation) and is driven with a single-phase motor.

**The tool is designed only for household (DIY) application. Do**

**never use the tool for applications that need use of professional equipment. The warranty terms are null and void when the tool is used at craftsman workshops, for industrial applications or in similar fields.**

Any other application not in line with the intended use as specified above is forbidden and makes the guarantee rights null and void. The manufacturer shall not be held responsible for consequential impairments.

The grinder design is shown in Fig. A. Any unauthorized modifications of the device carried out by the users themselves release the manufacturer from any responsibility for failures or harms to humans or environment. The intended use of the grinder includes also its maintenance, storage, transportation and repairs.

The grinder can be repaired only by service workshops appointed by the manufacturer. Any tools supplied from the electric power network can be repaired exclusively by authorized electricians.

Specific residual risks cannot be eliminated despite proper use. The following threats may occur resulting from the design and structure of the machine:

- Hearing loss if necessary hearing protection is not used;
- Harmful emissions of wood dust in confined spaces;
- Risk to health during prolonged use of the power tool. In such circumstances, regular brakes are recommended.

**■ Delivery kit**

- Grinder - 1 pc.
- Abrasive paper - 2 sheets (gr. 80, 120)
- Carbon brushes - 2 pcs.
- Dust bag - 1 pc.
- Warranty card - 1 pc.
- Operating Instruction - 1 pc.

**■ Device components**

The components are numbered according to the graphic images presented in pages 2 - 3 of this Operating Instruction.

- Fig.A**
1. Grinder shoe
  2. Auxiliary handle
  3. Power switch lock
  4. Power switch
  5. Handle
  6. Power cord
  7. Dust bag
  8. Clamps to fix abrasive paper

- Fig.B**
9. Dust ejector nozzle
  10. Dust suction openings

- Fig.C**
11. Abrasive sheet

**TECHNICAL DATA:**

|   |  |
|---|--|
| Rated voltage   | 230 V  |
| Rated frequency   | 50 Hz  |
| Rated power   | 180 W  |
| Operating speed   | $n_n=12000$ rpm  |
| Abrasive surface  | 90x187 mm  |
| Protection class  | II/□   |
| Length of the power cord  | 2 m  |
| Weight  | 1,3 kg   |
| Sound pressure level (LpA), K=3dB(A)  | 79,1 dB(A)   |
| Sound power level (LwA), K=3dB(A)   | 90,1 dB(A)   |
| Vibration level according to valid standard: EN 60745, a <sub>n</sub> (measurement tolerance K=1,5 m/s <sup>2</sup> ) | main handle - 9,1 m/s <sup>2</sup><br>auxiliary handle - 9,57 m/s <sup>2</sup> |

The vibration level value given refers to basic application of the tool. If the tool is used for other applications or with other tools, or if it is not maintained properly, the vibration level may differ from the values given. The above-mentioned causes may lead to higher exposure to vibrations during the whole work time.

One must implement additional safety measures to protect the operators from exposure to vibrations, such as maintenance of the electric tool and work tools, assurance of proper hand temperature, or determination of the sequence of work operations.

The declared total vibrations and declared noise emissions were measured in accordance with a standard test method and may be used for tool comparison.

The declared total vibrations and noise emissions can be used in preliminary exposure assessment.

**Warnings:**

The vibrations and noise emissions during the actual use of the power tool may differ from the declared values depending on how the tool is used and on the type of the workpiece in particular.

Determine safeguards to protect the operator. They should be based on the estimated exposure under actual operational conditions (taking into account all parts of the operating cycle such as when the tool is switched off or idle except the start time).

**PRIOR TO STARTWORKING:**

- Make sure that parameters of the power voltage correspond to the ones of the grinder specified on the rating plate of the device.
- Make sure that the power switch is in the Off position.
- While working with a power cord extension make sure that parameters of the extension cable and cross-sections of its wires are sufficient for parameters of the grinder. It is recommended to use extension cables as short as possible and uncoil them to the full length.

**■ Fitting of abrasive paper**

**WARNING!** Disconnect the plug from the electric socket before you start any work on the power tool.

Unlock the fixing clamps (8). Place a sheet of abrasive paper (11) on the grinder shoe (1) so that holes in the paper sheet would coincide with opening for dust suction (10) in the grinder shoe (see Fig. B-C). Fold edges of the paper and slide them into holders. Lock the fixing clamps (8). The paper must be fitted firmly and reliably (see Fig. D).

**■ Assembly of dust bag**

Due to health considerations, the dust bag (7) must be always used when the tool is in operation or a vacuum cleaner of industrial type as a system for dust extraction.

- Connect the vacuum cleaner suction pipe directly to a dust removal nozzle (9) in a grinding machine (see Fig. B).
- If a dust bag is used, insert its connecting element to a dust removal nozzle (9) as deep as possible (see Fig. B) and turn to 45 degrees to the right so that the indicating triangle on the dust bag connecting element was seen from the top.

Removal of the dust bag is carried in a reverse sequence.

In order to achieve the best results, the dust bag must be emptied when its half-filled.

**OPERATION:**

**■ Powering ON/OFF(see Fig. A)**

- To power the grinder ON, press the switch (4) and hold it pressed.
- To lock the switch in the ON position, press the switch lock (3).

- To power the grinder OFF, press the switch (4) briefly and then release it.

#### ■ Grinding

Secure the machined piece on a steady surface or lock it in a vice. Switch the grinder on.

Drive the grinding shoe of the tool on the machined surface with small, elliptical movements. Do not apply any additional pressure, the own weight of the device is fully sufficient. Strong pressure onto the treated surface is not a measure that increases efficiency of grinding; instead, it leads to premature wear of both the tool and the abrasive paper.

Repeat several subsequent grinding operations using abrasive paper with lower granulation size each time.

**NOTE:** Only abrasive sheets of sound working condition guarantee satisfying performance of machining and protect the tool from possible failures.

**CAUTION:** Grinding operations must be always carried out with use of personal protection equipment for the upper respiratory tract (dust masks).

- Extreme caution must be taken while grinding painted surfaces. Some paints or varnishes contain hazardous substances, thus the collected dust must be disposed in the environment-safe manner.
- When grinding operations are carried out on surfaces coated with paints containing lead components it is mandatory to use dust masks capable to adsorb lead vapours. Children or pregnant women are not allowed to stay at such workplaces. No eating or drinking is allowed during such operations.
- The machine must never be applied to grind magnesium-coated surfaces.

#### STORAGE AND MAINTENANCE:

Generally, this power tool does not require any special maintenance. Store the machine in a place away from children, keep it clean and protect from humidity and dust. Storage conditions should exclude any mechanical damage and weathering.

#### ■ Cleaning



**WARNING:** Unplug the device from the electric network before any maintenance or repair operations.

In order to provide safe and efficient operation, case and ventilation gaps of the grinder should always be free of dust and fouling, if only possible. It is recommended to clean the tool immediately after each use.

Wipe off the grinder with a soft, damp cloth with a small amount of soap.

Do not use any cleaning agents or solvents; they can damage plastic parts of the grinder.

Take care to not let water inside the device.

After using the tool it is recommended to clean the ventilation openings with compressed air to avoid damage to the bearings and remove dust blocking the air used for cooling the motor.

#### ■ Transport

Transport and store the device in a package protecting from humidity and dust. Secure the vents. Small elements penetrating the casing might damage the motor.

#### TROUBLESHOOTING GUIDE (TYPICAL PROBLEMS):

##### The tool does not work:

- check whether the power cord (6) is correctly plugged in and the electric power outlet is energized;
- check condition of carbon brushes and replace them if necessary.

**NOTE!** Carbon brushes can be replaced only by competent electricians.

- if the defect persists, the tool fails to work despite of voltage presence and carbon brushes are in good condition, hand the tool over for repair to an authorized workshop to the address specified in the warranty card.

##### MANUFACTURER:

PROFIX Sp. z o.o.  
ul. Marywilka 34,  
03-228 Warszawa, POLAND.

This appliance is in conformity with national and European standards as well as with general safety guidelines.

**NOTE!** Any repairs are allowed to be carried out exclusively by qualified staff with use of original spare parts.

##### PICTOGRAMS:

Explanation of the icons located on the nominal plate and the information tags:



«Read this instruction before switching on the power supply and starting the work»



«Always wear appropriate eye protection»



«Use appropriate hearing protection»



«Always wear the anti-dust mask»

##### PROTECTION OF THE ENVIRONMENT:



**NOTE:** The symbol nearby denotes that old equipment must never be thrown away together with other waste (with the penalty of a fine). Hazardous components of electronic equipment may adversely affect the natural environment and human health.

Each household may contribute to the recovery and reuse (recycling) of old machinery and equipment. Both in Poland and Europe a system for recovery of used equipment either exists or is being created. The system obliges all organizations that sell such equipment to collect the used machinery and appliances. Moreover, general purpose collecting points for such equipment are available.



The policy of the PROFIX company consists in permanent improvements of the offered products and therefore the company reserves the right to make amendments to the product specification without a prior notice. The images included into the operation manual are only of the exemplary nature and may slightly differ from actual appearance of the device purchased.

This instruction manual is protected by copyright. Copying it without the written consent of PROFIX Co. Ltd. is prohibited.



**PRZED PRZYSTĄPIENIEM DO UŻYTKOWANIA NALEŻY ZAPOZNAĆ SIĘ NINIJSZĄ INSTRUKCJĄ.**

Zachowaj instrukcję do ewentualnego przyszłego wykorzystania.



**OSTRZEŻENIE!** Należy przeczytać wszystkie ostrzeżenia dotyczące bezpieczeństwa użytkowania oznaczone symbolem ⚠ i wszystkie wskazówki dotyczące bezpieczeństwa użytkowania.

Nieprzestrzeganie podanych niżej ostrzeżeń dotyczących bezpieczeństwa i wskazówek dotyczących bezpieczeństwa może być przyczyną porażenia prądem elektrycznym, pożaru i/lub poważnych obrażeń.

Zachowaj wszystkie ostrzeżenia i wskazówki dotyczące bezpieczeństwa, aby móc skorzystać z nich w przyszłości.

W podanych niżej ostrzeżeniach wyrażenie „elektronarzędzie” oznacza elektronarzędzie zasilane z sieci (z przewodem zasilającym) lub elektronarzędzie zasilane z akumulatora (bezwprzewodowe).



**OSTRZEŻENIE!** Ogólne ostrzeżenia dotyczące bezpieczeństwa użytkowania narzędzia.

**Bezpieczeństwo w miejscu pracy:**

- W miejscu pracy należy utrzymywać porządek i dobre oświetlenie. Nieporządek i złe oświetlenie przyczynia się do wypadków.
- Nie należy używać elektronarzędzia w środowiskach wybuchowych, tworzonych przez łatwo palne ciecze, gazy lub pyły. Elektronarzędzie wytwarza iskry, które mogą zapalić pył lub opary.
- Nie należy dopuszczać dzieci i obserwatorów do miejsc, w których używa się elektronarzędzi. Rozproszenie uwagi może spowodować utratę kontroli nad elektronarzędziem.



**OSTRZEŻENIE!** Ogólne ostrzeżenia dotyczące bezpieczeństwa użytkowania narzędzia.

**Bezpieczeństwo elektryczne:**

- Wtyczki elektronarzędzi muszą pasować do gniazdek. Nigdy w żaden sposób nie należy przerabiać wtyczki. Nie należy używać żadnych przedłużaczy w przypadku elektronarzędzi mających przewód z żyłą uziemienia ochronnego. Brak przerobek we wtyczkach i gniazdkach wtyczkowych zmniejsza ryzyko porażenia prądem elektrycznym.
- Należy unikać dotykania powierzchni uziemionych lub zwartych z masą, takich jak rury, ogrzewacze, grzejniki centralnego ogrzewania i chłodziarki. W przypadku dotknięcia części uziemionych lub zwartych z masą, wzrasta ryzyko porażenia prądem elektrycznym.
- Nie należy narażać elektronarzędzi na działanie deszczu lub warunków wilgotnych. W przypadku przedostania się do elektronarzędzia wody, wzrasta ryzyko porażenia prądem elektrycznym.
- Nie należy nadwierać przewodów przyłączeniowych. Nigdy nie należy używać przewodu przyłączeniowego do przenoszenia, ciągnięcia elektronarzędzia lub wyciągnięcia wtyczki z gniazdka. Należy trzymać przewód przyłączeniowy z

daleka od źródeł ciepła, olejów, ostrych krawędzi lub ruchomych części. Uszkodzone lub zaplątane przewody przyłączeniowe zwiększają ryzyko porażenia prądem elektrycznym.

- W przypadku, gdy elektronarzędzie używa się na wolnym powietrzu, przewody przyłączeniowe należy przedłużać przedłużaczami przeznaczonymi do pracy na wolnym powietrzu. Używanie przedłużacza przeznaczonego do pracy na wolnym powietrzu zmniejsza ryzyko porażenia prądem elektrycznym.
- Zaleca się podłączenie urządzenia do sieci elektrycznej wyposażonej w wyłącznik różnicowo-prądowy (RCD) o prądzie wyciągnięcia 30mA lub mniejszym.
- W przypadku, gdy używanie elektronarzędzia w środowisku wilgotnym jest nieuniknione, jako ochronę przed napięciem zasilania należy stosować urządzenie różnicowoprądowe (RCD). Zastosowanie RCD zmniejsza ryzyko porażenia prądem elektrycznym.



**OSTRZEŻENIE!** Ogólne ostrzeżenia dotyczące bezpieczeństwa użytkowania narzędzia.

**Bezpieczeństwo osobiste:**

- Niniejszy sprzęt nie jest przeznaczony do użytkowania przez osoby (w tym dzieci) o ograniczonej zdolności fizycznej, czuciowej lub psychicznej, lub osoby nie mające doświadczenia lub znajomości sprzętu, chyba że odbywa się to pod nadzorem lub zgodnie z instrukcją użytkowania sprzętu, przekazanej przez osoby odpowiadające za ich bezpieczeństwo.
- Należy być przewidującym, obserwować co się robi i zachowywać rozsądek podczas używania elektronarzędzia. Nie należy używać elektronarzędzia, gdy jest się zmęczonym lub pod wpływem narkotyków, alkoholu lub leków. Chwila nieuwagi podczas pracy elektronarzędziem może spowodować poważne osobiste obrażenia.
- Należy stosować wyposażenie ochronne. Należy zawsze zakładać okulary ochronne. Używanie w odpowiednich warunkach wyposażenia ochronnego, takiego jak maska przeciwpyłowa, obuwie antypoślizgowe, kask lub ochronniki słuchu, zmniejsza osobiste obrażenia.
- Należy unikać niezamierzonego rozruchu. Przed przyłączeniem do źródła zasilania i/lub przed podłączeniem akumulatora oraz zanim podniesie się lub przeniesie się narzędzie należy upewnić się, że wyłącznik elektronarzędzia jest w pozycji wyłączony. Przenoszenie elektronarzędzia z palcem na wyłączniku lub przyłączenie elektronarzędzia do sieci zasilającej przy załączonym wyłączniku może być przyczyną wypadku.
- Przed uruchomieniem elektronarzędzia należy usunąć wszystkie klucze. Pozostawienie klucza w obracającej się części elektronarzędzia może spowodować osobiste obrażenia.
- Nie należy wychylać się za daleko. Należy cały czas stać pewnie i zachować równowagę. Umożliwi to lepszą kontrolę nad elektronarzędziem w sytuacjach nieprzewidywalnych.
- Należy odpowiednio się ubierać. Nie należy nosić luźnego ubrania ani biżuterii. Należy utrzymywać swoje włosy,



ubranie i rękawiczki z dala od części ruchomych. Luźne ubrania, biżuteria lub długie włosy mogą zostać zacementowane przez części ruchome.

- h) Jeżeli urządzenia są przystosowane do przyłączenia zewnętrznych odciągów pyłu i pochłaniacza pyłu, należy upewnić się, że są one przyłączone i prawidłowo użyte. Użycie pochłaniaczy pyłu może zredukować zagrożenia zależne od zapylenia.
- i) Nie pozwól, aby umiejętności uzyskane dzięki częstemu korzystaniu z elektronarzędzia pozwoliły Ci poczuć się pewnym siebie i zignorować zasady bezpieczeństwa. Nieostrożne działania może spowodować poważne obrażenia w ułamku sekundy.



**OSTRZEŻENIE!** Ogólne ostrzeżenia dotyczące bezpieczeństwa użytkownika narzędzia.

**Użytkowanie i troska o elektronarzędzie:**

- a) Nie należy elektronarzędzia przeciążać. Należy stosować elektronarzędzie o mocy odpowiedniej do wykonywanej pracy. Właściwe elektronarzędzie umożliwi pracę lepszą i bezpieczniejszą przy obciążeniu, na jakie zostało zaprojektowane.
- b) Nie należy używać elektronarzędzia, jeżeli łącznik go nie załącza i nie wyłącza. Każde elektronarzędzie, którego nie można łączyć lub wyłączać łącznikiem, jest niebezpieczne i musi zostać naprawione.
- c) Należy odłączać wtyczkę ze źródła zasilania elektronarzędzia i/lub odłączyć akumulator przed wykonaniem każdej nastawy, wymiany części lub magazynowaniem. Takie zapobiegawcze środki bezpieczeństwa redukują ryzyko przypadkowego rozruchu elektronarzędzia.
- d) Nieużywane elektronarzędzie należy przechowywać poza zasięgiem dzieci i nie należy pozwalać osobom niezaznajomionym z elektronarzędziem lub niniejszą instrukcją na używanie elektronarzędzia. Elektronarzędzia są niebezpieczne w rękach nieprzeszkolonych użytkowników.
- e) Elektronarzędzia należy konserwować. Należy sprawdzać współosiowość lub zakleszczenie się części ruchomych, pęknięcia części i wszystkie inne czynniki, które mogą mieć wpływ na pracę elektronarzędzia. Jeżeli stwierdzisz uszkodzenia, należy elektronarzędzie przed użyciem naprawić. Przyczyną wielu wypadków jest niefachowy sposób konserwacji elektronarzędzia.
- f) Narzędzia tnące powinny być ostre i czyste. Odpowiednie utrzymywanie ostrych krawędzi narzędzi tnących zmniejsza prawdopodobieństwo zakleszczenia i ułatwia obsługę.
- g) Elektronarzędzie, wyposażenie, narzędzia robocze itp. należy stosować zgodnie z niniejszą instrukcją, biorąc pod uwagę warunki pracy i rodzaj pracy do wykonania. Używanie elektronarzędzia w sposób, do jakiego nie jest przewidziane, może spowodować niebezpieczne sytuacje.
- h) W niskich temperaturach, lub po dłuższym okresie nie użytkowania, zalecane jest włączenie elektronarzędzia bez obciążenia na okres kilku minut w celu właściwego rozprowadzenia smaru w mechanizmie napędu.
- i) Do czyszczenia elektronarzędzi stosować miękką, wilgotną (nie mokra) szmatkę i mydło. Nie stosować benzyny, rozpuszczalników i innych środków mogących uszkodzić urządzenie.
- j) Elektronarzędzie należy przechowywać/ transportować po upewnieniu się, że wszystkie jego elementy ruchome są zablokowane i zabezpieczone przed odblokowaniem za pomocą

oryginalnych elementów do tego przeznaczonych.

- k) Elektronarzędzie należy przechowywać w miejscu suchym, zabezpieczone przed kurzem i wnikaniem wilgoci.
- l) Transportowanie elektronarzędzia powinno odbywać się w opakowaniu oryginalnym, zabezpieczającym przed uszkodzeniami mechanicznymi.
- m) Uchwyty i powierzchnie chwytne należy utrzymywać czyste i wolne od oleju i smaru. Śliskie uchwyty i powierzchnie chwytne nie pozwalają na bezpieczne trzymanie i kontrolę narzędzia w nieoczekiwanych sytuacjach.



**OSTRZEŻENIE!** Ogólne ostrzeżenia dotyczące bezpieczeństwa użytkownika narzędzia.

**Naprawa:**

- a) Naprawy gwarancyjne i pogwarancyjne swoich elektronarzędzi wykonuje Serwis PROFIX, co gwarantuje najwyższą jakość napraw oraz stosowanie oryginalnych części zamiennych.



**OSTRZEŻENIE!**

Podczas pracy narzędziem elektrycznym zaleca się zawsze przestrzegać podstawowych zasad bezpieczeństwa pracy, w celu uniknięcia wybuchu pożaru, porażenia prądem elektrycznym lub obrażenia mechanicznego.



**SZLIIFIERKA OSCYLACYJNA**

**Dodatkowe wskazówki bezpieczeństwa podczas szlifowania:**

- a) Szlifierka oscylacyjna, zwana dalej «szlifierką», nie jest urządzeniem wodoodpornym, należy używać ją jedynie do szlifowania na sucho. Przeniknięcie wody do środka elektronarzędzia może spowodować porażenie prądem.
- b) Przy szlifowaniu metali powstają iskry. Należy zadbać o to, aby powstające przy pracy iskry nie stanowiły dla nikogo zagrożenia, oraz usunąć wszystkie znajdujące się w pobliżu łatwopalne materiały. Pod wpływem iskrzenia, może również dojść do samozapalenia się pyłu szlifierskiego. Zwiększone niebezpieczeństwo istnieje, gdy pył taki zmieszany jest z resztkami lakieru, poliuretanu lub innymi chemicznymi materiałami, a materiał szlifowany jest po długiej obróbce rozgrzany. W związku z tym należy unikać przegrzania się szlifowanego materiału i szlifierki oraz zawsze usuwać pył w przerwach i po zakończeniu pracy.
- c) Miejsce pracy należy utrzymywać w czystości. Mieszanki materiałów są szczególnie niebezpieczne. Pył z metalu lekkiego może się zapalić lub wybuchnąć.
- d) Wdychanie pyłu szlifierskiego jest szkodliwe dla zdrowia. Bezpośredni kontakt fizyczny z pyłami lub przedostanie się ich do płuc może wywołać reakcje alergiczne i/lub choroby układu oddechowego operatora lub osób znajdujących się w pobliżu. Niektóre materiały, np. powłoki malarskie z zawartością ołowiu, zawierają substancje chemiczne, które mogą być toksyczne. Żeby zmniejszyć oddziaływanie tych związków chemicznych należy zawsze dbać o dobrą wentylację stanowiska pracy i pracować w sprawdzonych bezpiecznych środkach ochronnych typu maski przeciwpyłowe z pochłaniaczem klasy P2, które zostały specjalnie opracowane dla filtrowania cząstek mikro-skopijnych. W razie możliwości należy stosować odsysanie pyłów.
- e) Podczas pracy należy zawsze używać gogli, żeby uniknąć zapylenia oczu.

- f) **Należy stosować środki ochrony słuchu (nauzniki, stopery).** Długotrwałe narażenie na hałas o wysokiej intensywności może spowodować utratę słuchu.
- g) **Należy stosować rękawice ochronne i nigdy nie wolno dotykać znajdującej się w ruchu podstawy szlifierki.** Grozi to skaleczeniem dłoni.
- h) **Elektronarzędzie należy trzymać podczas pracy mocno w obydwu rękach i zapewnić bezpieczną pozycję pracy.** Elektronarzędzie prowadzone jest bezpiecznie w obydwu rękach.
- i) **Należy zabezpieczyć obrabiany przedmiot.** Zamocowanie obrabianego przedmiotu w urządzeniu mocującym lub imadle jest bezpieczniejsze niż trzymanie go w ręku.
- j) **Trzymać elektronarzędzie za izolowane powierzchnie podczas wykonywania prac, przy których elektronarzędzie mogłoby natrafić na ukryte przewody elektryczne lub na własny przewód.** Pod wpływem kontaktu z przewodami będącymi pod napięciem, wszystkie części metalowe elektronarzędzia znajdują się również pod napięciem i mogą spowodować porażenie prądem operatora.
- k) **W przypadku przerwy w dopływie zasilania, np. po awarii prądu lub po wyjęciu wtyczki z gniazdka, należy odblokować włącznik/wyłącznik i ustawić go w pozycji wyłączonej.** W ten sposób można zapobiec niezamierzonemu włączeniu elektronarzędzia.
- l) **Nie wolno używać elektronarzędzia z uszkodzonym przewodem.** Nie należy dotykać uszkodzonego przewodu; w przypadku uszkodzenia przewodu podczas pracy, należy wyciągnąć wtyczkę z gniazda. Uszkodzone przewody podwyższają ryzyko porażenia prądem.

**UWAGA!** Jeżeli przewód zasilający nieodłączalny ulegnie uszkodzeniu, to powinien on być zastąpiony specjalnym przewodem lub zespołem dostępnym u wytwórcy lub w specjalistycznym zakładzie naprawczym.

#### **PRZEZNACZENIE I BUDOWA SZLIFIERKI:**

Szlifierka przeznaczona jest do szlifowania na sucho powierzchni drewnianych, drewnopochodnych, metalowych, plastikowych i usuwania starych powłok malarskich za pomocą papieru ściernego o odpowiednim uziarnieniu (od 40 do 400).

**UWAGA! Nie stosować do azbestu i materiałów zawierających grafit. Nie stosować do gipsu (spoiny płyt kartonowo-gipsowych) i temu podobnych materiałów.** Drobny pył wnikając do wnętrza maszyny powoduje blokowanie przestrzeni wentylacyjnych, co prowadzi do przegrzania i spalania silnika. Powoduje to utratę praw gwarancyjnych.

Szlifierka oscylacyjna jest urządzeniem w drugiej klasie ochronności (podwójna izolacja) i jest napędzana silnikiem jednofazowym.

**Urządzenie nie jest przeznaczone do zastosowania zawodowego, rzemieślniczego lub przemysłowego.** Umowa gwarancyjna nie obowiązuje, gdy urządzenie było stosowane w zakładach rzemieślniczych, przemysłowych lub do podobnych działalności.

Każde użycie szlifierki niezgodnie z przeznaczeniem podanym wyżej jest zabronione i powoduje utratę gwarancji oraz brak odpowiedzialności producenta za powstałe w wyniku tego szkody.

Budowa szlifierki jest przedstawiona na rys. A. Jakiegokolwiek modyfikacje urządzenia dokonane przez użytkownika zwalniają producenta z odpowiedzialności za uszkodzenia i szkody wyrządzone użytkownikowi i

otoczeniu. Poprawne użytkowanie szlifierki dotyczy także konserwacji, składowania, transportu i napraw.

Szlifierka może być naprawiana wyłącznie w punktach serwisowych wyznaczonych przez producenta. Szlifierki zasilane z sieci powinny być naprawiane tylko przez osoby uprawnione.

Pomimo zgodnego z przeznaczeniem zastosowania nie można całkowicie wyeliminować określonych czynników ryzyka resztkowego. Ze względu na konstrukcję i budowę maszyny mogą wystąpić następujące zagrożenia:

- Uszkodzenia słuchu w wypadku niestosowania koniecznej ochrony słuchu;
- Szkodliwe dla zdrowia emisje pyłów drzewnych w przypadku wykonywania prac w zamkniętych pomieszczeniach;
- Narażenie zdrowia przy dłuższym używaniu elektronarzędzia. W takich sytuacjach rób regularne przerwy w pracy.

#### **■ Kompletacja**

- Szlifierka - 1 szt.
- Arkusze ściernie - 2 szt. (gr. 80, 120)
- Szczotki węglowe - 2 szt.
- Worek na pył - 1 szt.
- Karta gwarancyjna - 1 szt.
- Instrukcja obsługi - 1 szt.

#### **■ Elementy urządzenia**

Numeracja elementów urządzenia odnosi się do przedstawienia graficznego umieszczonego na stronach 2-3 instrukcji obsługi:

- Rys.A**
1. Stopa szlifierki
  2. Rękojeść pomocnicza
  3. Blokada włącznika
  4. Włącznik
  5. Rękojeść główna
  6. Przewód zasilający
  7. Worek na pył
  8. Klamra mocowania papieru
- Rys.B**
9. Dysza odprowadzania pyłu
  10. Otwory do odsysania pyłu
- Rys.C**
11. Arkusz ścierny

#### **DANE TECHNICZNE:**

|   |   |
|---|---|
| Napięcie nominalne  | 230 V   |
| Częstotliwość nominalna   | 50 Hz   |
| Moc pobierana   | 180 W   |
| Prędkość obrotowa   | $n_n = 12000/\text{min}$  |
| Powierzchnia ścierna  | 90x187 mm   |
| Klasa sprzętu   | II/☐  |
| Długość przewodu zasilającego   | 2 m   |
| Masa  | 1,3 kg  |
| Poziom ciśnienia akustycznego (LpA), K=3dB(A)   | 79,1 dB(A)  |
| Poziom mocy akustycznej (LwA), K=3dB(A)   | 90,1 dB(A)  |
| Poziom wibracji wg normy: EN 60745, a <sub>n</sub> (tolerancja pomiaru K=1,5 m/s <sup>2</sup> ) | rękojeść główna-9,1 m/s <sup>2</sup><br>rękojeść pomocnicza-9,57 m/s <sup>2</sup> |

Podany poziom drgań jest reprezentatywny dla podstawowych zastosowań elektronarzędzia. Jeżeli elektronarzędzie użyte zostanie do innych zastosowań lub z innymi narzędziami roboczymi, a także jeśli nie będzie wystarczająco konserwowane, poziom wibracji może odbiegać od podanego.

Podane powyżej przyczyny mogą spowodować podwyższenie ekspozycji na wibracje podczas całego czasu pracy. Należy wprowadzić dodatkowe środki bezpieczeństwa, mające na celu ochronę operatora przed skutkami ekspozycji na wibracje, np.: konserwacja elektronarzędzia i narzędzi roboczych, zabezpieczenie odpowiedniej temperatury rąk, ustalenie kolejności operacji roboczych.

Deklarowana całkowita wartość drgań i deklarowane wartości emisji hałasu zostały zmierzone zgodnie ze standardową metodą badawczą i mogą być wykorzystane do porównania jednego narzędzia z innym.

Deklarowane wartości całkowite drgań i deklarowane wartości emisji hałasu można wykorzystać we wstępnej ocenie narażenia.

#### **ostrzeżenia:**

Wibracje i emisja hałasu podczas rzeczywistego użytkowania elektronarzędzia mogą różnić się od deklarowanych wartości w zależności od sposobu, w jaki narzędzie są używane, w szczególności od rodzaju obrabianego przedmiotu.

Należy określić środki bezpieczeństwa w celu ochrony operatora, które opierają się na oszacowaniu narażenia w rzeczywistym stanie użytkowania (biorąc pod uwagę wszystkie części cyklu operacyjnego, takie jak czas, w których narzędzie jest wyłączone i kiedy pracuje na biegu jałowym za wyjątkiem czasu wywalania).

#### **PRZYGOTOWANIE DO PRACY:**

- Upewnij się, że źródło zasilania ma parametry odpowiadające parametrom urządzenia podanym na tabliczce znamionowej.
- Upewnij się, że włącznik urządzenia jest w pozycji „wyłączony”.
- W przypadku pracy z przedłużaczem należy upewnić się, że parametry przedłużacza, przekroje przewodów, odpowiadają parametrom urządzenia. Zaleca się stosowanie jak najkrótszych przedłużaczy. Przedłużacz powinien być całkowicie rozwinięty.

#### **■ Zakładanie papieru ściernego**

**UWAGA!** Należy odłączyć wtyczkę ze źródła zasilania elektronarzędzia przed wykonaniem każdej nastawy, wymiany części lub magazynowaniem. Odblokuj klamry mocujące (8). Połóż arkusz ścierny (11) na stopie szlifierki (1) tak by otwory w papierze pokrywały się z otworami do odsysania pyłu (10) w stopie szlifierki (patrz rys. B-C). Zagnij końcówki papieru i wsuń je do uchwyty. Zablockuj klamry mocujące (8). Papier musi być pewnie zamocowany (patrz rys. D).

#### **■ Montaż worka na pył**

Ze względów zdrowotnych należy w trakcie pracy zawsze stosować worek na pył (7) lub odkurzacz przemysłowy jako system odciągania pyłu.

- Rurę ssącą odkurzacza należy podłączyć bezpośrednio do dyszy odprowadzania pyłu (9) w szlifierce (patrz rys. B).
- Przy użyciu worka na pył należy włożyć jego łącznik w dyszę odprowadzania pyłu (9) najgłębiej jak to możliwe (patrz rys. B) i obrócić na 45 stopni w prawo – tak, aby trójkąk wskazujący na łącznik worka był widoczny od góry.

Usunięcie worka na pył następuje w odwrotnej kolejności.

W celu uzyskania najlepszych wyników należy opróżniać worek na pył, kiedy jest on wypełniony w przybliżeniu do połowy.

#### **OBSŁUGA:**

##### **■ Włączanie/wyłączanie (patrz rys. A)**

- W celu włączenia szlifierki nacisnąć i przytrzymać włącznik (4).
- W celu włączenia szlifierki w tryb pracy ciągłej należy wcisnąć przycisk blokady włącznika (3).
- W celu wyłączenia szlifierki należy ponownie nacisnąć i zwolnić włącznik (4).

##### **■ Szlifowanie**

Zabezpieczyć obrabiany przedmiot na stabilnym podłożu lub za pomocą imadła. Włączyć urządzenie.

Powierzchnie szlifującą szlifierki prowadzić nieznanymi eliptycznymi ruchami po powierzchni przedmiotu obrabianego. Nie stosować żadnego dodatkowego nacisku, masa własna urządzenia jest w pełni wystarczająca. Większy nacisk urządzenia do obrabianego materiału nie prowadzi do zwiększenia wydajności usuwania, lecz do szybszego zużycia urządzenia i papieru ściernego.

Wykonać szereg kolejnych czynności szlifowania stosując arkusze ściernie o malejącej wielkości ziarna.

**UWAGA:** Tylko arkusze ściernie, znajdujące się w technicznie nienagannym stanie gwarantują dobrą wydajność obróbki i zapobiegają uszkodzeniom elektronarzędzia.

**UWAGA:** Przy szlifowaniu należy używać ochrony górnych dróg oddechowych (maski przeciwpyłowe).

- Przy szlifowaniu powierzchni lakierowanych należy zachować szczególne środki ostrożności. Niektóre lakiery zawierają szkodliwe substancje, dlatego też należy usuwać pył w sposób bezpieczny dla środowiska.
- Przy szlifowaniu powierzchni pokrytych farbami zawierającymi związki ołowiu należy stosować maski pochłaniające opary ołowiu. Dzieci i kobiety ciężarne nie mogą przebywać w miejscu pracy. Nie należy spożywać posiłków i pić w miejscu pracy.
- Nigdy nie używaj maszyny do szlifowania powierzchni magnezowych.

#### **PRZECHOWYWANIE I KONSERWACJA:**

Maszyna w zasadzie nie wymaga specjalnych zabiegów konserwacyjnych. Maszynę należy przechowywać w miejscu niedostępnym dla dzieci, utrzymywać w stanie czystości, chronić przed wilgocią i zapyleniem. Warunki przechowywania powinny wykluczać możliwość uszkodzeń mechanicznych oraz wpływ czynników atmosferycznych.

#### **■ Zszyczenie**



**UWAGA!** Przed przystąpieniem do zszyczenia i prac konserwacyjnych należy upewnić się, że urządzenie jest odłączone od źródła zasilania.

Aby zapewnić bezpieczną i wydajną pracę, elektronarzędzie i szczeliny wentylacyjne należy utrzymywać w czystości. Zaleca się zszyczenie urządzenia bezpośrednio po każdorazowym użyciu.

Zewnętrzne plastikowe części mogą być oczyszczone za pomocą wilgotnej tkaniny i delikatnego czyszczącego środka. NIGDY nie należy wykorzystywać środków rozpuszczających - mogą one uszkodzić części urządzenia wykonane z tworzywa sztucznego. Należy uważać, aby do wnętrza urządzenia nie dostała się woda.

Po pracy zaleca się przedmuchiwanie sprężonym powietrzem o niskim ciśnieniu otworów wentylacyjnych, zapobiegnie to uszkodzeniom

łóżyski i usunie pył blokujący dopływy powietrza chłodzącego silnik.

#### ■ Transport

Urządzenie transportować i składować w opakowaniu chroniącym przed wilgocią, wnikaniem pyłu i drobnych obiektów, zwłaszcza należy zabezpieczyć otwory wentylacyjne. Drobne elementy, które dostaną się do wewnątrz obudowy mogą uszkodzić silnik.

#### TYPOWE USTERKI I ICH USUWANIE:

##### Urządzenie nie działa:

- sprawdzić czy przewód zasilający (6) jest prawidłowo podłączony oraz dopływy prądu do gniazda zasilającego;
- sprawdzić stan szczotek węglowych i w razie potrzeby wymienić je.

**UWAGA!** Wymianę szczotek węglowych może wykonać tylko uprawniony elektryk.

- jeżeli elektronarzędzie nadal nie działa, pomimo że jest zasilane napięciem i ma nieużyte szczotki węglowe, należy je wysłać do serwisu naprawczego na adres podany w karcie gwarancyjnej.

#### PRODUCENT:

PROFIX Sp. z o.o.,  
ul. Marywilska 34,  
03-228 Warszawa

Niniejsze urządzenie jest zgodne z normami krajowymi i europejskimi, oraz z wytycznymi bezpieczeństwa.

**UWAGA!** Wszelkie naprawy muszą być przeprowadzane przez wykwalifikowany personel, używając oryginalnych części zamiennych.

#### PIKTOGRAMY:

Objaśnienia ikonek znajdujących się na tabliczce znamionowej i naklejkach informacyjnych.



– «Przed uruchomieniem należy przeczytać instrukcję obsługi»



– «Zawsze stosować okulary ochronne»



– «Stosować środki ochrony słuchu»



– «Stosować maskę przeciwpyłową»

#### OCHRONA ŚRODOWISKA:



**UWAGA:** Przedstawiony symbol oznacza zakaz umieszczania użytego sprzętu łącznie z innymi odpadami (z zagrożeniem karą grzywny). Składniki niebezpieczne znajdujące się w sprzęcie elektrycznym i elektronicznym wpływają negatywnie na środowisko naturalne i zdrowie ludzi.

Gospodarstwo domowe powinno przyczyniać się do odzysku i ponownego użycia (recyklingu) użytego sprzętu. W Polsce i w Europie utworzony jest lub już istnieje system zbierania użytego sprzętu, w ramach którego wszystkie punkty sprzedaży ww. sprzętu mają obowiązek przyjmować użyty sprzęt. Ponadto istnieją punkty zbiórki ww. sprzętu.



Polityka firmy PROFIX jest polityką stałego udoskonalania swoich produktów i dlatego firma rezerwuje sobie prawo zmiany specyfikacji wyrobu bez uprzedniego zawiadomienia. Obrazki, podane w instrukcji obsługi, są przykładowe i mogą się nieznacznie różnić od rzeczywistego wyglądu zakupionego urządzenia.

Niniejsza instrukcja jest chroniona prawem autorskim. Kopiowanie/ powielanie jej bez pisemnej zgody firmy Profix Sp. z o.o. jest zabronione.



**ПЕРЕД НАЧАЛОМ ЭКСПЛУАТАЦИИ НЕОБХОДИМО ОЗНАКОМИТЬСЯ С НАСТОЯЩЕЙ ИНСТРУКЦИЕЙ.**

Хранить инструкцию для возможного применения в будущем.



**ПРЕДУПРЕЖДЕНИЕ!** Необходимо ознакомиться со всеми предупреждениями, касающимися безопасности при эксплуатации, обозначенными символом  и всеми указаниями по технике безопасности.

Несоблюдение указанных ниже предупреждений, касающихся безопасности и указаний по технике безопасности может привести к поражению электрическим током, пожару и/или серьезным травмам тела.

**Необходимо хранить все предупреждения и указания, касающиеся техники безопасности, чтобы можно было воспользоваться ими в будущем.**

В указанных ниже предупреждениях слово „электроинструмент“ означает электроинструмент с питанием от сети (посредством электрического кабеля) или электроинструмент, питаемый от аккумулятора (беспроводное питание).



**ПРЕДУПРЕЖДЕНИЕ!** Общие предупреждения, касающиеся безопасности при эксплуатации инструмента.

**Техника безопасности на рабочем месте:**

- а) Необходимо поддерживать порядок и хорошее освещение на рабочем месте. Беспорядок и плохое освещение являются причиной несчастных случаев.
- б) На следует использовать электроинструмент во взрывоопасной среде, образующейся легко воспламеняющимися жидкостями, газами или пылью. Электроинструмент создаёт искры, которые могут привести к воспламенению пыли или испарений.
- в) Не допускать детей и наблюдателей в места, в которых применяются электроинструменты. Отвлечение внимания может привести к потере контроля над электроинструментом.



**ПРЕДУПРЕЖДЕНИЕ!** Общие предупреждения, касающиеся безопасности при эксплуатации инструмента.

**Электробезопасность:**

- а) Штепсельные вилки должны соответствовать сетевым розеткам. Ни в коем случае не переделывать каким-либо образом штепсельную вилку. Не применять каких-либо удлинителей электропитания в случае использования электроинструментов, имеющих провод электропитания с защитным заземляющим проводником. Отсутствие переделок штепсельных розеток и сетевых розеток снижает опасность поражения электрическим током.
- б) Необходимо избегать прикосновения к поверхности заземлённых или закороченных на массу элементов, таких как трубы, нагреватели, радиаторы центрального

отопления и холодильные агрегаты. В случае прикосновения заземлённого или закороченного на массу элемента увеличивается опасность поражения электрическим током.

- в) Не подвергать электроинструменты воздействию дождя или влажных условий. В случае попадания в электроинструмент воды увеличивается опасность поражения электрическим током.
- г) Не создавать опасности повреждения кабеля электропитания. Ни в коем случае не использовать кабеля электропитания, чтобы переносить или тянуть электроинструмент или для извлечения штепсельной вилки из розетки. Кабель электропитания должен находиться вдали от источников тепла, масел, острых краёв и движущихся частей. Повреждённые или запутанные кабели электропитания увеличивают опасность поражения электрическим током.
- д) Если электроинструмент эксплуатируется на свежем воздухе, следует использовать удлинители кабеля электропитания, предназначенные для работы вне помещений. Использование удлинителя кабеля электропитания, предназначенного для работы вне помещений, снижает опасность поражения электрическим током.
- е) Рекомендуется подключение устройства к электрической сети, снабженной выключателем остаточного тока (RCD) с током выключения 30 мА или менее.
- ё) Если эксплуатация электроинструмента во влажной среде неизбежна, в качестве защиты от напряжения питания необходимо использовать защитное устройство по разностному току (RCD). Применение защитного устройства по разностному току снижает опасность поражения электрическим током.



**ПРЕДУПРЕЖДЕНИЕ!** Общие предупреждения, касающиеся безопасности при эксплуатации инструмента.

**Индивидуальная безопасность:**

- а) Настоящее оборудование не предназначено для эксплуатации лицами (включая детей) с физическими, сенсорными или умственными ограничениями или лицами, не имеющими опыта или не знающими оборудования, разве что это осуществляется под надзором или в соответствии с инструкцией по эксплуатации оборудования, переданной лицами, отвечающими за их безопасность.
- б) Необходимо быть предусмотрительным, наблюдать за работой и руководствоваться здравым смыслом во время эксплуатации электроинструмента. Не следует эксплуатировать электроинструмент в состоянии переутомления или находясь под действием наркотиков, алкоголя или лекарств. Мгновение невнимания во время эксплуатации электроинструмента может быть причиной травмы пользователя.
- в) Необходимо применять средства личной защиты.

**Необходимо обязательно работать с защитными очками.**

*Применение в соответствующих условиях средств личной защиты, таких как противовольный респиратор, противоскользкая обувь, каска или средства защиты слуха снизит риск получения травмы.*

- г) **Необходимо избегать случайного запуска в работу.** Прежде чем вставить вилку кабеля электропитания в сетевую розетку или подключить аккумулятор, а также перед тем, как поднять или перенести электроинструмент, необходимо убедиться, что выключатель электроинструмента находится в положении «выключено». *Перенос электроинструмента с пальцем на выключателе или подключение электроинструмента к сети питания при включенном выключателе может привести к несчастному случаю.*
- д) **Прежде, чем запустить электроинструмент в работу, необходимо устранить все ключи.** *Ключ, оставшийся во вращающейся части электроинструмента, может привести к травме пользователя.*
- е) **Не следует слишком сильно наклоняться.** **Необходимо всё время сохранять устойчивость и равновесие.** *Это позволяет лучше контролировать электроинструмент в неожиданных ситуациях.*
- ж) **Необходимо иметь соответствующую одежду.** **Не работать в свободной одежде или с бижутерией.** **Необходимо, чтобы волосы пользователя, его одежда и перчатки находились вдали от движущихся элементов.** *Свободная одежда, бижутерия или длинные волосы могут быть зацеплены движущимися частями.*
- з) **Если оборудование приспособлено для присоединения внешнего пылеотвода (пылеулавливающего устройства) и поглотителя пыли, необходимо убедиться, что они присоединены и правильно применяются.** *Применение поглотителей пыли может уменьшить опасность, связанную с запыленностью.*
- и) **Не позволяйте, чтобы навыки, приобретенные благодаря частому пользованию электроинструментом, позволили Вам почувствовать себя самоуверенно и проигнорировать правила техники безопасности.** *Неосторожные действия могут вызвать серьезные травмы в течение доли секунды.*



**ПРЕДУПРЕЖДЕНИЕ!** Общие предупреждения, касающиеся безопасности при эксплуатации инструмента.

#### Эксплуатация и уход за электроинструментом:

- а) **Не допускать перегрузки электроинструмента.** **Применять электроинструмент с мощностью, соответствующей выполняемой работе.** *Надлежащий электроинструмент позволит лучше и безопаснее работать при нагрузке, на которую он рассчитан.*
- б) **Не следует применять электроинструмент, если его выключатель не включается и не выключается.** *Каждый электроинструмент, который не может включаться или выключаться выключателем, представляет опасность и должен быть передан на ремонт.*
- в) **Необходимо отсоединить штепсельную вилку от источника питания электроинструмента и/или отсоединить аккумулятор прежде чем выполнить какую-**

*либо установку, замену части или складирование устройства. Такие предупредительные меры безопасности снижают риск случайного запуска электроинструмента в работу.*

- г) **Неиспользуемый электроинструмент следует хранить в недоступном для детей месте и не разрешать тем, кто незнаком с электроинструментом или настоящей инструкцией, пользоваться электроинструментом.** *Электроинструмент опасен в руках необученных пользователей.*
- д) **Следует выполнять технический уход за электроинструментом.** **Необходимо проверить соосность или отсутствие заедания (защемления) подвижных элементов, трещин частей, а также все другие факторы, могущие влиять на работу электроинструмента.** **В случае обнаружения неисправности, необходимо выполнить ремонт электроинструмента.** *Причиной многих несчастных случаев является непрофессиональный способ выполнения технического ухода.*
- е) **Режущий инструмент должен быть острым и чистым.** *Соответствующее содержание и уход за острыми кромками режущего инструмента снижает вероятность защемления и упрощает обслуживание.*
- ж) **Электроинструмент, оснащение, рабочие инструменты и т. п. необходимо применять в соответствии с настоящей инструкцией, учитывая рабочие условия и вид выполняемой работы.** *Применение электроинструмента не по назначению может привести к опасным ситуациям.*
- з) **При низкой температуре или после длительного перерыва в эксплуатации рекомендуется включение электроинструмента без нагрузки на несколько минут с целью распределения смазки в механизме привода.**
- и) **Для чистки электроинструмента применять мягкую, влажную (не мокрую) тряпку и мыло.** **Не применять бензина, растворителей и других средств, могущих повредить устройство.**
- й) **Электроинструмент следует хранить/ транспортировать, убедившись, что все его подвижные элементы заблокированы и защищены от разблокировки при помощи оригинальных элементов, предназначенных для этой цели.**
- к) **Электроинструмент должен храниться в сухом месте и быть защищенным от пыли и проникания влаги.**
- л) **Транспортировку электроинструмента необходимо выполнять в оригинальной упаковке, защищающей от механических повреждений.**
- м) **Держатели и хватательные поверхности следует содержать в чистоте, устраняя с них масло и смазку.** *Сколько держатели и хватательные поверхности не позволяют безопасно держать инструмент и контролировать его в случае возникновения неожиданных ситуаций.*



**ПРЕДУПРЕЖДЕНИЕ!** Общие предупреждения, касающиеся безопасности при эксплуатации инструмента.

#### Ремонт:

- а) **Гарантийный и послегарантийный ремонт своих электроинструментов выполняет сервисная служба компании PROFIX, что гарантирует высочайшее качество ремонта и использование оригинальных запчастей.**



#### **ПРЕДУПРЕЖДЕНИЕ!**

Во время работы с электроинструментом следует обязательно соблюдать основные меры безопасности при работе, чтобы избежать взрыва, пожара, поражения электрическим током, или механической травмы.



#### **ОСЦИЛЛЯЦИОННАЯ ШЛИФОВАЛЬНАЯ МАШИНА**

##### **Дополнительные указания по технике безопасности при шлифовке:**

- a) Осцилляционная шлифовальная машина, именуемая далее «шлифовальная машина», не является водостойким устройством, её следует использовать только для сухой шлифовки. Попадание воды вовнутрь электроинструмента может привести к поражению электрическим током.
- b) Во время шлифовки металла образуются искры. Необходимо следить за тем, чтобы возникающие во время работы искры не представляли опасности для кого-либо, а также устранить все находящиеся вблизи легко воспламеняющиеся материалы. В результате искрения может также произойти самовозгорание шлифовальной пыли. Повышенная опасность имеется также, если такая пыль содержит остатки краски, лака, полиуретана или других химических материалов, и шлифованный материал разогрет при длительной обработке. Поэтому следует избегать перегрева шлифованного материала и шлифовальной машины, а также устранять пыль в перерыве и после окончания работы.
- c) Необходимо поддерживать чистоту в месте выполнения работы. Смеси материалов представляют особую опасность. Пыль лёгких металлов может воспалиться или взорваться.
- d) Вдыхание шлифовальной пыли очень вредно для здоровья. Непосредственный физический контакт с пылью или попадание её в лёгкие может привести к аллергической реакции и/или заболеваниям дыхательных путей оператора шлифовальной машины или находящихся вблизи лиц. Некоторые материалы, напр. лакокрасочные покрытия, содержащие свинец, содержат химические вещества, могущие быть токсичными. Чтобы снизить воздействие этих химических соединений, необходимо обязательно обеспечить хорошую вентиляцию на рабочем месте и работать с применением проверенных безопасных защитных средств, таких как противопыльные респираторы с поглотителем класса P2, специально разработанные для фильтрации микроскопических частиц. По возможности применять отсос пыли.
- e) При работе необходимо использовать защитные очки типа «гоглы», чтобы избежать попадания пыли в глаза.
- f) Необходимо применять средства защиты слуха (противошумные наушники, заглушки-вкладыши). Длительное воздействие шума с высокой интенсивностью может привести к потере слуха.
- g) Необходимо работать в защитных рукавицах и ни в коем случае не прикасаться к движущемуся основанию

шлифовальной машины. Это может привести к травмированию ладони.

- h) Электроинструмент необходимо прочно держать обеими руками и сохранять безопасное рабочее положение. Перемещение электроинструмента безопасно, если выполняется обеими руками.
- i) Необходимо закрепить обрабатываемый предмет. Закрепление обрабатываемого предмета в крепящем устройстве или тисках более безопасно, чем удерживание его рукой.
- j) При выполнении работ, при которых электроинструмент может попасть на скрытую электропроводку или на собственный кабель электропитания, электроинструмент следует держать за изолированную поверхность держателей (рукояток). Прикосновение к проводу сети питания (кабелю электропитания), находящемуся под напряжением, может привести к попаданию напряжения на металлические части электроинструмента, а это несёт опасность поражения электрическим током.
- k) В случае перерыва в подаче питания, напр. при аварии сети электропитания или после извлечения штепсельной вилки из розетки, необходимо разблокировать включатель/выключатель и установить его в положение «выключено». Таким образом можно избежать непреднамеренного включения электроинструмента.
- l) Запрещено эксплуатировать электроинструменты с повреждённым кабелем электропитания. Не прикасаться к повреждённому кабелю электропитания. В случае повреждения кабеля электропитания во время работы, необходимо извлечь штепсельную вилку из розетки. Повреждённые провода увеличивают опасность поражения электрическим током.

**ВНИМАНИЕ!** Если несоединяемый кабель электропитания будет повреждён, необходимо заменить его специальным кабелем или блоком на предприятии-изготовителе или специализированном ремонтном предприятии.

#### **ПРЕДНАЗНАЧЕНИЕ И КОНСТРУКЦИЯ ШЛИФОВАЛЬНОЙ МАШИНЫ:**

Шлифовальная машина предназначена для сухой шлифовки деревянных поверхностей, поверхности древопроизводных материалов, металлических и пластмассовых поверхностей, для устранения старых покрытий при помощи наждачной бумаги с соответствующей зернистостью (от 40 до 400).

**ВНИМАНИЕ!** Не применять для обработки асбеста и материалов, содержащих графит. Не применять для обработки гипса (швы гипсокартонных листов) и тому подобных материалов. Мелкая пыль, попадая вовнутрь машины, приводит к блокировке вентиляционного пространства, что ведёт к перегреву и сгоранию обмотки электродвигателя. Это ведёт в результате к потере гарантии.

Осцилляционная шлифовальная машина имеет второй класс электрической защиты (двойная изоляция) и приводится в движение однофазным электродвигателем.

Запрещено применять электроинструмент для работ,

требующих применения профессиональных инструментов.

**Гарантийный договор не действителен, если электроинструмент использовался на ремесленных, промышленных предприятиях или предприятиях с подобной деятельностью.**

Всякое применение шлифовальной машины, несомответствующее указанному выше назначению, запрещено и ведёт к потере гарантии и отсутствию ответственности производителя за возникший в результате этого ущерб.

Конструкция шлифовальной машины представлена на рис. А. Какие-либо модификации электроинструмента, осуществлённые пользователем, освобождают производителя от ответственности за повреждения и ущерб, причинённый пользователю и окружающей среде. Правильная эксплуатация шлифовальной машины касается также технического обслуживания, хранения, транспортировки и ремонта.

Ремонт шлифовальной машины может выполняться только в определённых производителем сервисных пунктах. Шлифовальные машины с питанием от сети должны ремонтироваться исключительно лицами, имеющими соответствующий допуск.

Даже при использовании по назначению, невозможно полностью устранить некоторые факторы остаточного риска. В силу конструкции и строения устройства могут возникнуть следующие опасности:

- Повреждение слуха в случае неприменения необходимой защиты органов слуха;
- Вредные для здоровья выбросы древесной пыли при выполнении работ в закрытых помещениях;
- Воздействие на здоровье при длительном использовании электроинструмента. В таких ситуациях делайте регулярные перерывы в работе.

#### ■ Состав комплекта

- Шлифовальная машина - 1 шт.
- Листы наждачной бумаги - 2 шт. (гр. 80,120)
- Электророщётки - 2 шт.
- Пылесборный мешок - 1 шт.
- Гарантийная карта - 1 шт.
- Инструкция по эксплуатации - 1 шт.

#### ■ Элементы устройства

Нумерация элементов устройства относится к изображениям, имеющимся на страницах 2 и 3 инструкции по эксплуатации:

- Рис.А**
1. Опорная подошва шлифовальной машины
  2. Вспомогательная рукоятка
  3. Кнопка блокировки выключателя
  4. Выключатель
  5. Основная рукоятка
  6. Кабель электропитания
  7. Пылесборный мешок
  8. Зажим для крепления наждачной бумаги

- Рис.В**
9. Сопло пылеотвода
  10. Отверстия для отсоса пыли

- Рис.С**
11. Лист наждачной бумаги

#### ТЕХНИЧЕСКИЕ ПАРАМЕТРЫ:

|   |  |
|---|--|
| Напряжение питания номинальное  | 230 В  |
| Частота питания номинальная   | 50 Гц  |
| Мощность номинальная  | 180 Вт   |
| Частота вращения  | $n_n=12000/\text{мин}$   |
| Абразивная поверхность  | 90x187 мм  |
| Класс оборудования  | II/□   |
| Длина кабеля электропитания   | 2 м  |
| Вес   | 1,3 кг   |
| Уровень звукового давления (LpA), K=3dB(A)  | 79,1 дБ(A)   |
| Уровень звуковой мощности (LwA), K=3dB(A)   | 90,1 дБ(A)   |
| Уровень вибрации в соответствии со стандартом: EN 60745, a <sub>v</sub> (коэффициент погрешности измерения K=1,5 м/с <sup>2</sup> ) | главная рукоятка - 9,1 м/с <sup>2</sup><br>вспом. рукоятка - 9,57 м/с <sup>2</sup> |

Указанный уровень вибрации соответствует основным применениям электроинструмента. Если электроинструмент будет использован для других применений или с другими рабочими инструментами, а также, если не будет выполнен соответствующий технический уход, уровень вибрации может отличаться от указанного. Указанные выше причины могут привести к усилению воздействия вибраций в течение всего времени работы.

Необходимо применять дополнительные меры безопасности с целью защиты оператора от воздействия вибрации, а именно: технический уход за электроинструментом и рабочими инструментами, обеспечение соответствующей температуры рук, определение очередности рабочих операций.

Заявленное общее значение вибрации и заявленные значения эмиссии шума были измерены в соответствии со стандартным методом испытаний и могут быть использованы для сравнения одного инструмента с другим.

Заявленные общие значения вибрации и заявленные значения эмиссии шума можно использовать в предварительной оценке подверженности опасности.

#### Предупреждения:

Вибрация и эмиссия шума во время практического использования электроинструмента могут отличаться от заявленных значений в зависимости от способа, которым инструменты используются, в особенности от типа обрабатываемого предмета.

Следует определить средства безопасности с целью защиты оператора, которые основываются на расчете уровня подверженности опасности в состоянии реального использования (учитывая все этапы операционного цикла, в ходе которых инструмент выключен и когда работает на холостом ходу, за исключением времени высвобождения).

#### ПОДГОТОВКА К РАБОТЕ:

- Убедиться, что источник питания имеет параметры, соответствующие параметрам осцилляционной шлифовальной машины, указанным на её щитке.
- Убедиться, что выключатель осцилляционной шлифовальной машины находится в положении «выключено».



- При работе с удлинителем электропитания необходимо убедиться, что параметры удлинителя, сечения его проводов соответствуют параметрам шлифовальной машины. Рекомендуется применять максимально короткие удлинители. Удлинитель должен быть полностью размотан.

#### ■ Установка наждачной бумаги

**ВНИМАНИЕ!** Необходимо отсоединить штепсельную вилку машины от источника питания перед выполнением какой-либо установки, замены части электроинструмента или его складированием.

Разблокировать крепящие зажимы (8). Уложить лист наждачной бумаги (11) на опорной подошве шлифовальной машины (1), так чтобы отверстия на наждачной бумаге совпали с отверстиями для отсоса пыли (10) на опорной подошве шлифовальной машины (см. рис. В-С). Загнуть концы наждачной бумаги и вставить их в держатели. Заблокировать крепящие зажимы (8). Бумага должна быть надёжно закреплена (см. рис. D).

#### ■ Установка пылесборного мешка

С целью защиты здоровья необходимо обязательно использовать пылесборный мешок (7), либо промышленный пылесос, как устройство для пылеотвода.

- Трубу всасывания пылесоса необходимо подключить непосредственно к соплу пылеотвода (9) шлифовальной машины (см. рис. В).
- При использовании пылесборного мешка необходимо вставить его патрубок максимально глубоко в сопло пылеотвода (9) (см. рис. В) и повернуть на 45 градусов вправо – так, чтобы треугольный указатель на патрубке был виден сверху.

Удаление пылесборного мешка выполнять в противоположной последовательности. Чтобы получить максимальный эффект необходимо опорожнять пылесборный мешок, когда он заполнен примерно наполовину.

#### ЭКСПЛУАТАЦИЯ:

##### ■ Включение / выключение (см. рис. А)

- Чтобы включить шлифовальную машину следует нажать выключатель (4) и удерживать его в нажатом состоянии.
- Чтобы переключить шлифовальную машину в режим непрерывной работы, следует нажать кнопку блокировки выключателя (3).
- Для выключения шлифовальной машины, следует нажать, а затем отпустить выключатель (4).

##### ■ Шлифовка

Обеспечить надёжное размещение обрабатываемого предмета на стабильном основании или при помощи тисков. Включить электроинструмент.

Шлифовую поверхность шлифовальной машины следует перемещать эллиптическими движениями по обрабатываемой поверхности. Не применять дополнительного нажима, достаточным является собственный вес электроинструмента. Усиление нажима на обрабатываемую поверхность не повышает производительности устранения материала, а только ускоряет износ электроинструмента и наждачной бумаги.

Выполнять последовательность операции шлифования, применяя наждачную бумагу уменьшающейся зернистостью.

**ВНИМАНИЕ:** Только находящаяся в технически безукоризненном

состоянии наждачная бумага обеспечивает хорошую производительность обработки и предотвращает повреждение электроинструмента.

**ВНИМАНИЕ:** Во время шлифовки необходимо применять средства защиты верхних дыхательных путей (противопыльные респираторы).

- При шлифовке поверхностей с лакокрасочным покрытием необходимо соблюдать особые средства предосторожности. Некоторые лакокрасочные материалы содержат вредные вещества, поэтому необходимо устранять пыль безопасным для окружающей среды способом.
- При шлифовке поверхностей с лакокрасочным покрытием, содержащим соединения свинца, необходимо применять респираторы, поглощающие пары свинца. В месте выполнения работ не могут находиться дети и беременные женщины. Не потреблять пищу и напитки на рабочем месте.
- Ни в коем случае не применять шлифовальную машину для шлифовки магнитной поверхности.

#### ХРАНЕНИЕ И ТЕХНИЧЕСКИЙ УХОД:

Машина в принципе не требует специальных процедур по техническому уходу. Электроинструмент следует хранить в месте, недоступном для детей, содержать в чистоте, защищать от влаги и попадания пыли. Условия хранения должны исключать возможность механических повреждений и влияния атмосферных условий.

#### ■ Чистка



**ПРЕДУПРЕЖДЕНИЕ:** Прежде чем приступить к техническому уходу, необходимо извлечь штепсельную вилку из розетки.

Для обеспечения безопасной и эффективной работы, корпус шлифовальной машины и вентиляционные щели должны быть свободными от пыли и загрязнений. Рекомендуется выполнять чистку машины после каждого применения.

Шлифовальную машину протирать чистой влажной тряпкой, с небольшим количеством мыла. НЕ ПРИМЕНЯТЬ каких-либо чистящих средств или растворителей. Они могут повредить пластмассовые элементы электроинструмента. Необходимо следить, чтобы вовнутрь электроинструмента не попала вода.

После окончания работы рекомендуется выполнить продувку сжатым воздухом с низким давлением вентиляционных отверстий. Это предотвратит преждевременный износ подшипников и устранил пыль, блокирующую приток охлаждающего воздуха в электродвигатель.

#### ■ Транспортировка

Машину следует транспортировать и хранить в упаковке, защищающей от влаги, проникновения пыли и мелких твёрдых объектов, особенно необходимо защитить вентиляционные отверстия. Мелкие элементы, попавшие вовнутрь корпуса, могут повредить двигатель.

#### ТИПИЧНЫЕ НЕИСПРАВНОСТИ И ИХ УСТРАНЕНИЕ:

##### Шлифовальная машина не работает:

- проверить правильно ли присоединён кабель электропитания (6) и проверить предохранители;
- проверить состояние угольных щёток и заменить их при необходимости.

**ВНИМАНИЕ!** Замену угольных щёток может выполнить только электрик с соответствующим допуском.

- если же электроинструмент имеет неизношенные угольные щётки, но не работает при наличии напряжения питания, необходимо оправить его в ремонтный сервисный пункт по адресу, указанному в гарантийной карте.

**ПРОИЗВОДИТЕЛЬ:**

ООО «ПРОФИКС»;  
ул. Марывильска 34,  
03-228 Варшава, ПОЛЬША

Настоящее устройство соответствует польским и европейским стандартам, а также указаниям по технике безопасности.

**ВНИМАНИЕ!** Все работы по ремонту должны выполняться квалифицированным персоналом с применением оригинальных запасных частей.

**ПИКТОГРАММЫ:**

Описание знаков, имеющихся на щитке и информационных наклейках на электроинструменте:



— «Перед включением и началом работы необходимо прочитать инструкцию по эксплуатации»



— «Использовать защитные очки во время работы»



— «Использовать противопылевую маску»



— «Во время работы рекомендуется применять соответствующие средства защиты слуха»

**ЗАЩИТА ОКРУЖАЮЩЕЙ СРЕДЫ:**



**ВНИМАНИЕ!** Представленный символ означает, что запрещено размещать использованное оборудование вместе с другими отходами (за это грозит наказание в виде штрафа). Опасные компоненты, имеющиеся в электрическом и электронном оборудовании отрицательно влияют на окружающую среду и здоровье человека.

Домашнее хозяйство должно способствовать восстановлению и повторному использованию (рециклированию) использованного оборудования. В Польше и в Европе создаётся или уже существует система сбора использованного оборудования, в рамках которой все пункты продажи в/у оборудования обязаны принимать использованное оборудование. Кроме того, имеются пункты приёма в/у оборудования.



Политика компании PROFIX - это политика постоянного совершенствования своих изделий, поэтому компания сохраняет за собой право изменения спецификации изделия без предварительного уведомления. Изображения, имеющиеся в инструкции, являются примерными и могут незначительно отличаться от фактического вида приобретённого электроинструмента.

Настоящая инструкция по эксплуатации защищена авторскими правами. Запрещено её копирование и размножение без согласия ООО «ПРОФИКС».

RO

## INSTRUCȚII DE FOLOSIRE MAȘINĂ OSCILATORIE DE ȘLEFUIT VZ0180

Traducere din instrucțiunea originală



### ÎNAINTE DE UTILIZARE, CITIȚI ACESTE INSTRUCȚIUNI.

Păstrează instrucțiunile pentru o folosire viitoare.

**ATENȚIE!** Citește toate avertismentele referitoare la protecția muncii marcate cu simboluri  și toate indicațiile referitoare la utilizarea în siguranță.



Nerespectarea avertismentelor de mai jos, poate duce la accidente și la electrocutare, incendii și/sau la vătămări corporale.

**Păstrează toate avertismentele și indicațiile referitoare la protecția muncii, pentru a le folosi în viitor.**

În avertismentele de mai jos, termenul "unealtă electrică" înseamnă unealtă care este alimentată de la rețea (cu cablu de alimentare) sau unealtă electrică alimentată din baterie (fără cablu).



### ATENȚIE! Reguli generale de protecție a muncii.

#### Siguranța la locul de muncă:

- La locul de muncă păstrează curățenii și bună iluminare. Zonele și bancurile de lucru aglomerate cheamă accidentele.
- Nu utilizezi unealta electrică în atmosfere explozive, formate din lichide inflamabile, gaze sau lichide. Unelata electrică produce scântei, care pot aprinde praful sau aburii.
- Țineți copiii departe de locurile în care unealta electrică este folosită. Distragerea atenției poate duce la pierderea atenției asupra unelei electrice.



### ATENȚIE! Reguli generale cu privire la utilizarea în siguranță a unelei.

#### Siguranța electrică:

- Ștecherul unelei electrice trebuie să fie conforme cu priza. Este interzisă modificarea ștecherului. Este interzisă utilizarea prelungitoarelor în cazul uneltelor electrice cu cablu de legare la pământ de protecție. Nemodificarea ștecherelor și a prizelor micșorează riscul de electrocutare.
- Evitați să atingeți suprafața de împământare sau conectările la masă, cum ar fi conducte, radiatoare, radiatoare de încălzire centrală și frigider. În cazul atingerii părților împământate, crește riscul de electrocutare.
- Nu expuneți sculele electrice în condiții de ploaie sau mediu umed. În caz de infiltrație cu apă, crește riscul de electrocutare.
- Nu abuzați de cablurile de conectare. Nu folosiți cablul de alimentare la mutarea, tragerea unelei sau tragerea ștecherului din priză. Păstrați cablul de alimentare departe de surse de căldură, ulei, mυχii ascuțiți sau părți în mișcare. Cablurile deteriorate sau încurcate cresc riscul de electrocutare.
- În cazul în care unealta electrică este folosită în aer liber, conectarea trebuie efectuată cu ajutorul prelungitoarelor destinate funcționării în aer liber. Folosirea prelungitorului destinat funcționării în aer liber, micșorează riscul de electrocutare.
- Vă recomandăm să racordați aparatul la o rețea electrică dotată cu un comutator cu curent diferențial (RCD) cu amperaj de acționare de 30mA sau mai mic.
- În cazul în care unealta electrică este folosită în mediu umed, este inevitabilă, utilizarea unui dispozitiv de protecție împotriva tensiunii de alimentare, cum ar fi aplicarea unui dispozitiv de curent rezidual (RCD). Folosirea RCD micșorează riscul de electrocutare.



### ATENȚIE! Avertismente generale cu privire la siguranța folosirii unelei.

#### Siguranță personală:

- Acest echipament nu este destinat utilizării de către persoane (inclusiv copii) cu abilități fizice reduse, senzoriale sau mentale, sau de persoane care nu au experiență sau nu cunosc echipamentul, cu excepția cazului în care are loc sub supraveghere sau în conformitate cu instrucția de folosire a echipamentului, de către o persoană responsabilă pentru siguranța lor.
- Trebuie să fiți atent, să aveți grijă ce faceți și să păstrați bun simț în timpul folosirii unelei electrice. Nu folosiți unealta electrică, când sunteți obosiți sau sub influența drogurilor, alcoolului sau a medicamentelor. Un moment de neatenție în timpul lucrului cu unelata electrică poate cauza vătămări personale grave.
- Folosiți echipament de protecție. Purtați întotdeauna ochelari de protecție. Foliind echipamentul de protecție cum ar fi masca de praf, pantofi cu anti-alunecare, căști sau protecție auditivă, micșorați riscul de vătămare.
- Evitați pornirea accidentală. Înainte de conectarea la sursa de alimentare și/sau înainte de conectarea bateriei și înainte de ridicarea sau mutarea unelei asigurativă că comutatorul unelei electrice este în poziția oprită. Mutarea unelei electrice cu degetul pe comutator sau conectarea unelei electrice la rețeaua de alimentare în poziția pornită poate provoca un accident.
- Înainte de pornirea unelei electrice îndepărtați toate uneltele din apropiere. Lăsarea de unelte pe părțile de mișcare ale unelei electrice poate duce la vătămări corporale.
- Nu vă aplecați prea mult. Trebuie să stați sigur și să mențineți echilibrul. Acest lucru va permite un control mai bun asupra unelei electrice în situații neașteptate.
- Îmbrăcați-vă corespunder. Nu purtați haine largi sau bijuterii. Țineți părul strâns, hainele și mănușile departe de părțile în mișcare. Hainele largi, bijuteria sau părul lung se pot agăța de părțile în mișcare.
- Dacă echipamentul este potrivit pentru conectarea extractorului de praf extern și a colectorului de praf, asigurativă că acestea sunt conectate și folosite corect. Folosirea colectorului de praf poate reduce riscul de pericole legate de prăfuit.
- Nu permiteți ca abilitățile obținute prin utilizarea frecventă a sculei electrice să vă facă să vă simțiți prea încrezători în sine și să ignorați regulile de siguranță. Acțiunile necorespunzătoare pot provoca vătămări grave într-o fracțiune de secundă.



### ATENȚIE! Avertismente generale cu privire la folosirea în siguranță a unelei.

#### Utilizarea și îngrijirea unelei electrice:

- Nu supraîncărcați unealta electrică. Utilizați o unealtă electrică în funcție de puterea necesară muncii efectuate. Unealta electrică corectă va permite o funcționare mai bună și este sigură în cazul însărcinării, pentru care a fost proiectată.
- Este interzisă utilizarea unelei electrice dacă comutatorul nu pornește și nu oprește unealta. Fiecare unealtă electrică care nu pornește sau nu se oprește este periculoasă și trebuie reparată.

- c) **Deconectați ștecherul de la sursa de alimentare a unelei electrice și/sau deconectați bateria înainte de orice setare, schimbare de părți sau depozitare. Aceste mijloace de protecție reduc riscul unei porniri accidentale a unelei electrice.**
- d) **Unealta electrică nefolosită trebuie depozitată departe de copii și nu trebuie împrumutată persoanelor care nu cunosc unealta electrică sau care nu au citit această instrucție de folosire a unelei electrice. Unealta electrică este periculoasă când este folosită de o persoană fără experiență.**
- e) **Unealta electrică trebuie bine întreținută. Trebuie controlată alinierea sau bruierea pieselor în mișcare, ruperea pieselor și alți factori care pot avea influență la funcționarea unelei electrice. Dacă găsim o deteriorare, unealta electrică înaintea folosirii trebuie reparată. Cauza multor accidente este întreținerea necorespunzătoare a unelei electrice.**
- f) **Unelele de tăiere trebuie să fie ascuțite și curate. Înțținerea părților ascuțite ale uneltelor de tăiere reduce riscul de blocare în material și ușurează folosirea.**
- g) **Unealta electrică, echipamentul, uneltele de lucru, etc. trebuie folosite în conformitate cu această instrucție, ținând cont de tipul și condițiile de lucru. Utilizarea unelei electrice în alt mod decât este destinația, poate duce la situații periculoase.**
- h) **La temperaturi scăzute, sau după o perioadă îndelungată de nefolosire, este recomandată pornirea unelei electrice fără sarcină pentru câteva minute pentru a distribui corect unsoarea în mecanismul de transmisie.**
- i) **Pentru curățirea unelei electrice folosiți o cârpă moale, umedă (nu udă) și săpun. Nu folosiți benzină, diluanți sau alte mijloace care pot deteriora echipamentul.**
- j) **Unealta electrică trebuie depozitată/transportată numai după ce ne-am asigurat că toate elementele în mișcare sunt blocate și asigurate cu ajutorul elementelor originale destinate blocării.**
- k) **Unealta electrică trebuie păstrată într-un loc uscat, asigurat împotriva prafului și a umezelii.**
- l) **Transportul unelei electrice trebuie să aibă loc în ambalajul original, asigurat împotriva deteriorărilor mecanice.**
- m) **Mănerile și suprafețele de prindere trebuie să fie menținute curate fără ulei și grăsime. Mănerile și suprafețele de prindere alunecoase nu permit ținerea în siguranță și controlul sculei în situații neașteptate.**



**ATENȚIE!** Avertismente generale cu privire la folosirea în siguranță a unelei.

#### Repararea:

- a) **Reparații în garanție și postgaranție ale uneltelor dumneavoastră electrice sunt efectuate de Service-ul PROFIX, ceea ce garantează calitatea cea mai ridicată a reparațiilor și utilizarea de piese originale de schimb.**



#### **ATENȚIE!**

În timpul utilizării unelei electrice se recomandă respectarea regulilor de bază ale siguranței muncii, pentru a evita incendiile, electrocutarea sau vătămări mecanice.



#### **MAȘINĂ OSCILATORIE DE ȘLEFUIT ,**

**Indicații adiționale de siguranță pe durata șlefuirii:**

- a) **Mașina oscilatorie de șlefuit, numită în continuare «mașina de**

**șlefuit », nu este un aparat rezistent la apă, trebuie folosită doar pentru șlefuirea uscată. Pătrunderea apei în interiorul unelei electrice poate duce la electrocutare.**

- b) **Atunci când șlefuiți metale apar scântei. Trebuie să aveți grijă ca scânteele care apar în timpul lucrului să nu reprezinte pericol pentru persoanele din jur și să îndepărtați toate materialele inflamabile din apropiere. Datorită scânteiilor se poate întâmpla ca praful de șlefuit să se aprindă. Acest pericol crește atunci când praful se amestecă cu restul de lac, poliuretan sau alte substanțe chimice și materialul șlefuit este fierbinte datorită prelucrării îndelungate. Datorită acestui fapt trebuie să evitați supraîncălzirea materialului șlefuit și să îndepărtați de fiecare dată praful în pauze și după ce ați terminat lucrarea.**
- c) **Locul de muncă trebuie menținut curat. Amestecurile de materiale sunt deosebit de periculoase. Praful de metal alcalin se poate aprinde sau poate exploda.**
- d) **Inhalarea prafului șlefuit dăunează sănătății. Contactul fizic direct cu praful și pătrunderea acestora în plămâni poate provoca reacții alergice și/sau boli ale sistemului respirator al operatorului sau ale persoanelor din apropiere. Unele materiale, de ex. suprafețele de vopsea cu adăos de plumb, conțin substanțe chimice care pot fi toxice. Pentru a diminua reacția acestor substanțe chimice trebuie să asigurați ventilația corespunzătoare a locului de muncă și să lucrați cu mijloace de protecție verificate de genul mască antipraf cu filtru clasa P2, care au fost special proiectate pentru filtrarea particulelor microscopice. În cazul în care este posibil folosiți aspirarea de praf.**
- e) **În timp ce lucrați cu aparatul folosiți ochelari de protecție pentru a evita prăfuirea ochilor.**
- f) **Trebuie să folosiți mijloace de protecție auditivă ( căști, dopuri). Expunerea îndelungată la zgomot cu intensitate sporită poate duce la pierderea auzului.**
- g) **Trebuie să purtați mănuși de protecție și nu atingeți niciodată baza mașinii de șlefuit aflată în mișcare. Acest lucru poate duce la rănirea mâinilor.**
- h) **Țineți puternic unealta electrică cu ambele mâini și alegeți o poziție sigură de muncă. Este mai sigur dacă mișcați unealta electrică cu ambele mâini.**
- i) **Aparatul electric trebuie pornit înainte ca lama să atingă materialul. În caz contrar există pericolul de recul, deoarece aparatul folosit se blochează în obiectul prelucrat.**
- j) **Atunci când efectuați lucrări în timpul cărora aparatul ar putea atinge cabluri electrice ascunse sau propriul cablu de alimentare, aparatul electric trebuie ținut de suprafața izolată a mânerului. Contactul cu cablul de rețea poate transmite o parte de tensiune pe piesele metalice ale aparatului iar acest lucru ar putea duce la electrocutare.**
- k) **În caz de pauză în alimentarea cu curent, de ex. după o pană de curent sau după ce ați scos ștecherul din priză, trebuie să deblocați butonul de pornire/oprire și să-l setați la poziția „oprit”. Astfel puteți preveni pornirea nedorită a unelei electrice.**
- l) **Nu este permisă utilizarea aparatului electric cu cablu de alimentare deteriorat. Nu atingeți cablul deteriorat; în cazul în care cablul se deteriorează în timp ce folosiți aparatul trebuie să scoateți ștecherul din priză. Cablurile deteriorate măresc riscul de electrocutare.**

**ATENȚIE!** În cazul în care cablul de alimentare nedemontabil se deteriorează, trebuie înlocuit cu un cablu special sau cu ansamblul disponibil la producător ori într-un atelier de reparații specializat.

#### **DESTINARE ȘI STRUCTURA MAȘINII DE ȘLEFUIT:**

Mașina de șlefuit este destinată pentru șlefuirea uscată a suprafețelor de lemn, din materiale fabricate din lemn, de metal, de plastic și pentru a îndepărta straturile vechi de vopsea cu hârtie abrazivă cu granulozitate corespunzătoare (între 40 și 400).

**ATENȚIE! Nu folosiți pentru azbest și pentru materiale care conțin grafit. Nu folosiți pentru gips (rostrurile din plăcile de carton-gips) și pentru materialele asemănătoare.** Praful fin atunci când pătrunde în interiorul mașinii provoacă blocarea suprafeței de ventilare, ceea ce duce la supraîncălzirea și arderea motorului. Aceste lucruri atrag după sine pierderea drepturilor de garanție.

Mașina oscilatorie de șlefuit este un aparat din a doua clasă de protecție (izolație dublă) și este acționată de un motor monofazat.

**Nu folosiți unealta pentru realizarea de lucrări care necesită utilizarea de aparate profesionale.**

**Contractul de garanție nu se aplică atunci când aparatul a fost folosit în activități meșteșugărești, industriale sau alte activități similare.**

Fiecare utilizare necorespunzătoare a mașinii de șlefuit conform descrierii de mai sus este interzisă și atrage după sine pierderea garanției și lipsa de răspundere a producătorului pentru daunele apărute în urma acestui fapt.

Structura mașinii de șlefuit este prezentată pe des. A. Toate modificările aparatului efectuate de utilizator îl privează pe producător de răspunderea pentru deteriorările și daunele efectuate față de utilizator și mediu. Utilizarea corespunzătoare a mașinii de șlefuit se referă de asemenea la întreținere, asamblare, transport și reparații.

Mașina de șlefuit poate fi reparată doar la punctele de service indicate de producător. Mașinile de șlefuit alimentate de la rețea trebuie să fie reparate doar de persoane autorizate.

În ciuda utilizării în conformitate cu destinația, nu pot fi complet eliminați anumiți factori de risc rezidual. Datorită construcției utilajului pot apărea următoarele riscuri:

- Vătămarea auditivă în cazul lipsei de protecție auditivă necesară;
- Emisii de praf de lemn dăunătoare pentru sănătate atunci când se lucrează în încăperi închise;
- Expunerea sănătății în cazul utilizării prelungite a sculei electrice. În astfel de situații, faceți pauze regulate la locul de muncă.

#### **■ Completare**

- Mașina de șlefuit - 1 buc.
- Coli abrazive - 2 buc. (gr.80,120)
- Perii de cărbune - 2 buc.
- Sac pentru praf - 1 buc.
- Cartea de garanție - 1 buc.
- Instrucția de folosire - 1 buc.

#### **■ Elementele uneltei**

Numerotarea elementelor aparatului se referă la reprezentarea grafică prezentată pe paginile 2-3 din instrucțiunea de utilizare:

**Des.A 1.** Talpă mașină de șlefuit

2. Mâner auxiliar

3. Blocadă buton pornire/oprire

4. Buton de pornire/oprire

5. Mâner principal

6. Cablu de alimentare

7. Sac pentru praf

8. Cleme de fixare hârtie

**Des.B 9.** Duză ejective praf

10. Orificii pentru aspirare praf

**Des.C 11.** Coală abrazivă

#### **INFORMAȚII TEHNICE:**

|   |  |
|---|--|
| Tensiune nominală   | 230 V  |
| Frecvență nominală  | 50 Hz  |
| Putere nominală   | 180 W  |
| Viteza de rotire  | $n_n = 12000/\text{min}$   |
| Suprafața abrazivă  | 90x187 mm  |
| Clasa echipamentului  | II/□   |
| Lungime cablu alimentare  | 2 m  |
| Masă  | 1,3 kg   |
| Nivelul presiunii acustice (LpA), K=3dB(A)  | 79,1 dB(A)   |
| Nivelul puterii acustice (LwA), K=3dB(A)  | 90,1 dB(A)   |
| Nivelul de vibrare conform normiei:<br><b>EN 60745</b> , $a_n$<br>(incertitudine K=1,5 m/s <sup>2</sup> ) | Mâner principal - 9,1 m/s <sup>2</sup><br>Mâner auxiliar - 9,57 m/s <sup>2</sup> |

Nivelul menționat de vibrații este reprezentativ pentru utilizarea aparatului electric. Dacă aparatul electric va fi utilizat pentru alte scopuri sau cu alte instrumente de lucru precum și dacă nu va fi întreținut corespunzător, nivelul de vibrații ar putea diferi de cel indicat. Motivele indicate mai sus pot duce la sporirea nivelului de expunere la vibrații pe toată durata timpului de funcționare.

Trebuie să introduceți mijloace adiționale de siguranță, care au scopul de a proteja operatorul de efectele de expunere la vibrații, de ex.: întreținere aparat electric și instrumente de lucru, asigurarea temperaturii corespunzătoare a mâinilor, stabilirea ordinii operațiilor de muncă.

Valoarea totală declarată a vibrațiilor și valorile declarate ale emisiei de zgomot au fost măsurate în conformitate cu metoda standard de testare și pot fi utilizate pentru a compara un dispozitiv cu altul.

Valoarea totală declarată a vibrațiilor și valorile declarate ale emisiei de zgomot pot fi utilizate în evaluarea inițială a expunerii.

#### **Avertismente:**

Vibrațiile și emisiile de zgomot în timpul utilizării efective a sculei electrice pot să difere de valorile declarate în funcție de modul în care sunt utilizate uneltele, în special de tipul piesei prelucrate.

Trebuie determinate măsurile de siguranță pentru protejarea operatorului, care se bazează pe estimarea expunerii în starea reală de utilizare (luând în considerare toate etapele ciclului de operare, cum ar fi timpul în care instrumentul este oprit și când funcționează în ralanti, cu excepția timpului de decașare).

#### **PREGĂTIRE PENTRU LUCRU:**

- Asigurați-vă că sursa de alimentare are parametrii corespunzători parametrilor mașinii oscilatorii de șlefuit indicați pe plăcuța nominală.

- Asigurați-vă că butonul de pornire/oprire al mașinii oscilatorii de șlefuit se află la poziția „oprit”.
- În cazul în care lucrați cu un prelungitor trebuie să vă asigurați că parametrii prelungitorului, secțiunile conductorilor, corespund parametrilor mașinii oscilatorii de șlefuit. Vă recomandăm să folosiți prelungitoare cât mai scurte. Cablul prelungitorului trebuie să fie întins în întregime.

#### ■ Montare hârtie abrazivă

**ATENȚIE!** Trebuie să decuplați ștecherul de la sursa de alimentare a unelei electrice înainte de a efectua orice operație de ajustare, schimbare de piese și de depozitare.

Deblocați clemele de fixare (8). Așezați coala abrazivă (11) pe talpa mașinii de șlefuit (1) astfel încât orificiile din hârtie să fie așezate în dreptul orificiilor de aspirare praf (10) din talpa mașinii de șlefuit (vezi des. B-C). Îndoiiți capetele de hârtie și introduceți-le în suporturi. Blocați clemele de fixare (8). Hârtia trebuie să fie prinsă bine (vezi des. D).

#### ■ Montare sac pentru praf

Din motive de sănătate în timpul operării trebuie să folosiți mereu sacul pentru praf (7) sau un aspirator drept sistem pentru eliminarea prafului.

- Trebuie să conectați țeava aspiratorului direct la duza de desprăfuire (9) în mașina de șlefuit (vezi des. B).
- Folosiți sacul pentru praf și introduceți conectorul în duza de desprăfuire (9) cât mai adânc posibil (vezi des. B) și roțiți la 45 de grade în dreapta – astfel încât triunghiul de indicare de pe conectorul sacului să fie vizibil de sus.

Demontarea sacului pentru praf are loc în ordine inversă. Pentru a obține cele mai bune rezultate trebuie să goliți sacul pentru praf atunci când este pe jumătate plin.

#### OPERARE:

##### ■ Pornire/oprire (vezi des. A)

- Pentru a porni mașina de șlefuit țineți apăsat butonul de pornire/oprire (4).
- Pentru a porni mașina de șlefuit la modul de lucru continuu trebuie să apăsați blocada butonului de pornire/oprire (3).
- Pentru a opri mașina de șlefuit trebuie să apăsați din nou și să dați drumul la butonul de pornire/oprire (4).

##### ■ Șlefuire

Așezați obiectul de prelucrat pe o suprafață stabilă cau prindeți-l cu menghina. Porniți aparatul.

Mișcați suprafața de șlefuit a mașinii de șlefuit cu mișcări eliptice mici pe suprafața obiectului de prelucrat. Nu apăsați adițional, masa proprie a aparatului este suficientă. Apăsarea adițională a aparatului pe materialul prelucrat nu duce la creșterea eficacității de șlefuire ci la la uzura rapidă a aparatului și a hârtiei abrazive.

Efectuați o serie de activități de șlefuire cu coli de șlefuit cu granulozitate în scădere.

**ATENȚIE:** Numai colile de șlefuit care sunt în stare tehnică excelentă vă oferă garanția eficacității bune de prelucrare și previn deteriorarea unelei electrice.

**ATENȚIE:** Atunci când șlefuiți trebuie să folosiți mijloace de protecție pentru protejarea căilor respiratorii superioare (măști anti praf).

- Atunci când șlefuiți suprafețe lăcuite trebuie să păstrați măsurii deosebite de siguranță. Unele lacuri conțin substanțe dăunătoare, de

asemenea din acest motiv trebuie să îndepărtați praful într-un mod sigur pentru mediu.

- Atunci când șlefuiți suprafețe acoperite cu substanțe ce conțin compuși de plumb trebuie să purtați măști de protecție care absorb vaporii de plumb. Accesul copiilor și al femeilor însărcinate este interzis la locul de muncă. Consumul de alimente și de băutură la locul de muncă este interzis.
- Nu folosiți niciodată mașina de șlefuit pentru șlefuirea suprafețelor de magnez.

#### DEPOZITARE ȘI MENTENANȚĂ:

Unealta nu necesită o întreținere specială. Unealta trebuie depozitată într-un loc uscat, nu la îndemâna copiilor, trebuie menținută curată, protejată de umezeală și praf. Condițiile de depozitare trebuie să elimine posibilitatea de deteriorare mecanică sau efectele nocive ale diferitelor condiții atmosferice.

#### ■ Curățare



**ATENȚIONARE:** Înainte de toate operațiile de întreținere trebuie să scoateți ștecherul din priză.

Pentru a asigura funcționarea în condiții de siguranță și eficientă, carcasa mașinii de șlefuit și orificiile de ventilare trebuie să fie, în măsura posibilităților, libere de praf și de impurități. Se recomandă curățarea aparatului imediat după fiecare utilizare.

Mașina de șlefuit trebuie ștersă cu o până curată și umezită cu o cantitate mică de săpun. Nu folosiți detergenți sau diluanți; aceste substanțe pot deteriora piesele aparatului efectuate din plastic. Aveți grijă ca în aparat să nu pătrundă apa.

După ce ați lucrat vă recomandăm să suflați cu aer comprimat orificiile de ventilație – acest lucru previne uzura prematură a rulmenților și îndepărtează praful care blochează alimentarea cu aer pentru răcirea motorului.

#### ■ Transport

Aparatul trebuie transportat și depozitat în cutia de transport care protejează aparatul de umiditate, accesul prafului și a altor obiecte de dimensiuni mici, iar în special trebuie protejate orificiile de ventilare. Particulele mici care intră în carcasa pot deteriora motorul.

#### DEFECȚIUNI TIPICE ȘI SOLUȚIONAREA ACESTORA:

##### Mașina de șlefuit nu funcționează:

- verificați dacă cablul de alimentare (6) este montat corect și dacă priză este alimentată cu curent electric;
- verificați starea perilor de cărbune și schimbați-le în cazul în care este necesar.

**Atenție!** Perile de cărbune pot fi schimbate doar de electrician.

- în cazul în care unealta electrică nu funcționează în continuare, cu toate că este alimentată cu curent și perile de cărbune sunt în stare bună, trebuie să trimiteți aparatul la centrul de service la adresa indicată în fișa de garanție.

#### PRODUCĂTOR:

PROFIX Sp. z o.o.;

ul. Marywilksa 34,

03-228 Warszawa, POLONIA

Prezentul utilaj este făcut conform normelor naționale și europene, precum și indicilor de siguranță.

**ATENȚIE:** Toate reparațiile trebuie efectuate de un personal calificat, folosindu-se piesele de schimb originale.

**PICTOGRAME:**

Explicațiile imaginilor de pe tabelul nominal și de pe etichetele informative:



– «Înainte de cuplare și de a începe operarea trebuie să citiți prezenta instrucțiune»



– «Folosți întotdeauna ochelari de protecție»



– «Folosți mijloace de protecție auditivă»



– «Folosți întotdeauna măști de praf»

**PROTECȚIA MEDIULUI ÎNCONJURĂTOR:**



**ATENȚIE:** Simbolul prezentat înseamnă interdicția de a amplasa aparatul uzat împreună cu alte deșeuri (sub amenințarea unei amenzi). Componentele periculoase aflate în aparatura electrică și electronică influențează negativ mediul natural și sănătatea oamenilor.

Fiecare gospodărie casnică trebuie să contribuie la redobândirea și re folosirea (recykling) aparaturii uzate. Atât în Polonia, cât și în Europa se organizează sau deja există sistemul de culegere a aparaturii uzate, în cadrul căruia toate punctele de vânzare a respectivei aparaturi sunt obligate să preia aparatura uzată. În plus, există centrele de colectare a acestuia tip de aparatură.



Politica firmei PROFIX este aceea de perfecționare continuă a produselor sale și de aceea firma își rezervă dreptul de modificare a specificației produsului fără înștiințarea anterioară. Imaginile indicate în instrucțiunile de utilizare sunt doar exemple și se pot diferi puțin de aspectul real al dispozitivului achiziționat.

Prezenta instrucțiune este protejată prin dreptul de autor. Copierea/inmulțirea fără acordul în scris al firmei PROFIX Sp. z.o.o. este interzisă.



## LIETOŠANAS INSTRUKCIJA OSCILĀCIJAS SLĪPMAŠĪNA VZ0180

Oriģinālās instrukcijas tulkojums



**PIRMS DARBA SĀKUMA NEPIECIEŠAMS IEPAZĪTIES AR ŠO INSTRUKCIJU.**

Saglabā instrukciju varbūtējam turpmākam lietošanai.



**BRĪDINĀJUMS!** Nepieciešams izlasīt visus brīdinājumus apzīmētus ar simboliem , kuri attiecas uz lietošanas drošību un visus lietošanas drošības norādījumus.

Neievērojot zemāk uzrādītos drošības brīdinājumus un norādījumus attiecībā uz drošību var būt par elektriskās strāvas triecienu, ugunsgrēku un/vai nopietnu traumu iemeslu.

Ievērot visus brīdinājumus un norādījumus attiecībā uz drošību, lai tos turpmāk varētu izmantot.

Zemāk uzrādītos brīdinājumus „elektroinstruments” nozīmē elektroinstrumentu, kurš tiek barots no elektriskā tīkla (ar barošanas vadu) vai elektroinstruments barots no akumulatora (bezvadu).



**BRĪDINĀJUMS!** Vispārējie instrumenta drošas lietošanu norādījumi.

**Darba vietas drošība:**

- Darba vietā nepieciešams uzturēt kārtību un labu apgaismojumu. Nekārtība un slikts apgaismojums ir negadījumu iemesls.
- Nedrīkst lietot elektroinstrumentu sprāgstošā, viegli uzliesmojošā, gāzu un putekļainā vidē. Elektroinstrumenta darbības laikā rodas dzirksteles, no kurām var aizdegties putekļi un tvaiki.
- Vietā, kur tiek lietoti elektroinstrumenti nevar atrasties bērni un novērotāji. Novēršot uzmanību var zaudēt kontroli par elektroinstrumentu.



**BRĪDINĀJUMS!** Vispārējie instrumenta drošas lietošanu norādījumi.

**Elektriskā drošība:**

- Elektroinstrumenta kontaktdakšīnām jābūt pielāgotām pie kontaktligzdām. Nekad nekādā gadījumā nedrīkst mainīt kontaktdakšīņu. Nedrīkst lietot nekādus pagarinātājus gadījumā, ja elektroinstruments ir apgādāts ar vadu ar aizsardzības iezemējuma dzislu. Ja netiek darītas kontaktdakšīņu un kontaktligzdu izmaiņas, tas samazina elektriskā triecienu risku.
- Nepieciešams izvairīties no iezemētām virsmām vai savienotām ar masu, kā piemēram caurules, sildītāji, centrālāpkures radiatoru un dzesinātāji. Gadījumā, ja netiek kontakts ar iezemētām vai ar masu savienotām daļām pieaug elektriskās strāvas triecienu risks.
- Nedrīkst pakļaut elektroinstrumentus uz lietus vai mitruma iedarbību. Gadījumā, ja elektroinstrumentā iekļūst ūdens pieaug elektriskās strāvas triecienu risks.
- Nedrīkst pārslogot savienojuma vadus. Nekad nedrīkst lietot savienojuma vadu elektroinstrumenta pārnēsāšanai, vilkšanai vai izvilkst kontaktdakšīņu no kontaktligzdas aiz vada. Nepieciešams turēt savienojuma vadu tālu no siltuma avotiem, eļļainām, asām šķautnēm vai kustīgām daļām. Bojāti

vai sapīti savienojuma vadi palielina elektriskās strāvas triecienu risku.

- Gadījumā, ja elektroinstruments tiek lietots ārpusē, savienojuma vadus nepieciešams pagarināt ar pagarinātājiem, kuri ir piemēroti darbam ārpusē. Lietojot pagarinātājus piemērotus darbam ārpusē samazinās elektriskās strāvas triecienu risks.
- Ieteicams ierīci pievienot pie elektriskā tīkla, kurš ir aprīkots ar RCD slēdzi ar 30mA vai mazāku izslēgšanas strāvu.
- Gadījumā, ja ir nepieciešamība lietot elektroinstrumentu mitrā vidē, par sprieguma aizsardzību nepieciešams lietot strāvas starpības ierīci (RCD). Lietojot RCD samazinās elektriskās strāvas triecienu risks.



**BRĪDINĀJUMS!** Vispārējie instrumenta drošas lietošanu norādījumi.

**Individuālā drošība:**

- Šī ierīce nav piemērota lietot cilvēkiem (tai skaitā bērniem) ar ierobežotām fiziskām, jūtības un psihiskām spējām, vai cilvēkiem bez ierīces darbības pieredzes vai zināšanām, izņemot, ja tas notiek uzraudzībā vai saskaņā ar ierīces lietošanas instrukciju, ar kuru ir iepazinūšas par drošību atbildīgas personas.
- Elektroinstrumenta lietošanas laikā nepieciešams būt tālredzīgiem, novērot kas notiek un saglabāt skaidru saprāti. Nedrīkst lietot elektroinstrumentu noguruma laikā vai narkotisku vielu, alkohola vai zāļu iedarbībā. Neuzmanības mirklis strādājot ar elektroinstrumentu var radīt nopietnas ķermeņa traumas.
- Nepieciešams lietot individuālos aizsardzības līdzekļus. Vienmēr nepieciešams lietot aizsargbrilles. Lietojot attiecīgos apstākļos aizsardzības līdzekļus, tādus kā putekļu maskas, neslidošus apavus, ķiveres vai dzirdes aizsardzības līdzekļus, samazināsies individuālās traumas.
- Nepieciešams izvairīties no neparedzētām kustībām. Pirms pieslēgšanas pie barošanas avota un/vai pirms akumulatora pieslēgšanas kā arī pirms tam, kad paceļam vai pārceļam ierīci nepieciešams pārliecināties, ka elektroinstrumenta slēdzis atrodas izslēgšanas stāvoklī. Pārnēsāt elektroinstrumentu ar pirkstu uz slēdža vai barošanas tīklā pieslēgtu elektroinstrumentu pie ieslēgta slēdža var būt par negadījuma iemeslu.
- Pirms elektroinstrumenta palaišanas nepieciešams novākt visas atslēgas. Atslēga atstāta rotējošā elektroinstrumenta tuvumā var radīt individuālas traumas.
- Nedrīkst pārlieku tālu izlikties. Visu laiku nepieciešams stāvēt stabili un saglabāt līdzsvaru. Tas dos iespēju neparedzētās situācijās labāk kontrolēt elektroinstrumentu.
- Nepieciešams attiecīgi ģērbties. Nedrīkst nēsāt vaļīgus apģērbus vai rotas lietas. Nepieciešams turēt savus matus, apģērbu un cimdus tālu no kustīgām daļām. Vaļīgs apģērbs, rotas lietas vai gari mati var tikt aizķerti ar kustīgām daļām.
- Ja ierīce ir pielāgota ārējai putekļu sūkšanai un putekļu uzsūkšanai, nepieciešams pārliecināties, ka tie ir pieslēgti un pareizi lietoti. Lietojot putekļu sūcēju var samazināt putekļu



ieelpošanas bīstamību.



**BRĪDINĀJUMS!** Vispārējie instrumenta drošas lietošanu norādījumi.

**Lietošana un gādība par elektroinstrumentu:**

- a) Nedrīkst pārslogot elektroinstrumentu. Nepieciešams piemērot elektroinstrumentu veiktajam darbam. Pareizs elektroinstrumentu nodrošinās labāku un drošāku darbu pie slodzes, kādam tas tika projektēts.
- b) Nedrīkst lietot elektroinstrumentu, ja slēdzis to neieslēdz un neizslēdz. *Katrs elektroinstrumentu, kuru nevar ieslēgt vai izslēgt ar slēdzi ir bīstams un to nepieciešams labot.*
- c) Nepieciešams atvienot elektroinstrumenta kontaktdakšīņu no barošanas avota un/vai atslēgt akumulatoru pirms tiek veikta jebkāda uzstādīšana, detaļu maiņa vai instrumenta glabāšana. Tādas drošības darbības reducē neparedzētu elektroinstrumenta palaišanu.
- d) Nelietotu elektroinstrumentu nepieciešams glabāt bērniem nepieejamās vietās un nedrīkst atļaut personām, kuras nav iepazīnušas ar elektroinstrumentu vai šo lietošanas instrukciju lietot elektroinstrumentu. *Elektroinstrumenti ir bīstami neapmācītu lietotāju rokās.*
- e) Elektroinstrumentu nepieciešams konservēt. Nepieciešams pārbaudīt asu sakrītību vai kustīgo daļu iekļūšanu, detaļu plīsumus un visus apstākļus, kuri varētu ietekmēt elektroinstrumenta darbu. Ja tiek konstatēts bojājums, elektroinstrumentu pirms lietošanas nepieciešams salabot. *Daudzu negadījumu iemesls ir nepareiza elektroinstrumenta konservācija.*
- f) Griezējinstrumentiem jābūt asiem un tīriem. *Attiecīgi uzturēti asi griezējinstrumenta asmeņi samazina iekļūšanās iespējas un atvieglo apkalpošanu.*
- g) Elektroinstrumentu, aprikojumu, darba instrumentus un tml. nepieciešams lietot saskaņā ar šo instrukciju, ņemot vērā darba apstākļus un veicamo darbu. *Lietot elektroinstrumentu tam neparedzētā veidā var novest pie bīstamām situācijām.*
- h) Zemās temperatūrās vai pēc ilgāka nelietošanas laika, ieteicams uz pāris minūtēm ieslēgt elektroinstrumentu bez slodzes, lai piedziņas mehānismā sāktu pareizi darboties smērējā.
- i) Elektroinstrumentu tīrīšanai lietot mikstu, mitru (ne slapju) drānu un ziepes. Nelietot benzīnu, šķīdinātājus un citus līdzekļus, kuri varētu sabojāt ierīci.
- j) Elektroinstrumentu nepieciešams glabāt / transportēt iepriekš pārliecinoties, ka visas kustīgās daļas ir nobloķētas un nodrošinātas pret atbloķēšanu ar oriģināliem šim nolūkam paredzētiem elementiem.
- k) Elektroinstrumentu nepieciešams glabāt sausā, no putekļiem un mitruma sargātā vietā.
- l) Elektroinstrumenta transportēšanu jāveic oriģinālā iepakojumā, kurš pasargā no mehāniskiem bojājumiem.
- m) Rokturus un satveršanas virsmas nepieciešams uzturēt tīras, bez eļļas un smērēm. *Neparedzētās situācijās slideni rokturi un satveršanas virsmas nedod iespēju droši turēt un kontrolēt instrumentu.*



**BRĪDINĀJUMS!** Vispārējie instrumenta drošas lietošanu norādījumi.

## Remonts:

- a) Savu elektroinstrumentu garantijas un pēcgarantijas remontu veic PROFIX serviss, kas garantē visaugstāko remontu kvalitāti kā arī tiek izmantotas oriģinālas rezerves daļas.



### BRĪDINĀJUMS!

Darba laikā ar elektrisko instrumentu ieteicams vienmēr ievērot galvenos drošības principus, lai izvairītos no ugunsgrēka, elektriskās strāvas trieciena vai mehāniskām traumām.



### OSCILĀCIJAS SLĪPMAŠĪNA

**Papildus drošības nosacījumi slīpēšanas laikā:**

- a) **Oscilācijas slīpmašīna, turpmāk saukta „slīpmašīna”, nav ūdens izturīga ierīce, to nepieciešams lietot tikai sausai slīpēšanai. Ūdens iekļūstot elektroinstrumentā var radīt elektriskās strāvas triecienu.**
- b) **Slīpējot metālu rodas dzirksteles. Nepieciešams parūpēties par to, lai darba laikā radušās dzirksteles nevienam neradītu bīstamību kā arī novākt visus tuvumā esošos viegli uzliesmojošus priekšmetus. Dzirktelju iedarbībā var notikt slīpēšanas putekļu pašaižņošanās. Paaugstināta bīstamība pastāv, kad tādi putekļi sajaucas ar krāsas, poliuretāna vai citu ķīmisku materiālu paliekā, un slīpējamais materiāls pēc ilgās slīpēšanas ir sakarsēts. Sakarā ar to nepieciešams izvairīties no slīpējamā materiāla un slīpmašīnas pārkaršanas kā arī vienmēr darba pārtraukumā un pēc darba beigām notīrīt putekļus.**
- c) **Darba vietu nepieciešams uzturēt tīrībā. Materiālu maisījumi ir īpaši bīstami. Vieglo metālu putekļi var aizdegties vai eksplodēt.**
- d) **Ielplot slīpēšanas putekļus ir kaitīgi veselībai. Tiešs fizisks kontakts ar putekļiem vai to iekļūšana plaušās var radīt alergisku reakciju un/vai operatora vai tuvumā esošo cilvēku elpošanas orgānu slimības. Atsevišķi materiāli piem. krāsas ar svina saturu satur ķīmiskas substances, kuras var būt toksiskas. Šo ķīmisko savienojumu iedarbības samazināšanai vienmēr nepieciešams rūpēties par labu darba vietas ventilāciju un strādāt drošos, pārbaudītos individuālās aizsardzības līdzekļos, tādos kā putekļu maska ar P2 klases uztvērēju, kura ir projektēta speciāli mikroskopisko daļiņu filtrēšanai. Ja tas ir iespējams nepieciešams lietot putekļu sūcēju.**
- e) **Darba laikā vienmēr nepieciešams lietot aizsargbrilles, lai novērstu putekļu iekļūšanu acīs.**
- f) **Nepieciešams lietot dzirdes aizsardzības līdzekļus (ausiņas, asu aizbāzņus). Ilglaiģīga augstas intensitātes trokšņa iedarbība var radīt dzirdes zaudēšanu.**
- g) **Nepieciešams lietot aizsargcimdus un nekad nedrīkst pieskarties pie kustībā esošas slīpmašīnas pamatnes. Tas draud ar delnas ievainojumu.**
- h) **Elektroinstrumentu darba laikā nepieciešams turēt stipri ar abām rokām un nodrošināt drošu darba stāju. Elektroinstrumentu ir drošāk vadīt turot abās rokās.**
- i) **Apstrādājamo priekšmetu nepieciešams nostiprināt. Nostiprināt apstrādājamo priekšmetu stiprināšanas ierīcē vai skrūvspīlēs ir drošāk nekā turēt rokās.**
- j) **Veicot darbus, kur darba instruments varētu trāpīt uz**

slēptiem elektriskiem vadiem vai paša barošanas vadu, elektroinstrumentu nepieciešams turēt pie izolētas roktura virsmas. Kontakts ar barošanas tīkla vadu var radīt sprieguma pārnesānu uz elektroinstrumenta metāla daļu, kas var radīt elektriskās strāvas triecienu.

- k) Gadījumā, ja notiek barošanas pārtraukšana, piem. strāvas avārija vai kontaktdakšīņa tiek izņemta no kontaktlīdždas, nepieciešams atbloķēt ieslēgšanas/izslēgšanas slēdzi un novietot to izslēgšanas stāvoklī. Šādā veidā var izvairīties no negaidītas elektroinstrumenta ieslēgšanās.
- l) Nedrīkst lietot elektroinstrumentu ar bojātu barošanas vadu. Nedrīkst pieskarties pie bojāta vada. Gadījumā, ja vads tiek bojāts darba laikā, nepieciešams izvilkt kontaktdakšīņu no kontaktlīdždas. Bojāti vadi palielina elektriskās strāvas trieciena risku.

**UZMANĪBU!** Ja neatvienojamais barošanas vads tiek bojāts, to nepieciešams aizvienot ar speciālu vadu vai komplektu, kurš pieejams pie ražotāja vai specializētā remonta darbnīcā.

#### SLĪPMAŠĪNAS PIELIETOJUMS UN UZBŪVE:

Slipmašīna paredzēta koka, kokveidīgu, metāla, plastmasas virsmu sausai slīpēšanai un veco krāsu noņemšanai ar atbilstoša raupjuma smilšpapīru (no 40 līdz 400).

**UZMANĪBU! Nelietot azbestam un grafitu saturošiem materiāliem. Nelietot ģipsim (ģipsa -kartona plāksņu šuves) un tamlīdzīgiem materiāliem.** Smalkie putekļi iekļūstot mašīnas iekšpusē rada ventilācijas telpas bloķēšanu, kas noved līdz pārkaršanai un dzinēja sadegšanai. Tā rezultātā tiek zaudētas garantijas tiesības.

Oscilācijas slipmašīna ir otrās aizsardzības klases ierīce (dubultā izolācija) un tiek piedzīta ar vienfāzes dzinēju.

**Nedrīkst lietot instrumentu veicot darbus, kur nepieciešams lietot profesionālas ierīces.**

**Garantijas līgums nav spēkā, kad ierīce tika lietota amatnieku, rūpniecības vai līdzīgu saimniecības darbību darbnīcās.**

Katra slipmašīnas lietošana neatbilstoši augstāk uzrādītajam pielietojumam ir aizliegta un rada garantijas zaudēšanu kā arī ražotājs neatbild par šādā veidā radītiem zaudējumiem.

Slipmašīnas uzbūve parādīta zīm. A. Jebkāda ierīces modifikācija, kuru veic lietotājs atbrīvo ražotāju no atbildības par lietotājam un apkārtējiem radītiem bojājumiem un zaudējumiem. Pareiza slipmašīnas lietošana attiecas arī uz konservāciju, glabāšanu, transportu un remontu.

Slipmašīnu drīkst remontēt tikai ražotāja uzrādītos servisa punktos. Slipmašīnas ar tīkla barošanu drīkst remontēt tikai pilnvarotas personas.

Neskatoties uz paredzēto lietojumu, nevar pilnībā novērst dažus atlikušos riska faktorus. Ņemot vērā mašīnas konstrukciju un uzbūvi var rasties sekojošas bīstamības:

- dzirdes bojājumi, ja lietoti dzirdes aizsardzības līdzekļi;
- veselībai kaitīgu koksnes putekļu emisija strādājot slēgtās telpās;
- iedarbība uz veselību ilgstoši izmantojot elektroinstrumentus. Šādās situācijās veiciet regulārus pārtraukumus darbā.

#### ■ Komplektācija

- Slipmašīna - 1gab.
- Smilšpapīrs formāts - 2gab. (gr. 80,120)
- Oglišu suku - 2 gab.
- Putekļu savākšanas maiss - 1 gab.

- Garantijas karte - 1 gab.
- Lietošanas instrukcija - 1 gab.

#### ■ Ierīces elementi

Ierīces elementu numerācija attiecas uz grafisko attēlu, kurš atrodas apkalpošanas instrukcijas 2-3.lapaspušē:

- Zīm. A**
1. Slīpmašīnas pamatne
  2. Palīgrokturis
  3. Slēdža bloķēšana
  4. Slēdzis
  5. Rokturis
  6. Barošanas vads
  7. Putekļu savākšanas maiss
  8. Papīra stiprināšanas skavas
- Zīm. B**
9. Putekļu izvadišanas sprausla
  10. Putekļu uzsūkšanas atveres
- Zīm. C**
11. Smilšpapīrs

#### TEHNISKIE DATI:

|  |  |
|--|--|
| Barošanas spriegums  | 230 V  |
| Barošanas frekvence  | 50 Hz  |
| Nominālā jauda   | 180 W  |
| Griešanās ātrums   | $n_n = 12000/\text{min}$   |
| Slīpēšanas virsma  | 90x187 mm  |
| Ierīces klase  | II/III   |
| Barošanas vada garums  | 2 m  |
| Svars  | 1,3 kg   |
| Akustiskā spiediena līmenis (LpA), K=3dB(A)  | 79,1 dB(A)   |
| Akustiskās jaudas līmenis (LwA), K=3dB(A)  | 90,1 dB(A)   |
| Vibrācijas līmenis atbilstoši normai:<br><b>EN 60745</b> , $a_h$<br>(mērījumu izkliede $K=1,5\text{m/s}^2$ ) | galvenais rokturis - 9,1 $\text{m/s}^2$<br>palīgrokturis - 9,57 $\text{m/s}^2$ |

Uzrādītais vibrācijas līmenis ir reprezentatīvs elektroinstrumenta pamata lietošanai. Ja elektroinstrumenti tiek lietoti citos nolūkos vai ar citiem darba instrumentiem, vai arī ja nebūs pietiekami konservēti, vibrācijas līmenis var atšķirties no uzrādītā. Augstāk uzrādītie iemesli var radīt vibrācijas ekspozīcijas palielināšanos visā darba laikā.

Nepieciešams realizēt papildus drošības līdzekļus, kuri pasargās operatoru no vibrācijas ekspozīcijas, piem.: Elektroinstrumenta un darba instrumenta konservācija, atbilstošas roku temperatūras nodrošināšana, darba operāciju veikšanas secības noteikšana.

Deklarētās kopējās vibrācijas vērtības un deklarētās trokšņa emisijas vērtības ir mērītas saskaņā ar standarta testa metodi, un tās var izmantot, lai savā starpā salīdzinātu instrumentus.

Sākotnējam iedarbības novērtējumam var izmantot deklarētās kopējās vibrācijas vērtības un deklarētās trokšņa emisijas vērtības.

#### Bīdīnājumi:

Vibrācijas un trokšņa emisija elektroinstrumenta faktiskā lietošanas laikā var atšķirties no deklarētajām vērtībām atkarībā no tā, kā tiek izmantots instruments un kāds materiāls tiek apstrādāts.

Operatora aizsardzībai nepieciešams notiekt drošības līdzekļus, kuri pamatojas uz iedarbības novērtējumu faktiskajā lietošanas laikā (ņemot

vērā visas operatīvā cikla darbības daļas, kā piemēram laiku, kurā instruments ir izslēgts un kad strādā tukšgaitā, izņemot sprūda laiku).

#### **PIRMS DARBA SĀKUMA:**

- Pārlicināties, ka barošanas avota parametri atbilst parametriem uzrādītiem uz slīpmašīnas plāksnītes.
- Pārlicināties, ka slīpmašīnas slēdzis atrodas izslēgšanas stāvoklī.
- Strādājot ar pagarinātāju nepieciešams pārlicināties, ka pagarinātāja parametri, vadu šķēsgriezums atbilst slīpmašīnas parametriem. Ieteicams lietot pēc iespējas īsus pagarinātājus. Pagarinātājam jābūt pilnībā atītam.

#### **■ Smilšpapīra uzlikšana**

**UZMANĪBU!** Pirms visiem elektroinstrumenta apkalpošanas darbiem no kontaktligzdas nepieciešams izņemt kontaktdakšīņu.

Atbloķēt stiprināšanas skavas (8). Uzlikt smilšpapīru (11) uz slīpmašīnas pamatnes (1) tā, lai atveres uz smilšpapīra sakristu ar slīpmašīnas pamatnes putekļu sūkšanas atverēm (10) (skat. zīm. B-C). Salocīt papīra malas un iebīdīt tas turētājos. Stiprināšanas skavas (8) nobloķēt. Papīram jābūt droši stiprinātam (skat. zīm. D).

#### **■ Putekļu savākšanas maisa montāža**

Veselības nolūkos vienmēr darba laikā nepieciešams lietot putekļu savākšanas maisu (7) vai rūpniecības putekļu sūcēju kā putekļu uzsūkšanas sistēmu.

- Putekļu sūcēja cauruli nepieciešams pievienot tieši pie slīpmašīnas putekļu novadišanas sprauslas (9) (skat. zīm. B).
- Lietojot putekļu maisu nepieciešams ielikt tā savienojumu putekļu novadišanas sprauslā (9) visdziļāk kā tas ir iespējams (skat. zīm. B) un pagriezt par 45° pa labi – tā, lai no augšas uz maisa savienojuma būtu redzams norādošais trīsstūris.

Putekļu savākšanas maisa noņemšana notiek atgriezeniskā kārtībā. Lai sasniegtu vislabāko efektu putekļu savākšanas maisu nepieciešams iztukšot, kad tas ir apmēram līdz pusei piepildīts.

#### **DARBS:**

##### **■ Ieslēgšana/Izslēgšana (skat. zīm. A)**

- Lai ieslēgtu slīpmašīnu nepieciešams nospiegt slēdzi (4) un turēt nospiestu.
- Lai bloķētu slēdzi ieslēgšanas stāvoklī nepieciešams nospiegt slēdža bloķēšanu (3).
- Lai izslēgtu slīpmašīnu, nepieciešams atbrīvot slēdzi (4), vai ja tas ir bloķēts ar slēdža bloķēšanu, nospiegt to un atbrīvot.

##### **■ Slīpēšana**

Apstrādājamo priekšmetu novietot nekustīgi uz stabilas pamatnes vai stiprināšanai izmantot skrūvspīles. Ierīci ieslēgt.

Slīpmašīnas slīpējošo virsmu vadīt pa slīpējamā priekšmeta virsmu ar nemanāmu eliptisku kustību. Nelietot nekādu papildus spiedienu, ierīces masa ir pilnībā pietiekosa. Lielāks ierīces spiediens uz apstrādājamo materiālu nedod slīpēšanas efektīvāti, bet gan paātrina ierīces un smilšpapīra nolietošanos.

Veikt virkni atkārtotu slīpēšanas darbību lietojot arvien smalkāku smilšpapīru.

**UZMANĪBU:** Tikai smilšpapīrs, kurš ir tehniski nevainojamā stāvoklī garantē labu apstrādes efektīvāti un sargā elektroinstrumentu no defekta.

**UZMANĪBU:** Slīpējot nepieciešams lietot elpošanas ceļu aizsardzības līdzekļus (putekļu maskas).

- Slīpējot lakotas virsmas nepieciešams ievērot sevišķu uzmanību. Dažas lakas satur kaitīgas vielas, tāpēc putekļus nepieciešams tīrīt videi drošā veidā.
- Slīpējot virsmas pārklātas ar krāsām, kuras satur svina savienojumus nepieciešams lietot svina tvaikus filtrējošas maskas. Darba vietā nedrīkst atrasties bērni un grūtnieces. Darba vietā nedrīkst lietot partikas produktus un dzert.
- Nekad nelietot mašīnu magnētisku virsmu slīpēšanai.

#### **GLABĀŠANA UN KONSERVĀCIJA:**

Mašīnai būtībā nav nepieciešama speciāla konservācija. Mašīnu nepieciešams glabāt bērniem nepieejamā vietā, uzturēt tīru, sargāt no mitruma un putekļiem. Glabāšanas apstākļiem jāizslēdz mehānisko bojājumu iespēju kā arī atmosfēras apstākļu iedarbību.

#### **■ Tīrīšana**



**BRĪDINĀJUMS:** Pirms visiem konservācijas darbiem nepieciešams izvilkt kontaktdakšīņu no kontaktligzdas.

Droša un ražīga darba nodrošināšanai, slīpmašīnas korpusam un ventilācijas atverēm jābūt pēc iespējas brīvam no putekļiem un netīrumiem. Ieteicams tīrīt ierīci uzreiz pēc katras lietošanas.

Ierīci slaucīt ar mitru drānu lietojot nedaudz ziepes. Nelietot nekādus tīrīšanas līdzekļus un šķīdinātājus; tie var sabojāt no plastmasas izgatavotās ierīces detaļas. Nepieciešams uzmanīties, lai ierīce neieklūtu ūdens.

Ieteicams ar saspiesto gaisu izpūst ventilācijas atveres, tas novērsīs guļņņu bojājumus un likvidēs dzinēja dzesēšanas gaisa piekļūšanu bloķējošos putekļus.

#### **■ Transports**

Ierīci transportēt un glabāt iepakojumā, kurš sargā no mitruma, putekļu un siko daļu iekļūšanas – īpaši nepieciešams nodrošināt ventilācijas atveres. Sīkie elementi, kuri iekļūst korpusa iekšienē var sabojāt dzinēju.

#### **TIPISKIE DEFEKTI UN TO NOVĒRŠANA:**

##### **Ierīce nedarbojas:**

- pārbaudīt vai barošanas vads (6) ir pareizi pievienots kā arī vai barošanas ligzdā ir strāvas plūsma;
- pārbaudīt ogļišu suku stāvokli un nepieciešamības gadījumā nomainīt.

**UZMANĪBU!** Ogļišu suku var mainīt tikai pilnvarots elektriķis.

- ja elektroinstrumenta joprojām nedarbojas, neskatoties uz to, ka ir spriegums un labas ogļišu suku, nepieciešams to nosūtīt uz norādīto servisa adresi. Adrese uzrādīta garantijas kartē.

#### **RAŽOTĀJS:**

PROFIX Sp. z.o.o.,  
ul. Marywilska 34,  
03-228 Warszawa, Polija

Šī ierīce ir saskaņā ar valsts un Eiropas normām, kā arī ar drošības prasībām. **UZMANĪBU!** Visāda veida labošanas darbus jāveic kvalificētam personālam, lietojot oriģinālas rezerves daļas.

#### **PIKTOGRAMMAS:**

Apzīmējumu skaidrojums, kuri atrodas uz plāksnītes un informācijas uzlīmēm:



– «Pirms ieslēgšanas un darba sākuma nepieciešams iepazīties ar šo instrukciju»



– «Vienmēr lietot aizsargbrilles»



– «Lietot dzirdes aizsardzības līdzekļus»



– «Vienmēr nepieciešams lietot putekļu»

#### **VIDES AIZSARDŽĪBA:**



**UZMANĪBU:** Tajā veidā apzīmētus izstrādājumus, neizpildes gadījumā paredzot naudas sodu, nedrīkst izmest kopā ar parastiem atkritumiem. Elektriskajā un elektroniskajā iekārtā esošas briesmīgas vielas var kaitēt apkārtējai videi un cilvēku veselībai.

Nepieciešams veicināt iekārtu atkritumu pārstrādāšanai un atkārtotai izmantošanai (reciklēšanai). Polijā un Eiropā tiek veidots, vai jau eksistē, iekārtu atkritumu vākšanas sistēma, saskaņā ar ko visiem iepriekšminētās iekārtas pārdošanas punktiem ir pienākums pieņemt nolietotu iekārtu. Turklāt, ir pieejamas iepriekšminētās iekārtas vākšanas punkti.



Firmas PROFIX politika ir nepārtraukta savu produktu pilnveidošanas politika, tāpēc firma sev rezervē tiesības ievest izstrādājuma specifiskācijas izmaiņas bez iepriekšējas paziņošanas. Zīmējumi, kuri uzrādīti apkalpošanas instrukcijā kalpo tikai kā piemērs un var nedaudz atšķirties no iegādātās ierīces reālā izskata.

Šī instrukcija ir sargāta ar autortiesībām. Aizliegts to kopēt/pavairot bez PROFIX SIA rakstiskas atļaujas.



**PŘED ZAHÁJENÍM POUŽÍVÁNÍ SE SEZNAMTE S TÍMTO NÁVODEM.**

Uchovávejte návod pro případné další použití.



**POZOR!** Přečtěte si všechny výstrahy týkající se bezpečnosti používání označené symbolem ⚠ a veškeré pokyny týkající se bezpečnosti používání.

Nedodržování uvedených bezpečnostních výstrah a bezpečnostních pokynů může být příčinou zásahu elektrickým proudem, požáru a/nebo závažných úrazů.

Uchovejte výstrahy a pokyny týkající se bezpečnosti pro případné použití v budoucnosti.

V níže uváděných výstrahách pojem „elektronářadí“ znamená elektronářadí napájené z elektrické sítě (elektrickým vodičem) nebo elektronářadí napájené baterií (bezdrátové).



**VÝSTRAHA!** Všeobecné výstrahy týkající se bezpečného používání nářadí.

**Bezpečnost na pracovišti:**

- Udržujte na pracovišti pořádek a zajistěte zde dobré osvětlení. *Nepořádek a špatné osvětlení často zapříčiňují nehody.*
- Nepoužívejte elektronářadí ve výbušném prostředí tvořeném hořlavými tekutinami, plyny nebo prachem. *Elektronářadí vytváří jiskry, které by mohly zapálit prach nebo výpar.*
- Nepouštějte děti ani jiné pozorovatele na místa, kde se používá elektronářadí. *Rušení pozornosti může způsobit ztrátu kontroly nad elektronářadím.*



**VÝSTRAHA!** Všeobecné výstrahy týkající se bezpečného používání nářadí.

**Elektrická bezpečnost:**

- Zástrčky nářadí musí odpovídat zásuvkám. Nikdy žádným způsobem nepředělavajte zástrčky. V případě elektronářadí, které má vodič s ochranným uzemněním, nepoužívejte žádné prodlužovačky. *Původní nepředělané zástrčky a zásuvky snižují riziko zásahu elektrickým proudem.*
- Vyvarujte se dotýkání uzemněných ploch nebo takových, které jsou spojené s hmotou, jako jsou trubky, ohřívače, radiátory ústředního topení a chladničky. *V případě dotýkání takových ploch a předmětů roste riziko zásahu elektrickým proudem.*
- Nevystavujte elektronářadí na působení deště nebo vlhka. *Pokud by se do elektronářadí dostala voda, roste riziko zásahu elektrickým proudem.*
- Kabely se nesmí žádným způsobem namáhat. Nikdy nepoužívejte kabel k nošení, tažení elektronářadí nebo k vytahování zástrčky ze zásuvky. Kabel musí být umístěn daleko od zdrojů tepla, oleje, ostrých hran nebo pohyblivých částí. *Poškozené nebo propletené kabely zvyšují riziko zásahu elektrickým proudem.*
- V případě, že se elektronářadí používá venku, je třeba prodlužovat elektrické kabely prodlužovací určenými na práci venku. *Použitím prodlužovace určeného do venkovního prostředí snižuje riziko zásahu elektrickým proudem.*
- Doporučuje se připojení zařízení k elektrické síti vybavené proudovým chráničem (RCD) s vypínacím proudem 30mA nebo menším.

- Pokud je nezbytné použití elektronářadí ve vlhkém prostředí, je třeba použít jako ochranu proudový chránič (RCD). *Použití RCD snižuje riziko zásahu elektrickým proudem.*



**VÝSTRAHA!** Všeobecné výstrahy týkající se bezpečného používání nářadí.

**Osobní bezpečnost:**

- Toto zařízení nesmí používat osoby (včetně dětí) s omezenou fyzickou, smyslovou nebo psychickou schopností, nebo osoby, které nemají odpovídající zkušenosti nebo znalosti zařízení, leda že je používají s příslušným dozorem, nebo v souladu s návodem na používání zařízení, který jim předají osoby zodpovědné za jejich bezpečnost.
- Při používání elektronářadí je třeba být předvídatý, pozorovat, co se děje, a používat zdravý rozum. *Nepoužívejte elektronářadí, pokud jste unaveni nebo pod vlivem drog, alkoholu nebo léků. Chvilě nepozornosti při práci s elektronářadím může způsobit závažné osobní úrazy.*
- Je třeba používat osobní ochranné prostředky. Je třeba vždy používat ochranné brýle. *Používání v příslušných podmínkách takových ochranných prostředků, jako je protiprachová respirační maska, protiskluzová obuv, přílba nebo chrániče sluchu, snižuje nebezpečí osobních úrazů.*
- Je třeba se vyhnout neplánovanému spuštění. Před připojením k elektrickému zdroji a/nebo před zapojením baterie a než se nářadí zvedne, nebo přeneše, je třeba se ujistit, že je vypínač elektronářadí v poloze vypnuto. *Přenesení elektronářadí s prstem na vypínači nebo připojení elektronářadí do sítě se zapojeným vypínačem může být příčinou nehody.*
- Před spuštěním elektronářadí je třeba odstranit všechny klíče. *Ponechání klíče v otáčející se části elektronářadí může způsobit poranění.*
- Je zakázáno přilížit se naklánět. Po celou dobu musíte stát pevně a udržovat rovnováhu. *Umožní Vám to dobře kontrolovat elektronářadí při nepředvídatelných situacích.*
- Je třeba mít vhodné oblečení. Při práci nenoste volné oblečení ani bižuterii. Je třeba zajistit, aby Vaše vlasy, oblečení a rukavice byly v bezpečné vzdálenosti od pohyblivých částí. *Volné oblečení, bižuterie nebo dlouhé vlasy se mohou zachytit do pohyblivých částí.*
- Pokud je zařízení přizpůsobeno na napojení k vnějšímu odsávání prachu a pohlcovači prachu, ujistěte se, že jsou připojeny a řádně se používají. *Použitím pohlcovačů prachu můžete omezit nebezpečí závislé na prašnosti.*
- Neodvolte, aby vaše znalosti získané častým používáním elektronářadí způsobily, že se budete cítit sebejistě a začnete ignorovat bezpečnostní pravidla. *Neopatrnost při činnosti může způsobit v zlomku sekundy závažný úraz.*



**VÝSTRAHA!** Všeobecné výstrahy týkající se bezpečného používání nářadí.

**Používání elektronářadí a péče o ně:**

- Elektronářadí se nesmí přetěžovat. Je třeba používat elektronářadí s výkonem vhodným pro provádění určité práce. *Správné elektronářadí umožní lepší a bezpečnější práci se zátěží, na kterou bylo naprojektováno.*

- b) Elektronářadí, u kterého nefunguje spínač, se nesmí používat. Každé elektronářadí, které nelze zapínat nebo vypínat spínačem, je nebezpečné a je třeba je opravit.
- c) Před provedením každého seřízení, výměny součástky nebo před skladováním odpojte zástrčku elektronářadí od zdroje elektrického proudu a/nebo odpojte baterii. Takový bezpečnostní postup omezuje riziko náhodného spuštění elektronářadí.
- d) Nepoužívané elektronářadí uchovávejte mimo dosah dětí a nedovoľte přístup osobám, které nejsou obeznámené s elektronářadím nebo s tímto návodem na používání elektronářadí. Elektronářadí může být nebezpečné v rukách nevyškolených uživatelů.
- e) Elektronářadí je třeba udržovat. Je třeba kontrolovat souosost nebo zaseknutí pohyblivých částí, praskliny součásti a veškeré další faktory, které by mohly ovlivnit činnost elektronářadí. Pokud zjistíte poškození, musíte elektronářadí před použitím opravit. Příčinou mnohých nehod je neodborná údržba elektronářadí.
- f) Řezací nástroje musí být ostré a čisté. Řádná údržba ostrých hran řezacích nástrojů snižuje pravděpodobnost zaseknutí a usnadňuje obsluhu.
- g) Elektronářadí, vybavení, pracovní nástroje apod. používejte v souladu s tímto návodem, při čemž zohledněte pracovní podmínky a druh prováděné práce. Používání jiným způsobem, pro který není elektronářadí určeno, může způsobit nebezpečné situace.
- h) V nízkých teplotách, nebo pokud se nářadí po delší dobu nepoužívá, doporučuje se zapnout elektronářadí bez zátěže po dobu několika minut za účelem řádného promazání mechanismu pohonu.
- i) K čištění elektronářadí používejte měkký, vlhký (ne mokry) hadřík a mýdlo. Nepoužívejte benzin, rozpouštědla a další prostředky, které by mohly poškodit zařízení.
- j) Elektronářadí je třeba skladovat / dopravit až potom, co se ujistíte, že jsou veškeré jeho pohyblivé součásti zablokované a zajištěné proti odblokování s použitím původních součástek určených k tomuto účelu.
- k) Elektronářadí skladujte na suchém místě chráněném proti prachu a průniku vlhkosti.
- l) Doprava elektronářadí by měla probíhat v původním obalu tak, aby bylo chráněné proti mechanickému použití.
- m) Držáky a plochy uchopení udržujte čisté, nezamastěné olejem a mazivem. Kluzké držáky a plochy uchopení neumožňují bezpečné držení nářadí a jeho plnou kontrolu v nečekaných situacích.



**VÝSTRAHA!** Všeobecné výstrahy týkající se používání nářadí.

**Oprava:**

- a) Záruční a pozáruční opravy svého elektronářadí provádí servis PROFIX, což zaručuje nejvyšší kvalitu oprav a používání původní náhradních dílů.



**VÝSTRAHA!**

Při práci s elektronářadím vždy dodržujte základní pravidla bezpečnosti práce, abyste zamezili výbuchu požáru, zásahu elektrickým proudem nebo mechanickému úrazu.



**VIBRAČNÍ BRUSKA**

**Dodateční bezpečnostní návody počas broušení:**

- a) Vibrační bruska, dál jen bruska není vodotěsným strojem, smí se používat jen na broušení na sucho. Přeniknutí vody dovnitř elektronářadí může způsobit zasažení proudem.
- b) Při broušení kovu vnikají iskry. Je zapotřebí dbát o to aby při práci vnikající iskry nebyli po nikoho hrozbou, zároveň odstranit všechny poblíže se nachazající lehce zápalní látky. Pod vlivem jiskření může dojít taky k samozapálení brousniho prachu. Zvýšené nebezpečí hrozi pokud takovej prach je zmichaní za zbytkami laku, poliuretanu nebo s ostatními chemickým materiálém, a broušený materiál je po dlouhé době rozehráté. V závislosti s tím, náleží chránit materiál a brusku před přehřátím, a v přestávkách po ukončení práce vždy odstranit brousni prach.
- c) Pracovní místo vždy udržovat v čistotě. Mísení materiálů je velice nebezpeční. Prách z lehkého kovu se může zapálit nebo vybuchnout.
- d) Vdychování brousniho pylu je nebezpečné pro zdraví. Bezprostřední fyzický kontakt s prachem nebo jeho přeniknutím do plic může vyvolat alergické reakce a/nebo choroby dýchacího traktu dělníka nebo osob nacházejících se v jeho blízkosti. Některé materiály, napr. malířské povlaky s obsahem olova, obsahují chemické substance, které můžou být toxické. Že by snížit oddělování těch chemických sloučenin, vždy je zapotřebí dbát o dobrou ventilaci pracoviska a pracovat s ochranníma pomůckama typu protiprachové masky s filtrem třídy P2, které jsou speciálně opracované k filtrování mikroskopických částecěk. V rámci možnostj je potřeba odsávat prach.
- e) Počas práce je zapotřebí používat ochranní brýle proti zaprášení očí.
- f) Je potřeba používat pomůcky k ochraně sluchu ( ochranná sluchadla, stopery). Dlouhodobé vystavení se hluku o vysoké intenzitě může způsobit strátu sluchu.
- g) Je potřeba používat ochranní rukavice a nikdy se nedotýkat podložky pracující brusky. Hrozi poranění dlaní.
- h) Elektronářadí je potřeba držet pevně počas práce obidvouma rukama a zajistit bezpeční pozici při práci. Elektronářadí je bezpečnější vedeno oběma rukama.
- i) Je potřeba zabezpečit obráběný předmět. Zajištění obráběného předmětu v zvěráku nebo jiným tohto typu stroje je bezpečnější než držení ho vruce.
- j) Počas vykonávání práce je potřeba držet elektronářadí na zaizolovaném povrchu, při kterém by mohlo elektronářadí narazit na elektrické káble nebo na vlastní kábel. Pod vplyvem kontaktu s káblami pod proudem, nachází se všechny kovové části taky pod proudem a mohou způsobit zasažení proudem operátora.
- k) V případě výpadku napájení , napr. po výpadku proudu nebo po odstranění zástrčky ze zásuvky, je potřeba odblokovat zapínač/vypínač a nastavit ho v poloze vypnutej. Tímto způsobem lze zabránit náhodnému zapnutí napájení elektronářadí.
- l) Nesmí se používat elektronářadí s poškozeným káblem. Nedotýkat se poškozeného káblu, v případě poškození káblu při práci, je potřeba vytáhnout zástrčku ze zásuvky. Poškozené káble zvyšují riziko zasažení proudem.

**POZOR!** Pokud se poškodí neodimátemelnej napájecí kábel, to měl by být nahrazen speciálním káblem nebo souborem dostupným u výrobce nebo u specializovaném servisu.

#### ÚČELA STRUKTURA BRUSKY:

Bruska je určena k broušení na sucho u povrchů dřevěných, dřevotřískových, kovových, plastových a odstranění starých nátěrů za pomoci vhodního brusního papíru (od 40 do 400).

**POZOR! Nepoužívat na azbest a materiálů obsahujících grafit. Nepoužívat na sádro (sváry sádro-kartonu) a im podobných materiálů.** Jemný prach pronikající do vnitřku přístroje způsobí blokování větrání prostoru, což vede k přehřívání a spálení motoru. Spůsobuje to strátu záručních práv.

Oscilační bruska je přístrojem v druhé ochranní třídě (podvojná izolace) a je poháněna jednofázovým motorem.

**Přístroj není určen pro komerční, řemeslné a průmyslové využití. Záruka se nevztahuje pokud byl přístroj používán v závodech řemeslných, průmyslových nebo k podobné činnosti.**

Jakékoliv použití brusky neshodující se s jejím účelem uvedeným výše je zakázané a způsobuje strátu záruky nebo strátu odpovědnosti výrobce za vzniklé škody.

Struktura brusky je znázorněna obrázkem A. Všechny úpravy provedené uživatelem osvozují výrobce z odpovědnosti za poškození a škody způsobené uživateli a jeho prostředím. Správné použití brusky se vztahuje i na údržbu, skladování, dopravu a opravy.

Bruska smí být opravena pouze v servisech určených výrobcem. Síťové brusky by měly být opraveny pouze přes oprávněné osoby.

Přes používání v souladu s určením nelze zcela odstranit určité faktory zbytkového rizika. Vzhledem na konstrukci a stavbu stroje se mohou vyskytnout následující ohrožení:

- Poškození sluchu v důsledku nepoužívání nutné ochrany sluchu;
- Zdraví škodlivé vystavení dřevěnému prachu v případě provádění práce v uzavřených místnostech;
- Ohrožení zdraví z důvodu dlouhého používání elektronářadí. V takových situacích musíte dělat pravidelné přestávky v práci.

#### ■ Kompletece

- Bruska – 1 ks.
- Brusné archy – 2 ks. (zr. 80,120)
- Uhlíky – 2 ks.
- Pytel na prach – 1 ks.
- Záruční list - 1 ks.
- Návod na obsluhu – 1 ks.

#### ■ Součásti zařízení

Číslování součástí zařízení se vztahuje ke grafickému znázornění umístěnému na stránkách 2-3 návodu na obsluhu:

- Obr. A**
1. Podstavec brusky
  2. Pomocný držák
  3. Zámek spínače
  4. Přepínač
  5. Hlavní držák
  6. Vodič napájení
  7. Pytel na prach
  8. Držáky papíru

- Obr. B**
9. Odsávání trysky
  10. Otvory pro odsávání prachu

- Obr. C**
11. Brusní papír

#### TECHNICKÉ ÚDAJE:

|                    |                        |
|--------------------|------------------------|
| Jmenovité napětí   | 230 V                  |
| Jmenovitý kmitočet | 50 Hz                  |
| Odebíraný výkon    | 180 W                  |
| Rychlost otáček    | $n_1=12000/\text{min}$ |

|   |  |
|---|--|
| Brusní povrch   | 90x187 mm  |
| Třída zařízení  | II/  |
| Délka napájecího kabelu   | 2 m  |
| Hmotnost  | 1,3 kg   |
| Hladina akustického tlaku (LpA), K=3dB(A)   | 79,1 dB(A)   |
| Hladina akustického výkonu (LwA), K=3dB(A)  | 90,1 dB(A)   |
| Úroveň vibrací podle normy:<br>EN 60745, a <sub>b</sub><br>(tolerance měření K=1,5 m/s <sup>2</sup> ) | hlavní držák-9,1m/s <sup>2</sup><br>pomocný držák-9,57m/s <sup>2</sup>                 |

Uvedená úroveň vibrací platí pro základní použití elektronářadí. Pokud by bylo elektronářadí použité jinak nebo s jinými pracovními nástroji, a také pokud nebude prováděná dostatečná údržba, úroveň vibrací se může lišit od uvedené. Výše uvedené důvody mohou způsobit zvýšení vystavení vibračním během celé doby práce.

Je třeba uplatnit další bezpečnostní prostředky, jejichž účelem je ochrana obsluhy pily proti důsledkům vystavení vibračním, např.: údržbu elektronářadí a pracovních nástrojů, zajištění vhodné teploty rukou, určení pořadí pracovních úkonů.

Deklarovaná celková hodnota vibrací a deklarované hodnoty emisí hluku byly naměřeny standardními způsoby zkoušení a lze je používat pro účely srovnávání s jiným nářadím.

Deklarovaná celková hodnota vibrací a deklarované hodnoty emisí hluku lze využívat při předběžném vyhodnocení vystavení.

#### Výstrahy:

Vibrace a emise hluku během skutečného používání elektronářadí se mohou lišit od deklarovaných hodnot v závislosti na způsobu, jakým je nářadí používáno, a především v závislosti na druhu obráběného předmětu.

Je třeba určit bezpečnostní prostředky na ochranu obsluhy, a to na základě odhadu skutečného vystavení během používání (při zohlednění všech částí operačního cyklu, jako je doba, po kterou je nářadí zapnuto, a doba, kdy je na volnoběhu, s výjimkou doby spouštění).

#### PŘÍPRAVA K PRACI:

- Ujistěte se, že napájení má parametry odpovídající parametrum dané vibrační brusky na typovém štítku.
- Ujistěte se, že přepínač vibrační brusky je vypnutý.
- Při práci s příponou, se ujistěte, že parametry prodlužovacího kabelu, překroje vodičů odpovídají parametrům vibrační brusky. Doporučuje se použít co nejkratší prodlužovací kabely. Prodlužovací kabel by měl být zcela rozvinutý.

#### ■ Založení smrkového papíru

**POZOR!** Odpojte napájecí kabel od napájení před provedením jakéhokoliv nastavení, změny dílu nebo skladováním.

Odemkni svorky držáku (8). Dejte brusní list (11) na podstave brusky (1) tak aby otvory v papíru se shodovali s otvory pro odsávání prachu (10) v podstavce brusky (viz obr. B-C). Ohněte koce papíru a vložte je do rukojeti. Zablokujte držáky papíru (8). Papír musí být pevně připevněn (viz obr. D).

#### ■ Namontování pytle na prach

Ze zdravotních důvodů je třeba během práce používat pytel na prach (7) nebo vysavač jako systém odsávání prachu.

- Nasávací trubku je třeba připojit přímo k trysce odvádění prachu (9) brusky (viz obr. B).
- Při použití sáčku na prach je třeba vložit jeho spojku do trysky na odvádění prachu (9) nejlouběji jak je to jen možné (viz obr. B) a obrátit o

45 stupňů doprava – tak, aby značka trojúhelníku na spoje sáčku byla vidět seshora.

Odstraňte pytel na prach tak, že budete postupovat v opačném pořadí.

Za účelem získání co nejlepších výsledků vyprazdňujte pytel na prach už když je naplněný přibližně za poloviny.

#### PRÁCE:

##### ■ Zapínání/vypínání (viz obr. A)

- Pro zapnutí brusky stiskněte a podržte vypínač (4).
- Pro zapnutí brusky v nepretržitém provozu je potřeba stisknout přepínač zámku (3).
- Pro vypnutí brusky znovu stiskněte a uvolněte přepínač (4).

##### ■ Broušení

Zajistěte obráběný předmět na stabilním povrchu nebo pomocí svěráku. Zapnutou přístroj.

Brusní povrch brusky vedte mírně eliptickým pohybem po povrchu obráběného předmětu. Nepoužívejte žádný další tlak, pohotovostní hmotnost zařízení je plně dostačující. Větší důraz na obrábku zařízení nezvyšuje účinnost odstranění, ale rychlejší opotřebování stroje a brusního papíru.

Provádět řadu dalších broušení pomocí brusné archy snížením velikosti zrna.

**POZOR:** jen brusní papíry nacházející se v perfektním stavu jsou zárukou dobré výkonové parametry pro zpracování poškození.

**POZOR:** Při broušení používejte ochranu horních cest dýchacích (protipracové masky).

- Při broušení lakovaných povrchů venujte prosím zvláštní pozornost. Některé laky obsahují škodlivé látky, takže prach musí být odtráněn způsobem šetrným k životnímu prostředí.
- Při broušení povrchů pokrytých barvami obsahující sloučeniny olova by měla být použita maska absorbující výpary olova. Děti a těhotné ženy nesmí na pracoviště. Nejezte a nepijte při práci.
- Nikdy nepoužívejte stroj na broušení povrchů z hořčíku.

#### SKLADOVÁNÍ A ÚDRŽBA:

Zařízení v zásadě nevyžaduje žádnou zvláštní údržbu. Zařízení by mělo být uloženo na místě nepřístupném dětem, udržované v čistotě a chráněném před vlhkostí a prachem. Skladovací podmínky by měly vyloučit možnost mechanického poškození a povětrnostním podmínkám.

##### ■ Údržba



**VAROVÁNÍ:** Před každou údržbou odpojit zástrčku z napájení.

Pro zajištění bezpečného a efektivního provozu, kryt brusky a větrací otvory by měli být pokud možno volně od prachu a špíny. Doporučuje se čistit zařízení bezprostředně po každém použití.

Vnější plastové části se může očistit pomocí vlhkého hadříku a jemného čistícího prostředku. NIKDY nepoužívejte rozpouštědla – mohly by poškodit součásti zařízení z umělé hmoty. Dávejte pozor, aby se dovnitř zařízení nedostala voda.

Doporučuje se po práci přefoukat stlačeným vzduchem s nízkým tlakem ventilační otvory - chrání to proti předčasnému opotřebování ložisek a

odstraňuje prach blokující přísun vzduchu chladícího motor.

##### ■ Transport

Zařízení transportovat a skladovat v ochranném balení před vlhkostí, vnikáním prachu a drobných objektů, zvláště je potřebné zabezpečit větrací otvory. Drobné částice, které se dostanou dovnitř, můžou poškodit motor.

#### TYPICKÉ ZÁVADY JEJICH ODSTRANĚNÍ:

##### Bruska nefunguje:

- zjistěte, zda je elektrický kabel (6) správně zapojen a zda je v zásuvce proud;
- zkontrolujte stav uhlíkových kartáčků a případně je vyměňte.

**POZOR!** Výměnu uhlíkových kartáčků může provádět pouze oprávněný elektrikář.

- pokud elektronářadí i nadále nefunguje, i když má správný přívod elektrické energie a neopotrebované uhlíkové kartáčky, třeba je odeslat do servisní opravy na adresu uvedenou v záručním listu.

#### VÝROBCE:

PROFIX Sp. z o.o.; ul. Marywilska 34, 03-228 Warszawa, Polsko

Toto zařízení vyhovuje vnitrostátním i evropským normám a bezpečnostním požadavkům.

**POZOR!** Veškeré opravy musí provádět kvalifikovaní odborníci, s použitím původních náhradních dílů.

#### PIKTOGRAMY:

Vysvětlení ikon umístěných na firemním štítku a na informačních nálepkách na zařízení:



«Před spuštěním zařízení si přečtěte návod na obsluhu»



«Vždy používejte ochranné brýle»



«Používejte prostředky na ochranu sluchu»



«Používejte ochranné masky proti prachu»

#### OCHRANA ŽIVOTNÍHO PROSTŘEDÍ:



**POZOR:** Zobrazený symbol znamená zákaz likvidace zařízení dohromady s jinými odpady (na porušení zákazu se vztahuje pokuta). Nebezpečné složky, které se nacházejí v elektrickém a elektrotechnickém vybavení mají negativní vliv na životní prostředí a lidské zdraví.

Domácnosti by se měly zapojit do získávání zpět a opětovného využívání (recyklace) starých elektrospotřebičů. V Polsku a v Evropě se tvoří nebo už existuje systém sběru elektroodpadu, v rámci kterého mají všechna prodejní místa elektrospotřebičů povinnost přijímat elektroodpad. Kromě toho existují sběrná místa pro elektroodpad.



**Politika firmy PROFIX je politikou průběžného zdokonalování výrobků, z toho důvodu si firma vyhrazuje právo změnit specifikaci výrobku bez předchozího informování. Obrázky, uvedené v návodu na obsluhu, jsou pouze příklady a mohou se lišit od skutečného vzhledu zakoupeného zařízení.**

**Tento návod je chráněný autorským zákonem. Jeho kopírování / rozmnožování bez písemného souhlasu společnosti PROFIX s.r.o. je zakázáno.**





**PRIEŠ RADEJANT DARBĄ SUSIPAŽINKITE SU INSTRUKCIJA.**

Išsaugokite instrukciją, nes gali būti reikalinga vėliau.



**ĮSPĖJIMAS!** Prašome perskaityti visus įspėjimus dėl saugaus naudojimo pažymėtus simboliais ⚠ bei visas nuorodas dėl saugaus naudojimo.

Žemiau pateikiamų įspėjimų dėl saugos bei saugos nuorodų nesilaikymas gali būti elektros smūgio, gaisro ir/arba sunkių kūno sužalojimų priežastimi.

Išsaugokite visus įspėjimus ir visas saugos nuorodas, kad vėliau būtų galima jais pasinaudoti.

Žemiau pateiktuose įspėjimuose sąvoka „elektros prietaisas“ apibūdina elektros prietaisą maitinamą elektros energija iš elektros tinklo (maitinimo laidas) arba elektros prietaisą maitinamą akumuliatoriumi (batais).



**ĮSPĖJIMAS!** Bendri įspėjimai dėl saugaus įrankio naudojimo.

Sauga darbo vietoje:

- Darbo vietoje turi būti švaru, tvarkinga bei geras apšvietimas.** *Netvarka bei netinkamas darbo vietos apšvietimas gali būti nelaimingų atsitikimų priežastimi.*
- Nenaudoti elektros prietaiso sprogioje aplinkoje, kurioje yra degūs skysčiai, degios dujos arba dulkės.** *Elektros prietaiso darbo metu susidaro elektros kibirkštis, todėl gali užsidegti esantis aplinkoje garai.*
- Darbo vietoje negali būti vaikai bei pašaliniai.** *Dėmesio nukreipimas gali būti elektros prietaiso valdymo pradžioje priežastimi.*



**ĮSPĖJIMAS!** Bendri įspėjimai dėl saugaus įrankio naudojimo.

Elektros sauga:

- Elektros prietaisų kištukai turi atitikti elektros lizdo tipui.** *Jokiu būdu negalima keisti kištuko. Jeigu elektros prietaisas turi įžeminimą, negalima naudoti ilgintuvo. Originalių kištukų bei lizdų naudojimas sumažina elektros smūgio riziką.*
- Venkite kūno kontakto su įžemintais paviršiais, tokiais kaip vamzdžiai, šildytuvai, centrinio šildymo radiatoriai bei šaldytuvais.** *Kontaktas su įžemintais paviršiais didina elektros smūgio pavojų.*
- Saugokite prietaisą nuo lietaus ir drėgmės.** *Jeigu vanduo patenka į elektros prietaisą, padidėja elektros smūgio rizika.*
- Nenaudokite laidų ne pagal paskirtį.** *Neneškite įrenginio paėmę už laido, netraukite už jo norėdami išjungti kištuką iš elektros lizdo. Laidą klokite taip, kad jo neveiktų karštis, jis neišsitęptų alyva ir jo nepažeistų aštrios detalės ar judančios prietaiso dalys. Pažeistas laidas gali tapti elektros smūgio priežastimi.*
- Jeigu elektros prietaisas yra naudojamas lauke, laido prailginimui naudokite tik specialiai tam skirtus prailgintuvus.** *Prailgintuvų skirtų darbiui lauke naudojimas sumažina elektros smūgio riziką.*
- Įrankį rekomenduojama jungti į elektros maitinimo tinklą, turintį likutinės srovės įrenginį (RCD), kurio išjungimo srovė yra 30 mA arba mažesnė.**
- Jeigu negalima išvengti elektros prietaiso naudojimo**

drėgnoje aplinkoje, naudokite RCD įrenginį. *RCD įrenginio naudojimas sumažina elektros smūgio riziką.*



**ĮSPĖJIMAS!** Bendri įspėjimai dėl saugaus įrankio naudojimo.

Žmonių sauga:

- Prietaisu negali naudotis asmenys (tame tarpe vaikai) turintys fizinius, jutimo arba psichinius negalavimus, taip pat asmenys neturintys darbo patirties arba nesusipažinę su prietaisu, nebent toks darbas vyksta stebint specialistui arba pagal prietaiso naudojimo instrukciją, kurį buvo perduota asmeniui atsakingu už saugą.**
- Būkite atidūs, sutelkite dėmesį į tai, ką Jūs darote ir, dirbdami su elektros prietaisu, vadovaukitės sveiku protu.** *Nedirbkite su prietaisu, jei esate pavargę arba vartojote narkotikus, alkoholių ar medikamentus. Akimirksnio neatidumas naudojant prietaisą gali tapti rimtų sužalojimų priežastimi.*
- Dėvėkite tinkamą aprangą.** *Nešiokite apsauginius akinius. Apsauginės aprangos, tokios kaip dulkių kaukė, neslystantis apsauginiai batai, šalmas, asinės, naudojimas sumažina sužalojimų grėsmę.*
- Saugokitės, kad neįjungtumėte prietaiso atsitiktinai.** *Prieš įjungiant kištuką į elektros lizdą ir/arba prieš akumuliatoriaus įjungimą bei prieš paimant arba pernešant prietaisą įsitikinkite, kad prietaisas yra išjungtas. Prietaiso pernešimas su pirštu ant jungiklio arba prietaiso įjungimas į maitinimo tinklą gali tapti nelaimingo atsitikimo priežastimi.*
- Prieš įjungdami prietaisą pašalinkite raktus.** *Prietaiso besisukančioje dalyje esantis įrankis ar raktas gali tapti sužalojimų priežastimi.*
- Nepasilenkite pernelyg į priekį.** *Dirbdami atsistokite patikimai ir visada išlaikykite pusiausvyrą. Patikima stovėseną ir tinkamą kūno laikyseną leis geriau kontroliuoti prietaisą netikėtose situacijose.*
- Dėvėkite tinkamą aprangą.** *Nedėvėkite placių drabužių ir papuošalų. Saugokite plaukus, drabužius ir pirštines nuo besisukančių prietaiso dalių. Laisvus drabužius, papuošalus bei ilgus plaukus gali įtraukti besisukančios prietaiso dalys.*
- Jeigu įrenginiai yra pritaikyti prijungimui prie dulkių nusiurbimo ir dulkių surinkėjo, įsitikinkite, kad šie įrenginiai tinkamai prijungti ir panaudoti pagal paskirtį.** *Dulkių surinkėjų panaudojimas sumažina dulkių poveikio pasekmes.*
- Elektros įrankių naudojimo įgūdžiai, įgyti dažno jų naudojimo metu, negali per daug paskatinti Jūsų pasitikėjimo savimi ir leisti nesilaikyti saugos taisyklių.** *Neatsargiai naudojantis elektros įrankiais, galima rimtai susižeisti per kelias sekundes.*



**ĮSPĖJIMAS!** Bendri įspėjimai dėl saugaus įrankio naudojimo.

Rūpestinga elektros prietaisų priežiūra ir naudojimas

- Neperkraukite prietaiso.** *Naudojamo prietaiso galingumas turi atitikti atliekamam darbiui. Tinkamai parinktas elektros prietaisas leis atlikti darbą gerai ir saugiai.*
- Nenaudokite elektros prietaiso su sugedusiu jungikliu.** *Elektros prietaisas, kurio nebegalima įjungti ar išjungti, yra pavojingas ir jį reikia remontuoti.*

- c) Prieš reguliuodami prietaisą, keisdami darbo įrankius arba prieš sandėliavimą ištraukite kištuką iš elektros lizdo ir/arba atjunkite akumuliatorių. Ši saugumo priemonė apsaugos jus nuo netikėto prietaiso įsijungimo.
- d) Nenaudojamą prietaisą sandėliuokite vaikams ir nemokantiems juo naudotis arba nesuipažinusiems su instrukcija asmenims neprieinamoje vietoje. Elektriniai įrankiai yra pavojingi, kai juos naudoja nepatyrę asmenys.
- e) rūpestingai prižiūrėkite prietaisą. Patikrinkite, ar besisukančios prietaiso dalys tinkamai veikia ir niekur nekliūva, ar nėra sulūžusių ar šiaip pažeistų dalių, kurios įtakotų elektros prietaiso veikimą. Jeigu yra gedimai suremontuokite prietaisą. Daugelio nelaimingų atsitikimų priežastis yra blogai prižiūrimi elektros prietaisai.
- f) Pjovimo įrankiai turi būti aštrūs ir švarūs. Rūpestingai prižiūrėti elektros prietaisai su aštriais pjovimo įrankiais yra lengviau valdomi ir juos geriau kontroliuoti.
- g) Elektros prietaisą, papildomus įrankius, darbo įrankius ir t.t. naudokite tik pagal instrukciją, turėdami omeny darbo sąlygas bei atliekamo darbo pobūdį. Elektros prietaiso naudojimas ne pagal paskirtį gali sukelti pavojingas situacijas.
- h) Jeigu prietaisas nebuvo naudojamas ilgesnį laiką arba yra naudojamas žemos temperatūros sąlygose, įjunkite jį kelioms minutėms be apkrovos tam, kad tepalas tinkamai pasiskirstytų pavaros mechanizme.
- i) Elektros prietaisus valykite minkštu, drėgnu (ne šlapiu) skuduru ir muilu. Nenaudokite benzino, tirpiklių bei kitų priemonių galinčių pažeisti prietaisą.
- j) Elektros prietaisą laikykite/transportuokite tik po to, kai įsitikinsite, kad jo visos besisukančios dalys yra užblokuotos ir saugomos originaliomis, specialiai tam skirtomis detalėmis.
- k) Elektros prietaisą laikykite sausoje, apsaugotoje nuo dulkių bei drėgmės vietoje.
- l) Elektros prietaisą transportuokite originalioje pakuotėje, saugančioje nuo mechaninių pažeidimų.
- m) Rankenos ir kiti įrankio laikymo paviršiai turi būti švarūs, nealiejuoti ir netepaluoti. Jeigu rankenos ir kiti įrankio laikymo paviršiai yra slidūs, netikėtose situacijose negalėsite įrankio saugiai laikyti ir valdyti.



**ĮSPĖJIMAS!** Bendri įspėjimai dėl saugaus įrankio naudojimo.

#### Remontas:

- a) Garantinį ir pogarantinį elektros įrankių remontą atlieka PROFIX servisas, todėl garantuojama aukščiausia remonto darbų kokybė bei originalios atsarginės dalys.



#### ĮSPĖJIMAS!

Darbo su elektros prietaisu metu laikykitės pagrindinių saugaus darbo nuorodų. Tokiu būdu išvengsite gaisro, elektros smūgio bei mechaninių susižalojimų pavojaus.



#### EKSCENTRINĖ ŠLIFAVIMO MAŠINĖLĖ Papildomos saugaus darbo nuorodos:

- a) Ekscentrinė šlifavimo mašinėlė, toliau vadinama „šlifuoekliu“, nėra atspari vandeniui, todėl ją galima naudoti tik sausam šlifavimui. Vandens įsiskverbimas į elektros prietaiso vidų gali tapti elektros smūgio priežastimi.
- b) Metalų šlifavimo metu susidaro kibirkštys. Todėl pasirūpinkite,

kad susidarancios kibirkštys nekeltų niekam pavojaus bei pašalinti visas degias medžiagas. Dėl susidarancių kibirkščių taip pat gali užsidegti šlifavimo metu susidarancios dulkės. Rizika didėja, kai dulкės yra sumaišytos su lako dalelėmis arba kitomis cheminėmis medžiagomis, o šlifuojamas paviršius įkaista. Todėl būtina pasirūpinti, kad šlifuojamas paviršius bei šlifuoכלis neįkaistų perneley bei reguliariai ištuštinti maišą su dulкėmis.

- c) Darbo vietoje turi būti švara. Ypač pavojingi yra medžiagų mišiniai. Lengvos metalo dulкės gali užsidegti arba sprogti.
- d) Kvėpavimas šlifavimo dulкėmis yra kenksmingas sveikatai. Tiesioginis kontaktas su dulкėmis arba jų patekimas į plaučius gali būti alerginių reakcijų ir/arba kvėpavimo takų ligų priežastimi. Kai kurios medžiagos, pav. dažai su švinu, savo sudėtyje turi medžiagas, kurios gali būti toksinės. Tam kad sumažinti cheminių medžiagų neigiamą poveikį visada būtina užtikrinti gerą darbo vietos ventilaciją bei dirbti naudojant patikimas, patikrintas apsaugos priemones, tokias kaip dulkių kaukes su P2 klasės filtrais, kurie buvo užprojektuoti specialiai mikro dalelių filtravimui. Pagal galimybes naudokite dulkių siurbimo funkciją.
- e) Darbo metu visada dėvėkite apsauginius akinius.
- f) Naudokite klusus apsaugos priemones (ausines, ausų kamštukus). Ilgalaiskis darbas triukšmingoje aplinkoje gali būti klausos praradimo priežastimi.
- g) Naudokite apsaugines pirštines bei nelieskite besisukančių šlifuoכלio dalių. Tai gali būti rankų sužalojimo priežastimi.
- h) Darbo metu elektrinį įrankį visuomet būtina laikyti abiem rankomis ir patikimai stovėti. Elektrinis įrankis yra saugiau valdomas, kai laikomas dviem rankomis.
- i) Būtina patikimai pritvirtinti apdorojamą daiktą. Apdorojamo daikto pritvirtinimas tvirtinimo mechanizmu arba spaustuvoose didina darbo saugumą.
- j) Darbo metu, kai yra pavojus užkliudyti elektros laidus arba paties prietaiso laidą, elektros prietaisą laikykite už izoliuotus paviršius. Jeigu yra kontaktas su elektros laidais, tai visos metalinės prietaiso dalis taip pat yra po įtampa, o tai gali sukelti elektros smūgį.
- k) Elektros maitinimo nutrūkimo metu, pav. avarijos metu arba po to, kai prietaiso kištukas buvo ištrauktas iš lizdo, būtinai atlaisvinkite paleidimo/išjungimo jungiklį ir nustatykite jį pozicijoje „išjungtas“. Tokiu būdu išvengsite netikėto elektros prietaiso įsijungimo.
- l) Draudžiama naudotis prietaisu, jeigu jo maitinimo laidas yra pažeistas. Jeigu laidas yra pažeistas, jokių būdu nelieskite jo; jeigu laidas yra pažeidžiamas darbo metu, iš karto ištraukite jo kištuką iš elektros lizdo. Pažeistas maitinimo laidas gali būti elektros smūgio priežastimi.

**DĖMESIO!** Jeigu maitinimo laidas bus pažeistas ir bus tuo metu įjungtas į lizdą, tai turi būti pakeistas specialiu laidu arba rinkiniu, prieinamu pas gamintoją arba specialiam remonto punkte.

#### ŠLIFUOKLIO SANDARA IR PASKIRTIS:

Šlifuoכלis yra skirtas medienos, metalo, plastiko sausam šlifavimui bei dažų šalinimui, naudojant tam švitrintį popierių (nuo 40 iki 400).

**DĖMESIO!** Draudžiama naudoti asbesto bei grafitų sudėtyje turinčioms medžiagoms šlifuoti. Nenaudokite gipso paviršiams (gipso kartono plokščių siūlėms) bei panašioms medžiagoms.

Smulkios dulкės įsiskverbiančios į prietaiso vidų blokuoja ventiliacines

angas, o dėl to kaista variklis ir gali gęsti.

Ekscentrinė šlifavimo mašinėlė tai antros klasės prietaisas (dviguba izoliacija), turintis vieną variklį.

**Prietaisas nėra skirtas profesionaliems arba pramoniniams darbams atlikti. Jeigu prietaisas buvo naudojamas gamyloje, dirbtuvėse arba panašioms darbams atlikti, prarandama garantija.**

Kiekvienas elektros prietaiso panaudojimas ne pagal paskirtį sukelia garantijos praradimą bei gamintojas tokiu atveju nėra atsakingas už patirtas žalas.

Šlifuklio sandara - pav. A. Bet kokios prietaiso modifikacijos padarytos naudotoju atleidžia gamintoją nuo atsakomybės už žalos patirtas tokiu atveju naudotoju bei aplinkiniams. Tinkamas naudojimas taip pat apima tinkama elektros prietaiso priežiūrą, sandėliavimą, transportavimą bei remontą.

Elektros prietaiso remontą galima atlikti tik specialiuose punktuose nurodytuose gamintoju. Prietaisų, maitinamų elektra remontą gali atlikti tik įgalioti asmenys.

Net ir naudojant įrenginį pagal paskirtį, negalima panaikinti kai kurių rizikos veiksnių. Įrenginio konstrukcija gali kelti toliau nurodytą grėsmę:

- nenaudojant klausos apsaugos priemonių, galimi klausos pažeidimai;
- dirbant uždarose patalpose, sveikatai kenksmingas medienos dulkių išmetimas;
- ilgą laiką naudojant elektrinį įrankį, neigiamas poveikis sveikatai; tokiais atvejais būtinos reguliarios pertraukos darbo metu.

#### ■ Komplektavimas

- Ekscentrinė šlifavimo mašinėlė - 1 vnt.
- Švitrinio popieriaus lapai - 2 vnt. (gr. 80, 120)
- Anglies šepetėliai - 2 vnt.
- Maišas dulkėms - 1 vnt.
- Naudojimo instrukcija - 1 vnt.
- Garantinis lapas - 1 vnt.

#### ■ Prietaiso dalis

Prietaiso dalių numeracija atitinka grafinėms piešinims 2-3 puslapiuose aptarnavimo instrukcijos:

- Pav. A**
1. Šlifavimo padas
  2. Papildoma rankena
  3. Paleidimo jungiklio blokavimo mygtukas
  4. Paleidimo jungiklis
  5. Pagrindinė rankena
  6. Maitinimo laidas
  7. Maišas dulkėms
  8. Popieriaus tvirtinimo sąvara

**Pav. B**

9. Dulkių siurbimo antgalis

10. Dulkių siurbimo angos

**Pav. C**

11. Švitrinio popieriaus lapas

#### TECHINIAI DUOMENYS:

|  |                          |
|--|--------------------------|
| Nominali įtampa                          | 230 V                    |
| Nominalus dažnis                         | 50 Hz                    |
| Sunaudojamas pajėgumas                   | 180 W                    |
| Apsisukimų greitis                       | $n_n = 12000/\text{min}$ |
| Švitrinis paviršius                      | 90x187 mm                |
| Prietaiso klasė                          | II/□                     |
| Maitinimo laido ilgis                    | 2 m                      |
| Masė                                     | 1,3 kg                   |
| Akustinio slėgio lygis (LpA), K=3dB(A)   | 79,1 dB(A)               |
| Akustinio pajėgumo lygis (LwA), K=3dB(A) | 90,1 dB(A)               |

|  |  |
|--|--|
| Vibracijos lygis pagal EN 60745 normą, a (matavimo paklaida K=1,5 m/s <sup>2</sup> ) | pagrindinė rankena - 9,1 m/s <sup>2</sup><br>papildoma rankena - 9,57 m/s <sup>2</sup> |
| Pateiktas virpesių lygis yra reprezentatyvus pagrindiniams prietaiso                 |  |

panaudojimams. Jeigu elektros prietaisas bus panaudotas kitiems tikslams arba su kitais papildomais darbo įrankiais bei jeigu nebus tinkamai prižiūrimas, virpesių lygis gali skirtis.

Pateiktos aukščiausiai priežastys gali padidinti vibracijų lygį darbo metu. Būtina panaudoti papildomas priemones, saugančias naudotoją nuo vibracijų pasekmių, pav.: prietaiso ir darbo įrankių priežiūra, veiksmų eilės nustatymas.

Deklaruotos bendros vibracijos ir triukšmo vertės išmatuotos, taikant standartinį bandymo metodą, ir gali būti naudojamos įrankių lyginimui.

Deklaruotos bendros vibracijos ir triukšmo vertės gali būti naudojamos pradiniam poveikio vertinimui.

#### Įspėjimai:

Vibracija ir triukšmas elektros įrankio naudojimo metu gali skirtis nuo deklaruojamos vertės, kadangi tai priklauso nuo įrankio naudojimo būdo ir apdirbamo objekto.

Būtina apibrėžti operatoriaus darbo saugos priemones. Jos turi remtis poveikio vertinimu realioje įrankio naudojimo situacijoje (atsižvelgiant į visas darbo ciklo dalis: laiką, kuomet įrankis yra išjungtas ir kuomet veikia tuščia eiga, išskyrus įjungimo laiką).

#### PARUOŠIMAS DARBU:

- Įsitikinkite, kad elektros maitinimo šaltinio parametrai atitinka šlifuklio parametrus (šlifuklio parametrai nurodomi prietaiso firmineje lentelėje).
- Įsitikinkite, kad šlifuklio jungiklis yra „išjungtas“ pozicijoje.
- Jeigu naudojamas prailgintuvas, būtina įsitikinti, kad jo parametrai, laidų skersmuo atitinka šlifuklio parametrus. Patarinama naudoti kuo trumpesnius prailgintuvus. Prailgintuvas turi būti išvyniotas visame ilgyje.

#### ■ Švitrinio popieriaus tvirtinimas

**DĖMESIO!** Prieš atliekant reguliavimą, keičiant dalis arba kai prietaisas nėra naudojamas, būtina ištraukti jo kištuką iš elektros tinklo lizdo.

Atlaisvinkite tvirtinimo sąvaras (8). Padėkite švitrinį popierių (11) ant šlifavimo pado (1) taip, kad popieriuje esančios skylės sutaptų su dulkių siurbimo angomis (10) šlifavimo pade (žiūrėkite pav. B-C). Užlankstykite popieriaus galiukus bei įdėkite jas į sąvaras. Užblokuokite tvirtinimo sąvaras (8). Popierius turi būti pritvirtintas patikimai (žiūrėkite pav. D).

#### ■ Maišo dulkėms montavimas

Darbo metu visada naudokite maišą dulkėms (7) arba pramoninį siurblią kaip dulkių nusiurbimo sistemą.

- Dulkių siurblio žarną būtina prijungti tiesiogiai prie dulkių siurbimo antgalio (9) šlifuko lyje (žiūrėkite pav. B).
- Naudojant dulkių maišą įdėkite jo jungę į dulkių siurbimo antgalį (9) kiek įmanoma gyliau (žiūrėkite pav. B) ir pasukite į dešinę 45 laipsnių kampų – taip, kad trikampis maišo jungėje būtų matomas viršuje.

Norėdami pašalinti maišą, atlikite visus veiksmus atvirkštine eiga.

Norėdami pasiekti geresnius rezultatus ištuštinkite dulkių maišą, kai jis bus užpildytas iki pusės.

#### NAUDOJIMAS:

##### ■ Jungimas / išjungimas (žiūrėkite pav. A)

- Norėdami įjungti šlifuklį, paspauskite ir prilaikykite

paleidimo/išjungimo mygtuką (4).

- Norėdami įjungti šlifuoeklį pastovaus darbo režime, paspauskite paleidimo/išjungimo mygtuko blokavimo mygtuką (3).
- Norėdami išjungti šlifuoeklį, paspauskite paleidimo/išjungimo dar kartą ir atlaisvinkite jį (4).

#### ■ Šlifavimas

Apdorojamąją medžiagą pritvirtinkite stabiliai paviršiuje arba naudokite spaustuvus. Įjunkite prietaisą.

Šlifuoeklio šlifavimo padą vedžiokite lengvais, elipsiniais judesiais apdorojamame paviršiuje. Nenaudokite papildomo spaudimo, šlifuoeklio masė visiškai tam užtenka. Papildomas stipresnis spaudimas neduoda geresnio rezultato, bet veda tik prie greitesnio prietaiso bei švitrinio popieriaus susidėvėjimo.

Šlifavimą pradėkite nuo popieriaus turinčio didesnį grūdėtumą ir palaipsniui mažinkite grūdelių didį.

**DĖMESIO:** Tik geros techninės būklės švitrinis popierius garantuoja gerus šlifavimo efektus ir saugo prietaisą nuo gedimo.

**DĖMESIO:** Šlifavimo metu būtina naudoti kvėpavimo takų apsaugos priemones (dulkių kaukes).

- Būkite ypač atidūs šlifuojant lakuotus paviršius. Kai kurie lakai turi savo sudėtyje kenksmingas medžiagas, todėl dulkes būtina šalinti taip, kad neterštų aplinkos.
- Jeigu šlifuojamas paviršius yra padengtas dažais, kurių sudėtyje yra švino, naudokite atitinkamą kaukę, kuri įsurbia švino garus. Vaikai bei nėščiosios negali būti darbo vietoje. Darbo vietoje taip pat draudžiama valgyti arba gerti.
- Niekada nenaudokite prietaiso paviršiams su magniu šlifuoti.

#### LAIKYMAS IR PRIEŽIŪRA:

Prietaisas beveik nereikalauja specialios priežiūros. Prietaisą laikykite vietoje nepasiekiamoje vaikams; prietaisas turi būti švarus bei saugomas nuo dulkių ir drėgmės. Laikymo sąlygos turi užtikrinti saugumą nuo mechaninių pažeidimų bei oro sąlygų poveikio.

#### ■ Valymas



**DĖMESIO!** Prieš valymą bei remonto darbus įsitikinkite, kad prietaiso kištukas yra ištrauktas iš elektros tinklo lizdo.

Norėdami užtikrinti saugumą bei gerą darbo rūpinkitės našumą elektros prietaiso bei jo ventiliacinių angų švarumu. Rekomenduojame valyti prietaisą po kiekvieno panaudojimo.

Išorines, plastikines dalis valykite minkštu, drėgnu skuduru su švelnia valymo priemone. NIEKADA nenaudokite tirpiklių, nes jie gali pažeisti prietaisus pagamintus iš sintetinių medžiagų. Į prietaiso vidų negali patekti vanduo.

Po darbo rekomenduojama pravalyti ventiliacines angas žemo slėgio suslęgtu oru. Tai apsaugos guolius ir pašalins dulkes, kurias gali blokuoti variklio aušinimą.

#### ■ Transportas

Šlifavimo mašinėlę transportuokite ir laikykite pakuotėje, saugančioje nuo drėgmės, dulkių ir smulkių objektų įsisverbimo, ypač saugokite ventiliacines angas. Smulkūs elementai, patenkantys į korpusą gali pažeisti

variklį.

#### TIPIŠKI GEDIMAI IR JŲ ŠALINIMAS:

##### Prietaisas neveikia:

- patikrinkite ar maitinimo laidas (6) yra gerai pajungtas ir patikrinkite saugiklius.

- patikrinkite anglies šepetėlių būklę ir pagal poreikį pakeiskite;

**DĖMESIO!** Anglies šepetėlius keitimą gali atlikti tik elektrikas.

- jeigu elektros prietaisas neveikia nepaisant to, kad turi elektros maitinimą, o jo anglies šepetėliai yra geros būklės, būtina nuvežkite prietaisą į serviso punktą adresu nurodytu garantiniame lape.

##### GAMINTOJAS:

PROFIX Sp. z o.o.,

ul. Marywilska 34,

03-228 Warszawa, Lenkija

Šis prietaisas atitinka šalies bei Europos reikalavimus bei visus saugos reikalavimus.

**DĖMESIO!** Prietaiso remontą gali atlikti tik kvalifikuotas personalas, naudojant tik originalias atsargines dalis.

##### PIKTOGRAMAI:

Paveikslėlių esančių prietaiso firmineje lentelėje ir informaciniuose lipdukuose paaiškinimas:



– «Prieš įjungdami perskaitykite naudojimo instrukciją!»



– «Visada dėvėkite apsauginius akinius!»



– «Naudokite klausos apsaugos priemones!»



– «Naudokite dulkių kaukę!»

##### APLINKOS APSAUGA:



**DĖMESIO:** Pateiktas simbolis reiškia, kad panaudotus prietaisus draudžiama išmesti kartu su kitomis atliekomis (už pažeidimų gresia piniginė bauda). Panaudoti elektros prietaisai bei elektroninės dalis ir komponentai turi įneigiamą poveikį aplinkai ir žmonių sveikatai.

Namų ūkis turėtų prisidėti prie panaudotos įrangos utilizavimo bei pakartotinio medžiagų panaudojimo (perdirbimo). Lenkijoje ir Europoje yra kuriama arba jau veikia panaudotos įrangos surinkimo sistema. Todėl visi paminėtos įrangos pardavimo taškai yra įpareigoti priimti panaudotą įrangą. Be to yra specialūs panaudotos įrangos priėmimo taškai.



**PROFIX** įmonė siekia tobulinti savo produktus, todėl gali keistis produktų specifikacijos. Apie šiuos pasikeitimus įmonė nėra įpareigota nepranešti. Paveikslėliai esantys aptarnavimo instrukcijoje tai tik pavyzdžiai bei gali skirtis nuo nusipirkto prietaiso.

Ši instrukcija yra apsaugojama autoriaus teise. Kopijavimas/plėtojimas be PROFIX Sp. z o.o. leidimo raštu draudžiamas.

Az eredeti utasítások fordítása



**A TERMÉK HASZNÁLATBAVÉTELE ELŐTT KÉRJÜK MEGISMERKEDNI A JELEN ÚTMUTATÓVAL.**

Őrizze meg az útmutatót az esetleges későbbi felhasználás céljából.



**FIGYELMEZTETÉS!** Kérjük elolvasni az összes ⚠ jellel megjelölt biztonságos használatra vonatkozó figyelmeztetést és biztonságos használatra vonatkozó útmutatót.

A lentebb megadott biztonsági figyelmeztetések és biztonságos használatra vonatkozó útmutatók figyelmen kívül hagyása áramütést, tüzet és/vagy súlyos testi sérülést okozhat.

**Őrizze meg az összes biztonsági figyelmeztetést és útmutatót későbbi felhasználás céljából.**

Az alábbi figyelmeztetések során használt „elektromos szerszám” kifejezés olyan szerszámot jelöl, melynek áramellátása hálózatról (tápkábellel) vagy akkumulátorral (kábel nélkül) történik.



**FIGYELMEZTETÉS!** A szerszám biztonságos használatára vonatkozó általános figyelmeztetések.

**Biztonság a munkavégzés helyén:**

- A munkavégzés helyén rendet kell tartani és megfelelő világítást kell biztosítani. A rendtelenség és a gyenge megvilágítás balesetet okozhat.
- Az elektromos szerszámokat nem szabad gyúlékony folyadékokat, gázokat és gőzöket tartalmazó, megnövelt robbanásveszélyes környezetben használni. Az elektromos szerszám szikrát vetethet, amely begyújthatja a port vagy a kipárolgást.
- Ne engedje a gyerekeket és harmadik személyeket a munkavégzés helyére. A koncentrációhiány az elektromos szerszám feletti uralom elvesztését eredményezheti.



**FIGYELMEZTETÉS!** A szerszám biztonságos használatára vonatkozó általános figyelmeztetések.

**Villamos biztonság:**

- Az elektromos szerszám tápdugójának passzolnia kell a hálózati aljzatba. Sohasem szabad átalakítani a tápdugót. Nem szabad hosszabbítót használni földelt védővezetékű elektromos szerszámhoz. A tápdugóban és hálózati aljzatban végzett átalakítások hiánya csökkenti az áramütés okozta kockázatot.
- Kerülje a földelt felületek vagy olyan rövidzárlatos felületek megérintését, mint a csövek, melegítők, központi fűtés fűtőtestei és hűtőberendezések. A földelt vagy rövidzárlatos felületek megérintése növeli az áramütés kockázatát.
- Ne tegye ki az elektromos szerszámot eső vagy magas páratartalom hatásának. Az elektromos szerszámba jutó víz növeli az áramütés kockázatát.
- Nem szabad túlterhelni a tápvezetéseket. Sohasem szabad a tápvezeteket az elektromos szerszám cipelésére, húzására vagy a tápdugó aljzataból történő kihúzására használni. Tartsa távol a tápvezetéseket a hőforrástól, olajtól, az éles élektől és a mozgó elemektől. A sérült vagy összegabalyodott

tápvezeték növeli az áramütés kockázatát.

- Abban az esetben, ha a szabadban használja az elektromos szerszámot, a tápvezetéseket kültéren használatos hosszabbítóval kell meghosszabbítani. A kültéren használatos hosszabbító használata csökkenti az áramütés kockázatát.
- A berendezést 30mA vagy kisebb kioldó áramú védőkapcsoló (RCD) elektromos hálózatra javasolt kapcsolni csatlakoztatni.
- Amennyiben az elektromos szerszámot nedves környezetben használja, elkerülhetetlen egy feszültségvédelmi eszköz használata, mint egy hibaáram védelmi kapcsoló (RCD). Az RCD használata csökkenti az áramütés kockázatát.



**FIGYELMEZTETÉS!** A szerszám biztonságos használatára vonatkozó figyelmeztetések.

**Személyi biztonság:**

- A jelen készüléket fizikailag, érzékileg vagy szellemileg sérült személyek (köztük gyerekek), valamint kellő tapasztalat és tudás hiányával rendelkező személy nem használhatja, kivéve, ha ez a személy biztonságáért felelős személy felügyelete alatt található, vagy az ismertette vele a készülék biztonságos használatát.
- A munkavégzés során nem szabad hirtelen mozdulatokat végezni, legyenek körültekintő és figyelmes az elektromos szerszám használatában. Fáradtan, vagy kábítószert, alkoholt vagy gyógyszereket használva nem használja az elektromos szerszámot. Az elektromos szerszámmal való munkavégzés során akár egy pillanatnyi figyelmetlenség is súlyos testi sérülést okozhat.
- Védőfelszerelést kell viselni. Minden esetben védőszemüveget kell használni. Megfelelő feltételek mellett a védőfelszerelés viselése, mint a porvédő maszk, csúszásgátló lábbeli, sisak vagy fülvédő csökkenti a személyi sérülés kockázatát.
- Kerülje a szerszám véletlen bekapcsolását. A tápforrásra történő csatlakoztatás előtt és/vagy az akkumulátor csatlakoztatás előtt győződjön meg róla, hogy az elektromos szerszám kapcsológombja kikapcsolt állapotban van. Az elektromos szerszám áthelyezése kapcsológombon lévő ujjal vagy az elektromos szerszám tápforrásra való csatlakoztatása bekapcsolt kapcsológombbal balesetet okozhat.
- Az elektromos szerszám üzembe helyezése előtt távolítsa el minden kulcsot. Az elektromos szerszám mozgó elemein hagyott kulcs súlyos testi sérülést okozhat.
- Nem szabad túlságosan kihajolni. A szerszám használata során végig őrizze meg a megfelelő testtartást. Lehetővé teszi az elektromos szerszám feletti könnyebb uralmat váratlan szituáció bekövetkezése esetén.
- Megfelelő ruházatot kell viselni. Nem szabad laza öltözetet és ékszert viselni. Tartsa távol a haját, ruházatát és a munkakesztyűt a gép mozgó elemeitől. A gép mozgó elemei elkaphatják a laza ruházatot, ékszereket, vagy a hosszú haját.

- h) Amennyiben a készülék alkalmas külső porszívó vagy porennyelő csatlakoztatására, győződjön meg róla, hogy az megfelelően van csatlakoztatva és használva. A porennyelő használatra csökkentheti a porral kapcsolatos veszélyt.
- i) Ne engedje, hogy az elektromos szerszám gyakori használata során szerzett jártasság hatására túlzott magabiztossá váljon és figyelmen kívül hagyja a biztonsági szabályokat. A figyelmen kívül hagyás azonnal súlyos testi sérülést okozhat.



**FIGYELMEZTETÉS!** Szerszám biztonságos használatával kapcsolatos általános figyelmeztetések.

**Az elektromos szerszám használata és karbantartása:**

- a) Ne terhelje túl az elektromos szerszámot. Adott típusú munkához megfelelő elektromos szerszámot használjon. Az adott munkához megfelelő elektromos szerszám kiválasztása magas hatékonyságú és biztonságos munkavégést garantál.
- b) Ne használja az elektromos szerszámot, ha azt a kapcsológomb nem kapcsolja be és nem kapcsolja ki. Minden elektromos szerszám, amelyet nem lehet bekapcsolni vagy kikapcsolni a kapcsológombbal, veszélyes és meg kell javítani.
- c) Kapcsolja le az elektromos szerszámot a tápellátásról és/vagy távolítsa el az akkumulátort minden beállítás, alkatrészcsere vagy tárolás előtt. Ez a megelőző óvintézkedés csökkenti az elektromos szerszám véletlenszerű bekapcsolásának a kockázatát.
- d) A kikapcsolt elektromos szerszám gyermekektől elzártnak tartandó és nem szabad megengedni, hogy az elektromos szerszámot nem ismerő vagy az elektromos szerszám használati útmutatójával meg nem ismerkedő személy azt használatba vegye. Az elektromos szerszám veszélyes betanítatlan felhasználó kezében.
- e) Az elektromos szerszámot karban kell tartani. Ellenőrizze az alkatrészek koncentrikusságát vagy beragadását, az alkatrészek és minden más elem megrepedését, melyek hatással lehetnek az elektromos szerszám működésére. Ha sérülést észlel, használat előtt meg kell javítani az elektromos szerszámot. Számos balesetet az elektromos szerszám nem szakszerű karbantartása okozza.
- f) A vágószerszámoknak élesnek és tisztának kell lenniük. A vágószerszámok éles élének megfelelő fenntartása csökkenti a beragadás kockázatát és megkönnyíti a szerszám használatát.
- g) Az elektromos szerszámot, a tartozékokat, a munkaszerszámokat stb. a jelen használati útmutató szerint kell alkalmazni, figyelembe véve a munkafeltételeket és a végrehajtható munka típusát. Az elektromos szerszám rendeltetésétől eltérő használata veszélyes szituációt eredményezhet.
- h) Alacsony hőmérsékleten, vagy a szerszám hosszabb idő utáni használata esetén javasolt terhelés nélkül néhány percre bekapcsolni az elektromos szerszámot a kenőanyag megfelelő szétvezetésére a hajtómű mechanizmusában.
- i) Az elektromos szerszám tisztításához puha, nedves (de nem vizes) törülköndőt és szappant kell használni. Ne használjon benzint, oldószert vagy más olyan anyagokat használni, melyek sérülést okozhatnak a készülékben.
- j) Az elektromos szerszámot azután kell tárolni/shállítani, miután meggyőződött róla, hogy annak minden mozgó elemét levédett és bebiztosított a kioldás ellen az erre szolgáló eredeti elemekkel.
- k) Az elektromos szerszám száraz helyen, a por és nedvesség ellen

védve tartandó.

- l) Az elektromos szerszám szállítását mechanikus sérülésektől védő eredeti csomagolásban végezze.
- m) A markolatot és a fogófelületeket tisztán, olaj- és kenőanyagtól mentesen kell tartani. A csúszós markolatok és fogófelületek lehetetlenné teszik a szerszám biztonságos fogását és felügyeletét az esetleges váratlan szituációkban.



**FIGYELMEZTETÉS!** A szerszám biztonságos használatára vonatkozó figyelmeztetések.

**Javítás:**

- a) Az elektromos szerszámok garanciális és garancia utáni javítását a PROFIX Szerviz végzi, ami garantálja a javítás kiváló minőségét és az eredeti alkatrészek használatát.



**FIGYELMEZTETÉS!**

Az elektromos szerszámmal végzett munka során mindig be kell tartani az alapvető munkabiztonsági szabályokat a tűz, az áramütés vagy a mechanikus sérülés elkerülése végett.



**REZGŐCSISZOLÓ**

**Csiszolásra vonatkozó további biztonsági útmutatók:**

- a) A rezgőcsiszoló, továbbiakban «csiszológép», nem vízálló, kizárólag száraz csiszolásra használható. Az elektromos szerszám baji jutó víz áramütést okozhat.
- b) Fém csiszolásokor szikrák keletkeznek. Ügyeljen arra, hogy a munkavégzés során keletkező szikrák senkire se jelentsenek veszélyt és minden gyúlékony anyagot távolítsa el a munkavégzés közeléből. A szikrázás hatására meg is gyulladhat a csiszolópor. Tovább növeli a kockázatot, ha ez a por kapcsolatba lép a lakk, poliuretán vagy más vegyi anyagok utáni hulladékkal, míg az anyag hosszú termikus megmunkálás után kerül csiszolásra. Ezért kerülni kell a csiszolt anyag és a csiszológép felhevülését, valamint mindig portalánítani kell a munkavégzés szüneteiben és a munkavégzés végétével.
- c) A munkavégzés helyét tisztán kell tartani. Az anyagok keverékei különösen veszélyesek. A könnyűfém por meggyulladhat vagy felrobbanhat.
- d) A csiszolópor belélegzése káros az emberi egészségre. A porokkal való közvetlen fizikai kapcsolat vagy azok belélegzése allergiás reakciókat és/vagy légzőszervi megbetegedéseket válthat ki a felhasználónál vagy a közelben tartózkodó személynél. Egyes anyagok, pl. az ólomtartalmú festékbevonatok mérgező vegyi anyagokat tartalmaznak. E vegyületek hatásának a csökkentéséhez mindig ügyelni kell a munkahely megfelelő szellőztetésére és ellenőrzött, biztonságos védőfelszerelésben kell dolgozni, mint a P2 osztályú porvédő maszk, amelyek speciálisan mikroszkopikus részecskék szűrésére lettek kidolgozva. A lehetőségek szerint porszívózást kell használni.
- e) A munkavégzés során minden esetben védőszemüveget kell viselni a por szembejutásának az elkerülése végett.
- f) Fülvédőt kell viselni (fülvédő, fül dugó). A hosszan tartó nagy intenzitású zajnak kitett expozíció halláskárosodást okozhat.
- g) Védőkesztyűt kell viselni és sohasem szabad megérinteni a mozgásban lévő csiszológépet. A csiszológép megérintése a tenyér sérülésével fenyeget.
- h) A munkavégzés során erősen, két kézzel kell fogni az

**elektromos szerszámot és ügyelni kell a stabil pozícióra.** Az elektromos szerszámot biztonságosabb kézzel használni.

- i) **Biztosítsa be a megmunkált anyagot.** A megmunkált anyag rögzítése a rögzítőberendezésen vagy a satuban biztonságosabb, mint azt a kézben tartani.
- j) **Olyan munkavégzés során, ahol a munkaszerszám rejtett elektromos vezetékbe vagy a saját tápkábelbe akadhat, az elektromos szerszámot a markolat szigetelt felületénél kell fogni.** A tápvezetékkel való érintkezés során az elektromos szerszám összes fém eleme feszültség alá kerülhet, ami áramütést okozhat.
- k) **Áramkimaradás esetén, pl. áramszünet vagy a tápdugó aljzatból való kihúzása, oldja ki a kapcsológombot és állítsa kikapcsolt állásba.** Ezzel megelőzheti az elektromos szerszám véletlen bekapcsolását.
- l) **Nem szabad az elektromos szerszámot sérült tápkábelrel használni.** Nem szabad megérinteni a sérült kábelt; a tápkábel munkavégzés közben bekövetkező sérülése esetén azonnal húzza ki a tápkábelt a hálózati aljzatból. A sérült tápkábel fokozza az áramütés kockázatát.

**FIGYELEM!** Ha megsérül a nem cserélhető tápkábel, akkor azt a gyártónál vagy szakszervizben elérhető speciális kábellel kell kicserélni.

#### **ACSIZOLÓGÉP FELÉPÍTÉSE ÉS RENDELTETÉSE:**

A csiszológép fa, fahasználó, fém, műanyag felületek száraz csiszolására és a régi festékbevonatok eltávolítására szolgál a megfelelő finomságú csiszolópapírral (40 és 400 közötti).

**FIGYELEM! Ne használja azbeszthez és grafitot tartalmazó anyagokhoz. Ne használja gipszhez (gipszkarton lemez varratok) vagy ehhez hasonló anyagok megmunkálásához.** Az apró porszemek a szerszámba jutva a szellőztető terek eldugulását, ezáltal a motor túlmelegedését és leégését okozzák.

A rezgőcsiszoló egy II. érintésvédelmi osztályú (kettős szigetelés), egyfázisú motorral meghajtott berendezés.

**Tilos a szerszámot olyan munkálatokhoz használni, melyek professzionális szerszámot igényelnek, valamint ipari jellegű felhasználásra. A garancia érvényét veszti, amennyiben a berendezés ipari vagy professzionális felhasználásra lett használva.**

A csiszológép minden fentebb megadott, rendeltetéstől eltérő használata tilos és az a garancia elvesztését eredményezi, valamint felmenti a gyártót az ebből a használatból keletkező károk felelőssége alól.

A csiszológép felépítését az A ábra ábrázolja. A berendezés sajátkezü átalakítása felmenti a gyártót a felhasználóban és a környezetben keletkezett sérülések és károk felelőssége alól. A csiszológép helyes használata kiterjed annak karbantartására, tárolására, szállítására és javítására.

A csiszológép kizárólag a gyártó által kijelölt szakszervizekben javítható. Az elektromos hálózatról táplált berendezéseket kizárólag erre feljogosított személyek javíthatják.

A rendeltetészerű felhasználás ellenére sem lehet teljesen kizárni az egyes reziduális kockázati tényezőket. A gép szerkezetére és felépítésére való tekintettel a következő veszélyek léphetnek fel:

- Halláskárosodás a szükséges fülvédő viselésének az elhagyása esetén;
- Egészségre káros faporcok kibocsátása zárt helyiségben végzett

munkálatok során;

- Az elektromos szerszám hosszabb használata okozta sérülés. Ilyen szituációkban rendszeres szüneteket kell tartani.

#### **■ Tartozékok**

- Csiszológép - 1 db
- Csiszolólapok - 2 db (vast. 80, 120)
- Szénkefe - 2 db
- Porzsák - 1 db
- Garancia kártya - 1 db
- Használati útmutató - 1 db

#### **■ A berendezés elemei**

A berendezés elemeinek a számozása a használati útmutató 2-3 oldalain bemutatott ábrákra vonatkoznak:

- A ábra**
1. Csiszolólap
  2. Segédmarkolat
  3. Kapcsológomb reteszelő
  4. Kapcsológomb
  5. Főmarkolat
  6. Tápkábel
  7. Porzsák
  8. Csiszolópapír rögzítő

- B ábra**
9. Porelvezető fűvóka
  10. Porelszívó nyílások

- C ábra**
11. Csiszolólap

#### **MŰSZAKI ADATOK:**

|   |  |
|---|--|
| Névleges feszültség   | 230 V  |
| Névleges frekvencia   | 50 Hz  |
| Felvett teljesítmény  | 180 W  |
| Fordulatszám  | $n_n = 12000/\text{perc}$  |
| Csiszolófelület   | 90x187 mm  |
| Érintésvédelmi osztály  | II/□   |
| Tápkábel hossza   | 2 m  |
| Tömeg   | 1,3 kg   |
| Zajnyomásszint (LpA), K=3dB(A)  | 79,1 dB(A)   |
| Zajtjellemző (LwA), K=3dB(A)  | 90,1 dB(A)   |
| EN 60745 szerinti vibráció, $a_h$ (mérési tolerancia K=1,5 m/s <sup>2</sup> ) | Főmarkolat - 9,1 m/s <sup>2</sup><br>segédmarkolat - 9,57 m/s <sup>2</sup> |

A megadott rezgésszint az elektromos szerszám alapvető felhasználásaira vonatkozik. Ha az elektromos szerszám más célokra vagy más munkaeszközökkel kerül felhasználásra, valamint nem lesz megfelelően karbantartva, a rezgésszint eltérhet a megadott szinttől.

A fent megadott okok a teljes munkaidő alatt fokozhatják a rezgésszintet. További óvintézkedéseket kell bevezetni a kezelőszemély rezgés expozíciójától való védelme érdekében, pl. az elektromos szerszámok és a munkaszerszámok karbantartása, a kezek megfelelő hőmérsékletének a biztosítása, a munkálatok sorrendjének a megállapítása.

A megadott rezgésszint és a megadott zajkibocsátás mérése szabványos vizsgálati módszerrel történt és felhasználhatók a szerszámok összehasonlítására.

A megadott rezgésszint és a megadott zajkibocsátás felhasználható a kezdeti expozíció megállapítására.

#### **Figyelmeztetések:**

Az elektromos szerszám tényleges használata során a rezgésszint és a zajkibocsátás elérhet a megadott értékektől, attól függően, hogyan használja a szerszámot, különösen függ a megmunkált anyag típusától.

A kezelőszemély biztonsága érdekében meg kell határozni a biztonsági intézkedéseket, melyek a valós használat alatti expozíció megbecsülésén alapszik (figyelembe véve a művelet összes folyamatát, amikor a szerszám ki van kapcsolva, és amikor üresjáraton van, a kioldási idő kivételével).

#### **A MUNKAVÉGZÉS MEGKEZDÉSE ELŐTT:**

- Győződjön meg róla, hogy a tápforrás paraméterei megegyeznek a berendezés adattábláján megadott paraméterekkel.
- Győződjön meg róla, hogy a berendezés kapcsológombja „kikapcsolt” állásban van.
- Hosszabbító alkalmazása esetén győződjön meg róla, hogy a hosszabbító paraméterei, a vezetékek keresztmetszete megfelel a berendezés paramétereinek. A lehető legrövidebb hosszabbítót javasolt használni. A hosszabbítót teljesen szét kell tekerni.

#### **■ Csiszolópapír felhelyezése**

**FIGYELEM!** Az elektromos szerszám minden beállítás, alkatrészcsereje vagy tárolása előtt húzza ki a berendezés tápáugóját a hálózati aljzatból.

Oldja ki a csiszolólap rögzítőt (8). Helyezze le a csiszolólapot (11) a csiszolóalpra (1) úgy, hogy a csiszolólapon lévő nyílások a porszivó nyílásokra kerüljenek (10) a csiszolóalpr alján (lásd a B-C ábrát). Hajtsa be a csiszolólap végeit és tolja be a csiszolólap tartókba. Reteszelve a csiszolólap rögzítőket (8). A papírnak stabilan kell rögzülnie (lásd a D ábrát).

#### **■ Porzsák rögzítése**

Egészségügyi okokból kifolyólag a munkavégzés során mindig porzsákat (7) vagy ipari porszivót kell használni porszivás céljából.

- A porszivócsőt közvetlenül kell a csiszológép porelvezető fúvókájára (9) csatlakoztatni (lásd a B. ábrát).
- Porzsák használata esetén helyezze be a csatlakozást a porszivó fúvókába (9) a lehető legmélyebben (lásd a B ábrát) és forgassa el 45 fokkal jobbra – úgy, hogy a porzsák csatlakozóján lévő jelzőháromszög felülről legyen látható.

A porzsákot fordított sorrendben kell eltávolítani.

A lehető leghatékonyabb munkavégzés eléréséhez már a félig megtelt porzsákot is ajánlott kiüríteni.

#### **HASZNÁLAT:**

##### **■ Bekapcsolás/kikapcsolás (lásd az A ábrát)**

- A csiszológép bekapcsolásához nyomja meg és tartsa lenyomva a kapcsológombot (4).
- A csiszológép folyamatos üzemmódba kapcsolásához nyomja meg a kapcsológomb reteszelő gombot (3).
- A csiszológép kikapcsolásához nyomja meg újra, majd engedje el a kapcsológombot (4).

##### **■ Csiszolás**

Rögzítse a megmunkált anyagot stabil felületre vagy egy satu segítségével. Kapcsolja be a berendezést.

A csiszológép csiszoló felületét kisebb ellipszis mozdulatokkal vezesse a

megmunkált anyag felületén. Ne fejtsen ki túl nagy erőt, a berendezés saját tömege maximálisan elég terhelést jelent. A megmunkált anyagra kifejtett nagyobb nyomás nem fokozza a csiszolás hatékonyságát, viszont a berendezés és a csiszolópapír gyorsabb kopását eredményezi. Végezzen el egy sor csiszoló műveletet egyre finomabb szemcséjű csiszolólapokkal.

**FIGYELEM:** Kizárólag a műszakilag kifogástalan állapotban lévő csiszolólap garantál megfelelő megmunkálási kapacitást és előzi meg az elektromos szerszám sérülését.

**FIGYELEM:** A csiszolás során felső légutakat védő eszközt kell használni (porvédő maszkot).

- Lakkozott felületek csiszolásakor különös óvatossággal kell eljárni. Egyes lakkok káros anyagokat tartalmaznak, ezért a port környezetbarát módon kell eltávolítani.
- Ólomvegyületet tartalmazó festékekkel bevont felületek csiszolásakor ólomgőzt elnyelő maszkot kell használni. Gyermekek és várandós nők nem tartózkodhatnak a munkavégzés helyén. Tilos enni és inni a munkavégzés helyén.
- Sohase használja a berendezést magnéziumos felület csiszolására.

#### **TÁROLÁS ÉS KARBANTARTÁS:**

Az elektromos szerszám alapjaiban véve nem igényel speciális karbantartási műveletet. A berendezést gyermekektől elzárva, tiszta állapotban kell tárolni, óvni a nedvességtől és a portól. A tárolási feltételeknek lehetetlenné kell tenniük a gép mechanikus sérülését és a káros légköri tényezők hatását.

##### **■ Tisztítás**



**FIGYELEM!** A tisztítás és a karbantartási munkálatok megkezdése előtt győződjön meg róla, hogy áramtalanította a berendezést.

A biztonságos és nagy teljesítményű munkavégzéshez tisztán kell tartani az elektromos szerszámot és annak szellőzőnyílásait. Minden használat után, közvetlenül a munkavégzés végeztével javasolt megtisztítani a berendezést.

A külső műanyag elemek tisztításához vedves törülköndőt és lágy tisztítószert használhat. SOHASE használjon oldószereket, mert sérülést okozhatnak a berendezés műanyag elemeiben. Ügyeljen arra, hogy ne jusson be víz a szerszám belsejébe.

A munkavégzés után javasolt sűrített levegővel átfújni a szellőzőnyílásokat, ez megelőzi a csapágyak sérülését, eltávolítja a motort hűtő friss levegő bevezetését akadályozó port.

##### **■ Szállítás**

A berendezést a nedvesség, a por és az apró részecskék okozta szennyeződéstől védő szállító csomagolásban kell szállítani és tárolni, különösen a szellőző nyílásokat kell bebiztosítani. A gép belsejébe kerülő apró részecskék a motor károsodását okozhatják.

#### **TÍPIKUS MEGHIBÁSODÁSOK ÉS AZOK ELTÁVOLÍTÁSA:**

##### **Nem működik a berendezés:**

- ellenőrizni, hogy a tápkábel (6) megfelelően van csatlakoztatva és van áram;
- ellenőrizni a szénkefék állapotát és szükség esetén kicserélni őket.

**FIGYELEM!** A szénkefék cseréjét kizárólag szakember végezheti.

- Ha az elektromos szerszám annak ellenére nem működik, hogy tápfeszültségre van csatlakoztatva, küldje el a berendezést a



garanciakártyán megadott címen lévő szervizbe.

#### **GYÁRTÓ:**

PROFIX Sp. z.o.o.,  
ul. Marywilska 34,  
03-228 Warszawa

A jelen készülék megfelel a belföldi és az európai követelményeknek, valamint a biztonsági irányelveknek.

**FIGYELEM!** A termék bármilyen javítását kizárólag szakember végezheti eredeti alkatrészek felhasználásával.

#### **JELEK:**

A készülék adattábláján és a tájékoztató matricákon lévő ikonok magyarázata.



– « A készülék elindítása előtt olvassa el a használati útmutatót »



– « Mindig viseljen védőszemüveget »



– « Fülvédőt kell használni »



– « Porvédő maszkot kell használni »

#### **KÖRNYEZETVÉDELEM:**



**FIGYELEM:** A bemutatott jel azt jelenti, hogy tilos az elhasznált készüléket háztartási hulladékokkal együtt eltávolítani (pénzbírság kockázata). Az elektromos és elektronikus készülékben található veszélyes összetevők negatív hatással vannak a természetes élővilágra és az emberi egészségre.

A háztartásnak hozzá kell járulnia az elhasznált készülék újrahasznosításához. Lengyelországban és Európában kidolgozás alatt van, vagy már létezik az elhasznált készülékek begyűjtési rendszere, melynek keretein belül a fenti készülék összes értékesítési pontja köteles átvenni az elhasznált készüléket. Továbbá más begyűjtési helyek is üzemelnek.



A PROFIX vállalat politikája a termékek folyamatos fejlesztésén alapszik, ezért a vállalat fenntartja magának a jogot a termékek specifikációjának a módosítására a felhasználó előzetes értesítése nélkül. A használati útmutatóban található képek kizárólag példáknek tekinthetők és azok enyhén eltérhetnek a megvásárolt berendezés való kinézetétől.

A jelen útmutatót szerzői jogok védik. Annak másolása/ sokszorosítása a Profix Sp. Z o.o. vállalat írásos beleegyezése nélkül tilos.

DT-C2/d\_zg/0153/04

Łomna Las: 2018.08.20

(GB) EC/EU DECLARATION OF CONFORMITY  
(PL) DEKLARACJA ZGODNOŚCI WE/UE  
(RO) DECLARAȚIE DE CONFORMITATE CE/UE

(LV) EK/ES ATBILSTĪBAS DEKLARĀCIJA  
(LT) EB/ES ATITIKTIES DEKLARACIJA  
(CZ) ES/EU PROHLÁŠENÍ O SHODĚ

(HU) EK/EU-MEGFELELŐSÉGI NYILATKOZATA

(GB) MANUFACTURER (PL) PRODUCENT (RO) PRODUCĂTOR (LV) RAŽOTĀJS (LT) GAMINTOJAS (CZ) VÝROBCE (HU) GYÁRTÓ

**PROFIX Sp. z o.o. ul. Marywilska 34, 03-228 Warszawa**

(GB) Person who was authorized to develop technical documentation: (LT) Asmuo įgaliotas parengti techninę dokumentaciją:  
(PL) Osoba upoważniona do przygotowania dokumentacji technicznej: (CZ) Osoba oprávněná připravit technickou dokumentaci:  
(RO) Persoana împuternicită pentru pregătirea documentației tehnice: (HU) Műszaki dokumentáció elkészítésére meghatalmazott személy:  
(LV) Persona atbildīga par tehniskās dokumentācijas sagatavošanu:

**Mariusz Rotuski, Centrum Dystrybucyjno-Handlowe PROFIX, ul. Dobra 3, Łomna Las, 05-152 Czosnów**

(GB) Oscillating handheld grinder (PL) Szlifierka oscylacyjna (RO) Mașină oscilatorie de șlefuit (LV) Oscilācijas slīpmašīna (LT) Ekscentrinė šlifavimo mašinėlė  
(CZ) Vibrační bruska (HU) Rezgőcsiszoló

**VULCAN Concept VZO180**

S18-GW-90X187

**230 V; 50 Hz; 180 W; kl. II; n<sub>c</sub>: 12000/min; 90x187**

S1828 ..... S1921

(GB) The object of the declaration described above is in conformity with the relevant Union harmonisation legislation: (PL) Wymieniony powyżej przedmiot niniejszej deklaracji jest zgodny z odpowiednimi wymaganiami unijnego prawodawstwa harmonizacyjnego: (RO) Obiectul declarației descris mai sus este în conformitate cu legislația relevantă de armonizare a Uniunii: (LV) Iepriekš aprakstītais deklarācijas priekšmets atbilst attiecīgajam Savienības saskaņošanas tiesību aktam (LT) Pirmiau aprašytas deklaracijos objektas atitinka susijusius derinamuosius Sąjungos teisės aktus: (CZ) Výše popsaný předmět prohlášení je ve shodě s příslušnými harmonizačními právními předpisy Unie: (HU) A fent ismertetett nyilatkozat tárgya megfelel a vonatkozó uniós harmonizációs jogszabálynak:

(GB) 2006/42/EC (OJ L 157, 9.6.2006, p. 24–86); 2014/30/EU (OJ L 96, 29.3.2014, p. 79–106); 2011/65/EU of the European Parliament and of the Council of 8 June 2011 on the restriction of the use of certain hazardous substances in electrical and electronic equipment;

(PL) 2006/42/WE (Dz.U. L 157 z 9.6.2006, str. 24–86); 2014/30/UE (Dz.U. L 96 z 29.3.2014, str. 79–106); 2011/65/UE z dnia 8 czerwca 2011 r. w sprawie ograniczenia stosowania niektórych niebezpiecznych substancji w sprzęcie elektrycznym i elektronicznym (Dz.U. L 174 z 1.7.2011, str. 88–110);

(RO) 2006/42/CE (JO L 157, 9.6.2006, p. 24–86); 2014/30/UE (JO L 96, 29.3.2014, p. 79–106); 2011/65/UE a Parlamentului European și a Consiliului din 8 iunie 2011 privind restricțiile de utilizare a anumitor substanțe periculoase în echipamentele electrice și electronice;

(LV) 2006/42/EK (OV L 157, 9.6.2006., 24./86. lpp.); 2014/30/ES (OV L 96, 29.3.2014., 79./106. lpp.); 2011/65/ES (2011. gada 8. jūnijs) par dažu bīstamu vielu izmantošanas ierobežošanu elektriskās un elektroniskās iekārtās;

(LT) 2006/42/EB (OL L 157, 2006.6.9., p. 24–86); 2014/30/ES (OL L 96, 2014.3.29, p. 79–106); 2011/65/ES 2011 m. birželio 8 d. dėl tam tikrų pavojingų medžiagų naudojimo elektros ir elektroninėje įrangoje apribojimo;

(CZ) 2006/42/ES (Úř. věst. L 157, 9.6.2006, s. 24–86); 2014/30/EU (Úř. věst. L 96, 29.3.2014, s. 79–106); 2011/65/EU ze dne 8. června 2011 o omezení používání některých nebezpečných látek v elektrických a elektronických zařízeních;

(HU) 2006/42/EK (HL L 157., 2006.6.9., 24–86. o.); 2014/30/EU (HL L 96., 2014.3.29., 79–106. o.); 2011/65/EK irányelve (2011. június 8.) egyes veszélyes anyagok elektromos és elektronikus berendezésekben való alkalmazásának korlátozásáról;

(GB) and have been manufactured in accordance with the standards:

(PL) oraz został(y) wyprodukowany(e) zgodnie z norma(ami):

(RO) și au fost produse conform normelor:

(LV) un tika izgatavoti atbilstoši normām:

(LT) bei yra pagamintas pagal normas:

(CZ) a byla(y) vyrobená(y) podle normy(em):

(HU) és gyártása(uk) az alábbi szabvány(ok)nak megfelelően történt:

EN 60745-1:2009+A11:2010 EN 60745-2-4:2009+A11:2011  
EN 55014-1:2017 EN 55014-2:2015 EN 61000-3-2:2014 EN 61000-3-3:2013  
EN 62321:2009

**Mariusz Rotuski**

*Pełnomocnik Zarządu ds. Certyfikacji*

*Representative of the Board for Certification*

(GB) This declaration of conformity is issued under the sole responsibility of the manufacturer. (PL) Niniejsza deklaracja zgodności wydana zostaje na wyłączną odpowiedzialność producenta. (RO) Prezenta declarație de conformitate este emisă pe răspunderea exclusivă a producătorului. (LV) Šī atbilstības deklarācija ir izdota vienīgi uz šāda ražotāja atbildību. (LT) Ši atitikties deklaracija išduota tik gamintojo atsakomybe. (CZ) Toto prohlášení o shodě vydal na vlastní odpovědnost výrobce. (HU) E megfelelőségi nyilatkozat a gyártó kizárólagos felelősségére kerül kibocsátásra.



