

Hisense

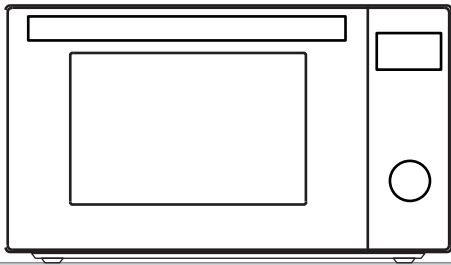

H30MOBS10HC

Instruction manual / Microwave oven EN	5
Istruzioni per l'uso / Forno a microonde IT	27
Notice d'utilisation / Micro-ondes F	49
Instruções de utilização / Forno de Micro-ondas PT	71
Gebruiksaanwijzing / Magnetron oven NL	93
Gebrauchsanweisung / Mikrowellengerät D	115
Instrucciones para el uso / Horno microondas ES	137
Инструкция по эксплуатации / микроволновая печь RU	159
Упатства за употреба / Микробрановата печка MK	181
Manual de utilizare / Microunde PL	203
Návod na použití / Mikrovlnná trouba CZ	225
Navodila za uporabo / Mikrovalovna pečica SL	247
Használati utasítás / Mikrohullámú sütő H	269
Upute za uporabu / Mikrovalovna pećnica HR/BIH	291
Uputstvo za upotrebu / Mikrotalasna rečna SR	313
Návod na obsluhu / Mikrovlnná rúra SK	335
Udhëzime për përdorim / Furra mikrovalore SQ	357
Инструкции за употреба / Микровълновата фурна BG	379

Brugsanvisning / Mikrobølgeovn	
DK	401
Istruzioni per l'uso / Forno a microonde	
EL	423
Kasutusjuhend / Mikrolaineahi	
ET	445
Käyttöohje / Mikroaaltouuni	
FI	467
Notkunarleiðbeiningar / Örbylgjuofn	
IS	489
Naudojimo instrukcija / Mikrobangu krosnele	
LT	511
Lietotāja rokasgramata / Mikrovilnu krasnij	
LV	533
Bruksanvisning / Mikrovågsugnen	
NO	555
Bruksanvisning / Mikrobølgeoven	
SV	577

DEAR CUSTOMER

We sincerely thank you for your purchase. We believe you will soon find ample evidence that you can really rely on our products. To make the use of the appliance easier, we attach this comprehensive instruction manual.

The instructions should aid you in getting familiar with your new appliance. Please, read them carefully before using the appliance for the first time.

In any case, please make sure the appliance was supplied to you undamaged. Should you identify any transport damage, contact your sales representative or the regional warehouse from where the product was delivered. You will find the telephone number on the receipt or delivery report.

We wish you a lot of pleasure with your new household appliance.



The appliance is intended for household use for heating food and beverages using electromagnetic energy; for indoor use only.

INSTRUCTIONS FOR USE

These instructions are intended for the user. They describe the cooker and how to use it. They also apply to different types of appliances; therefore, you may find some descriptions of functions that may not apply to your appliance.

We reserve the right to any changes and errors in the instructions for use.

IMPORTANT SAFETY INSTRUCTIONS



Never touch the surfaces of heating or cooking appliances. They will become hot during operation. Keep children at a safe distance. There is a risk of burning!



Microwave energy & high voltage!
Do not remove the cover.

WARNING! The appliance and its accessible parts become hot during use. Care should be taken to avoid touching the heating elements. Children less than 8 years of age shall be kept away unless continuously supervised. Children should be supervised to ensure that they do not play with the appliance.

This appliance can be used by children aged 8 years and above, and persons with reduced physical, sensory, or mental capabilities or lack of experience and knowledge if they have been given supervision or instruction concerning use of the appliance in a safe way and understand the hazards involved. Children shall not play with the appliance. Cleaning and maintenance shall not be made by children unless they are older than 8 and supervised.

Keep the appliance and its cord out of reach of children younger than 8 years.

- **WARNING:** When the appliance is operated in the combination mode, children should only use the oven under adult supervision due to the temperatures generated (only for the model with grill function).

- **WARNING:** If the door or door seals are damaged, the oven must not be operated until it has been repaired by a competent person.
- **WARNING:** It is hazardous for anyone other than a competent person to carry out any service or repair operation that involves removal of the cover that protects against exposure to microwave energy.
- **WARNING:** Liquids and other foods must not be heated in sealed containers since they may explode.
- Children should be supervised to ensure that they do not play with the appliance.
- Don't remove the oven's feet; do not block the air vents of the oven.
- Only use utensils that are suitable for use in microwave ovens.
- When heating food in plastic or paper containers, keep an eye on the oven due to the possibility of ignition.
- If smoke is observed, switch off or unplug the appliance and keep the door closed in order to stifle any flames.
- Microwave heating of beverages can result in delayed eruptive boiling. Therefore, care must be taken when handling the container;
- The contents of feeding bottles and baby food jars shall be stirred or shaken, and the temperature checked before consumption in order to avoid burns.

- Eggs in their shell and whole hard-boiled eggs should not be heated in microwave ovens since they may explode, even after microwave heating has ended.
- When cleaning surfaces of door, door seal, or oven cavity, use only mild nonabrasive soaps or detergents applied with a sponge or soft cloth.
- The oven should be cleaned regularly, and any food deposits removed.
- Failure to maintain the oven in a clean condition could lead to deterioration of the surface, which could adversely affect the life of the appliance and possibly result in a hazardous situation.
- If the supply cord is damaged, it must be replaced by the manufacturer, its service agent or similarly qualified persons in order to avoid hazard.
- Do not let the cord hang over the edge of the table or worktop.
- Never connect this appliance to an external timer switch or remote-control system in order to avoid a hazardous situation.
- Never replace the light bulb inside the oven. It must always be replaced by Hisense service.
- Do not clean the appliance with steam cleaners, high-pressure cleaners, sharp objects, abrasive cleaning agents, and abrasive sponges and stain removers.

SAFETY INSTRUCTIONS FOR GENERAL USE

Listed below are, as with all appliances, certain rules to follow and safeguards to assure top performance from this oven:

1. Always have the glass tray, roller arms, coupling and roller track in place when operating the oven.
2. Do not use the oven for any purpose other than food preparation, such as for drying clothes, paper, or any other non-food items, or for sterilizing.
3. Do not operate the oven when empty. This could damage the oven.
4. Do not use the oven cavity for any type of storage, such as for papers, cookbooks etc.
5. Do not cook any food surrounded by a membrane, such as egg yolks, potatoes, chicken liver etc. without first piercing the membrane in several places with a fork.
6. Do not insert any object into the openings on the outer case.
7. Do not at any time remove parts from the oven, such as the feet, coupling, screws etc.
8. Do not cook food directly on the glass tray. Place food in/on proper cooking utensil before placing in the oven.

IMPORTANT - COOKWARE NOT TO USE IN YOUR MICROWAVE OVEN:

- Do not use metal pans or dishes with metal handles.
 - Do not use anything with a metal trim.
 - Do not use paper-covered wire twist-ties on plastic bags.
 - Do not use melamine dishes as they contain a material that will absorb microwave energy. This may cause the dishes to crack or char and will slow down the cooking process.
 - Do not use Centura Tableware. The glaze is not suitable for microwave use. Corelle Livingware closed handle cups should not be used.
 - Do not cook in a container with a restricted opening, such as a pop bottle or sealed oil bottle, as such containers may explode if heated in a microwave oven.
 - Do not use conventional meat or candy thermometers.
 - There are thermometers available specifically for microwave cooking. These may be used.
9. Microwave utensils should be used only in accordance with manufacturer's instructions.
 10. Do not attempt to deep-fry foods in this oven.
 11. Please remember that a microwave oven only heats the liquid in a container rather than the container itself. Therefore, even though the lid of a container is not

- hot to the touch when removed from the oven, please remember that the food/liquid inside will be releasing the same amount of steam and/or spitting when the lid is removed as in conventional cooking.
12. Always test the temperature of cooked food yourself, especially if you are heating or cooking food/liquid for babies. It is advisable never to consume food/liquid straight from the oven but allow it to stand for a few minutes and stir food/liquid to distribute heat evenly.
 13. Food containing a mixture of fat and water, e.g., stock, should stand for 30–60 seconds in the oven after it has been turned off. This is to allow the mixture to settle and to prevent bubbling when a spoon is placed in the food/liquid or a stock cube is added.
 14. When preparing/cooking food/liquid, remember that there are certain foods, e.g., Christmas puddings, jam, and mincemeat, which heat up very quickly. When heating or cooking foods with a high fat or sugar content, do not use plastic containers.
 15. Cooking utensil may become hot because of heat transferred from the heated food. This is especially true if plastic wrap has been covering the top and handles of the utensil. Potholders may be needed to handle the utensil.
 16. To reduce the risk of fire in the oven cavity:
 - a) Do not overcook food. Carefully attend to the microwave oven if paper, plastic, or other combustible materials are placed inside the oven to facilitate cooking.
 - b) Remove wire twist-ties from bags before placing bags in the oven.
 - c) If materials inside the oven should ignite, keep oven door closed, turn the oven off at the wall switch, or shut off power at the fuse or circuit breaker panel.

CONTROL PANEL



DISPLAY

Shows the clock, cooking time and setting.

HOME FRY, CRISPY GRILL, LOW TEMP CONTROL

Use this key to cook food by preset programs.

PRO DEFROST

Use this key to defrost the food by time or by weight.

KITCHEN ASSISTANT

Use this key to set different settings (clock, timer ...).

OPTIONAL FUNCTION

Use this key to select the microwave cooking time and power level.

ROTARY KNOB – JOGGER

Use this key to select different options and functions.

CONFIRM/START/+30 SEC

Use this key to launch quick-start cooking for 30 seconds, to increase cooking time by 30 seconds (by each press), or to confirm cooking settings.

ECO/CHILD LOCK

Use this key to turn off display and beep or hold it for control of the panel lock.

STOP/CLEAR

Use this key to stop cooking or clear settings.

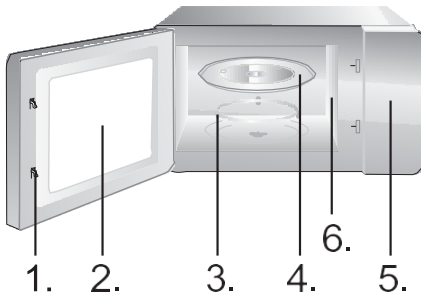

1. Door safety lock system
2. Oven window
3. Roller ring
4. Glass tray
5. Control panel
6. Wave guide (please do not remove the mica plate covering the wave guide)



Grill tray (cannot be used with microwave function and must be placed on the grill rack)

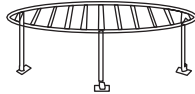

Grill rack (cannot be used with microwave function and must be placed on the glass tray)

OPERATION INSTRUCTION

CLOCK

This microwave oven uses modern electronic control to adjust cooking parameters to better meet your cooking needs.

When the microwave oven is connected to power supply, the oven will display "0:00" and the buzzer will ring once.

1. Press "Kitchen Assistant" once; the oven will display "AS-1".
2. Turn the rotary knob to adjust the hour figures. The input time should be between 0 and 23 hours (24-hour time format).
3. Press "Kitchen Assistant"; the minute figures will flash.
4. Turn the rotary knob to adjust the minute figures between 0 and 59.
5. Press "Kitchen Assistant" to complete clock setting. ":" will flash.

NOTE:

1. If the clock is not set, it would not function when powered.
2. If you press "Stop/Clear" During the clock setting process, the clock will automatically go back to the previous status.

Use the countdown timer to set an alarm.

1. Press "Kitchen Assistant" twice. The oven will display "AS-2."
2. Turn the rotary knob to enter the correct time. (Maximum cooking time is 95 minutes.)
3. Press "Confirm/+30s/Start" to confirm the setting.
4. When the cooking time is reached, the buzzer will ring 5 times.

If the clock is set (24-hour system), the screen will display the current time.

NOTE:

- When the timer is running, other functions cannot be used.
- When the microwave is not in use, this feature allows you to use the microwave as a timer.
- Please make sure the clock has been set.

1. Press "Optional Function" once and "P100" will flash.
2. Press "Confirm/+30s/Start" to confirm. "P100" will be lit constantly.
3. Press "Optional Function" repeatedly or turn rotary knob to select the microwave power between 100% and 10%. "P100", "P 80", "P 50", "P 30", "P 10" will display in order.
4. Press "Confirm/+30s/Start" to confirm.
5. Turn rotary knob to adjust the cooking time. (The time set should be between 0:05 and 95:00.)
6. Press "Confirm/+30s/Start" to start cooking.
7. Press the STOP/Clear key to stop the cooking process.

NOTE:

When adjusting a time setting, the increments (or decrements) will be as follows:

- 0---1 min : 5 seconds
- 1---5 min : 10 seconds
- 5---10 min : 30 seconds
- 10---30 min : 1 minute
- 30---95 min : 5 minutes

Press	1x	2x	3x	4x	5x
Microwave power	100%	80%	50%	30%	10%
Display	P100	P80	P50	P30	P10

Grilling is especially suitable for thin slices of meat, escalopes or steaks, meat chops, skewers, sausages, or pieces of chicken. Grilling is also suitable for toasting bread or sandwiches and finishing dishes au gratin.

1. Press "Optional Function" twice and "G-1" will flash.
2. Press "Optional Function" repeatedly or turn "rotary knob" to select the grill function. Stop pressing/turning when "G-1" flashes.
3. Press "Confirm/+30s/Start" to confirm. The "G-1" will light up.
4. Turn "rotary knob" to adjust the cooking time. (The time setting should be between 0:05 and 95:00.)
5. Press "Confirm/+30s/Start" to start cooking.

NOTE:

We recommend that you use the supplied grill rack. Place your food on the grill rack, and place the grill rack on top of the glass turntable plate.

We recommend that you turn the food from time to time to ensure more even grilling.

1. Press "Optional Function" four times and "C-1" will flash.
2. Press "Optional Function" repeatedly or turn "rotary knob" to select combination mode. Stop pressing/turning when "C-1", "C-2", "C-3" or "C-4". "P100", "G-1", and "140 C°" will be displayed.
3. Press "Confirm/+30s/Start" to confirm.
4. Turn "rotary knob" to adjust the cooking time. (The time setting should be between 0:05 and 95:00.)
5. Press "Confirm/+30s/Start" to start cooking.

NOTE:

We recommend that you use the supplied grill rack. Place your food on the grill rack, and then place the rack on top of the glass turntable plate.

We recommend that you turn the food from time to time to ensure more even grilling.

CONVECTION – WITH
PREHEATING

Convection cooking allows you to cook the food as in a traditional oven. Microwaves are not used. It is recommended that you preheat the oven to the appropriate temperature before placing the food in the oven.

1. Press "Optional Function" three times and "140" will flash.
2. Press "Optional Function" repeatedly or turn the "rotary knob" to select convection function. Stop pressing/turning when "140" flashes.
3. Press "Confirm/+30s/Start" to confirm.
4. Turn the "rotary knob" to select the convection temperature.

Note: The temperature can be selected in the range from 140 to 230 degrees.

5. Press "Confirm/+30s/Start" to confirm the temperature.
6. Press "Confirm/+30s/Start" to start preheating. When the preheating temperature is reached, the buzzer will sound twice to remind you to put the food into the oven. The preheated temperature is displayed and flashes.
7. Put the food into the oven and close the door.
8. Turn the "rotary knob" to adjust the cooking time. (The maximum setting time is 95 minutes.)
9. Press the "Confirm/+30s/Start" key to start cooking.

CONVECTION – WITHOUT
PREHEATING

1. Press "Optional Function" three times and "140" will flash.
2. Press "Optional Function" repeatedly or turn " " to select convection function. Stop pressing/turning when "140" flashes.
3. Press " Confirm/+30s/Start" to confirm.
4. Turn the "rotary knob" to select the convection temperature.

Note: The temperature can be set from 140 to 230 degrees.

5. Press "Confirm/+30s/Start" to confirm the temperature setting.
6. Turn the "rotary knob" to adjust the cooking time. (The maximum setting time is 95 minutes.)
7. Press the "Confirm/+30s/Start" key to start cooking.

A maximum of two stages can be set. If one stage is defrosting, it should always be the first stage. The buzzer will ring once after each stage and the next stage will begin.

Note: Auto menu and preheating cannot be set as one of the multi-stages.

Example: if you want to defrost the food for 5 minutes, followed by cooking with 80% microwave power for 7 minutes, proceed as follows:

1. Press "Pro Defrost " twice; the screen will display "dEF2".
2. Turn the "rotary knob" to set the defrost time to 5 minutes.
3. Press "Optional Function" once.
4. Press "Confirm/+30s/Start" to confirm.
5. Turn the "rotary knob" to choose 80% microwave power till "P80" is displayed.
6. Press "Confirm/+30s/Start" to confirm.
7. Turn "rotary knob" to set the cooking time to 7 minutes.
8. Press "Confirm/+30s/Start" to start cooking.

1. In waiting state, press "Confirm/+30s/Start" key to cook at 100% power level for 30 seconds. Each press on the same key increases the cooking time by 30 seconds. The maximum cooking time is 95 minutes.
2. During microwave, grill, convection, and combination cooking modes, press "Confirm/+30s/Start" key to cook at 100% power level for 30 seconds. Each press on the same key increases the cooking time 30 seconds.

Note: This function cannot work under weight defrost cooking, multi-stage, or auto menu cooking.

1. In waiting state, turn the "rotary knob" right to choose the desired function, and "A1", "A2", "A3" ... "A10" will be displayed.
2. Press "Confirm/+30s/Start" to confirm the selected function.
3. Turn the "rotary knob" to set the weight of the food, and "g" indicator will light up.
4. Press "Confirm/+30s/Start" to start cooking.

Note: 1. Cake menu is under convection cooking with 160-warm-up function, and you should preheat first following the auto menu operation. When the oven reaches the temperature, it will stop heating up. An acoustic signal will remind you to open the door and place the food in the oven. Then, press "Confirm/+30s/Start" to start cooking.

2. When roast chicken is selected and 2/3 of the time has passed, the oven will ring twice to remind you to turn the food. You can simply leave it to continue. For better results, however, turn the food over, close the door, and then press " Confirm/+30s/Start" to continue cooking.

Menu	Weight	Display	Power
A1 AUTO REHEAT	150 g	150	100%
	250 g	250	
	350 g	350	
	450 g	450	
	600 g	600	
A2 POTATO	1 (about 230 g)	1	100%
	2 (about 460 g)	2	
	3 (about 690 g)	3	
A3 MEAT	150 g	150	100%
	300 g	300	
	450 g	450	
	600 g	600	
A4 VEGETABLE	150 g	150	100%
	350 g	350	
	500 g	500	
A5 FISH	150 g	150	80%
	250 g	250	
	350 g	350	
	450 g	450	
	650 g	650	
A6 PASTA	50 g(with 450 g cold water)	50	80%
	100 g(with 800 g cold water)	100	
	150 g(with 1200 g cold water)	150	
A7 SOUP	200 g	200	100%
	400 g	400	
	600 g	600	
A8 CAKE	475 g	475	Preheat to 140 °C
A9 PIZZA	200 g	200	C-4
	300 g	300	
	400 g	400	
A10 CHICKEN	500 g	500	C-4
	750 g	750	
	1000 g	1000	
	1200 g	1200	

WEIGHT (AUTO)
DEFROST

The oven allows defrosting of meat, poultry, and seafood. Defrosting time and operating power will be adjusted automatically according to the preset weight. Weight of the food to be defrosted may be between 100 g and 1000 g.

1. Press the "PRO DEFROST" key once. The oven will display "dEF1".
2. Turn the "rotary knob" to select the weight of food. At the same time, "g" will light up. The weight should be between 100 and 1000 g.
3. Press the "START/+30SEC" key to start defrosting.

NOTE:

Large items may be frozen in the centre. To ensure even thawing, turn them over from time to time and break them into smaller pieces during defrosting. Drain liquids during defrosting as the juices from food can get hot and cook the food.

TIME (SPEED) DEFROST

The oven also allows speed defrosting.

1. Press the "PRO DEFROST" key twice; the oven will display "dEF2".
2. Turn the "rotary knob" to select the cooking time. The maximum setting time is 95 minutes.
3. Press the "START/+30SEC" key to start defrosting.

NOTE:

Large items may be frozen in the centre. To ensure even thawing, turn them over from time to time and break them into smaller pieces during defrosting. Drain liquids during defrosting as the juices from food can get hot and cook the food.

HOME FRY

1. Press the "Home Fry" key.
2. Turn the "rotary knob" till "H1", "H2", "H3", "H4", "H5", "H6", "H7", "H8" or "H9" displays.
3. Press "Confirm/+30s/Start" to start preheating.
4. When the preheating temperature reached, the buzzer will sound to remind you to put the food into the oven. Put the food into the oven and close the door.
5. Press "Confirm/+30s/Start" to start cooking.

Note: When you choose the Home Fry function, please do not put the food into the oven at the beginning. The oven needs to be preheated first. After several minutes, the buzzer sounds twice to remind you to put the food into the oven. After putting the food in the oven, please press Confirm/+30s/Start again. The timer will count down, and the food will be cooked perfectly.

No.	Menu	Weight (g)
H1	Frozen French fries	300
H2	Frozen potato croquettes	350
H3	Frozen squid	250
H4	Frozen onion rings	225
H5	Frozen chicken nuggets	350
H6	Escalope	270
H7	Shrimps	250
H8	Vegetable	200
H9	Spring rolls	250

CRISPY GRILL

1. Press the "Crispy Grill" key.
2. Press "Crispy Grill" repeatedly or turn the "rotary knob" to select the grill mode. Stop pressing/turning when "C1", "C2", "C3" or "C4" is displayed.
3. Press "Confirm/+30s/Start" to confirm.
4. Turn the "rotary knob" to select cooking weight.
5. Press "Confirm/+30s/Start" to start cooking.

Note: All the food should be placed on the grill tray, and the grill tray must be placed on the grill rack.

Crispy grill	Weight (g)	Power	Initial Temp.
C1 Cordon bleu (fresh mini pizza)	300	C-4	Room temp.
	600		
	900		
C2 (lasagne)	200	C-4	Refrigerated temp.
	300		
	400		
	500		
C3 (bread)	100	C-4	Freezing temp.
C4 (pie/tart)	300	C-4	Refrigerated temp.

LOW TEMP. CONTROL

1. Press the "Low Temp Control" key.
2. Press the "Low Temp Control" repeatedly or turn the "rotary knob" to select a cooking mode. "L1", "L2", "L3", "L4" or "L5" will flash.
3. Press "Confirm/+30s/Start" to confirm.
4. Turn the "rotary knob" to select the cooking temperature.
5. Press "Confirm/+30s/Start" to confirm.
6. Turn the "rotary knob" to adjust the cooking time.
7. Press "Confirm/+30s/Start" to start cooking.

Display	40 °C	50 °C	60 °C	70 °C	80 °C	90 °C	100 °C	110 °C	Cooking time (max.)
L1 (Slow cook)						√		√	12 h
L2 (Keep warm)			√	√	√				95 min
L3 (Food dry)	√	√	√	√	√	√			12 h
L4 (Yogurt)	√								12 h
L5 (Warming box)	√	√	√	√	√	√	√		95 min

DEODORIZATION

1. In waiting state, press "Kitchen Assistant" 3 times. The screen displays "AS-3".
2. Press "Confirm/+30s/Start" to start deodorizing.

SPEEDY MICROWAVE COOKING

1. In waiting state, turn the "rotary knob" left to set cooking time directly; then, press the "Confirm/+30s/Start" key to cook with 100% microwave power.

NOTE: This program can be set as the first stage of a multi-stage cooking program.

CHILD LOCK

In waiting state, press "ECO/Child Lock" for 3 seconds. There will be a long "beep" denoting that the child-lock has been activated, and the lock indicator will light up. The screen will display current time or 0:00.

Deactivating the lock: in locked state, press "ECO/Child Lock" for 3 seconds; there will be a long "beep" denoting that the lock is released, and the lock indicator will disappear.

INQUIRING FUNCTION

1. During cooking, press "Kitchen Assistant " to check the current time.
2. During cooking, press "Optional Function"; current power level will be displayed for 2–3 seconds.

MUTE FUNCTION

In waiting state, press "Kitchen Assistant" 4 times; the screen displays "AS-4". Then, press "Confirm/+30s/Start" and the oven will enter mute mode. The buzzer will not sound for any operation.

In waiting state, press "Kitchen Assistant" 4 times; the screen displays "AS-4". Then, press "Confirm/+30s/Start" and the oven will exit mute mode.

ECO FUNCTION

Entering the ECO mode: in waiting state, press "ECO/Child Lock" briefly; the screen will turn off.
Exit ECO mode: press any key.

STEAM CLEAN FUNCTION

1. In waiting state, press "Kitchen Assistant" 5 times; the screen displays "AS-5".
2. Press "Confirm/+30s/Start" to start steam cleaning (100% microwave power for 5 minutes).

CARE OF YOUR MICROWAVE OVEN

1. Turn off the oven and remove the power plug from the wall socket before cleaning.
2. Keep the inside of the oven clean. When food splatters or spilled liquids adhere to oven walls, wipe them with a damp cloth. The use of harsh detergent or abrasives is not recommended. The outside oven surface should be cleaned with a damp cloth. To prevent damage to the operating parts inside the oven, water should not be allowed to seep into the ventilation openings.
3. Do not allow the control panel to become wet. Clean with a soft damp cloth. Do not use detergents, abrasives, or spray-on cleaners on the control panel.
4. If steam accumulates inside or around the outside of the oven door, wipe with a soft cloth. This may occur when the microwave oven is operated under high humidity conditions and in no way indicates a malfunction of the unit.
5. It is occasionally necessary to remove the glass tray for cleaning. Wash the tray in warm sudsy water or in a dishwasher.
6. The roller ring and oven cavity floor should be cleaned regularly to avoid excessive noise. Simply wipe the bottom surface of the oven with a mild detergent, water, or window cleaner, and dry. The roller ring may be washed in mild sudsy water or in a dishwasher. Cooking vapours collect during repeated use, but in no way affect the bottom surface or roller ring wheels. When removing the roller ring from the cavity floor for cleaning, be sure to replace it in its proper position.
7. Remove odours from your oven by combining a cup of water with the juice and skin of one lemon in a deep microwavable bowl. Microwave for 5 minutes, wipe thoroughly and dry with a soft cloth.

ENVIRONMENT

Do not throw away the appliance with regular household waste at the end of its life. Rather, hand it in at an official collection point for recycling. By doing this, you will help preserve the environment.

MOUNTING THE MICROWAVE OVEN

INSTALLATION

1. Make sure all packing materials are removed from the inside of the door.
2. Inspect the oven after unpacking for any visual damage such as:
 - misaligned door,
 - damaged door,
 - dents or holes in door window and screen,
 - dents in cavity.If any of the above are visible, DO NOT use the oven.
3. This microwave oven weighs 19,4 kg and must be placed on a horizontal surface strong enough to support this weight.
4. The oven must be placed away from high temperature and steam.
5. DO NOT place anything on top of the oven.
6. Keep the oven at least 20 cm away from both sidewalls.
7. DO NOT remove the turntable drive shaft.
8. As with any appliance, close supervision is necessary when used by children.
9. Make sure that the AC outlet is easily accessible so that the plug can be removed quickly in an emergency. Otherwise, it should be possible to disconnect the device using a switch from the circuit. In this case, the existing provisions of the electrical safety standards should be observed.

The product has to be correctly connected to an earthed socket with a single-phase AC (230 V/50 Hz). **WARNING! THIS APPLIANCE MUST BE EARTHED!**
10. This oven requires 1.5 kVA of input power. Consultation with a service engineer is suggested when installing the oven.

SPECIFICATIONS

Power consumption	230V ~50 Hz, 2400 W
Output power	1000 W
Grill heater	2400 W
Convection heater.....	2400 W
Operating frequency	2450 MHz
Outside dimensions	520 × 327 × 520 mm
Oven capacity	30 litres
Uncrated weight.....	Approx. 19,4 kg
Noise level	Lc < 58 dB (A)



This appliance is marked according to the European directive 2012/19/EU on Waste Electrical and Electronic Equipment (WEEE).

This guideline is the frame of a Europe-wide validity of return and recycling on Waste Electrical and Electronic Equipment.

MOUNTING DIMENSIONS

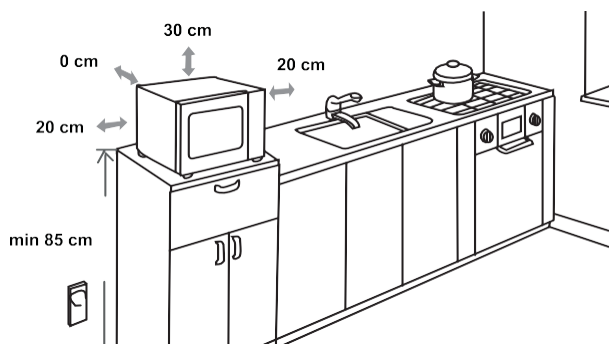

RADIO INTERFERENCE

Microwave oven may cause interference to your radio, TV, or similar equipment. When interference occurs, it may be eliminated or reduced by the following procedures.

- Clean the door and sealing surface of the oven.
- Place the radio, TV etc. as far away from your microwave oven as possible.
- Use a properly installed antenna for your radio, TV, etc. to get a strong signal reception.

WE RESERVE THE RIGHT TO MAKE ANY CHANGES THAT DO NOT AFFECT THE FUNCTIONALITY OF THE APPLIANCE.

BEFORE YOU CALL FOR SERVICE

1. If the oven will not perform at all, the information on the display does not appear or the display disappeared:
 - a) Check to ensure that the oven is plugged in securely. If it is not, remove the plug from the outlet, wait 10 seconds and plug it in again securely.
 - b) Check the premises for a blown circuit fuse or a tripped main circuit breaker. If these seem to be operating properly, test the outlet with another appliance.
2. If microwaves will not function:
 - a) Check to see whether the timer is set.
 - b) Check to make sure that the door is securely closed to engage the safety interlocks. Otherwise, microwave energy will not flow into the oven.
If none of the above rectify the situation, then contact the nearest authorized service agent.

The appliance is intended for household use for heating food and beverages using electromagnetic energy. For indoor use only.

GUARANTEE & SERVICE

If you need information or if you have a problem, please contact the Hisense Customer Care Centre in your country (you can find its phone number in the worldwide guarantee leaflet). If there is no Customer Care Centre in your country, go to your local Hisense dealer or contact the service department of Hisense domestic appliances.

For personal use only!

Hisense
life reimagined

WISHES YOU A LOT OF PLEASURE WHILE USING YOUR APPLIANCE

GENTILE CLIENTE

Ti ringraziamo sinceramente per il tuo acquisto. Crediamo che presto scoprirai che puoi davvero fidarti dei nostri prodotti. Per facilitare l'uso dell'elettrodomestico, alleghiamo questo esauriente manuale di istruzioni.

Le istruzioni dovrebbero aiutarti a imparare come usare il tuo nuovo elettrodomestico. Leggile attentamente prima di utilizzare l'elettrodomestico per la prima volta.

In ogni caso assicurati che l'elettrodomestico sia stato fornito integro. In caso di identificazione e danni durante il trasporto, contatta il rappresentante di vendita o il magazzino regionale da cui è stato consegnato il prodotto. Troverai il numero di telefono sulla ricevuta o sul rapporto di consegna.

Ti auguriamo tanta soddisfazione con il tuo nuovo elettrodomestico.



L'elettrodomestico è destinato all'uso domestico per riscaldare cibi e bevande utilizzando energia elettromagnetica; solo per uso interno.

ISTRUZIONI PER
L'USO

Queste istruzioni sono destinate all'utente. Descrivono il forno e come usarlo. Si applicano anche a diversi tipi di elettrodomestici, pertanto è possibile trovare la descrizione di funzioni che non si applicano all'elettrodomestico in questione.

Ci riserviamo il diritto di apportare modifiche o di correggere eventuali errori nelle istruzioni per l'uso.



Non toccare mai le superfici di apparecchi di riscaldamento o di cottura. Diventeranno calde durante il funzionamento. Tenere i bambini a distanza di sicurezza. C'è il rischio di ustioni!



Energia a microonde e alta tensione! Non rimuovere la copertura.

ATTENZIONE! L'elettrodomestico e le sue parti accessibili si riscaldano durante l'uso. Prestare attenzione ed evitare di toccare gli elementi riscaldanti. I bambini di età inferiore ai 3 anni devono essere tenuti a distanza, a meno che non siano continuamente sorvegliati. I bambini devono essere sorvegliati per assicurarsi che non giochino con l'elettrodomestico.

Questo elettrodomestico può essere utilizzato da bambini di età superiore a 8 anni e da persone con capacità fisiche, sensoriali o mentali ridotte o senza adeguate esperienze e conoscenze, purché sorvegliate e istruite sull'uso corretto dell'elettrodomestico e sui pericoli connessi. I bambini non devono giocare con l'elettrodomestico. La pulizia e la manutenzione non devono essere eseguite da bambini, a meno che non abbiano più di 8 anni e siano sorvegliati.

Tenere l'elettrodomestico e il suo cavo lontano dalla portata dei bambini di età inferiore agli 8 anni.

- **ATTENZIONE:** quando l'elettrodomestico funziona in modalità combinata, i bambini devono usare il forno solo sotto la supervisione di un adulto a causa delle temperature generate (solo per il modello con funzione griglia).

- **ATTENZIONE:** se lo sportello o le guarnizioni dello sportello sono danneggiate, il forno non deve essere messo in funzione fino a quando non è stato riparato da una persona competente.
- **ATTENZIONE:** è pericoloso per chiunque non sia una persona competente eseguire qualsiasi operazione di assistenza o riparazione che comporti la rimozione della copertura che protegge dall'esposizione all'energia a microonde.
- **ATTENZIONE:** i liquidi e gli altri alimenti non devono essere riscaldati in contenitori sigillati poiché potrebbero esplodere.
- I bambini devono essere sorvegliati per assicurarsi che non giochino con l'elettrodomestico.
- Non rimuovere i piedini del forno; non ostruire le prese d'aria del forno.
- Utilizzare solo utensili adatti per l'uso nei forni a microonde.
- Quando si riscaldano cibi in contenitori di plastica o carta, tenere d'occhio il forno perché potrebbe svilupparsi un principio d'incendio.
- In caso di fumo, spegnere o scollegare l'elettrodomestico e tenere chiuso lo sportello per soffocare eventuali fiamme.
- Il riscaldamento a microonde delle bevande può provocare un'ebollizione eruttiva ritardata. Pertanto, è necessario prestare attenzione durante la manipolazione del contenitore;
- Il contenuto dei biberon e dei vasetti per alimenti per neonati deve essere mescolato o agitato, e la temperatura deve essere controllata prima del consumo per evitare ustioni.

- Le uova con il guscio e le uova sode intere non devono essere riscaldate nei forni a microonde poiché potrebbero esplodere, anche dopo che il riscaldamento a microonde è terminato.
- Quando si puliscono le superfici dello sportello, la guarnizione dello sportello o la cavità del forno, utilizzare solo saponi e detergenti delicati e non abrasivi, applicati con una spugna o un panno morbido.
- Il forno deve essere pulito regolarmente e gli eventuali depositi di cibo devono essere rimossi.
- La mancata manutenzione del forno in condizioni di pulizia potrebbe comportare il deterioramento della superficie che potrebbe influire negativamente sulla vita dell'elettrodomestico ed eventualmente provocare una situazione di pericolo.
- Se danneggiato, il cavo di alimentazione dev'essere sostituito dal produttore, da un rappresentante del servizio di assistenza o da personale egualmente qualificato per evitare situazioni pericolose.
- Non lasciare che il cavo penda dal bordo del tavolo o dal piano di lavoro.
- Non collegare mai questo elettrodomestico a un timer esterno o a un sistema di controllo remoto per evitare situazioni pericolose.
- Non sostituire mai la lampadina all'interno del forno. Deve sempre essere sostituita dal servizio Hisense.
- Non pulire l'elettrodomestico con pulitori a vapore, pulitori ad alta pressione, oggetti appuntiti, detergenti abrasivi e spugne abrasive e smacchiatori.

Di seguito sono elencate, come per tutti gli elettrodomestici, alcune regole da seguire e precauzioni per garantire le massime prestazioni da questo forno:

1. Tenere sempre in posizione il vassoio in vetro, i bracci del rullo, il giunto e la guida del rullo durante il funzionamento del forno.
2. Non utilizzare il forno per scopi diversi dalla preparazione del cibo, ad esempio per asciugare vestiti, carta o altri articoli non alimentari o per la sterilizzazione.
3. Non azionare il forno quando è vuoto. Ciò potrebbe danneggiare il forno.
4. Non utilizzare la cavità del forno per alcun tipo di conservazione, come ad esempio per documenti, libri di cucina, ecc.
5. Non cuocere alimenti circondati da una membrana, come tuorli d'uovo, patate, fegatini di pollo, ecc. senza prima perforare più volte la membrana con una forchetta.
6. Non inserire alcun oggetto nelle aperture della copertura esterna.
7. Non rimuovere mai parti del forno come piedini, giunti, viti, ecc.
8. Non cuocere il cibo direttamente sul vassoio in vetro. Posizionare il cibo in/su un utensile da cucina appropriato prima di metterlo nel forno. **IMPORTANTE – PENTOLE DA NON UTILIZZARE NEL FORNO A MICROONDE:**
 - Non utilizzare pentole o stoviglie in metallo con manici in metallo.
 - Non utilizzare nulla con rivestimento in metallo.
 - Non utilizzare fascette a filo metallico rivestite di carta sui sacchetti di plastica.
 - Non utilizzare stoviglie in melamina, poiché contengono un materiale che assorbe l'energia delle microonde. Ciò potrebbe causare la rottura o la carbonizzazione dei piatti e rallentare il processo di cottura.
 - Non utilizzare stoviglie Centura. Lo smalto non è adatto per il microonde. Non utilizzare tazze con manico chiuso Corelle Livingware.
 - Non cuocere in un contenitore con un'apertura ristretta, come una bottiglia pop o una bottiglia di olio sigillata, poiché tali contenitori potrebbero esplodere se riscaldati in un forno a microonde.
 - Non utilizzare termometri convenzionali per carne o dolci.
 - Sono disponibili termometri specifici per la cottura a microonde. Questi possono essere utilizzati.
9. Gli utensili a microonde devono essere utilizzati solo in conformità con le istruzioni del produttore.
10. Non tentare di friggere cibi in questo forno.
11. Ricorda che un forno a microonde riscalda solo il liquido in un contenitore e non il contenitore stesso. Pertanto, anche se il coperchio di un contenitore non è

caldo al tatto quando viene tolto dal forno, ricorda che il cibo/liquido all'interno rilascerà la stessa quantità di vapore e/o schizzi come quando il coperchio viene rimosso durante la cottura convenzionale.

12. Verificare sempre personalmente la temperatura del cibo cotto, soprattutto se si riscaldano o si cucinano cibi/liquidi per neonati. Si consiglia di non consumare mai cibi/liquidi appena sfornati, ma lasciarli riposare per qualche minuto e mescolare i cibi/liquidi per distribuire uniformemente il calore.
13. Il cibo contenente una miscela di grasso e acqua, ad esempio il brodo, dovrebbe riposare per 30-60 secondi nel forno dopo lo spegnimento. Questo per consentire alla miscela di assestarsi e di evitare che ribollisca quando si mette un cucchiaino nel cibo/liquido o si aggiunge un dado da brodo.
14. Durante la preparazione/cottura di cibi/liquidi, ricorda che ci sono alcuni cibi, ad es. i dolci natalizi, la marmellata e la carne tritata, che si riscaldano molto rapidamente. Quando si riscaldano o si cucinano cibi con un alto contenuto di grassi o zuccheri, non utilizzare contenitori di plastica.
15. L'utensile da cucina può surriscaldarsi a causa del calore trasferito dal cibo riscaldato. Ciò è particolarmente vero se l'involucro di plastica ha coperto la parte superiore e le maniglie dell'utensile. Potrebbero essere necessarie presine per maneggiare l'utensile.
16. Per ridurre il rischio di incendio nella cavità del forno:
 - a) Non cuocere troppo il cibo. Prestare attenzione al forno a microonde se all'interno del forno sono inseriti carta, plastica o altri materiali combustibili per facilitare la cottura.
 - b) Rimuovere le fascette metalliche dai sacchetti prima di mettere i sacchetti nel forno.
 - c) Se i materiali all'interno del forno dovessero prendere fuoco, tenere chiuso lo sportello e spegnere il forno con l'interruttore a parete o interrompere l'alimentazione tramite il pannello dei fusibili o dell'interruttore automatico.

PANNELLO DI CONTROLLO

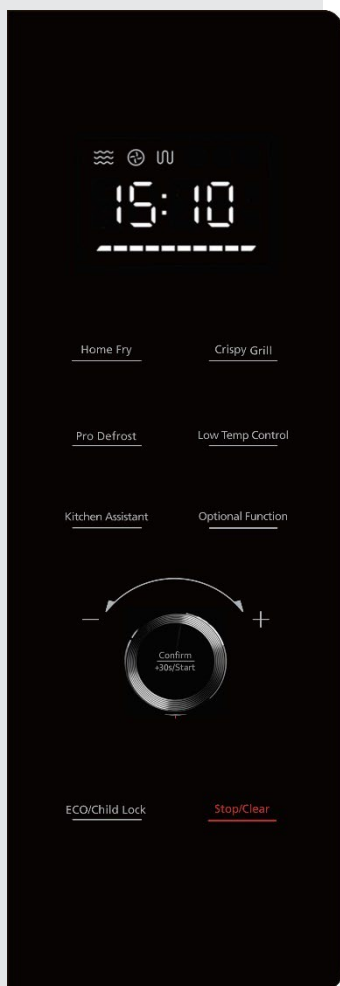

DISPLAY

Mostra l'orologio, il tempo di cottura e l'impostazione.

FRITTURA, GRIGLIATA CROCCANTE, CONTROLLO A BASSA TEMPERATURA

Utilizzare questo tasto per cuocere i cibi con programmi preimpostati.

SCONGELAMENTO PRO

Utilizzare questo tasto per scongelare il cibo in base al tempo o al peso.

ASSISTENTE DI CUCINA

Utilizzare questo tasto per impostare diverse impostazioni (orologio, timer...).

FUNZIONE OPZIONALE

Utilizzare questo tasto per selezionare il tempo di cottura del microonde e il livello di potenza.

MANOPOLA GIREVOLE – JOGGER

Utilizzare questo tasto per selezionare diverse opzioni e funzioni.

CONFERMA/AVVIO/+30 SEC

Utilizzare questo tasto per avviare la cottura ad avvio rapido per 30 secondi, per aumentare il tempo di cottura di 30 secondi (ad ogni pressione) o per confermare le impostazioni di cottura.

ECO/BLOCCO BAMBINI

Utilizzare questo tasto per spegnere il display ed emettere un segnale acustico o tenerlo premuto per controllare il blocco del pannello.

STOP/CANCELLA

Utilizzare questo tasto per interrompere la cottura o cancellare le impostazioni.

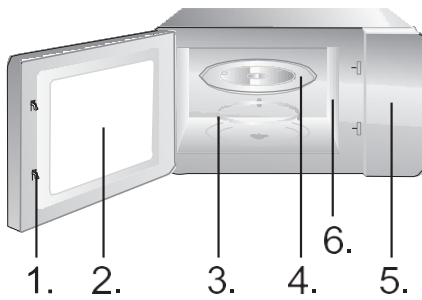

1. Sistema di chiusura di sicurezza dello sportello
2. Finestrino del forno
3. Anello a rulli
4. Vassoio in vetro
5. Pannello di controllo
6. Guida d'onda (non rimuovere la piastra in mica che copre la guida d'onda)



Vassoio griglia (non può essere utilizzato con la funzione microonde e deve essere posizionato sulla griglia di supporto)



Griglia di supporto (non può essere utilizzata con la funzione microonde e deve essere appoggiata sul vassoio in vetro)

ISTRUZIONI OPERATIVE

OROLOGIO

Questo forno a microonde utilizza un moderno controllo elettronico per regolare i parametri di cottura, così da soddisfare al meglio le tue esigenze di cottura.

Quando il forno a microonde è collegato all'alimentazione, il forno visualizzerà "0:00" e il cicalino suonerà una volta.

1. Premere una volta "Assistente di cucina"; il forno visualizzerà "AS-1".
2. Ruotare la manopola per regolare le cifre delle ore. L'ora inserita deve essere compresa tra 0 e 23 (formato orario 24 ore).
3. Premere "Assistente di cucina"; le cifre dei minuti lampeggeranno.
4. Ruotare la manopola per regolare le cifre dei minuti tra 0 e 59.
5. Premere "Assistente di cucina" per completare l'impostazione dell'orologio. ":" lampeggerà.

NOTA:

1. Se l'orologio non è impostato, non funzionerà quando sarà alimentato.
2. Se si preme "Stop/Cancel" durante il processo di impostazione dell'orologio, l'orologio tornerà automaticamente allo stato precedente.

Usare il conto alla rovescia per impostare un allarme.

1. Premere "Assistente di cucina" due volte. Il forno visualizzerà "AS-2".
2. Ruotare la manopola per inserire l'ora corretta. (Il tempo di cottura massimo è di 95 minuti.)
3. Premere "Conferma/+30s/Avvia" per confermare l'impostazione.
4. Al raggiungimento del tempo di cottura, il cicalino suonerà 5 volte.

Se l'orologio è stato impostato (sistema a 24 ore), lo schermo visualizzerà l'ora corrente.

NOTA:

- Quando il timer è in funzione, non è possibile utilizzare altre funzioni.
- Quando il microonde non è in uso, questa funzione consente di utilizzare il microonde come timer.
- Assicurati che l'orologio sia stato impostato.

1. Premere una volta "Funzione opzionale" e "P100" lampeggerà.
2. Premere "Conferma/+30s/Avvia" per confermare. "P100" resterà acceso.
3. Premere ripetutamente "Funzione opzionale" o ruotare la manopola per selezionare la potenza del microonde tra il 100% e il 10%. Verranno visualizzati in ordine "P100", "P 80", "P 50", "P 30", "P 10".
4. Premere "Conferma/+30s/Avvia" per confermare.
5. Ruotare la manopola per regolare il tempo di cottura. (L'orario impostato dovrebbe essere compreso tra 0:05 e 95:00.)
6. Premere "Conferma/+30s/Avvia" per avviare la cottura.
7. Premere il tasto STOP/Cancel per interrompere il processo di cottura.

NOTA:

Quando si regola un'impostazione dell'ora, gli incrementi (o decrementi) saranno i seguenti:

- 0---1 min : 5 secondi
- 1---5 min : 10 secondi
- 5---10 min : 30 secondi
- 10---30 min : 1 minuto
- 30---95 min : 5 minuti

Premere	1x	2x	3x	4x	5x
Potenza microonde	100%	80%	50%	30%	10%
Display	P100	P80	P50	P30	P10

La cottura alla griglia è particolarmente adatta per fette sottili di carne, scaloppine o bistecche, bracioline di carne, spiedini, salsicce o pezzi di pollo. La cottura alla griglia è adatta anche per tostare pane o tramezzini e per finire pietanze gratinate.

1. Premere due volte "Funzione opzionale" e "G-1" lampeggerà.
2. Premere ripetutamente "Funzione opzionale" o ruotare la "manopola" per selezionare la funzione griglia. Smettere di premere/ruotare quando "G-1" lampeggia.
3. Premere "Conferma/+30s/Avvia" per confermare. "G-1" si illuminerà.
4. Ruotare la "manopola" per regolare il tempo di cottura. (L'orario impostato dovrebbe essere compreso tra 0:05 e 95:00.)
5. Premere "Conferma/+30s/Avvia" per avviare la cottura.

NOTA:

Si consiglia di utilizzare la griglia di supporto in dotazione. Mettere il cibo sulla griglia di supporto e posizionare quest'ultima sopra il vassoio girevole di vetro. Si consiglia di girare il cibo di tanto in tanto per garantire una grigliatura più uniforme.

**FUNZIONAMENTO
COMBINATO C-1**

1. Premere quattro volte "Funzione opzionale" e "C-1" lampeggerà.
2. Premere ripetutamente "Funzione opzionale" o ruotare la "manopola" per selezionare la modalità combinata. Smettere di premere/ruotare quando "C-1", "C-2", "C-3" o "C-4". Verranno visualizzati "P100", "G-1" e "140 °C".
3. Premere "Conferma/+30s/Avvia" per confermare.
4. Ruotare la "manopola" per regolare il tempo di cottura. (L'orario impostato dovrebbe essere compreso tra 0:05 e 95:00.)
5. Premere "Conferma/+30s/Avvia" per avviare la cottura.

NOTA:

Si consiglia di utilizzare la griglia di supporto in dotazione. Posizionare il cibo sulla griglia di supporto, quindi posizionare quest'ultima sopra il vassoio girevole di vetro.

Si consiglia di girare il cibo di tanto in tanto per garantire una grigliatura più uniforme.

La cottura a convezione permette di cuocere i cibi come in un forno tradizionale. Le microonde non vengono utilizzate. Si consiglia di preriscaldare il forno alla temperatura appropriata prima di mettere gli alimenti al suo interno.

1. Premere tre volte "Funzione opzionale" e "140" lampeggerà.
2. Premere ripetutamente "Funzione opzionale" o ruotare la "manopola" per selezionare la funzione di convezione. Smettere di premere/ruotare quando "140" lampeggia.
3. Premere "Conferma/+30s/Avvia" per confermare.
4. Ruotare la "manopola" per selezionare la temperatura di convezione.

Nota: la temperatura può essere selezionata nell'intervallo da 140 a 230 gradi.

5. Premere "Conferma/+30s/Avvia" per confermare la temperatura.
6. Premere "Conferma/+30s/Avvia" per avviare il preriscaldamento.
Quando viene raggiunta la temperatura di preriscaldamento, il cicalino suonerà due volte per ricordare di inserire gli alimenti nel forno. La temperatura di preriscaldamento viene visualizzata e lampeggia.
7. Posizionare il cibo nel forno e chiudere lo sportello.
8. Ruotare la "manopola" per regolare il tempo di cottura. (Il tempo massimo di impostazione è di 95 minuti.)
9. Premere "Conferma/+30s/Avvia" per avviare la cottura.

1. Premere tre volte "Funzione opzionale" e "140" lampeggerà.
2. Premere ripetutamente "Funzione opzionale" o ruotare " " per selezionare la funzione di convezione. Smettere di premere/ruotare quando "140" lampeggia.
3. Premere "Conferma/+30s/Avvia" per confermare.
4. Ruotare la "manopola" per selezionare la temperatura di convezione.

Nota: la temperatura può essere impostata da 140 a 230 gradi.

5. Premere "Conferma/+30s/Avvia" per confermare la temperatura.
6. Ruotare la "manopola" per regolare il tempo di cottura. (Il tempo massimo di impostazione è di 95 minuti.)
7. Premere "Conferma/+30s/Avvia" per avviare la cottura.

È possibile impostare un massimo di due fasi. Se una delle fasi è lo scongelamento, questa dovrebbe essere sempre la prima. Il cicalino suonerà una volta dopo ogni fase e inizierà la fase successiva.

Nota: il menu automatico e il preriscaldamento non possono essere impostati come una delle fasi multiple.

Esempio: se desideri scongelare il cibo per 5 minuti, con di seguito una cottura con l'80% della potenza del microonde per 7 minuti, procedi come segue:

1. Premere due volte "Scongelamento Pro"; lo schermo visualizzerà "dEF2".
2. Ruotare la "manopola" per impostare il tempo di scongelamento a 5 minuti.
3. Premere una volta "Funzione opzionale".
4. Premere "Conferma/+30s/Avvia" per confermare.
5. Ruotare la "manopola" per scegliere l'80% della potenza del microonde finché non viene visualizzato "P80".
6. Premere "Conferma/+30s/Avvia" per confermare.
7. Ruotare la "manopola" per impostare il tempo di cottura a 7 minuti.
8. Premere "Conferma/+30s/Avvia" per avviare la cottura.

1. In stato di attesa, premere il tasto "Conferma/+30s/Avvio" per cuocere al 100% del livello di potenza per 30 secondi. Ad ogni pressione dello stesso tasto il tempo di cottura aumenta di 30 secondi. Il tempo di cottura massimo è di 95 minuti.
2. Durante le modalità di cottura microonde, griglia, convezione e combinata, premi il tasto "Conferma/+30s/Avvio" per cuocere al 100% del livello di potenza per 30 secondi. Ad ogni pressione dello stesso tasto il tempo di cottura aumenta di 30 secondi.

Nota: questa funzione non opera con la cottura con scongelamento a peso, con la cottura a fasi multiple o con la cottura a menu automatico.

1. In stato di attesa, ruotare la "manopola" verso destra per scegliere la funzione desiderata, e verrà visualizzato "A1", "A2", "A3" ... "A10".
2. Premere "Conferma/+30s/Avvia" per confermare la funzione selezionata.
3. Ruotare la "manopola" per impostare il peso del cibo e l'indicatore "g" si accenderà.
4. Premere "Conferma/+30s/Avvia" per avviare la cottura.

Nota: 1. Il menu dolci utilizza la cottura a convezione con la funzione di riscaldamento a 160 gradi e dovresti prima preriscaldare, e di seguito la funzione menu automatico. Quando il forno raggiunge la temperatura, smetterà di riscaldarsi. Un segnale acustico ti ricorderà di aprire lo sportello e di infornare il cibo. Quindi premere "Conferma/+30s/Avvia" per avviare la cottura.

2. Quando si seleziona il pollo arrosto e sono trascorsi 2/3 del tempo, il forno suonerà due volte per ricordarti di girare il cibo. Puoi semplicemente lasciarlo per continuare. Per risultati migliori, è comunque possibile girare il cibo, chiudere lo sportello, quindi premere "Conferma/+30s/Avvia" per continuare la cottura.

Menu	Peso	Display	Potenza
A1 RISCALDAMENTO AUTOMATICO	150 g	150	100%
	250 g	250	
	350 g	350	
	450 g	450	
	600 g	600	
A2 PATATE	1 (circa 230 g)	1	100%
	2 (circa 460 g)	2	
	3 (circa 690 g)	3	
A3 CARNE	150 g	150	100%
	300 g	300	
	450 g	450	
	600 g	600	
A4 VERDURE	150 g	150	100%
	350 g	350	
	500 g	500	
A5 PESCE	150 g	150	80%
	250 g	250	
	350 g	350	
	450 g	450	
	650 g	650	
A6 PASTA	50 g (con 450 g di acqua fredda)	50	80%
	100 g (con 800 g di acqua fredda)	100	
	150 g (con 1200 g di acqua fredda)	150	
A7 ZUPPA	200 g	200	100%
	400 g	400	
	600 g	600	
A8 DOLCI	475 g	475	Preriscaldare a 140 °C
A9 PIZZA	200 g	200	C-4
	300 g	300	
	400 g	400	
A10 POLLO	500 g	500	C-4
	750 g	750	
	1000 g	1000	
	1200 g	1200	

SCONGELAMENTO A PESO (AUTOMATICO)

Il forno permette di scongelare carne, pollame e frutti di mare. Il tempo di scongelamento e la potenza di funzionamento verranno regolati automaticamente in base al peso preimpostato. Il peso del cibo da scongelare può essere compreso tra 100 g e 1000 g.

1. Premere una volta il tasto "SCONGELAMENTO PRO". Il forno visualizzerà "dEF1".
2. Ruotare la "manopola" per selezionare il peso del cibo. Allo stesso tempo "g" si accenderà. Il peso dovrebbe essere compreso tra 100 e 1000 g.
3. Premere il tasto "AVVIO/+30SEC" per avviare lo scongelamento.

NOTA:

Gli oggetti di grandi dimensioni possono essere congelati al centro. Per garantire uno scongelamento uniforme, girali di tanto in tanto e frantumali in pezzi più piccoli durante lo scongelamento.

Scolare i liquidi durante lo scongelamento poiché i succhi possono riscaldarsi e cuocere il cibo.

SCONGELAMENTO A TEMPO (VELOCITÀ)

Il forno permette anche lo scongelamento veloce.

1. Premere due volte il tasto "SCONGELAMENTO PRO"; il forno visualizzerà "dEF2".
2. Ruotare la "manopola" per selezionare il tempo di cottura. Il tempo massimo d'impostazione è di 95 minuti.
3. Premere il tasto "AVVIO/+30SEC" per avviare lo scongelamento.

NOTA:

Gli oggetti di grandi dimensioni possono essere congelati al centro. Per garantire uno scongelamento uniforme, girali di tanto in tanto e frantumali in pezzi più piccoli durante lo scongelamento.

Scolare i liquidi durante lo scongelamento poiché i succhi possono riscaldarsi e cuocere il cibo.

FRITTURA

1. Premere il tasto "Frittura".
2. Ruotare la "manopola" fino a visualizzare "H1", "H2", "H3", "H4", "H5", "H6", "H7", "H8" o "H9".
3. Premere "Conferma/+30s/Avvia" per avviare il preriscaldamento.
4. Quando viene raggiunta la temperatura di preriscaldamento, il cicalino suonerà per ricordare di inserire il cibo nel forno. Posizionare il cibo nel forno e chiudere lo sportello.
5. Premere "Conferma/+30s/Avvia" per avviare la cottura.

Nota: quando scegli la funzione Frittura, non inserire il cibo nel forno all'inizio. Il forno deve essere prima preriscaldato. Dopo alcuni minuti, il cicalino suona due volte per ricordarti di mettere il cibo nel forno. Dopo aver infornato il cibo, premere di nuovo Conferma/+30s/Avvia. Il timer eseguirà il conto alla rovescia e il cibo verrà cucinato alla perfezione.

No.	Menu	Peso (g)
H1	Patatine fritte surgelate	300
H2	Crocchette di patate surgelate	350
H3	Calamari surgelati	250
H4	Anelli di cipolla surgelati	225
H5	Bocconcini di pollo surgelati	350
H6	Scaloppina	270
H7	Gamberetti	250
H8	Verdure	200
H9	Involcini primavera	250

GRIGLIATA CROCCANTE

1. Premere il tasto "Grigliata croccante".
2. Premere ripetutamente "Grigliata croccante" o ruotare la "manopola" per selezionare la modalità grigliata. Smettere di premere/ruotare quando viene visualizzato "C1", "C2", "C3" o "C4".
3. Premere "Conferma/+30s/Avvia" per confermare.
4. Ruotare la "manopola" per selezionare il peso di cottura.
5. Premere "Conferma/+30s/Avvia" per avviare la cottura.

Nota: tutto il cibo deve essere posizionato sul vassoio griglia e quest'ultimo deve essere posizionato sulla griglia di supporto.

Grigliata croccante	Peso (g)	Potenza	Temp. iniziale
C1 Cordon bleu (mini pizza fresca)	300	C-4	Temp. ambiente
	600		
	900		
C2 (lasagne)	200	C-4	Temp. refrigerata
	300		
	400		
	500		
C3 (pane)	100	C-4	Temp. di congelamento
C4 (torta/crostata)	300	C-4	Temp. refrigerata

CONTROLLO BASSA

1. Premere il tasto "Controllo bassa temp".
2. Premere ripetutamente "Controllo bassa temp" o ruotare la "manopola" per selezionare una modalità di cottura. "L1", "L2", "L3", "L4" o "L5" lampeggeranno.
3. Premere "Conferma/+30s/Avvia" per confermare.
4. Ruotare la "manopola" per selezionare la temperatura di cottura.
5. Premere "Conferma/+30s/Avvia" per confermare.
6. Ruotare la "manopola" per regolare il tempo di cottura.
7. Premere "Conferma/+30s/Avvia" per avviare la cottura.

Display	40 °C	50 °C	60 °C	70 °C	80 °C	90 °C	100 °C	110 °C	Tempo di cottura (max.)
L1 (Cottura lenta)						√		√	12 h
L2 (Mantener e caldo)			√	√	√				95 min
L3 (Cibo secco)	√	√	√	√	√	√			12 h
L4 (Yogurt)	√								12 h
L5 (Recipient e riscaldante)	√	√	√	√	√	√	√		95 min

DEODORAZIONE

1. In stato di attesa, premere 3 volte "Assistente di cucina". Lo schermo visualizza "AS-3".
2. Premere "Conferma/+30s/Avvia" per avviare la deodorazione.

MICROONDE VELOCE COTTURA

1. In stato di attesa, ruotare la "manopola" verso sinistra per impostare direttamente il tempo di cottura; quindi premere il tasto "Conferma/+30s/Avvio" per cucinare al 100% della potenza del microonde.

NOTA: questo programma può essere impostato come prima fase di un programma di cottura a più fasi.

BLOCCO BAMBINI

In stato di attesa, premere "ECO/Blocco bambini" per 3 secondi. Verrà emesso un lungo segnale acustico che indica che il blocco bambini è stato attivato e l'indicatore di blocco si accenderà. Lo schermo visualizzerà l'ora corrente o 0:00.

Disattivazione del blocco: in stato di blocco, premere "ECO/Blocco bambini" per 3 secondi; verrà emesso un lungo segnale acustico che indica che il blocco è stato rilasciato e l'indicatore di blocco scomparirà.

FUNZIONE DI RICERCA

1. Durante la cottura, premere "Assistente di cucina" per controllare l'ora corrente.
2. Durante la cottura, premere "Funzione opzionale"; il livello di potenza attuale verrà visualizzato per 2-3 secondi.

FUNZIONE SILENZIOSO

In stato di attesa, premere 4 volte "Assistente di cucina"; lo schermo visualizza "AS-4". Quindi, premere "Conferma/+30s/Avvia" e il forno entrerà in modalità silenzioso. Il cicalino non suonerà per nessuna operazione.

In stato di attesa, premere 4 volte "Assistente di cucina"; lo schermo visualizza "AS-4". Quindi premere "Conferma/+30s/Avvia" e il forno uscirà dalla modalità silenzioso.

FUNZIONE ECO

Entrare in modalità ECO: in stato di attesa, premere brevemente "ECO/Blocco bambini"; lo schermo si spegnerà.

Uscire dalla modalità ECO: premere un tasto qualsiasi.

FUNZIONE PULIZIA A

1. In stato di attesa, premere 4 volte "Assistente di cucina"; lo schermo visualizza "AS-4".
2. Premere "Conferma/+30s/Avvia" per avviare la pulizia a vapore (potenza del microonde al 100% per 5 minuti).

1. Spegnerne il forno e rimuovere la spina di alimentazione dalla presa a muro prima della pulizia.
2. Mantenere pulito l'interno del forno. Quando schizzi di cibo o liquidi fuoriusciti aderiscono alle pareti del forno, pulirli con un panno umido. È sconsigliato l'uso di detergenti aggressivi o abrasivi. La superficie esterna del forno deve essere pulita con un panno umido. Per evitare danni alle parti operative all'interno del forno, evitare che l'acqua penetri nelle aperture di ventilazione.
3. Non lasciare che il pannello di controllo si bagni. Pulire con un panno morbido. Non utilizzare detergenti, abrasivi o spray sul pannello di controllo.
4. Se il vapore si accumula all'interno o intorno all'esterno dello sportello del forno, strofinare con un panno morbido. Questo può verificarsi quando il forno a microonde viene utilizzato in condizioni di elevata umidità e non indica in alcun modo un malfunzionamento dell'unità.
5. Occasionalmente è necessario rimuovere il vassoio in vetro per la pulizia. Lavare il vassoio con acqua calda e sapone o in lavastoviglie.
6. L'anello a rulli e il piano della cavità del forno devono essere puliti regolarmente per evitare rumori eccessivi. È sufficiente pulire la superficie inferiore del forno con un detergente delicato, acqua o detergente per vetri e asciugare. L'anello a rulli può essere lavato in acqua leggermente saponata o in lavastoviglie. I vapori di cottura si raccolgono durante l'uso ripetuto, ma non intaccano in alcun modo la superficie inferiore o le ruote dell'anello a rulli. Quando si rimuove l'anello a rulli dal piano della cavità per la pulizia, assicurarsi di rimetterlo nella posizione corretta.
7. Rimuovere gli odori dal forno unendo una tazza d'acqua con il succo e la buccia di un limone in una ciotola profonda per microonde. Cuocere a microonde per 5 minuti, pulire accuratamente e asciugare con un panno morbido.

AMBIENTE

A fine vita non gettare l'elettrodomestico insieme ai normali rifiuti domestici. Piuttosto, consegnalo a un punto di raccolta ufficiale per il riciclaggio. In questo modo, contribuirai a salvaguardare l'ambiente.

MONTAGGIO DEL FORNO A MICROONDE

INSTALLAZIONE

1. Assicurarsi che tutti i materiali di imballaggio siano stati rimossi dall'interno dello sportello.
2. Ispezionare il forno dopo il disimballaggio per verificare la presenza di eventuali danni quali:
 - sportello disallineato,
 - sportello danneggiato,
 - ammaccature o fori nel finestrino dello sportello e nello schermo,
 - ammaccature nella cavità.Se uno dei precedenti difetti è visibile, NON utilizzare il forno.
3. Questo forno a microonde pesa 19,4 kg e deve essere posizionato su una superficie orizzontale abbastanza resistente da sostenere questo peso.
4. Il forno deve essere posizionato lontano da alte temperature e dal vapore.
5. NON posizionare nulla sopra il forno.
6. Tenere il forno ad una distanza di almeno 20 cm da entrambe le pareti laterali.
7. NON rimuovere l'albero di trasmissione del piatto rotante.
8. Come con qualsiasi elettrodomestico, è necessaria una stretta supervisione quando utilizzato da bambini.
9. Assicurarsi che la presa CA sia facilmente accessibile, in modo che la spina possa essere rimossa rapidamente in caso di emergenza. In caso contrario, dovrebbe essere possibile scollegare il dispositivo utilizzando un interruttore del circuito. In questo caso devono essere rispettate le disposizioni vigenti delle norme di sicurezza elettrica.
Il prodotto deve essere correttamente collegato a una presa messa a terra con alimentazione monofase CA (230 V/50 Hz).
ATTENZIONE! QUESTO ELETTRODOMESTICO DEVE ESSERE COLLEGATO ALLA MESSA A TERRA!
10. Questo forno richiede una potenza in ingresso di 1,5 kVA. Si consiglia di consultare un tecnico dell'assistenza durante l'installazione del forno.

SPECIFICHE

Consumo energetico	230V ~50 Hz, 2400 W
Potenza in uscita	1000 W
Riscaldatore griglia	2400 W
Riscaldatore per convezione.....	2400 W
Frequenza di esercizio.....	2450 MHz
Dimensioni esterne.....	520 × 327 × 520 mm
Capacità del forno	30 litri
Peso senza imballo	ca. 19,4 kg
Livello di rumorosità	Lc < 58 dB (A)



Questo elettrodomestico è contrassegnato secondo la direttiva europea 2012/19/UE relativa ai rifiuti di apparecchiature elettriche ed elettroniche (RAEE). Tale linea guida rappresenta il quadro di validità europea della restituzione e del riciclaggio dei rifiuti di apparecchiature elettriche ed elettroniche.

DIMENSIONI DI MONTAGGIO

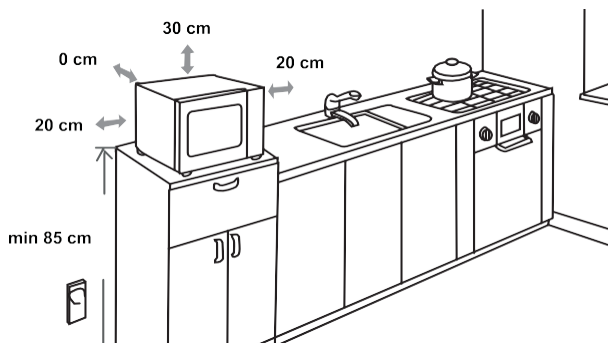

INTERFERENZA RADIO

Il forno a microonde può causare interferenze alla radio, alla TV o ad apparecchiature simili. Quando si verifica un'interferenza, è possibile eliminarla o ridurla con le seguenti procedure.

- Pulire lo sportello e la superficie di tenuta del forno.
- Posizionare la radio, la TV, ecc. il più lontano possibile dal forno a microonde.
- Utilizzare un'antenna installata correttamente per radio, TV, ecc. per ottenere una forte ricezione del segnale.

CI RISERVIAMO IL DIRITTO DI APPORTARE EVENTUALI MODIFICHE CHE NON INFLUISCONO SULLA FUNZIONALITÀ DELL'ELETTRODOMESTICO.

PRIMA DI CHIAMARE L'ASSISTENZA

1. Se il forno non funziona per niente, le informazioni sul display non vengono visualizzate o il display è scomparso:
 - a) Verificare che il forno sia collegato saldamente alla presa di corrente. In caso contrario, rimuovere la spina dalla presa, attendere 10 secondi e ricollegarla saldamente.
 - b) Controllare i locali per un fusibile del circuito bruciato o un interruttore del circuito principale scattato. Se questi sembrano funzionare correttamente, testare la presa con un altro elettrodomestico.
2. Se il microonde non funziona:
 - a) Verificare se il timer è impostato.
 - b) Verificare che lo sportello sia chiuso saldamente per attivare gli interblocchi di sicurezza. In caso contrario, l'energia a microonde non fluirà nel forno.
Se nessuna delle precedenti soluzioni risolve la situazione, contattare l'agente di assistenza autorizzato più vicino.

L'elettrodomestico è destinato all'uso domestico, per riscaldare cibi e bevande utilizzando energia elettromagnetica. Solo per uso interno.

GARANZIA & ASSISTENZA

Per maggiori informazioni o in caso di problemi, contattare il Centro di assistenza clienti Hisense del proprio Paese (il numero di telefono è riportato nell'opuscolo sulla garanzia a livello mondiale). Se non esiste un centro di assistenza clienti nel proprio Paese, rivolgersi al rivenditore Hisense locale o contattare il servizio assistenza degli elettrodomestici Hisense.

Solo per uso personale!

Hisense
life reimagined

TI AUGURIAMO UN PIACEVOLE USO DELL'ELETTRODOMESTICO

CHÈR(E)
CLIENT(E)

Nous vous remercions sincèrement pour votre achat. Nous sommes convaincus que vous aurez bientôt de nombreuses raisons de faire confiance à nos produits. Pour faciliter l'utilisation de l'appareil, nous mettons à votre disposition ce manuel d'instructions détaillé.

Les instructions vous aideront à vous familiariser avec votre nouvel appareil. Veuillez les lire attentivement avant d'utiliser l'appareil pour la première fois.

Dans tous les cas, assurez-vous que l'appareil vous a été livré en bon état. Si vous constatez des dommages liés au transport, contactez votre représentant commercial ou l'entrepôt régional d'où le produit a été livré. Vous trouverez le numéro de téléphone correspondant sur le reçu ou dans le rapport de livraison.

Nous vous souhaitons beaucoup de plaisir avec votre nouvel appareil électroménager.



L'appareil est destiné à un usage domestique, pour chauffer des aliments et des boissons grâce à l'énergie électromagnétique ; pour une utilisation en intérieur uniquement.

MODE D'EMPLOI

Ces instructions sont rédigées à l'intention de l'utilisateur. Elles décrivent le four à micro-ondes et comment l'utiliser. Elles s'appliquent également à différents types d'appareils; vous pourriez donc y trouver des descriptions de fonctions qui ne s'appliquent pas à votre appareil.

Nous nous réservons le droit d'effectuer toute modification ou de corriger toute erreur contenue dans les instructions d'utilisation.



Ne touchez jamais les surfaces des appareils de chauffage ou de cuisson. Elles chaufferont en cours de fonctionnement. Maintenez les enfants à bonne distance de l'appareil, pour garantir leur sécurité. Ils risquent en effet de se brûler !



Énergie micro-ondes et haute tension ! Ne retirez pas le couvercle.

ATTENTION ! L'appareil et ses parties accessibles chauffent en cours d'utilisation. Soyez prudent(e) et évitez de toucher les éléments chauffants. Les enfants de moins de 8 ans doivent être tenus à distance, à moins d'être surveillés en permanence. Surveillez les enfants pour éviter qu'ils ne jouent avec l'appareil.

Les enfants à partir de 8 ans et les personnes disposant de capacités physiques, sensorielles ou mentales réduites, ou manquant d'expérience et de connaissances, peuvent utiliser cet appareil sous surveillance, à condition d'avoir reçu des instructions sur la manière de s'en servir en toute sécurité, et d'avoir compris les risques encourus. Les enfants ne peuvent jouer avec l'appareil. L'appareil ne peut être nettoyé ou entretenu par des enfants, sauf s'ils ont plus de 8 ans et sont surveillés.

Gardez l'appareil et son cordon d'alimentation hors de portée des enfants de moins de 8 ans.

- **ATTENTION :** Lorsque l'appareil est utilisé en mode combiné, les enfants ne devraient utiliser le four que sous la surveillance d'un adulte, en raison des températures générées (uniquement pour le modèle avec fonction gril).

- **ATTENTION** : Si la porte ou les joints de la porte sont endommagés, le four ne peut être utilisé qu'après avoir été réparé par une personne compétente.
- **ATTENTION** : Il est dangereux pour toute personne non compétente de mener des activités d'entretien ou de réparation nécessitant de retirer le couvercle de protection contre l'exposition à l'énergie micro-ondes.
- **ATTENTION** : Les liquides et autres aliments ne peuvent pas être chauffés dans des récipients scellés car ils risquent d'exploser.
- Surveillez les enfants pour éviter qu'ils ne jouent avec l'appareil.
- Ne retirez pas les pieds du four ; ne bloquez pas les arrivées d'air du four.
- Servez-vous uniquement d'ustensiles adaptés aux fours à micro-ondes.
- Si vous chauffez des denrées alimentaires dans des récipients en plastique ou en papier, gardez un œil sur le four car des flammes peuvent survenir.
- Si vous constatez de la fumée, éteignez ou débranchez l'appareil et gardez la porte fermée pour étouffer les flammes éventuelles.
- Chauffer des boissons dans le four à micro-ondes peut provoquer une ébullition éruptive à retardement. Faites donc preuve de prudence lorsque vous manipulez le récipient ;
- Les biberons et bocaux pour bébés doivent être agités ou secoués et la température doit être contrôlée avant consommation, pour éviter les brûlures.

- Les œufs en coquille et les œufs durs entiers ne devraient pas être chauffés dans un four à micro-ondes car ils peuvent exploser, même après avoir été chauffés dans ce four.
- Lorsque vous nettoyez les surfaces de la porte, des joints de porte ou du four, utilisez exclusivement des savons doux et non abrasifs ou des détergents appliqués avec une éponge ou un chiffon doux.
- Le four devrait être nettoyé régulièrement et tout dépôt d'aliments devrait être retiré.
- Si le four n'est pas maintenu dans un état de propreté, la surface peut se détériorer, ce qui peut nuire à la durée de vie de l'appareil et entraîner un danger.
- Si le cordon d'alimentation est endommagé, faites le remplacer par le fabricant, un technicien du service après-vente agréé, ou toute autre personne à qualification similaire, afin d'éviter tout risque éventuel.
- Ne laissez pas le cordon pendre par-dessus le bord de la table ou le plan de travail.
- Ne connectez jamais cet appareil à une minuterie externe ou à un système de télécommande, pour éviter toute situation dangereuse.
- Ne remplacez jamais l'ampoule située à l'intérieur du four. Elle ne peut être remplacée que par le service Hisense.
- Ne nettoyez pas l'appareil avec des nettoyeurs à vapeur, des nettoyeurs à haute pression, des objets pointus, des produits de nettoyage abrasifs, des éponges abrasives ou des détachants.

CONSIGNES DE SÉCURITÉ POUR UN USAGE GÉNÉRAL

Comme pour tous les appareils, vous trouverez ci-dessous quelques règles à suivre et mesures de protection pour que le four reste ultra performant :

1. Lorsque vous utilisez le four, veillez toujours à ce que le plateau en verre, les bras à roulettes, l'accouplement et le rail à roulettes soient bien en place.
2. N'utilisez pas le four à d'autres fins que pour la préparation des aliments, comme pour sécher des vêtements, du papier ou tout autre article non alimentaire, ou pour la stérilisation.
3. N'utilisez pas le four lorsqu'il est vide. Cela pourrait l'endommager.
4. N'utilisez pas le four pour stocker tous types d'objets comme du papier, des livres de cuisine, etc.
5. Ne faites cuire aucun aliment entouré d'une membrane, comme les jaunes d'œufs, les pommes de terre, le foie de poulet, etc., sans avoir, au préalable, percé la membrane à plusieurs endroits, avec une fourchette.
6. N'insérez aucun objet dans les ouvertures du boîtier extérieur.
7. Ne retirez à aucun moment des composants du four comme les pieds, l'accouplement, les vis, etc.
8. Ne faites pas cuire les aliments directement sur le plateau en verre. Placez les aliments dans/sur un ustensile de cuisson approprié avant de les mettre au four. **IMPORTANT - BATTERIES DE CUISINE À NE PAS UTILISER DANS VOTRE FOUR À MICRO-ONDES :**
 - N'utilisez pas de casseroles en métal ou de plats à poignées métalliques.
 - N'utilisez aucun objet à bordure métallique.
 - N'utilisez pas d'attaches métalliques recouvertes de papier sur les sacs en plastique.
 - N'utilisez pas de plats en mélamine car ils contiennent un matériau qui absorbe l'énergie des micro-ondes. La vaisselle peut se fendre ou être carbonisée, et le processus de cuisson sera alors ralenti.
 - N'utilisez pas de vaisselle Centura. Le glaçage ne convient pas pour une utilisation au micro-ondes. Les tasses à poignée fermée Corelle Livingware sont à éviter.
 - Ne cuisez pas dans un récipient à ouverture restreinte, comme une bouteille de soda ou une bouteille d'huile scellée, car ces récipients peuvent exploser lorsqu'ils sont chauffés au micro-ondes.
 - N'utilisez pas de thermomètres à viande ou à bonbons conventionnels.
 - Il existe des thermomètres spécifiques pour la cuisson au micro-ondes. On peut les utiliser.
9. Les ustensiles pour micro-ondes ne devraient être utilisés qu'en suivant les consignes du fabricant.
10. N'essayez pas de faire frire des aliments dans ce four.
11. N'oubliez pas qu'un four à micro-ondes ne chauffe que le liquide présent dans le récipient, et non le récipient lui-même. Par conséquent, même si le couvercle d'un récipient n'est pas

chaud au toucher lorsque vous le retirez du four, n'oubliez pas qu'une fois le couvercle retiré, les aliments/liquides situés à l'intérieur libèrent la même quantité de vapeur et/ou d'éclaboussures que dans une cuisson traditionnelle.

12. Testez toujours vous-même la température des aliments cuits, surtout si vous chauffez ou cuisez des aliments/liquides pour bébés. Il est conseillé de ne jamais consommer d'aliments / de liquides directement sortis du four, mais de les laisser reposer quelques minutes, puis de les remuer pour répartir la chaleur uniformément.
13. Les aliments contenant un mélange de graisse et d'eau, comme le bouillon, doivent reposer 30 à 60 secondes dans le four après l'avoir éteint. Cela permet au mélange de se déposer et d'éviter les bulles lorsqu'une cuillère est placée dans l'aliment/liquide, ou lorsque vous ajoutez un cube de bouillon.
14. Lors de la préparation/cuisson des aliments/liquides, n'oubliez pas que certains aliments comme les puddings de Noël, la confiture et la viande hachée chauffent très rapidement. Lorsque vous chauffez ou cuisez des aliments riches en graisses ou en sucre, n'utilisez pas de récipients en plastique.
15. Les ustensiles de cuisine peuvent chauffer à cause de la chaleur transmise par les aliments chauffés. C'est particulièrement vrai si une pellicule de plastique recouvre le dessus et les poignées de l'ustensile. Des mitaines peuvent être nécessaires pour manipuler l'ustensile.
16. Pour limiter le risque d'incendie à l'intérieur du four :
 - a) Évitez de cuire les aliments trop longtemps. Surveillez attentivement le four s'il contient du papier, du plastique ou d'autres matières combustibles destinés à faciliter la cuisson.
 - b) Retirez les attaches métalliques des sacs en plastique avant de mettre ces derniers au four.
 - c) Si des matériaux situés à l'intérieur du four s'enflamment, gardez la porte du four fermée, éteignez le four à l'aide de l'interrupteur mural ou coupez l'alimentation au panneau de fusibles ou de disjoncteurs.

PANNEAU DE COMMANDE

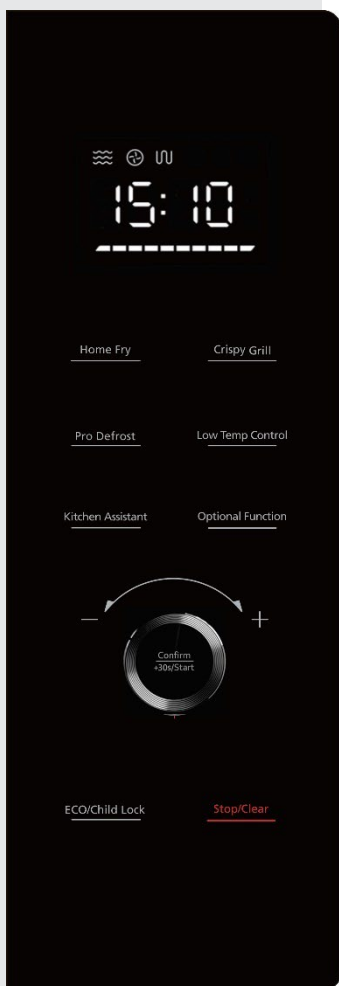

AFFICHAGE

Affiche l'horloge, le temps de cuisson et le réglage.

FRITURE MAISON, GRIL CROUSTILLANT, CONTRÔLE BASSE TEMPÉRATURE

Utilisez cette touche pour cuire des aliments selon des programmes prédéfinis.

DÉGIVRAGE PRO

Utilisez cette touche pour dégivrer les aliments en fonction du temps ou du poids.

ASSISTANT DE CUISINE

Utilisez cette touche pour régler différents paramètres (horloge, minuterie, ...).

FONCTION OPTIONNELLE

Utilisez cette touche pour sélectionner le temps de cuisson au micro-ondes et le niveau de puissance.

BOUTON ROTATIF – JOGGER

Utilisez cette touche pour sélectionner différentes options et fonctions.

CONFIRMER/DÉMARRER/+30 SEC

Utilisez cette touche pour lancer une cuisson rapide de 30 secondes, augmenter le temps de cuisson de 30 secondes (à chaque pression), ou confirmer les réglages de cuisson.

ÉCO/SÉCURITÉ ENFANTS

Utilisez cette touche pour éteindre l'affichage et émettre un bip, ou maintenez-la enfoncée pour contrôler le verrouillage du panneau.

ARRÊTER/EFFACER

Utilisez cette touche pour arrêter la cuisson ou effacer les réglages.

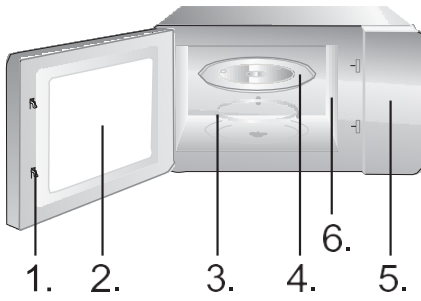

1. Système de verrouillage de porte sécurisé
2. Fenêtre du four
3. Anneau de roulement
4. Plateau en verre
5. Panneau de commande
6. Guide d'ondes (ne pas enlever la plaque de mica qui recouvre le guide d'ondes)



Lèchefrite (ne peut pas être utilisée avec la fonction micro-ondes et doit être placée sur le rail du gril)



Rail du gril (ne peut pas être utilisé avec la fonction micro-ondes et doit être posé sur le plateau en verre)

CONSIGNES D'UTILISATION

HORLOGE

Ce four à micro-ondes utilise une commande électronique moderne pour ajuster les paramètres de cuisson et ainsi mieux répondre à vos besoins.

Lorsque le four à micro-ondes est connecté à l'alimentation électrique, il affichera « 0:00 » et le buzzer sonnera une fois.

1. Appuyez une fois sur « Assistant de cuisine » ; le four affichera « AS-1 ».
2. Tournez le bouton rotatif pour régler les heures. L'heure d'entrée devrait être comprise entre 0 et 23 heures (format 24 heures).
3. Appuyez sur « Assistant de cuisine » ; les chiffres des minutes clignotent.
4. Tournez le bouton rotatif pour régler les minutes entre 0 et 59.
5. Appuyez sur « Assistant de cuisine » pour terminer le réglage de l'horloge. La touche « : » clignotera.

REMARQUE :

1. Si l'horloge n'est pas réglée, elle ne fonctionnera pas lorsqu'elle est alimentée.
2. Si vous appuyez sur « Arrêter/Effacer » pendant le processus de réglage de l'horloge, l'horloge reviendra automatiquement à l'état précédent.

Utilisez le compte à rebours pour régler une alarme.

1. Appuyez deux fois sur « Assistant de cuisine ». Le four affichera « AS-2 ».
2. Tournez le bouton rotatif pour entrer l'heure correcte. (Le temps de cuisson maximal est de 95 minutes.)
3. Appuyez sur « Confirmer/+30 s/Démarrer » pour confirmer le réglage.
4. Lorsque le temps de cuisson a expiré, le buzzer sonnera 5 fois.

Si l'horloge est réglée (système 24 heures), l'écran affichera l'heure actuelle.

REMARQUE :

- Lorsque la minuterie est en marche, les autres fonctions ne peuvent pas être utilisées.
- Lorsque le micro-ondes n'est pas utilisé, cette fonction vous permet de l'utiliser comme minuterie.
- Veuillez vous assurer que l'horloge a bien été réglée.

CUISSON AVEC MICRO-ONDES

1. Appuyez une fois sur « Fonction optionnelle » et « P100 » clignotera.
2. Appuyez sur « Confirmer/+30 s/Démarrer » pour confirmer. La touche « P100 » sera allumée en permanence.
3. Appuyez plusieurs fois sur « Fonction optionnelle » ou tournez le bouton rotatif pour sélectionner la puissance du micro-ondes entre 100 % et 10 %. Les valeurs « P100 », « P 80 », « P 50 », « P 30 » et « P 10 » s'afficheront dans l'ordre.
4. Appuyez sur « Confirmer/+30 s/Démarrer » pour confirmer.
5. Tournez le bouton rotatif pour régler le temps de cuisson. (L'heure réglée devrait être comprise entre 0:05 et 95:00.)
6. Appuyez sur « Confirmer/+30 s/Démarrer » pour démarrer la cuisson.
7. Appuyez sur la touche ARRÊTER/Effacer pour arrêter le processus de cuisson.

REMARQUE :

Lors du réglage d'un paramètre de temps, les incréments (ou décréments) seront les suivants :

0---1 min	: 5 secondes
1---5 min	: 10 secondes
5---10 min	: 30 secondes
10---30 min	: 1 minute
30---95 min	: 5 minutes

Appuyez sur	1 x	2 x	3 x	4 x	5 x
Puissance du micro-ondes	100 %	80 %	50 %	30 %	10 %
Affichage	P100	P80	P50	P30	P10

Le gril convient particulièrement pour les fines tranches de viande, les escalopes ou les steaks, les côtelettes de viande, les brochettes, les saucisses ou les morceaux de poulet. Il convient aussi pour griller du pain ou des sandwiches et finir des plats gratinés.

1. Appuyez deux fois sur « Fonction optionnelle » et « G-1 » clignotera.
2. Appuyez plusieurs fois sur « Fonction optionnelle » ou tournez le bouton rotatif pour sélectionner la fonction gril. Arrêtez d'appuyer/de tourner lorsque « G-1 » clignote.
3. Appuyez sur « Confirmer/+30 s/Démarrer » pour confirmer. La touche « G-1 » s'allumera.
4. Tournez le bouton rotatif pour régler le temps de cuisson. (L'heure réglée devrait être comprise entre 0:05 et 95:00.)
5. Appuyez sur « Confirmer/+30 s/Démarrer » pour démarrer la cuisson.

REMARQUE :

Nous vous recommandons d'utiliser la grille de cuisson fournie. Placez vos aliments sur la grille de cuisson, puis posez cette dernière sur le plateau tournant en verre. Nous vous recommandons de retourner les aliments de temps en temps pour une cuisson plus uniforme.

OPÉRATION COMBINÉE C-1

1. Appuyez quatre fois sur « Fonction optionnelle » et la touche « C-1 » clignotera.
2. Appuyez plusieurs fois sur « Fonction optionnelle » ou tournez le bouton rotatif pour sélectionner le mode de combinaison. Arrêtez d'appuyer/de tourner lorsque « C-1 », « C-2 », « C-3 » ou « C-4 », « P100 », « G-1 », et « 140°C » s'afficheront.
3. Appuyez sur « Confirmer/+30 s/Démarrer » pour confirmer.
4. Tournez le bouton rotatif pour régler le temps de cuisson. (L'heure réglée devrait être comprise entre 0:05 et 95:00.)
5. Appuyez sur « Confirmer/+30 s/Démarrer » pour démarrer la cuisson.

REMARQUE :

Nous vous recommandons d'utiliser la grille de cuisson fournie. Placez vos aliments sur la grille de cuisson, puis poser cette dernière sur le plateau tournant en verre. Nous vous recommandons de retourner les aliments de temps en temps pour une cuisson plus uniforme.

La cuisson par convection permet de cuire les aliments comme dans un four traditionnel. Les micro-ondes ne sont pas utilisées. Il est recommandé de préchauffer le four à la température appropriée avant d'y mettre les aliments.

1. Appuyez trois fois sur « Fonction optionnelle » et la touche « 140 » clignotera.
2. Appuyez plusieurs fois sur « Fonction en option » ou tournez le bouton rotatif pour sélectionner la fonction gril. Arrêtez d'appuyer/de tourner lorsque « 140 » clignote.
3. Appuyez sur « Confirmer/+30 s/Démarrer » pour confirmer.
4. Tournez le bouton rotatif pour sélectionner la température de convection.

Remarque : La température peut être sélectionnée dans une plage allant de 140 à 230 degrés.

5. Appuyez sur « Confirmer/+30 s/Démarrer » pour confirmer la température.
6. Appuyez sur « Confirmer/+30 s/Démarrer » pour démarrer le préchauffage.
Une fois la température de préchauffage atteinte, le buzzer retentira deux fois pour vous rappeler de mettre les aliments au four. La température de préchauffage s'affiche et clignote.
7. Mettez les aliments au four et fermez la porte.
8. Tournez le bouton rotatif pour régler le temps de cuisson. (Le temps de réglage maximal est de 95 minutes.)
9. Appuyez sur « Confirmer/+30 s/Démarrer » pour démarrer la cuisson.

1. Appuyez trois fois sur « Fonction optionnelle » et la touche « 140 » clignotera.
2. Appuyez plusieurs fois sur « Fonction optionnelle » ou tournez le bouton « » pour sélectionner la fonction de convection. Arrêtez d'appuyer/de tourner lorsque « 140 » clignote.
3. Appuyez sur « Confirmer/+30 s/Démarrer » pour confirmer.
4. Tournez le bouton rotatif pour sélectionner la température de convection.

Remarque : La température peut être réglée dans une plage allant de 140 à 230 degrés.

5. Appuyez sur « Confirmer/+30 s/Démarrer » pour confirmer le réglage de la température.
6. Tournez le bouton rotatif pour régler le temps de cuisson. (Le temps de réglage maximal est de 95 minutes.)
7. Appuyez sur « Confirmer/+30 s/Démarrer » pour démarrer la cuisson.

Un maximum de deux étapes peut être défini. Si une des étapes consiste en un dégivrage, cette étape devrait toujours être la première. Le buzzer sonnera une fois après chaque étape et l'étape suivante commencera.

Remarque : Le menu Auto et le préchauffage ne peuvent pas être définis comme l'une des étapes multiples.

Exemple : si vous souhaitez décongeler les aliments pendant 5 minutes, puis les cuire avec une puissance de micro-ondes de 80 % pendant 7 minutes, procédez comme suit :

1. Appuyez deux fois sur « Dégivrage Pro », l'écran affichera « dEF2 » ;
2. Tournez le bouton rotatif pour régler le temps de dégivrage sur 5 minutes.
3. Appuyez une fois sur « Fonction optionnelle ».
4. Appuyez sur « Confirmer/+30 s/Démarrer » pour confirmer.
5. Tournez le bouton rotatif pour sélectionner une puissance de micro-ondes de 80 % jusqu'à ce que « P80 » s'affiche.
6. Appuyez sur « Confirmer/+30 s/Démarrer » pour confirmer.
7. Tournez le bouton rotatif pour régler le temps de cuisson sur 7 minutes.
8. Appuyez sur « Confirmer/+30 s/Démarrer » pour démarrer la cuisson.

1. En phase d'attente, appuyez sur la touche « Confirmer/+30s/Démarrer » pour cuire avec une puissance de 100 % pendant 30 secondes. Chaque fois que vous appuyez sur la même touche, le temps de cuisson augmente de 30 secondes. Le temps de cuisson maximal est de 95 minutes.
2. Dans les modes de cuisson micro-ondes, gril, convection et combinaison, appuyez sur la touche « Confirmer/+30s/Démarrer » pour cuire avec une puissance de 100 % pendant 30 secondes. Chaque fois que vous appuyez sur la même touche, le temps de cuisson augmente de 30 secondes.

Remarque : Cette fonction ne peut pas fonctionner avec la cuisson par décongélation au poids, la cuisson en plusieurs étapes ou la cuisson par menu automatique.

1. En phase d'attente, tournez le bouton rotatif vers la droite pour choisir la fonction souhaitée, et « A1 », « A2 », « A3 »... « A10 » s'afficheront.
2. Appuyez sur « Confirmer/+30 s/Démarrer » pour confirmer la fonction sélectionnée.
3. Tournez le bouton rotatif pour régler le poids des aliments, et l'indicateur « g » s'allumera.
4. Appuyez sur « Confirmer/+30 s/Démarrer » pour démarrer la cuisson.

Remarque :1. Le menu Gâteau est en mode de cuisson par convection avec fonction de préchauffage à 160 °C et une fois le menu automatique terminé, vous devriez commencer par le préchauffage. Lorsque le four atteint la température sollicitée, il arrêtera de chauffer. Un signal sonore vous rappellera d'ouvrir la porte et de mettre les aliments au four. Appuyez sur « Confirmer/+30 s/Démarrer » pour démarrer la cuisson.

2. Lorsque le poulet rôti est sélectionné et 2/3 du temps se sont écoulés, le four sonnera deux fois pour vous rappeler de retourner les aliments. Vous pouvez simplement laisser la cuisson se poursuivre. Pour de meilleurs résultats, retournez les aliments, fermez la porte, puis appuyez sur « Confirmer/+30s/Démarrer » pour poursuivre la cuisson.

Menu	Poids	Affichage	Puissance
A1 DÉGIVRAGE AUTOMATIQUE	150 g	150	100 %
	250 g	250	
	350 g	350	
	450 g	450	
	600 g	600	
A2 POMME DE TERRE	1 (environ 230 g)	1	100 %
	2 (environ 460 g)	2	
	3 (environ 690 g)	3	
A3 VIANDE	150 g	150	100 %
	300 g	300	
	450 g	450	
	600 g	600	
A4 LÉGUMES	150 g	150	100 %
	350 g	350	
	500 g	500	
A5 POISSON	150 g	150	80 %
	250 g	250	
	350 g	350	
	450 g	450	
	650 g	650	
A6 PÂTES	50 g (avec 450 g d'eau froide)	50	80 %
	100 g (avec 800 g d'eau froide)	100	
	150 g (avec 1200 g d'eau froide)	150	
A7 SOUPE	200 g	200	100 %
	400 g	400	
	600 g	600	
A8 GÂTEAU	475 g	475	Préchauffer à 140° C
A9 PIZZA	200 g	200	C-4
	300 g	300	
	400 g	400	
A10 POULET	500 g	500	C-4
	750 g	750	
	1000 g	1000	
	1200 g	1200	

Le four permet de dégivrer viandes, volailles et fruits de mer. Le temps de dégivrage et la puissance de fonctionnement seront ajustés automatiquement en fonction du poids pré-réglé. Le poids des aliments à dégivrer peut être compris entre 100 g et 1000 g.

1. Appuyez une fois sur la touche « DÉGIVRAGE PRO ». Le four affichera « DEF1 ».
2. Tournez le bouton rotatif pour sélectionner le poids des aliments. En même temps, la touche « g » s'allumera. Le poids devrait être compris entre 100 et 1000 g.
3. Appuyez sur « DÉMARRER / + 30SEC. » pour démarrer le dégivrage.

REMARQUE :

Les gros articles peuvent être congelés au centre. Pour assurer une congélation homogène, retournez-les de temps en temps et cassez-les en petits morceaux pendant le dégivrage.

Vidangez les liquides pendant le dégivrage car les jus des aliments peuvent chauffer et cuire les aliments.

Le four permet également un dégivrage rapide.

1. Appuyez deux fois sur la touche « DÉGIVRAGE PRO » ; le four affichera « DEF2 ».
2. Tournez le bouton rotatif pour sélectionner le temps de cuisson. Le temps de réglage maximal est de 95 minutes.
3. Appuyez sur « DÉMARRER / + 30SEC. » pour démarrer le dégivrage.

REMARQUE :

Les gros articles peuvent être congelés au centre. Pour assurer une congélation homogène, retournez-les de temps en temps et cassez-les en petits morceaux pendant le dégivrage.

Vidangez les liquides pendant le dégivrage car les jus des aliments peuvent chauffer et cuire les aliments.

FRITURE MAISON

1. Appuyez sur la touche « Friture Maison ».
2. Tournez le bouton rotatif jusqu'à ce que H1, H2, H3, H4, H5, H6, H7, H8, ou H9 s'affiche.
3. Appuyez sur « Confirmer/+30 s/Démarrer » pour démarrer le préchauffage.
4. Lorsque la température de préchauffage est atteinte, le buzzer retentira pour vous rappeler de mettre les aliments au four. Mettez les aliments au four et fermez la porte.
5. Appuyez sur « Confirmer/+30 s/Démarrer » pour démarrer la cuisson.

Remarque : Lorsque vous choisissez la fonction Friture Maison, veuillez, au départ, ne pas mettre les aliments au four. Le four doit d'abord être préchauffé. Après quelques minutes, le buzzer retentira deux fois pour vous rappeler de mettre les aliments au four. Après avoir mis les aliments au four, appuyez à nouveau sur Confirmer/+30s/Démarrer. La minuterie effectuera un compte à rebours et les aliments seront parfaitement cuits.

N°	Menu	Poids (g)
H1	Frites congelées	300
H2	Croquettes de pommes de terre surgelées	350
H3	Calamars congelés	250
H4	Rondelles d'oignon surgelées	225
H5	Pépites de poulet surgelées	350
H6	Escalope	270
H7	Crevettes	250
H8	Légumes	200
H9	Rouleaux de printemps	250

GRILLADE

1. Appuyez sur la touche « Grillade Croustillante ».
2. Appuyez plusieurs fois sur « Grillade Croustillante » ou tournez le bouton rotatif pour sélectionner le mode gril. Arrêtez d'appuyer/de tourner lorsque C1, C2, C3 ou C4 s'affiche.
3. Appuyez sur « Confirmer/+30 s/Démarrer » pour confirmer.
4. Tournez le bouton rotatif pour sélectionner le poids de cuisson.
5. Appuyez sur « Confirmer/+30 s/Démarrer » pour démarrer la cuisson.

Remarque : Tous les aliments doivent être placés sur le plateau du gril et le plateau du gril doit être placé sur la grille du gril.

Grillade croustillante	Poids (g)	Puissance	Température initiale.
C1 Cordon bleu (mini pizza fraîche)	300	C-4	Température ambiante
	600		
	900		

BASSE TEMPÉRATURE

C2 (lasagnes)	200	C-4	Température réfrigérée.
	300		
	400		
	500		
C3 (pain)	100	C-4	Température de congélation.
C4 (tarte)	300	C-4	Frigorifié Température

1. Appuyez sur la touche « Commande basse temp. ».
2. Appuyez plusieurs fois sur « Commande basse temp. » ou tournez le bouton rotatif pour sélectionner un mode de cuisson . L1, L2, L3, L4 ou L5 clignotent.
3. Appuyez sur « Confirmer/+30 s/Démarrer » pour confirmer.
4. Tournez le bouton rotatif pour sélectionner la température de cuisson.
5. Appuyez sur « Confirmer/+30 s/Démarrer » pour confirmer.
6. Tournez le bouton rotatif pour régler le temps de cuisson.
7. Appuyez sur « Confirmer/+30 s/Démarrer » pour démarrer la cuisson.

Affichage	40 °C	50 °C	60 °C	70 °C	80 °C	90 °C	100 °C	110° C	Temps de cuisson (Max.)
L1 (cuisson lente)						√		√	12 h
L2 (maintien au chaud)			√	√	√				95 min
L3 (Aliment sec)	√	√	√	√	√	√			12 h
L4 (Yaourt)	√								12 h
L5 (boîte chauffante)	√	√	√	√	√	√	√		95 min

DÉSODORISATION

1. En phase d'attente, appuyez trois fois sur « Assistant de cuisine ». L'écran affiche « AS-3 ».
2. Appuyez sur « Confirmer/+30 s/Démarrer » pour démarrer la désodorisation.

CUISSON RAPIDE AUX MICRO-ONDES

1. En phase d'attente, tournez le bouton rotatif vers la gauche pour régler directement le temps de cuisson ; puis appuyez sur la touche « Confirmer/+30 s/Démarrer » pour cuire avec une puissance de micro-ondes de 100 %.

REMARQUE : Ce programme peut être défini comme la première étape d'un programme de cuisson à plusieurs étapes.

SÉCURITÉ ENFANTS

En phase d'attente, appuyez sur « ÉCO/Sécurité enfants » pendant 3 secondes. Un long bip retentira, indiquant que la sécurité enfants a été activée, et l'indicateur de verrouillage s'allumera. L'écran affichera l'heure actuelle ou 0:00.

Désactivation du verrouillage : en phase de verrouillage, appuyez sur « ÉCO/Sécurité enfants » pendant 3 secondes ; un long bip retentira, indiquant que le verrouillage est désactivé, et l'indicateur de verrouillage disparaîtra.

FONCTION DE RECHERCHE

1. Pendant la cuisson, appuyez sur « Assistant de cuisine » pour vérifier l'heure actuelle.
2. Pendant la cuisson, appuyez sur « Fonction optionnelle » ; le niveau de puissance actuel s'affiche pendant 2 à 3 secondes.

FONCTION SILENCIEUSE

En phase d'attente, appuyez quatre fois sur « Assistant de cuisine » ; l'écran affiche « AS-4 » . Appuyez sur « Confirmer/+30 s/Démarrer » et le four entrera en mode silencieux. Le buzzer ne retentira pour aucune opération.

En phase d'attente, appuyez quatre fois sur « Assistant de cuisine » ; l'écran affiche « AS-4 » . Appuyez sur « Confirmer/+30 s/Démarrer » et le mode silencieux sera désactivé.

FONCTION ÉCO

Entrer le mode ÉCO : en phase d'attente, appuyez brièvement sur « ÉCO/Sécurité enfants » ; l'écran s'éteindra.

Quitter le mode ÉCO : appuyez sur n'importe quelle touche.

FONCTION DE NETTOYAGE À LA VAPEUR

1. En phase d'attente, appuyez cinq fois sur « Assistant de cuisine » ; l'écran affiche « AS-5 » .
2. Appuyez sur « Confirmer/+30s/Démarrer » pour démarrer le nettoyage à la vapeur (puissance de micro-ondes de 100 % pendant 5 minutes).

1. Éteignez le four et débranchez la fiche d'alimentation de la prise murale avant de le nettoyer.
2. Gardez l'intérieur du four propre. Lorsque des éclaboussures d'aliments ou des liquides renversés adhèrent aux parois du four, essuyez-les avec un chiffon humide. L'utilisation de détergents agressifs ou d'abrasifs n'est pas recommandée. L'extérieur du four devrait être nettoyé avec un chiffon humide. Ne laissez pas l'eau s'écouler dans les ouvertures de ventilation, pour éviter que les pièces opérationnelles situées dans le four ne soient endommagées.
3. Ne laissez pas le panneau de commande se mouiller. Nettoyez-le avec un chiffon doux et humide. N'utilisez pas de détergents, d'abrasifs ni de nettoyeurs en aérosol sur le panneau de commande.
4. Si des vapeurs s'accumulent à l'intérieur du four ou autour de l'extérieur de la porte, essuyez-les avec un chiffon doux. Cela peut se produire lorsque le four à micro-ondes est utilisé dans des conditions d'humidité élevée, et cela n'indique en aucun cas un dysfonctionnement de l'appareil.
5. Il est parfois nécessaire de retirer le plateau en verre pour le nettoyer. Lavez le plateau dans de l'eau chaude et mousseuse ou dans un lave-vaisselle.
6. L'anneau de roulement et le plancher du four devraient être nettoyés régulièrement afin d'éviter tout bruit excessif. Essuyez simplement la surface inférieure du four avec un détergent doux, de l'eau ou un nettoyeur pour vitres, puis séchez. L'anneau de roulement peut être lavé dans de l'eau savonneuse douce ou dans un lave-vaisselle. En cas d'utilisation répétée, les vapeurs de cuisson s'accumulent, mais sans affecter la surface inférieure ou les roues de l'anneau de roulement. Lorsque vous retirez l'anneau de roulement du plancher du four, pour le nettoyer, veillez à le remettre en place correctement.
7. Éliminez les odeurs du four en mélangeant une tasse d'eau avec le jus et la peau d'un citron, dans un bol adapté au four à micro-ondes. Faites tourner le micro-ondes pendant 5 minutes, essuyez soigneusement et séchez avec un chiffon doux.

ENVIRONNEMENT

Ne jetez pas l'appareil avec les ordures ménagères ordinaires lorsqu'il est en fin de vie. Remettez-le plutôt à un point de collecte officiel pour le recyclage. Vous aiderez ainsi à préserver l'environnement.

MONTAGE DU FOUR À MICRO-ONDES

INSTALLATION

1. Assurez-vous que tous les matériaux d'emballage sont retirés de l'intérieur de la porte.
2. Inspectez le four après l'avoir déballé, afin de détecter d'éventuels vices apparents comme :
 - une porte mal alignée,
 - une porte endommagée,
 - des bosses ou des trous dans la vitre et la moustiquaire de la porte,
 - des bosses à l'intérieur du four.

Si vous constatez un des éléments ci-dessus, N'UTILISEZ PAS le four.
3. Ce four à micro-ondes pèse 19,4 kg et doit être placé sur une surface horizontale suffisamment solide pour supporter ce poids.
4. Le four doit être mis à l'écart des hautes températures et de la vapeur.
5. NE placez RIEN sur le sommet du four.
6. Maintenez le four à au moins 20 cm des deux parois latérales.
7. NE retirez PAS l'arbre d'entraînement du plateau tournant.
8. Comme pour tous les appareils, une surveillance accrue est nécessaire lorsqu'il est utilisé par des enfants.
9. Assurez-vous que la prise secteur est facile d'accès et que la fiche peut être retirée rapidement en cas d'urgence. Il devrait, à défaut, être possible de déconnecter l'appareil à l'aide d'un interrupteur du circuit. Il convient, le cas échéant, de respecter les dispositions existantes des normes de sécurité électrique.

Le produit doit être correctement connecté à une prise de terre avec un courant alternatif monophasé (230 V/50 Hz).

ATTENTION ! CET APPAREIL DOIT ÊTRE RELIÉ À LA MASSE !
10. Ce four nécessite une puissance d'entrée de 1,5 kVA. Il est conseillé de consulter un ingénieur de service lors de l'installation du four.

CARACTÉRISTIQUES

Consommation électrique	230 V ~50 Hz, 2400 W
Puissance de sortie.....	1000 W
Grille chauffante	2400 W
Chauffage par convection.....	2400 W
Fréquence de fonctionnement	2450 MHz
Dimensions extérieures	520 × 327 × 520 mm
Capacité du four.....	30 litres
Poids hors caisse.....	Env. 19,4 kg
Niveau sonore.....	Lc < 58 dB (A)



Cet appareil est marqué conformément à la Directive Européenne 2002/96/CE relative aux déchets d'équipements électriques et électroniques (DEEE). Cette directive encadre une validité à l'échelle européenne du retour et du recyclage des déchets d'équipements électriques et électroniques.

DIMENSIONS DE MONTAGE

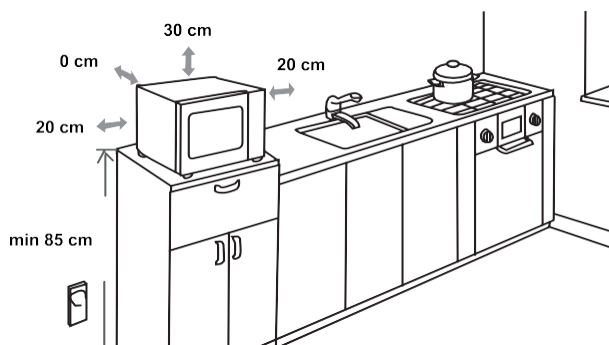

INTERFÉRENCES

Le four à micro-ondes peut causer des interférences avec votre radio, votre téléviseur ou tout équipement similaire. Les interférences éventuelles peuvent être supprimées ou diminuées en appliquant les procédures suivantes.

- Nettoyez la porte et la surface d'étanchéité du four.
- Placez la radio, la télévision, etc. aussi loin que possible de votre four à micro-ondes.
- Pour une bonne réception du signal, veillez à ce que l'antenne de votre radio, téléviseur, etc. soit installée correctement.

NOUS NOUS RÉSERVONS LE DROIT D'APPORTER TOUTE MODIFICATION QUI N'AFECTE PAS LE FONCTIONNEMENT DE L'APPAREIL.

AVANT D'APPELER LE SERVICE

1. Si le four ne fonctionne pas du tout, les informations sur l'affichage n'apparaissent pas ou l'affichage disparaît :
 - a) Assurez-vous que le four est branché correctement. Si ce n'est pas le cas, retirez la fiche de la prise, attendez 10 secondes et rebranchez-la correctement.
 - b) Inspectez les lieux pour détecter un fusible de circuit grillé ou un disjoncteur principal déclenché. Si ceux-ci semblent fonctionner correctement, testez la prise avec un autre appareil.
2. Si les micro-ondes ne fonctionnent pas :
 - a) Vérifiez si la minuterie est réglée.
 - b) Assurez-vous que la porte est bien fermée pour engager les verrouillages de sécurité. Sinon, l'énergie des micro-ondes ne circulera pas dans le four.

Si aucune des consignes précitées ne permet de corriger la situation, contactez l'agent de service agréé le plus proche.

L'appareil est destiné à un usage domestique pour chauffer des aliments et des boissons grâce à l'énergie électromagnétique ; pour usage intérieur uniquement. Pour usage intérieur uniquement.

GARANTIE & SERVICE

Si vous avez besoin d'informations ou si vous rencontrez un problème, veuillez contacter le centre d'assistance clientèle Hisense de votre pays (vous trouverez son numéro de téléphone dans le dépliant de garantie mondiale). S'il n'existe pas de centre d'assistance clientèle dans votre pays, rendez-vous chez votre revendeur Hisense local ou contactez le service après-vente pour les appareils électroménagers Hisense.

Ce produit est exclusivement destiné à une utilisation personnelle !

Hisense

life reimagined

VOUS SOUHAITE BEAUCOUP DE PLAISIR LORS DE L'UTILISATION DE VOTRE APPAREIL

CARO CONSUMIDOR

Agradecemos sinceramente a sua compra. Acreditamos que em breve encontrará abundantes provas de que pode realmente confiar nos nossos produtos. Para facilitar o uso do aparelho, anexamos este manual de instruções completo.

As instruções deverão ajudar no processo de se familiarizar com o seu novo aparelho. Por favor, leia-as atentamente antes de utilizar o aparelho pela primeira vez.

Em qualquer caso, certifique-se de que o aparelho lhe foi entregue sem danos. Caso identifique algum dano de transporte, entre em contacto com o seu representante comercial ou com o armazém regional de onde o produto foi entregue. Encontrará o número de telefone no recibo ou na guia de entrega.

Desejamos que usufrua muito do seu novo eletrodoméstico.



O aparelho é destinado a uma utilização doméstica, para o aquecimento de comida e de bebidas, através de energia eletromagnética; apenas para ser usado no interior.

INSTRUÇÕES DE UTILIZAÇÃO

Estas instruções destinam-se ao utilizador. Descrevem o forno e como usá-lo. Além disso, aplicam-se a diferentes tipos de aparelhos; portanto, pode encontrar algumas descrições de funções que podem não corresponder ao seu aparelho.

Reservamo-nos o direito a quaisquer alterações e erros nas instruções de uso.

INSTRUÇÕES DE SEGURANÇA IMPORTANTES



Nunca toque em superfícies de aparelhos de aquecimento ou de cocção. Estas ficam quentes durante a operação. Mantenha as crianças a uma distância segura. Existe risco de queimadura!



Energia de micro-ondas e alta tensão!
Não remova a cobertura.

AVISO! O aparelho e as peças acessíveis aquecem durante a utilização. É necessário ter cuidado para evitar tocar nos elementos de aquecimento. As crianças com menos de 8 anos de idade devem ser mantidas afastadas, ou serem continuamente supervisionadas. As crianças devem ser vigiadas para não brincarem com o aparelho.

Este aparelho pode ser utilizado por crianças a partir dos 8 anos de idade e por pessoas com capacidades físicas, sensoriais ou mentais reduzidas ou com falta de experiência e conhecimentos, se lhes tiver sido dada supervisão ou instruções relativas à utilização do aparelho de uma forma segura e compreenderem os perigos envolvidos. Não permitir que crianças brinquem com o aparelho. A limpeza e manutenção não devem ser feitas por crianças a não ser que tenham mais de 8 anos e com a supervisão de um adulto.

Mantenha o aparelho e o cabo fora do alcance das crianças com menos de 8 anos.

- **ATENÇÃO:** quando o aparelho é operado no modo combinado, as crianças só devem usar o forno sob supervisão de um adulto devido às temperaturas geradas (somente para o modelo com função grill).

- **AVISO:** se a porta ou a vedação da porta estiverem danificadas, o forno não pode ser utilizado até ter sido reparado por uma pessoa competente.
- **AVISO:** é perigoso para qualquer pessoa que não tenha formação adequada realizar qualquer serviço ou operação de reparação que envolva a remoção da cobertura que protege contra a exposição à energia de micro-ondas.
- **ATENÇÃO:** líquidos e outros alimentos não devem ser aquecidos em recipientes fechados, pois podem explodir.
- As crianças devem ser vigiadas para não brincarem com o aparelho.
- Não retire os pés do forno; não bloqueie as aberturas de ventilação do forno.
- Utilize exclusivamente utensílios que sejam adequados à utilização em micro-ondas.
- Ao aquecer alimentos em recipientes plásticos ou de papel, vigie o forno devido à possibilidade de ignição.
- Se notar fumo, desligue o aparelho no botão ou na tomada e mantenha a porta do forno fechada, a fim de abafar eventuais chamas.
- O aquecimento de bebidas por micro-ondas pode resultar em ebulição eruptiva retardada. Portanto, deve-se ter cuidado ao manusear o recipiente;
- Agite ou mexa sempre o conteúdo dos biberões ou dos frascos de comida para bebês e verifique sempre a temperatura antes do seu consumo, para evitar queimaduras.

- Nunca cozinhe ovos com casca nem aqueça ovos cozidos inteiros no forno micro-ondas, pois corre o risco de eles explodirem, mesmo depois de o forno se desligar.
- Quando limpar as superfícies da porta, das vedações da porta, ou o interior do forno, use apenas detergentes suaves, não-abrasivos, aplicados com uma esponja ou um pano macio.
- O forno deve ser limpo regularmente, e quaisquer resíduos de alimentos devem ser removidos.
- O facto de não manter este forno limpo pode deteriorar as suas superfícies, o que, por sua vez, pode reduzir a vida útil do aparelho e, inclusive, dar azo a uma situação de perigo.
- Se o cabo de alimentação estiver danificado, este deverá ser substituído pelo fabricante, pelo seu agente ou por um técnico com qualificação similar de modo a evitar qualquer perigo.
- Não deixe o cabo pendurado na borda da mesa ou bancada.
- Nunca conecte este aparelho a um temporizador externo ou sistema de controlo remoto para evitar uma situação perigosa.
- Nunca substitua a lâmpada dentro do forno. Deve ser sempre substituída pelo serviço Hisense.
- Não limpe o aparelho com limpadores a vapor, limpadores de alta pressão, objetos pontiagudos, produtos de limpeza abrasivos, esponjas abrasivas e removedores de manchas.

INSTRUÇÕES DE SEGURANÇA PARA O USO GERAL

Enumeradas abaixo estão, tal como para todos os eletrodomésticos, determinadas regras a seguir e algumas advertências, para assegurar o melhor desempenho possível deste forno:

1. Quando utilizar o forno, certifique-se sempre de que o prato rotativo, os braços de rotação, o acoplamento e o rolete estão devidamente instalados.
2. Não use o forno para qualquer outra finalidade que não seja a preparação de alimentos, como secar roupa, papel ou qualquer outro item não alimentar, ou para esterilizar.
3. Não utilize o forno quando este estiver vazio. Se o fizer, pode danificar o forno.
4. Não use o interior do forno para guardar quaisquer objetos, como papéis, livros de culinária, etc.
5. Não cozinhe alimento algum envolto por uma membrana, como gema de ovo, batata, fígado de galinha, etc. sem primeiro perfurar a membrana em vários pontos com um garfo.
6. Não introduza qualquer objeto nas aberturas da cobertura exterior.
7. Não remova em momento algum peças do forno, como pés, fixações, parafusos etc.
8. Não cozinhe alimentos diretamente no prato rotativo. Coloque os alimentos em recipientes próprios para cozinhar, antes de os colocar no forno. **IMPORTANTE - LOUÇA QUE NÃO DEVE USAR NO SEU FORNO MICRO-ONDAS:**
 - Não use recipientes de metal ou recipientes com pegadas de metal.
 - Não use qualquer instrumento com decoração ou rebordo de metal.
 - Não use atilhos de fio metálico revestidos de papel em sacos de plástico.
 - Não use pratos de melamina, pois eles contêm um material que absorve a energia do micro-ondas. Isso pode fazer com que a louça rache ou queime e retardará o processo de cocção.
 - Não use louça da marca Centura. O esmalte não é adequado para uso em micro-ondas. As chávenas de asa fechada Corelle Livingware não devem ser usadas.
 - Não cozinhe num recipiente com abertura reduzida, como uma garrafa de refrigerante ou garrafa de óleo fechada, pois esses recipientes podem explodir se forem aquecidos num forno micro-ondas.
 - Não use termómetros convencionais para carnes ou doçaria.
 - Existem termómetros disponíveis especificamente para cozinhar em micro-ondas. São esses que devem ser usados.
9. Os utensílios de micro-ondas devem ser usados apenas de acordo com as instruções do fabricante.
10. Não tente fritar alimentos neste forno.
11. Lembre-se de que um forno micro-ondas aquece apenas o líquido num recipiente e não o próprio recipiente. Portanto, mesmo que a tampa de um recipiente não esteja

a queimar quando é removida do forno, lembre-se de que o alimento/líquido dentro estará a libertar tanto vapor e/ou salpicos quando a tampa é retirada como na cozedura convencional.

12. Prove sempre a temperatura dos alimentos cozidos, especialmente se estiver a aquecer ou a cozinhar alimentos/líquidos para bebés. É aconselhável nunca consumir alimentos/líquidos diretamente do forno, mas deixar repousar alguns minutos e mexer os alimentos/líquidos para distribuir o calor uniformemente.
13. Alimentos que contenham uma mistura de gordura e água como, por exemplo, caldo, devem permanecer por 30 a 60 segundos no forno depois de desligado. A ideia é permitir que a mistura assente e evitar a fervura quando uma colher é colocada no alimento/líquido ou um cubo de caldo é adicionado.
14. Ao preparar/cozinhar alimentos/líquidos, lembre-se de que certos alimentos, por exemplo, pudins de Natal, compotas e carne picada, que aquecem muito rapidamente. Ao aquecer ou cozinhar alimentos com alto teor de gordura ou açúcar, não use recipientes de plástico.
15. O recipiente de cozedura pode ficar quente devido ao calor transferido dos alimentos aquecidos. Será particularmente verdade se a parte superior e as asas do utensílio estiverem cobertas por película aderente. Podem ser necessárias pegas para manusear o utensílio.
16. Para reduzir o risco de incêndio no interior do forno:
 - a) Não cozinhe demasiado os alimentos. Esteja atento ao forno micro-ondas caso tenha colocado dentro do forno papel, plástico ou outros materiais combustíveis para facilitar o cozimento.
 - b) Remova os atilhos de metal dos sacos antes de colocá-los no forno.
 - c) Se os materiais dentro do forno entrarem em ignição, mantenha a porta do forno fechada, desligue o forno no interruptor de parede ou desligue a corrente no painel de fusíveis ou disjuntores.

PAINEL DE CONTROLO

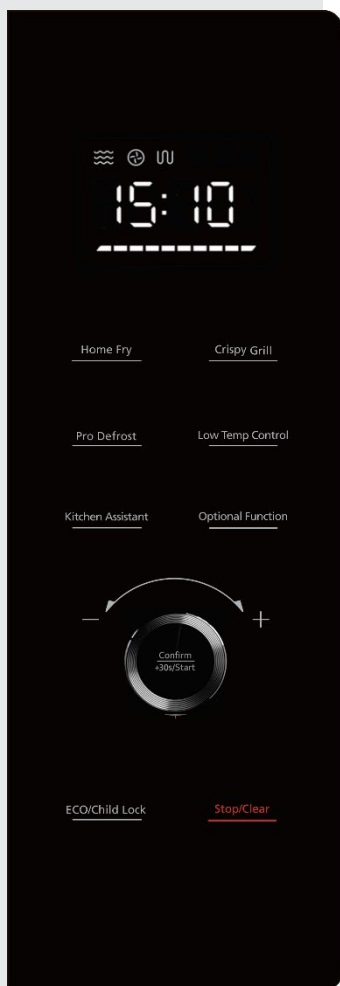

VISOR

Mostra o relógio, o tempo de cozimento e a configuração.

HOME FRY (fritura caseira), CRISPY GRILL (grelhado estaladiço), LOW TEMP CONTROL (controlo de baixa temp)
Use esta tecla para cozinhar alimentos por programas predefinidos.

PRO DEFROST (descongelamento pro)

Use esta tecla para descongelar os alimentos por tempo ou por peso.

KITCHEN ASSISTANT (assistente de cozinha)

Use esta tecla para definir diferentes configurações (relógio, temporizador...).

OPTIONAL FUNCTION (função opcional)

Use esta tecla para selecionar o tempo de cozimento do micro-ondas e o nível de potência.

BOTÃO GIRATÓRIO - JOGGER

Use esta tecla para selecionar diferentes opções e funções.

CONFIRM/START/+30 SEC (confirmar/iniciar/+30 seg)

Use esta tecla para iniciar o cozimento rápido por 30 segundos, para aumentar o tempo de cozimento em 30 segundos (de cada vez) ou para confirmar as configurações de cozimento.

ECO/CHILD LOCK (bloqueio para crianças)

Use esta tecla para desligar o visor e o sinal sonoro ou mantenha-a premida para controlar o bloqueio do painel.
STOP/CLEAR (parar/limpar)

Use esta tecla para interromper o cozimento ou limpar as configurações.

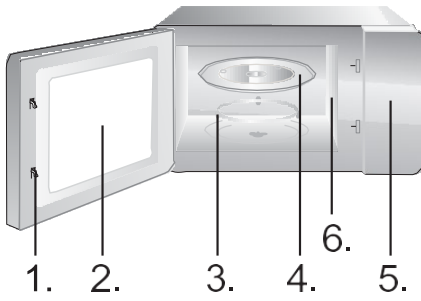

1. Sistema de segurança do fecho da porta
2. Janela do forno
3. Aro rotativo
4. Prato rotativo
5. Painel de controlo
6. Guia de ondas (por favor, não remova a placa de mica que cobre o guia de ondas)



Tabuleiro para grelhar (não pode ser utilizado com função de micro-ondas e deve ser colocado no suporte de grelha)



Suporte de grelha (não pode ser usado com função de micro-ondas e deve ser colocado no prato rotativo)

INSTRUÇÕES DE OPERAÇÃO

RELÓGIO

Este forno de micro-ondas usa um controlo eletrónico moderno para ajustar os parâmetros de cozimento para melhor atender às suas necessidades de cozimento.

Quando o forno micro-ondas estiver ligado à corrente, o forno exibirá "0:00" e a campainha tocará uma vez.

1. Pressione "Kitchen Assistant" uma vez; o forno exibirá "AS-1".
2. Rode o botão giratório para ajustar os dígitos das horas. O valor de hora inserido deve ficar entre 0 e 23 (formato de 24 horas).
3. Pressione "Kitchen Assistant"; os dígitos dos minutos piscarão.
4. Rode o botão giratório para ajustar os dígitos dos minutos entre 0 e 59.
5. Pressione "Kitchen Assistant" para concluir a configuração do relógio. ":" piscará.

NOTA:

1. Se o relógio não for acertado, não funcionará quando for ligado.
2. Se pressionar "Stop/Clear" Durante o processo de ajuste do relógio, o relógio voltará automaticamente ao estado anterior.

Use o temporizador de contagem decrescente para definir um alarme.

1. Pressione "Kitchen Assistant" duas vezes. O forno exibirá "AS-2".
2. Rode o botão giratório para inserir a hora correta. (O tempo máximo de cozimento é de 95 minutos.)
3. Pressione "Confirm/+30s/Start" para confirmar a configuração.
4. Quando o tempo de cozimento for atingido, a campainha soará 5 vezes.

Se o relógio estiver ajustado (sistema 24 horas), a tela exibirá a hora atual.

NOTA:

- Quando o temporizador está em execução, outras funções não podem ser usadas.
 - Quando o micro-ondas não está em uso, esse recurso permite que use o micro-ondas como um temporizador.
 - Por favor, certifique-se de que o relógio foi acertado.
1. Pressione "Optional Function" uma vez e "P100" piscará.
 2. Pressione "Confirm/+30s/Start" para confirmar. "P100" ficará aceso continuamente.
 3. Pressione "Optional Function" repetidamente ou rode o botão giratório para selecionar a potência do micro-ondas entre 100% e 10%. "P100", "P 80", "P 50", "P 30", "P 10" serão exibidos por ordem.
 4. Pressione "Confirm/+30s/Start" para confirmar.
 5. Rode o botão giratório para ajustar o tempo de cozimento. (O tempo definido deve estar entre 0:05 e 95:00.)
 6. Pressione "Confirm/+30s/Start" para começar a cozinhar.
 7. Pressione a tecla STOP/Clear para interromper o processo de cozimento.

NOTA:

Ao ajustar uma configuração de tempo, os incrementos (ou decrementos) serão os seguintes:

0---1 min: 5 segundos

1---5 min: 10 segundos

5---10 min: 30 segundos

10---30 min: 1 minuto

30---95 minutos: 5 minutos

Prima	1x	2x	3x	4x	5x
Potência de micro-ondas	100%	80%	50%	30%	10%
Visor	P100	P80	P50	P30	P10

Grelhar é particularmente adequado para fatias finas de carne, escalopes ou bifés, costeletas de carne, espetos, salsichas ou pedaços de frango. Grelhar também é adequado para torrar pão ou sanduíches e finalizar pratos gratinados.

1. Pressione "Optional Function" duas vezes e "G-1" piscará.
2. Pressione "Optional Function" repetidamente ou rode o "botão giratório" para selecionar a função grill. Pare de pressionar/rodar quando "G-1" piscar.
3. Pressione "Confirm/+30s/Start" para confirmar. O "G-1" acenderá.
4. Rode o "botão giratório" para ajustar o tempo de cozimento. (O tempo definido deve estar entre 0:05 e 95:00.)
5. Pressione "Confirm/+30s/Start" para começar a cozinhar.

NOTA:

Recomendamos que utilize o suporte de grelha fornecido. Coloque os alimentos no suporte de grelha, e coloque o mesmo em cima do prato giratório de vidro. Recomendamos que vire os alimentos de vez em quando para garantir um grelhado mais uniforme.

**OPERAÇÃO
COMBINADA C-1**

1. Pressione "Optional Function" quatro vezes e "C-1" piscará.
2. Pressione "Optional Function" repetidamente ou gire o "botão giratório" para selecionar o modo de combinação. Pare de pressionar/girar quando "C-1", "C-2", "C-3" ou "C-4". "P100", "G-1" e "140 °C" serão exibidos.
3. Pressione "Confirm/+30s/Start" para confirmar.
4. Rode o "botão giratório" para ajustar o tempo de cozimento. (O tempo definido deve estar entre 0:05 e 95:00.)
5. Pressione "Confirm/+30s/Start" para começar a cozinhar.

NOTA:

Recomendamos que utilize o suporte de grelha fornecido. Coloque os alimentos no suporte de grelha, e depois coloque o mesmo em cima do prato giratório de vidro.

Recomendamos que vire os alimentos de vez em quando para garantir um grelhado mais uniforme.

O cozimento por convecção permite cozinhar os alimentos como num forno tradicional. As micro-ondas não são usadas. Recomenda-se que preaqueça o forno à temperatura adequada antes de colocar os alimentos no forno.

1. Pressione "Optional Function" três vezes e "140" piscará.
2. Pressione "Optional Function" repetidamente ou rode o "botão giratório" para selecionar a função convecção. Pare de pressionar/rodar quando "140" piscar.
3. Pressione "Confirm/+30s/Start" para confirmar.
4. Rode o "botão giratório" para selecionar a temperatura de convecção.

Nota: A temperatura pode ser selecionada na faixa de 140 a 230 graus.

5. Pressione "Confirm/+30s/Start" para confirmar a temperatura.
6. Pressione "Confirm/+30s/Start" para iniciar o pré-aquecimento.
Quando a temperatura de pré-aquecimento for atingida, a campainha soará duas vezes para lembrá-lo de colocar os alimentos no forno. A temperatura de pré-aquecimento é exibida e pisca.
7. Coloque os alimentos no forno e feche a porta.
8. Rode o "botão giratório" para ajustar o tempo de cozimento. (O tempo máximo é de 95 minutos.)
9. Pressione a tecla "Confirm/+30s/Start" para começar a cozinhar.

1. Pressione "Optional Function" três vezes e "140" piscará.
2. Pressione "Optional Function" repetidamente ou rode " " para selecionar a função convecção. Pare de pressionar/rodar quando "140" piscar.
3. Pressione "Confirm/+30s/Start" para confirmar.
4. Rode o "botão giratório" para selecionar a temperatura de convecção.

Nota: A temperatura pode ser ajustada de 140 a 230 graus.

5. Pressione "Confirm/+30s/Start" para confirmar a definição de temperatura.
6. Rode o "botão giratório" para ajustar o tempo de cozimento. (O tempo máximo é de 95 minutos.)
7. Pressione a tecla "Confirm/+30s/Start" para começar a cozinhar.

É possível definir um máximo de duas fases. Se uma fase for descongelamento, deve ser sempre a primeira fase. A campanha soará uma vez após cada fase, e a fase seguinte começará.

Nota: o Auto menu e o pré-aquecimento não podem ser definidos como uma das várias fases.

Exemplo: se pretender descongelar os alimentos durante 5 minutos, e seguidamente cozer com 80% de potência de micro-ondas durante 7 minutos, proceda da seguinte forma:

1. Pressione "Pro Defrost" duas vezes; o visor exibirá "dEF2".
2. Rode o "botão giratório" para definir o tempo de descongelamento para 5 minutos.
3. Pressione "Optional Function" uma vez.
4. Pressione "Confirm/+30s/Start" para confirmar.
5. Rode o "botão giratório" para escolher 80% da potência de micro-ondas até que "P80" seja exibido.
6. Pressione "Confirm/+30s/Start" para confirmar.
7. Rode o "botão giratório" para definir o tempo de cozimento para 7 minutos.
8. Pressione "Confirm/+30s/Start" para começar a cozinhar.

1. Em estado de espera, pressione a tecla "Confirm/+30s/Start" para cozinhar no nível de potência de 100% por 30 segundos. Cada vez que pressiona a mesma tecla aumenta o tempo de cozedura em 30 segundos. (O tempo máximo de cozimento é de 95 minutos.)
2. Durante os modos de cozimento de micro-ondas, grill, convecção e combinação, pressione a tecla "Confirm/+30s/Start" para cozinhar no nível de potência de 100% por 30 segundos. Cada vez que pressiona a mesma tecla, aumenta 30 segundos o tempo de cozedura.

Nota: esta função não pode funcionar em cozimento de descongelamento por peso, multifases ou cozimento de auto menu.

1. Em estado de espera, rode o "botão giratório" para a direita para escolher a função desejada, e "A1", "A2", "A3" ... "A10" será exibido.
2. Pressione "Confirm/+30s/Start" para confirmar a função selecionada.
3. Rode o "botão giratório" para definir o peso dos alimentos e o indicador "g" acenderá.
4. Pressione "Confirm/+30s/Start" para começar a cozinhar.

Nota: 1. O menu de bolo está sob cozimento por convecção com função de aquecimento 160, e deve preaquecer primeiro após a operação do auto menu. Quando o forno atingir a temperatura, termina o aquecimento. Um sinal acústico irá lembrá-lo de abrir a porta e colocar os alimentos no forno. Seguidamente, pressione "Confirm/+30s/Start" para começar a cozinhar.

2. Quando o frango assado estiver selecionado e uma vez passados 2/3 do tempo, o forno tocará duas vezes para lembrá-lo de virar os alimentos. Pode simplesmente deixá-lo continuar. Contudo, para obter melhores resultados, vire os alimentos, feche a porta e pressione "Confirm/+30s/Start" para continuar o cozimento.

Menu	Peso	Visor	Potência
A1 AUTO REAQUECIMENTO	150 g	150	100%
	250 g	250	
	350 g	350	
	450 g	450	
	600 g	600	
A2 BATATA	1 (cerca de 230 g)	1	100%
	2 (cerca de 460 g)	2	
	3 (cerca de 690 g)	3	
A3 CARNE	150 g	150	100%
	300 g	300	
	450 g	450	
	600 g	600	
A4 VEGETAL	150 g	150	100%
	350 g	350	
	500 g	500	
A5 PEIXE	150 g	150	80%
	250 g	250	
	350 g	350	
	450 g	450	
	650 g	650	
A6 MASSA	50 g (com 450 g de água fria)	50	80%
	100 g (com 800 g de água fria)	100	
	150 g (com 1200 g de água fria)	150	
A7 SOPA	200 g	200	100%
	400 g	400	
	600 g	600	
A8 BOLO	475 g	475	Preaquecer até 140 °C
A9 PIZZA	200 g	200	C-4
	300 g	300	
	400 g	400	
A10 FRANGO	500 g	500	C-4
	750 g	750	
	1000 g	1000	
	1200 g	1200	

O forno permite descongelar carnes, aves e frutos do mar. O tempo de descongelamento e a potência de operação serão ajustados automaticamente de acordo com o peso predefinido. O peso dos alimentos a descongelar pode situar-se entre 100 g e 1000 g.

1. Pressione a tecla "PRO DEFROST" uma vez. O forno exibirá "dEF1".
2. Rode o "botão giratório" para selecionar o peso dos alimentos. Ao mesmo tempo, "g" acenderá. O peso deve estar entre 100 e 1000 g.
3. Pressione a tecla "START/+30SEC" para iniciar o descongelamento.

NOTA:

Os itens grandes podem estar congelados no centro. Para garantir um descongelamento uniforme, vire-os de vez em quando e separe-os em pedaços menores durante o descongelamento.

Drene os líquidos durante o descongelamento, pois os sucos dos alimentos podem ficar quentes e cozinhar os alimentos.

O forno também permite uma descongelação rápida.

1. Pressione a tecla "PRO DEFROST" duas vezes; o forno exibirá "dEF2".
2. Rode o "botão giratório" para selecionar o tempo de cozimento. (O tempo máximo é de 95 minutos.)
3. Pressione a tecla "START/+30SEC" para iniciar o descongelamento.

NOTA:

Os itens grandes podem estar congelados no centro. Para garantir um descongelamento uniforme, vire-os de vez em quando e separe-os em pedaços menores durante o descongelamento.

Drene os líquidos durante o descongelamento, pois os sucos dos alimentos podem ficar quentes e cozinhar os alimentos.

FRITURA CASEIRA

1. Pressione a tecla "Home Fry".
2. Rode o "botão giratório" até que "H1", "H2", "H3", "H4", "H5", "H6", "H7", "H8" ou "H9" seja exibido.
3. Pressione "Confirm/+30s/Start" para iniciar o pré-aquecimento.
4. Quando a temperatura de pré-aquecimento for atingida, a campainha soará para lembrá-lo de colocar os alimentos no forno. Coloque os alimentos no forno e feche a porta.
5. Pressione "Confirm/+30s/Start" para começar a cozinhar.

Nota: Ao escolher a função Home Fry, não coloque os alimentos no forno no início. O forno precisa ser preaquecido primeiro. Após alguns minutos, a campainha soa duas vezes para lembrá-lo de colocar os alimentos no forno. Depois de colocar os alimentos no forno, pressione Confirm/+30s/Start novamente. O temporizador fará a contagem decrescente e os alimentos serão perfeitamente cozidos.

N.º	Menu	Peso (g)
H1	Batatas fritas congeladas	300
H2	Croquetes de batata congelada	350
H3	Lula congelada	250
H4	Anéis de cebola congelados	225
H5	Nuggets de frango congelados	350
H6	Escalope	270
H7	Camarão	250
H8	Verduras	200
H9	Crepes primavera	250

GRELHADO ESTALADIÇO

1. Pressione a tecla "Crispy Grill".
2. Pressione "Crispy Grill" repetidamente ou rode o "botão giratório" para selecionar o modo grill. Pare de pressionar/girar quando "C1", "C2", "C3" ou "C4" for exibido.
3. Pressione "Confirm/+30s/Start" para confirmar.
4. Rode o "botão giratório" para selecionar o peso de cozimento.
5. Pressione "Confirm/+30s/Start" para começar a cozinhar.

Nota: todos os alimentos devem ser colocados no tabuleiro para grelhar, e o tabuleiro para grelhar deve ser colocado no suporte de grelha.

BLOQUEIO

Grelhado Estaladiço	Peso (g)	Potência	Temp. Inicial
C1 Cordon bleu (mini pizza fresca)	300	C-4	Temp. ambiente
	600		
	900		
C2 (lasanha)	200	C-4	Temp. refrigerada
	300		
	400		
	500		

C3 (pão)	100	C-4	Temp. de congelamento
C4 (empada/tarte)	300	C-4	Refrigerada temp.

BAIXA TEMP. CONTROLO

1. Pressione a tecla "Low Temp Control".
2. Pressione "Low Temp Control" repetidamente ou rode o "botão giratório" para selecionar um modo de cozimento. "L1", "L2", "L3", "L4" ou "L5" piscarão.
3. Pressione "Confirm/+30s/Start" para confirmar.
4. Rode o "botão giratório" para selecionar a temperatura de cozimento.
5. Pressione "Confirm/+30s/Start" para confirmar.
6. Rode o "botão giratório" para ajustar o tempo de cozimento.
7. Pressione "Confirm/+30s/Start" para começar a cozinhar.

Visor	40 °C	50 °C	60 °C	70 °C		80 °C	90 °C	100 °C	110 °C	Tempo de cozimento (máx.)
L1 (Cozimento lento)							√		√	12 h
L2 (Manter quente)			√	√		√				95 min
L3 (Secar alimentos)	√	√	√	√		√	√			12 h
L4 (Iogurte)	√									12 h
L5 (Caixa de aquecimento)	√	√	√	√		√	√	√		95 min

DESODORIZAÇÃO

Em estado de espera, pressione "Kitchen Assistant" 3 vezes. O visor exibe "AS-3".

1. Pressione "Confirm/+30s/Start" para iniciar a desodorização.

MICRO-ONDAS RÁPIDO COZINHAR

1. Em estado de espera, rode o "botão giratório" para a esquerda para definir o tempo de cozimento diretamente; em seguida, pressione a tecla "Confirm/+30s/Start" para cozinhar com 100% de potência de micro-ondas.

NOTA: este programa pode ser definido como a primeira fase de um programa de cozimento multifase.

BLOQUEIO PARA

Em estado de espera, pressione "ECO/Child Lock" por 3 segundos. Soará um longo sinal sonoro a indicar que o bloqueio para crianças foi ativado e o indicador de bloqueio acenderá. O visor exibirá a hora atual ou 0:00.

Desativar o bloqueio: em estado bloqueado, pressione "ECO/Child Lock" por 3 segundos; soará um longo sinal sonoro a indicar que o bloqueio foi levantado e o indicador de bloqueio desaparecerá.

FUNÇÃO DE INQUÉRITO

1. Durante o cozimento, pressione "Kitchen Assistant" para verificar a hora atual.
2. Durante o cozimento, pressione "Optional Function"; o nível de potência atual será exibido por 2 a 3 segundos.

FUNÇÃO SILENCIAR

Em estado de espera, pressione "Kitchen Assistant" 4 vezes; o visor exibe "AS-4". Em seguida, pressione "Confirm/+30s/Start" e o forno entrará no modo silencioso. A campainha não soará para qualquer operação.

Em estado de espera, pressione "Kitchen Assistant" 4 vezes; o visor exibe "AS-4". Em seguida, pressione "Confirm/+30s/Start" e o forno sairá do modo silencioso.

FUNÇÃO ECOLÓGICA

Entrando no modo ECO: em estado de espera, pressione brevemente "ECO/Child Lock"; o visor será desligado. Sair do modo ECO: pressione qualquer tecla.

FUNÇÃO DE LIMPEZA A

1. Em estado de espera, pressione "Kitchen Assistant" 5 vezes; o visor exibe "AS-5".
2. Pressione "Confirm/+30s/Start" para iniciar a limpeza a vapor (100% da potência do micro-ondas por 5 minutos).

1. Desligue o forno e desligue a ficha da tomada antes de limpar.
2. Mantenha o interior do forno limpo. Quando salpicos de alimentos ou líquidos derramados aderirem às paredes do forno, limpe-os com um pano húmido. O uso de detergentes fortes ou abrasivos não é recomendado.
A superfície externa do forno deve ser limpa com um pano húmido. Para evitar danos às peças operacionais dentro do forno, a água não deve penetrar nas aberturas de ventilação.
3. Não deixe que o painel de controlo fique molhado. Limpe com um pano macio e húmido. Não use detergentes, abrasivos ou produtos de limpeza de spray no painel de controlo.
4. Se o vapor se acumular no interior ou à volta do exterior da porta do forno, seque com um pano macio. Isso pode ocorrer quando o forno micro-ondas é usado em condições de alta humidade e de forma alguma indica um mau funcionamento da unidade.
5. Ocasionalmente, é necessário remover o prato rotativo para limpeza. Lave o prato numa solução de água morna e detergente ou numa máquina de lavar louça.
6. O aro rotativo e o fundo do interior do forno devem ser limpos regularmente para evitar ruído excessivo. Basta limpar a superfície do fundo do forno com um detergente suave, água ou produto de limpeza de vidros e secar. O aro rotativo pode ser lavado em água com sabão suave ou na máquina de lavar louça. Os vapores de cozimento acumulam-se com as utilizações repetidas, mas de forma alguma afetam a superfície inferior ou as rodas do aro rotativo. Quando retirar o aro rotativo do fundo do forno para limpeza, certifique-se de que o volta a colocar na posição correta.
7. Remova os odores do forno combinando um copo de água com o sumo e a casca de um limão numa tigela funda apta para micro-ondas. Ligue o micro-ondas durante 5 minutos, limpe completamente e seque com um pano macio.

AMBIENTE

Não deite fora o aparelho juntamente com o lixo doméstico normal no final da sua vida útil. Em vez disso, entregue-o num ponto de recolha oficial para reciclagem. Ao fazer isso, estará a ajudar a preservar o ambiente.

INSTALAÇÃO

1. Certifique-se de que todos os materiais de embalagem são retirados do interior da porta.
2. Inspecione o forno após desembalá-lo quanto a danos visuais, como:
 - porta desalinhada,
 - porta danificada,
 - mossas ou orifícios na janela da porta e no visor,
 - mossas no interior do forno.Se algum dos danos referidos for visível, **NÃO USE** o forno.
3. Este forno micro-ondas pesa 19,4 kg e deve ser colocado sobre uma superfície horizontal suficientemente forte para suportar este peso.
4. O forno deve ser colocado longe de fontes de temperaturas elevadas e vapor.
5. **NUNCA** coloque nada em cima do forno.
6. Mantenha o forno a pelo menos 20 cm de distância de ambas as paredes laterais.
7. **NÃO** retire o veio de transmissão da base giratória.
8. Como acontece com qualquer aparelho, é necessária uma supervisão cuidadosa quando usado por crianças.
9. Certifique-se de que a tomada de CA é facilmente acessível para que a ficha possa ser retirada rapidamente em caso de emergência. Caso contrário, deve ser possível desligar o dispositivo usando um interruptor do quadro. Nesse caso, devem ser observadas as disposições existentes das normas de segurança elétrica. O produto deve ser conectado corretamente a uma tomada de terra com CA monofásica (230 V/50 Hz). **AVISO! ESTE APARELHO DEVE SER LIGADO À TERRA!**
10. Este forno requer 1,5 kVA de potência de entrada. É sugerido consultar um técnico de manutenção ao instalar o forno.

ESPECIFICAÇÕES

Consumo de energia	230 V ~50 Hz, 2400 W
Potência de saída	1000 W
Resistência do grelhador	2400 W
Aquecedor de convecção.....	2400 W
Frequência de operação.....	2450 MHz
Dimensões externas	520 × 327 × 520 mm
Capacidade do forno	30 litros
Peso sem caixa	Aprox. 19,4 kg
Nível de ruído	Lc < 58 dB (A)



Este eletrodoméstico está marcado em conformidade com o disposto na diretiva comunitária 2012/19/UE relativa aos resíduos de equipamentos elétricos e eletrônicos (REEE).

Esta diretiva é a moldura de uma validade em toda a Europa de devolução e reciclagem de Resíduos de Equipamentos Elétricos e Eletrônicos.

DIMENSÕES DE MONTAGEM

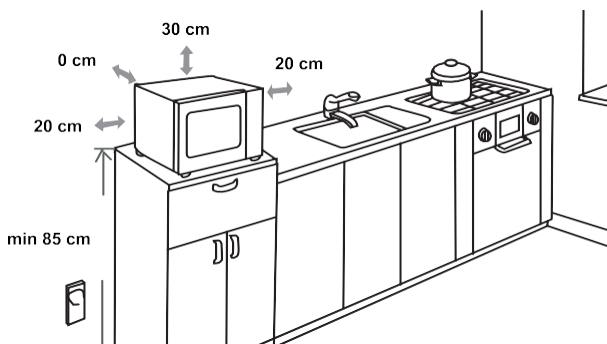

INTERFERÊNCIA RADIOELÉTRICA

O forno micro-ondas pode provocar interferências no seu rádio, no seu televisor ou em equipamentos similares. Quando ocorre interferência, esta pode ser eliminada ou reduzida pelos procedimentos seguintes.

- Limpe a porta e a superfície de vedação do forno.
- Coloque o rádio, a TV, etc., o mais afastados possível do forno micro-ondas.
- Utilize uma antena devidamente instalada para o seu rádio, a sua TV, etc., para assegurar uma receção forte do sinal.

RESERVAMO-NOS O DIREITO DE FAZER QUAISQUER ALTERAÇÕES QUE NÃO AFETEM A FUNCIONALIDADE DO APARELHO.

ANTES DE LIGAR A PEDIR ASSISTÊNCIA

1. Se o forno não funcionar de todo, se a informação no visor não aparecer ou se o visor desaparecer:
 - a) Certifique-se de que o forno está devidamente ligado à corrente. Se não estiver, retire a ficha da tomada, aguarde 10 segundos e ligue-a novamente com segurança.
 - b) Verifique as instalações quanto a um fusível queimado ou um disjuntor em baixo no quadro. Se estes parecem estar a funcionar, teste a tomada com outro aparelho.
2. Se o micro-ondas não funcionar:
 - a) Certifique-se de que o relógio tem a hora certa.
 - b) Verifique se a porta está bem fechada para engatar as trancas de segurança. Caso contrário, a energia do micro-ondas não fluirá para o forno.
Se nenhuma das opções acima corrigir a situação, entre em contacto com o agente de assistência autorizado mais próximo.

O aparelho é destinado a uma utilização doméstica, para o aquecimento de comida e de bebidas, através de energia eletromagnética. Apenas para uso em interiores.

GARANTIA E ASSISTÊNCIA

Se precisar de informações ou se tiver algum problema, entre em contacto com o Centro de Atendimento ao Cliente Hisense no seu país (pode encontrar o número de telefone no folheto de garantia mundial). Se não houver um Centro de Atendimento ao Cliente no seu país, dirija-se ao seu revendedor local Hisense ou entre em contacto com o departamento de assistência de eletrodomésticos Hisense.

Apenas para uso pessoal!

Hisense
life reimagined

DESEJA-LHE MUITO PRAZER AO UTILIZAR O SEU APARELHO

GEACHTE KLANT

Wij danken u hartelijk voor uw aankoop. Wij denken dat u binnenkort voldoende bewijs zult hebben dat u op onze producten kunt vertrouwen. Om het gebruik van het apparaat gemakkelijker te maken, voegen we deze uitgebreide gebruiksaanwijzing bij.

De gebruiksaanwijzing moet u helpen om vertrouwd te raken met uw nieuwe apparaat. Lees deze zorgvuldig door voordat u het apparaat voor de eerste keer gebruikt.

Controleer in ieder geval of het apparaat onbeschadigd bij u is afgeleverd. Mocht u transportschade constateren, neem dan contact op met uw vertegenwoordiger of het regionale magazijn van waaruit het product is geleverd. U vindt het telefoonnummer op het ontvangstbewijs of het leveringsrapport.

Wij wensen u veel plezier met uw nieuwe huishoudelijke apparaat.



Het apparaat is bestemd voor huishoudelijk gebruik, voor het verwarmen van voedsel en dranken met behulp van elektromagnetische energie; uitsluitend voor gebruik binnenshuis.

GEBRUIKS-
AANWIJZING

Deze instructies zijn voor de gebruiker.

Ze beschrijven het apparaat en hoe u het moet gebruiken. Ze zijn ook van toepassing op verschillende soorten apparaten; daarom kan het zijn dat u beschrijvingen tegenkomt van functies die mogelijk niet van toepassing zijn op uw apparaat.

Wij behouden ons het recht voor tot wijzigingen van en mogelijke fouten in deze gebruiksaanwijzing.

Raak nooit de oppervlakken van verwarmings- of kooktoestellen aan. Deze worden tijdens het gebruik heet. Houd kinderen op een veilige afstand. Er bestaat verbrandingsgevaar!



Microgolfenergie en hoogspanning!
Verwijder de afdekking niet.

WAARSCHUWING! Het apparaat en de toegankelijke onderdelen worden heet tijdens het gebruik. Zorg ervoor dat u de verwarmingselementen niet aanraakt. Houd kinderen jonger dan acht jaar uit de buurt van het apparaat, tenzij er voortdurend op hen wordt gelet. Kinderen mogen niet met het apparaat spelen.

Kinderen, ouder dan acht jaar en personen met verminderde lichamelijke, zintuigelijke en geestelijke vermogens of met gebrekkige kennis en ervaring mogen het apparaat slechts gebruiken onder toezicht en als ze de juiste aanwijzingen hebben gekregen voor een veilig gebruik van het apparaat en hebben begrepen welke gevaren verbonden zijn aan het gebruik van het apparaat. Kinderen mogen niet met het apparaat spelen. Kinderen onder acht jaar mogen het apparaat niet reinigen of onderhouden tenzij dit onder toezicht gebeurt.

Houd het apparaat en het snoer buiten het bereik van kinderen jonger dan acht jaar.

- **WAARSCHUWING:** wanneer het apparaat in de combi-stand wordt gebruikt, mogen kinderen de oven alleen onder toezicht van een volwassene gebruiken in verband met de temperaturen die ontstaan (alleen voor het model met grillfunctie).

- **WAARSCHUWING:** als de deur of deurafdichtingen beschadigd zijn, mag de oven niet worden gebruikt totdat deze door een bevoegd persoon is gerepareerd.
- **WAARSCHUWING:** het is uiterst gevaarlijk voor iemand anders dan een bevoegd persoon om service- of reparatiewerkzaamheden uit te voeren waarbij afdekkingen worden verwijderd die bescherming bieden tegen blootstelling aan microgolven.
- **WAARSCHUWING:** vloeistoffen en andere voedingsmiddelen mogen niet in afgesloten bakjes worden verwarmd, aangezien deze kunnen ontploffen.
- Houd toezicht op kinderen om te voorkomen dat zij met het apparaat spelen.
- Verwijder de pootjes van de oven niet; zorg dat de luchtopeningen van de oven niet worden geblokkeerd.
- Gebruik alleen keukengerei dat geschikt is voor gebruik in de magnetron.
- Houd bij het opwarmen van voedsel in plastic of papieren bakjes de oven in de gaten, aangezien dergelijke verpakkingen kunnen ontbranden.
- Als rook wordt waargenomen, schakelt u het apparaat uit of haalt u de stekker uit het stopcontact en houdt u de deur gesloten om vlammen te voorkomen.
- Het opwarmen van dranken in de magnetron kan resulteren in vertraagd eruptief koken. Daarom moet u extra voorzichtig zijn bij het hanteren van de beker of mok;
- De inhoud van zuigflessen en potjes babyvoeding moet worden omgeroerd of geschud en de temperatuur moet worden gecontroleerd voordat het aan de baby wordt gegeven, om brandwonden te voorkomen.

- Eieren in schaal en hele hardgekookte eieren mogen niet in de magnetron worden verwarmd, aangezien deze kunnen ontploffen, zelfs nog na het verwarmen in de magnetron.
- Gebruik voor het schoonmaken van de deur, de deurafdichting of de ovenruimte alleen milde, niet-schurende zeep of schoonmaakmiddelen die u aanbrengt met een spons of zachte doek.
- De oven moet regelmatig worden schoongemaakt en eventuele voedselresten moeten worden verwijderd.
- Als u de oven niet schoon houdt, kan dit leiden tot aantasting van het oppervlak, wat de levensduur van het apparaat nadelig kan beïnvloeden en mogelijk tot gevaarlijke situaties kan leiden.
- Als de aansluitkabel beschadigd is, moet deze door de fabrikant of een gekwalificeerde servicemonteur worden vervangen om gevaar te voorkomen.
- Laat het snoer niet over de rand van de tafel of het werkblad hangen.
- Sluit dit apparaat nooit aan op een externe timerschakelaar of een afstandsbedieningssysteem; dit zou kunnen leiden tot gevaarlijke situaties.
- Vervang nooit zelf het lampje in de oven. Het moet altijd worden vervangen door de Hisense-servicedienst.
- Reinig het apparaat niet met stoomreinigers, hogedrukreinigers, scherpe voorwerpen, schurende reinigingsmiddelen en schuurspunten en vlekverwijderaars.

Hieronder vindt u, zoals bij alle apparaten, enkele regels die u in acht moet nemen en voorzorgsmaatregelen die een optimale werking van deze oven garanderen:

1. Zorg ervoor dat de glasplaat, draairing, scharnieren en meenemer altijd op hun plaats zitten als u de oven gebruikt.
2. Gebruik de oven niet voor andere doeleinden dan voor voedselbereiding, zoals voor het drogen van kleding, papier of andere non-foodartikelen, of voor sterilisatie.
3. Gebruik de oven niet als deze leeg is. Dit kan de oven beschadigen.
4. Gebruik de ovenruimte niet voor opslag, zoals voor documenten, kookboeken, enz.
5. Bereid geen voedsel dat omgeven is door een vlies of schil, zoals eierdooiers, aardappelen, kippenlever, enz. zonder eerst het vlies op verschillende plaatsen met een vork door te prikken.
6. Steek geen voorwerpen in de openingen van de behuizing.
7. Verwijder geen onderdelen van de oven, zoals de pootjes, scharnieren, schroeven, enz.
8. Kook voedsel niet direct op de glasplaat. Plaats het voedsel in/op het juiste kookgerei voordat u het in de oven plaatst.
BELANGRIJK- KOOKGEREI DAT NIET GESCHIKT IS VOOR GEBRUIK IN UW MAGNETRONOVEN:
 - Gebruik geen metalen pannen of schalen met metalen handvatten.
 - Gebruik niets met een metalen rand.
 - Gebruik geen met papier beklede sluitclips voor plastic zakjes.
 - Gebruik geen melamine servies, aangezien dit materiaal de microgolvenenergie absorbeert. Dit kan leiden tot barsten of verkolen van het servies en zal het kookproces vertragen.
 - Gebruik geen servies van Centura. Het glazuur is niet geschikt voor gebruik in de magnetron. Corelle Livingware bekers met deksel mogen niet worden gebruikt.
 - Kook niet in een bakje of schaal met een beperkte opening, zoals een flesje met klikdop of afgesloten oliefles, omdat deze kunnen ontploffen als ze in een magnetron worden verwarmd.
 - Gebruik geen conventionele vlees- of snoepthermometers.
 - Er zijn thermometers verkrijgbaar die speciaal geschikt zijn voor de magnetron. Deze kunnen worden gebruikt.
9. Magnetrongerei mag alleen worden gebruikt in overeenstemming met de instructies van de fabrikant.
10. Probeer in deze oven geen voedsel te frituren.
11. Houd er rekening mee dat een magnetron alleen de vloeistof in een bak of schaal verwarmt en niet het bakje

zelf. Daarom, ook al is het deksel van een schaal niet heet wanneer het uit de oven wordt gehaald, bedenk dan dat het voedsel/de vloeistof in de schaal stoom afgeeft en/of eruit spuit wanneer het deksel wordt verwijderd, net als bij conventioneel koken.

12. Test altijd zelf de temperatuur van gekookt voedsel, vooral als u voedsel/vloeistof opwarmt of kookt voor baby's. Het is raadzaam om voedsel/vloeistof nooit rechtstreeks uit de oven te nuttigen, maar het enkele minuten te laten staan en het voedsel/vloeistof om te roeren om de warmte gelijkmatig te verdelen.
13. Voedsel dat een mengsel van vet en water bevat, bijvoorbeeld bouillon, moet na het uitschakelen van de oven nog 30-60 seconden in de oven blijven staan. Dit is om het mengsel te laten bezinken en te voorkomen dat het gaat borrelen wanneer een lepel in het voedsel/de vloeistof wordt gestoken of een bouillonblokje wordt toegevoegd.
14. Houd er bij het bereiden/koken van voedsel/vloeistof rekening mee dat er bepaalde voedingsmiddelen zijn, bijvoorbeeld kerstupping, jam en gehakt, die zeer snel opwarmen. Gebruik bij het verwarmen of koken van voedsel met een hoog vet- of suikergehalte geen plastic schalen of bakjes.
15. Kookgerei kan heet worden door de warmte die wordt overgedragen door het verwarmde voedsel. Dit geldt vooral als plasticfolie de bovenkant en handgrepen van het keukengerei heeft bedekt. Pannelappen kunnen nodig zijn om het keukengerei vast te pakken.
16. Om het risico van brand in de ovenruimte te verminderen:
 - a) Laat voedsel niet overkoken. Houd de magnetron goed in de gaten als er papier, plastic of andere brandbare materialen in de oven zijn geplaatst om het koken te vergemakkelijken.
 - b) Verwijder de sluitclips van zakjes voordat u deze in de oven plaatst.
 - c) Als materialen in de oven ontbranden, houd dan de ovendeur gesloten, schakel de oven uit met de wandschakelaar of schakel de stroom uit bij de zekering of het stroomonderbrekerpaneel.

BEDIENINGSPANEEL



DISPLAY

Geeft de klok, de kooktijd en de instellingen weer.

HOME FRY, CRISPY GRILL, LOW TEMP CONTROL

Gebruik deze toets om voedsel te bereiden volgens vooraf ingestelde programma's.

PRO DEFROST

Gebruik deze toets om het voedsel op tijd of gewicht te ontdooien.

KITCHEN ASSISTANT

Gebruik deze toets om verschillende instellingen in te stellen (klok, timer ...).

OPTIONAL FUNCTION

Gebruik deze toets om de kooktijd en het vermogensniveau van de magnetron te selecteren.

DRAAIKNOP

Gebruik deze knop om verschillende opties en functies te selecteren.

CONFIRM/START/+30 SEC

Gebruik deze toets om de snelstartfunctie gedurende 30 seconden te starten, om de kooktijd met 30 seconden te verlengen (met elke druk op de toets) of om de kookinstellingen te bevestigen.

ECO/CHILD LOCK

Gebruik deze toets om het display en de pieptoon uit te schakelen of houd de toets ingedrukt om de paneelvergrendeling te activeren.

STOP/CLEAR

Gebruik deze toets om het koken te stoppen of de instellingen te wissen.

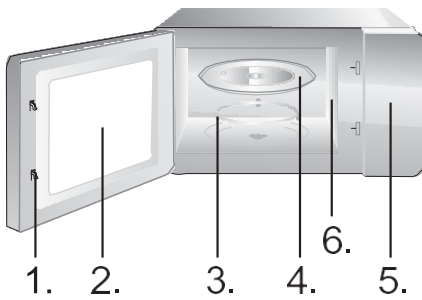

1. Deurvergrendeling
2. Ovenruimte
3. Draairing
4. Glasplaat
5. Bedieningspaneel
6. Golfgeleider (verwijder de micaplaat die de golfgeleider bedekt niet)



Grillplaat (kan niet worden gebruikt met de magnetronfunctie en moet op het grillrooster worden geplaatst)



Grillrooster (kan niet worden gebruikt met de magnetronfunctie en moet op de glasplaat worden geplaatst)

BEDIENINGSINSTRUCTIES

KLOK

Deze magnetron maakt gebruik van een moderne elektronische bediening om de kookparameters beter op uw kookbehoeften af te stemmen.

Wanneer de magnetron is aangesloten op de netvoeding, geeft de oven "0:00" weer en klinkt de zoemer één keer.

1. Druk eenmaal op "Kitchen Assistant"; de oven geeft "AS-1" weer.
2. Draai aan de draaiknop om de uren in te stellen. De ingevoerde tijd moet tussen 0 en 23 uur liggen (24-uurs tijdformaat).
3. Druk op "Kitchen Assistant"; de minuten gaan knipperen.
4. Draai aan de draaiknop om de minuten in te stellen tussen 0 en 59.
5. Druk op "Kitchen Assistant" om de klokinstelling te voltooien. ":" knippert.

OPMERKING:

1. Als de klok niet is ingesteld, werkt deze niet bij inschakeling van de oven.
2. Als u tijdens het instellen van de klok op "Stop/Clear" drukt, gaat de klok automatisch terug naar de vorige status.

Gebruik de afteltimer om een alarm in te stellen.

1. Druk tweemaal op "Kitchen Assistant". Op de oven wordt "AS-2" weergegeven.
2. Draai aan de draaiknop om de juiste tijd in te voeren. (Maximale kooktijd is 95 minuten.)
3. Druk op "Confirm/+30s/Start" om de instelling te bevestigen.
4. Wanneer de kooktijd is bereikt, klinkt de zoemer 5 keer.

Als de klok is ingesteld (24-uurssysteem), geeft het scherm de huidige tijd weer.

OPMERKING:

- Als de timer loopt, kunnen andere functies niet worden gebruikt.
- Wanneer de magnetron niet in gebruik is, kunt u met deze functie de magnetron als timer gebruiken.
- Controleer of de klok is ingesteld.

1. Druk eenmaal op "Optional function" en "P100" knippert.
2. Druk op "Confirm/+30s/Start" om te bevestigen. "P100" brandt nu continu.
3. Druk herhaaldelijk op "Optional Function" of draai aan de draaiknop om het magnetronvermogen tussen 100% en 10% te selecteren. "P100", "P 80", "P 50", "P 30", "P 10" worden achtereenvolgens weergegeven.
4. Druk op "Confirm/+30s/Start" om te bevestigen.
5. Draai aan de draaiknop om de kooktijd in te stellen. (De ingestelde tijd moet tussen 0:05 en 95:00 liggen).
6. Druk op "Confirm/+30s/Start" om het koken te starten.
7. Druk op de toets STOP/Clear om het kookproces te stoppen.

OPMERKING:

Bij het aanpassen van een tijdstelling zijn de stappen (of verlagingen) als volgt:

- 0---1 min : 5 seconden
- 1---5 min : 10 seconden
- 5---10 min : 30 seconden
- 10---30 min : 1 minuut
- 30---95 min : 5 minuten

Drukken	1x	2x	3x	4x	5x
Magnetron- vermogen	100%	80%	50%	30%	10%
Display	P100	P80	P50	P30	P10

Grillen is vooral geschikt voor dunne plakjes vlees, schnitzels of steaks, karbonades, spiesjes, worstjes of stukjes kip. Grillen is ook geschikt voor het roosteren of afbakken van brood en gratineerde gerechten.

1. Druk twee keer op "Optional Function" en "G-1" knippert.
2. Druk herhaaldelijk op "Optional Function" of draai aan de draaiknop om de grillfunctie te selecteren. Stop met indrukken/draaien wanneer "G-1" knippert.
3. Druk op "Confirm/+30s/Start" om te bevestigen. "G-1" licht op.
4. Draai aan de draaiknop om de kooktijd in te stellen. (De instelling moet tussen 0:05 en 95:00 liggen).
5. Druk op "Confirm/+30s/Start" om het koken te starten.

OPMERKING:

Wij raden u aan het bijgeleverde grillrooster te gebruiken. Plaats uw voedsel op het grillrooster en plaats het grillrooster bovenop het glazen draaiplateau.

Wij raden u aan het voedsel af en toe om te draaien om het gelijkmatiger te grillen.

1. Druk vier keer op "Optional Function" en "C-1" knippert.
2. Druk herhaaldelijk op "Optional Function" of draai aan de draaiknop om de combi-stand te selecteren. Stop met indrukken/draaien wanneer "C-1", "C-2", "C-3" of "C-4", "P100", "G-1" en "140 C°" worden weergegeven.
3. Druk op "Confirm/+30s/Start" om te bevestigen.
4. Draai aan de draaiknop om de kooktijd in te stellen. (De instelling moet tussen 0:05 en 95:00 liggen).
5. Druk op "Confirm/+30s/Start" om het koken te starten.

OPMERKING:

Wij raden u aan het bijgeleverde grillrooster te gebruiken. Plaats uw voedsel op het grillrooster en plaats het grillrooster bovenop het glazen draaiplateau. Wij raden u aan het voedsel af en toe om te draaien om het gelijkmatiger te grillen.

Met convectiekoken kunt u het voedsel koken zoals in een traditionele oven. Er wordt geen gebruik gemaakt van microgolven. Het wordt aanbevolen de oven voor te verwarmen tot de juiste temperatuur voordat u het voedsel in de oven plaatst.

1. Druk drie keer op "Optional Function" en "140" knippert.
2. Druk herhaaldelijk op "Optional Function" of draai aan de draaiknop om de convectiefunctie te selecteren. Stop met indrukken/draaien wanneer "140" knippert.
3. Druk op "Confirm/+30s/Start" om te bevestigen.
4. Draai aan de draaiknop om de convectietemperatuur te selecteren.

Opmerking: de temperatuur kan worden geselecteerd in het bereik van 140 tot 230 graden.

5. Druk op "Confirm/+30s/Start" om de temperatuur te bevestigen.
6. Druk op "Confirm/+30s/Start" om het voorverwarmen te starten.
Wanneer de voorverwarmingstemperatuur is bereikt, klinkt de zoemer twee keer om u eraan te herinneren het gerecht in de oven te zetten. De voorverwarmingstemperatuur wordt weergegeven en knippert.
7. Zet het gerecht in de oven en sluit de deur.
8. Draai aan de draaiknop om de kooktijd in te stellen. (Maximale insteltijd is 95 minuten.)
9. Druk op "Confirm/+30s/Start" om het koken te starten.

1. Druk drie keer op "Optional Function" en "140" knippert.
2. Druk herhaaldelijk op "Optional Function" of draai aan de draaiknop om de convectiefunctie te selecteren. Stop met indrukken/draaien wanneer "140" knippert.
3. Druk op "Confirm/+30s/Start" om te bevestigen.
4. Draai aan de draaiknop om de convectietemperatuur te selecteren.

Opmerking: de temperatuur kan worden ingesteld in het bereik van 140 tot 230 graden.

5. Druk op "Confirm/+30s/Start" om de temperatuurstelling te bevestigen.
6. Draai aan de draaiknop om de kooktijd in te stellen. (Maximale insteltijd is 95 minuten.)
7. Druk op "Confirm/+30s/Start" om het koken te starten

Er kunnen maximaal twee fasen worden ingesteld. Als één fase ontdooit, moet dit altijd de eerste fase zijn. De zoemer zal na elke fase één keer afgaan en de volgende fase zal daarna beginnen.

Opmerking: automatisch en voorverwarmen kunnen niet worden ingesteld als een van de meerdere fasen.

Voorbeeld: als u het voedsel 5 minuten wilt ontdooien, gevolgd door 7 minuten koken met 80% magnetronvermogen, gaat u als volgt te werk:

1. Druk tweemaal op "Pro Defrost". Op het scherm wordt "dEF2" weergegeven.
2. Draai aan de draaiknop om de ontdooitijd in te stellen op 5 minuten.
3. Druk eenmaal op "Optional Function".
4. Druk op "Confirm/+30s/Start" om te bevestigen.
5. Draai aan de draaiknop om 80% magnetronvermogen te selecteren tot "P80" wordt weergegeven.
6. Druk op "Confirm/+30s/Start" om te bevestigen.
7. Draai aan de draaiknop om de kooktijd in te stellen op 7 minuten.
8. Druk op "Confirm/+30s/Start" om het koken te starten.

1. In de wachtstand drukt u op de toets "Confirm/+30s/Start" om gedurende 30 seconden op 100% vermogen te koken. Elke druk op dezelfde toets verlengt de kooktijd met 30 seconden. De maximale kooktijd is 95 minuten.
2. Tijdens de magnetron-, grill-, convectie- en combinatiestanden drukt u op de toets "Confirm/+30s/Start" om gedurende 30 seconden op 100% vermogen te koken. Elke druk op dezelfde toets verlengt de kooktijd met 30 seconden.

Opmerking: deze functie werkt niet bij ontdooien op gewicht, meerfasig koken of automatisch koken.

1. Draai in de wachtstand de draaiknop naar rechts om de gewenste functie te kiezen, en "A1", "A2", "A3" ... "A10" wordt weergegeven.
2. Druk op "Confirm/+30s/Start" om de geselecteerde functie te bevestigen.
3. Draai aan de draaiknop om het gewicht van het voedsel in te stellen en de indicator "g" licht op.
4. Druk op "Confirm/+30s/Start" om het koken te starten.

Opmerking: 1. Het cakemenu valt onder convectiekoken met een opwarmfunctie van 160 en u moet de oven eerst voorverwarmen na het kiezen van auto menu. Wanneer de oven de gewenste temperatuur heeft bereikt, stopt hij met opwarmen. Een akoestisch signaal herinnert u eraan de deur te openen en het voedsel in de oven te plaatsen. Druk vervolgens op "Confirm/+30s/Start" om het koken te starten.

2. Wanneer gebraden kip is geselecteerd en 2/3 van de tijd is verstreken, klinkt er tweemaal een geluidssignaal om u eraan te herinneren het gerecht om te draaien. Als u dit niet wilt, hoeft u niets te doen. Voor een beter resultaat draait u de kip echter om, sluit u de deur, en drukt u vervolgens op "Confirm/+30s/Start" om verder te gaan met het braden.

Menu	Gewicht	Display	Vermogen
A1 AUTOMATISCH OPWARMEN	150 g	150	100%
	250 g	250	
	350 g	350	
	450 g	450	
	600 g	600	
A2 AARDAPPEL	1 (ongeveer 230 g)	1	100%
	2 (ongeveer 460 g)	2	
	3 (ongeveer 690 g)	3	
A3 VLEES	150 g	150	100%
	300 g	300	
	450 g	450	
	600 g	600	
A4 GROENTE	150 g	150	100%
	350 g	350	
	500 g	500	
A5 VIS	150 g	150	80%
	250 g	250	
	350 g	350	
	450 g	450	
	650 g	650	
A6 PASTA	50 g (met 450 g koud water)	50	80%
	100 g (met 800 g koud water)	100	
	150 g (met 1200 g koud water)	150	
A7 SOEP	200 g	200	100%
	400 g	400	
	600 g	600	
A8 CAKE	475 g	475	Voorverwarmen tot 140°C
A9 PIZZA	200 g	200	C-4
	300 g	300	
	400 g	400	
A10 KIP	500 g	500	C-4
	750 g	750	
	1000 g	1000	
	1200 g	1200	

GEWICHT (AUTO)
ONTDOOIEN

De oven maakt het ontdooien van vlees, gevogelte en vis mogelijk. De ontdooitijd en het vermogen worden automatisch aangepast aan het ingestelde gewicht. Het gewicht van het te ontdooien voedsel kan tussen 100 g en 1000 g liggen.

1. Druk eenmaal op de toets "PRO DEFROST". De oven geeft "dEF1" weer.
2. Draai aan de draaiknop om het gewicht van het voedsel te selecteren. Tegelijkertijd licht "g" op. Het gewicht moet tussen 100 en 1000 g liggen.
3. Druk op de knop "START/+30SEC" om het ontdooien te starten.

OPMERKING:

Grote stukken kunnen in het midden bevroren zijn. Voor een gelijkmatige ontdooiing moet u ze af en toe omdraaien en tijdens het ontdooien in kleinere stukken verdelen.

Laat vloeistoffen weglopen tijdens het ontdooien, want de sappen uit het voedsel kunnen heet worden en het voedsel laten koken.

TIJD (SNELHEID)
ONTDOOIEN

De oven kan ook snel ontdooien.

1. Druk tweemaal op de toets "PRO DEFROST". De oven geeft "dEF2" weer.
2. Draai aan de draaiknop om de kooktijd in te stellen. De maximale insteltijd is 95 minuten.
3. Druk op de knop "START/+30SEC" om het ontdooien te starten.

OPMERKING:

Grote stukken kunnen in het midden bevroren zijn. Voor een gelijkmatige ontdooiing moet u ze af en toe omdraaien en tijdens het ontdooien in kleinere stukken verdelen.

Laat vloeistoffen weglopen tijdens het ontdooien, want de sappen uit het voedsel kunnen heet worden en het voedsel laten koken.

HOME FRY
(FRITUREN)

1. Druk op de toets "Home Fry".
2. Draai aan de draaiknop tot "H1", "H2", "H3", "H4", "H5", "H6", "H7", "H8" of "H9" verschijnt.
3. Druk op "Confirm/+30s/Start" om het voorverwarmen te starten.
4. Wanneer de voorverwarmingstemperatuur is bereikt, klinkt de zoemer om u eraan te herinneren het gerecht in de oven te zetten. Zet het gerecht in de oven en sluit de deur.
5. Druk op "Confirm/+30s/Start" om het koken te starten.

Opmerking: als u de Home Fry-functie kiest, plaats het voedsel dan niet direct in de oven. De oven moet eerst voorverwarmd worden. Na enkele minuten klinkt de zoemer twee keer om u eraan te herinneren het voedsel in de oven te plaatsen. Nadat u het voedsel in de oven hebt gezet, drukt u nogmaals op "Confirm/+30s/Start". De timer begint met aftellen en het voedsel wordt perfect bereid.

Nr.	Menu	Gewicht (g)
H1	Bevroren frietjes	300
H2	Bevroren aardappelkroketjes	350
H3	Bevroren inktvis	250
H4	Bevroren uienringen	225
H5	Bevroren kipnuggets	350
H6	Schnitzel	270
H7	Garnalen	250
H8	Groente	200
H9	Loempia's	250

CRISPY GRILL

1. Druk op de toets "Crispy Grill".
2. Druk herhaaldelijk op "Crispy Grill" of draai aan de draaiknop om de grillstand te kiezen. Stop met drukken/draaien wanneer "C1", "C2", "C3" of "C4" wordt weergegeven.
3. Druk op "Confirm/+30s/Start" om te bevestigen.
4. Draai aan de draaiknop om het kookgewicht te selecteren.
5. Druk op "Confirm/+30s/Start" om het koken te starten.

Opmerking: het voedsel moet op de grillplaat worden gelegd en de grillplaat moet op het grillrooster worden geplaatst.

Crispy grill	Gewicht (g)	Vermogen	Begintemperatuur
C1 Cordon bleu (verse mini pizza)	300	C-4	Kamer-temperatuur
	600		
	900		
C2 (lasagne)	200	C-4	Gekoelde temperatuur
	300		
	400		
	500		
C3 (brood)	100	C-4	Bevroren temperatuur
C4 (taart/gebak)	300	C-4	Gekoelde temperatuur

LOW TEMP. CONTROL (LAGE TEMPERATUUR- REGELING)

1. Druk op de toets "Low Temp Control".
2. Druk herhaaldelijk op "Low Temp Control" of draai aan de draaiknop om een kookstand te selecteren. "L1", "L2", "L3", "L4" of "L5" knippert.
3. Druk op "Confirm/+30s/Start" om te bevestigen.
4. Draai aan de draaiknop om de kooktemperatuur te selecteren.
5. Druk op "Confirm/+30s/Start" om te bevestigen.
6. Draai aan de draaiknop om de kooktijd in te stellen.
7. Druk op "Confirm/+30s/Start" om het koken te starten.

Display	40°C	50°C	60°C	70°C	80°C	90°C	100°C	110°C	Bereidings- tijd (max.)
L1 (langzaam koken)						√		√	12 uur
L2 (warm houden)			√	√	√				95 min
L3 (voedsel dehydrateren)	√	√	√	√	√	√			12 uur
L4 (yoghurt)	√								12 uur
L5 (warm houden)	√	√	√	√	√	√	√		95 min

ONTGEUREN

1. Druk in de wachtstand 3 keer op "Kitchen Assistant". Op het scherm wordt "AS-3" weergegeven.
2. Druk op "Confirm/+30s/Start" om het ontgeuren te starten.

SNELKOKEN IN DE MAGNETRON

1. Draai in de wachtstand de draaiknop naar links om de kooktijd direct in te stellen; druk vervolgens op de toets "Confirm/+30s/Start" om te koken met 100% magnetronvermogen.

OPMERKING: dit programma kan worden ingesteld als de eerste fase van een kookprogramma met meerdere fasen.

CHILD LOCK (KINDERSLOT)

Druk in de wachtstand 3 seconden op "ECO/Child Lock". Er klinkt een lange "piep" om aan te geven dat het kinderslot is geactiveerd en de vergrendelingsindicator licht op. Op het scherm verschijnt de huidige tijd of 0:00.
Het kinderslot deactiveren: druk in vergrendelde toestand 3 seconden op "ECO/Child Lock"; er klinkt een lange "piep" om aan te geven dat het slot is ontgrendeld en de vergrendelingsindicator verdwijnt.

INFORMATIEFUNCTIE

1. Druk tijdens het koken op "Kitchen Assistant" om de huidige tijd te controleren.
2. Druk tijdens het koken op "Optional Function"; het huidige vermogensniveau wordt gedurende 2-3 seconden weergegeven.

MUTE-FUNCTIE

Druk in de wachtstand 4 keer op "Kitchen Assistant". Op het scherm wordt "AS-4" weergegeven. Druk vervolgens op "Confirm/+30s/Start" en de oven gaat over in de mute-stand. De zoemer zal bij geen enkele handeling klinken.

Druk in de wachtstand 4 keer op "Kitchen Assistant". Op het scherm wordt "AS-4" weergegeven. Druk vervolgens op "Confirm/+30s/Start" en de mute-stand wordt gedeactiveerd.

ECO-FUNCTIE

Inschakelen van de ECO-modus: druk in de wachtstand kort op "ECO/Child Lock"; het scherm wordt uitgeschakeld. ECO-stand verlaten: druk op een willekeurige toets.

STOOMREINIGINGS-FUNCTIE

1. Druk in de wachtstand 5 keer op "Kitchen Assistant". Op het scherm wordt "AS-5" weergegeven;
2. Druk op "Confirm/+30s/Start" om de stoomreiniging te starten (100% magnetronvermogen gedurende 5 minuten).

ONDERHOUD VAN UW MAGNETRONOVEN

1. Zet de oven uit en haal de stekker uit het stopcontact voordat u hem schoonmaakt.
2. Houd de binnenkant van de oven schoon. Als er spetters voedsel of gemorste vloeistoffen aan de ovenwanden blijven kleven, veeg deze dan af met een vochtige doek. Het gebruik van agressieve reinigingsmiddelen of schuurmiddelen wordt afgeraden.
Reinig de buitenkant van de oven met een vochtige doek. Om schade aan de onderdelen binnenin de oven te voorkomen, mag er geen water in de ventilatieopeningen sijpelen.
3. Zorg ervoor dat het bedieningspaneel niet nat wordt. Reinig het met een zachte, vochtige doek. Gebruik geen reinigingsmiddelen, schuurmiddelen of reinigingssprays op het bedieningspaneel.
4. Als er zich stoom ophoopt in of rond de buitenkant van de oven, veeg dit er dan af met een zachte doek. Dit kan zich voordoen wanneer de magnetron onder omstandigheden met een hoge luchtvochtigheid wordt gebruikt en duidt in geen geval op een defect van het apparaat.
5. Het is af en toe nodig om de glasplaat te verwijderen om deze schoon te maken. Was de plaat in een warm sopje of in de vaatwasser.
6. De draairing en de bodem van de ovenruimte moeten regelmatig worden schoongemaakt om overmatig lawaai te voorkomen. Veeg de bodem van de oven af met een mild schoonmaakmiddel, water of een ruitenreiniger en droog hem af. De draairing kan worden gereinigd in een mild sopje of in de vaatwasser. Kookdampen hopen zich bij herhaald gebruik op, maar tasten op geen enkele manier het bodemoppervlak of de wieltjes van de draairing aan. Als u de draairing uit de oven verwijdert om te reinigen, moet u ervoor zorgen dat hij op de juiste wijze wordt teruggeplaatst.
7. Verwijder geurtjes uit uw oven door een kopje water met het sap en de schil van een citroen in een diepe voor de magnetron geschikte kom te mengen. Verwarm gedurende 5 minuten, veeg grondig af en droog met een zachte doek.

Gooi het apparaat aan het einde van zijn levensduur niet weg met het gewone huisvuil. Lever het liever in bij een officieel inzamelpunt voor recycling. Op deze manier helpt u het milieu te beschermen.

MONTAGE VAN DE MAGNETRON

INSTALLATIE

1. Zorg ervoor dat al het verpakkingsmateriaal aan de binnenkant van de deur verwijderd is.
2. Inspecteer de oven na het uitpakken op zichtbare beschadigingen, zoals:
 - verkeerd uitgelijnde deur,
 - beschadigde deur,
 - deuken of gaten in de ovenruit en het display,
 - deuken binnenin de oven.Als een van de bovenstaande punten zichtbaar is, mag u de oven NIET gebruiken.
3. Deze magnetronoven weegt 19,4 kg en moet op een horizontaal oppervlak worden geplaatst dat sterk genoeg is om dit gewicht te dragen.
4. De oven moet uit de buurt van hoge temperaturen en stoom worden geplaatst.
5. Plaats NIETS bovenop de oven.
6. Houd de oven op minstens 20 cm afstand van beide zijwanden en op 0 cm afstand van de achterwand om voor de juiste ventilatie te zorgen.
7. Verwijder de aandrijfas van het draaiplateau NIET.
8. Zoals bij elk apparaat, is nauwlettend toezicht noodzakelijk bij gebruik door kinderen.
9. Zorg ervoor dat het stopcontact gemakkelijk bereikbaar is, zodat de stekker in geval van nood er snel kan worden uitgetrokken. Anders moet het mogelijk zijn het apparaat met een schakelaar van het voedingscircuit los te koppelen. In dat geval moeten de bestaande bepalingen van de elektrische veiligheidsnormen in acht worden genomen. Het product moet correct worden aangesloten op een geaard stopcontact met eenfasige wisselstroom (230 V/50 Hz).
WAARSCHUWING! DIT APPARAAT MOET ZIJN GEAARD!
10. Deze oven heeft een ingangsvermogen van 1,5 kVA nodig. Overleg met een servicemonteur wordt aanbevolen bij het installeren van de oven.

SPECIFICATIES

Stroomverbruik	230V ~50 Hz, 2400 W
Uitgangsvermogen	1000 W
Grillheater.....	2400 W
Convectieverwarming.....	2400 W
Frequentiebereik	2450 MHz
Buitenafmetingen	520 × 327 × 520 mm
Ovencapaciteit	30 liter
Gewicht zonder verpakking	ca. 19,4 kg
Geluidsniveau	Lc < 58 dB (A)



Dit apparaat is gemarkeerd volgens de Europese richtlijn 2012/19/EU betreffende afgedankte elektrische en elektronische apparatuur (AEEA).

Deze richtlijn vormt het kader van een Europese geldigheid van retournering en recycling van afgedankte elektrische en elektronische apparatuur.

MONTAGEAFMETINGEN

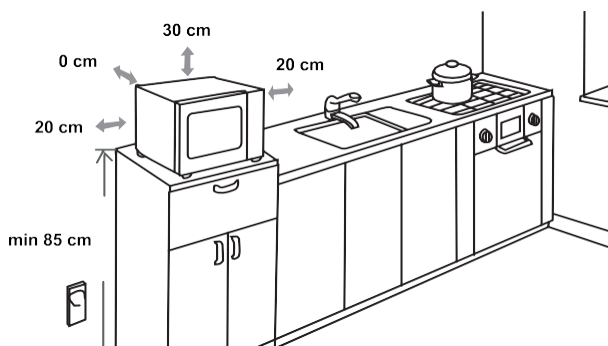

RADIO-INTERFERENTIE

Magnetronovens kunnen interferentie veroorzaken met uw radio, tv of soortgelijke apparatuur. Wanneer interferentie optreedt, kan deze worden geëlimineerd of verminderd door de volgende procedures.

- Reinig de deur en het afdichtingsoppervlak van de oven.
- Plaats de radio, tv enz. zo ver mogelijk van uw magnetron.
- Gebruik een correct geïnstalleerde antenne voor uw radio, tv, enz. voor een sterke signaalontvangst.

WE BEHOUDEN ONS HET RECHT VOOR OM WIJZIGINGEN AAN TE BRENGEN DIE GEEN INVLOED HEBBEN OP DE FUNCTIONALITEIT VAN HET APPARAAT.

VOORDAT U DE SERVICEDIENST BELT

1. Als de oven helemaal niet werkt, de informatie op het display niet verschijnt of het display zwart is:
 - a) Controleer of de oven goed is aangesloten. Als dit niet het geval is, haalt u de stekker uit het stopcontact, wacht u 10 seconden en steekt u de stekker weer stevig in het stopcontact.
 - b) Controleer of er een zekering is doorgebrand of dat de hoofdstroomonderbreker is geactiveerd. Als dit niet het geval is en alles goed lijkt te werken, test het stopcontact dan met een ander apparaat.
2. Als de magnetron niet werkt:
 - a) Controleer of de timer is ingesteld.
 - b) Controleer of de deur goed gesloten en vergrendeld is. Anders zal er geen microgolvenenergie in de oven stromen.
Als geen van de bovenstaande oplossingen de situatie verhelpt, neem dan contact op met de dichtstbijzijnde erkende serviceagent.

Het apparaat is bestemd voor huishoudelijk gebruik, voor het verwarmen van voedsel en dranken met behulp van elektromagnetische energie. Uitsluitend voor gebruik binnenshuis.

GARANTIE & SERVICE

Als u informatie nodig heeft of als er een probleem is, neem dan contact op met het Hisense Customer Care Centre in uw land (u kunt het telefoonnummer vinden in de wereldwijde garantiefolder). Als er in uw land geen Customer Care Centre is, ga dan naar uw plaatselijke Hisense-dealer of neem contact op met de serviceafdeling voor huishoudelijke apparaten van Hisense.

Alleen geschikt voor persoonlijk gebruik!

Hisense
life reimagined

WENST U VEEL PLEZIER MET UW APPARAAT

LIEBER KUNDE

Wir bedanken uns ganz herzlich für Ihren Einkauf. Wir glauben, dass Sie bald den Beweis dafür finden werden, dass Sie sich auf unsere Produkte wirklich verlassen können. Um Ihnen den Umgang mit dem Gerät zu erleichtern, legen wir diese ausführliche Bedienungsanleitung bei.

Die Anleitung soll Ihnen helfen, sich mit Ihrem neuen Gerät vertraut zu machen. Bitte lesen Sie diese sorgfältig durch, bevor Sie das Gerät zum ersten Mal verwenden.

Bitte stellen Sie in jedem Fall sicher, dass Ihnen das Gerät unbeschädigt übergeben wurde. Sollten Sie einen Transportschaden feststellen, wenden Sie sich an Ihren Verkäufer oder an das Regionallager, von dem aus das Produkt geliefert wurde. Die Telefonnummer finden Sie auf der Quittung oder dem Lieferschein.

Wir wünschen Ihnen viel Freude mit Ihrem neuen Haushaltsgerät.



Das Gerät ist für den Haushaltsgebrauch zum Erhitzen von Speisen und Getränken mit elektromagnetischer Energie bestimmt; nur für den Gebrauch in Innenräumen.

BEDIENUNGSANLEITUNG

Diese Bedienungsanleitung ist für den Anwender bestimmt. Sie beschreibt das Gerät und wie man es benutzt. Sie gilt zudem für unterschiedliche Gerätetypen; daher finden Sie möglicherweise Beschreibungen von Funktionen, die auf Ihr Gerät nicht zutreffen.

Wir behalten uns das Recht auf mögliche Änderungen und Fehler in der Bedienungsanleitung vor.



Berühren Sie niemals die Oberflächen von Heiz- oder Kochgeräten. Sie werden während des Betriebs heiß. Halten Sie Kinder in einem sicheren Abstand. Es besteht Verbrennungsgefahr!



Mikrowellenenergie & Hochspannung!
Nehmen Sie die Abdeckung nicht ab.

WARNUNG! Während des Gebrauchs werden das Gerät und seine berührbaren Teile heiß. Achten Sie darauf, dass Sie die Heizelemente nicht berühren. Kinder unter acht Jahren, die sich in der Nähe des Geräts aufhalten, sollten die ganze Zeit von Erwachsenen beaufsichtigt werden. Das Gerät ist kein Kinderspielzeug. Halten Sie Kinder davon fern.

Dieses Gerät kann von Kindern ab 8 Jahren und Personen mit eingeschränkten körperlichen, sensorischen oder geistigen Fähigkeiten oder mangelnder Erfahrung und Kenntnis benutzt werden, wenn sie unter Aufsicht sind oder eine Einweisung in den sicheren Gebrauch des Gerätes erhalten haben und sie die damit verbundenen Gefahren verstehen. Kinder dürfen nicht mit dem Gerät spielen. Die Reinigung und Wartung darf nicht von Kindern durchgeführt werden, außer wenn sie älter als 8 Jahre sind und beaufsichtigt werden.

Bewahren Sie das Gerät und sein Kabel außerhalb der Reichweite von Kindern unter 8 Jahren auf.

- **WARNUNG:** Wenn das Gerät im Kombibetrieb betrieben wird, sollten Kinder das Gerät wegen der entstehenden Temperaturen nur unter Aufsicht von Erwachsenen benutzen (nur bei Modell mit Grillfunktion).

- **WARNUNG:** Wenn die Tür oder die Türdichtungen beschädigt sind, darf das Gerät nicht betrieben werden, bis es von einer Fachperson repariert wurde.
- **WARNUNG:** Die Durchführung von Wartungs- oder Reparaturtätigkeiten, bei denen die Abdeckung zum Schutz vor Mikrowelleneinwirkung entfernt werden muss, darf nur von einer Fachperson durchgeführt werden.
- **WARNUNG:** Flüssigkeiten und andere Lebensmittel dürfen nicht in geschlossenen Behältern erhitzt werden, da sie explodieren können.
- Das Gerät ist kein Kinderspielzeug. Halten Sie Kinder davon fern.
- Entfernen Sie nicht die Füße des Geräts; Blockieren Sie nicht die Luftaustritte des Geräts.
- Nur Utensilien benutzen, die auch für den Gebrauch im Mikrowellengerät geeignet sind.
- Beim Wärmen von Speisen, die mit Plastikfolie umwickelt sind oder sich in Papierbehältern befinden, sollten Sie unbedingt den Vorgang aufmerksam verfolgen, damit keine Brandgefahr besteht.
- Wenn Sie Rauch feststellen, schalten Sie das Gerät aus oder ziehen Sie den Netzstecker und halten Sie die Tür geschlossen, um Flammen zu ersticken.
- Das Erhitzen von Getränken im Mikrowellengerät kann zu einem verzögerten Sieden führen. Daher ist beim Umgang mit dem Behälter Vorsicht geboten;
- Der Inhalt von Fläschchen und Gläschen mit Babynahrung muss vor dem Verzehr umgerührt oder geschüttelt werden, und die Temperatur muss überprüft werden, um Verbrennungen zu vermeiden.

- Eier mit Schale, ganze hartgekochte Eier sollten nicht in der Mikrowellengerät erhitzt werden, da sie explodieren können, auch noch nach dem Ende des Erhitzens in der Mikrowellengerät.
- Verwenden Sie zum Reinigen der Oberflächen von Tür, Türdichtung oder des Garraums nur milde, nicht scheuernde Seifen oder Reinigungsmittel, die mit einem Schwamm oder einem weichen Tuch aufgetragen werden.
- Das Mikrowellengerät sollte regelmäßig gereinigt und Speisereste sollten entfernt werden.
- Wenn das Mikrowellengerät nicht sauber gehalten wird, kann dies zu einer Verschlechterung der Oberfläche führen, was die Lebensdauer des Geräts beeinträchtigen und möglicherweise zu einer Gefahrensituation führen kann.
- Wenn das Netzkabel beschädigt ist, muss es durch den Hersteller, seinen Vertreter oder eine ähnlich qualifizierte Person ersetzt werden, um Gefahren zu vermeiden.
- Lassen Sie das Kabel nicht über die Kante des Tisches oder der Arbeitsplatte herabhängen.
- Schließen Sie dieses Gerät niemals an eine externe Zeitschaltuhr oder ein Fernsteuerungssystem an, um gefährliche Situationen zu vermeiden.
- Ersetzen Sie niemals die Glühbirne im Inneren des Geräts. Diese muss immer durch den Hisense-Service ersetzt werden.
- Reinigen Sie das Gerät nicht mit Dampfreinigern, Hochdruckreinigern, scharfen Gegenständen, Scheuermitteln, Scheuerschwämmen und Fleckentfernern.

Nachfolgend finden Sie, wie bei allen Geräten, bestimmte Regeln und Sicherheitsvorkehrungen, die Sie beachten sollten, um ein optimales Ergebnis dieses Geräts zu gewährleisten:

1. Für den Betrieb des Geräts müssen die Glasschale, die Rollenarme, die Kupplung und die Rollenbahn immer an ihrem Platz sein.
2. Verwenden Sie das Gerät für keine anderen Zwecke als die Zubereitung von Speisen, wie z.B. zum Trocknen von Kleidung, Papier oder anderen Non-Food-Artikeln oder zum Sterilisieren.
3. Betreiben Sie das Gerät nicht im leeren Zustand. Dies könnte das Gerät beschädigen.
4. Verwenden Sie den Garraum nicht für die Aufbewahrung von Papieren, Kochbüchern, usw.
5. Garen Sie keine Lebensmittel, die von einer Membran umgeben sind, wie z.B. Eigelb, Kartoffeln, Hühnerleber, usw., ohne vorher die Membran an mehreren Stellen mit einer Gabel zu durchstechen.
6. Stecken Sie keine Gegenstände in die Öffnungen des äußeren Gehäuses.
7. Entfernen Sie zu keinem Zeitpunkt Teile des Geräts, wie z. B. die Füße, Kupplungen, Schrauben, usw.
8. Garen Sie die Speisen nicht direkt auf dem Glastablett. Legen Sie die Speisen in/auf ein geeignetes Kochgeschirr, bevor Sie sie in das Gerät schieben. **WICHTIG - GESCHIRR, DAS NICHT IN DER MIKROWELLE VERWENDET WERDEN DARF:**
 - Verwenden Sie keine Metallpfannen oder Geschirr mit Metallgriffen.
 - Verwenden Sie keine Gegenstände mit Metallbeschlägen.
 - Verwenden Sie keine papierummantelten Drahtbinder für Plastikbeutel.
 - Verwenden Sie kein Melamingeschirr, da es ein Material enthält, das Mikrowellenenergie absorbiert. Dies kann dazu führen, dass das Geschirr Risse bekommt oder verkohlt und der Garprozess verlangsamt wird.
 - Verwenden Sie kein Centura-Geschirr. Die Glasur ist nicht für die Mikrowelle geeignet. Corelle Livingware Tassen mit geschlossenem Henkel sollten nicht verwendet werden.
 - Kochen Sie nicht in Behältern mit einer verengten Öffnung, wie z. B. einer Limonadenflasche oder einer verschlossenen Ölflasche, da solche Behälter beim Erhitzen in einem Mikrowellengerät explodieren können.
 - Verwenden Sie keine herkömmlichen Fleisch- oder Zuckerthermometer.
 - Es gibt Thermometer speziell für das Kochen in Mikrowellengeräten. Diese können benutzt werden.
9. Mikrowellenutensilien sollten nur gemäß den Anweisungen des Herstellers verwendet werden.
10. Versuchen Sie nicht, Lebensmittel in diesem Gerät zu frittieren.

11. Bitte denken Sie daran, dass ein Mikrowellengerät nur die Flüssigkeit in einem Behälter erwärmt und nicht den Behälter selbst. Auch wenn sich der Deckel eines Behälters nicht heiß anfühlt, wenn er aus dem Gerät genommen wird, sollten Sie daran denken, dass die darin befindlichen Lebensmittel/Flüssigkeiten beim Abnehmen des Deckels die gleiche Menge an Dampf und/oder Blasen freisetzen wie beim herkömmlichen Kochen.
12. Prüfen Sie die Temperatur von gekochten Lebensmitteln immer selbst, vor allem, wenn Sie Lebensmittel/Flüssigkeit für Säuglinge erhitzen oder kochen. Es ist ratsam, Speisen/Flüssigkeiten nie direkt aus dem Gerät kommend zu verzehren, sondern sie einige Minuten stehen zu lassen und umzurühren, damit sich die Hitze gleichmäßig verteilt.
13. Speisen, die ein Fett-Wasser-Gemisch enthalten, z.B. Brühe, sollten nach dem Abschalten 30–60 Sekunden im Gerät stengelassen werden. Dadurch kann sich die Mischung absetzen und eine Blasenbildung kann verhindert werden, wenn ein Löffel in die Speise/Flüssigkeit gegeben oder ein Brühwürfel hinzugefügt wird.
14. Denken Sie beim Zubereiten/Kochen von Speisen/Flüssigkeiten daran, dass bestimmte Speisen, z. B. Weihnachtspudding, Marmelade und Hackfleisch, sehr schnell heiß werden. Verwenden Sie beim Erhitzen oder Kochen von Lebensmitteln mit hohem Fett- oder Zuckergehalt keine Kunststoffbehälter.
15. Das Kochgeschirr kann aufgrund der von den erhitzten Speisen übertragenen Wärme heiß werden. Dies gilt insbesondere, wenn Plastikfolie die Oberseite und die Griffe des Utensils bedeckt hat. Möglicherweise werden Topflappen benötigt, um das Utensil zu handhaben.
16. Um die Gefahr von Feuer im Garraum zu verringern:
 - a) Lassen Sie kein Essen zu lange garen. Gehen Sie vorsichtig mit dem Mikrowellengerät um, wenn Papier, Kunststoff oder andere brennbare Materialien in das Gerät gelegt werden, um das Garen zu erleichtern.
 - b) Entfernen Sie die Kabelbinder von den Beuteln, bevor Sie die Beutel in das Gerät stellen.
 - c) Wenn sich Materialien im Inneren des Geräts entzünden sollten, halten Sie die Gerätetür geschlossen, schalten Sie das Gerät am Wandschalter aus oder schalten Sie die Stromversorgung an der Sicherungs- oder Leistungsschaltertafel aus.

SCHALTAFEL



DISPLAY (ANZEIGE)

Zeigt Uhrzeit, Garzeit und Einstellung an.

HOME FRY, CRISPY GRILL, LOW TEMP CONTROL

Verwenden Sie diese Taste, um Lebensmittel mit voreingestellten Programmen zu garen.

PRO DEFROST

Verwenden Sie diese Taste, um Lebensmittel nach Zeit oder Gewicht aufzutauen.

KITCHEN ASSISTANT

Verwenden Sie diese Taste, um verschiedene Einstellungen vorzunehmen (Uhr, Timer ...).

OPTIONAL FUNCTION

Verwenden Sie diese Taste, um die Garzeit und Leistungsstufe des Mikrowellengeräts auszuwählen.

ROTARY KNOB – JOGGER (DREHKNOPF)

Verwenden Sie diese Taste, um verschiedene Optionen und Funktionen auszuwählen.

CONFIRM/START/+30 SEC

Verwenden Sie diese Taste zum Starten des Schnellstartgarens für 30 Sekunden, zum Erhöhen der Garzeit um 30 Sekunden (bei jedem Drücken) oder zum Bestätigen der Gareinstellungen.

ECO/CHILD LOCK

Verwenden Sie diese Taste, um das Display und den Piepton auszuschalten, oder halten Sie sie gedrückt, um die Bedienfeldsperre zu steuern.

STOPP/CLEAR

Verwenden Sie diese Taste, um den Garvorgang zu stoppen oder Einstellungen zu löschen.

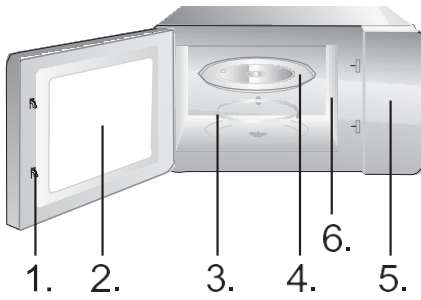

1. Sicherheitsschloss für die Tür
2. Fenster des Geräts
3. Walzenring
4. Glasschale
5. Bedieneinheit
6. Wellenleiter (bitte entfernen Sie nicht die Glimmerplatte, die den Wellenleiter bedeckt)



Grillschale (nicht mit der Mikrowellenfunktion verwendbar, muss auf den Grillrost gelegt werden)

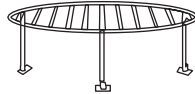

Grillrost (nicht verwendbar mit Mikrowellenfunktion, muss sein auf den Glasteller gelegt werden)

BEDIENUNGSANLEITUNG

UHR

Dieses Mikrowellengerät verwendet eine moderne elektronische Steuerung, um die Kochparameter so anzupassen, dass sie Ihren Kochanforderungen besser entsprechen.

Wenn das Mikrowellengerät an die Stromversorgung angeschlossen ist, zeigt das Gerät „0:00“ an und der Summer ertönt einmal.

1. Drücken Sie einmal auf „Kitchen Assistant“; Das Gerät zeigt „AS-1“ an.
2. Drehen Sie den Drehknopf, um die Stundenzahlen einzustellen. Die Eingabezeit sollte zwischen 0 und 23 Stunden liegen (24-Stunden-Zeitformat).
3. Drücken Sie "Kitchen Assistant"; die Minutenziffern blinken.
4. Drehen Sie den Drehknopf, um die Minutenzahlen zwischen 0 und 59 einzustellen.
5. Drücken Sie „Kitchen Assistant“, um die Uhreinstellung abzuschließen. ":" blinkt.

HINWEIS:

1. Wenn die Uhr nicht eingestellt ist, funktioniert sie nicht, wenn sie eingeschaltet ist.
2. Wenn Sie „Stopp/Clear“ während des Uhreinstellungsprozesses drücken, kehrt die Uhr automatisch zum vorherigen Status zurück.

Verwenden Sie den Countdown-Timer, um einen Alarm einzustellen.

1. Drücken Sie zweimal auf „Kitchen Assistant“. Das Gerät zeigt „AS-2“ an.
2. Drehen Sie den Drehknopf, um die richtige Uhrzeit einzugeben. (Die maximale Garzeit beträgt 95 Minuten.)
3. Drücken Sie „Confirm/+30s/Start“, um die Einstellung zu bestätigen.
4. Wenn die Garzeit erreicht ist, ertönt der Signalton 5 Mal. Wenn die Uhr eingestellt ist (24-Stunden-System), wird auf dem Bildschirm die aktuelle Uhrzeit angezeigt.

HINWEIS:

- Während der Timer läuft, können andere Funktionen nicht verwendet werden.
- Wenn das Mikrowellengerät nicht verwendet wird, können Sie mit dieser Funktion das Mikrowellengerät als Timer verwenden.
- Bitte stellen Sie sicher, dass die Uhr eingestellt ist.

1. Drücken Sie einmal „Optional Function“ und „P100“ blinkt.
2. Drücken Sie „Confirm/+30s/Start“, um die Einstellung zu bestätigen. „P100“ leuchtet konstant.
3. Drücken Sie wiederholt „Optional Function“ oder drehen Sie den Drehknopf, um die Mikrowellenleistung zwischen 100 % und 10 % auszuwählen. „P100“, „P 80“, „P 50“, „P 30“, „P 10“ werden der Reihe nach angezeigt.
4. Drücken Sie „Confirm/+30s/Start“, um die Einstellung zu bestätigen.
5. Drehen Sie den Drehknopf, um die Garzeit einzustellen. (Die eingestellte Zeit sollte zwischen 0:05 und 95:00 liegen.)
6. Drücken Sie „Confirm/+30s/Start“, um mit dem Kochen zu beginnen.
7. Drücken Sie die STOP/Clear-Taste, um den Kochvorgang zu stoppen.

HINWEIS:

Beim Einstellen einer Zeiteinstellung werden die Schritte wie folgt erhöht (oder reduziert):

- 0---1 min : 5 Sekunden
- 1---5 min : 10 Sekunden
- 5---10 min : 30 Sekunden
- 10---30 min : 1 Minute
- 30---95 min : 5 Minuten

Drücken	1 x	2 x	3 x	4 x	5 x
Mikrowellenleistung:	100 %	80 %	50 %	30 %	10 %
Display	P100	P80	P50	P30	P10

Das Grillen eignet sich besonders für dünne Fleischscheiben, Schnitzel oder Steaks, Koteletts, Spieße, Würste oder Teile von Hähnchen. Das Grillen eignet sich auch zum Rösten von Brot oder Sandwiches und zum Überbacken von Gerichten.

1. Drücken Sie zweimal „Optional Function“ und „G-1“ blinkt.
2. „Optional Function“ wiederholt drücken oder den Drehknopf drehen, um die Grillfunktion auszuwählen. Stoppen Sie das Drücken/Drehen, wenn "G-1" blinkt.
3. Drücken Sie „Confirm/+30s/Start“, um die Einstellung zu bestätigen. Die „G-1“ leuchtet auf.
4. Drehen Sie den Drehknopf, um die Garzeit einzustellen. (Die eingestellte Zeit sollte zwischen 0:05 und 95:00 liegen.)
5. Drücken Sie „Confirm/+30s/Start“, um mit dem Kochen zu beginnen.

HINWEIS:

Wir empfehlen, den mitgelieferten Grillrost zu verwenden. Legen Sie Ihre Speisen auf den Grillrost und legen Sie den Grillrost auf den Glasdreheller. Wir empfehlen, das Grillgut von Zeit zu Zeit zu wenden, um ein gleichmäßigeres Grillen zu gewährleisten.

6. Drücken Sie viermal auf „Optional Function“ und „C-1“ blinkt.
7. Drücken Sie wiederholt „Optional Function“ oder drehen Sie den Drehknopf, um den Kombinationsmodus auszuwählen. Stoppen Sie das Drücken/Drehen, wenn "C-1", "C-2", "C-3" oder "C-4" blinken. „P100“, „G-1“ und „140 C°“ werden angezeigt.
8. Drücken Sie „Confirm/+30s/Start“, um die Einstellung zu bestätigen.
9. Drehen Sie den Drehknopf, um die Garzeit einzustellen. (Die eingestellte Zeit sollte zwischen 0:05 und 95:00 liegen.)
10. Drücken Sie „Confirm/+30s/Start“, um mit dem Kochen zu beginnen.

HINWEIS:

Wir empfehlen, den mitgelieferten Grillrost zu verwenden. Legen Sie Ihr Grillgut auf den Grillrost und stellen Sie den Rost auf den Glasdreheller. Wir empfehlen, das Grillgut von Zeit zu Zeit zu wenden, um ein gleichmäßigeres Grillen zu gewährleisten.

Beim Konvektionsgaren können Sie die Speisen wie in einem traditionellen Ofen zubereiten. Mikrowellen werden nicht verwendet. Es wird empfohlen, das Gerät auf die entsprechende Temperatur vorzuheizen, bevor Sie die Speisen in das Gerät stellen.

1. Drücken Sie dreimal „Optional Function“ und „140“ blinkt.
2. Drücken Sie wiederholt auf " Optional Function " oder drehen Sie den Drehknopf, um die Konvektionsfunktion zu wählen. Stoppen Sie das Drücken/Drehen, wenn „140“ blinkt.
3. Drücken Sie „Confirm/+30s/Start“, um die Einstellung zu bestätigen.
4. Drehen Sie den Drehknopf, um die Heißlufttemperatur auszuwählen.

Hinweis: Die Temperatur kann im Bereich von 140 bis 230 Grad gewählt werden.

5. Drücken Sie "Confirm/+30s/Start", um die Temperatur zu bestätigen.
6. Drücken Sie "Confirm/+30s/Start", um das Vorheizen zu starten.
Wenn die Vorheiztemperatur erreicht ist, ertönt der Summer zweimal, um Sie daran zu erinnern, die Speisen in das Gerät zu stellen. Die Vorwärmtemperatur wird angezeigt und blinkt.
7. Stellen Sie die Speisen in das Gerät und schließen Sie die Tür.
8. Drehen Sie den Drehknopf, um die Garzeit einzustellen. Die maximale Einstellungszeit beträgt 95 Minuten.
9. Drücken Sie „Confirm/+30s/Start“, um mit dem Kochen zu beginnen.

1. Drücken Sie dreimal „Optional Function“ und „140“ blinkt.
2. Drücken Sie wiederholt auf " Optional Function " oder drehen Sie " ", um die Konvektionsfunktion auszuwählen. Stoppen Sie das Drücken/Drehen, wenn „140“ blinkt.
3. Drücken Sie zur Bestätigung auf "Confirm/+30s/Start".
4. Drehen Sie den Drehknopf, um die Heißlufttemperatur auszuwählen.

Hinweis: Die Temperatur kann von 140 bis 230 Grad eingestellt werden.

5. Drücken Sie „Confirm/+30s/Start“, um die Temperatureinstellung zu bestätigen.
6. Drehen Sie den Drehknopf, um die Garzeit einzustellen. Die maximale Einstellungszeit beträgt 95 Minuten.
7. Drücken Sie „Confirm/+30s/Start“, um mit dem Kochen zu beginnen.

Es können maximal zwei Stufen eingestellt werden. Wenn eine Stufe das Auftauen ist, sollte dies immer die erste Stufe sein. Der Summer ertönt nach jeder Stufe einmal und die nächste Stufe beginnt.

Hinweis: Auto-Menü und Vorheizen können nicht als eine von mehreren Stufen eingestellt werden.

Beispiel: Wenn Sie die Speisen 5 Minuten auftauen und anschließend 7 Minuten mit 80 % Mikrowellenleistung garen möchten, gehen Sie wie folgt vor:

1. Drücken Sie zweimal „Pro Defrost“; Auf dem Bildschirm wird „dEF2“ angezeigt.
2. Drehen Sie den Drehknopf, um die Auftauzeit auf 5 Minuten einzustellen.
3. Drücken Sie einmal auf „Optional Function“.
4. Drücken Sie „Confirm/+30s/Start“, um die Einstellung zu bestätigen.
5. Drehen Sie den Drehknopf, um 80 % Mikrowellenleistung auszuwählen, bis "P80" angezeigt wird.
6. Drücken Sie „Confirm/+30s/Start“, um die Einstellung zu bestätigen.
7. Den Drehknopf drehen, um die Garzeit auf 7 Minuten einzustellen.
8. Drücken Sie „Confirm/+30s/Start“, um mit dem Kochen zu beginnen.

SCHNELLES KOCHEN

1. Drücken Sie im Wartezustand die Taste "Confirm/+30s/Start", um 30 Sekunden lang bei 100 % Leistung zu garen. Jeder Druck auf dieselbe Taste erhöht die Garzeit um 30 Sekunden. Die maximale Einstellungszeit beträgt 95 Minuten.
2. Drücken Sie im Mikrowellen-, Grill-, Konvektions- und Kombinationskochmodus die Taste "Confirm/+30s/Start", um 30 Sekunden lang auf 100 % Leistungsstufe zu kochen. Jeder Druck auf dieselbe Taste verlängert die Garzeit um 30 Sekunden.

Hinweis: Diese Funktion funktioniert nicht beim Auftauen nach Gewicht, beim mehrstufigen Garen oder beim automatischen Menügaren.

1. Im Wartezustand den Drehknopf nach rechts drehen, um die gewünschte Funktion auszuwählen, und „A1“, „A2“, „A3“ ... „A10“ wird angezeigt.
2. Drücken Sie "Confirm/+30s/Start", um die ausgewählte Funktion zu bestätigen.
3. Drehen Sie den Drehknopf, um das Gewicht des Lebensmittels einzustellen, die Anzeige „g“ leuchtet auf.
4. Drücken Sie „Confirm/+30s/Start“, um mit dem Kochen zu beginnen.

Hinweis 1. Das Kuchenmenü wird im Konvektionsgaren mit 160-Aufwärmfunktion betrieben, und Sie sollten nach dem automatischen Menübetrieb zuerst vorheizen. Wenn das Gerät die Temperatur erreicht hat, hört es auf zu heizen. Ein akustisches Signal erinnert Sie daran, die Tür zu öffnen und die Speisen in das Gerät zu stellen. Drücken Sie dann „Confirm/+30s/Start“, um mit dem Garen zu beginnen.

2. Wenn Sie Brathähnchen ausgewählt haben und 2/3 der Zeit verstrichen sind, läutet das Gerät zweimal, um Sie daran zu erinnern, das Essen zu wenden. Sie können es einfach darin lassen, um fortzufahren. Um jedoch ein besseres Ergebnis zu erzielen, drehen Sie das Gargut um, schließen Sie die Tür und drücken Sie dann auf "Confirm/+30s/Start", um den Garvorgang fortzusetzen.

Menü	Gewicht	Display	Leistung
A1 AUTOM. AUFHEIZEN	150 g	150	100 %
	250 g	250	
	350 g	350	
	450 g	450	
	600 g	600	
A2 KARTOFFEL	1 (ca. 230 g)	1	100 %
	2 (ca. 460 g)	2	
	3 (ca. 690 g)	3	
A3 FLEISCH	150 g	150	100 %
	300 g	300	
	450 g	450	
	600 g	600	
A4 GEMÜSE	150 g	150	100 %
	350 g	350	
	500 g	500	
A5 FISCH	150 g	150	80 %
	250 g	250	
	350 g	350	
	450 g	450	
	650 g	650	
A6 JDELN	50 g (mit 450 g kaltem Wasser)	50	80 %
	100 g (mit 800 g kaltem Wasser)	100	
	150 g (mit 1200 g kaltem Wasser)	150	
A7 SUPPE	120 °C	200	100 %
	400 g	400	
	600 g	600	
A8 KUCHEN	475 g	475	Vorheizen auf 140 °C
A9 PIZZA	120 °C	200	C-4
	300 g	300	
	400 g	400	
A10 HUHN	500 g	500	C-4
	750 g	750	
	1000 g	1000	
	1200 g	1200	

Das Gerät ermöglicht das Auftauen von Fleisch, Geflügel und Meeresfrüchten. Auftauzeit und Betriebsleistung werden automatisch entsprechend dem voreingestellten Gewicht angepasst. Das Gewicht der aufzutauenden Lebensmittel kann zwischen 100 g und 1000 g liegen.

1. Drücken Sie einmal die Taste „PRO DEFROST“. Das Gerät zeigt „dEF1“ an.
2. Drehen Sie den Drehknopf, um das Gewicht der Lebensmittel auszuwählen. Gleichzeitig leuchtet "g" auf. Das Gewicht sollte zwischen 100 und 1000 g liegen.
3. Drücken Sie die Taste „START/+30SEC“, um mit dem Auftauen zu beginnen.

HINWEIS:

Große Gegenstände können in der Mitte gefroren sein. Um ein gleichmäßiges Auftauen zu gewährleisten, wenden Sie sie von Zeit zu Zeit und zerkleinern Sie sie während des Auftauens in kleinere Stücke. Austretende Flüssigkeiten während des Auftauens abgießen, da der Saft von Speisen heiß werden und die Speisen garen kann.

Das Gerät ermöglicht auch ein schnelles Auftauen.

1. Drücken Sie zweimal die Taste „PRO DEFROST“; Das Gerät zeigt „dEF2“ an.
2. Drehen Sie den Drehknopf, um die Garzeit einzustellen. Die maximale Einstellungszeit beträgt 95 Minuten.
3. Drücken Sie die Taste „START/+30SEC“, um mit dem Auftauen zu beginnen.

HINWEIS:

Große Gegenstände können in der Mitte gefroren sein. Um ein gleichmäßiges Auftauen zu gewährleisten, wenden Sie sie von Zeit zu Zeit und zerkleinern Sie sie während des Auftauens in kleinere Stücke. Austretende Flüssigkeiten während des Auftauens abgießen, da der Saft von Speisen heiß werden und die Speisen garen kann.

1. Drücken Sie die Taste „Home Fry“.
2. Drehen Sie den Drehknopf, bis „H1“, „H2“, „H3“, „H4“, „H5“, „H6“, „H7“, „H8“ oder „H9“ angezeigt wird.
3. Drücken Sie "Confirm/+30s/Start", um das Vorheizen zu starten.
4. Wenn die Vorheiztemperatur erreicht ist, ertönt ein Signalton, um Sie daran zu erinnern, die Speisen in das Gerät zu schieben. Stellen Sie die Speisen in das Gerät und schließen Sie die Tür.
5. Drücken Sie „Confirm/+30s/Start“, um mit dem Kochen zu beginnen.

Hinweis: Wenn Sie die Home Fry-Funktion wählen, geben Sie die Speisen bitte nicht zu Beginn in das Gerät. Das Gerät muss zuerst vorgeheizt werden. Nach einigen Minuten ertönt der Summer zweimal, um Sie daran zu erinnern, die Speisen in das Gerät zu stellen. Nachdem Sie die Speisen in das Gerät geschoben haben, drücken Sie bitte erneut Confirm/+30s/Start. Der Timer beginnt den Countdown und das Essen wird perfekt gegart.

Nr.	Menü	Gewicht (g)
H1	Tiefgekühlte Pommes frites	300
H2	Tiefgekühlte Kartoffelkroketten	350
H3	Tiefgefrorener Tintenfisch	250
H4	Tiefgekühlte Zwiebelringe	225
H5	Tiefgefrorene Chicken Nuggets	350
H6	Schnitzel	270
H7	Garnelen	250
H8	Gemüse	200
H9	Frühlingsrolle	250

1. Drücken Sie die Taste „Crispy Grill“.
2. Drücken Sie wiederholt „Crispy Grill“ oder drehen Sie den Drehknopf, um den Grillmodus auszuwählen. Stoppen Sie das Drücken/Drehen, wenn „C1“, „C2“, „C3“ oder „C4“ angezeigt wird.
3. Drücken Sie „Confirm/+30s/Start“, um die Einstellung zu bestätigen.
4. Drehen Sie den Drehknopf, um das Gargewicht auszuwählen.
5. Drücken Sie „Confirm/+30s/Start“, um mit dem Kochen zu beginnen.

Hinweis: Alle Speisen sollten auf die Grillschale gelegt werden, und die Grillschale muss auf den Grillrost gestellt werden.

Crispy Grill	Gewicht (g)	Leistung	Anfangstemp.
C1 Cordon Bleu (frische Mini-Pizza)	300	C-4	Raumtemp.
	600		
	900		

LOW TEMP. KONTROLLE

C2 (Lasagne)	200	C-4	Kühltemp.
	300		
	400		
	500		
C3 (Brot)	100	C-4	Gefriertemp.
C4 (Kuchen/Torte)	300	C-4	Gekühlt Temp.

1. Drücken Sie die Taste "Low Temp Control".
2. Drücken Sie wiederholt die „Low Temp Control“ oder drehen Sie den Drehknopf, um einen Garmodus auszuwählen. „L1“, „L2“, „L3“, „L4“ oder „L5“ blinken.
3. Drücken Sie „Confirm/+30s/Start“, um die Einstellung zu bestätigen.
4. Drehen Sie den Drehknopf, um die Gartemperatur zu wählen.
5. Drücken Sie „Confirm/+30s/Start“, um die Einstellung zu bestätigen.
6. Drehen Sie den Drehknopf, um die Garzeit einzustellen.
7. Drücken Sie „Confirm/+30s/Start“, um mit dem Kochen zu beginnen.

Display	40 °C	50 °C	60 °C	70 °C	80 °C	90 °C	100 °C	110 °C	Kochzeit (max.)
L1 (Langsam kochen)						√		√	12 h
L2 (Warmhalten)			√	√	√				95 min
L3 (Lebensmittel trocken)	√	√	√	√	√	√			12 h
L4 (Joghurt)	√								12 h
L5 (Warmhaltebox)	√	√	√	√	√	√	√		95 min

DEODORIERUNG

1. Drücken Sie im Wartezustand dreimal auf "Kitchen Assistant". Auf dem Bildschirm wird „AS-3“ angezeigt.
2. Drücken Sie "Confirm/+30s/Start", um die Desodorierung zu starten.

SPEEDY MICROWAVE KOCHEN

1. Im Wartezustand den Drehknopf nach links drehen, um die Garzeit direkt einzustellen; Drücken Sie dann die Taste „Confirm/+30s/Start“, um mit 100 % Mikrowellenleistung zu garen.

HINWEIS: Dieses Programm kann als erste Stufe eines mehrstufigen Garprogramms eingestellt werden.

ABFRAGEFUNKTION

Drücken Sie im Wartezustand „ECO/Child Lock“ für 3 Sekunden. Es ertönt ein langer Piepton, der anzeigt, dass die Kindersicherung aktiviert wurde, und die Sperranzeige leuchtet auf. Auf dem Bildschirm wird die aktuelle Uhrzeit oder 0:00 angezeigt.

Sperre deaktivieren: im gesperrten Zustand „ECO/Child Lock“ 3 Sekunden lang drücken; Es ertönt ein langer Piepton, der anzeigt, dass die Sperre aufgehoben ist, und die Sperranzeige verschwindet.

1. Drücken Sie während des Kochens auf „Kitchen Assistant“, um die aktuelle Uhrzeit anzuzeigen.
2. Drücken Sie während des Garvorgangs „Optional Function“; Die aktuelle Leistungsstufe wird 2–3 Sekunden lang angezeigt.

MUTE-FUNKTION

Drücken Sie im Wartezustand viermal die Taste "Kitchen Assistant"; auf dem Bildschirm erscheint "AS-4". Drücken Sie dann „Confirm/+30s/Start“ und das Gerät wechselt in den Mute-Modus. Der Summer ertönt bei keinem Vorgang.

Drücken Sie im Wartezustand viermal die Taste "Kitchen Assistant"; auf dem Bildschirm erscheint "AS-4". Drücken Sie dann "Confirm/+30s/Start" und das Gerät verlässt den Mute-Modus.

ECO-FUNKTION

ECO-Modus aufrufen: im Wartezustand „ECO/Child Lock“ kurz drücken; der Bildschirm schaltet sich aus.
ECO-Modus verlassen: beliebige Taste drücken.

STEAM CLEAN FUNCTION

1. Drücken Sie im Wartezustand fünfmal die Taste "Kitchen Assistant"; auf dem Bildschirm erscheint "AS-5".
2. Drücken Sie "Confirm/+30s/Start", um die Dampfreinigung zu starten (100% Mikrowellenleistung für 5 Minuten).

PFLEGE IHRES MIKROWELLENGERÄTS

1. Schalten Sie das Gerät aus und ziehen Sie den Netzstecker aus der Steckdose, bevor Sie es reinigen.
2. Halten Sie das Innere des Geräts sauber. Wenn Essensspritzer oder verschüttete Flüssigkeiten an den Gerätewänden haften, wischen Sie sie mit einem feuchten Tuch ab. Die Verwendung von scharfen Reinigungsmitteln oder Scheuermitteln wird nicht empfohlen.
Die Außenfläche des Geräts sollte mit einem feuchten Tuch gereinigt werden. Um Schäden an den Funktionsteilen im Gerät zu vermeiden, darf kein Wasser in die Lüftungsöffnungen eindringen.
3. Lassen Sie das Bedienfeld nicht nass werden. Mit einem weichen, feuchten Tuch reinigen. Verwenden Sie keine Reinigungsmittel, Scheuermittel oder Sprühreiniger auf dem Bedienfeld.
4. Wenn sich Dampf innerhalb oder außerhalb der Gerätetür ansammelt, wischen Sie sie mit einem weichen Tuch ab. Dies kann auftreten, wenn der Mikrowellengerät unter Bedingungen mit hoher Luftfeuchtigkeit betrieben wird, und weist in keiner Weise auf eine Fehlfunktion des Geräts hin.
5. Gelegentlich ist es erforderlich, das Glastablett zum Reinigen zu entfernen. Waschen Sie das es in warmem Seifenwasser oder in der Spülmaschine.
6. Der Walzenring und der Garraumboden sollten regelmäßig gereinigt werden, um übermäßige Geräusche zu vermeiden. Wischen Sie einfach die Unterseite des Geräts mit einem milden Reinigungsmittel, Wasser oder Fensterreiniger ab und trocknen Sie sie ab. Der Walzenring kann in mildem Seifenwasser oder in der Spülmaschine gewaschen werden. Kochdämpfe sammeln sich bei wiederholtem Gebrauch an, beeinträchtigen jedoch in keiner Weise die Bodenfläche oder die Rollenringräder. Wenn Sie den Walzenring zum Reinigen vom Garraumboden entfernen, stellen Sie sicher, dass Sie ihn wieder in der richtigen Position anbringen.
7. Entfernen Sie Gerüche aus Ihrem Gerät, indem Sie eine Tasse Wasser mit dem Saft und der Schale einer Zitrone in einer tiefen mikrowellengeeigneten Schüssel mischen. Setzen Sie diese für 5 Minuten in das Mikrowellengerät, dann gründlich abwischen und mit einem weichen Tuch nachtrocknen.

UMWELT

Geben Sie das Gerät am Ende seiner Lebensdauer nicht in den normalen Hausmüll. Geben Sie es stattdessen bei einer offiziellen Sammelstelle zum Recycling ab. Auf diese Weise tragen Sie zum Umweltschutz bei.

MONTAGE DES MIKROWELLENGERÄTS

INSTALLATION

1. Stellen Sie sicher, dass alle Verpackungsmaterialien von der Türinnenseite entfernt wurden.
2. Untersuchen Sie das Gerät nach dem Auspacken auf sichtbare Schäden wie:
 - falsch ausgerichtete Tür,
 - beschädigte Tür,
 - Dellen oder Löcher in Tür, Fenster und Bildschirm,
 - Dellen im Hohlraum.Wenn einer der oben genannten Punkte zu sehen ist, verwenden Sie das Gerät NICHT.
3. Dieser Mikrowellengerät wiegt 19,4 kg und muss auf einer waagerechten Fläche stehen, die stabil genug ist, um dieses Gewicht zu tragen.
4. Das Gerät muss von hohen Temperaturen und Dampf ferngehalten werden.
5. Stellen Sie KEINE Gegenstände auf das Gerät.
6. Halten Sie das Gerät mindestens 20 cm von beiden Seitenwänden.
7. Die Antriebswelle des Drehtellers darf NICHT entfernt werden.
8. Wie bei jedem Gerät ist eine genaue Überwachung erforderlich, wenn es von Kindern verwendet wird.
9. Stellen Sie sicher, dass die Steckdose leicht zugänglich ist, damit der Stecker im Notfall schnell gezogen werden kann. Andernfalls sollte es möglich gemacht werden, das Gerät mit einem Schalter vom Stromkreis zu trennen. Dabei sind die bestehenden Bestimmungen der elektrischen Sicherheitsnormen zu beachten. Das Produkt muss vorschriftsmäßig an eine geerdete Steckdose mit Einphasen-Wechselstrom (230 V/50 Hz) angeschlossen werden.
WARNUNG! DIESES GERÄT MUSS GEERDET SEIN!
10. Dieses Gerät benötigt eine 1,5 kVA Eingangsleistung. Es wird empfohlen, sich bei der Installation des Geräts an einen Servicetechniker zu wenden.

SPEZIFIKATIONE

Leistungsaufnahme	230 V ~50 Hz, 2400 W
Ausgangsleistung	1000 W
Grillheizung	2400 W
Konvektionsheizung	2400 W
Betriebsfrequenz	2450 MHz
Außenmaße	520 × 327 × 520 mm
Gerätekapazität	30 Liter
Gewicht unverpackt	ca. 19,4 kg
Geräuschpegel	Lc < 58 dB (A)



Dieses Gerät ist gemäß der europäischen Richtlinie 2012/19/EU über Elektro- und Elektronik-Altgeräte gekennzeichnet.

Dieser Leiffaden bildet den Rahmen für eine europaweite Gültigkeit der Rücknahme und des Recyclings von Elektro- und Elektronikaltgeräten.

EINBAUMASSE

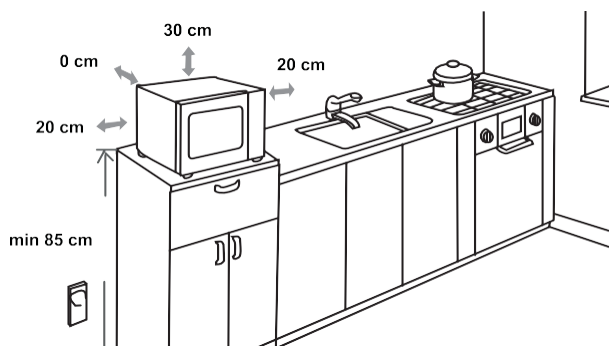

FUNKSTÖRUNG

Das Mikrowellengerät kann Störungen bei Ihrem Radio, Fernseher oder ähnlichen Geräten verursachen. Wenn Störungen auftreten, können sie durch die folgenden Vorhaben beseitigt oder reduziert werden.

- Reinigen Sie die Tür und die Dichtungsfläche des Geräts.
- Stellen Sie das Radio, den Fernseher, usw. so weit wie möglich von Ihrem Mikrowellengerät entfernt auf.
- Verwenden Sie eine ordnungsgemäß installierte Antenne für Ihr Radio, Ihren Fernseher, usw., um einen ungestörten Signalempfang zu erhalten.

WIR BEHALTEN UNS DAS RECHT VOR, ÄNDERUNGEN VORZUNEHMEN, DIE DIE FUNKTIONALITÄT DES GERÄTS NICHT BEEINTRÄCHTIGEN.

BEVOR SIE DEN SERVICE RUFEN

1. Wenn das Gerät nicht funktioniert, die Informationen auf dem Display nicht erscheinen oder auf dem Display verschwinden:
 - a) Vergewissern Sie sich, dass der Stecker des Geräts fest eingesteckt ist. Ist dies nicht der Fall, ziehen Sie den Stecker aus der Steckdose, warten Sie 10 Sekunden und stecken Sie ihn wieder fest ein.
 - b) Überprüfen Sie die Räumlichkeiten auf eine durchgebrannte Sicherung oder einen ausgelösten Hauptstromkreisunterbrecher. Wenn diese ordnungsgemäß zu funktionieren scheinen, testen Sie die Steckdose mit einem anderen Gerät.
2. Wenn das Mikrowellengerät nicht funktioniert:
 - a) Prüfen Sie, ob der Timer eingestellt ist.
 - b) Vergewissern Sie sich, dass die Tür sicher geschlossen ist, um die Sicherheitsverriegelungen zu aktivieren. Andernfalls kann die Mikrowellenenergie nicht in das Gerät gelangen.
Wenn keiner der oben genannten Vornahmen das Problem behebt, wenden Sie sich an die nächste autorisierte Servicestelle.

Das Gerät ist für den Hausgebrauch zum Erhitzen von Speisen und Getränken unter Verwendung elektromagnetischer Energie bestimmt. Nur für den Innenbereich geeignet.

GARANTIE UND KUNDENDIENST →

Wenn Sie Informationen benötigen oder ein Problem haben, wenden Sie sich bitte an das Hisense-Kundendienstzentrum in Ihrem Land (die Telefonnummer finden Sie in der weltweiten Garantieleiste). Wenn es in Ihrem Land kein Customer Care Centre gibt, wenden Sie sich an Ihren Hisense-Händler vor Ort oder an die Kundendienstabteilung von Hisense-Haushaltsgeräten.

Nur für den persönlichen Gebrauch!

Hisense

life reimagined

WÜNSCHT IHNEN VIEL VERGNÜGEN BEI DER VERWENDUNG IHRES GERÄTS

ESTIMADO CLIENTE

Nuestro sincero agradecimiento por su compra. Creemos que pronto encontrará motivos suficientes para confiar por completo en nuestros productos. Para facilitar el uso de este aparato, adjuntamos este manual de instrucciones exhaustivo.

Estas instrucciones le ayudarán a familiarizarse con su nuevo electrodoméstico. Léalas detenidamente antes de utilizar el aparato por primera vez.

En cualquier caso, asegúrese de haber recibido el aparato sin ningún tipo de avería. Si identifica algún daño producido durante el transporte, póngase en contacto con su agente comercial o con el almacén regional desde donde le fue entregado el producto. Encontrará el número de teléfono en el recibo o el informe de entrega.

Le deseamos que disfrute de su nuevo electrodoméstico.



Este aparato ha sido diseñado para un uso doméstico, su función es calentar alimentos y bebidas utilizando energía electromagnética. Solo para uso en interiores.

INSTRUCCIONES DE USO

Estas instrucciones están destinadas al usuario. En ellas se describe el aparato y cómo utilizarlo. Además, pueden ser aplicables a diferentes tipos de aparatos, por lo tanto, es posible que encuentre algunas descripciones de funciones que no corresponden a su modelo.

Nos reservamos el derecho a realizar modificaciones y a cometer errores en las instrucciones de uso.



Nunca toque las superficies de los electrodomésticos de calefacción o cocina. Alcanzan altas temperaturas durante el funcionamiento. Mantenga a los niños a una distancia segura de los mismos. ¡Existe riesgo de quemaduras!



¡Energía de microondas y alto voltaje!
No retire la tapa.

¡ATENCIÓN! El aparato y sus componentes accesibles pueden calentarse durante el uso. Evite tocar los elementos que irradian calor. Se debe mantener a los niños menores de 8 años alejados del aparato, a menos que estén bajo una supervisión continua. Se debe supervisar a los niños para asegurarse de que no jueguen con el electrodoméstico.

Este electrodoméstico puede ser utilizado por niños a partir de 8 años y por personas con capacidades físicas, sensoriales o mentales reducidas o sin experiencia ni conocimientos, siempre que alguien les supervise o les haya enseñado a utilizar el aparato de una forma segura, y siempre que comprendan los riesgos asociados con su uso. Los niños no deben jugar con el aparato. Los niños no deben realizar tareas de limpieza y mantenimiento, a menos que sean mayores de 8 años y estén bajo supervisión.

Mantenga el aparato y el cable fuera del alcance de los niños menores de 8 años.

- **ADVERTENCIA:** cuando el aparato funciona en el modo combinado, los niños solo deben usar el horno bajo la supervisión de un adulto debido a que se generan altas temperaturas (solo para el modelo con función de grill).

- **ADVERTENCIA:** si la puerta o las juntas de la puerta estuvieran dañadas, no use el horno hasta que no sea reparado por una persona competente.
- **ADVERTENCIA:** las operaciones de servicio o reparación que implican la extracción de la cubierta que protege de la exposición a la energía de microondas son peligrosas para cualquier persona que no esté capacitada para llevarlas a cabo.
- **ADVERTENCIA:** no debe calentar líquidos u otros alimentos dentro de recipientes cerrados, ya que pueden explotar.
- Se debe supervisar a los niños para asegurarse de que no jueguen con el electrodoméstico.
- No quite las patas del horno. No bloquee los orificios de ventilación del horno.
- Use únicamente utensilios adecuados para hornos microondas.
- Vigile el horno cuando caliente alimentos en recipientes de plástico o papel, podrían entrar en ignición.
- Si observa humo, apague o desconecte el electrodoméstico y mantenga la puerta cerrada para sofocar las llamas.
- Calentar bebidas con microondas puede provocar una ebullición eruptiva retardada. Por lo tanto, debe tener cuidado al manipular el recipiente.
- Se debe remover o agitar el contenido de biberones y recipientes de comida para bebés, y comprobar su temperatura antes del consumo con el fin de evitar quemaduras.

- No caliente huevos con cáscara ni huevos duros en este aparato ya que podrían explotar incluso una vez finalizado el calentamiento en el microondas.
- Cuando limpie las superficies de la puerta, las juntas y el interior del horno, utilice únicamente jabones o detergentes suaves y no abrasivos, aplicados con una esponja o un paño suave.
- Debe limpiar el horno y eliminar los restos de comida del mismo con regularidad.
- La falta de limpieza puede provocar el deterioro de la superficie, lo que podría tener un efecto negativo sobre la vida útil del aparato y provocar situaciones peligrosas.
- Si el cable de alimentación está dañado, debe ser reemplazado por el fabricante, su agente de servicio o una persona cualificada de forma equivalente, con el fin de evitar cualquier peligro.
- No deje que el cable cuelgue del borde de la mesa o encimera.
- Para evitar situaciones peligrosas, nunca conecte este aparato a un interruptor de temporizador externo o a un sistema de control remoto.
- Nunca reemplace la bombilla que se encuentra dentro del horno. Su reemplazo debe ser llevado a cabo siempre por el servicio de Hisense.
- No limpie el aparato con limpiadores a vapor, limpiadores de alta presión, objetos afilados o productos de limpieza, esponjas o quitamanchas abrasivos.

Al igual que con todos los electrodomésticos, a continuación se enumeran ciertas reglas que deben seguirse y cuidados que se deben tener para garantizar el máximo rendimiento de este horno:

1. La bandeja de vidrio, los brazos giratorios, el acople y el riel de los rodillos siempre deben estar en su lugar al utilizar el horno.
2. No utilice el horno para ningún otro propósito que no sea la preparación de alimentos, tales como secar ropa, papel u otros artículos no comestibles, o para procesos de esterilización.
3. No encienda el horno cuando esté vacío. Esto podría causar averías.
4. No utilice el interior del horno para almacenar ningún tipo de objeto, como papeles, libros de cocina, etc.
5. No cocine alimentos que estén rodeados por una membrana (como yemas de huevo, patatas, hígado de pollo, etc.) sin antes perforar la membrana en varios lugares con un tenedor.
6. No introduzca objetos en las aberturas de la carcasa exterior.
7. Nunca retire piezas del horno, como las patas, los acoples, los tornillos, etc.
8. No cocine alimentos directamente sobre la bandeja de vidrio. Coloque los alimentos dentro o sobre un utensilio de cocina adecuado antes de ponerlos en el horno.
¡IMPORTANTE! UTENSILIOS DE COCINA QUE NO DEBE USAR EN SU HORNO MICROONDAS:
 - No utilice recipientes de metal ni fuentes con asas de metal.
 - No utilice ningún objeto con adornos metálicos.
 - No use precintos de alambre recubiertos en papel para cerrar bolsas de plástico.
 - No utilice platos de melamina, ya que contienen un material que absorbe la energía de microondas. Esto podría provocar que los platos se agrieten o carbonicen, y reducirá la velocidad de cocción.
 - No use vajilla Centura. El esmaltado no es adecuado para el uso en microondas. No se deben utilizar las tazas con asa cerrada de Corelle Livingware.
 - No cocine en recipientes con una abertura pequeña, como botellas de refresco o botellas de aceite selladas, ya que podrían explotar al calentarse en un horno microondas.
 - No utilice termómetros convencionales para carnes o dulces.
 - Existen termómetros específicos para cocinar con microondas que sí se pueden utilizar.
9. Los utensilios para microondas deben usarse respetando

- las instrucciones del fabricante.
10. No intente freír alimentos en este horno.
 11. Recuerde que los hornos microondas solo calientan los líquidos que se encuentran dentro de un recipiente en lugar del recipiente en sí. Por lo tanto, aunque la tapa de un recipiente no esté caliente al tacto cuando se retira del horno, recuerde que los alimentos o líquidos del interior emitirán vapor y/o salpicarán cuando se retire la tapa al igual que lo harían en una cocción convencional.
 12. Siempre debe comprobar usted mismo la temperatura de los alimentos cocinados, especialmente si está calentando o cocinando alimentos o líquidos para bebés. Es aconsejable no consumir nunca alimentos o líquidos recién sacados del horno, es mejor dejarlos reposar durante unos minutos y removerlos para que el calor se distribuya de manera uniforme.
 13. Los alimentos que contienen una combinación de grasas y agua, como los caldos, deben permanecer dentro del horno entre 30 y 60 segundos después de que se haya apagado. Esto permitirá que la mezcla se asiente y evitará que burbujee al sumergir una cuchara o añadir un cubo de caldo en el alimento o el líquido.
 14. Al preparar o cocinar alimentos o líquidos, recuerde que algunos de ellos, como los postres, las mermeladas y la carne picada, se calientan muy rápidamente. No utilice recipientes de plástico cuando caliente o cocine alimentos con alto contenido de grasa o azúcar.
 15. Los utensilios podrían calentarse por la transferencia de temperatura desde los alimentos. Esto será más probable cuando la parte superior y las asas del utensilio se hayan cubierto con una envoltura de plástico. Puede que se necesiten agarradores para manipular el utensilio.
 16. Para reducir el riesgo de incendio en el interior del horno:
 - a) No cocine excesivamente los alimentos. Vigile cuidadosamente el horno microondas cuando coloque papel, plástico u otros materiales combustibles dentro del mismo para facilitar la cocción.
 - b) Retire los precintos de las bolsas antes de colocarlas en el horno.
 - c) Si los materiales que se encuentran dentro del horno comienzan a arder, mantenga la puerta del horno cerrada y apague el aparato usando el interruptor de pared o cortando la luz desde el disyuntor o el panel de fusibles.

PANEL DE CONTROL



PANTALLA

Muestra el reloj, el tiempo de cocción y el ajuste.

HOME FRY (FRITURA), CRISPY GRILL (PARRILLA), LOW TEMP CONTROL (BAJA TEMPERATURA)

Utilice esta tecla para cocinar alimentos usando programas preestablecidos.

PRO DEFROST (DESCONGELAR)

Utilice esta tecla para descongelar alimentos por tiempo o por peso.

KITCHEN ASSISTANT (AYUDANTE)

Utilice esta tecla para establecer diferentes configuraciones (reloj, temporizador...).

OPTIONAL FUNCTION (OPCIONAL)

Utilice esta tecla para seleccionar el tiempo de cocción y el nivel de potencia del microondas.

MANDO GIRATORIO – SELECTOR

Úselo para seleccionar diferentes opciones y funciones.

CONFIRM/START/+30 SEC (CONFIRMAR/INICIAR/+ 30 SEG.)

Use este botón para un inicio rápido de cocción durante 30 segundos, para aumentar el tiempo de cocción en 30 segundos (cada vez que la presione) o para confirmar los ajustes de cocción.

ECO/CHILD LOCK (ECO/SEGURO PARA NIÑOS)

Use esta tecla para apagar la pantalla y el sonido, o manténgala presionada para controlar el bloqueo del panel.

STOP/CLEAR (DETENER/BORRAR)

Use esta tecla para detener la cocción o borrar los ajustes.

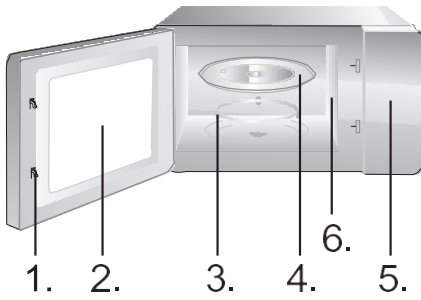

1. Sistema de bloqueo de seguridad de la puerta
2. Ventana del horno
3. Anillo giratorio
4. Bandeja de vidrio
5. Panel de control
6. Guía de ondas (no retire la placa de mica que cubre la guía de ondas)



Bandeja para grill (no utilizar con la función de microondas; debe colocarla sobre la rejilla para grill)



Rejilla para grill (no usar con la función de microondas; debe colocarla sobre la bandeja de vidrio)

INSTRUCCIONES DE FUNCIONAMIENTO

RELOJ

Este horno microondas utiliza un moderno control electrónico para ajustar los parámetros de cocción satisfaciendo mejor sus necesidades.

Quando el horno microondas está conectado a la fuente de alimentación, verá «0:00» en la pantalla y sonará un pitido.

1. Presione «Kitchen Assistant» una vez; el horno mostrará «AS-1».
2. Gire el mando selector para ajustar la hora. La hora ingresada debe estar entre las 0 y las 23 horas (formato de 24 horas).
3. Pulse «Kitchen Assistant»; las cifras de los minutos parpadearán.
4. Gire el mando selector para ajustar las cifras de los minutos entre 0 y 59.
5. Presione «Kitchen Assistant» para completar la configuración del reloj. El signo «:» parpadeará.

NOTA:

1. Si el reloj no está configurado, no funcionará cuando se encienda el aparato.
2. Si presiona «Stop/Clear» durante el proceso de configuración del reloj, este volverá automáticamente al estado anterior.

Use el temporizador de cuenta regresiva para configurar una alarma.

1. Presione «Kitchen Assistant» dos veces. El horno mostrará «AS-2».
2. Gire el mando selector para introducir la hora correcta. (El tiempo máximo de cocción es de 95 minutos).
3. Presione «Confirm/+30s/Start» para confirmar la configuración.
4. Cuando se cumpla el tiempo de cocción, escuchará 5 pitidos.

Si el reloj se ha ajustado (sistema de 24 horas), la pantalla mostrará la hora actual.

NOTA:

- Cuando el temporizador está funcionando, no se pueden usar otras funciones.
- Cuando el microondas no está en uso, esta función le permite usar el microondas como temporizador.
- Por favor, asegúrese de que el reloj esté configurado.

COCCIÓN CON MICROONDAS

1. Presione «Optional Function» una vez; «P100» parpadeará.
2. Presione «Confirm/+30s/Start» para confirmar. «P100» se encenderá sin parpadear.
3. Presione varias veces la tecla «Optional Function» o gire el mando selector para seleccionar la potencia de microondas entre 100 % y 10 %. «P100», «P 80», «P 50», «P 30», «P 10» aparecerán sucesivamente.
4. Presione «Confirm/+30s/Start» para confirmar.
5. Gire el mando selector para ajustar el tiempo de cocción. (El tiempo establecido debe estar entre 0:05 y 95:00).
6. Presione «Confirm/+30s/Start» para comenzar a cocinar.
7. Presione la tecla «STOP/Clear» para detener el proceso de cocción.

NOTA:

Cuando ajuste una configuración horaria, los incrementos (o disminuciones) serán como se indica a continuación:

- 0 --- 1 min : 5 segundos
 1 --- 5 min : 10 segundos
 5 --- 10 min : 30 segundos
 10 --- 30 min : 1 minuto
 30 --- 95 min : 5 minutos

Pulsar	1 vez	2 veces	3 veces	4 veces	5 veces
Potencia de microondas	100 %	80 %	50 %	30 %	10 %
Pantalla	P100	P80	P50	P30	P10

La función de parrilla o grill es especialmente adecuada para lonchas finas de carne, escalopes o filetes, chuletas, brochetas, salchichas o piezas de pollo. También es adecuada para tostar pan o sándwiches y gratinar platos.

1. Presione «Optional Function» dos veces: «G-1» parpadeará.
2. Presione «Optional Function» varias veces o gire el mando selector para seleccionar la función de grill. Deje de presionar o girar cuando «G-1» parpadee.
3. Presione «Confirm/+30s/Start» para confirmar. «G-1» se encenderá.
4. Gire el mando selector para ajustar el tiempo de cocción. (El tiempo establecido debe estar entre 0:05 y 95:00).
5. Presione «Confirm/+30s/Start» para comenzar a cocinar.

NOTA:

Le recomendamos utilizar la rejilla para grill suministrada. Coloque los alimentos sobre la rejilla para grill y colóquela encima de la placa giratoria de vidrio.

Le recomendamos que dé la vuelta a los alimentos de vez en cuando para garantizar una cocción más uniforme.

**FUNCIÓN COMBINADA
C-1**

1. Presione «Optional Function» cuatro veces; «C-1» parpadeará.
2. Presione «Optional Function» varias veces o gire el mando selector para seleccionar el modo combinado. Deje de presionar o girar cuando «C-1», «C-2», «C-3» o «C-4» parpadeen. Aparecerán «P100», «G-1» y «140 C°».
3. Presione «Confirm/+30s/Start» para confirmar.
4. Gire el mando selector para ajustar el tiempo de cocción. (El tiempo establecido debe estar entre 0:05 y 95:00).
5. Presione «Confirm/+30s/Start» para comenzar a cocinar.

NOTA:

Le recomendamos utilizar la rejilla para grill suministrada. Coloque los alimentos sobre la rejilla para grill y colóquela encima de la placa giratoria de vidrio. Le recomendamos que dé la vuelta a los alimentos de vez en cuando para garantizar una cocción más uniforme.

La cocción por convección le permite cocinar los alimentos como en un horno tradicional. No se utilizan microondas. Se recomienda precalentar el horno a la temperatura adecuada antes de introducir en él los alimentos.

1. Presione «Optional Function» tres veces; «140» parpadeará.
2. Presione «Optional Function» varias veces o gire el mando selector para seleccionar la función de convección. Deje de presionar o girar cuando «140» parpadee.
3. Presione «Confirm/+30s/Start» para confirmar.
4. Gire el mando selector para seleccionar la temperatura de cocción. La temperatura se puede seleccionar en el rango de 140 a 230 grados.
5. Presione «Confirm/+30s/Start» para confirmar la temperatura.
6. Presione «Confirm/+30s/Start» para iniciar el precalentamiento. Cuando se alcance la temperatura de precalentamiento, sonarán dos pitidos para recordarle que debe colocar los alimentos en el horno. La temperatura de precalentamiento parpadeará en la pantalla.
7. Introduzca los alimentos en el horno y cierre la puerta.
8. Gire el mando selector para ajustar el tiempo de cocción. (El tiempo máximo que puede configurarse es de 95 minutos).
9. Presione la tecla «Confirm/+30s/Start» para comenzar a cocinar.

1. Presione «Optional Function» tres veces; «140» parpadeará.
 2. Presione «Optional Function» varias veces o gire el mando selector para seleccionar la función de convección. Deje de presionar o girar cuando «140» parpadee.
 3. Presione «Confirm/+30s/Start» para confirmar.
 4. Gire el mando selector para seleccionar la temperatura de cocción.
- Nota:** la temperatura se puede configurar en el rango de 140 a 230 grados.
5. Presione «Confirm/+30s/Start» para confirmar la temperatura.
 6. Gire el mando selector para ajustar el tiempo de cocción. (El tiempo máximo que puede configurarse es de 95 minutos).
 7. Presione la tecla «Confirm/+30s/Start» para comenzar a cocinar.

Se puede configurar un máximo de dos etapas. Si una de las etapas es la descongelación, siempre debe estar en primer lugar. Al finalizar cada etapa, sonará un pitido y comenzará la siguiente.

Nota: el menú automático y el precalentamiento no se pueden configurar como una de las etapas.

Ejemplo: si desea descongelar los alimentos durante 5 minutos y luego cocinarlos con una potencia de microondas del 80 % durante 7 minutos, proceda de la siguiente manera:

1. Presione «Pro Defrost» dos veces; la pantalla mostrará «dEF2».
2. Gire el mando selector para establecer el tiempo de descongelación en 5 minutos.
3. Presione «Optional Function» una vez.
4. Presione «Confirm/+30s/Start» para confirmar.
5. Gire el mando selector para elegir una potencia de microondas de 80 % hasta que «P80» aparezca en la pantalla.
6. Presione «Confirm/+30s/Start» para confirmar.
7. Gire el mando selector para establecer el tiempo de cocción en 7 minutos.
8. Presione «Confirm/+30s/Start» para comenzar a cocinar.

1. En estado de espera, presione la tecla «Confirm/+30s/Start» para cocinar al 100 % del nivel de potencia durante 30 segundos. Cada pulsación de la misma tecla aumenta el tiempo de cocción en 30 segundos. El tiempo máximo de cocción es de 95 minutos.
2. Durante los modos microondas, grill, convección y combinado, presione la tecla «Confirm/+30s/Start» para cocinar al 100 % del nivel de potencia durante 30 segundos. Cada pulsación de la misma tecla aumenta el tiempo de cocción en 30 segundos.

Nota: esta característica no funciona durante la descongelación por peso, la cocción en etapas o la cocción con menú automático.

1. En estado de espera, gire el mando selector hacia la derecha para elegir la función deseada y «A1», «A2», «A3»... «A10» aparecerán en la pantalla.
2. Presione «Confirm/+30s/Start» para confirmar la función seleccionada.
3. Gire el mando selector para ajustar el peso de los alimentos; el indicador «g» se encenderá.
4. Presione «Confirm/+30s/Start» para comenzar a cocinar.

Nota: 1. El menú para pasteles se encuentra en la cocción por convección, con una función de calentamiento de 160°; primero debe precalentar siguiendo la función del menú automático. Cuando el horno alcance la temperatura, dejará de calentarse. Escuchará una señal acústica para recordarle que abra la puerta y coloque los alimentos en el horno. Presione «Confirm/+30s/Start» para comenzar a cocinar.

2. Cuando seleccione pollo asado y hayan pasado 2/3 del tiempo, el horno emitirá dos pitidos para recordarle que debe darle la vuelta a la comida. Puede dejar que continúe sin hacer nada. Sin embargo, para obtener mejores resultados, dé la vuelta a los alimentos, cierre la puerta y presione «Confirm/+30s/Start» para continuar la cocción.

Menú	Peso	Pantalla	Potencia
A1 - RECALENTAMIENTO AUTOMÁTICO	150 g	150	100 %
	250 g	250	
	350 g	350	
	450 g	450	
	600 g	600	
A2 - PATATAS	1 (alrededor de 230 g)	1	100 %
	2 (alrededor de 460 g)	2	
	3 (alrededor de 690 g)	3	
A3 - CARNE	150 g	150	100 %
	300 g	300	
	450 g	450	
	600 g	600	
A4 - VERDURAS	150 g	150	100 %
	350 g	350	
	500 g	500	
A5 - PESCADO	150 g	150	80 %
	250 g	250	
	350 g	350	
	450 g	450	
	650 g	650	
A6 - PASTA	50 g (con 450 g de agua fría)	50	80 %
	100 g (con 800 g de agua fría)	100	
	150 g (con 1200 g de agua fría)	150	
A7 - SOPA	200 g	200	100 %
	400 g	400	
	600 g	600	
A8 - TARTAS	475 g	475	Precalear a 140 °C
A9 - PIZZA	200 g	200	C-4
	300 g	300	
	400 g	400	
A10 - POLLO	500 g	500	C-4
	750 g	750	
	1000 g	1000	
	1200 g	1200	

DESCONGELACIÓN
(AUTOMÁTICA)
POR PESO

Con este horno puede descongelar carnes, aves y mariscos. El tiempo de descongelación y la potencia de funcionamiento se ajustarán automáticamente de acuerdo con el peso preestablecido. El peso del alimento a descongelar puede estar entre 100 g y 1000 g.

g.

1. Pulse la tecla «PRO DEFROST» una vez. El horno mostrará «dEF1».
2. Gire el mando selector para seleccionar el peso de los alimentos. En ese momento, se encenderá «g». El peso debe estar entre 100 y 1000 g.
3. Presione la tecla «START/+30SEC» para iniciar la descongelación.

NOTA:

Los trozos grandes pueden estar congelados en el centro. Para lograr una descongelación uniforme, déles la vuelta de vez en cuando y pártalos en trozos más pequeños durante la descongelación.

Drene los líquidos que se generen durante la descongelación, ya que los jugos de los alimentos pueden calentarse y cocinar los alimentos.

DESCONGELACIÓN
(VELOCIDAD) POR
TIEMPO

Con este horno también puede hacer una descongelación rápida.

1. Pulse la tecla «PRO DEFROST» dos veces; el horno mostrará «dEF2».
2. Gire el mando selector para seleccionar el tiempo de cocción. El tiempo máximo de configuración es de 95 minutos.
3. Presione la tecla «START/+30SEC» para iniciar la descongelación.

NOTA:

Los trozos grandes pueden estar congelados en el centro. Para lograr una descongelación uniforme, déles la vuelta de vez en cuando y pártalos en trozos más pequeños durante la descongelación.

Drene los líquidos que se generen durante la descongelación, ya que los jugos de los alimentos pueden calentarse y cocinar los alimentos.

HOME FRY

1. Pulse la tecla «Home Fry».
2. Gire el mando selector hasta que aparezca «H1», «H2», «H3», «H4», «H5», «H6», «H7», «H8» o «H9» en la pantalla.
3. Presione «Confirm/+30s/Start» para iniciar el precalentamiento.
4. Cuando se alcance la temperatura de precalentamiento, escuchará dos pitidos para recordarle que debe colocar la comida en el horno. Introduzca los alimentos en el horno y cierre la puerta.
5. Presione «Confirm/+30s/Start» para comenzar a cocinar.

Nota: cuando seleccione la función Home Fry, no coloque la comida dentro del horno desde el comienzo. Antes es necesario precalentar el horno. Después de algunos minutos, escuchará dos pitidos para recordarle que coloque la comida en el horno. Después de poner los alimentos en el horno, presione otra vez «Confirm/+30s/Start». El temporizador hará una cuenta regresiva y el horno cocinará los alimentos perfectamente.

N.º	Menú	Peso (g)
H1	Patatas fritas congeladas	300
H2	Croquetas de patata congeladas	350
H3	Calamar congelado	250
H4	Aros de cebolla congelados	225
H5	Nuggets de pollo congelados	350
H6	Escalopes	270
H7	Gambas	250
H8	Verduras	200
H9	Rollitos de primavera	250

CRISPY GRILL

1. Presione la tecla «Crispy Grill».
2. Presione «Crispy Grill» varias veces o gire el mando selector para seleccionar el modo de grill o parrilla. Deje de presionar o girar cuando aparezca «C1», «C2», «C3» o «C4» en la pantalla.
3. Presione «Confirm/+30s/Start» para confirmar.
4. Gire el mando selector para seleccionar el peso de los alimentos a cocer.
5. Presione «Confirm/+30s/Start» para comenzar a cocinar.

Nota: debe colocar todos los alimentos en la bandeja para grill y colocarla sobre la rejilla para grill.

Crispy grill	Peso (g)	Potencia	Temp. inicial
C1 Cordon bleu (minipizza fresca)	300	C-4	Temp. ambiente
	600		
	900		

LOW TEMP. CONTROL

C2 (lasaña)	200	C-4	Temp. refrigerada.
	300		
	400		
	500		
C3 (pan)	100	C-4	Temp. de congelación
C4 (pasteles o tartas)	300	C-4	Temp. de refrigeración

1. Presione la tecla «Low Temp Control».
2. Presione «Low Temp Control» varias veces o gire el mando selector para elegir un modo de cocción. «L1», «L2», «L3», «L4» o «L5» parpadearán.
3. Presione «Confirm/+30s/Start» para confirmar.
4. Gire el mando selector para establecer el tiempo de cocción.
5. Presione «Confirm/+30s/Start» para confirmar.
6. Gire el mando selector para ajustar el tiempo de cocción.
7. Presione «Confirm/+30s/Start» para comenzar a cocinar.

Pantalla	40 °C	50 °C	60 °C	70 °C	80 °C	90 °C	100 °C	110 °C	Tiempo de cocción (máx.)
L1 (cocción lenta)						√		√	12 h
L2 (mantener caliente)			√	√	√				95 min
L3 (alimentos secos)	√	√	√	√	√	√			12 h
L4 (yogur)	√								12 h
L5 (caja de calentamiento)	√	√	√	√	√	√	√		95 min

DESODORIZACIÓN

En estado de espera, presione 3 veces la tecla «Kitchen Assistant». La pantalla mostrará «AS-3».

1. Presione «Confirm/+30s/Start» para comenzar a desodorizar.

COCCIÓN RÁPIDA CON MICROONDAS

1. En estado de espera, gire el mando selector hacia la izquierda para configurar el tiempo de cocción directamente. Luego, presione la tecla «Confirm/+30s/Start» para cocinar con el 100 % de potencia de microondas.

NOTA: puede establecer este programa como la primera etapa de un programa de etapas múltiples.

CHILD LOCK (SEGURO PARA NIÑOS)

En estado de espera, presione durante 3 segundos la tecla «ECO/Child Lock». Escuchará un pitido largo que indicará que se ha activado el bloqueo para niños; el indicador de bloqueo se iluminará. La pantalla mostrará la hora actual o 0:00. Desactivar el bloqueo: en estado bloqueado, presione «ECO/Child Lock» durante 3 segundos. Se escuchará un pitido largo que indicará que se ha liberado el bloqueo; el indicador de bloqueo desaparecerá.

FUNCIÓN DE CONSULTA

1. Durante la cocción, puede presionar «Kitchen Assistant» para ver la hora actual.
2. Durante la cocción, puede presionar «Optional Function» para ver el nivel de potencia actual, que se mostrará durante 2 o 3 segundos.

FUNCIÓN DE SILENCIO

En estado de espera, presione 4 veces la tecla «Kitchen Assistant»; la pantalla mostrará «AS-4». Luego, presione «Confirm/+30s/Start» y el horno entrará en modo de silencio. No sonarán pitidos para ninguna función.

En estado de espera, presione 4 veces la tecla «Kitchen Assistant»; la pantalla mostrará «AS-4». Luego, presione «Confirm/+30s/Start» y el horno saldrá del modo de silencio.

FUNCIÓN ECO

Entrar al modo ECO: en estado de espera, presione brevemente «ECO/Child Lock»; la pantalla se apagará. Salir del modo ECO: pulse cualquier tecla.

FUNCIÓN DE LIMPIEZA

1. En estado de espera, presione 5 veces la tecla «Kitchen Assistant»; la pantalla mostrará «AS-5».
2. Presione «Confirm/+30s/Start» para iniciar la limpieza con vapor (100 % de potencia de microondas durante 5 minutos).

1. Apague y desenchufe el horno antes de limpiarlo.
2. Mantenga limpio el interior del horno. Cuando se adhieran salpicaduras de alimentos o líquidos a las paredes del horno, límpielo con un paño húmedo. No se recomienda el uso de detergentes fuertes o abrasivos.
La superficie exterior del horno debe limpiarse con un paño húmedo. Para evitar daños en las piezas internas del horno, no permita que se filtre agua por las aberturas de ventilación.
3. No permita que el panel de control se moje. Límpielo con un paño suave humedecido. No utilice detergentes, sustancias abrasivas o productos en aerosol para limpiar el panel de control.
4. Si se acumula vapor dentro de la puerta del horno o alrededor de la parte exterior, límpielo con un paño suave. Esto puede ocurrir cuando el horno microondas funciona en condiciones de alta humedad; no se trata en absoluto de un mal funcionamiento del aparato.
5. Es necesario quitar la bandeja de vidrio para limpiarla cada cierto tiempo. Lave la bandeja con agua tibia jabonosa o en el lavavajillas.
6. Debe limpiar regularmente el anillo giratorio y la base del interior del horno para evitar un ruido excesivo. Simplemente limpie la base del horno con un detergente suave, agua o limpiacristales, y séquela. El anillo giratorio se puede lavar con agua jabonosa o en el lavavajillas. Los vapores de cocción se acumulan durante el uso repetido, pero no afectan en modo alguno a la base interior o las ruedas del anillo giratorio. Cuando retire el anillo giratorio de la base interior para limpiarlo, asegúrese de volver a colocarlo en la posición correcta.
7. Para eliminar los olores de su horno, coloque una taza de agua con el zumo y la piel de un limón dentro de un recipiente hondo apto para microondas. Caliente el microondas durante 5 minutos, límpielo bien y séquelo con un paño suave.

MEDIOAMBIENTE

Cuando finalice la vida útil del aparato, no lo deseche junto con sus residuos domésticos habituales. Llévelo a un punto de recogida oficial para su reciclaje. De esta forma, ayudará a proteger el medioambiente.

MONTAR EL HORNO MICROONDAS

INSTALACIÓN

1. Asegúrese de retirar todos los materiales de embalaje del interior de la puerta.
2. Revise el horno después de desembalarlo para detectar cualquier daño visible, como por ejemplo:
 - una puerta mal alineada,
 - una puerta dañada,
 - abolladuras u orificios en la ventana de la puerta o la pantalla,
 - abolladuras en el interior.Si observa alguno de estos problemas, NO use el horno.
3. Este horno microondas pesa 19,4 kg; debe colocarlo sobre una superficie horizontal lo suficientemente resistente para soportar este peso.
4. Coloque el horno en un lugar donde no esté expuesto a altas temperaturas o el vapor.
5. NO coloque nada encima del horno.
6. Mantenga el horno a una distancia mínima de 20 cm de ambas paredes laterales.
7. NO retire el eje de la placa giratoria.
8. Al igual que con cualquier electrodoméstico, es necesario supervisar de cerca cuando el aparato es utilizado por niños.
9. Asegúrese de que la toma de CA sea fácilmente accesible para poder desenchufar rápidamente en caso de emergencia. De lo contrario, debería ser posible desconectar el dispositivo mediante un interruptor del circuito. En tal caso, se debe respetar lo dispuesto por las normas de seguridad eléctrica vigentes.
El producto debe estar correctamente conectado a una toma de CA monofásica (230 V/50 Hz) con conexión a tierra.
¡ATENCIÓN! ¡ESTE APARATO DEBE ESTAR CONECTADO A TIERRA!
10. Este horno requiere 1,5 kVA de potencia de entrada. Se sugiere consultar a un técnico de mantenimiento al instalar el horno.

ESPECIFICACION

Consumo de energía	230 V ~ 50 Hz, 2400 W
Potencia de salida	1000 W
Calentador de grill	2400 W
Calentador de convección.....	2400 W
Frecuencia de funcionamiento	2450 MHz
Dimensiones exteriores	520 × 327 × 520 mm
Capacidad del horno	30 litros
Peso sin embalaje	Aprox. 19,4 kg
Nivel de ruido	Lc < 58 dB (A)



Este aparato está etiquetado de acuerdo con la Directiva europea 2012/19/UE para residuos de aparatos eléctricos y electrónicos (WEEE, por sus siglas en inglés). Esta directriz constituye un marco de validez europea para la reutilización y el reciclaje de los residuos de aparatos eléctricos y electrónicos.

DIMENSIONES PARA EL

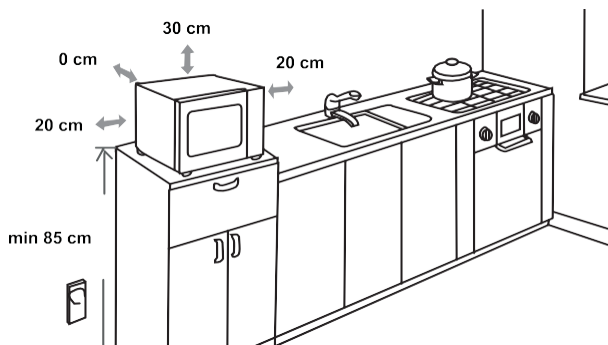

INTERFERENCIA DE

El horno microondas puede provocar interferencias con su radio, televisor o equipo similar. En caso de que se produzcan interferencias, puede eliminarlas o reducir las mediante los siguientes procedimientos.

- Limpie la superficie de la puerta y el cierre del horno.
- Coloque la radio, el televisor u otro dispositivo afectado lo más lejos posible del horno microondas.
- Use una antena correctamente instalada en la radio, televisor u otro dispositivo afectado para poder obtener una buena recepción de la señal.

NOS RESERVAMOS EL DERECHO DE REALIZAR CUALQUIER TIPO DE MODIFICACIÓN QUE NO AFECTE A LA FUNCIONALIDAD DEL APARATO.

ANTES DE SOLICITAR UN SERVICIO TÉCNICO

1. Si el horno no funciona en absoluto, no aparece información en la pantalla o la pantalla desaparece:
 - a) compruebe que el horno esté enchufado de forma segura. Si no es así, retire el enchufe del tomacorriente, espere 10 segundos y vuelva a enchufarlo de manera segura.
 - b) Revise las instalaciones para ver si hay un fusible fundido en el circuito o si el disyuntor principal se ha disparado. Si estos elementos funcionan correctamente, compruebe el funcionamiento del enchufe con otro aparato.
2. Si la función de microondas no funciona:
 - a) compruebe que el temporizador esté configurado.
 - b) asegúrese de que la puerta esté bien cerrada de modo que active los enclavamientos de seguridad. De no ser así, la energía de microondas no fluirá dentro del horno.
Si ninguno de los pasos anteriores soluciona el problema, póngase en contacto con el agente de servicio autorizado más cercano.

Este aparato ha sido diseñado para el uso doméstico, con el fin de calentar alimentos y bebidas utilizando energía electromagnética. Solo para uso en interiores.

GARANTÍA Y SERVICIO

Si desea obtener más información o tiene un problema con su producto, póngase en contacto con el centro de atención al cliente de Hisense de su país (encontrará el número de teléfono en el folleto de la garantía internacional). Si no hay un centro de atención al cliente en su país, diríjase a su distribuidor local de Hisense o póngase en contacto con el departamento de servicio para electrodomésticos Hisense.

¡Únicamente para uso personal!

Hisense

life reimagined

LE DESEAMOS QUE DISFRUTE DE SU ELECTRODOMÉSTICO

УВАЖАЕМЫЙ ПОКУПАТЕЛЬ!

Благодарим вас за покупку и надеемся, что вы сами сможете убедиться в надежности наших изделий. Для более удобного и простого пользования прибором мы подготовили подробную инструкцию по эксплуатации.

Инструкция поможет вам быстрее познакомиться с вашим прибором. Внимательно прочитайте инструкцию перед первым использованием прибора.

Проверьте, что вы получили прибор без повреждений. При обнаружении повреждений обратитесь в торговую организацию, где вы приобрели прибор. Номер телефона указан в чеке или накладной.

Желаем, чтобы пользование прибором доставляло вам удовольствие.



Прибор предназначен только для бытового использования для подогрева пищи и напитков с помощью электромагнитной энергии. Использовать только внутри помещений.

ИНСТРУКЦИЯ ПО ЭКСПЛУАТАЦИИ

Внимательно прочитайте инструкцию и сохраните ее для дальнейшего использования.

Инструкция предназначена для потребителя. В инструкции описывается прибор и его использование. Инструкция разработана для нескольких типов приборов, поэтому может включать описание отдельных функций, которых нет в вашей модели.

Производитель оставляет за собой право на опечатки и внесение любых изменений в инструкцию по эксплуатации.

ВАЖНЫЕ ИНСТРУКЦИИ ПО БЕЗОПАСНОСТИ



Не прикасайтесь к поверхностям нагревательных и кухонных приборов. Во время работы они нагреваются. Держите детей на безопасном расстоянии. Опасность ожога!



Микроволновая энергия и высокое напряжение! Не снимайте крышку.

ПРЕДУПРЕЖДЕНИЕ! Во время работы прибор и его доступные части сильно нагреваются. Будьте осторожны, не прикасайтесь к горячим деталям. Дети младше 8 лет должны находиться под постоянным присмотром! Следите, чтобы дети не играли с прибором.

Допускается использование прибора детьми старше 8 лет и людьми с ограниченными физическими, сенсорными и умственными способностями или с недостатком опыта или знаний, только если они находятся под присмотром или получили инструкции по безопасному использованию прибора и понимают опасности, связанные с его эксплуатацией. Не позволяйте детям играть с прибором. Дети могут очищать и осуществлять обслуживание прибора, только если они старше 8 лет и находятся под присмотром.

Не допускайте к прибору детей младше 8 лет, если они не находятся под постоянным присмотром.

- **ПРЕДУПРЕЖДЕНИЕ!** Когда прибор работает в комбинированном режиме, дети должны пользоваться прибором только под присмотром взрослых из-за высокой температуры внутри прибора (для моделей с функцией гриля).

- **ПРЕДУПРЕЖДЕНИЕ!** Запрещается эксплуатировать печь, если повреждены ее дверца или уплотнитель. Для ремонта обратитесь в авторизованный сервисный центр.
- **ПРЕДУПРЕЖДЕНИЕ!** Для предотвращения опасных ситуаций ремонт и обслуживание прибора, которые требуют снятия крышки, защищающей от микроволнового излучения, может производить только специалист сервисного центра.
- **ПРЕДУПРЕЖДЕНИЕ!** Не нагревайте продукты в плотно закрытых емкостях, так как они могут взорваться.
- Следите, чтобы дети не играли с прибором.
- Не снимайте ножки печи и не закрывайте вентиляционные отверстия печи.
- Используйте посуду и принадлежности, подходящие для использования в микроволновой печи.
- При разогреве пищи в пластиковых или бумажных контейнерах следите за прибором, так как существует опасность возгорания.
- Если вы заметили дым или огонь, не открывайте дверцу печи, чтобы локализовать пламя. Выключите прибор и извлеките вилку из розетки.
- При нагреве жидкости в микроволновой печи происходит задержка закипания, и жидкость может забурлить при незначительном сотрясении, поэтому будьте осторожны при обращении с емкостью, в которую налита жидкость.
- При подогреве детского питания в бутылочках и баночках перед кормлением обязательно перемешайте и проверьте температуру продукта, чтобы ребенок не обжегся.

- Не готовьте и не подогревайте в микроволновой печи яйца в скорлупе и сваренные вкрутую яйца, так как они могут взорваться даже после завершения нагрева.
- Для очистки поверхностей дверцы, уплотнителя дверцы и рабочей камеры печи используйте мягкое неабразивное моющее средство, губку или мягкую ткань.
- Регулярно очищайте микроволновую печь. Удаляйте осевшие на стенках камеры остатки пищи.
- Если не следить за чистотой прибора, его поверхности будут портиться, что приведет к сокращению срока службы прибора, а также может стать причиной возникновения опасной ситуации.
- Во избежание опасности замену поврежденного шнура питания может выполнять только производитель, авторизованный сервисный центр или квалифицированный специалист.
- Шнур питания следует располагать таким образом, чтобы он не свисал со стола или столешницы.
- Во избежание опасной ситуации не подключайте прибор к внешнему таймеру или системе удаленного управления.
- Не меняйте лампочку внутри печи. Замену лампочки может производить только специалист сервисной службы Hisense.
- Не используйте для очистки прибора пароочистители, очистители высокого давления, острые предметы, абразивные чистящие средства, а также пятновыводители и абразивные губки.

МЕРЫ БЕЗОПАСНОСТИ ПРИ ЭКСПЛУАТАЦИИ

Ниже приведены правила и меры предосторожности, которые, как и при использовании других электрических приборов, необходимо соблюдать для обеспечения безопасной и эффективной работы:

1. Убедитесь, что во время работы микроволновой печи стеклянная тарелка, привод и роликовая подставка находятся на своих местах.
2. Прибор предназначен только для подогрева и приготовления пищи. Не используйте прибор в других целях, например, для сушки бумаги, текстиля и трав и для стерилизации.
3. Не включайте пустую микроволновую печь, так как это может привести к ее повреждению.
4. Не храните в рабочей камере печи никакие предметы, например, бумагу, сборники рецептов и т. д.
5. Перед приготовлением продуктов в оболочке, например, яичных желтков, картофеля, сосисок, куриной печени или каштанов очистите их или проткните вилкой.
6. Не вставляйте предметы в отверстия на корпусе прибора.
7. Не снимайте детали прибора, например, ножки, замки, винты и т. п.
8. Не готовьте пищу непосредственно на стеклянной тарелке. Во время приготовления продукты должны находиться в подходящей посуде.

ВАЖНО! ПОСУДА И ПРИНАДЛЕЖНОСТИ, КОТОРЫЕ НЕ ПОДХОДЯТ ДЛЯ ИСПОЛЬЗОВАНИЯ В МИКРОВОЛНОВОЙ ПЕЧИ:

- Металлические кастрюли и посуда с металлическими ручками.
 - Посуда металлической окантовкой.
 - Проволочные зажимы для пластиковых пакетов.
 - Меламиновая посуда, так как она содержит материал, поглощающий микроволновую энергию. Это может привести к растрескиванию посуды, а также замедляет процесс приготовления.
 - Посуда Centura Cookware. Глазурованная посуда не подходит для использования в микроволновых печах. Не используйте посуду Corelle Livingware.
 - Не нагревайте пищу и напитки в емкостях с узкими горлышками (например, в бутылках), так как такие емкости могут лопнуть при нагревании.
 - Обычные кулинарные термометры (для мяса или кондитерские). Существуют специальные термометры, предназначенные для использования в микроволновых печах.
9. Используйте принадлежности для микроволновых печей в соответствии с указаниями производителя.
 10. Не используйте микроволновую печь для жарки во фритюре.

11. Микроволновая печь нагревает не емкость, а жидкость внутри нее. Поэтому следует помнить, что, даже если при извлечении емкости из печи крышка не горячая, находящаяся в емкости пища/жидкость выделяет столько же пара и/или брызг, как при обычном приготовлении в духовке.
12. Всегда проверяйте температуру пищи перед ее употреблением, особенно если она предназначена для детей. Не рекомендуется употреблять пищу/напиток сразу после извлечения из микроволновой печи. Подождите несколько минут и перемешайте пищу/напиток, чтобы тепло равномерно распределилось.
13. После завершения приготовления блюда, содержащего жир и воду, например, бульона, дайте ему постоять 30-60 секунд. Это позволит крупным частицам осесть на дно, и блюдо не начнет бурлить после контакта с ложкой или добавления бульонного кубика.
14. Помните, что при приготовлении некоторые блюда, например, рождественский пудинг, джем и мясной фарш, нагреваются очень быстро. Запрещается готовить или разогревать в пластмассовых емкостях блюда с большим содержанием жира или сахара.
15. Горячая еда может сильно нагревать посуду, особенно если верх и ручки посуды накрыты пищевой пленкой. Используйте кухонные рукавицы и прихватки.
16. Во избежание возникновения пламени внутри прибора:
 - а) Не перегревайте пищу. Внимательно следите за работой микроволновой печи, если внутри находятся бумага, пластик или другие горючие материалы.
 - б) Удалите все проволочные зажимы с упаковки блюда, перед тем как поставить его в микроволновую печь.
 - в) Если материалы внутри печи воспламенились, не открывайте дверцу печи, чтобы локализовать пламя. Выключите прибор и извлеките вилку из розетки или отключите питание с помощью предохранителя или автоматического выключателя.

Управление

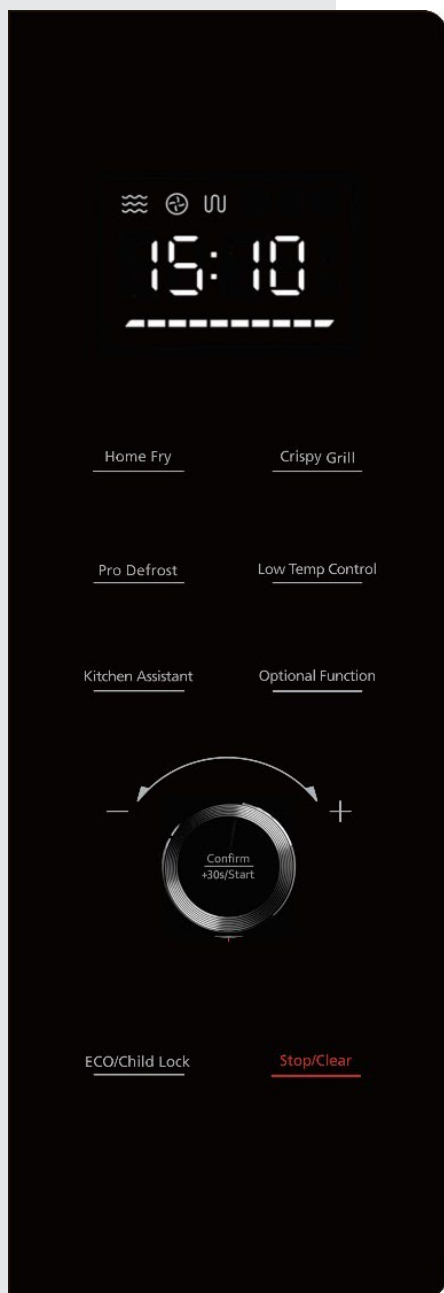

ДИСПЛЕЙ

Показывает часы, время приготовления и настройки.

HOME FRY (ЖАРКА), CRISPY GRILL (ГРИЛЬ), LOW TEMP CONTROL (ПРИГОТОВЛЕНИЕ ПРИ НИЗКОЙ ТЕМПЕРАТУРЕ)

Сенсоры выбора специальных автоматических программ.

PRO DEFROST (РАЗМОРАЖИВАНИЕ ПРО)

Сенсор функции размораживания продуктов по времени или весу.

KITCHEN ASSISTANT (КУХОННЫЙ ПОМОЩНИК)

Сенсор для установки настроек (часы, таймер и т. д.).

OPTIONAL FUNCTION (ДОПОЛНИТЕЛЬНЫЕ ФУНКЦИИ)

Сенсор выбора времени и уровня мощности при приготовлении в режиме микроволн.

ВРАЩАЮЩАЯСЯ РУЧКА

Ручка для выбора опций и функций.

CONFIRM/START/+30 SEC (ПОДТВЕРДИТЬ/СТАРТ/+30СЕК)

Сенсор для быстрого запуска приготовления длительностью 30 секунд, увеличения времени приготовления на 30 секунд (при каждом нажатии) или подтверждения настроек приготовления.

ECO/CHILD LOCK (ЭКО/ БЛОКИРОВКА ОТ ДЕТЕЙ)

Сенсор для выключения дисплея и звукового сигнала; при длительном нажатии включает или отключает блокировку панели управления.

STOP/CLEAR (СТОП/ОТМЕНА)

Сенсор для остановки приготовления или сброса настроек.

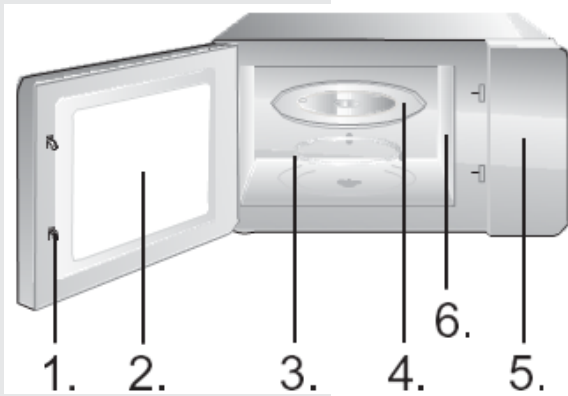

1. Защитные защелки дверцы
2. Окошко
3. Роликовая подставка
4. Стеклопанель тарелки
5. Панель управления
6. Волновод (не снимайте защитную слюдяную пластину, закрывающую волновод)



Противень для гриля (нельзя использовать для приготовления с помощью микроволн; устанавливается на решетку для гриля)

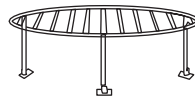

Решетка для гриля (нельзя использовать для приготовления с помощью микроволн; устанавливается на стеклянную тарелку)

Пользование прибором

Часы

В этой микроволновой печи используется современное электронное управление, позволяющее максимально точно регулировать параметры приготовления.

При подключении прибора к электросети на дисплее высвечивается «0:00» и раздается один звуковой сигнал.

- 1) Нажмите сенсор Kitchen Assistant один раз. На дисплее отобразится «AS-1».
- 2) Вращая ручку, установите значение часов в диапазоне от 0 до 23 (24-часовой формат времени).
- 3) Нажмите сенсор Kitchen Assistant еще раз. На дисплее начнут мигать цифры, обозначающие минуты.
- 4) Вращая ручку, установите значение минут в диапазоне от 0 до 59.
- 5) Нажмите сенсор Kitchen Assistant, чтобы завершить установку часов. На дисплее мигает двоеточие «:».

Примечание

- 1) Если часы не настроить, они не будут работать, когда прибор подключен к сети.
- 2) Если в процессе настройки часов нажать сенсор Stop/Clear, часы автоматически вернуться в прежнее состояние.

Таймер

Устанавливайте таймер, чтобы печь предупреждала вас об истечении времени звуковым сигналом.

- 1) Нажмите сенсор Kitchen Assistant два раза. На дисплее отобразится «AS-2».
- 2) Вращая ручку, установите нужное время (максимальное время 95 минут).
- 3) Нажмите сенсор Confirm/+30s/Start для подтверждения.
- 4) По истечении времени таймера раздастся 5 звуковых сигналов.

Если на микроволновой печи настроены часы (в 24-часовом формате), на дисплее отобразится текущее время.

Примечание

- Во время работы таймера невозможно использовать другие функции.
- Эта функция позволяет использовать микроволновую печь в качестве таймера, когда печь не используется.
- Проверьте, настроены ли часы.

Микроволны

- 1) Нажмите сенсор Optional Function один раз, на дисплее начнет мигать надпись «P100».
- 2) Нажмите сенсор Confirm/+30s/Start для подтверждения. Надпись «P100» перестанет мигать и будет гореть постоянно.
- 3) Нажимая сенсор Optional Function или вращая ручку, выберите нужную мощность микроволн от 100% до 10%. На дисплее будут по очереди отображаться значения: «P100», «P80», «P50», «P30» и «P10».
- 4) Нажмите сенсор Confirm/+30s/Start для подтверждения.
- 5) Ручкой установите время приготовления от 0:05 до 95:00.
- 6) Нажмите сенсор Confirm/+30s/Start, чтобы запустить приготовление.

Примечание. При установке время меняется со следующим шагом:

0-1 минута	: 5 секунд
1-5 минут	: 10 секунд
5-10 минут	: 30 секунд
10-30 минут	: 1 минута
30-95 минут	: 5 минут

Нажатие	1x	2x	3x	4x	5x
Мощность микроволн	100%	80%	50%	30%	10%
Дисплей	P100	P80	P50	P30	P10

Гриль (G-1)

Режим «Гриль» подходит для приготовления тонких ломтиков мяса, эскалопов, стейков, отбивных, шашлычков, сосисок или кусочков курицы. Этот режим также используется для поджаривания хлеба или бутербродов и для придания хрустящей, золотистой корочки.

- 1) Нажмите сенсор Optional Function два раза, на дисплее начнет мигать надпись «G-1».
- 2) Чтобы выбрать функцию гриля, нажимайте сенсор Optional Function или вращайте ручку, пока на дисплее не начнет мигать надпись «G-1».
- 3) Нажмите сенсор Confirm/+30s/Start для подтверждения. Надпись «G-1» перестанет мигать и будет гореть постоянно.
- 4) Ручкой установите время приготовления от 0:05 до 95:00.
- 5) Нажмите сенсор Confirm/+30s/Start, чтобы запустить приготовление.

Примечание

Рекомендуется использовать входящую в комплект решетку для гриля. Поместите продукты на решетку для гриля, а решетку для гриля поставьте на стеклянную тарелку. Рекомендуется периодически переворачивать продукты для более равномерного приготовления.

Комбинированное приготовление (C-1)

- 1) Нажмите сенсор Optional Function четыре раза, на дисплее начнет мигать надпись «C-1».
- 2) Чтобы выбрать функцию комбинированного приготовления, нажимая сенсор Optional Function или вращая ручку, выберите режим «C-1», «C-2», «C-3» или «C-4». На дисплее отобразится «P100», «G-1» и «140°C».
- 3) Нажмите сенсор Confirm/+30s/Start для подтверждения.
- 4) Ручкой установите время приготовления от 0:05 до 95:00.
- 5) Нажмите сенсор Confirm/+30s/Start, чтобы запустить приготовление.

Примечание

Рекомендуется использовать входящую в комплект решетку для гриля. Поместите продукты на решетку для гриля, а решетку для гриля поставьте на стеклянную тарелку. Рекомендуется периодически переворачивать продукты для более равномерного приготовления.

**Конвекция с
предварительным
нагревом**

Режим конвекции позволяет готовить блюда, как в обычной духовке. Микроволны в этом режиме не используются. Рекомендуется предварительно разогреть печь до необходимой температуры, прежде чем ставить в нее продукты.

- 1) Нажмите сенсор Optional Function три раза, на дисплее начнет мигать надпись «140».
- 2) Чтобы выбрать функцию конвекции, нажимайте сенсор Optional Function или вращайте ручку, пока на дисплее не начнет мигать надпись «140».
- 3) Нажмите сенсор Confirm/+30s/Start для подтверждения.
- 4) Ручкой установите температуру приготовления.

Примечание. Температура устанавливается в диапазоне от 140°C до 230°C.

- 5) Нажмите сенсор Confirm/+30s/Start, чтобы подтвердить температуру.
- 6) Нажмите сенсор Confirm/+30s/Start, чтобы запустить предварительный нагрев. Когда печь нагреется до определенной температуры, дважды прозвучит звуковой сигнал, напоминая о том, что можно поставить блюдо в печь. На дисплее мигает температура предварительного нагрева.
- 7) Поставьте блюдо в печь и закройте дверцу.
- 8) Ручкой установите время приготовления (максимальное время приготовления составляет 95 минут).
- 9) Нажмите сенсор Confirm/+30s/Start, чтобы запустить приготовление.

**Конвекция без
предварительного
нагрева**

- 1) Нажмите сенсор Optional Function три раза, на дисплее начнет мигать надпись «140».
- 2) Чтобы выбрать функцию конвекции, нажимайте сенсор Optional Function или вращайте ручку, пока на дисплее не начнет мигать надпись «140».
- 3) Нажмите сенсор Confirm/+30s/Start для подтверждения.
- 4) Ручкой установите температуру приготовления.

Примечание. Температура устанавливается в диапазоне от 140°C до 230°C.

- 5) Нажмите сенсор Confirm/+30s/Start, чтобы подтвердить температуру.
- 6) Ручкой установите время приготовления (максимальное время приготовления составляет 95 минут).
- 7) Нажмите сенсор Confirm/+30s/Start, чтобы запустить приготовление.

Пошаговое приготовление

Этот режим позволяет установить 2 следующих друг за другом этапа приготовления, каждый со своими параметрами. Если приготовление включает размораживание, этот этап всегда устанавливается первым. После завершения каждого этапа раздается один звуковой сигнал, и начнется следующий этап.

Примечание. Для пошагового приготовления невозможно использовать программы автоменю и предварительный нагрев.

Пример. Вы хотите разморозить продукты в течение 5 минут, а затем готовить при мощности микроволн 80% в течение 7 минут.

- 1) Нажмите сенсор Pro Defrost два раза, на дисплее отобразится «dEF2».
- 2) Ручкой установите время размораживания 5 минут.
- 3) Нажмите сенсор Optional Function один раз.
- 4) Нажмите сенсор Confirm/+30s/Start для подтверждения.
- 5) Ручкой выберите мощность микроволн 80%; вращайте ручку, пока на дисплее не отобразится «P80».
- 6) Нажмите сенсор Confirm/+30s/Start для подтверждения.
- 7) Ручкой установите время приготовления 7 минут.
- 8) Нажмите сенсор Confirm/+30s/Start, чтобы запустить приготовление.

Быстрый старт

- 1) В режиме ожидания нажмите сенсор Confirm/+30s/Start, чтобы запустить приготовление продолжительностью 30 секунд при мощности микроволн 100%. Каждое последующее нажатие увеличивает время приготовления на 30 секунд. Максимальное время приготовления составляет 95 минут.
- 2) В режимах «Микроволны», «Гриль», «Конвекция» и «Комбинированное приготовление» каждое нажатие на сенсор Confirm/+30s/Start добавляет 30 секунд приготовления при мощности микроволн 100%.

Примечание

Эту опцию невозможно активировать при работе печи в режимах автоматического размораживания, пошагового приготовления и автоменю.

- 1) В режиме ожидания поверните ручку и выберите программу. На дисплее будут отображаться коды программ: «A1», «A2», «A3» ... «A10».
- 2) Нажмите сенсор Confirm/+30s/Start, чтобы подтвердить выбранную программу.
- 3) Ручкой установите вес. На дисплее мигает символ «g».
- 4) Нажмите сенсор Confirm/+30s/Start, чтобы запустить приготовление.

Примечание

1. Программа «Пирог» — это программа традиционного приготовления с предварительным нагревом до 160°C, поэтому сначала необходимо нагреть печь. Когда печь достигнет определенной температуры, предварительный нагрев прекратится. Звуковой сигнал напомнит о необходимости открыть дверцу и поставить продукты в печь. Затем нажмите сенсор Confirm/+30s/Start, чтобы начать приготовление.
2. При приготовлении с программой «Курица» по прошествии 2/3 времени раздаются два звуковых сигнала, напоминая о необходимости перевернуть блюдо. Можно не переворачивать блюдо и продолжить приготовление. Однако для достижения наилучших результатов рекомендуется перевернуть блюдо. Затем закройте дверцу и нажмите Confirm/+30s/Start для продолжения приготовления.

Меню	Вес	Дисплей	Мощность
A1 Разогрев блюд	150 г	150	100%
	250 г	250	
	350 г	350	
	450 г	450	
	600 г	600	
A2 Картофель	1 (прибл. 230 г)	1	100%
	2 (прибл. 460 г)	2	
	3 (прибл. 690 г)	3	
A3 Мясо	150 г	150	100%
	300 г	300	
	450 г	450	
	600 г	600	
A4 Овощи	150 г	150	100%
	350 г	350	
	500 г	500	
A5 Рыба	150 г	150	80%
	250 г	250	
	350 г	350	
	450 г	450	
	650 г	650	
A6 Макароны	50 г (+ 450 г холодной воды)	50	80%
	100 г (+ 800 г холодной воды)	100	
	150 г (+ 1200 г холодной воды)	150	
A7 Разогрев супа	200 г	200	100%
	400 г	400	
	600 г	600	
A8 Пирог	475 г	475	Предв. нагрев до 140°C
A9 Пицца	200 г	200	C-4
	300 г	300	
	400 г	400	
A10 Курица	500 г	500	C-4
	750 г	750	
	1000 г	1000	
	1200 г	1200	

Размораживание по весу (автоматическое)

В микроволновой печи можно размораживать мясо, птицу и морепродукты. Время размораживания и мощность работы регулируются автоматически в зависимости от заданного веса. Вес размораживаемого продукта может составлять от 100 до 1000 граммов.

- 1) Нажмите сенсор Pro Defrost один раз, на дисплее отобразится «dEF1».
- 2) Ручкой установите вес. На дисплее мигает символ «g». Устанавливайте вес в диапазоне от 100 до 1000 граммов.
- 3) Нажмите сенсор Confirm/+30s/Start, чтобы запустить работу.

Примечание

Крупные куски могут оставаться замороженными внутри. Для равномерного размораживания периодически переворачивайте их и разделяйте на более мелкие куски. Во время размораживания сливайте образующуюся жидкость, так как она может нагреваться и готовить пищу.

Размораживание по времени (быстрое)

Печь также позволяет быстро размораживать продукты.

- 1) Нажмите сенсор Pro Defrost два раза, на дисплее отобразится «dEF2».
- 2) Ручкой установите время размораживания (максимальное время составляет 95 минут).
- 3) Нажмите сенсор Confirm/+30s/Start, чтобы запустить работу.

Примечание

Крупные куски могут оставаться замороженными внутри. Для равномерного размораживания периодически переворачивайте их и разделяйте на более мелкие куски. Во время размораживания сливайте образующуюся жидкость, так как она может нагреваться и готовить пищу.

Home Fry (Жарка)

- 1) Нажмите сенсор Home Fry.
- 2) Вращая ручку, выберите нужную программу. На дисплее будут по очереди отображаться коды программ: «Н1», «Н2», «Н3», «Н4», «Н5», «Н6», «Н7», «Н8» и «Н9».
- 3) Нажмите сенсор Confirm/+30s/Start, чтобы запустить предварительный нагрев.
- 4) Когда печь нагреется до определенной температуры, прозвучат два звуковых сигнала, напоминая о том, что можно поставить блюдо в печь. Поставьте блюдо в печь и закройте дверцу.
- 5) Нажмите сенсор Confirm/+30s/Start, чтобы запустить приготовление.

Примечание. Если вы выбрали функцию жарки Home Fry, не ставьте продукты в холодную печь. Печь сначала необходимо разогреть. Через несколько минут прозвучат два звуковых сигнала, напоминающие о необходимости поставить продукты в печь. После того как вы поставите продукты в печь, снова нажмите сенсор Confirm/+30s/Start. Таймер начнет отсчет, и блюдо будет идеально приготовлено.

№	Меню	Вес, г
H1	Замороженный картофель фри	300
H2	Замороженные картофельные крокеты	350
H3	Замороженные кальмары	250
H4	Замороженные луковые кольца	225
H5	Замороженные куриные наггетсы	350
P6	Эскалоп	270
P7	Креветки	250
P8	Овощи	200
H9	Спринг-роллы	250

Crispy Grill (Гриль)

- 1) Нажмите сенсор Crispy Grill.
- 2) Нажимая сенсор Crispy Grill или вращая ручку, выберите нужную программу. На дисплее будут по очереди отображаться коды программ: «С1», «С2», «С3» и «С4».
- 3) Нажмите сенсор Confirm/+30s/Start для подтверждения.
- 4) Ручкой установите вес.
- 5) Нажмите сенсор Confirm/+30s/Start, чтобы запустить приготовление.

Примечание. Положите продукты в противень для гриля и поставьте противень на решетку для гриля.

Crispy Grill	Вес, г	Мощность	Начальная тем-ра
С1 Кордон блю (свежая небольшая пицца)	300	С-4	Комнатная
	600		
	900		
С2 Лазанья	200	С-4	Из холодильника
	300		
	400		
	500		
С3 Хлеб	100	С-4	Из морозильника
С4 Пирог/тарт	300	С-4	Из холодильника

Low Temp. Control (Приготовление при низкой температуре)

- 1) Нажмите сенсор Low Temp. Control.
- 2) Нажимая сенсор Low Temp. Control или вращая ручку, выберите нужную программу. На дисплее будут по очереди отображаться коды программ: «L1», «L2», «L3», «L4» и «L5».
- 3) Нажмите сенсор Confirm/+30s/Start для подтверждения.
- 4) Ручкой установите температуру приготовления.
- 5) Нажмите сенсор Confirm/+30s/Start для подтверждения.
- 6) Ручкой установите время приготовления.
- 7) Нажмите сенсор Confirm/+30s/Start, чтобы запустить приготовление.

Дисплей	40°C	50°C	60°C	70°C	80°C	90°C	100°C	110°C	Время приготовления (макс.)
L1 Медленное приготовление						V		V	12 ч
L2 Поддержание температуры			V	V	V				95 мин.
L3 Сушка продуктов	V	V	V	V	V	V			12 ч
L4 Йогурт	V								12 ч
L5 Подогрев	V	V	V	V	V	V	V		95 мин.

Устранение запахов

- 1) В режиме ожидания нажмите сенсор Kitchen Assistant три раза. На дисплее отобразится «AS-3».
- 2) Нажмите сенсор Confirm/+30s/Start, чтобы запустить функцию устранения запахов.

Быстрый старт в режиме «Микроволн»

- 1) В режиме ожидания поверните ручку влево, чтобы сразу установить время приготовления. Затем нажмите сенсор Confirm/+30s/Start, и запустится приготовление с мощностью микроволн 100%.

Примечание. Эту опцию невозможно использовать как первый этап при пошаговом приготовлении.

Блокировка от детей

Включение блокировки от детей

В режиме ожидания нажмите и удерживайте 3 секунды сенсор ECO/Child Lock. Раздастся длинный звуковой сигнал, и включится блокировка от детей. На дисплее отобразятся значок блокировки и текущее время (если установлено) или «0:00».

Выключение блокировки от детей

В режиме блокировки нажмите и удерживайте 3 секунды сенсор ECO/Child Lock. Раздастся длинный звуковой сигнал, и блокировка от детей выключится. Значок блокировки погаснет.

Информация во время приготовления

- 1) Во время приготовления нажмите сенсор Kitchen Assistant, чтобы посмотреть текущее время.
- 2) Во время приготовления нажмите сенсор Optional Function, и на дисплее на 2-3 секунды отобразится текущий уровень мощности.

Режим «Без звука»

Включение режима «Без звука»

В режиме ожидания нажмите сенсор Kitchen Assistant четыре раза. На дисплее отобразится «AS-4». Затем нажмите сенсор Confirm/+30s/Start, и включится режим «Без звука». В этом режиме нажатия на сенсоры не сопровождаются звуковым сигналом.

Выключение режима «Без звука»

В режиме ожидания нажмите сенсор Kitchen Assistant четыре раза. На дисплее отобразится «AS-4». Затем нажмите сенсор Confirm/+30s/Start, и режим «Без звука» выключится.

Режим ECO

Включение режима ECO

В режиме ожидания коротко нажмите сенсор ECO/Child Lock, и включится энергосберегающий режим. Дисплей погаснет.

Выход из режима ECO

В режиме ECO нажмите любой сенсор.

Функция Steam Clean

- 1) В режиме ожидания нажмите сенсор Kitchen Assistant пять раз. На дисплее отобразится «AS-5».
- 2) Нажмите сенсор Confirm/+30s/Start, чтобы запустить функцию Steam Clean (мощность микроволн 100%, 5 минут).

Очистка и обслуживание

1. Перед началом очистки выключите прибор и извлеките вилку из розетки.
2. Следите за чистотой рабочей камеры. При попадании брызг на стенки рабочей камеры их следует протереть влажной тканью. Не рекомендуется использовать агрессивные или абразивные чистящие средства. Для очистки внешних поверхностей прибора используйте влажную ткань. Во избежание повреждения рабочих частей прибора не допускайте попадания жидкости в вентиляционные отверстия.
3. Следите, чтобы влага не попадала на панель управления. Для очистки панели управления используйте влажную мягкую ткань. Не используйте средства для мытья посуды, абразивные чистящие средства и спреи-очистители.
4. Если внутри на дверце или вокруг нее образовался конденсат, протрите его мягкой тканью. Образование конденсата может происходить, если микроволновая печь работает в условиях повышенной влажности. Не является признаком неисправности.
5. Периодически извлекайте стеклянный поддон и мойте в посудомоечной машине или мыльной водой.
6. Чтобы прибор не издавал шума при работе, регулярно очищайте роликовую подставку и дно рабочей камеры. Протрите дно мягкой тканью с использованием мягкого чистящего средства, воды или стеклоочистителя и затем вытрите насухо. Роликовую подставку мойте мыльной водой или в посудомоечной машине. Во время приготовления внутри рабочей камеры образуются испарения, но они не оказывают влияния на состояние поверхности дна и роликовой подставки. После очистки правильно установите роликовую подставку на место.
7. Чтобы удалить запахи из рабочей камеры, выдавите сок одного лимона в подходящую для использования в СВЧ-печах глубокую емкость с водой и добавьте туда оставшуюся цедру лимона. Включите печь в микроволновом режиме на 5 минут и затем протрите стенки рабочей камеры насухо мягкой тканью.

Окружающая среда

Изделие не подлежит утилизации вместе с бытовыми отходами. Сдайте изделие в пункт приема электрического и электронного оборудования. Соблюдая правила утилизации изделия, вы вносите свой вклад в сохранение окружающей среды.

Инструкция по установке

Установка

1. Снимите и удалите все упаковочные материалы из прибора.
2. Осмотрите прибор на наличие видимых повреждений, таких как:
 - провисание дверцы,
 - повреждения дверцы,
 - вмятины или отверстия на стекле или экране дверцы,
 - вмятины внутри рабочей камеры.При обнаружении хотя бы одно из повреждений НЕ ПОЛЬЗУЙТЕСЬ прибором.
3. Вес микроволновой печи составляет 19,4 килограммов, потому устанавливайте печь на горизонтальную поверхность, способную выдержать такой вес.
4. Устанавливайте прибор вдали от источников выделения большого количества тепла и пара.
5. ЗАПРЕЩАЕТСЯ ставить какие-либо предметы на прибор.
6. Для обеспечения вентиляции оставьте не менее 20 сантиметров свободного пространства по бокам прибора и 0 сантиметров с задней стороны прибора.
7. ЗАПРЕЩАЕТСЯ снимать механизм привода вращающейся тарелки.
8. Следите за детьми, когда они пользуются прибором.
9. Обеспечьте свободный доступ к розетке, куда подключен прибор, чтобы вилку можно было быстро вынуть в случае экстренной ситуации. Если это невозможно, необходимо предусмотреть возможность отключения устройства от электросети с помощью выключателя. В этом случае требуется соблюдать действующие стандарты электробезопасности. Прибор должен быть правильно подключен к заземленной розетке с однофазным переменным током (230 В/50 Гц).
ВНИМАНИЕ! ПРИБОР ДОЛЖЕН БЫТЬ ЗАЗЕМЛЕН!
10. Потребляемая мощность прибора составляет 1,5 кВА. Перед установкой прибора проконсультируйтесь с сервисным специалистом.

Технические характеристики

Потребляемая мощность	230 В ~ 50Гц, 2400 Вт
Мощность (на выходе)	1000 Вт
Нагревательный элемент (гриль)	2400 Вт
Нагревательный элемент (конвекция)	2400 Вт
Рабочая частота	2450 МГц
Габаритные размеры прибора	520 x 327 x 520 мм
Объем рабочей камеры	30 л
Вес без упаковки	прибл. 19,4 кг
Уровень шума	Lc < 58 дБ(А)



Это оборудование маркировано в соответствии с европейской директивой 2012/19/EU об отходах электрического и электронного оборудования (Waste Electrical and Electronic Equipment – WEEE). Данная директива определяет действующие во всех странах ЕС требования по сбору и устранению отходов электрического и электронного оборудования.

Монтажные размеры

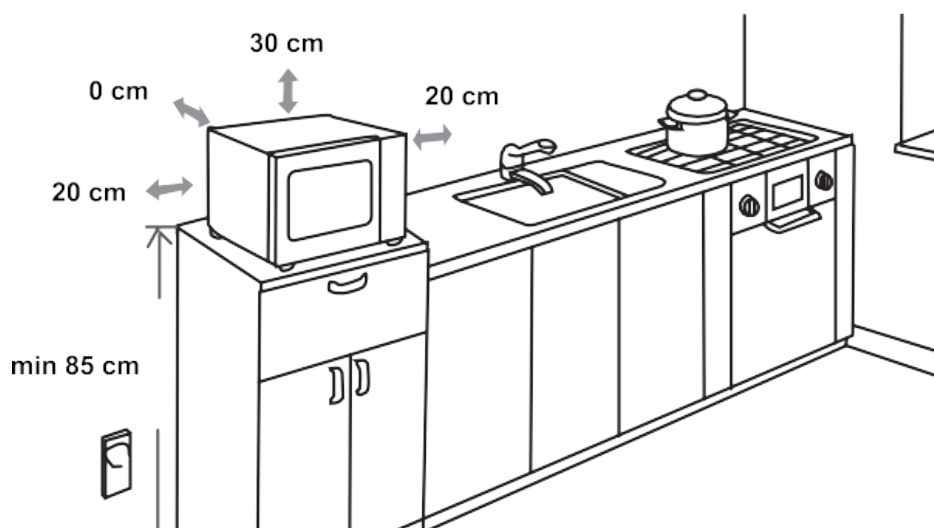

Радиопомехи

Микроволновая печь может создавать помехи для работы радио, телевизора или других подобных приборов. При возникновении такие помехи можно устранить следующим образом:

- Очистите поверхности дверцы и уплотнителя дверцы печи.
- Размещайте радио, телевизор и подобные устройства как можно дальше от микроволновой печи.
- Устанавливайте антенну радио, телевизора и подобных устройств таким образом, чтобы получать устойчивый сигнал.

ПРОИЗВОДИТЕЛЬ ОСТАВЛЯЕТ ЗА СОБОЙ ПРАВО ВНОСИТЬ ИЗМЕНЕНИЯ, КОТОРЫЕ НЕ ВЛИЯЮТ НА ФУНКЦИОНАЛЬНЫЕ ХАРАКТЕРИСТИКИ ПРИБОРА.

Перед обращением в сервисный центр

1. Прибор не работает, дисплей отключился и не включается.
 - а) Проверьте, правильно ли подключен прибор к электросети. Если нет, извлеките вилку из розетки, подождите 10 секунд и плотно вставьте вилку в розетку.
 - б) Возможно, перегорел плавкий предохранитель или сработал главный выключатель. Если причина не в этом, проверьте розетку, подключив к ней другой электроприбор.
2. Прибор не производит микроволновый нагрев.
 - а) Проверьте, установлен ли таймер.
 - б) Убедитесь, что дверца плотно закрыта. В противном случае прибор не запустит микроволновый нагрев.

При невозможности устранить неисправность в соответствии с приведенными рекомендациями обратитесь в сервисный центр.

Прибор предназначен для использования в домашнем хозяйстве для подогрева продуктов и напитков при помощи электромагнитной энергии. Прибор предназначен для использования в закрытом помещении.

Гарантия и сервис

Для получения дополнительной информации или в случае возникновения проблем обращайтесь в Службу поддержки Hisense в вашей стране (номер телефона указан в гарантийных обязательствах). Если такая служба в вашей стране отсутствует, обращайтесь в местную торговую организацию Hisense или сервисный центр Hisense.

Только для личного использования!

Hisense

life reimagined

**ЖЕЛАЕМ, ЧТОБЫ ПОЛЬЗОВАНИЕ ПРИБОРОМ
ДОСТАВИЛО ВАМ УДОВОЛЬСТВИЕ!**

EAC

ПОЧИТУВАН
КОРИСНИКУ

Искрено ви благодариме што го купивте овој производ. Веруваме дека наскоро ќе најдете доволно докази дека навистина можете да се потпрете на нашите производи. За да го олесниме користењето на апаратот, го приложуваме ова сеопфатно упатство за употреба.

Упатствата треба да ви помогнат да се запознаете со вашиот нов апарат. Ве молиме, прочитајте ги внимателно пред да го користите апаратот за прв пат.

Во секој случај, проверете дали апаратот ви е испорачан неоштетен. Доколку идентификувате каква било штета при транспортот, контактирајте го вашиот продажен претставник или регионалниот магацин од каде што е испорачан производот. Телефонскиот број ќе го најдете на потврдата за прием или испорака.

Ви посакуваме многу задоволство со вашиот нов апарат за домаќинство.



Апаратот е наменет за употреба во домаќинството за загревање храна и пијалаци со помош на електромагнетна енергија; само за внатрешна употреба.

УПАТСТВО ЗА
УПОТРЕБА

Овие упатства се наменети за корисникот. Тие ја опишуваат печката и како да ја користите. Тие исто така се однесуваат на различни типови на апарати; затоа, може да најдете некои описи на функции кои можеби нема да важат за вашиот апарат.

Го задржуваме правото на какви било промени и грешки во упатствата за употреба.

Никогаш не допирајте ги површините на апаратите за греење или готвење. Тие ќе станат жешки за време на работата. Чувајте ги децата на безбедно растојание. Постои ризик од изгореници!

Микробранова енергија и висок напон! Не отстранувајте го капакот.

ПРЕДУПРЕДУВАЊЕ! Апаратот и неговите достапни делови се вжештуваат при употреба. Треба да се внимава да се избегне допирање на грејните елементи. Да се држат подалеку децата помали од 8 години, освен ако не се под постојан надзор. Децата треба да се надгледуваат за да се осигурите дека не си играат со апаратот.

Овој апарат може да го користат деца на возраст од 8 години и постари, и лица со намалени физички, сетилни или ментални способности или недостаток на искуство и знаење, доколку се надзор или им се дадени инструкции за користење на апаратот на безбеден начин и ги разбираат можните опасности. Децата не смеат да си играат со апаратот. Чистење и одржување не смеат да вршат деца освен ако се постари од 8 години и се под надзор.

Чувајте го апаратот и неговиот кабел подалеку од дофат на деца помали од 8 години.

- **ПРЕДУПРЕДУВАЊЕ:** Кога апаратот работи во комбиниран режим, децата треба да ја користат печката само под надзор на возрасен поради температурата што се создава (само за моделот со функција за скара).
- **ПРЕДУПРЕДУВАЊЕ:** Ако вратата или заптивките на вратата се оштетени, печката не смее да работи додека не ја поправи стручно лице.

189 **ПРЕДУПРЕДУВАЊЕ:** Опасно е за кој било друг, освен за

стручно лице, да врши какво било сервисирање или поправка што вклучува отстранување на капакот што штити од изложување на микробранова енергија.

- **ПРЕДУПРЕДУВАЊЕ:** Течностите и другата храна не смеат да се загреваат во затворени садови бидејќи може да експлодираат.
- Децата треба да се надгледуваат за да се осигурите дека не си играат со апаратот.
- Не ги отстранувајте ногарките на печката; не ги блокирајте воздушните отвори на печката.
- Користете само прибор што е погоден за употреба во микробранови печки.
- Кога загревате храна во пластични или хартиени садови, внимавајте на печката поради можност истите да се запалат.
- Ако забележите чад, исклучете го или извадете го од штекер апаратот и држете ја вратата затворена за да го задушите пламенот.
- Греењето на пијалаците во микробранова печка може да резултира со одложено еруптивно вриење. Затоа, мора да се внимава при ракување со садот;
- Содржината на шишињата за хранење и теглите со храна за бебиња треба да се промешува или протресува, а температурата се проверува пред консумирање за да се избегнат изгореници.
- Јајцата во нивната лушпа и цели тврдо варени јајца не треба да се загреваат во микробранова печка бидејќи може да експлодираат, дури и откако ќе заврши загревањето во микробрановата печка.
- Кога ги чистите површините на вратата, заптивката на вратата или отворот на печката, користете само нежни неабразивни сапуни или детергенти кои се нанесуваат со сунѓер или мека крпа.

- Печката треба редовно да се чисти и да се отстранат сите наслаги од храна.
- Неодржувањето на печката во чиста состојба може да доведе до влошување на површината, што може негативно да влијае на животниот век на апаратот и евентуално да доведе до опасна ситуација.
- Ако кабелот за напојување е оштетен, тој мора да биде заменет од производителот, неговиот сервисер или слично квалификувани лица за да се избегне опасност.
- Не дозволувајте кабелот да виси над работ на масата или работната плоча.
- Никогаш не поврзувајте го овој апарат со надворешен прекинувач за тајмер или систем за далечинско управување за да избегнете опасна ситуација.
- Никогаш не ја менувајте сијалицата внатре во печката. Секогаш мора да се замени од сервисот на Хајсенс.
- Не чистете го апаратот со средства за чистење на пареа, средства за чистење под висок притисок, остри предмети, абразивни средства за чистење и абразивни сунѓери и отстранувачи на дамки.

Подолу се наведени, како и кај сите апарати, одредени правила што треба да се следат и заштитни мерки за да се обезбеди врвно работење на оваа печка:

1. Секогаш имајте ја стаклената чинија, ротирачките краци, спојката и ротирачкиот прстен на место кога работите со печката.
2. Не користете ја печката за друга намена освен за подготовка на храна, како на пример за сушење облека, хартија или други непрехранбени производи или за стерилизирање.
3. Не работете со печката кога е празна. Ова може да ја оштети печката.
4. Не користете го отворот на печката за каков било вид складирање, како на пример за хартии, книги за готвење итн.
5. Не гответе храна опкружена со мембрана, како што се жолчки од јајце, компири, пилешки црн дроб итн. без претходно да ја пробиете мембраната на неколку места со виљушка.
6. Не ставајте никаков предмет во отворите на надворешното куќиште.
7. Во никој случај не отстранувајте делови од печката, како што се ногарките, спојката, завртките итн.
8. Не гответе храна директно на стаклената чинија. Ставете ја храната во/на соодветен сад за готвење пред да ја ставите во печката. **ВАЖНО** - САДОВИ ЗА ГОТВЕЊЕ КОИ НЕ СМЕЕТЕ ДА ГИ КОРИСТИТЕ ВО ВАШАТА МИКРОБРАНОВА ПЕЧКА:
 - Не користете метални тави или садови со метални рачки.
 - Не користете ништо со метална облога.
 - Не користете жичени стеги за пластични кеси.
 - Не користете меламински садови бидејќи содржат материјал кој ќе ја апсорбира микробрановата енергија. Ова може да предизвика пукање или јагленосување на садовите и ќе го забави процесот на готвење.
 - Не користете Centura прибор за јадење. Глазурата не е погодна за употреба во микробранова печка. Не треба да се користат чаши со рачка на Corelle Livingware .
 - Не гответе во сад со ограничен отвор, како што е шише со капаче или затворено шише за масло, бидејќи таквите садови може да експлодираат ако се загреат во микробранова печка.
 - Не користете обични термометри за месо или кондиторски производи.
 - Постојат термометри достапни специјално за готвење во микробранова печка. Тие може да се користат.

9. Приборот за микробранова печка треба да се користи само во согласност со упатствата на производителот.
10. Не обидувајте се да пржите храна во оваа печка.
11. Запомнете дека микробрановата печка само ја загрева течноста во садот, а не самиот сад. Затоа, иако капакот на садот не е жежок на допир кога ќе се извади од печката, запомнете дека храната/течноста внатре ќе испушта исто количество на пареа и/или прскање кога ќе се извади капакот како кај обичното готвење.
12. Секогаш сами испитувајте ја температурата на зготвената храна, особено ако загревате или готвите храна/течност за бебиња. Препорачливо е никогаш да не конзумирате храна/течност директно од печката, туку оставете ја да отстои неколку минути и промешајте ја храната/течноста за рамномерно да се дистрибуира топлината.
13. Храната што содржи мешавина од маснотии и вода, на пр. густин, треба да стои 30–60 секунди во печката откако ќе се исклучи. Ова е за да се дозволи смесата да се смири и да се спречи клокотот кога ќе се стави лажица во храната/течноста или кога ќе се додаде коцка за супа.
14. Кога подготвувате/готвите храна/течност, запомнете дека има одредени намирници, на пример, божиќни пудинзи, џем и мелено месо, кои многу брзо се загреваат. Кога загревате или готвите храна со висока содржина на масти или шеќер, не користете пластични садови.
15. Садот за готвење може да се загрее поради топлината што се пренесува од загреаната храна. Ова е особено точно ако пластичната обвивка ги покривала горниот дел и рачките на садот. Можеби ќе бидат потребни ракавици за ракување со садот.
16. За да го намалите ризикот од пожар во отворот на печката:
 - a) Не ја преварувајте храната. Внимавајте на микробрановата печка ако во печката се ставаат хартија, пластика или други запаливи материјали за да се олесни готвењето.
 - b) Отстранете ги жичаните стеги од кесите пред да ги ставите кесите во печката.
 - c) Ако материјалите во печката се запалат, држете ја вратата на печката затворена, исклучете ја печката на ѕидниот прекинувач или исклучете го напојувањето од осигурувачот или разводната табла.

КОНТРОЛЕН ПАНЕЛ



ЕКРАН

Ги прикажува часовникот, времето за готвење и поставките.

ДОМАШНО ПРЖЕЊЕ (HOME FRY), КРЦКАВА СКАПА (CRISPY GRILL), КОНТРОЛА НА НИСКА ТЕМПЕРАТУРА (LOW TEMP CONTROL)

Користете го ова копче за да готвите храна со претходно поставени програми.

ПРО ОДМРЗНУВАЊЕ (PRO DEFROST)

Користете го ова копче за одмрзнување на храната по време или по тежина.

КУЈНСКИ АСИСТЕНТ (KITCHEN ASSISTANT)

Користете го ова копче за да поставите различни поставки (часовник, тајмер...).

ОПЦИОНАЛНА ФУНКЦИЈА (OPTIONAL FUNCTION)

Користете го ова копче за да го изберете времето за готвење во микробранова печка и нивото на моќност.

ТРКАЛЦЕ КОПЧЕ

Користете го ова копче за да изберете различни опции и функции.

ПОТВРДИ/СТАРТ/+30 SEC (CONFIRM/START)

Користете го ова копче за да започнете брзо готвење 30 секунди, да го зголемите времето за готвење за 30 секунди (со секое притискање) или да ги потврдите поставките за готвење.

ЕКО/ЗАКЛУЧУВАЊЕ ЗА ДЕЦА (ECO/CHILD LOCK)

Користете го ова копче за да го исклучите екранот и притиснете или држете го за контрола на заклучувањето на панелот.

СТОП/ИЗБРИШИ (STOP/CLEAR)

Користете го ова копче за да престанете со готвењето или да ги избришете поставките.

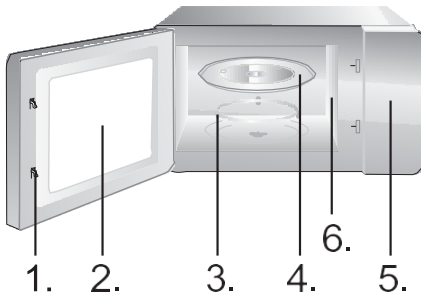

1. Безбедносен систем за заклучување на вратите
2. Прозорец на печката
3. Ротациски прстен
4. Стаклена тацна
5. Контролен панел
6. Водилка за брановите (ве молиме не отстранувајте ја плочата од мика што ја покрива брановата водилка)



Сад за скара (не може да се користи со микробранова функција и мора да се стави на решетката за скара)

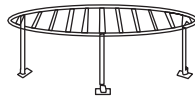

Решетка за скара (не може да се користи со микробранова функција и мора да се стави на стаклената чинија)

УПАТСТВО ЗА РАБОТА

ЧАСОВНИК

Оваа микробранова печка користи модерна електронска контрола за прилагодување на параметрите за готвење за подобро да ги задоволи вашите потреби за готвење.

Кога микробрановата печка е поврзана на напојување, печката ќе прикаже „0:00“ и звучниот сигнал ќе се огласи еднаш.

1. Притиснете „Kitchen assistant“ еднаш; печката ќе прикаже „AS-1“.
2. Заврнете го тркалцето за да ги прилагодите бројките за часовите. Влезното време треба да биде помеѓу 0 и 23 часа (24-часовен формат на време).
3. Притиснете „Кујнски асистент“; ќе трепкаат бројките за минути.
4. Заврнете го тркалцето за да ги прилагодите бројките за минути помеѓу 0 и 59.
5. Притиснете „Кујнски асистент“ за да го завршите поставувањето на часовникот. Ќе трепка „:“.

ЗАБЕЛЕШКА:

1. Ако часовникот не е поставен, тој нема да функционира кога е вклучен.
2. Ако притиснете „Stop/Clear“ За време на процесот на поставување на часовникот, часовникот автоматски ќе се врати на претходниот статус

Користете го тајмерот за одбројување за да поставите аларм.

1. Притиснете „Kitchen assistant“ двапати. Печката ќе прикаже „AS-2“.
2. Завртете го тркалцето за да го внесете точното време. (Максималното време за готвење е 95 минути.)
3. Притиснете „Confirm/+30s/Start“ за да ја потврдите поставката.
4. Кога ќе се достигне времето за готвење, звучниот сигнал ќе се огласи 5 пати.

Ако е поставен часовникот (24-часовен систем), на екранот ќе се прикаже тековното време.

ЗАБЕЛЕШКА:

- Кога работи тајмерот, не може да се користат други функции.
 - Кога микробрановата не се користи, оваа функција ви овозможува да ја користите микробрановата како тајмер.
 - Проверете дали е поставен часовникот.
1. Притиснете еднаш „Optional function“ и ќе затрепка „P100“.
 2. Притиснете „Confirm/+30s/Start“ за да потврдите. „P100“ ќе свети постојано.
 3. Притискајте „Optional function“ повеќепати или свртете го тркалцето за да изберете микробранова моќност помеѓу 100% и 10%. „P100“, „P 80“, „P 50“, „P 30“, „P 10“ ќе се прикажат редоследно.
 4. Притиснете „Confirm/+30s/Start“ за да потврдите.
 5. Свртете го тркалцето за да го прилагодите времето на готвење. (Поставеното време треба да биде помеѓу 0:05 и 95:00.)
 6. Притиснете „Confirm/+30s/Start“ за да започнете со готвење.
 7. Притиснете го копчето STOP/Clear за да го прекинете процесот на готвење.

ЗАБЕЛЕШКА:

При прилагодување на поставката за време, зголемувањата (или намалувањата) ќе бидат како што следува:

0--- 1 мин	: 5 секунди
1--- 5 мин	: 10 секунди
5---10 мин	: 30 секунди
10---30 мин	: 1 минута
30---95 мин	: 5 минути

Притискања	1x	2x	3x	4x	5x
Микробранова моќност	100%	80%	50%	30%	10%
Приказ	P100	P80	P50	P30	P10

Печењето на скара е особено погодно за тенки парчиња месо, ескалопи или стекови, рифови од месо, раженчиња, колбаси или парчиња пилешко.

Печењето на скара е исто така погодно за тостирање леб или сендвичи и за гратинирање на јадења.

1. Притиснете „Optional function“ двапати и ќе затрепка „G-1“.
2. Притискајте на „ Optional function “ повеќепати или свртете го „тркалцето“ за да ја изберете функцијата за скара. Престанете со притискање/вртење кога затрепка „G-1“.
3. Притиснете „Confirm/+30s/Start“ за да потврдите. Ќе светне „ G-1“.
4. Свртете го „тркалцето“ за да го прилагодите времето на готвење. (Поставувањето време треба да биде помеѓу 0:05 и 95:00.)
5. Притиснете „Confirm/+30s/Start“ за да започнете со готвење.

ЗАБЕЛЕШКА:

Ви препорачуваме да ја користите испорачаната решетка за скара. Ставете ја храната на решетката за скара и поставете ја решетката за скара на врз стаклената ротирачка чинија.

Ви препорачуваме да ја превртувате храната од време на време за да се обезбеди порамномерно печење на скарата.

КОМБИНИРАН РЕЖИМ C-1

1. Притиснете „ Optional function “ четири пати и ќе затрепка „C-1“.
2. Притискајте на „ Optional function “ повеќепати или свртете го „тркалцето“ за да изберете комбиниран режим. Престанете со притискање/вртење кога ќе се прикажат „C-1“, „C-2“, „C-3“ или „C-4“, „P100“, „G-1“ и „140 C°“.
3. Притиснете „Confirm/+30s/Start“ за да потврдите.
4. Свртете го „тркалцето“ за да го прилагодите времето на готвење. (Поставувањето време треба да биде помеѓу 0:05 и 95:00.)
5. Притиснете „Confirm/+30s/Start“ за да започнете со готвење.

ЗАБЕЛЕШКА:

Ви препорачуваме да ја користите испорачаната решетка за скара. Ставете ја храната на решетката за скара, а потоа ставете ја решетката врз стаклената ротирачка чинија.

Ви препорачуваме да ја превртувате храната од време на време за да се обезбеди порамномерно печење на скарата.

Готвењето со конвекција ви овозможува да ја готвите храната како во традиционалната рерна.

Микробрановите не се користат. Се препорачува да ја загреете печката на соодветна температура пред да ја ставите храната во печката.

1. Притиснете „Optional function“ три пати и ќе затрепка „140“.
2. Притискајте на „ Optional function “ повеќепати или свртете го „тркалцето“ за да ја изберете функцијата за конвекција. Престанете со притискање/вртење кога ќе светне „140“.
3. Притиснете „Confirm/+30s/Start“ за да потврдите.
4. Завртете го „тркалцето“ за да ја изберете температурата на конвекцијата.

Забелешка: Температурата може да се избере во опсег од 140 до 230 степени.

5. Притиснете „Confirm/+30s/Start“ за да ја потврдите температурата.
6. Притиснете „Confirm/+30s/Start“ за да започнете со предзагревање.
Кога ќе се достигне температурата на предзагревање, сигналот ќе се огласи двапати за да ве потсети да ја ставите храната во печката. Се прикажува претходно загреаната температура и истата трепка.
7. Ставете ја храната во печката и затворете ја вратата.
8. Завртете го „тркалцето“ за да го прилагодите времето за готвење. (Максималното време на поставување е 95 минути.)
9. Притиснете го копчето „Confirm/+30s/Start“ за да започнете со готвење.

1. Притиснете „ Optional function “ три пати и ќе затрепка „140“.
2. Притиснете „ Optional function “ повеќе пати или свртете го „тркалцето“ за да изберете функција за конвекција. Престанете со притискање/вртење кога ќе светне „140“ .
3. Притиснете „ Confirm/+30s/Start “ за да потврдите.
4. Завртете го „тркалцето“ за да ја изберете температурата на конвекцијата.

Забелешка: Температурата може да се постави од 140 до 230 степени.

5. Притиснете „Confirm/+30s/Start“ за да го потврдите поставувањето на температурата.
6. Завртете го „тркалцето“ за да го прилагодите времето за готвење. (Максималното време на поставување е 95 минути.)
7. Притиснете го копчето „Confirm/+30s/Start“ за да започнете со готвење.

Може да се постават најмногу две фази. Ако една фаза е одмрзнување, таа секогаш треба да биде прва фаза. Алармот ќе се огласи еднаш по секоја фаза и ќе започне следната фаза.

Забелешка: Автоматското мени и предзагревањето не може да се постават како една од фазите.

Пример: ако сакате да ја одмрзнете храната 5 минути, а потоа да готвите со 80% микробранова моќност за 7 минути, постапете на следниов начин:

1. Притиснете „Pro Defrost“ двапати; на екранот ќе се прикаже „dEF2“.
2. Завртете го „тркалцето“ за да го поставите времето на одмрзнување на 5 минути.
3. Притиснете „Опционал функцион“ еднаш.
4. Притиснете „Confirm/+30s/Start“ за да потврдите.
5. Свртете го „тркалцето“ за да изберете 80% микробранова моќност додека не се прикаже „P80“.
6. Притиснете „Confirm/+30s/Start“ за да потврдите.
7. Свртете го „ротирачкото копче“ за да го поставите времето за готвење на 7 минути.
8. Притиснете „Confirm/+30s/Start“ за да започнете со готвење.

1. Во состојба на готовност, притиснете го копчето „Confirm/+30s/Start“ за да готвите на 100% ниво на моќност 30 секунди. Секое притискање на истото копче го зголемува времето на готвење за 30 секунди. Максималното време за готвење е 95 минути.
2. За време на режимите на микробранова печка, скара, конвекција и комбинирано готвење, притиснете го копчето „ Confirm/+30s/Start “ за да готвите на 100% ниво на моќност 30 секунди. Секое притискање на истото копче го зголемува времето на готвење за 30 секунди.

Забелешка: Оваа функција не може да работи при готвење со одмрзнување според тежина, повеќефазно или автоматско готвење.

1. Во состојба на готовност, свртете го „тркалцето“ надесно за да ја изберете саканата функција, а „A1“, „A2“, „A3“ ... Ке се прикаже „A10“.
2. Притиснете „Confirm/+30s/Start“ за да ја потврдите избраната функција.
3. Завртете го „ тркалцето “ за да ја поставите тежината на храната и индикаторот „g“ ќе светне.
4. Притиснете „Confirm/+30s/Start“ за да започнете со готвење.

Забелешка: 1. Менито за торта е при готвење со конвекција со -функција за загревање 160, и прво треба да загреете по работата на автоматското мени. Кога печката ќе ја достигне температурата, ќе престане да се загрева. Звучен сигнал ќе ве потсети да ја отворите вратата и да ја ставите храната во печката. Потоа, притиснете „Confirm/+30s/Start“ за да започнете со готвење.

2. Кога сте избрале печено пилешко и ќе поминат 2/3 од времето, печката ќе се огласи двапати за да ве потсети да ја превртите храната. Можете едноставно да ја оставите да продолжи. За подобри резултати, сепак, превртете ја храната, затворете ја вратата и потоа притиснете „ Confirm/+30s/Start “ за да продолжите со готвењето.

Мени	Тежина	Приказ	Моќ
A1 АВТОМАТСКО ПОДГРЕВАЊЕ	150 гр	150	100%
	250 гр	250	
	350 гр	350	
	450 гр	450	
	600 гр	600	
A2 КОМПИР	1 (околу 230 g)	1	100%
	2 (околу 460 g)	2	
	3 (околу 690 g)	3	
A3 МЕСО	150 гр	150	100%
	300 гр	300	
	450 гр	450	
	600 гр	600	
A4 ЗЕЛЕНЧУК	150 гр	150	100%
	350 гр	350	
	500 гр	500	
A5 РИБА	150 гр	150	80%
	250 гр	250	
	350 гр	350	
	450 гр	450	
	650 гр	650	
A6 ТЕСТЕНИНИ	50 г (со 450 г ладна вода)	50	80%
	100 гр (со 800 гр ладна вода)	100	
	150 гр (со 1200 гр ладна вода)	150	
A7 СУПА	200 гр	200	100%
	400 гр	400	
	600 гр	600	
A8 ТОРТА	475 гр	475	Предзагреј те на 140 °C
A9 ПИЦА	200 гр	200	C-4
	300 гр	300	
	400 гр	400	
A10 ПИЛЕШКО	500 гр	500	C-4
	750 гр	750	
	1000 гр	1000	
	1200 гр	1200	

Печката овозможува одмрзнување на месото, живината и морските плодови. Времето на одмрзнување и работната моќност ќе се прилагодат автоматски според претходно поставената тежина. Тежината на храната што треба да се одмрзне може да биде помеѓу 100 g и 1000 g.

1. Притиснете го копчето „PRO DEFROST“ еднаш. Печката ќе прикаже „dEF1“.
2. Завртете го „тркалцето“ за да ја изберете тежината на храната. Во исто време, ќе светне "g". Тежината треба да биде помеѓу 100 и 1000 g.
3. Притиснете го копчето „START/+30SEC“ за да започнете со одмрзнување.

ЗАБЕЛЕШКА:

Големите парчиња може да се смрзнати во средина. За да се обезбеди рамномерно одмрзнување, превртете ги од време на време и сечете ги на помали парчиња за време на одмрзнувањето.

Исцедете ги течностите за време на одмрзнувањето бидејќи соковите од храната може да се загреат и да ја зготвите храната.

Печката овозможува и брзо одмрзнување.

1. Притиснете го копчето „PRO DEFROST“ двапати; печката ќе прикаже „dEF2“.
2. Завртете го „тркалцето“ за да го изберете времето за готвење. Максималното време на поставување е 95 минути.
3. Притиснете го копчето „START/+30SEC“ за да започнете со одмрзнување.

ЗАБЕЛЕШКА:

Големите парчиња може да се смрзнати во средина. За да се обезбеди рамномерно одмрзнување, превртете ги од време на време и сечете ги на помали парчиња за време на одмрзнувањето.

Исцедете ги течностите за време на одмрзнувањето бидејќи соковите од храната може да се загреат и да ја зготвите храната.

1. Притиснете го копчето „Home Fry“.
2. Свртете го „тркалцето“ додека не се прикаже „Н1“, „Н2“, „Н3“, „Н4“, „Н5“, „Н6“, „Н7“, „Н8“ или „Н9“.
3. Притиснете „Confirm/+30s/Start“ за да започнете со предзагревање.
4. Кога ќе се достигне температурата на предзагревањето, ќе се огласи алармот за да ве потсети да ја ставите храната во печката. Ставете ја храната во печката и затворете ја вратата.
5. Притиснете „Confirm/+30s/Start“ за да започнете со готвење.

Забелешка: Кога ќе ја изберете функцијата Домашно пржење, не ја ставајте храната во печката на почетокот. Печката прво треба да се загрее. По неколку минути, алармот се огласува двапати за да ве потсети да ја ставите храната во печката. Откако ќе ја ставите храната во печката, притиснете Confirm/+30s/Start повторно. Тајмерот ќе одбројува, а храната ќе се готви совршено.

бр.	Мени	Тежина (g)
Н1	Замрзнат помфрит	300
Н2	Замрзнати крокети од компир	350
Н3	Замрзнати лигњи	250
Н4	Замрзнати прстени од кромид	225
Н5	Замрзнати пилешки медалјони	350
Н6	Ескалопа	270
Н7	Ракчиња	250
Н8	Зеленчук	200
Н9	Пролетни ролнички	250

КРЦКАВА СКАРА

1. Притиснете го копчето „Crispy Grill“.
2. Притискајте на „Crispy Grill“ повеќепати или свртете го „тркалцето“ за да го изберете режимот за скара. Престанете со притискање/вртење кога ќе се прикажат „C1“, „C2“, „C3“ или „C4“.
3. Притиснете „Confirm/+30s/Start“ за да потврдите.
4. Завртете го „тркалцето“ за да изберете тежина за готвење.
5. Притиснете „Confirm/+30s/Start“ за да започнете со готвење.

Забелешка: Целата храна треба да се стави на садот за скара, а садот за скара мора да се стави на решетката за скара.

Крцкава скара	Тежина (g)	Моќ	Почетна температура.
C1 Кордон блу (свежа мини пица)	300	C-4	Собна температура.
	600		
	900		
C2 (лазања)	200	C-4	Температура од ладилник
	300		
	400		
	500		
C3 (леб)	100	C-4	Температура од замрзнувач.
C4 (пита/тарт)	300	C-4	Температура од ладилник

КОНТРОЛА НА НИСКА ТЕМПЕРАТУРА

1. Притиснете го копчето „Low Temp. Control“.
2. Притискајте го „ Low Temp. Control “ повеќепати или свртете го „ тркалцето “ за да изберете режим на готвење. Ќе трепкаат „L1“, „L2“, „L3“, „L4“ или „L5“.
3. Притиснете „Confirm/+30s/Start“ за да потврдите.
4. Завртете го „тркалцето“ за да ја изберете температурата на готвење.
5. Притиснете „Confirm/+30s/Start“ за да потврдите.
6. Завртете го „ тркалцето “ за да го прилагодите времето за готвење.
7. Притиснете „Confirm/+30s/Start“ за да започнете со готвење.

Приказ	40 °C	50 °C	60 °C	70 °C	80 °C	90 °C	100 °C	110 °C	Време за готвење (макс.)
L1 (бавно готвење)						√		√	12 ч
L2 (Одржи топло)			√	√	√				95 мин
L3 (Сушење храна)	√	√	√	√	√	√			12 ч
L4 (јогурт)	√								12 ч
L5 (кутија за затоплување)	√	√	√	√	√	√	√		95 мин

ДЕЗОДОРИРАЊЕ

1. Во состојба на готовност, притиснете „Kitchen Assistant“ 3 пати. На екранот ќе се прикаже „AS-3“.
2. Притиснете „Confirm/+30s/Start“ за да започнете со дезодорирање.



БРЗО ГОТВЕЊЕ СО
МИКРОБРАНОВАТА
ПЕЧКА

1. Во состојба на готовност, свртете го „ тркалцето“ лево за директно да го поставите времето за готвење; потоа, притиснете го копчето „Confirm/+30s/Start“ за да готвите со 100% микробранова моќност.

ЗАБЕЛЕШКА: Оваа програма може да се постави како прва фаза од повеќефазната програма за готвење.

ЗАКЛУЧУВАЊЕ ЗА ДЕЦА

Во состојба на готовност, притиснете и држете го копчето „ECO/Child Lock“ 3 секунди. Ќе се огласи долго „бипкање“ што означува дека е активирано заклучувањето за деца, а индикаторот за заклучување ќе светне. На екранот ќе се прикаже моменталното време или 0:00.

Деактивирање на бравата: во заклучена состојба, притиснете „ECO/Child Lock“ 3 секунди; огласи долго „бипкање“ што означува дека бравата е отклучена, а индикаторот за заклучување ќе исчезне.

ФУНКЦИЈА ЗА ПРОВЕРКА

1. За време на готвењето, притиснете „Kitchen assistant“ за да го проверите тековното време.
2. За време на готвењето, притиснете „Optional function“; ќе се прикаже тековното ниво на моќност на 2-3 секунди.

ТИВОК РЕЖИМ

Во состојба на готовност, притиснете „ Kitchen assistant “ 4 пати; на екранот ќе се прикаже „AS-4“. Потоа, притиснете „Confirm/+30s/Start“ и печката ќе влезе во тивок режим. Алармот нема да се огласи за каква било операција.

Во состојба на готовност, притиснете „ Kitchen assistant “ 4 пати; на екранот ќе се прикаже „AS-4“. Потоа, притиснете „Confirm/+30s/Start“ и печката ќе излезе од тивкиот режим.

ЕКО ФУНКЦИЈА

Влегување во ЕКО режимот: во состојба на готовност, кратко притиснете „ECO/Child Lock“; екранот ќе се исклучи.

За да излезете од ЕКО режим: притиснете кое било копче.

ФУНКЦИЈА НА ЧИСТЕЊЕ
СО ПАРЕА

1. Во состојба на готовност, притиснете „ Kitchen assistant “ 5 пати; на екранот ќе се прикаже „AS-5“.
2. Притиснете „Confirm/+30s/Start“ за да започнете со чистење со пареа (100% микробранова моќност за 5 минути).

1. Исклучете ја печката и извадете го приклучокот за струја од ѕидниот штекер пред да ја чистите.
2. Внатрешноста на печката чувајте ја чиста. Кога на ѕидовите на печката ќе се попрскаат храна или истурени течности, избришете ги со влажна крпа. Не се препорачува употреба на груб детергент или абразивни средства.
Надворешната површина на печката треба да се исчисти со влажна крпа. За да се спречи оштетување на работните делови во печката, не треба да се дозволи водата да навлезе во отворите за вентилација.
3. Не дозволувајте контролната табла да се навлажни. Исклиштете со мека влажна крпа. Не користете детергенти, абразиви или распрскувани средства за чистење на контролната табла.
4. Ако пареата се акумулира внатре или околу надворешната страна на вратата на печката, избришете ја со мека крпа. Ова може да се случи кога микробрановата печка работи под услови на висока влажност и во никој случај не укажува на неисправност на уредот.
5. Повремено е неопходно да се отстрани стаклената чинија за чистење. Измијте го садот во топла вода со пена или во машина за миење садови.
6. Ротирачкиот прстен и подот на отворот на печката треба редовно да се чистат за да се избегне прекумерна бучава. Едноставно избришете ја долната површина на печката со благ детергент, вода или средство за чистење прозорци и исушете го. Ротирачкиот прстен може да се мие во нежна пенеста вода или во машина за миење садови. Пареата од готвењето се собира при повеќекратна употреба, но на никаков начин не влијае на долната површина или на ротирачкиот прстен. Кога го отстранувате ротирачкиот прстен од подот на отворот за чистење, погрижете се да го вратите во правилната положба.
7. Отстранете ги мирисите од вашата печка со комбинирање на чаша вода со сок и кора од еден лимон во длабок сад за микробранова печка. Пуштете ја микробранова печка 5 минути, избришете ја темелно и исушете ја со мека крпа.

ЖИВОТНА
СРЕДИНА

Не фрлајте го апаратот со обичен отпад од домаќинството на крајот од неговиот животен век. Наместо тоа, предадете го на официјален собирен пункт за рециклирање. Со тоа ќе помогнете да се зачува животната средина.

ИНСТАЛАЦИЈА

1. Проверете дали сите материјали за пакување се отстранети од внатрешната страна на вратата.
2. По отпакувањето проверете ја печката за било какви визуелни оштетувања како што се:
 - неусогласена врата,
 - оштетена врата,
 - вдлабнатини или дупки на прозорецот на вратата и екранот,
 - вдлабнатини во отворот.Ако нешто од горенаведеното е видливо, НЕ користете ја печката.
3. Оваа микробранова печка тежи 19,4 кг и мора да биде поставена на хоризонтална површина доволно силна за да ја издржи оваа тежина.
4. Печката мора да се стави подалеку од висока температура и пареа.
5. НЕ ставајте ништо над печката.
6. Чувајте ја печката најмалку 20 см подалеку од двата странични ѕидови.
7. НЕ отстранувајте ја погонската оска на чинијата.
8. Како и со секој апарат, неопходен е внимателен надзор кога се користи од страна на деца.
9. Проверете дали штекерот за наизменична струја е лесно достапен за да може брзо да се извади приклучокот во итен случај. Во спротивно, треба да биде можно да се исклучи уредот со помош на прекинувач од колото. Во овој случај, треба да се почитуваат постојните одредби на стандардите за електрична безбедност.
Производот треба правилно да се приклучи на заземјен штекер со еднофазен АС (230 V/50 Hz).
ПРЕДУПРЕДУВАЊЕ! ОВОЈ АПАРАТ МОРА ДА БИДЕ ЗАЗЕМЈЕН!
10. Оваа печка бара 1,5 kVA влезна моќност.
Предлагаме да направите консултација со сервисен инженер при инсталирање на печката.

СПЕЦИФИКАЦИИ

Потрошувачка на енергија 230V ~50 Hz, 2400 W
Излезна моќност1000 W
Грејач на скара2400 W
Конвекциски грејач2400 W
Работна фреквенција 2450 MHz
Надворешни димензии 520 × 327 × 520 mm
Капацитет на печката 30 литри
Тежина сосе пакување Прибл. 19,4 кг
Ниво на бучава Lc < 58 dB (A)



Овој уред е означен според европската директива 2012/19/EU за отпадна електрична и електронска опрема (ОЕЕО). Ова упатство е рамка на валидноста на враќање и рециклирање на отпадна електрична и електронска опрема ширум Европа.

ДИМЕНЗИИ ЗА МОНИТРАЊЕ

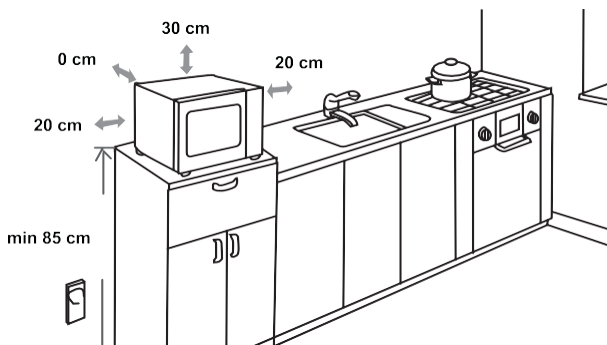

РАДИО ПРЕЧКИ

Микробрановата печка може да предизвика пречки на вашето радио, ТВ или слична опрема. Кога ќе дојде до пречки, тоа може да се елиминира или намали со следните постапки.

- Исчистете ја вратата и површината за заптивање на печката.
- Ставете го радиото, телевизорот итн. што е можно подалеку од вашата микробранова печка.
- Користете правилно инсталирана антена за вашето радио, ТВ, итн. за да добиете силен прием на сигнал.

ГО ЗАДРЖУВАМЕ ПРАВОТО ДА НАПРАВИМЕ КАКВИ БИЛО ПРОМЕНИ КОИ НЕ ВЛИЈААТ НА ФУНКЦИОНАЛНОСТА НА АПАРАТОТ

ПРЕД ДА ПОВИКАТЕ СЕРВИС

1. Ако печката воопшто не работи, информациите на екранот не се појавуваат или екранот е исклучен:
 - a) Проверете дали печката е безбедно приклучена. Ако не е, извадете го приклучокот од штекерот, почекајте 10 секунди и безбедно приклучете го повторно.
 - b) Проверете ги просториите дали има прегорен осигурувач или исклучен главен прекинувач. Ако се чини дека тие работат правилно, тестирајте го штекерот со друг апарат.
2. Ако микробрановите не функционираат:
 - a) Проверете дали тајмерот е поставен.
 - b) Проверете дали вратата е добро затворена за да ги активирате безбедносните брави. Во спротивно, микробрановата енергија нема да се емитува во печката.

Ако ништо од горенаведеното не ја поправи ситуацијата, тогаш контактирајте го најблискиот овластен сервисер.

Апаратот е наменет за домаќинство за загревање храна и пијалаци со помош на електромагнетна енергија. Само за внатрешна употреба.

ГАРАНЦИЈА И СЕРВИС

Ако ви требаат информации или ако имате проблем, ве молиме контактирајте го Центарот за грижа за корисници на Хајсенс во вашата земја (телефонскиот број можете да го најдете во светскиот гарантен лист). Ако нема Центар за грижа за корисници во вашата земја, одете кај вашиот локален продавач на Хајсенс или контактирајте го одделот за сервис за домашни апарати на Хајсенс.

Само за лична употреба!

Hisense
life reimaged

ВИ ПОСАКУВА ЗАДОВОЛСТВО ПРИ КОРИСТЕЊЕ НА ВАШИОТ АПАРАТ

SZANOWNY
KLIENCIE

Dziękujemy za Twój zakup. Wierzymy, że niedługo zrozumiesz, iż możesz polegać na naszych produktach. Aby ułatwić Ci używanie urządzenia, dołączamy do niego zrozumiałą instrukcję obsługi.

Instrukcja pomoże Ci zapoznać się z Twoim nowym urządzeniem. Przeczytaj ją uważnie przed rozpoczęciem użytkowania urządzenia.

Upewnij się, że dostarczone urządzenie nie jest uszkodzone. W przypadku stwierdzenia uszkodzeń, skontaktuj się z miejscowym sprzedawcą. Numer telefonu znajdziesz na potwierdzeniu zakupu lub dostawy.

Mamy nadzieję, że urządzenie sprawi Ci wiele przyjemności.



Urządzenie jest przeznaczone do użytku domowego do podgrzewania żywności i napojów za pomocą energii elektromagnetycznej. Tylko do użytku w pomieszczeniach.

INSTRUKCJA
OBSŁUGI

Ta instrukcja jest przeznaczona dla użytkownika. Zawiera opis kuchenki i sposób jej używania. Instrukcja dotyczy również innych typów urządzenia, w związku z czym możesz w niej znaleźć informacje, które nie mają zastosowania do Twojego urządzenia.

Zastrzegamy sobie prawo do wprowadzania zmian w instrukcji obsługi.

WAŻNE INSTRUKCJE DOTYCZĄCE BEZPIECZEŃSTWA



Nie dotykać powierzchni urządzeń grzewczych lub kuchennych. Urządzenia te rozgrzewają się podczas pracy. Dzieci powinny przebywać w bezpiecznej odległości. Ryzyko oparzenia!



Energia mikrofalowa & wysokie napięcie! Nie usuwać pokrywy.

OSTRZEŻENIE! Urządzenie i akcesoria nagrzewają się podczas pracy. Zachować ostrożność, by uniknąć dotknięcia gorących elementów. Dzieci poniżej 8 roku życia nie powinny używać urządzenia, chyba że pozostają pod stałym nadzorem. Dzieci powinny pozostawać pod nadzorem, by nie bawiły się urządzeniem.

Niniejsze urządzenie nie jest przeznaczone do użytku przez osoby (w tym dzieci poniżej 8 roku życia) o ograniczonych zdolnościach fizycznych, sensorycznych lub umysłowych, lub osoby bez doświadczenia i wiedzy, chyba że będą one nadzorowane lub zostaną poinstruowane w zakresie obsługi urządzenia przez osobę odpowiedzialną za ich bezpieczeństwo. Dzieci nie powinny bawić się urządzeniem. Dzieci mogą wykonywać prace konserwacyjne dopiero, gdy ukończą 8 lat. W trakcie prac konserwacyjnych muszą pozostawać pod nadzorem osoby dorosłej.

Trzymać urządzenie i jego kabel zasilający poza zasięgiem dzieci poniżej 8 roku życia.

- **OSTRZEŻENIE:** Z uwagi na generowane wysokie temperatury (dla modelu z funkcją grillowania), kiedy urządzenie pracuje w trybie kombinowanym, dzieci powinny używać go wyłącznie pod nadzorem osób dorosłych.

- **OSTRZEŻENIE:** Jeżeli drzwiczki lub ich uszczelki są uszkodzone, nie należy używać kuchenki, dopóki nie zostanie naprawiona przez wykwalifikowaną osobę.
- **OSTRZEŻENIE:** Ryzykowne jest przeprowadzanie napraw, obejmujących usuwanie pokrywy chroniącej przed narażaniem na energię mikrofalową, przez osoby niedoświadczone.
- **OSTRZEŻENIE:** Nie wolno podgrzewać cieczy i innej żywności w zamkniętych pojemnikach - ryzyko eksplozji.
- Dzieci powinny pozostawać pod nadzorem, by nie bawiły się urządzeniem.
- Nie usuwać nóżek kuchenki mikrofalowej. Nie zakrywać otworów wentylacyjnych.
- Używać wyłącznie akcesoriów odpowiednich dla kuchenek mikrofalowych.
- Podczas podgrzewania żywności w plastikowym lub papierowym pojemniku należy zwracać uwagę na piekarnik ze względu na możliwość zapłonu.
- W przypadku zauważenia dymu, wyłącz lub odłącz urządzenie i nie otwieraj drzwiczek kuchenki, by zdusić płomień.
- Podgrzewanie napojów w mikrofalach może spowodować opóźnione wrzenie. Zachować ostrożność podczas sięgania po pojemnik.
- Zawartość butelek do karmienia i słoiczek dla niemowląt należy wymieszać lub wstrząsnąć, a przed podaniem sprawdzić temperaturę, aby uniknąć poparzeń.

- Jajek w skorupkach i całych jajek ugotowanych na twardo nie należy podgrzewać w kuchence mikrofalowej, ponieważ mogą eksplodować nawet po zakończeniu podgrzewania w kuchence mikrofalowej.
- Do czyszczenia powierzchni drzwiczek, uszczelk drzwicowych i wnętrza kuchenki używać wyłącznie delikatnych młeczek i detergentów, aplikowanych na gąbce lub miękkiej ściereczce.
- Należy regularnie czyścić kuchenkę i usuwać resztki jedzenia.
- Nieutrzymanie kuchenki w czystości prowadzi do pogorszenia stanu powierzchni, co ma negatywny wpływ na żywotność urządzenia i może powodować niebezpieczne sytuacje.
- Jeśli kabel zasilający jest uszkodzony, musi zostać wymieniony przez producenta, autoryzowany serwis lub podobne doświadczone osoby.
- Kabel zasilający nie może zwisać na krawędzi stołu czy blatu.
- W celu uniknięcia niebezpiecznych sytuacji nie podłączać urządzenia do zewnętrznego wyłącznika czasowego lub systemów zdalnej kontroli.
- Nie wymieniać żarówki wewnątrz kuchenki. Żarówkę musi wymienić serwis Hisense.
- Do czyszczenia nie stosować odkurzaczy parowych, myjek wysokociśnieniowych, ostrych przedmiotów, ściernych środków czyszczących i gąbek oraz odplamiaczy.

Poniżej wymieniono pewne zasady, których należy przestrzegać, aby zapewnić najwyższą wydajność tej kuchenki:

1. W trakcie używania kuchenki szklana taca, ramiona rolkowe, złączki itp. muszą być na swoich miejscach.
2. Nie używać kuchenki do celów innych niż przygotowanie jedzenia, np. suszenia ubrań, papieru czy sterylizacji.
3. Nie włączać mikrofal, gdy jest pusta. Może to uszkodzić kuchenkę.
4. Nie używać komory mikrofal do przechowywania czegokolwiek, np. dokumentów, książek kucharskich itp.
5. Nie gotować żywności otoczonej membraną, takich jak żółtka jaja, ziemniaki, kurze wątróbki, bez uprzedniego przekłucia tej membrany w kilku miejscach.
6. Nie wkładać niczego w otwory na obudowie.
7. Nigdy nie usuwać części kuchenki, takich jak nóżki, złączki, śrubki itp.
8. Nie stawiać żywności bezpośrednio na szklanej tacy. Przed umieszczeniem w kuchence położyć żywność na/w odpowiednim naczyniu. **WAŻNE** - W KUCHENCIE MIKROFALOWEJ NIE UŻYWAĆ:
 - Nie używać metalowych patelni i naczyń z metalowymi uchwytami.
 - Nie używać przedmiotów z metalowym wykończeniem.
 - Nie używać pokrytych papierem toreb z drucianym elementem.
 - Nie używać naczyń melaminowych, ponieważ materiał ten wchłania energię mikrofalową. Może to spowodować pęknięcie i zwęglanie naczyń, co spowalnia proces gotowania.
 - Nie używać naczyń Centura. Powłoka nie jest odpowiednia do mikrofal. Nie używać kubków Corelle Livingware.
 - Nie gotować w pojemnikach z ograniczoną możliwością otwierania, takich jak butelki po napojach czy trwałe zamknięte butelki oleju. Po podgrzaniu te pojemniki mogą eksplodować.
 - Nie używać tradycyjnych termometrów do mięsa i pieczenia.
 - Istnieją termometry przeznaczone do użytku w kuchenkach mikrofalowych. Można używać tych termometrów.
9. Akcesoria do mikrofal stosować zgodnie z zaleceniami ich producenta.
10. Nie używać kuchenki do smażenia w głębokim tłuszczu.
11. Należy pamiętać, że kuchenka mikrofalowa podgrzewa płyn w pojemniku, a nie sam pojemnik. Nawet jeśli w momencie wyjmowania z kuchenki

pojemnik nie jest gorący w dotyku, należy pamiętać, że po wyjęciu żywność/płyn w pojemniku będzie wydzielać tyle samo pary, co podczas tradycyjnego gotowania.

12. Należy zawsze osobiście sprawdzić temperaturę przygotowanej potrawy, szczególnie w przypadku podgrzewania lub gotowania żywności dla dzieci. Zaleca się, by nigdy nie spożywać potrawy/napoju bezpośrednio po wyjęciu z kuchenki. Należy pozostawić naczynie na kilka minut i wymieszać potrawę/napój, by równomiernie rozprowadzić ciepło.
13. Jedzenie zawierające mieszanekę tłuszczu i wody, np. rosół, należy pozostawić w kuchence na 30-60 sekund po zakończeniu gotowania. Dzięki temu mieszanka osiadzie, co zapobiegnie bulgotaniu po włożeniu łyżki lub dodaniu kostki rosolowej.
14. Podczas przygotowywania/gotowania jedzenia/płynów należy pamiętać, że niektóre potrawy, np. puddingi, dżemy czy mięso mielone, ogrzewają się bardzo szybko. Żywności z wysoką zawartością tłuszczu lub cukrów nie podgrzewać/gotować w plastikowych pojemnikach.
15. Akcesoria kuchenne mogą być gorące - przenika nań ciepło z podgrzewanego jedzenia. Dotyczy to szczególnie sytuacji, gdy rączki akcesoriów kuchennych pokryte są plastikiem. Może być konieczne użycie rękawic kuchennych.
16. Aby zmniejszyć ryzyko zapłonu wewnątrz komory kuchenki:
 - a) Nie gotować jedzenia zbyt długo. Nadzorować pracę mikrofal, gdy umieszczono w niej przedmioty z papieru, plastiku lub innej substancji palnej.
 - b) Usunąć druciane opaski z toreb przed włożeniem ich do kuchenki.
 - c) Jeżeli dojdzie do zapłonu, nie otwierać drzwiczek kuchenki, wyciągnąć wtyczkę z gniazdka lub wyłączyć bezpieczniki.

PANEL STEROWANIA



WYŚWIETLACZ

Wyświetla godzinę, czas gotowania i ustawienia.

HOME FRY, CRISPY GRILL, LOW TEMP CONTROL

Gotowanie wg programów.

PRO DEFROST

Rozmrażanie żywności wg czasu lub wagi.

KITCHEN ASSISTANT

Wybór ustawień (godzina, stoper...).

OPTIONAL FUNCTION

Wybór czasu gotowania i poziomu mocy.

POKRĘTŁO

Wybór rozmaitych opcji i funkcji.

CONFIRM/START/+30 SEC

Szybkie włączanie na 30 sekund, wydłużanie gotowania o 30 sekund (każde wciśnięcie) lub potwierdzenie parametrów gotowania.

ECO/CHILD LOCK

Wyłączenie wyświetlacza, przytrzymanie przycisku - kontrola panelu sterowania.

STOP/CLEAR

Zatrzymanie gotowania lub usunięcie ustawień.

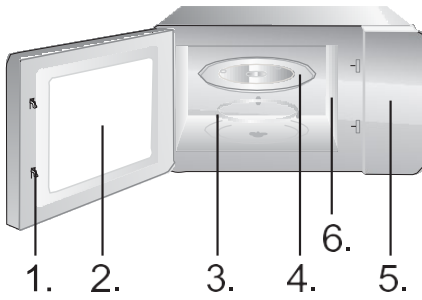

1. System blokady drzwiczek
2. Okno kuchenki
3. Wspornik rolkowy
4. Szklana taca
5. Panel sterowania
6. Falowód (nie usuwać płytki mikrowej pokrywającej falowód)

1. 2. 3. 4. 5. 6.



Taca grillowa (nie stosować w trybie mikrofal, musi być umieszczona na stojaku do grillowania)



Stojak do grillowania (nie stosować w trybie mikrofal, musi być umieszczony na szklanej tacy)

INSTRUKCJA STOSOWANIA

ZEGAR

Ta kuchenka mikrofalowa wykorzystuje nowoczesną kontrolę elektroniczną, by dostosować parametry gotowania i lepiej sprostać Twoim potrzebom.

Kuchenka podłączona do zasilania wskazuje godzinę „0:00”. Alarm zadzwoni jeden raz.

1. Wciśnij przycisk „Kitchen Assistant”. Na wyświetlaczu ukaże się „AS-1”.
2. Obracając pokrętkę ustaw godzinę. Ustawiona godzina powinna mieścić się w przedziale od 0 do 23 (24-godzinny format godziny).
3. Wciśnij przycisk „Kitchen Assistant” - migają minuty.
4. Obracając pokrętkę ustaw minuty - od 0 do 59.
5. Wciśnij przycisk „Kitchen Assistant”, by zakończyć ustawianie zegara. Miga „:”.

UWAGA:

1. Jeżeli zegar nie jest ustawiony, nie będzie działać po podłączeniu do źródła zasilania.
2. Wciśnięcie przycisku „Stop/Clear” podczas ustawiania zegara spowoduje automatyczny powrót zegara do poprzednich ustawień.

W celu ustawienia alarmu należy użyć stopera.

1. Dwukrotnie wcisnąć przycisk „Kitchen Assistant”. Na ekranie mikrofalówki ukaże się „AS-2”.
2. Obracając pokrętko ustawić prawidłowy czas. (Maksymalny czas gotowania to 95 minut).
3. Wciśnij przycisk „Confirm/+30s/Start”, aby zatwierdzić wybór.
4. Po upływie czasu gotowania alarm zadzwoni 5 razy. Jeżeli ustawiono zegar (format 24-godzinny), na wyświetlaczu ukaże się aktualna godzina.

UWAGA:

- Podczas odliczania nie ma możliwości użycia innych funkcji.
- Kiedy nie używasz mikrofalówki, ta funkcja umożliwia Ci stosowanie mikrofalówki jako stopera.
- Upewnij się, że zegar został ustawiony.

1. Wciśnij przycisk „Optional Function”. „P100” zacznie migać.
2. Wciśnij przycisk „Confirm/+30s/Start”, aby zatwierdzić wybór. „P100” świeci stale.
3. Kilukrotnie przyciśnij przycisk „Optional Function” lub obróć pokrętko, by wybrać moc mikrofalii od 100% do 10%. Kolejno wyświetlą się „P100”, „P 80”, „P 50”, „P 30” lub „P 10”.
4. Wciśnij przycisk „Confirm/+30s/Start”, aby zatwierdzić wybór.
5. Obracając pokrętko dostosuj czas gotowania. (Możesz wybrać wartości od 0:05 do 95:00).
6. Wciśnij przycisk „Confirm/+30s/Start”, aby rozpocząć gotowanie.
7. Wciśnij przycisk STOP/Clear, by zatrzymać gotowanie.

UWAGA:

Podczas ustawiania godziny dostępne są następujące interwały:

- | | |
|--------------|-------------|
| 0---1 min. | : 5 sekund |
| 1---5 min. | : 10 sekund |
| 5---10 min. | : 30 sekund |
| 10---30 min. | : 1 minuta |
| 30---95 min. | : 5 minut |

Wciśnij	1x	2x	3x	4x	5x
Moc	100%	80%	50%	30%	10%
Wyświetlacz	P100	P80	P50	P30	P10

Grillowanie nadaje się szczególnie do przyrządzania cienkich plastrów mięsa, eskalopek lub steków, kotletów, szaszłyków, kielbasek i porcji kurczaka. Nadaje się również do opiekania chleba tostowego czy kanapek oraz przygotowywania dań au gratin.

1. Wciśnij dwukrotnie przycisk „Optional Function”. „G-1” zacznie migać.
2. Kilukrotnie przyciśnij przycisk „Optional Function” lub obróć pokrętko, by wybrać funkcję grillowania. Przestać przyciskać/obracać, gdy zacznie migać „G-1”.
3. Wciśnij przycisk „Confirm/+30s/Start”, aby zatwierdzić wybór. Zapali się „G-1”.
4. Obracając pokrętko dostosuj czas gotowania. (Możesz wybrać wartości od 0:05 do 95:00).
5. Wciśnij przycisk „Confirm/+30s/Start”, aby rozpocząć gotowanie.

UWAGA:

Zalecamy stosowanie dołączonego rusztu do grillowania. Umieść jedzenie na ruszcie do grillowania, a następnie postaw ruszt na szklanym talerzu obrotowym. Aby uzyskać równomierny efekt, od czasu do czasu obróć grillowane jedzenie.

1. **Czterokrotnie przyciśnij przycisk „Optional Function”. „C-1” zacznie migać.**
2. Kilukrotnie przyciśnij przycisk „Optional Function” lub obróć pokrętko, by wybrać tryb kombinowany. Przestań przyciskać/obracać, gdy na wyświetlaczu ukażą się „C-1”, „C-2”, „C-3” lub „C-4”. Wyświetlą się „P100”, „G-1” i „140 C°”.
3. Wciśnij przycisk „Confirm/+30s/Start”, aby zatwierdzić wybór.
4. Obracając pokrętko dostosuj czas gotowania. (Możesz wybrać wartości od 0:05 do 95:00).
5. Wciśnij przycisk „Confirm/+30s/Start”, aby rozpocząć gotowanie.

UWAGA:

Zalecamy stosowanie dołączonego rusztu do grillowania. Umieść jedzenie na ruszcie do grillowania, a następnie postaw ruszt na szklanym talerzu obrotowym. Aby uzyskać równomierny efekt, od czasu do czasu obróć grillowane jedzenie.

Konwekcja umożliwia przygotowanie jedzenia jak w tradycyjnym piekarniku. Konwekcja nie wykorzystuje fal mikrofalowych. Zaleca się rozgrzanie kuchenki do odpowiedniej temperatury przed umieszczeniem w niej jedzenia.

1. Trzykrotnie przyciśnij przycisk „Optional Function”. „140” zacznie migać.
2. Kilukrotnie przyciśnij przycisk „Optional Function” lub obróć pokrętkę, by wybrać funkcję konwekcji. Przestań przyciskać/obracać, gdy zacznie migać „140”.
3. Wciśnij przycisk „Confirm/+30s/Start”, aby zatwierdzić wybór.
4. Obracając pokrętkę wybierz temperaturę konwekcji.

Uwaga: Zakres możliwych temperatur: od 140 do 230 stopni.

5. Wciśnij przycisk „Confirm/+30s/Start”, aby zatwierdzić wybór.
6. Wciśnij przycisk „Confirm/+30s/Start”, aby rozpocząć podgrzewanie.
Po osiągnięciu żądanej temperatury usłyszysz dwukrotnie dzwonek alarmu, który przypomni Ci o konieczności umieszczenia jedzenia w kuchenie. Na wyświetlaczu miga aktualna temperatura w kuchenie mikrofalowej.
7. Umieść jedzenie w kuchenie i zamknij drzwiczki.
8. Obracając pokrętkę dostosuj czas gotowania. (Maksymalny czas to 95 minut).
9. Wciśnij przycisk „Zatwierdź/+30s/Start”, aby rozpocząć gotowanie.

1. Trzykrotnie przyciśnij przycisk „Optional Function”. „140” zacznie migać.
2. Kilukrotnie przyciśnij przycisk „Optional Function” lub obróć „ ”, by wybrać funkcję konwekcji. Przestań przyciskać/obracać, gdy zacznie migać „140”.
3. Wciśnij przycisk „Confirm/+30s/Start”, aby zatwierdzić wybór.
4. Obracając pokrętkę wybierz temperaturę konwekcji.

Uwaga: Zakres możliwych temperatur: od 140 do 230 stopni.

5. Wciśnij przycisk „Confirm/+30s/Start”, aby zatwierdzić wybór temperatury.
6. Obracając pokrętkę dostosować czas gotowania. (Maksymalny czas to 95 minut).
7. Wciśnij przycisk „Confirm/+30s/Start”, aby rozpocząć gotowanie.

Możesz ustawić najwyżej dwa etapy. Jeżeli jednym z etapów ma być rozmrażanie, musi to być pierwszy etap. Dzwonek alarmu poinformuje o zakończeniu i rozpoczęciu następnego etapu.

Uwaga: Menu Auto i wstępne podgrzewanie nie mogą zostać wybrane jako jeden z etapów gotowania wieloetapowego.

Przykład: jeśli chcesz rozmrażać jedzenie przez 5 minut, a następnie ugotować je przy 80% mocy mikrofalii przez 7 minut, wykonaj następujące kroki:

1. Dwukrotnie przyciśnij przycisk „Pro Defrost”, na wyświetlaczu ukaże się „dEF2”.
2. Obracając pokrętkę dostosować ustaw czas rozmrażania na 5 minut.
3. Wciśnij przycisk „Optional Function”.
4. Wciśnij przycisk „Confirm/+30s/Start”, aby zatwierdzić wybór.
5. Obracaj pokrętkę, by wybrać 80% mocy mikrofalii. Na wyświetlaczu ukaże się „P80”.
6. Wciśnij przycisk „Confirm/+30s/Start”, aby zatwierdzić wybór.
7. Obracając pokrętkę dostosować ustawić czas gotowania na 7 minut.
8. Wciśnij przycisk „Confirm/+30s/Start”, aby rozpocząć gotowanie.

SZYBKIE GOTOWANIE

1. W trybie oczekiwania wciśnij przycisk „Confirm/+30s/Start”, by gotować przez 30 sekund przy 100% mocy mikrofalii. Każde przyciśnięcie tego przycisku wydłuża czas gotowania o 30 sekund. Maksymalny czas to 95 minut.
2. W trybie gotowania, grillowania, konwekcji lub trybie kombinowanym wciśnij przycisk „Confirm/+30s/Start”, by gotować przez 30 sekund przy 100% mocy mikrofalii. Każde przyciśnięcie tego przycisku wydłuża czas gotowania o 30 sekund.

Uwaga: Funkcja ta nie działa w trybie rozmrażanie wg wagi, trybie wieloetapowym lub automatycznym.

1. W trybie oczekiwania obracaj pokrętkę, by wybrać żadaną funkcję, oraz „A1”, „A2”, „A3”... Na wyświetlaczu ukaże się „A10”.
2. Wciśnij przycisk „Confirm/+30s/Start”, aby zatwierdzić wybór funkcji.
3. Obracając pokrętkę ustaw wagę żywności. Zaświeci się jednostka „g”.
4. Wciśnij przycisk „Confirm/+30s/Start”, aby rozpocząć gotowanie.

Uwaga: 1. Menu ciast jest dostępne w trybie konwekcji z funkcją rozgrzewania 160-. Należy najpierw rozgrzać kuchenkę. Kiedy kuchenka osiągnie odpowiednią temperaturę, zakończy rozgrzewanie. Sygnał dźwiękowy przypomni Ci o konieczności umieszczenia żywności w kuchence. Następnie wciśnij przycisk „Confirm/+30s/Start”, aby rozpocząć gotowanie.

2. Kiedy wybrano pieczenie kurczaka i upłynęło 2/3 czasu, kuchenka przypomni Ci o konieczności obrócenia mięsa, emitując dwukrotnie sygnał dźwiękowy. Możesz to zignorować. W celu uzyskania lepszego efektu pieczenia obróć mięso, zamknij drzwiczki, a następnie wciśnij przycisk „Confirm/+30s/Start”, aby kontynuować.

Menu	Waga	Wyświetlacz	Moc
A1 AUTO REHEAT	150 g	150	100%
	250 g	250	
	350 g	350	
	450 g	450	
	600 g	600	
A2 POTATO	1 (około 230 g)	1	100%
	2 (około 460 g)	2	
	3 (około 690 g)	3	
A3 MEAT	150 g	150	100%
	300 g	300	
	450 g	450	
	600 g	600	
A4 VEGETABLE	150 g	150	100%
	350 g	350	
	500 g	500	
A5 FISH	150 g	150	80%
	250 g	250	
	350 g	350	
	450 g	450	
	650 g	650	
A6 PASTA	50 g(z 450 g zimnej wody)	50	80%
	100 g(z 800 g zimnej wody)	100	
	150 g(z 1200 g zimnej wody)	150	
A7 SOUP	200 g	200	100%
	400 g	400	
	600 g	600	
A8 CAKE	475 g	475	Nagrzać do 140 °C
A9 PIZZA	200 g	200	C-4
	300 g	300	
	400 g	400	
A10 CHICKEN	500 g	500	C-4
	750 g	750	
	1000 g	1000	
	1200 g	1200	

Kuchenka umożliwia rozmrażanie mięsa, drobiu i owoców morza. Czas rozmrażania i moc mikrofal i zostaną dostosowane na podstawie ustawionej wagi. Waga rozmrażanej żywności może wynosić od 100 g do 1000 g.

1. Przyciśnij przycisk „PRO DEFROST”. Na ekranie mikrofalówki ukaże się „dEF1”.
2. Obracając pokrętkę wybierz wagę dania. Zaświeci się jednostka „g”. Możesz wybrać wartości od 100 g do 1000 g.
3. Wciśnij przycisk „START/+30SEC”, aby rozpocząć rozmrażanie.

UWAGA:

Większe kawałki mogą być zmrożone w środku. W celu zapewnienia równomiernego rozmrażania, w czasie rozmrażania od czasu do czasu obróć kawałki i połam je na mniejsze części.

Odlewaj płyny w trakcie rozmrażania, ponieważ soki z żywności mogą się nagrzać i zagotować rozmrażaną żywność.

Kuchenka posiada również funkcję szybkiego rozmrażania.

1. Dwukrotnie wciśnij przycisk „PRO DEFROST”. Na ekranie mikrofalówki ukaże się „dEF2”.
2. Obracając pokrętkę wybierz czas gotowania. Maksymalny czas to 95 minut.
3. Wciśnij przycisk „START/+30SEC”, aby rozpocząć rozmrażanie.

UWAGA:

Większe kawałki mogą być zmrożone w środku. W celu zapewnienia równomiernego rozmrażania, w czasie rozmrażania od czasu do czasu obróć kawałki i połam je na mniejsze części.

Odlewaj płyny w trakcie rozmrażania, ponieważ soki z żywności mogą się nagrzać i zagotować rozmrażaną żywność.

1. Obracaj pokrętkę, dopóki na wyświetlaczu nie wyświetli się „H1”, „H2”, „H3”, „H4”, „H5”, „H6”, „H7”, „H8” lub „H9”
2. Wciśnij przycisk „Confirm/+30s/Start”, aby rozpocząć podgrzewanie.
3. Po osiągnięciu żądanej temperatury usłyszysz dzwonek alarmu, który przypomni Ci o konieczności umieszczenia jedzenia w kuchence. Umieść jedzenie w kuchence i zamknij drzwiczki.
4. Wciśnij przycisk „Confirm/+30s/Start”, aby rozpocząć gotowanie.

Uwaga: Jeżeli wybierasz funkcję Home Fry, nie wkładaj jedzenia od razu do kuchenki. Należy uprzednio rozgrzać mikrofalę. Po upływie kilku minut usłyszysz dwukrotnie dzwonek alarmu, który przypomni Ci o konieczności umieszczenia jedzenia w kuchence. Po umieszczeniu jedzenia w kuchence ponownie przyciśnij przycisk „Confirm/+30s/Start”. Rozpocznie się odliczanie, a jedzenie zostanie idealnie ugotowane.

Nr	Menu	Waga (g)
H1	Mrożone frytki	300
H2	Mrożone krokiety ziemniaczane	350
H3	Mrożone kalmary	250
H4	Mrożone krążki cebulowe	225
H5	Mrożone skrzydełka z kurczaka	350
H6	Eskalopki	270
H7	Krewetki	250
H8	Warzywa	200
H9	Sajgonki	250

CRISPY

1. Przyciśnij przycisk „Crispy Grill”.
2. Kilukrotnie przyciśnij przycisk „Crispy Grill” lub obróć pokrętko, by wybrać funkcję grillowania. Przestań przyciskać/obracać, gdy na wyświetlaczu ukażą się „C1”, „C2”, „C3” lub „C4”.
3. Wciśnij przycisk „Confirm/+30s/Start”, aby zatwierdzić wybór.
4. Obracając pokrętko wybrać wagę dania.
5. Wciśnij przycisk „Confirm/+30s/Start”, aby rozpocząć gotowanie.

Uwaga: Całą żywność należy położyć na tacce grillowej, którą następnie należy postawić na stojaku do grillowania.

Crispy grill	Waga (g)	Moc	Temp. początkowa
C1 Cordon bleu (świeża mini pizza)	300	C-4	Temp. pokojowa
	600		
	900		
C2 (lazania)	200	C-4	Temperatura w lodówce
	300		
	400		
	500		
C3 (chleb)	100	C-4	Temperatura mrożenia
C4 (ciasto/tarta)	300	C-4	Temperatura w lodówce

1. Przyciśnij przycisk „Low Temp Control”.
2. Kilukrotnie przyciśnij przycisk „Low Temp Control” lub obróć pokrętkę, by wybrać tryb gotowania. Na wyświetlaczu miga „L1”, „L2”, „L3”, „L4” lub „L5”.
3. Wciśnij przycisk „Confirm/+30s/Start”, aby zatwierdzić wybór.
4. Obracając pokrętkę wybrać temperaturę gotowania.
5. Wciśnij przycisk „Confirm/+30s/Start”, aby zatwierdzić wybór.
6. Obracając pokrętkę dostosować czas gotowania.
7. Wciśnij przycisk „Confirm/+30s/Start”, aby rozpocząć gotowanie.

Wyświetlacz	40 °C	50 °C	60 °C	70 °C	80 °C	90 °C	100 °C	110 °C	Czas gotowania (max.)
L1 (Wolne gotowanie)						√		√	12 godz.
L2 (Podtrzymywanie ciepła)			√	√	√				95 min.
L3 (Suszenie)	√	√	√	√	√	√			12 godz.
L4 (Jogurt)	√								12 godz.
L5 (Podgrzewanie)	√	√	√	√	√	√	√		95 min.

USUWANIE ZAPACHÓW

1. W trybie oczekiwania trzykrotnie wciśnij „Kitchen Assistant”. Na wyświetlaczu ukaże się „AS-3”.
2. Wciśnij przycisk „Confirm/+30s/Start”, aby rozpocząć proces usuwania zapachów.

SZYBKE GOTOWANIE MIKFORALOWE

1. W trybie oczekiwania obróć pokrętkę, by bezpośrednio ustawić czas gotowania, następnie wciśnij przycisk „Confirm/+30s/Start”, by gotować przy 100% mocy mikrofal.

UWAGA: Ten program może zostać wybrany jako pierwszy etap gotowania wieloetapowego.

KONTROLA

W trybie oczekiwania na 3 sekundy wciśnij przycisk „ECO/Child Lock”. Długi sygnał dźwiękowy zasygnalizuje aktywowanie kontroli rodzicielskiej. Na wyświetlaczu podświetli się symbol blokady. Na wyświetlaczu ukaże się aktualna godzina bądź 0:00. Wyłączenie kontroli: w trybie blokady na 3 sekundy przyciśnij „ECO/Child Lock”. Długi sygnał dźwiękowy zasygnalizuje zwolnienie blokady. Z wyświetlacza zniknie symbol blokady.

1. Podczas gotowania wciśnij przycisk „Kitchen Assistant”, by sprawdzić aktualną godzinę.
2. Podczas gotowania wciśnij przycisk „Kitchen Assistant”, by na 2-3 sekundy wyświetlić aktualny poziom mocy.

FUNKCJA CICHY

W trybie oczekiwania czterokrotnie wciśnij „Kitchen Assistant”. Na wyświetlaczu ukaże się „AS-4”. Następnie wciśnij przycisk „Zatwierdź/+30s/Start”, by przełączyć kuchenkę w tryb cichy. Alarm zostanie wyciszony.

W trybie oczekiwania czterokrotnie wciśnij „Kitchen Assistant”. Na wyświetlaczu ukaże się „AS-4”. Następnie wciśnij przycisk „Confirm/+30s/Start”, by wyłączyć tryb cichy.

FUNKCJA ECO

Włączanie trybu ECO: w trybie oczekiwania przyciśnij przycisk krótko „ECO/Child Lock”; wyświetlacz zostanie wyłączony.

Wyłączanie trybu ECO: przyciśnij dowolny przycisk.

FUNKCJA CZYSZCZENIA

1. W trybie oczekiwania pięciokrotnie wciśnij „Kitchen Assistant”. Na wyświetlaczu ukaże się „AS-5”.
2. Wciśnij przycisk „Confirm/+30s/Start”, by rozpocząć czyszczenie parowe (100% mocy mikrofalii przez 5 minut).

PIELĘGNACJA KUCHENKI MIKROFALOWEJ

1. Wyłączyć kuchenkę i wyciągnąć wtyczkę z gniazdka.
2. Wnętrze kuchenki utrzymywać w czystości. Jeżeli odpryski jedzenia lub rozlane ciecze przywrą do ścianek kuchenki, należy je wytrzeć wilgotną ściereczką. Nie zaleca się używania mocnych detergentów i substancji ściernych. Zewnętrzną powierzchnię kuchenki należy czyścić wilgotną ściereczką. Aby zapobiec uszkodzeniu części operacyjnych kuchenki, nie dopuścić, by woda przeniknęła do jej wnętrza przez otwory wentylacyjne.
3. Nie pozwól, by panel sterowania uległ zamoczeniu. Czyść go miękką wilgotną ściereczką. Do czyszczenia panelu sterowania nie używaj detergentów, środków ściernych czy środków czyszczących w sprayu.
4. Jeżeli para zebrała się wewnątrz lub na zewnętrznych krawędziach drzwiczek kuchenki, wytrzyj ją miękką ściereczką. Może się to zdarzyć, gdy kuchenka mikrofalowa działa w warunkach wysokiej wilgotności i nic nie wskazuje na nieprawidłowe działanie urządzenia.
5. Od czasu do czasu należy wyjąć i wyczyścić szklaną tacę. Tacę umyj wodą z płynem do mycia naczyń lub w zmywarce.
6. Należy regularnie czyścić wspornik rolkowy i komorę kuchenki, by zapobiec nadmiernemu hałasowi. Przetrzyj dno kuchenki łagodnym detergentem, wodą lub płynem do okien i wysusz. Wspornik rolkowy można umyć w wodzie z płynem do mycia naczyń lub w zmywarce. Częste stosowanie generuje powstawanie oparów, jednak w żaden sposób nie wpływa to na dno komory czy wspornik rolkowy. Po umyciu wspornika rolkowego upewnij się, że wkładasz go z powrotem w odpowiedniej pozycji.
7. Usuwanie zapachów: w misce odpowiedniej do mikrofalii wymieszać szklaną wodę z sokiem i skórką z cytryny. Gotować w mikrofalii przez 5 minut, a następnie przetrzeć wnętrze kuchenki suchą i miękką ściereczką.

ŚRODOWISKO

Zużytej kuchenki mikrofalowej nie wyrzucać do odpadów komunalnych. Przekazać ją do punktu selektywnej zbiórki odpadów. W ten sposób pomożesz chronić środowisko.

INSTALACJA

1. Upewnić się, że wszystkie materiały opakowaniowe zostały usunięte z wnętrza drzwi.
2. Sprawdzić piekarnik pod kątem uszkodzeń, takich jak:
 - nierówne drzwi,
 - wygięte drzwi,
 - uszkodzenia drzwi i wyświetlacza,
 - uszkodzenia w komorze kuchenki.W przypadku stwierdzenia jakichkolwiek uszkodzeń **NIE UŻYWAJ** kuchenki.
3. Kuchenka mikrofalowa waży 19,4 kg. Musi być umieszczona na poziomej powierzchni, zdolnej utrzymać jej ciężar.
4. Nie umieszczać kuchenki w pobliżu źródeł wysokiej temperatury i pary.
5. **NIE** stawiać nic na kuchence mikrofalowej.
6. Pozostawić 20 cm wolnej przestrzeni po obu stronach piekarnika oraz 0 cm z tyłu, by zapewnić odpowiedni przepływ powietrza.
7. **NIE** usuwać wspornika rolkowego.
8. Tak jak w przypadku innych urządzeń, należy nadzorować dzieci korzystające z kuchenki.
9. Upewnić się, że gniazdko AC jest łatwo dostępne, tak by w razie potrzeby można było szybko wyciągnąć wtyczkę. W przeciwnym razie musi być możliwe odcięcie zasilania przez wyłączenie bezpiecznika. W takim wypadku należy przestrzegać obowiązujących przepisów dot. bezpieczeństwa elektrycznego. Urządzenie należy podłączyć do uziemionego gniazdka jednofazowego AC (230 V/50 Hz).
OSTRZEŻENIE! URZĄDZENIE MUSI BYĆ UZIEMIONE!
10. Kuchenka potrzebuje 1.5 kVA mocy wejściowej. Przed instalacją kuchenki zalecana jest konsultacja ze specjalistą.

SPECYFIKACJE

Pobór energii	230V ~50 Hz, 2400 W
Moc wyjściowa	1000 W
Grzałka grilla	2400 W
Grzałka konwekcyjna.....	2400 W
Częstotliwość robocza	2450 MHz
Wymiary zewnętrzne	520 × 327 × 520 mm
Pojemność kuchni	30 litrów
Waga bez opakowania.....	ok. 19,4 kg
Poziomy hałasu.....	Lc < 58 dB (A)



To urządzenie zostało oznaczone zgodnie z Dyrektywą Parlamentu Europejskiego 2012/19/UE w sprawie zużytego sprzętu elektrycznego i elektronicznego. Niniejsze wytyczne stanowią ramy obowiązujących w całej Europie zasad zwrotów i recyklingu zużytego sprzętu elektrycznego i elektronicznego.

WYMIARY MONTAŻOW

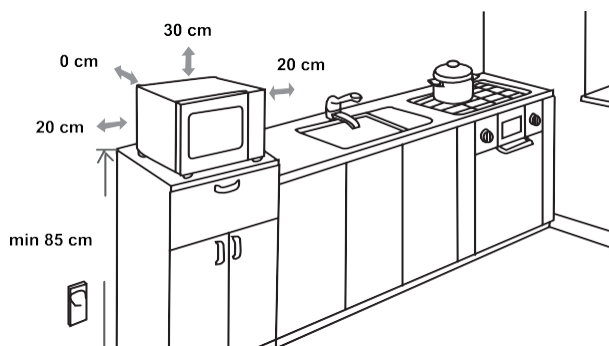

ZAKŁÓCENIA RADIOWE

Kuchenka mikrofalowa może zakłócać pracę radia, TV i innych podobnych urządzeń. Zakłócenia można wyeliminować stosując się do następujących zaleceń.

- Wyczyścić drzwiczki i powierzchnię uszczelki.
- Umieścić radio, TV itp. urządzenia jak najdalej od kuchni mikrofalowej.
- By uzyskać mocny sygnał, używać anteny radiowej, TV itp.

ZASTRZEGAMY SOBIE PRAWO DO WPROWADZANIA ZMIAN NIE WPŁYWAJĄCYCH NA FUNKCJONALNOŚĆ URZĄDZENIA.

ZANIM ZADZWONISZ DO SERWISU

1. Jeżeli kuchenka w ogóle nie działa, na wyświetlaczu nie pojawiają się żadne informacje lub wyświetlacz zniknął:
 - a) Sprawdź, czy kuchenka jest prawidłowo podłączona do gniazdka. Wyjmij wtyczkę z gniazdka, poczekaj 10 sekund i włóż wtyczkę z powrotem do gniazdka.
 - b) Sprawdź, czy nie przepaliły się bezpieczniki. Jeżeli powyższe nie rozwiązało problemu, podłącz do tego gniazdka inne urządzenie.
2. Jeżeli mikrofalę nie działają:
 - a) Sprawdź, czy ustawiono czas.
 - b) Sprawdź, czy drzwi są bezpiecznie zamknięte. W przeciwnym razie energia mikrofalowa nie może przepływać przez urządzenie.
Jeżeli powyższe nie rozwiązało problemu, skontaktuj się z najbliższym autoryzowanym punktem serwisowym.

Urządzenie jest przeznaczone do użytku domowego do podgrzewania żywności i napojów za pomocą energii elektromagnetycznej. Tylko do użytku w pomieszczeniach.

GWARANCJA I USŁUGI SERWISOWE

Jeżeli potrzebujesz informacji lub masz jakiś problem, skontaktuj się z Centrum obsługi klienta Hisense w swoim kraju (nr telefonu znajdziesz w karcie gwarancyjnej). Jeżeli w Twoim kraju nie ma Centrum obsługi klienta, skontaktuj się z miejscowym sprzedawcą Hisense lub z działem serwisowym Hisense.

Tylko do użytku osobistego!

Hisense
life reimagined

ŻYCZYMY CI PRZYJEMNEGO UŻYTKOWANIA URZĄDZENIA

Vážený zákazníkú

Upřímně vám děkujeme za váš nákup. Věříme, že brzy najdete dostatek důkazů, že se na naše produkty můžete opravdu spolehnout. Abychom usnadnili používání zařízení, připojujeme tento komplexní návod k použití.

Pokyny by vám měly pomoci seznámit se s novým spotřebičem. Před prvním použitím spotřebiče si je prosím pečlivě přečtete.

V každém případě se ujistěte, že vám byl spotřebič dodán nepoškozený. Pokud zjistíte jakékoli poškození způsobené přepravou, kontaktujte svého obchodního zástupce nebo regionální sklad, odkud byl produkt dodán. Telefonní číslo najdete na potvrzení o doručení nebo balícím listě.

Přejeme vám hodně potěšení z vašeho nového domácího spotřebiče.



Přístroj pro domácí použití k ohřevu potravin a nápojů pomocí elektromagnetické energie, pouze pro vnitřní použití.

NÁVOD K POUŽITÍ

Tyto pokyny jsou určeny pro uživatele.

Popisují spotřebič a jak ho používat. Jsou ale určeny také pro ostatní podobné typy spotřebičů, proto můžete najít některé popisy funkcí, které se na váš spotřebič nemusí vztahovat.

Vyhrazujeme si právo na jakékoli změny a chyby v návodu k použití.



Nikdy se nedotýkejte ploch spotřebičů určených k vaření nebo ohřívání. Během provozu se zahřívají. Udržujte děti v bezpečné vzdálenosti. Hrozí nebezpečí popálení!



Zdroj mikrovlnného záření a vysoké napětí. Neodstraňujte kryt.

VAROVÁNÍ! Zařízení a jeho přístupné části se během používání zahřívají. Dbejte, abyste se nedotkli varných prvků. Děti mladší 8 let by se k zařízení neměly přibližovat, pokud nejsou pod neustálým dohledem dospělého. Dohlédněte na to, aby si se spotřebičem nehrály děti.

Děti starší osmi let a osoby se sníženými tělesnými, smyslovými a rozumovými schopnostmi či s nedostatkem znalostí a zkušeností mohou tento spotřebič používat pod odpovídajícím dohledem, nebo pokud byly poučeny o bezpečném používání spotřebiče a chápou nebezpečí spojená s jeho používáním. Děti si se spotřebičem nesmějí hrát. Čištění a uživatelskou údržbu by neměly provádět děti, pokud nejsou starší 8 let a nejsou pod dohledem.

Nenechávejte spotřebič a jeho přívodní kabel v dosahu dětí mladších 8 let.

- **VAROVÁNÍ:** Když přístroj pracuje v kombinovaném režimu, mohou jej děti používat pouze pod přísným dozorem dospělých osob (Platí jen pro přístroje s funkcí grilu).

- **UPOZORNĚNÍ:** Pokud jsou dvířka nebo těsnění dvířek poškozené, trouba se nesmí používat, dokud ji neopraví kvalifikovaná osoba.
- **VAROVÁNÍ:** Jakékoliv opravy, prováděné pod krytem, který chrání uživatele před mikrovlnnými paprsky, jsou nebezpečné. Proto vám radíme, abyste je přenechali odborníkům.
- **VAROVÁNÍ:** Tekuté nebo jiné potraviny neohřívejte ve volně nebo těsně uzavřených nádobách, protože může dojít k jejich prasknutí.
- Dohlédněte na to, aby si se spotřebičem nehrály děti.
- Neodstraňujte nožičky trouby a neblokujejte větrací otvory trouby.
- Používejte pouze nádoby vhodné pro použití v mikrovlnných troubách.
- Při ohřívání potravin v plastových nebo papírových nádobách troubu kvůli možnosti vznícení hlídejte.
- Pokud se vyskytne kouř, ihned vypněte přístroj a zástrčku vytáhněte ze zásuvky; dvířka nechte otevřená a případný oheň uhasťte.
- Pokud v mikrovlnné troubě ohříváte nápoje, počítejte s tím, že může být nápoj během krátké doby ohřátý na bod varu – proto buďte opatrní.
- Obsah lahví na krmení a nádob na dětskou výživu je třeba před konzumací promíchat nebo protřepat a zkontrolovat teplotu, aby nedošlo k popálení.

- Vejce ve skořápce a celá natvrdo uvařená vejce by se neměla ohřívat v mikrovlnných troubách, protože mohou explodovat, a to i po ukončení mikrovlnného ohřevu.
- Když čistíte povrchy dvířek, těsnění nebo vnitřek trouby, používejte pouze jemné neabrazivní čisticí prostředky nebo mýdla a nanášejte je pomocí houbičky nebo jemného hadříku.
- Troubu je třeba pravidelně čistit a odstraňovat veškeré zbytky jídla.
- Pokud nebudete troubu udržovat v čistém stavu, mohlo by to vést ke zhoršení povrchu, což by mohlo nepříznivě ovlivnit životnost spotřebiče a případně vést ke vzniku nebezpečné situace.
- Pokud je napájecí kabel poškozen, musí být vyměněn výrobcem, jeho servisním zástupcem nebo podobně kvalifikovanými osobami, aby se zabránilo nebezpečí.
- Nenechávejte kabel viset přes okraj stolu nebo pracovní desky.
- Abyste zabránili nebezpečí, nikdy zařízení nepřipojujte k externímu časovému spínači nebo systému dálkového ovládání.
- Nikdy sami nevyměňujte žárovku uvnitř trouby. Vždy ji musí vyměnit služba Hisense.
- Nečistěte zařízení parními čističi, vysokotlakými čističi, ostrými předměty, abrazivními čisticími prostředky a houbičkami ani odstraňovači skvrn.

V dalším textu jsou uvedena některá pravidla a bezpečnostní opatření, na která stejně jako u jiných přístrojů musí být brán zřetel, aby přístroj fungoval bezvadně, účinně a dlouhodobě bez problémů:

1. Pokud je mikrovlnná trouba v činnosti, musí být skleněný talíř, držáky válce, spojka a drážky vždy na svém místě.
2. Nepoužívejte troubu pro žádné jiné účely než pro přípravu jídla; v mikrovlnné troubě nesaďte oblečení, papír nebo jiné předměty a nepoužívejte ji pro sterilizaci.
3. Nikdy nezapínejte troubu, pokud je prázdná, protože byste ji mohli poškodit.
4. V mikrovlnné troubě neskladujte žádný předmět: např. papír, recepty atd.
5. Nevařte pokrmy s blánou nebo slupkou, např. vaječné žloutky, brambory, kuřecí játra atd., aniž byste předtím blánu nebo slupku na více místech před vařením propíchlí.
6. Nevkládejte žádné předměty do otvorů na vnější straně trouby.
7. Nikdy nedemontujte části trouby, např. patky, zámek, šroubky atd.
8. Nevařte pokrmy přímo na skleněném talíři v troubě. Než pokrm vložíte do trouby, dejte jej do vhodné nádoby. **DŮLEŽITÉ:** Kuchyňské nádoby, jehož použití v mikrovlnné troubě je zakázáno:
 - Nepoužívejte kovové pánve nebo nádoby s kovovými držadly.
 - Nepoužívejte nádoby s hranami potaženými kovem.
 - Nepoužívejte papírem potažené kovové drátky k zavírání igelitových sáčků.
 - Nepoužívejte nádoby z melaminu, protože obsahuje materiál, který absorbuje mikrovlnné paprsky. To může způsobit, že nádoba praskne nebo se spálí, kromě toho může zpomalit proces ohřívání nebo vaření.
 - Nepoužívejte nádoby bez vhodné ochrany, která je určená k používání v mikrovlnné troubě. Nepoužívejte ani uzavřené nádoby s rukojetí.
 - Nepřipravujte pokrmy nebo nápoje v nádobí se zúženým okrajem, např. láhev, která může při ohřívání prasknout.
 - Nepoužívejte klasické teploměry na maso a cukroví.
 - Používat můžete pouze teploměry, které jsou určeny k použití v mikrovlnných troubách.
9. Pomůcky pro mikrovlnnou troubu používejte pouze v souladu s návody jejich výrobce.
10. Nepokoušejte se v mikrovlnné troubě smažit potraviny.
11. Dbejte na to, aby se v troubě ohřál pouze obsah nádoby, a ne samotná nádoba, ve které se obsah nachází.

- Může se totiž stát, že po nadzvednutí pokličky se obsah v nádobě odpařuje nebo z něj stříkají kapky, přestože samotná poklice není horká.
12. Před použitím vždy zkontrolujte teplotu pokrmu, obzvláště pokud je pokrm určen dětem.
Doporučujeme vám, abyste nikdy neochutnávali pokrmy přímo z trouby. Nejdříve nádobu vyjměte a obsah promíchejte, aby se teplota rovnoměrně rozdělila.
 13. Pokrmy, které obsahují emulzi omastku a vody, např. polévkový základ, musejí v troubě zůstat ještě 30 až 60 sekund po vypnutí. Vývar přestane vřít a nebude bublat, pokud jej promícháte, nebo do něj vložíte polévkovou kostku (např. masox).
 14. Při přípravě pokrmů dávejte pozor, aby se některé druhy pokrmů, např. vánoční pudink, marmeláda nebo mleté maso, neohřály příliš rychle. K ohřívání nebo vaření pokrmů, které obsahují větší množství tuku, nepoužívejte umělohmotné nádoby.
 15. Pomůcky, které používáte při přípravě pokrmů v mikrovlnné troubě, se mohou velmi zahřát, protože pokrmy vylučují teplo. Zejména to platí v případě, kdy je horní část nádoby přikrytá umělohmotnou poklicí nebo krytem. Na přenesení takové nádoby budete potřebovat kuchyňské rukavice.
 16. Abyste snížili riziko požáru v mikrovlnné troubě:
 - a) Nepřevařujte jídlo. Pečlivě kontrolujte průběh ohřívání, pokud se v troubě nacházejí papírové nebo umělohmotné pomůcky, případně nádoby z hořlavého materiálu.
 - b) Než položíte sáček do mikrovlnné trouby, odstraňte drátky, které slouží k jeho uzavírání.
 - c) Pokud předmět v troubě začne hořet, nechte dvířka trouby zavřená, vypněte troubu, vytáhněte zástrčku ze zásuvky nebo vypněte hlavní pojistku na pojistkovém panelu.

OVLÁDACÍ PANEĽ

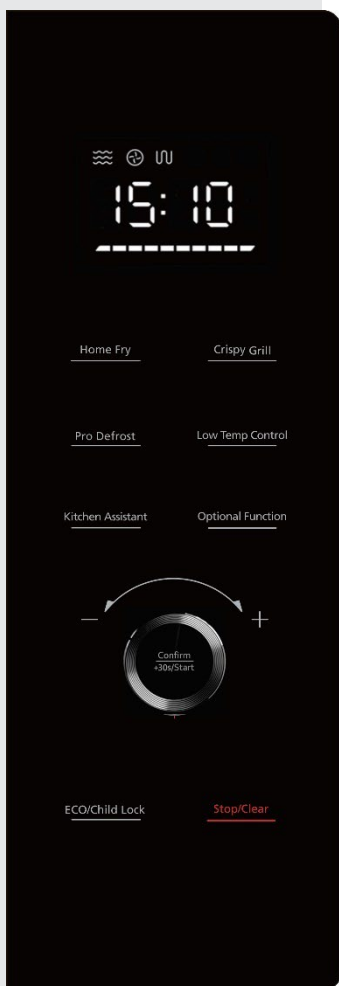

DISPLEJ

Zobrazuje hodiny, dobu vařeni a nastavení.

DOMÁCÍ SMAŽENÍ, KŘUPAVÉ GRILOVÁNÍ, KONTROLA NÍZKÉ TEPLoty

Toto tlačítko použijte k vařeni jídla podle přednastavených programů.

ROZMRAZOVÁNÍ PRO

Toto tlačítko použijte k rozmrazování jídla podle času nebo hmotnosti.

KUCHYŇSKÝ POMOČNÍK

Pomocí tohoto tlačítka můžete nastavit různá nastavení (hodiny, časovač ...).

VOLITELNÁ FUNKCE

Toto tlačítko použijte k výběru doby mikrovlnného vařeni a úrovně výkonu.

OTOČNÝ OVLADAČ – JOGGER

Toto tlačítko použijte k výběru různých možností a funkcí.

POTVRZENÍ/START/+30 SEK

Toto tlačítko použijte ke spuštění rychlého spuštění vařeni na 30 sekund, ke zvýšení doby vařeni o 30 sekund (každým stisknutím) nebo k potvrzení nastavení vařeni.

ECO/DĚTSKÁ POJISTKA

Tato klávesa slouží k vypnutí displeje a pípnutí nebo přidržení pro ovládání zámku panelu.

STOP/CLEAR

Toto tlačítko použijte k zastavení vařeni nebo vymazání nastavení.

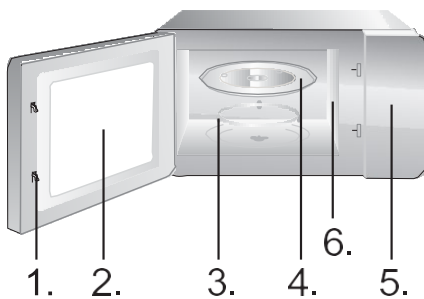

1. Bezpečnostní systém zamykání dvířek
2. Okno trouby
3. Válcový kroužek
4. Skleněný podnos
5. Ovládací panel
6. Vlnovod (neodstraňujte prosím slídovou desku zakrývající vlnovod)



Grilovací plech (nelze použít s funkcí mikrovlnné trouby a musí být umístěn na grilovací rošt)

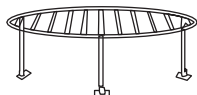

Grilovací rošt (nelze použít s mikrovlnnou funkcí a musí být umístěn na skleněném tácu)

NÁVOD K POUŽITÍ

HODINY

Tato mikrovlnná trouba využívá moderní elektronické ovládání k úpravě parametrů vaření tak, aby lépe vyhovovala vašim potřebám vaření.

Když je mikrovlnná trouba připojena ke zdroji napájení, trouba zobrazí „0:00“ a jednou zazvoní bzučák.

1. Stiskněte jednou "Kuchyňský asistent"; trouba zobrazí "AS-1".
2. Otáčejte otočným ovladačem pro nastavení hodin. Vstupní čas by měl být mezi 0 a 23 hodinami (24hodinový formát času).
3. Stiskněte "Kuchyňský asistent"; čísla minut budou blikat.
4. Otáčením otočného ovladače nastavte minuty mezi 0 a 59.
5. Stiskněte "Kitchen Assistant" pro dokončení nastavení hodin. ":" bude blikat.

POZNÁMKA:

1. Pokud hodiny nejsou nastaveny, při provozu nebudou fungovat.
2. Pokud stisknete „Stop/Clear“ Během procesu nastavování hodin, tyto se automaticky vrátí do předchozího stavu.

K nastavení budíku použijte odpočítávací.

1. Dvakrát stiskněte "Kuchyňský asistent". Trouba zobrazí „AS-2.“
2. (Maximální doba vaření je 95 minut.)
3. Stiskněte "Potvrdit/+30s/Start" pro potvrzení nastavení.
4. Po dosažení doby vaření zazní 5x zvukový signál.

Pokud jsou nastaveny hodiny (24hodinový systém), na obrazovce se zobrazí aktuální čas.

POZNÁMKA:

- Když časovač běží, nelze použít jiné funkce.
- Když se mikrovlnná trouba nepoužívá, tato funkce umožňuje používat mikrovlnnou troubu jako časovač.
- Ujistěte se, že jsou nastaveny hodiny.

**MIKROVLNNÉ VAŘENÍ A
OHŘÍVÁNÍ**

1. Stiskněte jednu "Volitelná funkce" a "P100" bude blikat.
2. Stiskněte "Potvrdit/+30s/Start" pro potvrzení. "P100" bude trvale svítit.
3. Opakovaným stisknutím tlačítka „Volitelná funkce“ nebo otáčením otočného ovladače vyberte mikrovlnný výkon mezi 100 % a 10 %. "P100", "P 80", "P 50", "P 30", "P 10" se zobrazí v tomto pořadí.
4. Pro potvrzení stiskněte "Potvrdit/+ 30s./Start".
5. Otočte otočným ovladačem pro nastavení doby vaření. (Nastavený čas by měl být mezi 0:05 a 95:00.)
6. jedním tlačítkem "Potvrdit/+ 30sek./Start" zahájíte vaření.
7. Stisknutím tlačítka STOP/Clear zastavíte proces vaření.

POZNÁMKA:

Při úpravě nastavení času budou přírůstky (nebo úbytky) následující:

0---1 min	: 5 sekund
1---5 min	: 10 sekund
5---10 min	: 30 sekund
10---30 min	: 1 minuta
30---95 min	: 5 minut

Stiskněte	1x	2x	3x	4x	5x
Mikrovlnný výkon	100%	80%	50%	30%	10%
Zobrazení	P100	P80	P50	P30	P10

Grilování je obzvláště vhodné pro tenké plátky masa, řízky nebo steaky, kotlety, ražniči, klobásy nebo kousky kuřete. Grilování je vhodné i pro opékání pečiva nebo sendvičů a pro gratinování pokrmů.

1. Stiskněte dvakrát "Volitelná funkce" a "G-1" bude blikat.
2. Opakovaným stisknutím tlačítka "Volitelná funkce" nebo otáčením "otočného ovladače" vyberte funkci grilu. Přestaňte mačkat/otáčet, jakmile bliká „G-1“..
3. Pro potvrzení stiskněte "Potvrdit/+ 30s./Start". "G-1" se rozsvítí.
4. Otočte "otočným ovladačem" pro nastavení doby vaření. (Nastavení času by mělo být mezi 0:05 a 95:00.)
5. Stisknutím tlačítka "Potvrdit/+ 30sek./Start" zahájíte vaření.

POZNÁMKA:

Doporučujeme použít dodaný grilovací rošt. Umístěte jídlo na grilovací rošt a grilovací rošt umístěte na skleněnou otočnou desku.

Doporučujeme jídlo čas od času obrátit, abyste zajistili rovnoměrnější grilování.

KOMBINOVANÝ PROVOZ C-1

1. Stiskněte čtyřikrát "Volitelná funkce" a "C-1" bude blikat.
2. Opakovaným stisknutím "Volitelná funkce" nebo otáčením "otočného ovladače" vyberte kombinovaný režim. Přestaňte mačkat/otáčet při "C-1", "C-2", "C-3" nebo "C-4". Zobrazí se "P100", "G-1" a "140 C°"..
3. Pro potvrzení stiskněte "Potvrdit/+ 30s./Start".
4. Otočte "otočným ovladačem" pro nastavení doby vaření. (Nastavení času by mělo být mezi 0:05 a 95:00.)
5. Stisknutím tlačítka "Potvrdit/+ 30sek./Start" zahájíte vaření.

POZNÁMKA:

Doporučujeme použít dodaný grilovací rošt. Umístěte jídlo na grilovací rošt a poté rošt umístěte na skleněnou otočnou desku.

Doporučujeme jídlo čas od času obrátit, abyste zajistili rovnoměrnější grilování.

Konvečnické vaření umožňuje vařit jídlo jako v klasické troubě. Mikrovlny se nepoužívají. Před vložením jídla do trouby se doporučuje předehřát troubu na vhodnou teplotu.

1. Stiskněte třikrát "Volitelná funkce" a "140" bude blikat.
2. Opakovaně stiskněte "Volitelná funkce" nebo otočte "otočným ovladačem" pro výběr funkce konvekce. Přestaňte mačkat/otáčet, když bliká „140“..
3. Pro potvrzení stiskněte "Potvrdit/+ 30s./Start".
4. Otočením "otočného ovladače" vyberte teplotu konvekce.

Poznámka: Teplotu lze volit v rozmezí od 140 do 230 stupňů.

5. Stiskněte "Potvrdit/+30s/Start" pro potvrzení teploty.
6. Stiskněte "Potvrdit/+30s/Start" pro spuštění předehřívání. Po dosažení teploty předehřívání se dvakrát ozve bzučák, který vám připomene vložit jídlo do trouby. Zobrazí se a bliká předehřátá teplota.
7. Vložte jídlo do trouby a zavřete dvířka.
8. Otočte "otočným ovladačem" pro nastavení doby vaření. (Maximální doba nastavení je 95 minut.)
9. Stisknutím tlačítka "Potvrdit/+30s/Start" zahájíte vaření.

1. Stiskněte třikrát "Volitelná funkce" a "140" bude blikat.
2. Opakovaným stisknutím tlačítka „Volitelná funkce“ nebo otáčením „ “ vyberte funkci proudění vzduchu. Přestaňte mačkat/otáčet, když bliká „140“..
3. Pro potvrzení stiskněte "Potvrdit/+ 30s./Start".
4. Otočením "otočného ovladače" vyberte teplotu konvekce.

Poznámka: Teplotu lze nastavit od 140 do 230 stupňů.

5. Stiskněte "Potvrdit/+30s/Start" pro potvrzení nastavení teploty.
6. Otočte "otočným ovladačem" pro nastavení doby vaření. (Maximální doba nastavení je 95 minut.)
7. Stisknutím tlačítka "Potvrdit/+30s/Start" zahájíte vaření.

Lze nastavit maximálně dva stupně. Pokud je jeden stupeň odmrazování, měl by to být vždy první stupeň. Bzučák zazvoní jednou po každé fázi a začne další fáze.

Poznámka: Automatické menu a předehřívání nelze nastavit jako jeden z více stupňů.

Příklad: pokud chcete jídlo rozmrazit po dobu 5 minut a poté vařit s 80 % mikrovlnným výkonem po dobu 7 minut, postupujte následovně:

1. Stiskněte dvakrát "Pro Defrost"; na obrazovce se zobrazí "dEF2".
2. Otočením "otočného ovladače" nastavte dobu rozmrazování na 5 minut.
3. Jednou stiskněte "Volitelná funkce"..
4. Pro potvrzení stiskněte "Potvrdit/+ 30s./Start".
5. Otáčejte "otočným ovladačem" pro volbu 80 % mikrovlnného výkonu, dokud se nezobrazí "P80"..
6. Pro potvrzení stiskněte "Potvrdit/+ 30s./Start".
7. Otočením "otočného ovladače" nastavte dobu vaření na 7 minut.
8. Stisknutím tlačítka "Potvrdit/+ 30sek./Start" zahájíte vaření.

1. V pohotovostním režimu stiskněte tlačítko "Potvrdit/+30s/Start" pro vaření při 100 % výkonu po dobu 30 sekund. Každé stisknutí stejného tlačítka prodlouží dobu vaření o 30 sekund. Maximální doba vaření je 95 minut.
2. Během režimů mikrovlnného ohřevu, grilu, konvekce a kombinovaného vaření stiskněte tlačítko „Potvrdit/+30s/Start“ pro vaření při 100 % výkonu po dobu 30 sekund. Každé stisknutí stejného tlačítka prodlouží dobu vaření o 30 sekund.

Poznámka: Tato funkce nemůže fungovat při vaření s rozmrazováním podle hmotnosti, vícestupňovém vaření nebo vaření s automatickým menu.

1. Ve pohotovostním režimu otočte "otočným ovladačem" doprava pro výběr požadované funkce a zobrazí se "A1", "A2", "A3" ... "A10".
2. Stisknutím tlačítka "Potvrdit/+30s/Start" potvrďte vybranou funkci.
3. Otáčením "otočného ovladače" nastavte hmotnost pokrmu a rozsvítí se kontrolka "g"..
4. jedním tlačítkem "Potvrdit/+ 30sek./Start" zahájíte vaření.

Poznámka: 1. Menu dortů je v režimu konvekčního vaření s funkcí zahřátí 160, po použití automatického menu byste měli troubu nejprve předeřhřát. Jakmile trouba dosáhne kýžené teploty, přestane hřát. Akustický signál vám připomene, abyste otevřeli dvířka a vložili jídlo do trouby. Poté stiskněte „Potvrdit/+30s/Start“ pro zahájení vaření.

2. Když je vybráno pečené kuře a uběhnou 2/3 času, trouba dvakrát zazvoní, aby vám připomněla, že máte jídlo obrátit. Můžete jednoduše nechat vše, jak je. Pro lepší výsledky však jídlo otočte, zavřete dvířka a poté stiskněte „Potvrdit/+30s/Start“ pro pokračování vaření.

Nabídka	Hmotnost	Zobrazování	Výkon
A1 AUTOMATICKÝ OHŘEV	150 g	150	100%
	250 g	250	
	350 g	350	
	450 g	450	
	600 g	600	
A2 BRAMBORA	1 (cca 230 g)	1	100%
	2 (cca 460 g)	2	
	3 (cca 690 g)	3	
A3 MASO	150 g	150	100%
	300 g	300	
	450 g	450	
	600 g	600	
A4 ZELENINA	150 g	150	100%
	350 g	350	
	500 g	500	
A5 RYBA	150 g	150	80%
	250 g	250	
	350 g	350	
	450 g	450	
	650 g	650	
A6 STOVINY	50 g (se 450 g studené vody)	50	80%
	100 g se 800 g studené vody)	100	
	150 g (se 1200 g studené vody)	150	
A7 POLÉVKA	200 g	200	100%
	400 g	400	
	600 g	600	
A8 KOLÁČ	475 g	475	Předehřát na 140 °C
A9 PIZZA	200 g	200	C-4
	300 g	300	
	400 g	400	
A10 KUŘE	500 g	500	C-4
	750 g	750	
	1000 g	1000	
	1200 g	1200	

Trouba umožňuje rozmrazování masa, drůbeže a mořských plodů. Doba rozmrazování a provozní výkon se nastaví automaticky podle přednastavené hmotnosti. Hmotnost rozmrazovaného jídla může být mezi 100 g a 1000 g.

1. Stiskněte jednou tlačítko "PRO DEFROST". Trouba zobrazí „dEF1“.
2. Otočením "otočného ovladače" zvolte hmotnost pokrmu. Současně se rozsvítí „g“. Hmotnost by měla být mezi 100 a 1000 g.
3. Stiskněte tlačítko "START/+30 SEC" pro zahájení odmrazování.

POZNÁMKA:

Velké kusy mohou být zmrzlé uprostřed. Abyste zajistili rovnoměrné rozmrazování, čas od času je otočte a během rozmrazování nalámejte na menší kousky. Během rozmrazování vypusťte tekutiny, protože šťáva z jídla se může zahřát a jídlo se uvaří.

Trouba také umožňuje rychlé rozmrazování.

1. Stiskněte dvakrát tlačítko "PRO DEFROST"; trouba zobrazí "dEF2".
2. Otočením "otočného ovladače" zvolte dobu vaření. Maximální nastavení času je 95 minut.
3. Stiskněte tlačítko "START/+30 SEC" pro zahájení odmrazování.

POZNÁMKA:

Velké kusy mohou být zmrzlé uprostřed. Abyste zajistili rovnoměrné rozmrazování, čas od času je otočte a během rozmrazování nalámejte na menší kousky. Během rozmrazování vypusťte tekutiny, protože šťáva z jídla se může zahřát a jídlo se uvaří.

1. Otáčejte „otočným ovladačem“, dokud se nezobrazí „H1“, „H2“, „H3“, „H4“, „H5“, „H6“, „H7“, „H8“ nebo „H9“..
2. Stiskněte "Potvrdit/+30s/Start" pro spuštění přehřívání.
3. Po dosažení teploty přehřívání se ozve bzučák, který vám připomene vložit jídlo do trouby. Vložte jídlo do trouby a zavřete dvířka.
4. Stisknutím tlačítka "Potvrdit/+ 30sek./Start" zahájíte vaření.

Poznámka: Když zvolíte funkci Home Fry, nevkládejte jídlo do trouby hned na začátku. Troubu je potřeba nejprve přehřát. Po několika minutách se dvakrát ozve bzučák, který vám připomene vložit jídlo do trouby. Po vložení jídla do trouby stiskněte znovu Potvrdit/+30s/Start. Časovač bude odpočítávat a jídlo bude dokonale uvařeno.

Č.	Nabídka	Hmotnost (g)
H1	Zmrazené hranolky	300
H2	Mražené bramborové krokety	350
H3	Zmrazená chobotnice	250
H4	Mražené cibulové kroužky	225
H5	Mražené kuřecí nugety	350
H6	Řízek	270
H7	Krevety	250
H8	Zelenina	200
H9	Jarní závitky	250

KŘUPAVÉ GRILOVÁNÍ

1. Stiskněte tlačítko "Crispy Grill"..
2. Opakovaným stisknutím tlačítka "Crispy Grill" nebo otáčením "otočného ovladače" vyberte režim grilování. Když se zobrazí „C1“, „C2“, „C3“ nebo „C4“, přestaňte mačkat/otáčet.
3. Pro potvrzení stiskněte "Potvrdit/+ 30s./Start".
4. 4. Otáčením "otočného ovladače" zvolte hmotnost vaření.
5. Stisknutím tlačítka "Potvrdit/+ 30sek./Start" zahájíte vaření.

Poznámka: Veškeré jídlo by mělo být umístěno na grilovací táč a grilovací táč musí být umístěn na grilovací mřížce.

Křupavé grilování	Hmotnost (g)	Výkon	Počáteční tepl.
C1 Cordon bleu (čerstvá mini pizza)	300	C-4	Pokojevá tepl.
	600		
	900		
C2 (lasagne)	200	C-4	Zchlazeno v lednici
	300		
	400		
	500		
C3 (chléb)	100	C-4	Teplota mraznutí.
C4 (koláč/dort)	300	C-4	Teplota v lednici

KONTROLA NÍZKÉ TEPLOTY

1. Stiskněte tlačítko "Low Temp Control".
2. Opakovaným stisknutím „Ovládání nízké teploty“ nebo otáčením „otočného ovladače“ vyberte režim vaření. Bude blikat „L1“, „L2“, „L3“, „L4“ nebo „L5“..
3. Pro potvrzení stiskněte "Potvrdit/+ 30s./Start".
4. Otáčením "otočného ovladače" zvolte teplotu vaření.
5. Pro potvrzení stiskněte "Potvrdit/+ 30s./Start".
6. Otočte "otočným ovladačem" pro nastavení doby vaření.
7. Stisknutím tlačítka "Potvrdit/+ 30sek./Start" zahájíte vaření.

Displej	40 °C	50 °C	60 °C	70 °C	80 °C	90 °C	100 °C	110 °C	Doba pečení (max.)
L1 (Pomalé vaření)						√		√	12 h
L2 (Udržujte horké)			√	√	√				95 min
L3 (Sušení jídla)	√	√	√	√	√	√			12 h
L4 (Jogurt)	√								12 h
L5 (Ohřívací box)	√	√	√	√	√	√	√		95 min

DEODORIZACE

1. V pohotovostním režimu stiskněte 3x „Asistent kuchyně“. Na obrazovce se zobrazí „AS-3“.
2. Stiskněte "Potvrdit/+30s/Start" pro zahájení deodorizace.

RYCHLÉ VAŘENÍ Z MIKROVLNŮ

1. Ve pohotovostním režimu otočte "otočným ovladačem" doleva pro přímé nastavení doby vaření; poté stiskněte tlačítko "Potvrdit/+ 30s/Start" pro vaření se 100 % mikrovlnným výkonem.

POZNÁMKA: Tento program lze nastavit jako první stupeň vícestupňového programu vaření.

Dětský zámek

V pohotovostním režimu stiskněte na 3 sekundy „ECO/Child Lock“. Ozve se dlouhé „pípnutí“ označující, že byla aktivována dětská pojistka, a rozsvítí se indikátor zámku. Na obrazovce se zobrazí aktuální čas nebo 0:00.

Deaktivace zámku: v uzamčeném stavu stiskněte na 3 sekundy „ECO/Child Lock“; ozve se dlouhé "pípnutí" označující, že zámek se uvolní a indikátor zámku zmizí.

POPTÁVKA FUNKCE

1. Během vaření stiskněte „Kitchen Assistant“ pro kontrolu aktuálního času.
2. Během vaření stiskněte "Volitelná funkce"; aktuální úroveň výkonu se zobrazí na 2–3 sekundy.

FUNKCE MUTE

V pohotovostním režimu stiskněte 4x „Kitchen Assistant“; na obrazovce se zobrazí "AS-4". Poté stiskněte „Potvrdit/+30s/Start“ a trouba přejde do režimu ztlumení. Bzučák nezazní při žádné operaci.

Ve stavu čekání stiskněte 4x „Kitchen Assistant“; na obrazovce se zobrazí "AS-4". Poté stiskněte „Potvrdit/+30s/Start“ a trouba opustí režim ztlumení.

FUNKCE EKO

Vstup do režimu ECO: ve stavu čekání krátce stiskněte „ECO/Child Lock“; obrazovka se vypne. Ukončete režim ECO: stiskněte libovolné tlačítko

FUNKCE PARNÍHO ČIŠTĚNÍ

1. Ve stavu čekání stiskněte 5x „Asistent kuchyně“; na obrazovce se zobrazí "AS-5".
2. Stisknutím tlačítka "Potvrdit/+30s/Start" spustíte čištění párou (100 % mikrovlnný výkon po dobu 5 minut).

1. Než začnete čistit mikrovlnnou troubu, vytáhněte zástrčku ze zásuvky.
2. Vnitřek trouby udržujte vždy v čistotě. Pokud částičky pokrmu nebo tekutiny, které stříkají na stěny nebo dno trouby, zaschnou, otřete je navlhčeným hadříkem. Nedoporučuje se používání hrubých čisticích nebo agresivních prostředků. Vnější povrch trouby čistěte navlhčeným hadříkem. Aby nedošlo k poškození vnitřních stěn mikrovlnné trouby, dbejte na to, aby se do průduchů nevylíla voda.
3. Kontrolní panel nesmí přijít do kontaktu s vodou. Čistěte ho měkkým a navlhčeným hadříkem. K čištění kontrolního panelu nepoužívejte mycí nebo agresivní čisticí prostředky ani prostředky ve spreji.
4. Pokud se na vnitřním nebo vnějším povrchu trouby objeví pára, otřete ji měkkým hadříkem. To se může stát v případě, že mikrovlnnou troubu používáte ve vlhkých místnostech, v žádném případě se nejedná o poruchu trouby.
5. Občas vyjměte také skleněný talíř z trouby a očistěte jej. Skleněný talíř (podstavec) myjte teplou vodou nebo v myčce.
6. Ložiskový prstenec a dno (spodní povrch) vnitřní části trouby je třeba pravidelně čistit, v opačném případě může trouba pracovat hlučně. Jednoduše očistěte dno v troubě jemným čisticím prostředkem, vodou nebo prostředkem na čištění skla a nechte uschnout. Ložiskový prstenec můžete omývat teplou vodou nebo v myčce na nádobí. Po dlouhodobém používání trouby se na kolečkách ložiskového prstence objeví výpary, které se uvolňují při vaření; nemají žádný vliv na jeho funkci. Při vyjmutí ložiskového prstence z drážky na dně komory (vnitřku trouby) dejte pozor, abyste ho zase správně umístili.
7. Případný nepříjemný pach z trouby můžete odstranit tak, že do hluboké nádoby na přípravu pokrmů v troubě nalijete šálek vody a nakrájíte kůru z jednoho citronu.
Nádobu vložte na pět minut do mikrovlnné trouby a troubu zapněte.

ŽIVOTNÍ PROSTŘEDÍ

Až přístroj doslouží, nevyhazujte jej do běžného komunálního odpadu, ale odevzdejte jej do sběrný určené pro recyklaci. Pomůžete tím chránit životní prostředí.

INSTALACE

1. Nejdříve zkontrolujte, jestli jste z vnitřku trouby vyndali veškerý obalový materiál.
2. Po jeho odstranění zkontrolujte troubu, jestli nedošlo k jejímu poškození, např.:
 - ohnuté dveře,
 - poškozené dveře,
 - poškození nebo nerovnosti ve skle (okénku) na dveřích nebo na displeji,
 - nerovnosti ve vnitřku trouby.Jakmile zjistíte některé z uvedených poškození, přestaňte troubu používat.
3. Mikrovlnná trouba váží 19,4 kg; postavte ji na rovnou a dostatečně pevnou plochu, která unese váhu trouby.
4. Troubu položte, co nejdále od tepelných zdrojů a páry.
5. Na horní stěnu trouby nic nepokládejte.
6. Pro správnou cirkulaci vzduchu kolem přístroje by mělo být: kolem trouby alespoň 20 cm a nad ní 0 cm volného prostoru.
7. Neodnímejte pohonnou hřídel otočného talíře uvnitř trouby.
8. Pokud mikrovlnnou troubu používají děti, musejí být pod pečlivým dohledem dospělých osob.
9. Elektrická zásuvka musí být přístupná tak, aby bylo možné spotřebič v případě nouze snadno odpojit. Nebo by mělo být možné izolovat troubu od napájení začleněním vypínače odpovídajícího pravidlům pro kabeláž. V tomto případě je třeba dodržovat stávající ustanovení norem elektrické bezpečnosti. Připojte spotřebič ke zdroji jednofázového napětí 230 V/50 Hz střídavého proudu prostřednictvím správně nainstalované zásuvky s uzemněním.
VAROVÁNÍ! TOTO ZARÍZENÍ MUSÍ BÝT UZEMNENO!
10. Trouba potřebuje 1,5 kVA příkonu. Doporučujeme vám, abyste se při instalaci trouby poradili s opravářem, případně s vhodným odborníkem.

SPECIFIKACE

Spotřeba el. energie	230V ~50 Hz, 2400 W
Výkon.....	1000 W
Ohřívač grilu.....	2400 W
Konvekční ohřívač.....	2400 W
Funkční frekvence	2450 MHz
Vnější rozměry.....	520 × 327 × 520 mm
Objem trouby	30 litrů
Hmotnost bez obalu	přibližně 19,4 kg
Hladina hluku	Lc < 58 dB (A)



Tento přístroj je označen v souladu s evropskou směrnicí 2002/96/ES o elektrickém a elektronickém odpadu (waste electrical and electronic equipment - WEEE). Směrnice obsahuje nařízení o sběru a nakládání s odpady elektrického a elektronického charakteru, které platí v EU.

ROZMĚRY PRO

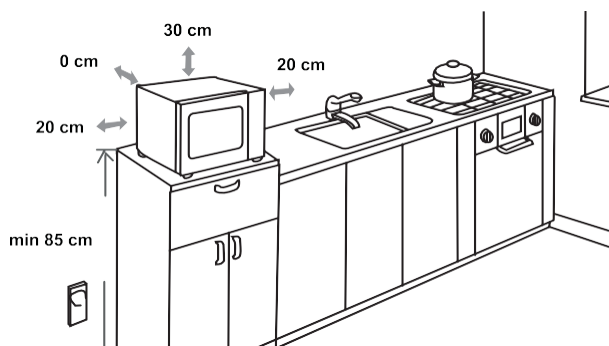

Poruchy funkce

Mikrovlnná trouba může způsobit poruchu funkce vašeho rádiového nebo televizního přijímače, popř. jiných obdobných přístrojů. V případě, že se vyskytne interference, můžete tuto poruchu snížit, případně zcela odstranit, následovně:

- Očistěte dveře a povrch těsnění v troubě.
- Umístěte rušený přijímač co možná nejdále od mikrovlnné trouby.
- Své rádio nebo televizi vybavte vhodnou anténou, kterou umístěte tak, aby zajistila silný příjem signálu.

**VYHRAZUJEME SI PRÁVO NA ZMĚNY, KTERÉ NEMAJÍ
VLIV NA FUNKČNOST SPOTŘEBIČE.**

Než zavoláte opraváře

1. V případě, že mikrovlnná trouba vůbec nefunguje, nebo se nerozsvítí displej, popř. zhasne:
 - a) Zkontrolujte, jestli je trouba správně připojena do elektrické sítě. Pokud není, vytáhněte zástrčku ze zásuvky a vyčkejte 10 vteřin; poté ji znovu zastrčte.
 - b) Zkontrolujte, jestli je pojistka elektrického vedení neporušená, nebo jestli nevypadla pojistka v domě. Pokud jsou všechny pojistky funkční, vyzkoušejte zásuvku zapojením jiného přístroje.
2. V případě, že mikrovlnná trouba nehřeje, tj. nevytváří mikrovlnný paprsek:
 - a) Zkontrolujte, jestli jsou programovací hodiny správně nastavené.
 - b) Zkontrolujte, jestli jsou dvířka správně zavřená a bezpečnostní zámek uzamčen. Pokud tomu tak není, trouba nebude fungovat.
V případě, že se vám pomocí tohoto návodu nepodařilo odstranit závadu, spojte se s autorizovaným opravářem.

Přístroj pro domácí použití k ohřevu potravin a nápojů pomocí elektromagnetické energie, pouze pro vnitřní použití. Pouze pro vnitřní použití!

ZÁRUKA A SERVIS

Pokud potřebujete informace nebo máte problém, obraťte se na středisko péče o zákazníky Hisense ve vaší zemi (jeho telefonní číslo najdete v letáku s celosvětovou zárukou). Pokud ve vaší zemi není Centrum péče o zákazníky, obraťte se na místního prodejce Hisense nebo se obraťte na servisní oddělení domácích spotřebičů Hisense.

Pouze pro osobní potřebu!

Hisense
life reimagined

PŘEJEME VÁM MNOHO POTĚŠENÍ PŘI POUŽÍVÁNÍ SPOTŘEBIČE

SPOŠTOVANI
KUPEC,

Iskreno se vam zahvaljujemo za vaš nakup. Prepričani smo, da boste kmalu imeli številne razloge, zakaj zaupati našim proizvodom. Za lažjo uporabo izdelka smo pripravili izčrpna navodila za uporabo.

S pomočjo teh navodil se boste seznanili s svojim novim aparatom. Prosimo, da jih pred prvo uporabo aparata pozorno preberete.

Prepričajte se, da je aparat, ki ste ga kupili, nepoškodovan. Če opazite transportne poškodbe, se obrnite na svojega prodajalca ali na regionalno skladišče, iz katerega je bil proizvod dobavljen. Telefonsko številko najdete na računu ali potrdilu o dobavi.

Želimo vam obilo užitka pri uporabi vašega novega aparata.



Aparat je namenjen uporabi v gospodinjstvu; in sicer za segrevanje hrane in pijač z elektromagnetno energijo. Uporabljajte ga le v zaprtih prostorih.

NAVODILA ZA
UPORABO

Ta navodila za uporabo so namenjena uporabnikom. Opisujejo aparat in njegovo uporabo. Navodila se lahko nanašajo na različne vrste aparatov, zato opisi nekaterih funkcij morda ne veljajo za vaš aparat.

Pridružujemo si pravico do morebitnih sprememb in napak v navodilih za uporabo.



Nikoli se ne dotikajte površin aparatov za ogrevanje ali kuhalnih aparatov. Ti se med delovanjem močno segrejejo. Otroci naj bodo na varni razdalji. Nevarnost opeklin!



Mikrovalovna energija in visoka napetost! Ne odstranjujte pokrova.

OPOZORILO! Aparat in nekateri dostopni deli aparata se med uporabo močno segrejejo. Pazite, da se ne dotaknete grelnih elementov. Otroci, mlajši od 8 let, naj bodo ves čas pod nadzorom. Nadzorujte otroke, ko so v bližini aparata, in jim preprečite, da bi se igrali z njim.

Ta aparat smejo uporabljati otroci, starejši od 8 let, in osebe z zmanjšanimi fizičnimi, senzoričnimi ali psihičnimi sposobnostmi ali pomanjkanjem izkušenj in znanja, če so pod nadzorom odgovorne osebe oziroma če so bili poučeni o pravilni uporabi aparata ter o nevarnostih, povezanih z njegovo uporabo. Otroci naj se ne igrajo z aparatom. Otroci naj ne čistijo aparata ali opravljajo vzdrževalna opravila na njem, če niso starejši od 8 let in če tega ne počno pod ustreznim nadzorom.

Aparat in priključna vrvica naj ne bosta dosegljiva otrokom, mlajšim od 8 let.

- **OPOZORILO:** Če aparat uporabljate v kombiniranem načinu (mikrovalovi + žar), nastajajo zelo visoke temperature, zato otrokom v tem primeru dovolite uporabo pečice le pod nadzorom odraslih (le pri modelih s funkcijo žara).

- **OPOZORILO:** Če so tesnila vrat poškodovana, pečice ne smete uporabljati, dokler je ne popravi ustrezno usposobljena oseba.
- **OPOZORILO:** Servisne posege ali popravila aparata, pri katerih je treba sneti zaščitne pokrove, ki ščitijo pred mikrovalovnim sevanjem, sme izvajati le ustrezno usposobljen serviser, saj je sicer takšen poseg izjemno nevaren.
- **OPOZORILO:** Tekočin in druge hrane ne segrevajte v tesno zaprtih posodah, saj lahko pride do eksplozije.
- Nadzorujte otroke, ko so v bližini aparata, in jim preprečite, da bi se igrali z njim.
- Ne odstranjujte nožic pečice in ne prekrijte njenih prezračevalnih rež.
- Uporabljajte le pripomočke, ki so primerni za uporabo v mikrovalovni pečici.
- Kadar segrevate hrano v plastični ali papirnati posodi oz. embalaži, nadzorujte pečico, saj se takšna embalaža lahko vname.
- Če opazite dim, izključite pečico ali izvlecite vtikač, vrata pečice pa pustite zaprta, da tako zadušite morebitne plamene.
- Če v mikrovalovni pečici segrevate pijače, lahko pride do naknadne oz. zakasnele reakcije in tekočina lahko prekipi; zato bodite zelo previdni pri ravnanju s posodo, v kateri je segreta pijača.
- Kadar segrevate otroško hrano v stekleničkah, pred hranjenjem stekleničko pretresite in preverite temperaturo hrane, da se otrok ne opeče.

- V mikrovalovni pečici ne segrevajte jajc v lupini, saj lahko eksplodirajo, tudi po tem, ko je program segrevanja z mikrovalovi že končan.
- Za čiščenje površine vrat, tesnil na vratih ter notranjosti pečice uporabljajte le blaga in nežna (neabrazivna) čistila oz. detergente, ki jih nanesite z gobico ali mehko krpo.
- Redno čistite pečico in iz nje odstranite vse ostanke hrane.
- Če ne vzdržujete čistoče v pečici, lahko to privede do propadanja njenih površin, to pa lahko negativno vpliva na življenjsko dobo aparata ter privede do potencialno nevarnih situacij.
- Poškodovano priključno vrvico sme zamenjati le proizvajalec ali pooblaščen serviser oz. druga strokovno usposobljena oseba, saj je sicer lahko takšno opravilo nevarno.
- Ne pustite, da priključna vrvica visi čez rob mize ali delovne površine.
- Da bi preprečili nevarnost, nikoli ne priklopite tega aparata na zunanjo elektronsko uro, časovno stikalo ali sistem za daljinsko upravljanje.
- Nikoli ne zamenjajte žarnice v notranjosti pečice. Žarnico mora vedno zamenjati Hisensov servis.
- Ne čistite aparat s parnimi čistilniki, visokotlačnimi čistilniki, ostrimi predmeti, abrazivnimi čistili, abrazivnimi gobami ali sredstvi za odstranjevanje madežev.

V nadaljevanju so, kot pri vseh aparatih, navedena pravila, ki jih morate upoštevati ter varnostni napotki, ki bodo zagotovili najboljše možno delovanje pečice.

1. Ko pečica deluje, naj bodo stekleni pladenj, nosilci valjev, spojnica ter steza za valje vedno na svojem mestu.
2. Pečice ne uporabljajte v noben drug namen, razen za pripravo hrane. Ne uporabljajte je za sušenje obleke ali papirja ali za segrevanje česar koli, razen hrane; prav tako je ne uporabljajte za sterilizacijo.
3. Ne vključujte prazne pečice, saj jo lahko tako poškodujete.
4. Ne uporabljajte notranjosti pečice za shranjevanje kakršnih koli predmetov, na primer papirja, kuharskih knjig itd.
5. Ne kuhajte hrane, ki je ovita z membrano – npr. rumenjakov, krompirja, piščančjih jeter itd. – ne da bi takšno hrano prej na več mestih prebodli z vilicami.
6. Ne vstavljajte predmetov v odprtine v ohišju aparata.
7. Nikoli ne odstranjujte delov pečice, kot so nožice, spojnica, vijaki itd.
8. Ne kuhajte hrane neposredno na steklenem podstavku oz. pladnju. Preden hrano postavite v pečico, jo postavite v ustrezno posodo. **POMEMBNO – POSODA, KI NI PRIMERNA ZA UPORABO V VAŠI MIKROVALOVNI PEČICI:**
 - Ne uporabljajte kovinske posode ali posode s kovinskimi ročaji.
 - Ne uporabljajte posode s kovinskim robom.
 - Ne uporabljajte kovinskih sponk ali žičk za zapiranje plastičnih vrečk, četudi so sponke oz. žičke ovite v papir.
 - Ne uporabljajte posode iz melamina, saj lahko te absorbirajo mikrovalovno energijo, to pa lahko povzroči, da posoda počí ali se osmodi, hkrati pa bo kuhanje počasnejše.
 - Ne uporabljajte posode Centura. Glazura ni primerna za uporabo v mikrovalovni pečici. Prav tako ne uporabljajte skodelic za zaprtim ročajem Corelle Livingware.
 - Ne kuhajte hrane v posodi z zaprtim pokrovom oz. zamašeno odprtino, na primer v steklenici s pokrovom ali v zatesnjeni steklenici za olje, saj lahko takšna posoda med segrevanjem v mikrovalovni pečici eksplodira.
 - Ne uporabljajte običajnih termometrov za meso ali sladice.
 - Nekateri termometri so namenjeni posebej pripravi hrane v mikrovalovni pečici. Uporabljajte te termometre.
9. Pripomočke za pripravo hrane v mikrovalovni pečici uporabljajte le v skladu s proizvajalčevimi navodili.
10. V mikrovalovni pečici ne cvrite hrane v olju.
11. Prosimo, upoštevajte, da se v mikrovalovni pečici segreje le tekočina v posodi, ne pa tudi sama posoda.

- Zato je možno, da hrana oz. tekočina v posodi, ko jo vzamete iz pečice, oddajata enako količino pare kot pri običajnem kuhanju, četudi pokrov posode na otip ni vroč, in zato enako brizgata, ko odprete pokrov.
12. Vedno preverite temperaturo kuhane hrane, še posebej, ko segrevate hrano oz. tekočino za majhnega otroka. Priporočamo, da nikoli ne zaužijete hrane oz. tekočine takoj, ko jo vzamete iz pečice, temveč da počakate nekaj minut ter hrano premešate, da se toplota enakomerno porazdeli.
 13. Hrana, ki vsebuje mešanico masti in vode, npr. jušna osnova, naj po izklopu mikrovalovne pečice ostane v pečici še 30 do 60 sekund. Tako se bo mešanica ustalila in bo preprečeno kipenje, ko v tekočino vstavite žlico ali vanjo potopite npr. jušno kocko.
 14. Ko pripravljajte hrano oz. tekočino, ne pozabite, da se nekatere vrste hrane, na primer božični pudingi, marmelada ali mleto meso, segrejejo zelo hitro. Ko segrevate ali kuhate hrano z visoko vsebnostjo maščobe ali sladkorja, ne uporabljajte plastične posode.
 15. Posoda in kuhalni pripomočki se lahko zaradi toplote, ki jo odda segreta hrana, močno segrejejo. To velja še posebej, če so zgornja površina ali ročajji posode ali pripomočka prekriti s plastiko. Zato boste pri prijemanju posode in pripomočkov potrebovali kuhinjske rokavice ali podobno zaščito.
 16. Upoštevajte naslednje napotke, da bi zmanjšali tveganje požara v notranjosti pečice:
 - a) Hrane ne segrevajte (kuhajte, pecite) preveč. Če so v pečici papir, plastika ali drugi vnetljivi materiali, pozorno spremljajte potek segrevanja.
 - b) Odstranite kovinske sponke in žičnata zapirala z vrečk, preden jih postavite v pečico.
 - c) Če se material v notranjosti pečice vname, naj bodo vrata pečice zaprta. Izklopite pečico iz električnega omrežja, tako da izvlečete priključno vrvico ali izklopite varovalko.

UPRAVLJALNA PLOŠČA

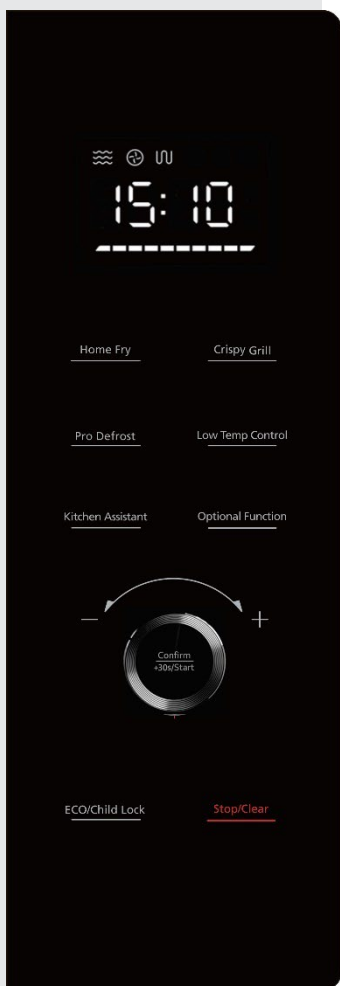

PRIKAZOVALNIK

Prikazuje uro, čas priprave hrane in nastavitve.

HOME FRY (DOMAČE CVRTJE), CRISPY GRILL (HRUSTLJAVI ŽAR), LOW TEMP CONTROL (NIZKA TEMPERATURA)

S temi tipkami pripravite hrano s predhodno nastavljenimi programi.

PRO DEFROST (ODTAJANJE)

S to tipko odtajate hrano z nastavitvijo trajanja delovanja ali teže hrane.

KITCHEN ASSISTANT (KUHINJSKI POMOČNIK)

S to tipko izberete različne nastavitve (ura, programska ura ...).

OPTIONAL FUNCTION (POLJUBNA DODATNA FUNKCIJA)

S to tipko izberete čas in moč delovanja pri pripravi hrane z mikrovalovi.

VRTLJIVI GUMB

S to tipko izberete različne možnosti in funkcije.

CONFIRM/START/+30 SEC (POTRDI/START/+ 30 SEK.)

S to tipko takoj sprožite 30-sekundno delovanje; z vsakim nadaljnjim pritiskom podaljšate delovanje za dodatnih 30 sekund. S to tipko tudi potrjujete nastavitve delovanja.

ECO/CHILD LOCK (VARČEVANJE Z ENERGIJO/ZAKLEPANJE PRED OTROKI)

S to tipko izklopite prikazovalnik, ali pa jo držite, da zaklenete ali odklenete upravljalno ploščo.

STOP/CLEAR (STOP/POČISTI)

S to tipko zaustavite pripravo hrane ali izbrišete nastavitve.

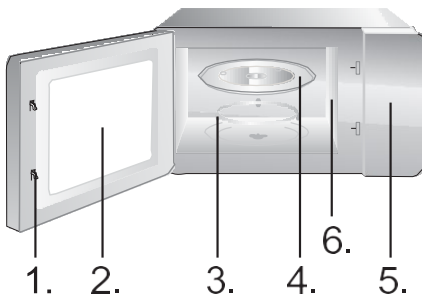

1. Varnostni sistem za zaklepanje vrat
2. Okno v vratih
3. Ležajni obroč
4. Stekleni pladenj
5. Upravljalna plošča
6. Vodilo za valove (prosimo, nikoli ne odstranite silikatne ploščice, ki pokriva vodilo za valove)



Pladenj za peko na žaru (ne uporabljajte ga pri pripravi z mikrovalovi; vedno ga položite na rešetko za peko na žaru)



Rešetka za peko na žaru (ne uporabljajte je z mikrovalovi in vedno jo položite na stekleni pladenj)

NAVODILA ZA UPRAVLJANJE

URA

Ta mikrovalovna pečica ima sodobno elektronsko upravljanje, s katerim prilagodite parametre kuhanja ali peke svojim potrebam za boljše rezultate.

Ko mikrovalovno pečico priključite na električno omrežje, se na ekranu pojavi "0:00" in pečica enkrat zapiska.

1. Enkrat pritisnite tipko KITCHEN ASSISTANT in na prikazovalniku se izpiše "AS-1".
2. Z vrtljivim gumbom nastavite ure, in sicer med 0 in 23 ur (24-urni format zapisa časa).
3. Pritisnite KITCHEN ASSISTANT in številka, ki označuje minute, bo začela utripati.
4. Z vrtljivim gumbom nastavite minute med 0 in 59.
5. Pritisnite KITCHEN ASSISTANT, da zaključite nastavljanje ure. Znak ":" bo začel utripati.

OPOMBA:

1. Če ura ni nastavljena, po vklopu ne bo delovala.
2. Če med postopkom nastavljanja ure pritisnete STOP/CLEAR, se nastavev ure vrne v prejšnje stanje.

Z odštevalnikom lahko nastavite alarm.

1. Dvakrat pritisnite tipko KITCHEN ASSISTANT. Na prikazovalniku se izpiše "AS-2".
2. Z vrtljivim gumbom vnesite želeni čas. (Najdaljši možni čas delovanja je 95 minut.)
3. Pritisnite CONFIRM/+30 S/START, da potrdite nastavitve.
4. Ko nastavljeni čas poteče, bo pečica petkrat zapiskala.

Če je nastavljena ura (24-urni sistem), bo na ekranu prikazan trenutni čas.

OPOMBA:

- Ko deluje programska ura (odštevalnik), ni mogoče uporabljati drugih funkcij.
- Ko mikrovalovne pečice ne uporabljate, jo lahko s to funkcijo uporabljate kot opozorilnik.
- Prosimo, prepričajte se, ali ste nastavili uro.

**PRIPRAVA HRANE Z
MIKROVALOVI**

1. Enkrat pritisnite OPTIONAL FUNCTION in na prikazovalniku začne utripati "P100".
2. Pritisnite CONFIRM/+30 S/START, da potrdite nastavitve. Na prikazovalniku konstantno sveti "P100".
3. Večkrat pritisnite OPTIONAL FUNCTION ali pa obračajte vrtljivi gumb, da izberete želeno moč mikrovalov med 100 % in 10 %. Na prikazovalniku se zapored izpiše P100, P 80, P 50, P 30 in P 10.
4. Pritisnite CONFIRM/+30 S/START, da potrdite nastavitve.
5. Z vrtljivim gumbom nastavite trajanje delovanja. (Nastavitev naj bo med 0:05 in 95:00).
6. Pritisnite CONFIRM/+30 S/START za začetek delovanja.
7. S tipko STOP/CLEAR lahko zaustavite delovanje (kuhanje, peko oz. segrevanje).

OPOMBA:

Ko nastavljate čas delovanja, se nastavitev na prikazovalniku spreminja z naslednjimi koraki:

0–1 min: 5 sekund

1–5 min: 10 sekund

5–10 min: 30 sekund

10–30 min: 1 minuta

30–95 min: 5 minut

Pritisnite	1×	2×	3×	4×	5×
Moč mikrovalov	100 %	80 %	50 %	30 %	10 %
Prikaz	P100	P80	P50	P30	P10

Peka na žaru (oz. pod žarom, z grelom za žar) je posebej primerna za tanke rezine mesa oz. zrezke, kotlete, nabodala, klobase ali kose piščanca. Peka na žaru je primerna tudi za popekanje kruha ali pripravo opečenih kruhkov ter za grafiniranje.

1. Enkrat pritisnite OPTIONAL FUNCTION in na prikazovalniku začne utripati "G-1".
2. Večkrat pritisnite OPTIONAL FUNCTION ali pa obračajte vrtljivi gumb, da izberete peko z grelom za žar. Ko na prikazovalniku utripa "G-1", nehajte pritiskati tipko oz. obračati gumb.
3. Pritisnite CONFIRM/+30 S/START, da potrdite nastavev. Na prikazovalniku je zdaj konstantno izpisano "G-1".
4. Z vrtljivim gumbom nastavite trajanje delovanja. (Nastavev naj bo med 0:05 in 95:00).
5. Pritisnite CONFIRM/+30 S/START za začetek delovanja.

OPOMBA:

Priporočamo uporabo priložene rešetke za žar. Hrano položite na rešetko za žar, ki jo položite na vrtljivi stekleni pladenj.

Priporočamo, da hrano občasno obrnete, da bo enakomerneje pečena.

**KOMBINIRANO
DELOVANJE C-1**

1. Štirikrat pritisnite OPTIONAL FUNCTION in na prikazovalniku začne utripati "C-1".
2. Večkrat pritisnite OPTIONAL FUNCTION ali pa obračajte vrtljivi gumb, da izberete kombinirano delovanje. Ko je na prikazovalniku izpisano "C-1", "C-2", "C-3", "C-4", "P100", "G-1", in "140 C°", nehajte pritiskati tipko oz. obračati gumb.
3. Pritisnite CONFIRM/+30 S/START, da potrdite nastavev.
4. Z vrtljivim gumbom nastavite trajanje delovanja. (Nastavev naj bo med 0:05 in 95:00).
5. Pritisnite CONFIRM/+30 S/START za začetek delovanja.

OPOMBA:

Priporočamo uporabo priložene rešetke za žar. Hrano položite na rešetko za žar, ki jo položite na vrtljivi stekleni pladenj.

Priporočamo, da hrano občasno obrnete, da bo enakomerneje pečena.

Konvekcijska peka vam omogoča peko kot v običajni pečici. Mikrovalovi pri tem načinu priprave niso uporabljeni. Priporočamo, da pečico, preden vanjo vstavite hrano, segrejete na primerno temperaturo.

1. Trikrat pritisnite OPTIONAL FUNCTION in na prikazovalniku začne utripati "140".
2. Večkrat pritisnite OPTIONAL FUNCTION ali pa obračajte vrtljivi gumb, da izberete konvekcijsko peko. Ko na prikazovalniku utripa "140", nehajte pritiskati tipko oz. obračati gumb.
3. Pritisnite CONFIRM/+30 S/START, da potrdite nastavitev.
4. Z vrtljivim gumbom nastavite temperaturo konvekcijske peke.

Opomba: Temperaturo lahko nastavite od 140 °C do 230 °C.

5. Pritisnite CONFIRM/+30 S/START, da potrdite nastavitev temperature.
6. Pritisnite CONFIRM/+30 S/START za začetek predgretja. Ko je dosežena nastavljena temperatura, bo pečica dvakrat zapiskala, da vas opomni, da je čas, da postavite hrano v pečico. Na prikazovalniku bo utripajoče prikazana temperatura predgretja.
7. Položite hrano v pečico in zaprite vrata.
8. Z vrtljivim gumbom nastavite trajanje delovanja. (Najdaljši možni čas peke je 95 minut.)
9. Pritisnite CONFIRM/+30 S/START za začetek delovanja.

1. Trikrat pritisnite OPTIONAL FUNCTION in na prikazovalniku začne utripati "140".
2. Večkrat pritisnite OPTIONAL FUNCTION ali pa obračajte "gumb", da izberete konvekcijsko peko. Ko na prikazovalniku utripa "140", nehajte pritiskati tipko oz. obračati gumb.
3. Pritisnite CONFIRM/+30 S/START, da potrdite nastavitev.
4. Z vrtljivim gumbom nastavite temperaturo konvekcijske peke.

Opomba: Temperaturo lahko nastavite med 140 °C in 230 °C.

5. Pritisnite CONFIRM/+30 S/START, da potrdite nastavitev temperature.
6. Z vrtljivim gumbom nastavite trajanje delovanja. (Najdaljši možni čas peke je 95 minut.)
7. Pritisnite CONFIRM/+30 S/START za začetek delovanja.

Nastavite lahko največ dva koraka (oz. dve fazi) priprave hrane. Če je ena od teh dveh faz odtajanje, mora biti le-to nastavljeno kot prva faza. Po vsaki fazi pečica zapiska in začne se naslednja faza.

Opomba: Samodejnega programa in predgretja ni mogoče izbrati kot eno izmed faz v kuhanju v več zaporednih fazah.

Primer: če želite hrano 5 minut odtajati, nato pa jo 7 minut peči z 80-odstotno močjo mikrovalov, storite tako:

1. Dvakrat pritisnite tipko PRO DEFROST; na ekranu se pojavi napis "dEF2".
2. Z vrtljivim gumbom nastavite trajanje delovanja (odtajanja) 5 minut.
3. Enkrat pritisnite OPTIONAL FUNCTION.
4. Pritisnite CONFIRM/+30 S/START, da potrdite nastavev.
5. Z vrtenjem vrtljivega gumba izberite 80-odstotno moč mikrovalov; na ekranu se pojavi "P80".
6. Pritisnite CONFIRM/+30 S/START, da potrdite nastavev.
7. Z vrtljivim gumbom nastavite trajanje delovanja 7 minut.
8. Pritisnite CONFIRM/+30 S/START za začetek delovanja.

HITRO SEGREVANJE

1. Ko je pečica v stanju pripravljenosti, pritisnite tipko CONFIRM/+30 S/START za začetek 30-sekundnega segrevanja s 100-odstotno močjo mikrovalov. Z vsakim nadaljnjim pritiskom na to tipko podaljšate delovanje za dodatnih 30 sekund. Najdaljši možni čas kuhanja je 95 minut.
2. Ko pečica deluje z mikrovalovi, grelom za žar, v načinu za konvekcijsko peko ali v kombiniranem načinu, pritisnite tipko CONFIRM/+30 S/START za začetek 30-sekundnega segrevanja s 100-odstotno močjo mikrovalov. Z vsakim nadaljnjim pritiskom na to tipko podaljšate delovanje za dodatnih 30 sekund.

Opomba: Ta funkcija ne deluje med odtajanjem na podlagi vnesene teže hrane, med peko v več fazah ter med delovanjem predhodno nastavljenih (samodejnih) programov.

1. Ko je aparat v stanju pripravljenosti, obrnite vrtljivi gumb v desno, da izberete želeno funkcijo. Na prikazovalniku se izpiše "A1", "A2", "A3" ... "A10".
2. Pritisnite CONFIRM/+30 S/START, da potrdite izbrano funkcijo.
3. Z obračanjem vrtljivega guma nastavite težo hrane. Zasveti znak "g".
4. Pritisnite CONFIRM/+30 S/START za začetek delovanja.

Opomba: 1. Pri programu za peko peciva pečica deluje s konvekcijo pri temperaturi 160 °C. Po izbiri samodejnega menija je treba pečico najprej segreti na to temperaturo. Ko pečica doseže to temperaturo, se segrevanje preneha. Pečica zapiska, da vas opomni, da odprete vrata in položite hrano v pečico. Nato pritisnite CONFIRM/+30 S/START za začetek delovanja.

2. Med programom za peko piščanca bo pečica po 2/3 skupnega časa peke dvakrat zapiskala, da vas opomni, da obrnete hrano. Lahko tudi preprosto pustite, da pečica nadaljuje peko. Za boljši rezultat pa vendarle priporočamo, da obrnete hrano, zaprete vrata in pritisnete CONFIRM/+30 S/START za nadaljevanje peke.

Meni	Teža	Prikaz	Moč
A1 Samodejno pogrevanje	150 g	150	100 %
	250 g	250	
	350 g	350	
	450 g	450	
	600 g	600	
A2 Krompir	1 (približno 230 g)	1	100 %
	2 (približno 460 g)	2	
	3 (približno 690 g)	3	
A3 MESO	150 g	150	100 %
	300 g	300	
	450 g	450	
	600 g	600	
A4 ZELENJAVA	150 g	150	100 %
	350 g	350	
	500 g	500	
A5 RIBE	150 g	150	80 %
	250 g	250	
	350 g	350	
	450 g	450	
	650 g	650	
A6 ESTENINE	50 g (s 450 g hladne vode)	50	80 %
	100 g (z 800 g hladne vode)	100	
	150 g (s 1200 g hladne vode)	150	
A7 JUHA	200 g	200	100 %
	400 g	400	
	600 g	600	
A8 PECIVO	475 g	475	Predgretje do 140 °C
A9 PICA	200 g	200	C-4
	300 g	300	
	400 g	400	
A10 PIŠČANEC	500 g	500	C-4
	750 g	750	
	1000 g	1000	
	1200 g	1200	

V pečici lahko odtajate meso, perutnino, ribe in morske sadeže. Čas odtajanja in moč delovanja se samodejno prilagodita predhodno nastavljeni teži. Teža hrane, ki jo odtajate, je lahko med 100 g in 1000 g.

1. Enkrat pritisnite tipko PRO DEFROST. Na prikazovalniku se izpiše "dEF1".
2. Z vrtljivim gumbom nastavite težo hrane. Hkrati zasveti "g". Teža mora biti med 100 in 1000 g.
3. Pritisnite tipko START/+30 SEC za začetek odtajanja.

OPOMBA:

Večji kosi lahko v sredini ostanejo zamrznjeni. Za enakomerno odtajanje jih občasno obrnite in ločite na manjše kose.

Med odtajanjem odcejajte sokove, ki iztečejo iz hrane, saj se lahko ti segrejejo in skuhajo hrano.

Pečica omogoča tudi hitro odtajanje.

1. Dvakrat pritisnite tipko PRO DEFROST; na ekranu se pojavi napis "dEF2".
2. Z vrtljivim gumbom nastavite trajanje delovanja. Najdaljši možni čas delovanja je 95 minut.
3. Pritisnite tipko START/+30 SEC za začetek odtajanja.

OPOMBA:

Večji kosi lahko v sredini ostanejo zamrznjeni. Za enakomerno odtajanje jih občasno obrnite in ločite na manjše kose.

Med odtajanjem odcejajte sokove, ki iztečejo iz hrane, saj se lahko ti segrejejo in skuhajo hrano.

1. Pritisnite tipko HOME FRY.
2. Obračajte vrtljivi gumb, dokler se na prikazovalniku ne izpiše "H1", "H2", "H3", "H4", "H5", "H6", "H7", "H8" ali "H9".
3. Pritisnite CONFIRM/+30 S/START za začetek predgretja.
4. Ko je dosežena nastavljena temperatura predgretja, bo pečica zapiskala, da vas opomni, da je čas, da postavite hrano v pečico. Položite hrano v pečico in zaprite vrata.
5. Pritisnite CONFIRM/+30 S/START za začetek delovanja.

Opomba: Ko izberete funkcijo HOME FRY, prosimo, ne položite hrane v pečico takoj. Pečica se mora najprej segreti na nastavljeno temperaturo. Po nekaj minutah bo pečica zapiskala, da vas opomni, da je čas, da postavite hrano v pečico. Ko položite hrano v pečico, prosimo, ponovno pritisnite tipko CONFIRM/+30 S/START. Začne se odštevanje nastavljenega časa in hrana bo pripravljena popolno.

Št.	Program	Teža (g)
H1	Zamrznjen krompirček za cvrtje	300
H2	Zamrznjeni krompirjevi kroketi	350
H3	Zamrznjeni lignji	250
H4	Zamrznjeni čebulni obročki	225
H5	Zamrznjeni piščančji medaljoni	350
H6	Zrezek	270
H7	Rakci	250
H8	Zelenjava	200
H9	Spomladanski zavitki	250

1. Pritisnite tipko CRISPY GRILL (HRUSTLJAVI ŽAR).
2. Večkrat pritisnite CRISPY GRILL (HRUSTLJAVI ŽAR) ali pa obračajte vrtljivi gumb, da izberete peko z grelom za žar. Ko se na prikazovalniku izpiše "C1", "C2", "C3" ali "C4", prenehajte pritiskati tipko oz. vrteti gumb.
3. Pritisnite CONFIRM/+30 S/START, da potrdite nastavev.
4. Z vrtljivim gumbom nastavite težo.
5. Pritisnite CONFIRM/+30 S/START za začetek delovanja.

Opomba: Vso hrano položite na pladenj za peko na žaru, ki ga postavite na rešetko za peko na žaru.

Hrustljavi žar	Teža (g)	Moč	Začetna temperatura
C1 Cordon bleu (sveža mini pica)	300	C-4	Sobna temperatura
	600		
	900		
C2 (lazanja)	200	C-4	Iz hladilnika
	300		
	400		
	500		
C3 (kruh)	100	C-4	Iz zamrzovalnika
C4 (pita)	300	C-4	Iz hladilnika

1. Pritisnite tipko "LOW TEMP CONTROL.
2. Večkrat pritisnite tipko LOW TEMP CONTROL ali pa obračajte vrtljivi gumb, da izberete način delovanja. Na prikazovalniku utripa "L1", "L2", "L3", "L4" ali "L5".
3. Pritisnite CONFIRM/+30 S/START, da potrdite nastavitvev.
4. Z vrtljivim gumbom nastavite temperaturo.
5. Pritisnite CONFIRM/+30 S/START, da potrdite nastavitvev.
6. Z vrtljivim gumbom nastavite trajanje delovanja.
7. Pritisnite CONFIRM/+30 S/START za začetek delovanja.

Prikaz	40 °C	50 °C	60 °C	70 °C	80 °C	90 °C	100 °C	110 °C	Čas priprave (maks.)
L1 (Počasno kuhanje)						√		√	12 h
L2 (Ohranjanje toplote)			√	√	√				95 min
L3 (Sušenje hrane)	√	√	√	√	√	√			12 h
L4 (Jogurt)	√								12 h
L5 (Predal za pogrevanje)	√	√	√	√	√	√	√		95 min

ODSTRANJEVANJE

1. Ko je aparat v stanju pripravljenosti, trikrat pritisnite tipko KITCHEN ASSISTANT (kuhinjski pomočnik). Na prikazovalniku se izpiše "AS-3".
2. Pritisnite CONFIRM/+30 S/START za začetek postopka odstranjevanja neprijetnih vonjav.

HITRO KUHANJE Z MIKROVALOVI

1. Ko je aparat v stanju pripravljenosti, obrnite vrtljivi gumb v levo, da neposredno nastavite čas delovanja, nato pa pritisnite tipko CONFIRM/+30 S/START za delovanje s 100-% močjo mikrovalov.

OPOMBA: Ta program lahko nastavite kot prvi korak pri peki v več fazah.

ZAKLEPANJE PRED

V stanju pripravljenosti pritisnite tipko "ECO/CHILD LOCK" in jo držite 3 sekunde. Dolg pisk označuje, da je aktivirano zaklepanje pred otroki in signalna lučka bo zasvetila. Na prikazovalniku bo prikazana ura (trenutni čas) ali "0:00". Odklepanje: ko je aparat zaklenjen, pritisnite tipko ECO/CHILD LOCK in jo držite 3 sekunde. Zasišli boste dolg pisk, ki označuje, da je upravljalna plošča pečice spet odklenjena; signalna lučka za zaklepanja ugasne.

PRIKAZ INFORMACIJ

1. Medtem ko poteka kuhanje, lahko s pritiskom na tipko KITCHEN ASSISTANT (KUHINJSKI POMOČNIK) preverite trenutni čas
2. Med pripravo hrane pritisnite tipko OPTIONAL FUNCTION (POLJUBNA DODATNA FUNKCIJA). Za 2 do 3 sekunde bo prikazana trenutna moč delovanja.

IZKLOP ZVOKOV

Ko je aparat v stanju pripravljenosti, štirikrat pritisnite tipko KITCHEN ASSISTANT (KUHINJSKI POMOČNIK); na prikazovalniku se izpiše "AS-4". Nato pritisnite CONFIRM/+30 S/START in zvoki pečice bodo izklopljeni. Pečica ne bo zapiskala ob nobenem ukazu ali funkciji.

Ko je aparat v stanju pripravljenosti, štirikrat pritisnite tipko KITCHEN ASSISTANT (KUHINJSKI POMOČNIK); na prikazovalniku se izpiše "AS-4". Nato pritisnite CONFIRM/+30 S/START in zvoki pečice bodo ponovno vklopljeni.

FUNKCIJA ECO

Vstop v varčevalni/okolju prijazni način ECO: ko je pečica v stanju pripravljenosti, kratko pritisnite tipko ECO/CHILD LOCK; prikazovalnik se izklopi. Za izhod iz tega načina pritisnite katero koli tipko.

FUNKCIJA ČIŠČENJA

1. Ko je aparat v stanju pripravljenosti, petkrat pritisnite tipko KITCHEN ASSISTANT (KUHINJSKI POMOČNIK); na prikazovalniku se izpiše "AS-5".
2. Nato pritisnite CONFIRM/+30 S/START za začetek čiščenja s paro (pečica 5 minut deluje s 100-odstotno močjo mikrovalov).

1. Pred začetkom čiščenja izklopite pečico in izvlecite vtiakač iz vtičnice.
2. Skrbite, da bo notranjost pečice čista. Če se na stene pečice prismojijo kosi hrane ali ostanki polite tekočine, jih obrišite z vlažno krpo. Odsvetujemo uporabo grobih oz. abrazivnih proizvodov. Zunanje površine pečice čistite z vlažno krpo. Da bi preprečili poškodbe komponent v notranjosti pečice, pazite, da voda ne prodre v notranjost aparata skozi prezračevalne reže.
3. Pazite, da se upravljalna oz. nadzorna plošča ne zmoči. Očistite jo z vlažno mehko krpo. Za čiščenje upravljalne plošče ne uporabljajte detergentov, grobih čistil ali razpršil.
4. Če se v notranjosti ali okrog zunanjih površin vrat pečice nabira kondenzat pare, ga pobrišite z mehko krpo. Kondenzat se nabira, če mikrovalovno pečico uporabljate v okolju z visoko relativno vlažnostjo in ne pomeni napake pri delovanju aparata.
5. Občasno odstranite tudi stekleni pladenj in ga očistite. Pladenj pomijte v topli milnici ali v pomivalnem stroju.
6. Redno čistite tudi ležajni obroč ter dno komore pečice, da preprečite hrup med delovanjem. Preprosto obrišite površino dna pečice z blagim detergentom, vodo ali čistilom za steklo in jo posušite. Ležajni obroč lahko pomijete v blagi milnici ali v pomivalnem stroju. Hlapi od kuhanja se med večkratno uporabo nabirajo v pečici, vendar nikakor ne vplivajo na dno pečice ali kolesa ležajnega obroča. Po čiščenju poskrbite, da bo ležajni obroč ponovno pravilno nameščen na dno komore pečice.
7. Za odstranitev morebitnega neprijetnega vonja iz pečice v globoko posodo, primerno za uporabo v mikrovalovni pečici, vlijte skodelico vode ter dodajte sok in lupino ene limone. Vse skupaj pet minut segrevajte z mikrovalovi, nato pa temeljito obrišite do suhega z mehko krpo.

NAMESTITEV

1. Odstranite vso embalažo in material iz notranjosti pečice.
2. Po odstranitvi embalaže preglejte pečico in preverite, če je kje prišlo do vidnih poškodb, na primer:
 - neporavnana oz. viseča vrata,
 - poškodovana vrata,
 - udrtine ali luknje v steklu na vratih pečice in na prikazovalniku,
 - udrtine v notranjosti pečice (v pečniškem prostoru).Če opazite katero koli od navedenih poškodb, NE uporabljajte pečice.
3. Mikrovalovna pečica tehta približno 19,4 kilogramov. Postavljena mora biti na vodoravno površino, ki je dovolj trdna, da prenese njeno težo.
4. Pečica ne sme biti izpostavljena visokim temperaturam in pari.
5. NE postavljajte ničesar na pečico.
6. Za zadostno prezračevanje naj bo ob straneh pečice 20 cm prostora.
7. NE odstranjajte pogonske gredi vrtljivega pladnja.
8. Kot pri vsakem drugem aparatu, pozorno nadzirajte otroke, ko uporabljajo pečico.
9. Poskrbite, da bo vtičnica lahko dostopna, da lahko v nujnih primerih hitro izvlečete priključni kabel. Če to ni mogoče, poskrbite, da bo aparat mogoče s stikalom povsem izklopiti iz električnega omrežja. V tem primeru upoštevajte veljavna določila standardov električne varnosti.
Aparat mora biti pravilno priključen preko ozemljene vtičnice z eno fazo (izmenični tok – AC, 230 V, 50 Hz). **OPOZORILO! NAPRAVO JE TREBA OZEMLJITI!**
10. Aparat potrebuje 1,5 kVA vhodne moči. Pri nameščanju pečice priporočamo, da se posvetujete s serviserjem.

SPECIFIKACIJE

Poraba električne energije	230 V ~ 50 Hz, 2.400 W
Izhodna moč	1000 W
Grelo za žar	2.400 W
Konvekcijsko grelo	2.400 W
Delovna frekvenca	2.450 MHz
Zunanje dimenzije	520 × 327 × 520 mm
Prostornina pečice	30 litrov
Teža vključno z embalažo	pribl. 19,4 kg
Raven hrupa	Lc < 58 dB (A)



Aparat je označen v skladu z Evropsko direktivo 2012/19/ES o Odpadni električni in elektronski opre. Ta direktiva določa okvir vračila in recikliranja odpadne električne in elektronske opreme, ki velja za vso Evropo.

DIMENZIJE ZA MONTAŽO

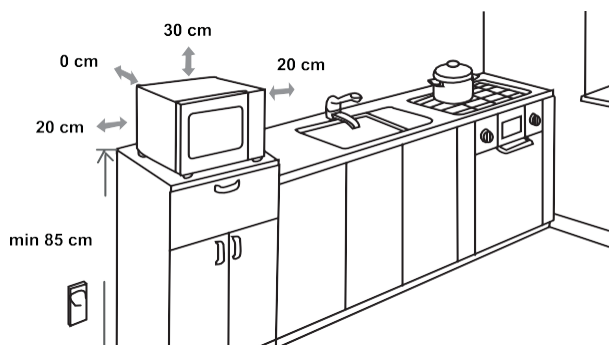

RADIJSKE MOTNJE

Delovanje mikrovalovne pečice lahko moti delovanje radijskega in televizijskega sprejemnika oz. kakega podobnega aparata. Morebitne tovrstne motnje lahko preprečite ali jih zmanjšate na naslednje načine:

- očistite vrata in tesnilne površine pečice.
- radijski in televizijski sprejemnik in druge podobne aparate postavite čim dlje od mikrovalovne pečice.
- za radijski in televizijski sprejemnik in druge podobne aparate uporabite ustrezno nameščeno anteno, ki omogoča močan sprejem signala.

PRIDRŽUJEMO SI PRAVICO DO SPREMEMB, KI NE VPLIVAJO NA FUNKCIONALNOST APARATA.

PREDEN POKLIČETE SERVISERJA

1. Če pečica sploh ne deluje, če se na ekranu ne pojavi nič ali če prikaz povsem izgine z ekrana:
 - a) Preverite, ali je pečica ustrezno priključena na električno omrežje. Če ni, izvlecite vtič iz vtičnice, počakajte 10 sekund in vtič ponovno vklopite v vtičnico.
 - b) Preverite stanje varovalke. Če menite, da vtičnica ne deluje pravilno, preverite njeno delovanje s kakšno drugo napravo.
2. Če mikrovalovi ne delujejo:
 - a) preverite, ali je nastavljena ura,
 - b) preverite, ali so vrata ustrezno zaprta in so varovala vključena, v nasprotnem primeru namreč v pečici ne bo mikrovalovne energije.
Če noben od navedenih ukrepov ne odpravi motnje oz. napake, se obrnite na najbližjega pooblaščenega serviserja.

Aparat je namenjen uporabi v gospodinjstvu za segrevanje hrane in pijač z elektromagnetno energijo. Uporabljajte ga le v zaprtih prostorih.

GARANCIJA IN SERVIS

Če potrebujete informacije ali imate težave pri uporabi aparata, pokličite Hisensov center za skrb za kupce v svoji državi (telefonska številka je navedena na mednarodnem garancijskem listu). Če v vaši državi ni centra za skrb za kupce, pokličite Hisensov servisni oddelek za aparate za dom.

Samo za osebno uporabo!

Hisense

life reimagined

VAM ŽELI OBILO UŽITKA PRI UPORABI VAŠEGA APARATA.

**KEDVES
VÁSÁRLÓNK!**

Őszintén köszönjük vásárlását! Hisszük, hogy hamarosan számos bizonyítékot talál majd arra, hogy valóban megbízhat termékeinkben. A készülék használatának megkönnyítése érdekében mellékeljük ezt az átfogó használati útmutatót.

Az útmutató segítségével lesz új készüléke megismerésében. Kérjük, olvassa át figyelmesen a készülék első használata előtt.

Mindenekelőtt győződjön meg arról, hogy a készülék sértetlen állapotban került kiszállításra Önnek. Ha bármilyen szállítási sérülést észlel, vegye fel a kapcsolatot az értékesítővel vagy azzal a területi raktárral, ahonnan a termék kiszállítása történt. Ezek telefonszámát a számlán vagy a szállítólevélen találja.

Sok örömet kívánunk új háztartási készülékéhez.



A készülék háztartásban való használatra szolgál, élelmiszerek és italok elektromágneses energiával történő melegítésére; csak beltéri használatra.

**HASZNÁLATI
ÚTMUTATÓ**

Ez az útmutató a felhasználónak szól.

A készüléket és annak használatát ismerteti. Különböző típusú készülékekre vonatkozik; ezért előfordulhat, hogy olyan funkciók leírását is megtalálja benne, amelyek az Ön készülékére nem vonatkoznak.

Fenntartjuk a jogot a használati útmutató esetleges módosításaira és hibáira.



Soha ne érintse meg a fűtő- vagy főzőberendezések felületét. Működés közben felforrósodnak. A gyerekeket tartsa biztonságos távolságban. Fennáll az égési sérülés veszélye!



Mikrohullámú energia és nagyfeszültség! Ne távolítsa el a burkolatot!

FIGYELMEZTETÉS! A készülék és hozzáférhető részei használat közben felforrósodnak. Ügyeljen rá, hogy ne érintse meg a fűtőelemeket. A 8 évnél fiatalabb gyerekeket tartsa távol a készüléktől – kivéve, ha folyamatos felügyeletük biztosított. A gyerekeket felügyelni szükséges, hogy ne játszhassanak a készülékkel.

Ezt a készüléket akkor használhatják 8 éves vagy annál idősebb gyerekek, valamint csökkent fizikális, érzékszervi vagy mentális képességekkel rendelkezők, illetve megfelelő tudással és tapasztalattal nem rendelkező személyek, ha felügyeletük biztosított, vagy ha útmutatást kaptak a készülék biztonságos módon történő használatáról és megértették az ezzel járó veszélyeket. Gyerekek nem játszhatnak a készülékkel. A készülék tisztítását és karbantartását akkor végezhetik 8 évesnél idősebb gyerekek, ha felügyeletük biztosított.

Tartsa távol a készüléket és a csatlakozó kábelt a 8 évesnél fiatalabb gyerekektől.

- **FIGYELMEZTETÉS:** Ha a készülék kombinált üzemmódban működik, a gyerekek csak felnőtt felügyelete mellett használhatják, a keletkező magas hőmérséklet miatt (csak a grill funkcióval rendelkező modellre vonatkozik).

- **FIGYELMEZTETÉS:** Ha az ajtó vagy az ajtó tömítések megsérültek, a sütőt nem szabad használni addig, amíg egy hozzáértő személy meg nem javította.
- **FIGYELMEZTETÉS:** A hozzáértő személyen kívül mindenki más számára veszélyes olyan szervizelési vagy javítási munkák végzése, amelyek a mikrohullámú energiának való kitettségtől védő burkolat eltávolításával járnak.
- **FIGYELMEZTETÉS:** Folyadékokat és más élelmiszereket nem szabad lezárt edényekben melegíteni, mert felrobbanhatnak.
- A gyerekeket felügyelni szükséges, hogy ne játszhassanak a készülékkel.
- Ne távolítsa el a sütő lábait; ne takarja el a sütő szellőzőnyílásait.
- Csak mikrohullámú sütőben való használatra alkalmas edényeket használjon.
- Amikor műanyag vagy papír edényben melegíti az ételt, tartsa szemmel a sütőt a gyulladásveszély elkerülése érdekében.
- Ha füstöt észlel, kapcsolja ki a sütőt vagy húzza ki a villásdugót a konnektorból és tartsa zárva az ajtaját a lángok elfojtása érdekében.
- Italok mikrohullámon való melegítése késleltetett, robbanásveszélyes forrással járhat. Ezért legyen elővigyázatos az italokat tartalmazó edényekkel;
- A cumisüvegek és bébiételes üvegek tartalmát fel kell keverni vagy fel kell rázni, és fogyasztás előtt ellenőrizni kell a hőmérsékletet az égési sérülések elkerülése érdekében.

- Tojásokat héjastul és egész, keményre főtt tojásokat nem szabad mikrohullámú sütőben melegíteni, mert felrobbanhatnak, még a mikrohullámú melegítés befejezése után is.
- Az ajtó, az ajtó tömítés vagy a sütőtér felületeinek tisztításához kizárólag kímélő, nem súroló hatású szappant vagy tisztítószer használjon, szivacs vagy puha ruha segítségével.
- A sütőt rendszeresen tisztítani kell, és minden étellerakódást el kell távolítani belőle.
- A sütő tisztán tartásának elmulasztása esetén a felület károsodhat, ami hátrányosan befolyásolhatja a készülék élettartamát és veszélyes helyzetet eredményezhet.
- Ha a tápkábel megsérült, azt a veszélyek elkerülése érdekében kizárólag a gyártó, annak márkaszervize vagy más hasonlóan képzett személy cserélheti ki.
- Ne hagyja, hogy a kábel túllógjon az asztal vagy a munkalap szélén.
- A veszélyes helyzetek elkerülése érdekében soha ne csatlakoztassa a készüléket külső időkapcsolóhoz vagy távirányítóhoz.
- Soha ne cserélje ki a sütőben lévő izzót. Azt mindig a Hisense szerviznek kell kicserélnie.
- Ne tisztítsa a készüléket gőztisztítóval, nagynyomású tisztítóval, éles tárgyakkal, súroló hatású tisztítószerekkel, valamint súroló szivaccsal és felteltávolítóval.

Az alábbiakban felsorolásra kerülnek, mint minden készüléknél, bizonyos szabályok, amelyeket be kell tartani a sütő legjobb teljesítményének biztosítása érdekében:

1. A sütő működése közben mindig legyen a helyén az üvegtálca, a görgők, a csatlakozó és a görgőgyűrű.
2. Ne használja a sütőt ételkészítésen kívül más célra, mint például ruha, papír vagy más nem élelmiszer jellegű cikk szárítására vagy sterilizálására .
3. Ne működtesse a sütőt üresen. Ez kárt okozhat a sütőben.
4. Ne használja a sütőteret semmilyen típusú tárolásra, például papírok, szakácskönyvek stb. tárolására.
5. Ne főzzön hártával körülvevett ételt, például tojássárgáját, burgonyát, csirkemájat stb. anélkül, hogy először villával több helyen átszúrta volna a hártát.
6. Ne helyezzen semmilyen tárgyat a külső burkolat nyílásaiba.
7. Soha ne távolítson el alkatrészeket a sütőből, például lábakat, csatlakozókat, csavarokat stb.
8. Ne főzzön ételt közvetlenül az üvegtálcán. A sütőbe helyezés előtt tegye az ételt megfelelő edénybe/edényre.

FONTOS – A MIKROHULLÁMÚ SÜTŐBEN NEM HASZNÁLHATÓ EDÉNYEK:

- Ne használjon fém edényeket vagy fém füllel rendelkező edényeket.
 - Ne használjon semmi olyat, aminek fém szegélye van.
 - A műanyag zacskókon ne használjon papírral borított fém kapcsokat.
 - Ne használjon melamin edényeket, mert olyan anyagot tartalmaznak, amely elnyeli a mikrohullámú energiát. Ez az edények megrepedését vagy elszenesedését okozhatja, és lelassítja a főzési folyamatot.
 - Ne használjon Centura étkezészetet. A máz nem alkalmas mikrohullámú sütőben való használatra. A Corelle Livingware zárt fogantyús poharakat sem szabad használni.
 - Ne főzzön szűk nyílású edényben, például palackban vagy lezárt olajos palackban, mert az ilyen edények felrobbanhatnak a mikrohullámú sütőben való hevítés hatására.
 - Ne használjon hagyományos hús- vagy cukorhőmérőket.
 - Rendelkezésre állnak kifejezetten mikrohullámú sütéshez való hőmérők. Ezeket kell használni.
9. A mikrohullámú edényeket csak a gyártó utasításainak megfelelően szabad használni .
 10. Ne próbálja meg olajban sütni ételeket ebben a sütőben.
 11. Ne feledje, hogy a mikrohullámú sütő csak az edényben lévő folyadékot melegíti, nem magát az edényt. Ezért annak ellenére, hogy az edény fedele tapintásra nem

forró, amikor kivesszük a sütőből, ne feledje, hogy a benne lévő étel / folyadék ugyanannyi gőzt és / vagy fröccsenést bocsát ki a fedél eltávolításakor, mint a hagyományos főzés esetében.

12. Mindig ellenőrizze saját maga a főtt étel hőmérsékletét, különösen, ha csecsemőknek melegít vagy főz ételt/folyadékot. Javasoljuk, hogy soha ne fogyasszon ételt/folyadékot közvetlenül a sütőből, hanem hagyja állni néhány percig, és keverje fel az egyenletes hőeloszlás érdekében.
13. A zsír és víz keverékét tartalmazó ételek, pl. az alaplé a készülék kikapcsolását követően még 30-60 másodpercig a sütőben kell, hogy maradjanak. Ez azért van így, hogy a keverék leülepedjen és hogy ne képződjenek buborékok, ha egy kanalat az ételbe / folyadékba helyezünk, vagy ha egy alaplé-kockát adunk hozzá.
14. Amikor ételt/folyadékot készít/főz, ne feledje, hogy vannak olyan ételek, mint például a karácsonyi puding, a lekvárok és darált húsok, amelyek nagyon gyorsan felmelegszenek. Magas zsír- vagy cukortartalmú ételek melegítéséhez vagy főzéséhez ne használjon műanyag edényeket.
15. A főzőedény a felmelegített étel hőátadása következtében felforrósodhat. Ez különösen igaz, ha műanyag fólia takarta az edény tetejét és fogantyúit. Az edény érintéséhez edényfogóra lehet szükség.
16. A sütőtérben a tűzveszély csökkentése érdekében:
 - a) Ne főzze túl az ételt. Felügyelje a mikrohullámú sütőt, ha papírt, műanyagot vagy más éghető anyagot helyez bele a főzés megkönnyítése érdekében.
 - b) Mielőtt a zacskókat a készülékbe helyezné, távolítsa el róluk a fém kötözőhuzalokat.
 - c) Ha a sütőben lévő anyagok meggyulladnak, tartsa zárva a sütő ajtaját, kapcsolja ki a készüléket a fali kapcsolóval, vagy kapcsolja le az áramellátást a biztosítéknál vagy a megszakító panelnél.

VEZÉRLŐ PANEEL



KIJELZŐ

Mutlja az órát, a főzési időt és a beállítást.

HOME FRY, CRISPY GRILL, LOW TEMP CONTROL

Ezzel a gombbal előre beállított programok segítségével készíthet ételt.

PRO DEFROST

Ezzel a gombbal kiolvaszthatja az ételt idő vagy tömeg szerint.

KITCHEN ASSISTANT

Ezzel a gombbal különböző beállításokat állíthat be (óra, időzítő...).

OPTIONAL FUNCTION

Ezzel a gombbal választhatja ki a mikrohullámú sütés időtartamát és a teljesítmény-fokozatot.

FORGÓGOMB – JOGGER

Ezzel a gombbal különböző opciókat és funkciókat választhat ki.

CONFIRM/START/+30 SEC

Ezzel a gombbal indíthatja el a gyorsan a működést 30 másodpercre, növelheti a működési időt 30 másodperccel (minden egyes megnyomásra), vagy jóváhagyhatja a főzési beállításokat.

ECO/CHILD LOCK

Ezzel a gombbal kikapcsolhatja a kijelzőt és a hangjelzést, illetve benyomva tartásával vezérelheti a panel zárját.

STOP/CLEAR

Ezzel a gombbal leállíthatja a főzést vagy törölheti a beállításokat.

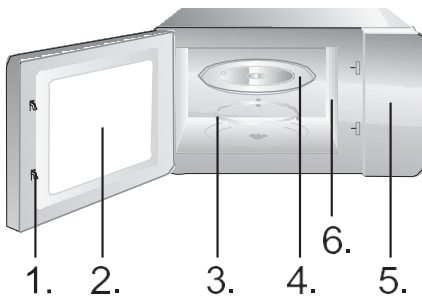

1. Ajtó biztonsági zár rendszer
2. Sütőablak
3. Görgőgyűrű
4. Üvegtálca
5. Vezérlő panel
6. Hullámvezető (kérjük ne távolítsa el a hullámvezetőt borító csillámlemez)



Grill tálca (nem használható mikrohullám funkcióval és kötelezően a grill rácson kell elhelyezni)



Grill rác (nem használható mikrohullám funkcióval és kötelezően az üvegtálcán kell elhelyezni)

A MŰKÖDÉSRE VONATKOZÓ UTASÍTÁSOK

ÓRA

Ez a mikrohullámú sütő modern elektronikus vezérléssel rendelkezik a főzési paraméterek beállításához, hogy jobban megfeleljen az Ön főzési igényeinek.

Amikor a mikrohullámú sütő csatlakoztatásra kerül az áramforráshoz, a sütő „0:00” feliratot jelez, és a hangjelzés egyszer megszólal.

1. Nyomja meg egyszer a "Kitchen Assistant" gombot; a kijelzőn az "AS-1" jelzés lesz látható.
2. Forgassa el a gombot az óra számainak beállításához. A beállított idő 0 és 23 óra között kell hogy legyen (24 órás időformátum).
3. Nyomja meg a "Kitchen Assistant" gombot; a percek számjegyei villogni kezdenek.
4. Forgassa el a gombot a percek számjegyeinek beállításához 0 és 59 között.
5. Nyomja meg a "Kitchen Assistant" gombot az óra beállításának befejezéséhez. A ":" villogni kezd.

MEGJEGYZÉS:

1. Ha az óra nincs beállítva, tápfeszültség alatt nem fog működni.
2. Ha megnyomja a "Stop/Clear" gombot az órabeállítási folyamat során, az óra automatikusan visszaáll az előző állapotba.

A visszaszámláló használata figyelmeztetés beállításához

1. Nyomja meg kétszer a "Kitchen Assistant" gombot. A kijelzőn a "AS-2." felirat lesz látható.
2. Forgassa el a gombot az időtartam beállításához. (A maximális főzési idő 95 perc.)
3. A beállítás jóváhagyásához nyomja meg a "Confirm/+30s/Start" gombot.
4. Ha a beállított főzési idő eltelt, 5 sípolás lesz hallható.

Ha az óra be van állítva (24 órás rendszer), a kijelző visszaáll az aktuális idő kijelzésére.

MEGJEGYZÉS:

- Ha az időzítés aktív, más funkciók nem használhatók.
- Ha a mikrohullámú sütő nincs használatban, ez a funkció lehetővé teszi a készülék időzítőként való használatát.
- Ellenőrizze, hogy be van-e állítva az óra.

**FŐZÉS
MIKROHULLÁMON**

1. Nyomja meg egyszer az "Optional Function" gombot – a "P100" jelzés ekkor villogni kezd.
2. A jóváhagyáshoz nyomja meg a "Confirm/+30s/Start" gombot. A "P100" jelzés folyamatosan világítani fog.
3. Nyomja meg többször egymás után az "Optional Function" gombot vagy forgassa el a gombot a mikrohullámú teljesítmény kiválasztásához 100% és 10% között. A kijelzőn a "P100", "P 80", "P 50", "P 30", "P 10" opciók lesznek sorban láthatók.
4. A jóváhagyáshoz nyomja meg a "Confirm/+30s/Start" gombot.
5. Forgassa el a gombot a főzés időtartamának beállításához. (A beállított idő 0:05 és 95:00 között lehet.)
6. A főzés megkezdéséhez nyomja meg a "Confirm/+30s/Start" gombot.
7. A főzés leállításához nyomja meg a STOP/Clear gombot.

MEGJEGYZÉS:

Az időbeállítás módosításakor a lépések (vagy csökkentések) a következők lesznek :

0---1 perc	: 5 másodperc
1---5 perc	: 10 másodperc
5---10 perc	: 30 másodperc
10---30 perc	: 1 perc
30---95 perc	: 5 perc

Megnyomás	1x	2x	3x	4x	5x
Mikrohullám teljesítmény	100%	80%	50%	30%	10%
Kijelző	P100	P80	P50	P30	P10

A grillezés különösen ideális vékony hússzeletek, sülték, steakok, nyársak, kolbász vagy csirkedarabok sütésére. A grillezés megfelel kenyér vagy szendvicsek pirítására és gratinírozott ételek befejezésére is.

1. Nyomja meg kétszer az "Optional Function" gombot – ekkor a "G-1" jelzés villogni kezd.
2. Nyomja meg többször egymás után az "Optional Function" gombot vagy forgassa el a gombot a grill funkció kiválasztásához. Addig nyomogassa / forgassa, amíg a "G-1" jelzés villogni nem kezd.
3. A jóváhagyáshoz nyomja meg a "Confirm/+30s/Start" gombot. Ekkor kigyullad a "G-1" jelzés.
4. A főzés időtartamának beállításához forgassa el a forgógombot. (Az időbeállítás 0:05 és 95:00 között kell hogy legyen.)
5. A főzés megkezdéséhez nyomja meg a "Confirm/+30s/Start" gombot.

MEGJEGYZÉS:

Javasoljuk, hogy a készülékhez mellékelt grillrácsot használja. Helyezze az ételt a grillrácsra, a grillrácsot pedig az üveg forgótányérra.

Javasoljuk, hogy időnként fordítsa meg az ételt az egyenletesebb grillezés érdekében.

KOMBINÁLT MŰKÖDÉS C-1

1. Nyomja meg négyszer az "Optional Function" gombot – ekkor a "C-1" jelzés villogni kezd.
2. Nyomja meg többször egymás után az "Optional Function" gombot vagy használja a forgógombot a kombinált üzemmód kiválasztásához. Addig nyomogassa/forgassa, amíg a "C-1", "C-2", "C-3" vagy "C-4" jelzés meg nem jelenik. A kijelzőn ekkor a "P100", "G-1", és "140 C°" jelzés lesz látható.
3. A jóváhagyáshoz nyomja meg a "Confirm/+30s/Start" gombot.
4. A főzés időtartamának beállításához forgassa el a forgógombot. (Az időbeállítás 0:05 és 95:00 között kell hogy legyen.)
5. A főzés megkezdéséhez nyomja meg a "Confirm/+30s/Start" gombot.

MEGJEGYZÉS:

Javasoljuk, hogy a készülékhez mellékelt grillrácsot használja. Helyezze az ételt a grillrácsra, a grillrácsot pedig az üveg forgótányérra.

Javasoljuk, hogy időnként fordítsa meg az ételt az egyenletesebb grillezés érdekében.

A légkeveréses sütés lehetővé teszi, hogy az ételt úgy készítse el, mint egy hagyományos sütőben. A mikrohullámok ilyenkor nincsenek használatban. Mielőtt az ételt a sütőbe helyezné, javasolt a sütőt előmelegíteni a megfelelő hőmérsékletre.

1. Nyomja meg háromszor az "Optional Function" gombot – ekkor villogni kezd a "140" jelzés.
2. Nyomja meg többször egymás után az "Optional Function" gombot vagy forgassa el a forgógombot a légkeverés funkció kiválasztásához. Addig nyomogassa / forgassa, amíg a "140" jelzés villogni nem kezd.
3. A jóváhagyáshoz nyomja meg a "Confirm/+30s/Start" gombot.
4. A légkeveréses sütés hőmérsékletének beállításához forgassa el a forgógombot.

Megjegyzés: 140 és 230 fok közötti hőmérséklet állítható be.

5. A hőmérséklet jóváhagyásához nyomja meg a "Confirm/+30s/Start" gombot.
6. Az előmelegítés megkezdéséhez nyomja meg a "Confirm/+30s/Start" gombot.
Ha az előmelegítési hőmérséklet elérésre került, két sípolás lesz hallható, emlékeztetve arra, hogy tegye be az ételt a sütőbe. Az előmelegített hőmérséklet megjelenik és villog a kijelzőn.
7. Helyezze be az ételt a sütőbe és zárja be az ajtaját.
8. A sütés időtartamának beállításához használja a forgógombot. (A maximális időbeállítás 95 perc.)
9. A sütés megkezdéséhez nyomja meg a "Confirm/+30s/Start" gombot.

1. Nyomja meg háromszor az "Optional Function" gombot – ekkor villogni kezd a "140" jelzés .
2. Nyomja meg többször egymás után az "Optional Function" gombot vagy forgassa el a " " gombot a légkeverés funkció kiválasztásához. Addig nyomogassa / forgassa, amíg a "140" jelzés villogni nem kezd.
3. A jóváhagyáshoz nyomja meg a "Confirm/+30s/Start" gombot.
4. A légkeveréses sütés hőmérsékletének beállításához forgassa el a forgógombot.

Megjegyzés: 140 és 230 fok közötti hőmérséklet állítható be.

5. A hőmérséklet-beállítás jóváhagyásához nyomja meg a "Confirm/+30s/Start" gombot.
6. A sütés időtartamának beállításához használja a forgógombot. (A maximális időbeállítás 95 perc.)
7. A sütés megkezdéséhez nyomja meg a "Confirm/+30s/Start" gombot.

Maximum két lépés állítható be. Ha az egyik lépés a kiolvasztás, az mindig az első kell hogy legyen. Minden lépés befejezése után egy sípolás lesz hallható és a megkezdődik a következő lépés.

Megjegyzés: Az auto menü és az előmelegítés nem állítható be a többlépéses főzés egyik lépéseként.

Példa: ha az ételt 5 percig szeretné kiolvasztani, majd pedig 7 percig 80%-os mikrohullámú teljesítménnyel főzni, a következők szerint járjon el:

1. Nyomja meg kétszer a "Pro Defrost " gombot; a kijelzőn a "dEF2" jelzés lesz látható.
2. A forgógomb segítségével állítsa a kiolvasztás időtartamát 5 percre.
3. Nyomja meg egyszer az "Optional Function" gombot.
4. A jóváhagyáshoz nyomja meg a "Confirm/+30s/Start" gombot.
5. A forgógomb segítségével állítsa be a 80%-os mikrohullámú teljesítményt – amíg a kijelzőn a "P80" meg nem jelenik.
6. A jóváhagyáshoz nyomja meg a "Confirm/+30s/Start" gombot .
7. A forgógomb segítségével állítsa be a 7 perces főzési időt.
8. A főzés megkezdéséhez nyomja meg a "Confirm/+30s/Start" gombot.

GYORS FŐZÉS

1. Készenléti állapotban nyomja meg a "Confirm/+30s/Start" gombot 100% teljesítménnyel 30 másodpercig történő főzéshez. A főzési idő a gomb minden egyes megnyomására 30 másodperccel hosszabb lesz. A maximális főzési idő 95 perc.
2. Mikrohullám, grill, légkeverés és kombinált üzemmódokban nyomja meg a "Confirm/+30s/Start" gombot 100% teljesítménnyel 30 másodpercig történő főzéshez. A főzési idő a gomb minden egyes megnyomására 30 másodperccel hosszabb lesz.

Megjegyzés: Ez a funkció nem működik tömeg alapján történő kiolvasztás, többlépcsős főzés vagy auto menü üzemmódokban.

1. Készenléti állapotban forgassa el a forgógombot jobbra a kívánt funkció kiválasztásához – a kijelzőn megjelenik az "A1", "A2", "A3" ... "A10" jelzés.
2. Nyomja meg a "Confirm/+30s/Start" gombot a választott funkció jóváhagyásához.
3. A forgógomb elforgatásával állítsa be az étel tömegét – ekkor kigyullad a "g" jelfény.
4. Nyomja meg a "Confirm/+30s/Start" gombot a főzés megkezdéséhez.

Megjegyzés: 1. A sütemény menü légkeveréses sütéssel működik, 160 fokon, előmelegítés funkcióval és az auto menu működésének megfelelően először elő kell melegíteni a sütőt. Amikor a sütő eléri a megfelelő hőmérsékletet, a melegítés leáll. Hangjelzés fogja figyelmeztetni arra, hogy nyissa ki a sütő ajtaját és helyezze be az ételt a sütőbe. Ezután nyomja meg a "Confirm/+30s/Start" gombot a sütés megkezdéséhez.

2. Ha a sült csirke készítését választotta és az idő 2/3-a eltelt, két sípolás lesz hallható, ami arra figyelmeztet, hogy az ételt meg kell fordítani. Egyszerűen csak hagyhatja is, hogy a folyamat folytatódjék. A jobb sütési eredmény érdekében azonban fordítsa meg az ételt, majd zárja be a sütő ajtaját és nyomja meg a "Confirm/+30s/Start" gombot a sütés folytatásához.

Menü	Tömeg	Kijelző	Teljesítmény
A1 AUTOMATIKUS MELEGÍTÉS	150 g	150	100%
	250 g	250	
	350 g	350	
	450 g	450	
	600 g	600	
A2 BURGONYA	1 (kb 230 g)	1	100%
	2 (kb 460 g)	2	
	3 (kb 690 g)	3	
A3 HÚS	150 g	150	100%
	300 g	300	
	450 g	450	
	600 g	600	
A4 ZÖLDSÉG	150 g	150	100%
	350 g	350	
	500 g	500	
A5 HAL	150 g	150	80%
	250 g	250	
	350 g	350	
	450 g	450	
	650 g	650	
A6 TÉSZTA	50 g (450 g hideg vízzel)	50	80%
	100 g (800 g hideg vízzel)	100	
	150 g (1200 g hideg vízzel)	150	
A7 LEVES	200 g	200	100%
	400 g	400	
	600 g	600	
A8 SÜTEMÉNY	475 g	475	Elő- melegítés 140 °C
A9 PIZZA	200 g	200	C-4
	300 g	300	
	400 g	400	
A10 CSIRKE	500 g	500	C-4
	750 g	750	
	1000 g	1000	
	1200 g	1200	

KIOLVASZTÁS TÖMEG ALAPJÁN (AUTO)

A sütő lehetővé teszi a hús, baromfi és tenger gyümölcsei kiolvasztását. A kiolvasztás időtartama és a működési teljesítmény automatikusan kerül megválasztásra, az előre beállított tömegnek megfelelően. A kiolvasztandó étel tömege 100 g és 1000 g között lehet.

1. Nyomja meg egyszer a "PRO DEFROST" gombot. A sütő kijelzőjén a "dEF1" jelzés lesz látható.
2. A forgógomb elfogatásával állítsa be az étel tömegét. Ezzel egyidőben kigyullad a "g" jelzés. A tömegnek 100 g és 1000 g között kell lennie.
3. A kiolvasztás megkezdéséhez nyomja meg a "START/+30SEC" gombot.

MEGJEGYZÉS:

A nagyobb darab ételek közepe erősen meg lehet fagyva. Az egyenletes felengedés érdekében időnként fordítsa meg őket, és a kiolvasztás során törje kisebb darabokra. A kiolvasztás közben keletkező folyadékot öntse le, mert az ételből szivárgó szaft felforrósodhat és ettől az étel megfőhet.

KIOLVASZTÁS IDŐ ALAPJÁN (SPEED)

A sütő gyors kiolvasztást is lehetővé tesz.

1. Nyomja meg kétszer a "PRO DEFROST" gombot; a sütő kijelzőjén a "dEF2" jelzés lesz látható.
2. A kiolvasztás időtartamának beállításához forgassa el a forgógombot. A maximális lehetséges beállítás 95 perc.
3. A kiolvasztás megkezdéséhez nyomja meg a "START/+30SEC" gombot.

MEGJEGYZÉS:

A nagyobb darab ételek közepe erősen meg lehet fagyva. Az egyenletes felengedés érdekében időnként fordítsa meg őket, és a kiolvasztás során törje kisebb darabokra. A kiolvasztás közben keletkező folyadékot öntse le, mert az ételből szivárgó szaft felforrósodhat és ettől az étel megfőhet.

HOME FRY (otthoni sütés)

1. Nyomja meg a "Home Fry" gombot.
2. Forgassa el a forgógombot addig, amíg a "H1", "H2", "H3", "H4", "H5", "H6", "H7", "H8" vagy "H9" jelzések láthatóak nem lesznek.
3. Az előmelegítés megkezdéséhez nyomja meg a "Confirm/+30s/Start" gombot.
4. Ha az előmelegítési hőmérséklet elérésre került, a készülék sípolni fog, emlékeztetve arra, hogy az ételt be kell tenni a sütőbe. Helyezze be az ételt a sütőbe és zárja be az ajtaját.
5. A sütés megkezdéséhez nyomja meg a "Confirm/+30s/Start" gombot.

Megjegyzés: Ha az Otthoni sütés funkciót választja, kérjük, ne tegye be azonnal az ételt a sütőbe. A sütőt elő kell melegíteni. Néhány perc elteltével két sípolás lesz hallható, ami arra figyelmeztet, hogy az ételt be kell tenni a sütőbe. Az étel sütőbe történt behelyezése után nyomja meg ismét a Confirm/+30s/Start gombot. Az időzítő visszaszámlál, az étel pedig tökéletesre sül.

No.	Menü	Tömeg (g)
H1	Fagyasztott hasábburgonya	300
H2	Fagyasztott burgonyakrokkett	350
H3	Fagyasztott tintahal	250
H4	Fagyasztott hagymakarikák	225
H5	Fagyasztott csirkefalatok	350
H6	Vékony hússzelet	270
H7	Garnéla	250
H8	Zöldség	200
H9	Tavaszi tekercs	250

CRISPY GRILL (ropogós grill)

1. Nyomja meg a "Crispy Grill" gombot.
2. Nyomja meg többször egymás után a "Crispy Grill" gombot vagy a forgassa el a forgógombot a grill üzemmód kiválasztásához. Addig nyomogassa / forgassa, amíg a "C1", "C2", "C3" or "C4" jelzések meg nem jelennek a kijelzőn.
3. A jóváhagyáshoz nyomja meg a "Confirm/+30s/Start" gombot.
4. A forgógomb segítségével állítsa be az étel tömegét.
5. A sütés megkezdéséhez nyomja meg a "Confirm/+30s/Start" gombot.

Megjegyzés: Az összes ételt a grilltálcán, a grilltálcát pedig a grillrácsra kell elhelyezni.

Crispy grill	Tömeg (g)	Teljesítmény	Induló hőmérséklet
C1 Cordon bleu (friss mini pizza)	300	C-4	Szoba- hőmérséklet
	600		
	900		
C2 (lasagne)	200	C-4	Hűtött hőmérséklet
	300		
	400		
	500		
C3 (kenyér)	100	C-4	Fagyasztott hőmérséklet
C4 (pite/torta)	300	C-4	Hűtött hőmérséklet

LOW TEMP. CONTROL VEZÉRLÉS ALACSONY HŐMÉRSÉKLETEN

1. Nyomja meg a "Low Temp Control" gombot.
2. Nyomja meg többször egymás után a "Low Temp Control" gombot vagy forgassa el a forgógombot a főzési mód kiválasztásához. Ekkor az "L1", "L2", "L3", "L4" or "L5" villogni kezd.
3. A jóváhagyáshoz nyomja meg a "Confirm/+30s/Start" gombot.
4. A forgógomb segítségével állítsa be a főzési hőmérsékletet.
5. A jóváhagyáshoz nyomja meg a "Confirm/+30s/Start" gombot.
6. A forgógomb elforgatásával állítsa be a főzési időt.
7. A főzés megkezdéséhez nyomja meg a "Confirm/+30s/Start" gombot.

Kijelző	40 °C	50 °C	60 °C	70 °C	80 °C	90 °C	100 °C	110 °C	Főzési idő (max.)
L1 (Lassú főzés)						√		√	12 óra
L2 (Melegen tartás)			√	√	√				95 perc
L3 (Étel aszalás)	√	√	√	√	√	√			12 óra
L4 (Joghurt)	√								12 óra
L5 (Melegítő doboz)	√	√	√	√	√	√	√		95 perc

SZAGTALANÍTÁS

1. Készenléti üzemmódban nyomja meg háromszor a "Kitchen Assistant" gombot. A kijelzőn az "AS-3" jelzés lesz látható.
2. A szagtalanítás megkezdéséhez nyomja meg a "Confirm/+30s/Start" gombot.

GYORS MIKROHULLÁMÚ FŐZÉS

1. Készenléti üzemmódban forgassa el a forgógombot a főzési idő közvetlen beállításához, majd nyomja meg a "Confirm/+30s/Start" gombot 100% mikrohullámú teljesítménnyel történő főzéshez.

MEGJEGYZÉS: Ez a program beállítható többlépéses program első lépéseként.

GYEREKZÁR

Készenléti üzemmódban tartsa 3 másodpercig nyomva az "ECO/Child Lock" gombot. Hosszú sípolás lesz hallható, ami azt jelzi, hogy a gyerekzár bekapcsolt, és a zár jelfény világitani kezd. A kijelzőn az aktuális idő vagy a 0:00 lesz látható. A zár kikapcsolása: lezárt állapotban tartsa 3 másodpercig nyomva az "ECO/Child Lock" gombot; hosszú sípolás lesz hallható, jelezve, hogy a zár kioldásra került és a zár jelfény kialszik.

LEKÉRDEZÉS FUNKCIÓ

1. Főzés közben nyomja meg a "Kitchen Assistant " gombot az aktuális idő megjelenítéséhez.
2. Főzés közben nyomja meg az "Optional Function" gombot; a kijelzőn 2-3 másodpercre megjelenik a teljesítmény-fokozat.

NÉMA ÜZEMMÓD

Készenléti üzemmódban nyomja meg négyszer a "Kitchen Assistant" gombot; a kijelzőn az "AS-4" jelzés lesz látható. Ezután nyomja meg a "Confirm/+30s/Start" gombot és a sütő néma üzemmódba kapcsol. A hangjelzés semmilyen műveletnél nem fog megszólalni.

Készenléti üzemmódban nyomja meg négyszer a "Kitchen Assistant" gombot; a kijelzőn a "AS-4" jelzés lesz látható. Ezután nyomja meg a "Confirm/+30s/Start" gombot és a sütő kilép a néma üzemmódból.

ECO FUNKCIÓ

Az ECO üzemmódba való belépés: készenléti üzemmódban nyomja meg röviden az "ECO/Child Lock" gombot; a kijelző világitása kikapcsol.

Kilépés az ECO üzemmódból: nyomja meg bármely gombot.

GŐZTISZTÍTÁS FUNKCIÓ

1. Készenléti üzemmódban nyomja meg ötször a "Kitchen Assistant" gombot; a kijelzőn a "AS-5" jelzés lesz látható.
2. A tisztítás megkezdéséhez nyomja meg a "Confirm/+30s/Start" gombot (100% teljesítmény-fokozat 5 percre).

A MIKROHULLÁMÚ SÜTŐ ÁPOLÁSA

1. A tisztítás megkezdése előtt kapcsolja ki a sütőt, és húzza ki a tápkábelt a fali aljzatból.
2. Tartsa tisztán a sütő belsejét. Ha kifröccsent étel vagy kiömlött folyadék tapad a sütő falaira, törölje le nedves ruhával. Erős tisztítószer vagy súrolószer használata nem javasolt.
A sütő külső felületét nedves ruhával kell megtisztítani. A sütő belsejében lévő alkatrészek károsodásának elkerülése érdekében ne engedje, hogy víz szivároгjon be a szellőzőnyílásokba.
3. Ügyeljen rá, hogy a vezérlő panel ne váljon nedvessé. Tisztítsa puha, nedves ruhával. Ne használjon tisztítószer, súrolószer vagy spray formájú tisztítószer a kezelőpanelen.
4. Ha a sütő ajtajának belső oldalán vagy a környékén gőz gyülemlik fel, törölje le puha ruhával. Ez akkor fordulhat elő, ha a mikrohullámú sütő magas páratartalmú körülmények között működik, és semmiképpen nem jelzi a készülék hibás működését.
5. Az üvegtálcát időnként el kell távolítani a tisztításhoz. A tálcát meleg, szappanos vízben vagy mosogatógépben tisztítsa.
6. A görgőgyűrűt és a sütőtér alját rendszeresen meg kell tisztítani a túlzott zaj elkerülése érdekében. Egyszerűen törölje át a sütő alsó felületét kímélő tisztítószerrel, vízzel vagy ablaktisztítóval, és szárítsa meg. A görgőgyűrű enyhe szappanos vízben vagy mosogatógépben tisztítható. Az ismételt használat során a főzés közben keletkező gőzök összegyűlnek, de semmilyen módon nem érintik az alsó felületet vagy a görgőket. Amikor tisztítás céljából eltávolítja a görgőgyűrűt a sütőtér aljáról, ügyeljen arra, hogy a megfelelő helyre tegye vissza.
7. A kellemetlen szagok úgy távolíthatók el a sütőből, ha egy pohár vízhez hozzáadja egy citrom levét és héját és a keveréket egy mély, mikrohullámú sütőben használható tálba önti. Kapcsolja be a mikrohullámú sütőt 5 percre, majd alaposan törölje át és szárítsa meg puha ruhával.

KÖRNYEZETVÉDELEM

A készüléket, hasznos élettartama elteltével ne kezelje hagyományos háztartási hulladékként. Ehelyett adja le egy, hivatalos, kijelölt gyűjtőhelyen újrahasznosítás céljából. Ezzel hozzájárulhat környezetünk védelméhez.

A MIKROHULLÁMÚ SÜTŐ ÖSSZESZERELÉSE

ÜZEMBE HELYEZÉS

1. Győződjön meg arról, hogy minden csomagolóanyagot eltávolított az ajtón belülről.
2. Kicsomagolás után ellenőrizze a sütőt, hogy nincs-e rajta vizuálisan észlelhető sérülés, például:
 - rosszul beállított ajtó,
 - sérült ajtó,
 - horpadások vagy lyukak az ajtó ablakán és a kijelzőn,
 - horpadások a sütőtérben.Ha a fentiek közül bármelyik látható, **NE HASZNÁLJA** a sütőt.
3. Ez a mikrohullámú sütő 19,4 kg súlyú, és olyan vízszintes felületen kell helyezni, amely elég erős ahhoz, hogy elbírja ezt a súlyt.
4. A sütőt magas hőmérséklettől és gőztől távol kell elhelyezni.
5. **NE** tegyen semmit a sütő tetejére.
6. Tartsa a sütőt legalább 20 cm távolságra mindkét oldalfaltól és 0 cm távolságra a hátsó faltól a megfelelő szellőzés biztosítása érdekében.
7. **NE** távolítsa el a forgótányér tengelyét.
8. Mint minden készüléknél, gyermekek általi használat esetén szoros felügyelet szükséges.
9. Ügyeljen rá, hogy a hálózati aljzat könnyen elérhető legyen, hogy vészhelyzetben gyorsan ki lehessen húzni a csatlakozódugót. Ellenkező esetben lehetővé kell tenni az eszköz leválasztását az áramkörről egy kapcsoló segítségével. Ebben az esetben be kell tartani az elektromos biztonsági szabványokra vonatkozó hatályos rendelkezéseket.
A terméket megfelelően földelt, egyfázisú váltakozó áramú aljzathoz kell csatlakoztatni (230 V/50 Hz).
FIGYELEM! A KÉSZÜLÉKET FÖLDELNI SZÜKSÉGES!
10. Ez a sütő 1,5 kVA bemeneti teljesítményt igényel. Javasoljuk, hogy a sütő üzembe helyezésekor konzultáljon egy szervizmérnökkel.

MŰSZAKI ADATOK

Energiafelhasználás	230V ~50 Hz, 2400 W
Kimeneti teljesítmény	1000 W
Grill égő.....	2400 W
Légkeverős égő.....	2400 W
Működési frekvencia	2450 MHz
Külső méretek	520 × 327 × 520 mm
Sütő űrtartalom	30 liter
Nettó súly	Kb. 19,4 kg
Zajsztint	Lc < 58 dB (A)



Ez a készülék a hulladék elektromos és elektronikus berendezésekről (WEEE) szóló 2012/19/EU európai uniós irányelvnek megfelelően van jelölve. Ez az irányelv határozza meg a hulladék elektromos és elektronikus berendezések begyűjtésének és újrahasznosításának kereteit egész Európában.

BESZERELÉSI MÉRETEK

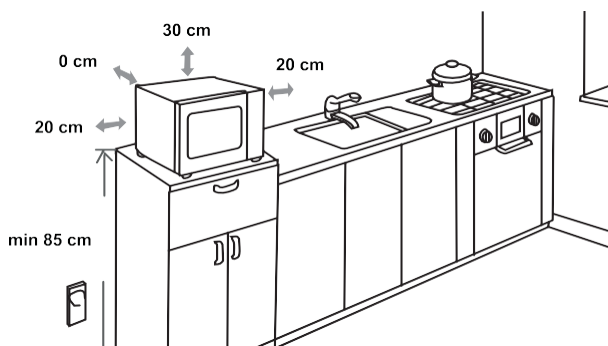

RÁDIÓ INTERFERENCIA

A mikrohullámú sütő interferenciát okozhat a rádióban, televízióban vagy más hasonló berendezésben. Ha interferencia lép fel, azt a következő eljárásokkal lehet kiküszöbölni vagy csökkenteni.

- Tisztítsa meg a sütő ajtaját és tömítéseit.
- Helyezze a rádiót, a televíziót, stb. a lehető legtávolabb a mikrohullámú sütőtől.
- Használjon megfelelően felszerelt antennát a rádióhoz, tévéhez, stb., hogy erős jelet kapjon.

**FENNTARTJUK A JOGOT BÁRMILYEN
VÁLTOZTATÁSRA, AMELY NEM BEFOLYÁSOLJA A
KÉSZÜLÉK MŰKÖDÉSÉT.**

MIELŐTT A SZERVIZET HÍVNÁ

1. Ha a sütő egyáltalán nem működik, a kijelzőn nem jelennek meg az információk, vagy a kijelző eltűnt:
 - a) Ellenőrizze, hogy a sütő megfelelően van-e bedugva az aljzatba. Ha nem, húzza ki a dugót a konnektorból, várjon 10 másodpercet, majd dugja vissza biztonságosan.
 - b) Ellenőrizze a helyiségeket, nincs-e kiéve egy biztosíték, vagy nincs-e kioldva a fő megszakító. Ha úgy tűnik, hogy ezek megfelelően működnek, ellenőrizze a konnektort egy másik készülékkel.
2. Ha a mikrohullámú sütő nem működik:
 - a) Ellenőrizze, hogy van-e beállítva időzítés.
 - b) Győződjön meg arról, hogy az ajtó biztonságosan be van zárva a biztonsági reteszek bekapcsolásához. Ellenkező esetben a mikrohullámú energia nem áramlik be a sütőbe.
Ha a fentiek egyike sem oldja meg a helyzetet, forduljon a legközelebbi hivatalos szervizhez.

A készülék kizárólag háztartásban való használatra készült, élelmiszerek és italok elektromágneses energiával történő melegítésére. Kizárólag beltéri használatra.

GARANCIA & SZERVIZ

Ha információra van szüksége, vagy probléma esetén forduljon az országában működő Hisense ügyfélszolgálathoz (ezek telefonszámait megtalálja a garancialevélen). Ha az Ön országában nem működik ilyen ügyfélszolgálat, keresse fel a helyi Hisense márkakereskedőt, vagy vegye fel a kapcsolatot a Hisense háztartási készülékek szerviz részlegével.

Kizárólag személyes használatra!

A

Hisense
life reimagined

SOK ÖRÖMET KÍVÁN ÖNNEK KÉSZÜLÉKE HASZNÁLATA SORÁN!

**POŠTOVANI
KUPCI**

Iskreno vam zahvaljujemo na kupnji. Vjerujemo da ćete uskoro pronaći mnoštvo razloga zbog kojih se zaista možete osloniti na naše proizvode. Za lakše rukovanje uređajem, prilažemo detaljne upute za uporabu.

Upute bi vam trebale pomoći pri upoznavanju s vašim novim uređajem. Molimo Vas da prije prve uporabe pažljivo pročitate ove upute.

Najprije provjerite da li ste primili neoštećen uređaj. Uočite li oštećenja pri transportu, obratite se Vašem prodavaču ili regionalnom skladištu iz kojeg je uređaj isporučen. Broj kontakt telefona možete pronaći na računu ili dostavnici.

Želimo vam ugodno korisničko iskustvo s Vašim novim kućanskim uređajem.



Uređaj je namijenjen za uporabu u kućanstvu, za zagrijavanje hrane i pića pomoću elektromagnetskih valova; samo za uporabu u zatvorenom prostoru.

UPUTE ZA UPORABU

Ove upute namijenjene su isključivo korisniku. Opisuju uređaj i kako ga koristiti. Također se primjenjuju na različite vrste uređaja; stoga možete pronaći i opise nekih funkcija koje se možda ne odnose na vaš uređaj.

Zadržavamo pravo na bilo kakve promjene i pogreške u uputama za uporabu.



Nikada ne dodirujte površine uređaja za grijanje ili kuhanje. Tijekom rada će postati veoma vruće. Držite djecu na sigurnoj udaljenosti. Postoji opasnost od opeklima!



Mikrovalno zračenje i visoki napon! Ne odstranjujte pokrov.

UPOZORENJE! Uređaj i njegovi dostupni dijelovi postaju vrući tijekom uporabe. Budite oprezni kako ne biste dodirivali vruće elemente (površine). Tijekom uporabe, djecu mlađu od 8 godina treba držati podalje, osim ako nisu pod nadzorom odraslih. Djecu je potrebno nadzirati, kako bi se osiguralo da se ne igraju s uređajem.

Djeca starija od osam godina, kao i osobe smanjenih fizičkih, osjetilnih ili umnih sposobnosti, ili osobe s nedostatkom znanja i iskustva smiju koristiti uređaj isključivo pod odgovarajućim nadzorom, odnosno ako su upoznate sa sigurnom uporabom uređaja i ako jasno razumiju opasnosti koje su povezane s uporabom uređaja. Djeca se ne smiju igrati uređajem. Čišćenje i održavanje koje provodi korisnik ne smije biti prepušteno djeci, osim ako su starija od 8 godina i pod nadzorom odraslih.

Uređaj i kabel držite izvan dosega djece mlađe od 8 godina.

- **UPOZORENJE:** Ukoliko uređaj djeluje u kombiniranom načinu, djeca bi trebala koristiti pećnicu samo pod nadzorom odrasle osobe zbog nastalih temperatura (samo za modele s funkcijom roštilja).

- **UPOZORENJE:** Ako su vrata ili brtve vrata oštećeni, pećnica ne smije raditi dok je ne popravi stručna osoba.
- **UPOZORENJE:** Svaki popravak ili servis, koji bi izvršila osoba osim ovlaštenog servisera, a pri kojem je potrebno odstraniti poklopac za zaštitu od mikrovalnog isijavanja je opasan.
- **UPOZORENJE:** Tekućine i druga hrana ne smiju se zagrijavati u zatvorenim posudama jer mogu eksplodirati.
- Djecu je potrebno nadzirati kako bi se osiguralo da se ne igraju s uređajem.
- Ne odstranjujte nožice (postolja) pećnice; ne pokrivajte odvod za prozračivanje.
- Upotrebjavajte samo posuđe prikladno za uporabu u mikrovalnim pećnicama.
- Ukoliko zagrijavate hranu u plastičnim ili papirnatim posudama, nadzirite proces zagrijavanja zbog mogućnosti zapaljenja.
- Ako primijetite dim, isključite ili iskopčajte uređaj iz električne mreže i držite vrata zatvorena kako biste zagušili mogući plamen.
- Zagrijavanje pića u mikrovalnoj pećnici može dovesti do odgođenog eruptivnog ključanja; Stoga se pri rukovanju spremnikom mora paziti.
- Sadržaj bočica za hranjenje i staklenki s dječjom hranom treba promiješati ili protresti, a prije konzumacije provjeriti temperaturu kako bi se izbjegle opekline.

- Jaja u ljusci i cijela tvrdo kuhana jaja ne smiju se zagrijavati u mikrovalnim pećnicama jer mogu eksplodirati, čak i nakon što se mikrovalno zagrijavanje završi.
- Kada čistite površine vrata, brtve ili unutrašnjosti pećnice, koristite samo blaga neabrazivna sredstva za čišćenje, nanosite ih spužvom ili mekom krpom.
- Pećnicu treba redovito čistiti i uklanjati sve naslage hrane.
- Ukoliko redovito ne čistite i ne održavate pećnicu, njene površine će se vremenom oštetiti, a to može imati negativan utjecaj na trajanje uređaja te može dovesti do opasnosti.
- Ako je priključni kabel oštećen: da bi izbjegli moguće opasnosti od električnog udara, oštećeni kabel mora zamijeniti proizvođač, tj. njegov serviser ili druga, profesionalno osposobljena osoba.
- Ne dopustite da kabel visi preko ruba stola ili radne površine.
- Kako biste izbjegli opasne situacije, uređaj nikada nemojte spajati na vanjski prekidač kojim upravlja mjerač vremena ili sustav daljinskog upravljanja.
- Nikada nemojte mijenjati žarulju unutar pećnice. Isključivo je mora zamijeniti Hisense servis.
- Nemojte čistiti uređaj parnim čistačima, visokotlačnim čistačima, oštrim predmetima, abrazivnim sredstvima za čišćenje, abrazivnim spužvama i sredstvima za uklanjanje mrlja.

U nastavku su navedena određena pravila i mjere zaštite koje, jednako kao i kod ostalih uređaja, treba ih slijediti kako bi se osigurala vrhunska učinkovitost ove pećnice:

1. Dok pećnica radi, neka stakleni pladanj, ručice valjka, sklopka i utor za cilindar budu na svome mjestu.
2. Pećnicu ne upotrebljavajte niti u koju drugu svrhu osim za pripremu hrane; ne sušite u njoj odjeću, papir ili druge neprehrambene predmete i ne upotrebljavajte ju za sterilizaciju.
3. Nemojte uključivati pećnicu kada je prazna. To bi moglo oštetiti pećnicu.
4. Ne koristite pećnicu za bilo kakvu vrstu pohrane, kao što su papiri, kuhinjske potrepštine, itd.
5. Nemojte kuhati hranu sa opnom, ljuskom i/ili korom, kao što su žumanjci, krumpir, pileća jetrica itd., a da prethodno ne probušite opnu, ljusku i/ili koru vilicom na nekoliko mjesta.
6. Nemojte umetati nikakve predmete u otvore s vanjske strane pećnice.
7. Ne odstranjujte dijelove iz pećnice, kao što su nožice, spojnice, vijci itd.
8. Ne kuhajte hranu izravno na staklenom postolju. Stavite hranu u/na odgovarajući pribor za kuhanje ili pečenje prije stavljanja u pećnicu. **VAŽNO - POSUĐE ZA KUHANJE KOJE SE NE KORISTITI U MIKROVALNOJ PEĆNICI:**
 - Ne upotrebljavajte metalno posuđe ili posuđe s metalnim ručkama.
 - Nemojte koristiti posuđe, tj. ništa s metalnim ukrasima.
 - Nemojte koristiti papirom prekrivenu žicu za zatvaranje plastičnih vrećica.
 - Nemojte koristiti posuđe od melamina jer sadrži materijal koji će apsorbirati mikrovalnu energiju. To može uzrokovati pucanje ili ugljenuisanje posuđa i usporiti proces pripreve.
 - Nemojte koristiti *Centura* posuđe. Premaz nije prikladan za korištenje u mikrovalnoj pećnici. *Corelle Livingware* zatvorene šalice sa ručkom ne smiju se koristiti.
 - Nemojte kuhati u posudi sa suženim otvorom, kao što je boca za otvaranje ili zatvorena boca za ulje, jer se takve posude mogu raspuknuti ako se zagrijavaju u mikrovalnoj pećnici.
 - Ne upotrebljavajte obične termometre za meso ili slatkiše.
 - Koristiti možete samo termometre koji su namijenjeni isključivo za pripravu u mikrovalnoj pećnici. Samo oni se mogu upotrebljavati.
9. Pomagala za mikrovalnu pećnicu mogu se koristiti samo u skladu s uputama proizvođača.
10. Ne pokušavajte pržiti hranu u ovoj pećnici.
11. Imajte na umu da mikrovalna pećnica zagrijava samo tekućinu u posudi, a ne samu posudu. Stoga, iako poklopac posude nije

vruć na dodir kada se izvadi iz pećnice, imajte na umu da će hrana/tekućina u posudi ispuštati istu količinu pare i/ili kapljica kada se poklopac skinе kao kod uobičajenog kuhanja.

12. Uvijek sami testirajte temperaturu kuhane hrane, osobito ako zagrijavate ili kuhate hranu/tekućinu za bebe. Preporučamo da nikada ne konzumirate hranu/tekućinu izravno iz pećnice, već ostavite da odstoji nekoliko minuta te promiješate hranu/tekućinu kako bi se toplina ravnomjerno rasporedila.
13. Hrana koja sadrži mješavinu masti i vode, npr. temeljac, treba stajati 30-60 sekundi u pećnici nakon što je isključena. Tako ćete omogućiti da se mješavina slegne te ćete spriječiti izlazak mjehurića kada u hranu/tekućinu stavite žlicu ili ubacite kocku.
14. Pri pripremi/kuhanju hrane/tekućine imajte na umu da se neke namirnice, npr. božićni puding, marmelada ili mljeveno meso, vrlo brzo zagrijavaju. Prilikom zagrijavanja ili kuhanja hrane s visokim udjelom masti ili šećera nemojte koristiti plastične posude.
15. Pomagala za kuhanje se mogu zagrijati jer hrana otpušta toplinu. Naročito, ako su vrh posude i ručke prekriveni plastičnom prevlakom. Za rukovanje priborom mogu biti potrebne rukavice za kuhanje.
16. Da bi smanjili rizik od požara u pećnici:
 - a) Nemojte prekuhati hranu. Pozorno nadzirite proces zagrijavanja ako se unutar pećnice stavlja papir, plastika ili drugi zapaljivi materijali kako bi se olakšala priprava.
 - b) Odstranite žicu za zatvaranje vrećica prije nego što ih stavite u pećnicu.
 - c) Ako se materijal unutar pećnice zapali, držite vrata pećnice zatvorenim, isključite pećnicu iz električne mreže ili isključite glavni osigurač na ploči s osiguračima.

PLOČA ZA UPRAVLJANJE

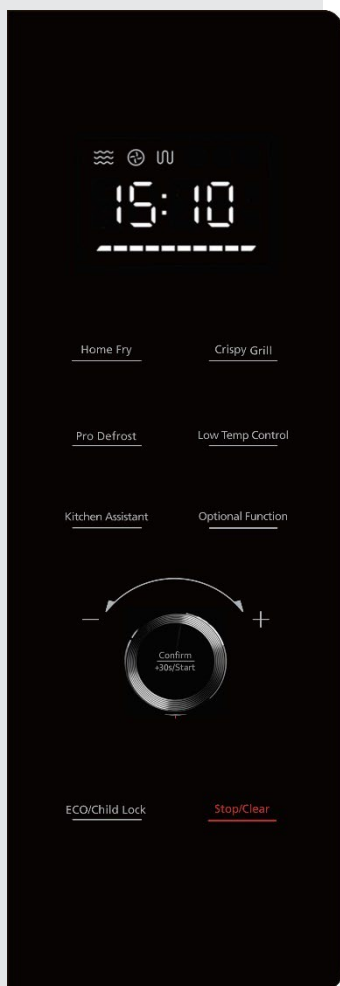

ZASLON

Prikazuje sat, vrijeme pripreve i postavke.

"**Home Fry**" (Kućno prženje), "**Crispy Grill**" (Hrskavi roštilj), "**Low Temp Control**" (Kontrola niskih temperatura)
Koristite ove tipke za priprevu hrane prema unaprijed postavljenim programima.

"**Pro Defrost**" (Odmrzavanje)

Koristite ovu tipku za odmrzavanje hrane prema vremenu ili težini.

"**Kitchen Assistant**" (Pomoćnik u kuhinji)

Koristite ovu tipku za reguliranje različitih postavki (sat, vremenski brojač...).

"**Optional Function**" (Izborna Funkcija)

Koristite ovu tipku za odabir vremena pripreve u mikrovalnoj pećnici i razine snage.

KOTAČIĆ ZA PODEŠAVANJE - ROTACIONI GUMB

Koristite ovaj gumb za odabir različitih opcija i funkcija.

"**Confirm/+30s/Start**" (Potvrdi/+30s/Početak)

Koristite ovu tipku za pokretanje brze pripreve za 30 sekundi i za povećanje vremena pripreve za dodatnih 30 sekundi (svakim pritiskom) ili za potvrdu postavki pripreve.

"**ECO/Child Lock**" (EKO/Sigurnosno zaključavanje za zaštitu djece)

Koristite ovu tipku za isključivanje zaslona i zvučni signal ili je koristite za kontrolu zaključavanja ploče.

"**Stop/Clear**" (Zaustavi/Poništi)

Koristite ovu tipku za zaustavljanje pripreve ili poništavanje postavki.

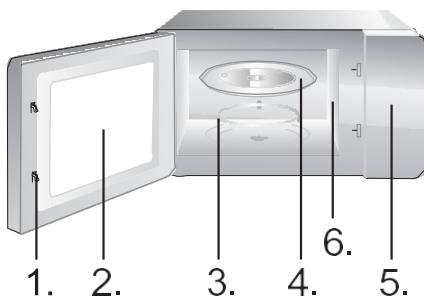

1. Sustav za sigurnosno zaključavanje vrata
2. Prozor pećnice
3. Ležajni obruč
4. Stakleni pladanj
5. Ploča za upravljanje
6. Vodič za valove (molimo nemojte skidati pločicu koja prekriva vodič za valove)



Pladanj za roštilj (ne može se koristiti s funkcijom mikrovalne pećnice i mora se staviti na rešetku za roštilj)



Stalak za roštilj (ne može se koristiti sa mikrovalnom funkcijom i mora biti postavljen na stakleni pladanj)

UPUTE ZA RAD

SAT

Ova mikrovalna pećnica koristi suvremeno elektroničko upravljanje za podešavanje parametara pripreve kako bi bolje zadovoljila vaše potrebe pripreve.

Kada je mikrovalna pećnica spojena na napajanje, pokazivač će prikazati "0:00" i pećnica će ispustiti zvučni signal.

1. Pritisnite "Kitchen Assistant" jednom; pećnica će prikazati "AS-1".
2. Okrenite kotačić za podešavanje broja sati (vremena). Vrijeme unosa treba biti između 0 i 23 sata (24-satni format vremena).
3. Pritisnite "Kitchen Assistant"; brojke minuta će treptati.
4. Okrenite kotačić za podešavanje minuta između 0 i 59.
5. Pritisnite "Kitchen Assistant" za završetak podešavanja sata i ":" će treptati.

NAPOMENA:

Ako sat nije postavljen, neće funkcionirati prilikom rada.

2. Ako pritisnete "Stop/Clear" tijekom procesa podešavanja sata, sat će se automatski vratiti na prethodni status.

Koristite odbrojanje za postavljanje alarma.

1. Dva puta pritisnite "Kitchen Assistant". Pećnica će prikazati "AS-2".
2. Okrenite kotačić da biste unijeli točno vrijeme (maksimalno vrijeme pripreve je 95 minuta).
3. Pritisnite "Confirm/+30s/Start" za potvrdu postavke.
4. Kada se dostigne vrijeme pripreve, zvučni signal će se oglasiti 5 puta.

Ako je sat postavljen (24-satni sustav), zaslon će prikazati trenutno vrijeme.

NAPOMENA:

- Kada je mjerač vremena uključen, druge funkcije se ne mogu koristiti.
- Kada se mikrovalna pećnica ne koristi, ova vam značajka omogućuje korištenje mikrovalne pećnice kao mjerača vremena.
- Provjerite je li sat postavljen.

PRIPRAVA U
MIKROVALNOJ PEĆNICI

1. Pritisnite "Optional Function" jednom i "P100" će treptati.
2. Pritisnite "Confirm/+30s/Start" za potvrdu postavke. "P100" će stalno svijetliti.
3. Više puta pritisnite "Optional Function" ili okrenite kotačić za odabir snage mikrovalne pećnice između 100% i 10%. Prikazat će se redom "P100", "P 80", "P 50", "P 30", "P 10".
4. Pritisnite "Confirm/+30s/Start" za potvrdu postavke.
5. Okrenite kotačić za podešavanje vremena pripreve (postavljeno vrijeme treba biti između 0:05 i 95:00).
6. Pritisnite "Conirm/+30s/Start" za početak pripreve.
7. Pritisnite tipku Stop/Clear za zaustavljanje procesa pripreve.

NAPOMENA:

Prilikom podešavanja vremenske postavke, inkrementi (ili dekrementi) će biti sljedeći:

0---1 min : 5 sekundi

1---5 min: 10 sekundi

5---10 min: 30 sekundi

10---30 min: 1 minuta

30---95 min : 5 minuta

Pritisnite	1 jednom	2 puta	3 puta	4 puta	5 puta
Snaga mikrovalne pećnice	100 %	80 %	50 %	30 %	10 %
Zaslon	P100	P80	P50	P30	P10

Pečenje na roštilju je posebno prikladno za tanke ploške mesa, šnicle ili odreske, mesne kotlete, ražnjiće, kobasice ili komade pileline. Pečenje na roštilju je također pogodno za tostiranje kruha ili sendviča te za gratiniranje jela.

1. Pritisnite "Optional Function" dva puta i "G-1" će treptati.
2. Više puta pritisnite "Optional Function" ili okrenite kotačić za odabir funkcije roštilja. Prestanite pritiskati/okretati kada "G-1" treperi.
3. Pritisnite "Confirm/+30s/Start" za potvrdu postavke. "G-1" će zasvijetliti.
4. Okrenite kotačić za podešavanje vremena pripreve (postavljeno vrijeme treba biti između 0:05 i 95:00).
5. Pritisnite "Confirm/+30s/Start" za početak pripreve.

NAPOMENA:

Preporučamo da koristite isporučenu rešetku za roštilj. Stavite hranu na rešetku za roštilj i stavite rešetku za roštilj na staklenu ploču okretnog postolja.

Preporučamo da s vremena na vrijeme okrenete hranu kako biste osigurali ravnomjernije pečenje na roštilju.

1. Pritisnite "Optional Function" 4 puta i "C-1" će treptati.
2. Više puta pritisnite "Optional Function" ili okrenite kotačić za odabir kombiniranog načina rada. Prestanite pritiskati/okretati kada se "C-1", "C-2", "C-3" ili "C-4". "P100", "G-1" i "140 C°" prikažu na zaslonu.
3. Pritisnite "Confirm/+30s/Start" za potvrdu postavke.
4. Okrenite kotačić za podešavanje vremena pripreve (postavljeno vrijeme treba biti između 0:05 i 95:00).
5. Pritisnite "Confirm/+30s/Start" za početak pripreve.

NAPOMENA:

Preporučamo da koristite isporučenu rešetku za roštilj. Stavite hranu na rešetku za roštilj te stavite rešetku za roštilj na staklenu ploču okretnog postolja.

Preporučamo da s vremena na vrijeme okrenete hranu kako biste osigurali ravnomjernije pečenje na roštilju.

Konveksijsko kuhanje omogućuje pripremu hrane kao u tradicionalnoj pećnici, bez korištenja mikrovalova.

Preporuča se zagrijati pećnicu na odgovarajuću temperaturu prije stavljanja hrane u pećnicu.

1. Pritisnite "Optional Function" 3 puta i "140" će treptati.
2. Više puta pritisnite "Optional Function" ili okrenite kotačić za odabir funkcije konvekcije. Prestanite pritiskati/okretati kada "140" treperi.
3. Pritisnite "Confirm/+30s/Start" za potvrdu postavke.
4. Okrenite kotačić za odabir temperature konvekcije.

NAPOMENA: Temperatura se može odabrati u rasponu od 140 do 230 stupnjeva.

5. Pritisnite "Confirm/+30s/Start" za potvrdu temperature.
6. Pritisnite "Confirm/+30s/Start" za početak podgrijavanja. Kada se postigne temperatura podgrijavanja, zvučni signal će se oglasiti dva puta kako bi vas podsjetio da stavite hranu u pećnicu. Temperatura podgrijavanja je prikazana i treperi.
7. Stavite hranu u pećnicu i zatvorite vrata.
8. Okrenite kotačić za podešavanje vremena pripreme (maksimalno vrijeme postavljanja je 95 minuta).
9. Pritisnite "Confirm/+30s/Start" za početak pripreme.

1. Pritisnite "Optional Function" tri puta i "140" će treptati.
2. Više puta pritisnite "Optional Function" ili okrenite " " za odabir funkcije konvekcije. Prestanite pritiskati/okretati kada "140" treperi.
3. Pritisnite "Confirm/+30s/Start" za potvrdu postavke. Okrenite kotačić za odabir temperature konvekcije.

NAPOMENA: Temperatura se može odabrati u rasponu od 140 do 230 stupnjeva.

5. Pritisnite "Confirm/+30s/Start" za potvrdu postavke temperature.
6. Okrenite kotačić za podešavanje vremena pripreme (maksimalno vrijeme postavljanja je 95 minuta).
7. Pritisnite "Confirm/+30s/Start" za početak pripreme.

Mogu se postaviti najviše dvije faze. Ako je jedna od faza odmrzavanje, to bi onda uvijek trebala biti prva faza. Zvučni signal će se oglasiti jednom nakon svake faze i sljedeća faza će započeti.

NAPOMENA: Automatski izbornik i podgrijavanje ne mogu se postaviti kao jedna od više faza.

Primjer: ako želite odmrznuti hranu na 5 minuta, nakon čega slijedi priprava na 80 % snage mikrovalne pećnice u trajanju od 7 minuta, postupite na sljedeći način:

1. Pritisnite "Pro Defrost" dva puta; na ekranu će se prikazati "dEF2".
2. Okrenite kotačić da postavite vrijeme odmrzavanja na 5 minuta.
3. Pritisnite "Optional Function" jednom.
4. Pritisnite "Confirm/+30 s/Start" za potvrdu postavke.
5. Okrenite kotačić za odabir 80 % snage mikrovalne pećnice dok se ne prikaže "P80".
6. Pritisnite "Confirm/+30s/Start" za potvrdu postavke.
7. Okrenite kotačić kako biste postavili vrijeme pripreve na 7 minuta.
8. Pritisnite "Confirm/+30 s/Start" za početak pripreve.

1. U fazi čekanja pritisnite tipku "Confirm/+30s/Start" za pripravu na 100 % razine snage 30 sekundi. Svaki pritisak na istu tipku povećava vrijeme pripreve za 30 sekundi (maksimalno vrijeme pripreve je 95 minuta).
2. Tijekom mikrovalova, roštilja, konvekcije i kombinirane pripreve, pritisnite tipku "Confirm/+30s/Start" za pripravu na 100% razine snage na 30 sekundi. Svaki pritisak na istu tipku povećava vrijeme pripreve za 30 sekundi.

NAPOMENA: Ova funkcija ne može raditi pri pripravi s odmrzavanjem, višefaznoj pripravi ili pripravi na automatskom meniju.

1. U stanju čekanja okrenite kotačić udesno da odaberete željenu funkciju i "A1", "A2", "A3" ... Prikazat će se "A10".
2. Pritisnite "Confirm/+30s/Start" za potvrdu odabrane funkcije.
3. Okrenite kotačić da biste postavili težinu hrane, a indikator "g" će zasvijetliti.
4. Pritisnite "Confirm/+30s/Start" za početak pripreve.

NAPOMENA: 1. Izbornik kolača je pod konvekcijom s funkcijom zagrijavanja od 160 stupnjeva i trebali biste prethodno zagrijati pećnicu nakon rada automatskog izbornika. Kada pećnica dosegne temperaturu, prestat će se zagrijavati. Zvučni signal će vas podsjetiti da otvorite vrata i stavite hranu u pećnicu. Pritisnite "Confirm/+30s/Start" za početak pripreve.

2. Kada odaberete pečeno pile i prođe 2/3 vremena, pećnica će zazvoniti dva puta da vas podsjeti da okrenete hranu. Možete ju jednostavno ostaviti i nastaviti. Za bolje rezultate, međutim, okrenite hranu, zatvorite vrata, a zatim pritisnite "Confirm/+30s/Start" za nastavak pečenja.

Izbornik	Težina	Zaslon	Napajanje
A1 AUTOMATSKO PODGRIJAVANJE	150 g	150	100 %
	250 g	250	
	350 g	350	
	450 g	450	
	600 g	600	
A2 KRUMPIR	1 (oko 230 g)	1	100 %
	2 (oko 460 g)	2	
	3 (oko 690 g)	3	
A3 MESO	150 g	150	100 %
	300 g	300	
	450 g	450	
	600 g	600	
A4 POVRĆE	150 g	150	100 %
	350 g	350	
	500 g	500	
A5 RIBA	150 g	150	80 %
	250 g	250	
	350 g	350	
	450 g	450	
	650 g	650	
A6 TJESTENINA	50 g (sa 450 g hladne vode)	50	80 %
	100 g (sa 800 g hladne vode)	100	
	150 g (sa 1200 g hladne vode)	150	
A7 JUHA	200 g	200	100 %
	400 g	400	
	600 g	600	
A8 KOLAČ	475 g	475	Zagrijte na 140 °C
A9 PIZZA	200 g	200	C-4
	300 g	300	
	400 g	400	
A10 PILETINA	500 g	500	C-4
	750 g	750	
	1000 g	1000	
	1200 g	1200	

TEŽINA
(AUTOMATSKI)
ODLEĐIVANJE

Pećnica omogućuje odleđivanje mesa, peradi i morskih plodova. Vrijeme odleđivanja i radna snaga će se automatski prilagoditi prema unaprijed postavljenoj težini. Težina hrane za odleđivanje može biti između 100 g i 1000 g.

1. Pritisnite tipku "Pro Defrost" jednom. Pećnica će prikazati "dEF1".
2. Okrenite kotačić za odabir težine hrane. Istovremeno će zasvijetliti "g". Težina bi trebala biti između 100 i 1000 g.
3. Pritisnite tipku "Confirm/+30s/Start" za početak odleđivanja.

NAPOMENA:

Veliki komadi hrane mogu biti (ostati) zamrznuti u sredini. Kako biste osigurali ravnomjerno odleđivanje, s vremena na vrijeme ih preokrenite i tijekom odleđivanja izlomite na manje komade.

Ocijedite tekućinu tijekom odmrzavanja jer se sokovi iz hrane mogu zagrijati i tako početi kuhati hranu.

VRIJEME (BRZINA)
ODLEĐIVANJA

Pećnica također omogućuje brzo odleđivanje.

1. Pritisnite dva puta tipku "Pro Defrost"; pećnica će prikazati "dEF2".
2. Okrenite kotačić za odabir vremena pripreve (maksimalno vrijeme postavljanja je 95 minuta).
3. Pritisnite tipku "Confirm/+30s/Start" za početak odleđivanja.

NAPOMENA:

Veliki komadi hrane biti (ostati) zamrznuti u sredini. Kako biste osigurali ravnomjerno odleđivanje, s vremena na vrijeme ih preokrenite i tijekom odleđivanja izlomite na manje komade.

Ocijedite tekućinu tijekom odmrzavanja jer se sokovi iz hrane mogu zagrijati i početi kuhati hranu.

1. Pritisnite tipku "Crispy Grill".
 2. Okrenite "kotačić" dok se ne prikaže "H1", "H2", "H3", "H4", "H5", "H6", "H7", "H8" ili "H9".
 3. Pritisnite "Confirm/+30s/Start" za početak podgrijavanja.
 4. Kada se postigne temperatura podgrijavanja, zvučni signal će se oglasiti dva puta kako bi vas podsjetio da stavite hranu u pećnicu. Stavite hranu u pećnicu i zatvorite vrata.
 5. Pritisnite "Confirm/+30 s/Start" za početak pripreve.
- NAPOMENA:** Kada odaberete funkciju "Home Fry", nemojte stavljati hranu u pećnicu na početku. Najprije je potrebno zagrijati pećnicu. Nakon nekoliko minuta, se oglasiti zvučni signal će se oglasiti dva puta kako bi vas podsjetio da stavite hranu u pećnicu. Nakon što stavite hranu u pećnicu, ponovno pritisnite "Confirm/+30s/Start". Tajmer će odbrojavati i hrana će biti savršeno pripremljena.

Br.	Izbornik	Težina (g)
H1	Smrznuti krumpirići	300
H2	Smrznuti kroketi od krumpira	350
H3	Smrznute lignje	250
H4	Smrznuti kolutići luka	225
H5	Smrznuti pileći medaljoni	350
H6	Odrezak	270
H7	Škampi	250
H8	Povrće	200
H9	Proljetne rollice	250

HRŠKAVI
ROŠTILJ

1. Pritisnite tipku "Crispy Grill".
2. Više puta pritisnite "Crispy Grill" ili okrenite kotačić za odabir načina pečenja. Prestanite pritiskati/okretati kada se prikaže "C1", "C2", "C3" ili "C4".
3. Pritisnite "Confirm/+30s/Start" za potvrdu postavke.
4. Okrenite kotačić za odabir težine pripreve.
5. Pritisnite "Confirm/+30s/Start" za početak pripreve.

NAPOMENA: Svu hranu treba staviti na pladanj za roštilj, a pladanj za roštilj se mora staviti na rešetku za roštilj.

Hrskavi roštilj	Težina (g)	Napajanje	Početna temp.
C1 Cordon bleu (svježa mini pizza)	300	C-4	Sobna temperatura
	600		
	900		
C2 (lazanje)	200	C-4	Temperatura u hladnjaku.
	300		
	400		
	500		
C3 (kruh)	100	C-4	Temperatura smrzavanja.
C4 (pita/tart)	300	C-4	Temperatura u hladnjaku

KONTROLA NISKIH TEMPERATURA

1. Pritisnite tipku "Low Temp Control".
2. Više puta pritisnite "Low Temp Control" ili okrenite "kotačić" za odabir načina pripreve. Treperit će "L1", "L2", "L3", "L4" ili "L5".
3. Pritisnite "Confirm/+30s/Start" za potvrdu postavke.
4. Okrenite kotačić za odabir vremena pripreve.
5. Pritisnite "Confirm/+30s/Start" za potvrdu postavke.
6. Okrenite kotačić za podešavanje vremena pripreve.
7. Pritisnite "Confirm/+30s/Start" za početak pripreve.

Zaslon	40 °C	50 °C	60 °C	70 °C	80 °C	90 °C	100 °C	110 °C	Vrijeme pripreve: (maks.)
L1 (Spora pripreva)						√		√	12 h
L2 (Održavanje toplim)			√	√	√				95 min
L3 (Sušenje hrane)	√	√	√	√	√	√			12 h
L4 (Jogurt)	√								12 h
L5 (Posuda za zagrijavanje)	√	√	√	√	√	√	√		95 min

DEZODORIZACIJA

1. U stanju čekanja pritisnite "Kitchen Assistant" tri puta. Na ekranu se prikazuje "AS-3".
2. Pritisnite "Confirm/+30s/Start" za početak dezodoriranja.

BRZI MIKROTALASI, PRIPRAVA

1. U stanju čekanja, okrenite kotačić ulijevo za izravno podešavanje vremena pripreve; zatim pritisnite tipku "Confirm/+30s/Start" za priprevu sa 100% snage mikrovalne pećnice.

NAPOMENA: Ovaj program se može postaviti kao prva faza višefaznog programa pripreve.

SIGURNOSNO ZAKLJUČAVANJE ZA ZAŠTITU DJECE

U stanju čekanja pritisnite "ECO/Child Lock" na 3 sekunde. Čut će se dugi zvuk, "bip" koji označava da je sigurnosno zaključavanje za zaštitu djece aktivirano, a indikator zaključavanja će zasvijetliti. Zaslon će prikazati trenutno vrijeme ili 0:00.

Deaktiviranje zaključavanja: u zaključanom stanju, pritisnite "ECO/Child Lock" na tri sekunde; čut će se dugi zvuk, "bip" koji signalizira da je zaključavanje poništeno, a indikator zaključavanja će nestati.

FUNKCIJA PROVJERE

1. Tijekom pripreme pritisnite "Kitchen Assistant" za provjeru trenutnog vremena.
2. Tijekom pripreme pritisnite "Optional Function"; trenutna razina snage bit će prikazana 2-3 sekunde.

FUNKCIJA RADA BEZ ZVUKA

U stanju čekanja pritisnite "Kitchen Assistant" 4 puta; na ekranu se prikazuje "AS-4". Zatim pritisnite "Confirm/+30s/Start" i pećnica će ući u način rada bez zvuka. Zvučni signal se neće oglašavati.

U stanju čekanja pritisnite "Kitchen Assistant" 4 puta; na ekranu se prikazuje "AS-4". Zatim pritisnite "Confirm/+30s/Start" i pećnica će ući u način rada bez zvuka.

EKO FUNKCIJA

Ulazak u EKO način rada: u stanju čekanja kratko pritisnite "ECO/Child Lock"; zaslon će se isključiti.

Izlaz iz EKO načina rada: pritisnite bilo koju tipku.

FUNKCIJA ČIŠĆENJA PAROM

1. U stanju čekanja pritisnite "Kitchen Assisatnt" 4 puta; na ekranu se prikazuje "AS-4".
2. Pritisnite "Confirm/+30s/Start" za početak čišćenja parom (100% snage mikrovalne pećnice 5 minuta).

1. Prije čišćenja isključite pećnicu i odspojite kabel za napajanje.
2. Održavajte unutrašnjost pećnice čistom. Ako se ostaci hrane ili razlita tekućina zasuše na stijenkama pećnice, obrišite s vlažnom krpom. Ne preporuča se upotreba jakih deterdženata ili abraziva.
Vanjske površine pećnice čistite vlažnom krpom. Kako biste spriječili oštećenje dijelova unutar pećnice, pazite da u ventilacijske otvore ne dospije voda.
3. Nemojte dopustiti da se nadzorna ploča smoči. Očistite mekom vlažnom krpom. Nemojte koristiti deterdžente, abrazivna sredstva ili sredstva za čišćenje u spreju na nadzornoj ploči.
4. Ako se unutar ili oko vanjske strane vrata pećnice nahvata para, obrišite ju mekom krpom. To se može dogoditi kada mikrovalna pećnica djeluje u vlažnom okruženju i ne predstavlja nikakvu grešku u radu pećnice.
5. Ponekad je potrebno ukloniti stakleni pladanj kako biste ga očistili. Operite pladanj u toploj vodi s malo deterdženta ili u perilici posuđa.
6. Ležajni obruč i dno pećnice potrebno je redovito čistiti kako bi se izbjegla prekomjerna buka. Jednostavno obrišite donju površinu pećnice blagim deterdžentom, vodom ili sredstvom za čišćenje stakla i osušite. Ležajni obruč se može prati u blagoj otopini deterdženta ili u perilici za posuđe. Pare od kuhanja skupljaju se tijekom uporabe, ali ni na koji način ne utječu na donju površinu ili kotačiće ležajnog obruča. Prilikom uklanjanja ležajnog obruča s dna pećnice radi čišćenja, pazite da ga vratite u odgovarajući položaj.
7. Za uklanjanje neprijatnih mirisa iz pećnice stavite u posudu prikladnu za uporabu u mikrovalnoj pećnici vodu sa sokom i korom limuna. Posudu stavite u mikrovalnu pećnicu 5 minuta, unutrašnjost pećnice dobro obrišite i osušite mekom krpom.

Ne bacajte uređaj s običnim otpadom iz kućanstva nakon njegove dotrajalosti. Predajte ga na službenom, predviđenom sabirnom mjestu za recikliranje. Na taj način pomazete očuvanju okoliša.

UGRADBA MIKROVALNE PEĆNICE

UGRADBA

1. Provjerite je li sav materijal za pakiranje uklonjen iz unutrašnjosti pećnice.
2. Nakon što odstranite ambalažu, pregledajte pećnicu, i ukoliko ste primjetili vidljiva oštećenja, kao na primjer:
 - pogrešno postavljena vrata,
 - oštećena vrata,
 - ogrebotine ili ulegnuće na staklu vrata ili zaslonu,
 - ogrebotine u unutrašnjosti pećnice.Ukoliko opazite bilo koje od gore navedenih oštećenja, pećnicu NE upotrebljavajte.
3. Ova mikrovalna pećnica teži 19,4 kg i mora se postaviti na vodoravnu površinu dovoljno čvrstu da izdrži težinu pećnice.
4. Pećnicu udaljite od izvora visoke temperature ili pare.
5. NEMOJTE stavljati nikakve predmete na pećnicu.
6. Pećnicu držite najmanje 20 cm od obje bočne stijenke.
7. NE skidajte vodilice okretnog pladnja.
8. Kao i kod svakog uređaja, potreban je pomni nadzor kada ga koriste djeca.
9. Električna utičnica uvijek mora imati slobodan pristup kako biste u hitnom slučaju mogli jednostavno iskopčati utikač. Inače bi trebalo biti moguće isključiti uređaj pomoću prekidača iz strujnog kruga. U tom slučaju treba se pridržavati postojećih odredbi standarda električne sigurnosti.
Proizvod mora biti ispravno spojen na uzemljenu utičnicu s jednofaznom izmjeničnom strujom (230 V/50 Hz).
UPOZORENJE! OVAJ UREĐAJ MORA BITI UZEMLJEN!
10. Za rad pećnice potrebna je ulazna snaga od 1,5 kVA. Prilikom ugradnje pećnice preporuča se konzultacija sa serviserom.

SPECIFIKACIJE

Potrošnja	230V ~50 Hz, 2400 W
Radna snaga.....	1000 W
Grijač roštilja	2400 W
Konvekcijski grijač.....	2400 W
Radna frekvencija	2450 MHz
Vanjske dimenzije	520 × 327 × 520 mm
Volumen pećnice.....	30 litara
Težina bez ambalaže	Približno 19,4 kg
Razina buke	Lc < 58 dB (A)



Ovaj uređaj je označen u skladu s europskom smjernicom 2012/19/EU o otpadnim električnim i elektronskim uređajima (WEEE).

Smjernica određuje okvir za povratak i zbrinjavanje otpadnih uređaja valjan u cijeloj Europskoj Uniji.

DIMENZIJE ZA UGRADBU

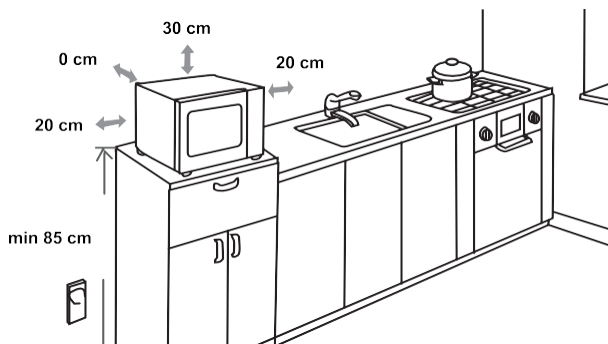

RADIJSKE SMETNJE

Mikrovalna pećnica može prouzročiti smetnje vašem radiju, TV prijammniku ili sličnoj opremi. Ukoliko dođe do smetnji, moguće ih je otkloniti ili smanjiti nekim od sljedećih načina:

- očistite vrata i brtvene površine pećnice;
- postavite radio, TV prijammnik itd. što dalje od mikrovalne pećnice;
- koristite ispravno instaliranu antenu za vaš radio, TV, itd., da biste dobili snažan prijem signala.

ZADRŽAVAMO PRAVO NA IZMJENE KOJE NE UTJEČU NA FUNKCIONALNOST UREĐAJA.

PRIJE NEGO POZOVETE SERVIS

1. Ako pećnica uopće ne radi, informacije na zaslonu se ne pojavljuju ili je zaslon ugašen:
 - a) provjerite da li je pećnica ispravno priključena na električnu mrežu. Ukoliko nije, izvucite utikač iz utičnice, te nakon 10 sekundi ponovno ga uključite;
 - b) provjerite da li je na električnim instalacijama pregorio osigurač ili je isključen glavni prekidač. Ako se čini da rade ispravno, testirajte utičnicu drugim uređajem.
2. Ako mikrovalna pećnica ne grije:
 - a) provjerite je li tajmer postavljen;
 - b) provjerite jesu li vrata dobro zatvorena i sigurnosna brava zaključana. U suprotnom, mikrovalna energija neće strujati u pećnici.
Ako ništa od navedenog ne popravi situaciju, obratite se najbližem ovlaštenom servisu.

Uređaj je namijenjen za uporabu u kućanstvu, za zagrijavanje hrane i pića pomoću elektromagnetske energije. Samo za uporabu u zatvorenim prostorima.

JAMSTVO I SERVIS

Ako trebate informacije ili u slučaju problema, obratite se Hisense centru za korisničku podršku u Vašoj zemlji (broj kontakt telefona možete pronaći u međunarodnom jamstvenom listu). Ako u vašoj zemlji ne postoji Centar za korisničku podršku, obratite se lokalnom Hisense prodavaču ili kontaktirajte servisnu službu Hisense odjela kućanskih uređaja.

Samo za osobnu uporabu!

Hisense

life reimagined

ŽELIMO VAM UGODNU UPORABU VAŠE MIKROVALNE PEĆNICE

DRAGI KUPČE

Iskreno vam se zahvaljujemo na kupovini. Verujemo da ćete uskoro pronaći dovoljno dokaza o tome da se zaista možete osloniti na naše proizvode. Da bi upotreba uređaja bila lakša, prilažemo ovo sveobuhvatno uputstvo za upotrebu.

Uputstva bi trebalo da vam pomognu da se upoznate sa novim uređajem. Molimo vas da ih pažljivo pročitate pre nego što prvi put upotrebite uređaj.

U svakom slučaju, molimo vas da se uverite da vam je uređaj isporučen neoštećen. Ako otkrijete oštećenja nastala u toku transporta, obratite se prodajnom predstavniku ili regionalnom skladištu odakle je proizvod isporučen. Broj telefona ćete pronaći u prijemnici ili izveštaju o isporuci.

Želimo vam puno zadovoljstva uz vaš novi kućni uređaj.



Uređaj je namenjen za kućnu upotrebu za zagrevanje hrane i pića koristeći elektromagnetnu energiju; samo za upotrebu u zatvorenom prostoru.

UPUTSTVO ZA
UPOTREBU

Ova uputstva su namenjena korisniku. Opisuju šporet i kako se koristi. Primenjuju se i na različite vrste uređaja; zbog toga ćete možda pronaći neke opise funkcija koje se možda ne odnose na vaš uređaj.

Zadržavamo pravo na sve promene i greške u uputstvu za upotrebu.



Nikada ne dirajte površine uređaja za grejanje ili kuvanje. Uređaji se zagrevaju tokom rada. Cuvajte decu na bezbednoj udaljenosti. Postoji rizik od opekotina!



Struja i visoki napon mikrotalasne rerne! Ne uklanjajte poklopac.

UPOZORENJE! Uređaj i njegovi pristupačni delovi postaju vrući tokom upotrebe. Treba voditi računa da se ne dodiruju delovi koji se zagrevaju. Decu mlađu od 8 godina treba držati dalje od uređaja ako nisu pod stalnim nadzorom. Decu treba nadgledati kako biste bili sigurni da se ne igraju uređajem.

Ovaj uređaj smeju da koriste deca uzrasta od 8 i više godina i lica sa smanjenim fizičkim, senzornim ili mentalnim sposobnostima ili nedovoljnim iskustvom i znanjem, pod uslovom da su pod nadzorom i da su im data uputstva o bezbednom korišćenju uređaja i da shvataju prateće rizike. Nemojte dozvoliti da se deca igraju uređajem. Deca ne smeju da čiste ili održavaju uređaj ukoliko nisu starija od 8 godina i pod nadzorom.

Držite uređaj i njegov kabl van domašaja dece mlađe od 8 godina.

- **UPOZORENJE:** Kada uređaj radi u kombinovanom režimu, deca treba da koriste rernu samo pod nadzorom odraslih zbog generisanih temperatura (samo za model sa funkcijom roštilja).

- **UPOZORENJE:** Ukoliko su vrata ili zaptivke na vratima oštećeni, rerna ne sme da se upotrebljava dok je ne popravi stručno lice.
- **UPOZORENJE:** Opasno je za bilo koga osim stručnog lica da izvrši bilo koju uslugu ili operaciju popravke koja podrazumeva uklanjanje navlake koja štiti od izloženosti mikrotalasnoj energiji.
- **UPOZORENJE:** Tečnost i druge namirnice ne smeju da se zagrevaju u zatvorenim posudama jer mogu da eksplodiraju.
- Decu treba nadgledati kako biste bili sigurni da se ne igraju uređajem.
- Ne uklanjajte postolje rerne; ne blokirajte odvode za vazduh na rerni.
- Koristite samo pribor koji je pogodan za upotrebu u mikrotalasnim rernama.
- Kada grejete hranu u plastičnim ili papirnim posudama, pazite na rernu zbog mogućnosti zapaljenja.
- Ako primetite dim, isključite uređaj ili isključite napajanje uređaja i držite vrata zatvorenim kako biste ugasili plamen.
- Grejanje napitaka u mikrotalasnoj rerni može dovesti do odloženog kipljenja. Zato se mora voditi računa prilikom rukovanja posudom;
- Sadržaj flašica za hranjenje i tegli za hranu za bebe treba promešati ili protresti, a temperaturu proveriti pre konzumacije kako bi se izbegle opekotine.

- Jaja u ljusci i cela tvrdo kuvana jaja ne bi trebalo da se zagrevaju u mikrotalasnim rernama jer mogu da eksplodiraju, čak i nakon završetka mikrotalasnog grejanja.
- Prilikom čišćenja površina vrata, zaptivki na vratima ili unutrašnjosti rerne, koristite samo blaga neabrazivna sredstva ili deterdžente nanete sunderom ili mekom krpom.
- Rernu treba redovno čistiti, a sve naslage hrane ukloniti.
- Neodržavanje rerne u čistom stanju moglo bi da dovede do oštećenja njene površine, što bi moglo nepovoljno da utiče na vek trajanja uređaja i eventualno dovede do opasne situacije.
- Ukoliko je napojni kabl oštećen, sme ga zameniti isključivo proizvođač, njegov ovlašćeni serviser ili osobe obučene za to kako biste sprečili opasnosti.
- Ne dozvolite da kabl visi preko ivice stola ili radne ploče.
- Nikada ne povezujte ovaj uređaj sa spoljnim prekidačem za tajmer ili sistemom daljinskog upravljača kako biste izbegli opasnu situaciju.
- Nikada ne menjajte sijalicu unutar rerne. Zamenu treba vršiti Hisense servis.
- Ne čistite aparat parnim čistačima, čistačima visokog pritiska, oštrim predmetima, abrazivnim sredstvima za čišćenje i abrazivnim sunderima i odstranjivačima fleka.

Ispod su navedena, kao i kod svih uređaja, određena pravila koja treba slediti i mere zaštite kako bi se osigurale vrhunske performanse ove rerne:

1. Staklena tacna, rotirajuće ručke, spojnica i rotirajuća staza treba da budu na mestu kada uključujete rernu.
2. Nemojte koristiti rernu u bilo koje druge svrhe osim pripreme hrane, kao što je sušenje odeće, papira ili bilo kojih drugih predmeta, ili za sterilizaciju.
3. Ne uključujte rernu kada je prazna. To bi moglo da ošteti rernu.
4. Nemojte koristiti unutrašnjost rerne za skladištenje predmeta kao što su papiri, knjige o spremanju hrane, itd.
5. Nemojte kuvati bilo koju vrstu hrane koja ima opnu, kao što su žumanca, krompir, pileća džigerica i sličnu hranu a da prethodno ne probijete opnu na nekoliko mesta viljuškom.
6. Nemojte umetati nikakve predmete u otvore vanjskog dela rerne.
7. Ni u jednom trenutku ne uklanjajte delove iz rerne, kao što su postolje, spojnice, zavrtnji i slično.
8. Ne kuvajte hranu direktno na staklenoj tacni. Stavite hranu u/na odgovarajući pribor za kuvanje pre stavljanja u rernu.
VAŽNO - POSUĐE ZA KUVANJE KOJE NE TREBA KORISTITI U MIKROTALASNOJ RERNI:
 - Nemojte koristiti metalne tiganje ili posuđe sa metalnim drškama.
 - Ne koristite ništa sa metalnim rubom.
 - Nemojte koristiti plastične kese koje se zatvaraju žicama obloženim papirom.
 - Nemojte koristiti posude u kojima se nalazi melamin jer sadrže materijal koji će apsorbovati mikrotalasnu energiju. To može dovesti do pucanja posuđa ili zagorevanja i usporiće proces kuvanja.
 - Nemojte koristiti posuđe marke Centura. Posuđe sa glazurom nije pogodno za mikrotalasnu upotrebu. Ne treba koristiti zatvorene šolje sa drškom marke Corelle Livingware.
 - Nemojte kuvati u posudi koja je zatvorena, kao što je flaša sa čepom ili flaša za ulje sa pričvršćenim poklopcem, jer takve posude mogu eksplodirati ako se zagreju u mikrotalasnoj rerni.
 - Nemojte koristiti konvencionalne termometre za meso ili slatkiše.
 - Na raspolaganju su termometri namenjeni kuvanju u mikrotalasnoj rerni. Može se koristiti ta vrsta termometara.
9. Pribor za mikrotalasnu rernu treba koristiti samo u skladu sa uputstvima proizvođača.
10. Ne pokušavajte da pržite hranu u ulju u ovoj rerni.
11. Imajte na umu da mikrotalasna rerna zagreva samo tečnost u posudi, a ne i posudu. Stoga, iako poklopac posude nije

- vruć na dodir kada se izvadi iz rerne, imajte na umu da će hrana/tečnost unutar posude ispuštati istu količinu pare i/ili ključati kada se poklopac ukloni kao i prilikom konvencionalnog kuvanja.
12. Uvek sami proverite temperaturu kuvane hrane, naročito ako grejete ili kuvate hranu/tečnost namenjenu bebama. Preporučljivo je da nikada ne konzumirate hranu/tečnost direktno iz rerne, već ostavite da odstoji nekoliko minuta te promešajte hranu/tečnost da se toplota ravnomerno rasporedi.
 13. Hrana koja sadrži mešavinu masti i vode, kao što je bujon, bi trebalo da odstoji u rerni 30–60 sekundi nakon isključivanja rerne. Ovo treba uraditi zbog toga da se omogući smesi da se slegne i da se spreči ključanje kada se stavi kašika u hranu/tečnost ili kada se doda kockica bujona.
 14. Kada pripremate/kuvate hranu/tečnost, ne zaboravite da postoje određene namirnice, kao što su Božićni pudinzi, džem i mljeveno meso, koje se brzo zagrevaju. Kada zagrevate ili kuvate hranu sa visokim sadržajem masti ili šećera, nemojte koristiti plastične posude.
 15. Pribor za kuvanje može postati vruć zbog toplote koja se prenosi sa zagrejane hrane. Ovo je naročito tačno ako plastična folija prekriva gornji deo i drške pribora. Za rukovanje priborom će možda biti potrebne kuhinjske rukavice.
 16. Da biste smanjili rizik od požara unutar rerne:
 - a) Ne kuvajte hranu previše. Pažljivo rukujte mikrotalasnom rernom ako stavite papir, plastiku ili drugi zapaljivi materijal unutar rerne da bi se olakšalo kuvanje.
 - b) Uklonite žice obložene papirom za zatvaranje kesu pre stavljanja kesu u rernu.
 - c) Ako se materijali unutar rerne zapale, držite vrata rerne zatvorenim, isključite rernu iz utičnice ili isključite napajanje na razvodnoj ploči ili isključite prekidače napajanja.

KONTROLNA TABLA

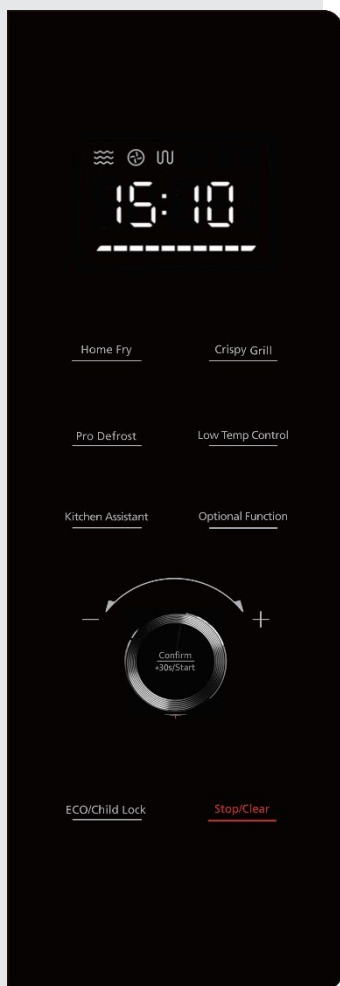

EKRAN

Prikazuje sat, vreme kuvanja i podešavanja.

PRŽENJE KOD KUĆE, HRSKAVI ROŠTILJ, REGULACIJA NISKE TEMPERATURE

Koristite ovu tipku za kuvanje hrane po unapred određenim programima.

PROFESIONALNO ODMRZAVANJE

Koristite ovu tipku da odmrznete hranu podešavajući vreme ili po težini hrane.

POMOĆNIK U KUHINJI

Koristite ovu tipku da biste podesili različita podešavanja (sat, tajmer ...).

OPCIONALNA FUNKCIJA

Koristite ovu tipku da biste izabrali vreme kuvanja u mikrotalasnoj rerni i nivo napajanja.

ROTIRAJUĆE DUGME – DŽOGER

Koristite ovu tipku da biste izabrali različite opcije i funkcije.

POTVRDI/START/+30 SEKUNDI

Koristite ovu tipku da biste pokrenuli brzo kuvanje na 30 sekundi, da biste povećali vreme kuvanja za 30 sekundi (svaki put kada pritisnete tipku) ili da biste potvrdili podešavanja kuvanja.

EKO/BEZBEDNOSNO ZAKLJUČAVANJE ZA DECU

Koristite ovu tipku da isključite ekran i signal ili je držite pritisnutom za upravljanje zaključavanjem kontrolne ploče. ZAUSTAVI/OBRIŠI

Koristite ovu tipku da zaustavite kuvanje ili obrišete podešavanja.

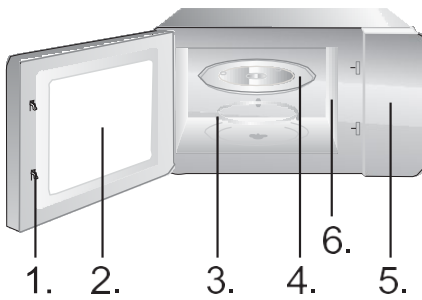

1. Sistem bezbednosnog zaključavanja vrata
2. Prozor rerne
3. Rotirajući prsten
4. Staklena tacna
5. Kontrolna tabla
6. Uputstvo o vrsti talasa (molimo vas da ne uklanjate ploču od liskuna koje se nalazi preko uputstva o vrsti talasa)



Tacna za roštilj (ne može se koristiti sa funkcijom mikrotalasnog zagrevanja i treba se staviti na stalak za roštilj)

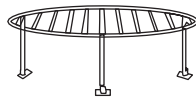

Stalak za roštilj (ne može se koristiti sa funkcijom mikrotalasnog zagrevanja i treba biti postavljen na staklenu tacnu)

UPUTSTVO ZA RAD

SAT

Ova mikrotalasna rerma koristi modernu elektronsku kontrolu za podešavanje parametara kuvanja kako bi bolje zadovoljila vaše potrebe prilikom kuvanja.

Kada je mikrotalasna rerma povezana sa napajanjem, rerma će pokazivati "0:00" i zvučni signal će se začuti jednom.

1. Pritisnite jednom opciju "Pomoćnik u kuhinji"; rerma će pokazivati "AS-1".
2. Okrenite rotirajuće dugme da podesite brojeve na satu. Vreme unosa treba da bude između 0 i 23 časa (24-časovni vremenski format).
3. Pritisnite opciju "Pomoćnik u kuhinji"; brojevi koji prikazuju minute će treperiti.
4. Okrenite rotirajuće dugme da podesite brojeve između 0 i 59.
5. Pritisnite opciju "Pomoćnik u kuhinji" da biste dovršili podešavanje sata. Na rerni će treperiti ":".

NAPOMENA:

1. Ako sat nije podešen, on neće raditi kada je rerma uključena.
2. Ako pritisnete taster "Zaustavi/Obriši" tokom procesa podešavanja sata, sat će se automatski vratiti na prethodni status.

Koristite tajmer za odbrojavanje da biste podesili alarm.

1. Pritisnite dvaput opciju "Pomoćnik u kuhinji". Rerna će pokazivati "AS-2".
2. Okrenite rotirajuće dugme da unesete tačno vreme. (Maksimalno vreme kuvanja je 95 minuta.)
3. Pritisnite tipku "Potvrđi/+30s/Start" da biste potvrdili podešavanje.
4. Kada se dostigne vreme kuvanja, zvučni signal će se začuti 5 puta.

Ako je sat podešen (24-časovni sistem), ekran će prikazati trenutno vreme.

NAPOMENA:

- Kada je tajmer uključen, druge funkcije se ne mogu koristiti.
- Kada mikrotalasna rerna nije u upotrebi, ova funkcija vam omogućava da koristite mikrotalasnu rernu kao tajmer.
- Uverite se da je sat podešen.

**KUVANJE U
MIKROTALASNOJ RERNI**

1. Pritisnite opciju "Opcionalna funkcija" jednom i na ekranu će treperiti "P100".
2. Pritisnite tipku "Potvrđi/+30s/Start" da biste potvrdili. Oznaka "P100" će stalno biti na ekranu.
3. Pritisnite opciju "Opcionalna funkcija" više puta ili okrenite rotirajuće dugme da biste izabrali snagu mikrotalasne rerne između 100% i 10%. "P100", "P 80", "P 50", "P 30", "P 10" će biti prikazani redom.
4. Pritisnite tipku "Potvrđi/+30s/Start" da biste potvrdili.
5. Okrenite rotirajuće dugme da biste podesili vreme kuvanja. (Podešeno vreme bi trebalo da bude između 0:05 i 95:00.)
6. Pritisnite tipku "Potvrđi/+30s/Start" za početak kuvanja.
7. Pritisnite tipku ZAUSTAVI/Obriši da biste zaustavili proces kuvanja.

NAPOMENA:

Prilikom postavljanja podešavanja vremena, koraci pri povećanju (ili smanjenju vremena) će biti sledeći:

0---1 min	: 5 sekundi
1---5 min	: 10 sekundi
5---10 min	: 30 sekundi
10---30 min	: 1 minuta
30---95 min	: 5 minuta

Pritisnite	1x	2x	3x	4x	5x
Napajanje mikrotalasne rerne	100%	80%	50%	30%	10%
Ekran	P100	P80	P50	P30	P10

Grilovanje je posebno pogodno za tanke kriške mesa, šnicle ili biftek, kotlete, ražnjiće, kobasice ili komadiće pileline. Grilovanje je takođe pogodno za tost hleb ili sendviče i gratinirana jela.

1. Dvapat pritisnite opciju "Opcionalna funkcija" i na ekranu će treperiti "G-1".
2. Više puta pritisnite opciju "Opcionalna funkcija" ili okrenite "rotirajuće dugme" da biste izabrali funkciju grilovanja. Prestanite da pritiskate/okrećete dugme kada treperi oznaka "G-1".
3. Pritisnite tipku "Potvrđi/+30s/Start" da biste potvrdili. Upaliće se oznaka "G-1".
4. Okrenite "rotirajuće dugme" da podesite vreme kuvanja. (Podešeno vreme bi trebalo da bude između 0:05 i 95:00.)
5. Pritisnite tipku "Potvrđi/+30s/Start" za početak kuvanja.

NAPOMENA:

Preporučujemo da koristite isporučeni stalak za roštilj. Stavite hranu na stalak za roštilj i stavite stalak za roštilj na vrh staklene ploče koja se može okretati. Preporučujemo da s vremena na vreme okrenete hranu kako bi se ravnomerno grilovala.

1. Pritisnite opciju "Opcionalna funkcija" četiri puta i na ekranu će treperiti "C-1".
2. Više puta pritisnite opciju "Opcionalna funkcija" ili okrenite "rotirajuće dugme" da biste izabrali kombinovani režim rada. Prestanite da pritiskate/okrećete kada se pojave oznake "C-1", "C-2", "C-3" ili "C-4". Na ekranu će se prikazati oznake "P100", "G-1" i "140 C°".
3. Pritisnite tipku "Potvrđi/+30s/Start" da biste potvrdili.
4. Okrenite "rotirajuće dugme" da podesite vreme kuvanja. (Podešeno vreme bi trebalo da bude između 0:05 i 95:00.)
5. Pritisnite tipku "Potvrđi/+30s/Start" za početak kuvanja.

NAPOMENA:

Preporučujemo da koristite isporučeni stalak za roštilj. Stavite hranu na stalak za roštilj, a zatim stavite stalak za roštilj na vrh staklene ploče koja se može okretati. Preporučujemo da s vremena na vreme okrenete hranu kako bi se ravnomerno grilovala.

Konvekciono kuvanje vam omogućava da hranu pripremite kao u tradicionalnoj rerni. Mikrotalasi se ovom prilikom ne koriste. Preporučuje se da zagrejete rernu na odgovarajuću temperaturu pre stavljanja hrane u rernu.

1. Pritisnite opciju "Opcionalna funkcija" tri puta i na ekranu će treperiti "140".
2. Više puta pritisnite opciju "Opcionalna funkcija" ili okrenite "rotirajuće dugme" da biste izabrali funkciju konvekcionog pečenja. Prestanite da pritiskate/okrećete dugme kada treperi oznaka "140".
3. Pritisnite tipku "Potvrđi/+30s/Start" da biste potvrdili.
4. Okrenite "rotirajuće dugme" da izaberete temperaturu konvekcije.

Napomena: Temperatura se može izabrati u opsegu od 140 do 230 stepeni.

5. Pritisnite tipku "Potvrđi/+30s/Start" da biste potvrdili temperaturu.
6. Pritisnite tipku "Potvrđi/+30s/Start" da započnete prethodno zagrevanje.
Kada se dostigne temperatura za prethodno zagrevanje, zvučni signal će se oglasiti dva puta da vas podseti da stavite hranu u rernu. Na ekranu će se prikazati i treperiti temperatura prethodnog zagrevanja.
7. Stavite hranu u rernu i zatvorite je.
8. Okrenite "rotirajuće dugme" da podesite vreme kuvanja. (Maksimalno vreme podešavanja je 95 minuta.)
9. Pritisnite tipku "Potvrđi/+30s/Start" za početak kuvanja.

1. Pritisnite opciju "Opcionalna funkcija" tri puta i na ekranu će treperiti "140".
2. Pritisnite više puta opciju "Opcionalna funkcija" ili uključite " " da biste izabrali funkciju konvekcionog pečenja. Prestanite da pritiskate/okrećete dugme kada treperi oznaka "140".
3. Pritisnite tipku " Potvrđi/+30s/Start" da biste potvrdili.
4. Okrenite "rotirajuće dugme" da izaberete temperaturu konvekcije.

Napomena: Može se podesiti temperatura od 140 do 230 stepeni.

5. Pritisnite tipku "Potvrđi/+30s/Start" da biste potvrdili podešavanje temperature.
6. Okrenite "rotirajuće dugme" da podesite vreme kuvanja. (Maksimalno vreme podešavanja je 95 minuta.)
7. Pritisnite tipku "Potvrđi/+30s/Start" za početak kuvanja.

Mogu se postaviti najviše dve faze. Ako je jedna faza odmrzavanje, to bi uvek trebalo da bude prva faza. Zvučni signal će se začuti jednom posle svake faze i počće sledeća faza.

Napomena: Automatski meni i prethodno zagrevanje se ne mogu postaviti kao jedna od faza.

Primer: ako želite da odmrznete hranu na 5 minuta, nakon čega sledi kuvanje sa 80% mikrotalasne snage od 7 minuta, nastavite na sledeći način:

1. Dvaput pritisnite tipku "Pro odmrzavanje"; na ekranu će se prikazati "dEF2".
2. Okrenite "rotirajuće dugme" da podesite vreme odmrzavanja na 5 minuta.
3. Pritisnite jednom tipku "Opcionalna funkcija".
4. Pritisnite tipku "Potvrđi/+30s/Start" da biste potvrdili.
5. Okrenite "rotirajuće dugme" da izabere 80% mikrotalasne snage dok se ne prikaže "P80".
6. Pritisnite tipku "Potvrđi/+30s/Start" da biste potvrdili.
7. Okrenite "rotirajuće dugme" da podesite vreme kuvanja na 7 minuta.
8. Pritisnite tipku "Potvrđi/+30s/Start" za početak kuvanja.

1. U stanju čekanja, pritisnite tipku "Potvrđi/+30s/Start" da biste kuvali na 100%% nivou napajanja 30 sekundi. Svaki pritisak na istu tipku povećava vreme kuvanja za 30 sekundi. Maksimalno vreme kuvanja je 95 minuta.
2. Tokom mikrotalasnog, grilovanog, konvektionog i kombinovanog režima kuvanja pritisnite tipku "Potvrđi/+30s/Start" da biste kuvali na 100% nivou napajanja 30 sekundi. Svaki pritisak na istu tipku povećava vreme kuvanja za 30 sekundi.

Napomena: Ova funkcija ne može da radi u režimu pripremanja smrznute hrane, kuvanja u više faza ili automatskog kuvanja.

1. U stanju čekanja, okrenite "rotirajuće dugme" desno da biste izabrali željenu funkciju, a na ekranu će se prikazati "A1", "A2", "A3" ... i "A10".
2. Pritisnite tipku "Potvrđi/+30s/Start" da biste potvrdili izabranu funkciju.
3. Okrenite "rotirajuće dugme" da biste podesili težinu hrane, a indikator sa oznakom "g" će svetleti.
4. Pritisnite tipku "Potvrđi/+30s/Start" za početak kuvanja.

Napomena: 1. Meni za kolače se nalazi u opciji konvekcionog kuvanja sa funkcijom zagrevanja od 160 stepeni, a prvo prethodno zagrevanje bi trebalo vršiti posle rada automatskog menija. Kada rerna dostigne određenu temperaturu, prestaće da se zagreva. Zvučni signal će vas podsetiti da otvorite rernu i stavite hranu u nju. Zatim, pritisnite tipku "Potvrđi/+30s/Start" za početak kuvanja.

2. Kada se bira opcija pečene piletine i kada prođe 2/3 vremena, rerna će zvoniti dva puta da vas podseti da okrenete hranu. Možete jednostavno ostaviti da se kuvanje nastavi. Za bolje rezultate, međutim, okrenite hranu, zatvorite rernu, a zatim pritisnite tipku "Potvrđi/+30s/Start" da biste nastavili sa kuvanjem.

Meni	Težina	Ekran	Napajanje
A1 AUTOMATSKO PODGREVANJE	150 g	150	100%
	250 g	250	
	350 g	350	
	450 g	450	
	600 g	600	
A2 KROMPIR	1 (oko 230 g)	1	100%
	2 (oko 460 g)	2	
	3 (oko 690 g)	3	
A3 MESO	150 g	150	100%
	300 g	300	
	450 g	450	
	600 g	600	
A4 POVRĆE	150 g	150	100%
	350 g	350	
	500 g	500	
A5 RIBA	150 g	150	80%
	250 g	250	
	350 g	350	
	450 g	450	
	650 g	650	
A6 PASTENINA	500 g(sa 450 g hladne vode)	50	80%
	100 g(sa 800 g hladne vode)	100	
	150 g(sa 1200 g hladne vode)	150	
A7 SUPA	200 g	200	100%
	400 g	400	
	600 g	600	
A8 KOLAČI	475 g	475	Prethodno zagrejte na 140 °C
A9 PICA	200 g	200	C-4
	300 g	300	
	400 g	400	
A10 PILETINA	500 g	500	C-4
	750 g	750	
	1000 g	1000	
	1200 g	1200	

Rerna omogućava odmrzavanje mesa, živine i morskih plodova. Vreme odmrzavanja i napajanja potrebno za rad će biti automatski podešeno u skladu sa unapred podešenom težinom. Težina hrane koju treba odmrznuti može da bude između 100 g i 1000 g.

1. Pritisnite jednom tipku "PRO ODMRZAVANJE". Rerna će pokazivati oznaku "dEF1".
2. Okrenite "rotirajuće dugme" da biste izabrali težinu hrane. Istovremeno, oznaka "g" će svetleti. Težina treba da bude između 100 i 1000 g.
3. Pritisnite tipku "START/+30SEK" za početak odmrzavanja.

NAPOMENA:

Velike namirnice mogu ostati zamrznute u sredini. Da biste osigurali ravnomerno odmrzavanje, s vremena na vreme ih okrenite i podelite na manje komade tokom odmrzavanja.

Ocedite tečnost koja nastaje tokom odmrzavanja, jer sokovi iz hrane mogu da se zagreju i skuvaju hranu.

Rerna takođe omogućava brzo odmrzavanje.

1. Dvaput pritisnite tipku "PRO ODMRZAVANJE"; rerna će pokazivati "dEF2".
2. Okrenite "rotirajuće dugme" da biste izabrali vreme kuvanja. Maksimalno vreme podešavanja je 95 minuta.
3. Pritisnite tipku "START/+30SEK" za početak odmrzavanja.

NAPOMENA:

Velike namirnice mogu ostati zamrznute u sredini. Da biste osigurali ravnomerno odmrzavanje, s vremena na vreme ih okrenite i podelite na manje komade tokom odmrzavanja.

Ocedite tečnost koja nastaje tokom odmrzavanja, jer sokovi iz hrane mogu da se zagreju i skuvaju hranu.

1. Pritisnite tipku "Prženje kod kuće".
2. Okrećite "rotirajuće dugme" dok se na ekranu ne pokaže "H1", "H2", "H3", "H4", "H5", "H6", "H7", "H8" ili "H9".
3. Pritisnite tipku "Potvrdi/+30s/Start" da započnete prethodno zagrevanje.
4. Kada se dostigne temperatura za prethodno zagrevanje, zvučni signal će se oglasiti da vas podseti da stavite hranu u rernu. Stavite hranu u rernu i zatvorite je.
5. Pritisnite tipku "Potvrdi/+30s/Start" za početak kuvanja.

Napomena: Kada izaberete funkciju Prženje kod kuće, molimo vas da na početku hranu ne stavljate u rernu. Rernu prvo treba zagrejati. Nakon nekoliko minuta, zvučni signal će se oglasiti dva puta da vas podseti da stavite hranu u rernu. Nakon stavljanja hrane u rernu, ponovo pritisnite tipku Potvrdi/+30s/Start. Tajmer će odbrojavati, a hrana će biti savršeno skuvana.

Br.	Meni	Težina (g)
H1	Zamrznuti pomfrit	300
H2	Kroketi od zamrznutog krompira	350
H3	Zamrznute lignje	250
H4	Zamrznuti kolotovi luka	225
H5	Zamrznuti pileći nagetsi	350
H6	Šnicle	270
H7	Škampi	250
H8	Povrće	200
H9	Prolećne rolnice	250

1. Pritisnite tipku "Hrskavi roštilj".
2. Pritisnite tipku "Hrskavi roštilj" više puta ili okrenite "rotirajuće dugme" da biste izabrali režim grilovanja. Prestanite da pritiskate/okrećete kada je na ekranu prikazano "C1", "C2", "C3" ili "C4".
3. Pritisnite tipku "Potvrdi/+30s/Start" da biste potvrdili.
4. Okrenite "rotirajuće dugme" da izaberete težinu pri kuvanju.
5. Pritisnite tipku "Potvrdi/+30s/Start" za početak kuvanja.

Napomena: Svu hranu treba staviti na tacnu za roštilj a onda na stalak za roštilj.

Hrskavi roštilj	Težina (g)	Napajanje	Početna temperatura
C1 Cordon bleu (sveža mini pica)	300	C-4	Sobna temperatura
	600		
	900		
C2 (lazanje)	200	C-4	Temperatura frižidera
	300		
	400		
	500		
C3 (hleb)	100	C-4	Temperatura zamrzavanja
C4 (pita/tart)	300	C-4	Temperatura Frižidera

UPRAVLJANJE NISKOM

1. Pritisnite tipku "Upravljanje niskom temperaturom".
2. Više puta pritisnite tipku "Upravljanje niskom temperaturom" ili okrenite "rotirajuće dugme" da biste izabrali režim kuvanja. Na ekranu će treperiti "L1", "L2", "L3", "L4" ili "L5".
3. Pritisnite tipku "Potvrdi/+30s/Start" da biste potvrdili.
4. Okrenite "rotirajuće dugme" da biste izabrali temperaturu kuvanja.
5. Pritisnite tipku "Potvrdi/+30s/Start" da biste potvrdili.
6. Okrenite "rotirajuće dugme" da biste podesili vreme kuvanja.
7. Pritisnite tipku "Potvrdi/+30s/Start" za početak kuvanja.

Ekran	400 °C	50 °C	60 °C	70 °C	80 °C	90 °C	100 °C	110 °C	Vreme kuvanja (maks.)
L1 (Sporo kuvanje)						√		√	12 h
L20 (Održavanje toplote)			√	√	√				95 min
L30 (Sušenje hrane)	√	√	√	√	√	√			12 h
L4 (Jogurt)	√								12 h
L50 (Kutija za zagrevanje)	√	√	√	√	√	√	√		95 min

UKLANJANJE MIRISA

1. U stanju čekanja, pritisnite opciju "Pomoćnik u kuhinji" 3 puta. Na ekranu je prikazana oznaka "AS-3".
2. Pritisnite tipku "Potvrdi/+30s/Start" da započnete uklanjanje mirisa.

BRZO KUVANJE U MIKROTALASNOJ RERNI

1. U stanju čekanja, okrenite "rotirajuće dugme" levo da biste direktno podesili vreme kuvanja; zatim pritisnite tipku "Potvrdi/+30s/Start" da biste kuvali sa 100% snage mikrotalasne rerne.

NAPOMENA: Ovaj program se može podesiti kao prva faza višefaznog programa kuvanja.

BEZBEDNOSNO ZAKLJUČAVANJE ZA DECU

U stanju čekanja, pritisnite tipku "EKO/Bezbednosno zaključavanje za decu" na 3 sekunde. Oglasiće se dugačak zvučni signal koji označava da je bezbednosno zaključavanje za decu aktivirano, a indikator brave će zasvetleti. Na ekranu će se prikazati trenutno vreme ili 0:00.

Deaktiviranje zaključavanja: u zaključanom stanju pritisnite tipku "EKO/Bezbednosno zaključavanje za decu" na 3 sekunde; oglasiće se dugačak zvučni signal koji označava da je zaključavanje isključeno te će indikator brave nestati sa ekrana.

FUNKCIJA UPITA

1. Tokom kuvanja pritisnite opciju "Pomoćnik u kuhinji" da biste proverili trenutno vreme.
2. Tokom kuvanja pritisnite tipku "Opcionalna funkcija"; trenutni nivo napajanja će biti prikazan 2–3 sekunde.

FUNKCIJA

U stanju čekanja pritisnite opciju "Pomoćnik u kuhinji" 4 puta; na ekranu se prikazuje oznaka "AS-4". Zatim pritisnite tipku "Potvrdi/+30s/Start" i rena će preći u režim isključivanja zvuka. Zvučni signal se neće oglasiti ni za jednu radnju.

U stanju čekanja pritisnite opciju "Pomoćnik u kuhinji" 4 puta; na ekranu se prikazuje oznaka "AS-4". Zatim pritisnite tipku "Potvrdi/+30s/Start" i rena će izaći iz režima isključivanja zvuka.

EKO FUNKCIJA

Unošenje EKO režima: u stanju čekanja kratko pritisnite tipku "EKO/Bezbednosno zaključavanje za decu"; ekran će se isključiti.

Izađite iz EKO režima: pritisnite bilo koju tipku.

FUNKCIJA ČIŠĆENJA

1. U stanju čekanja pritisnite opciju "Pomoćnik u kuhinji" 4 puta; na ekranu se prikazuje oznaka "AS-5".
2. Pritisnite tipku "Potvrdi/+30s/Start" da biste započeli čišćenje pomoću pare (100% napajanja mikrotalasne rerne u roku od 5 minuta).

1. Isključite rernu i uklonite utikač za napajanje iz utičnice pre čišćenja.
2. Održavajte unutrašnjost rerne čistom. Kada se prospe hrana ili tečnost koje ostaju na zidovima rerne, obrišite ih vlažnom krpom. Ne preporučuje se upotreba jakog deterdženta ili abrazivnih sredstava.
Spoljašnju površinu rerne treba očistiti vlažnom krpom. Da bi se sprečilo oštećenje delova unutar rerne, ne bi trebalo dozvoliti da voda prodire u otvore za ventilaciju.
3. Ne dozvolite da kontrolna tabla postane vlažna. Očistite mekom vlažnom krpom. Nemojte koristiti deterdžente, abrazivna sredstva ili sredstva za čišćenje u vidu spreja na kontrolnoj tabli.
4. Ako se para nakuplja unutar ili oko spoljne strane vrata rerne, obrišite je mekom krpom. Do ovoga može doći kada mikrotalasna rerna radi u uslovima visoke vlažnosti vazduha i ni na koji način ne ukazuje na kvar uređaja.
5. Povremeno je potrebno ukloniti staklenu tacnu radi čišćenja. Operite tacnu u penušavoj vodi ili u mašini za pranje sudova.
6. Rotirajući prsten i prostor u donjem delu rerne treba redovno čistiti kako bi se izbegla preterana buka. Jednostavno obrišite donju površinu rerne blagim deterdžentom, vodom ili sredstvom za čišćenje prozora i osušite. Rotirajući prsten se može oprati u penušavoj vodi ili u mašini za pranje sudova. Pare nastale prilikom kuvanja se skupljaju tokom stalne upotrebe, ali ni na koji način ne utiču na donju površinu ili točkove rotirajućeg prstena. Prilikom uklanjanja rotirajućeg prstena sa donjeg dela rerne radi čišćenja, obavezno ga postavite u odgovarajući položaj.
7. Uklonite mirise iz rerne pomoću šolje vode i soka i kore jednog limuna u dubokoj posudi za mikrotalasnu rernu. Uključite mikrotalasnu rernu 5 minuta, temeljno obrišite i osušite mekom krpom.

ŽIVOTNA SREDINA

Ne bacajte uređaj sa običnim kućnim otpadom kada mu istekne vek trajanja. Umesto toga, ostavite ga na službenom mestu prikupljanja otpada za reciklažu. Ovim ćete pomoći očuvanju životne sredine.

INSTALACIJA

1. Pobrinite se da sav materijal pakovanja bude uklonjen sa unutrašnje strane vrata rerne.
2. Pregledajte rernu nakon raspakivanja i potražite vidljiva oštećenja kao što su:
 - pogrešno postavljena vrata rerne,
 - oštećena vrata rerne,
 - udubljenja ili rupe na staklu vrata rerne i ekranu,
 - udubljenja u praznom prostoru rerne.Ako je nešto od navedenog vidljivo, NEMOJTE koristiti rernu.
3. Ova mikrotalasna rerna je teška 19,4 kg i treba se postaviti na horizontalnu površinu koja je dovoljno jaka da izdrži ovu težinu.
4. Rernu treba postaviti daleko od visoke temperature i pare.
5. NE STAVLJAJTE ništa na rernu.
6. Držite rernu najmanje 20 cm dalje od oba bočna zida.
7. NEMOJTE uklanjati pogonsko vratilo rotacione ploče.
8. Kao i kod svakog uređaja, stalni nadzor je neophodan kada ga koriste deca.
9. Uverite se da je utičnica lako dostupna kako bi utikač mogao brzo da se izvadi u hitnim slučajevima. U suprotnom, trebalo bi da bude moguće isključiti uređaj iz strujnog kola pomoću prekidača. U ovom slučaju treba poštovati postojeće odredbe standarda bezbednosti povezanih sa upotrebom električne energije.
Proizvod treba biti pravilno povezan sa uzemljenom utičnicom sa monofaznom izmeničnom strujom (230 V/50 Hz).
UPOZORENJE! OVAJ UREĐAJ TREBA BITI UZEMLJEN!
10. Ova rerna zahteva ulazno napajanje od 1,5 kVA. Prilikom instalacije rerne preporučuje se da se konsultujete sa stručnjakom za servisiranje.

SPECIFIKACIJE

Potrošnja struje	230V ~50 Hz, 2400 W
Izlazna snaga	1000 W
Grejač roštilja.....	2400 W
Konvekциони grejač.....	2400 W
Radna frekvencija.....	2450 MHz
Spoljne dimenzije	520 × 327 × 520 mm
Kapacitet rerne	30 litara
Težina bez pakovanja	približno 19,4 kg
Nivo buke	Lc < 58 dB (A)



Ovaj uređaj je obeležen u skladu sa Evropskom direktivom 2012/19/EU o otpadu električne i elektronske opreme (WEEE).

Ovo uputstvo je u skladu sa važenjem povrata i reciklaže otpadne električne i elektronske opreme širom Evrope.

DIMENZIJE PRILIKOM MONTAŽE

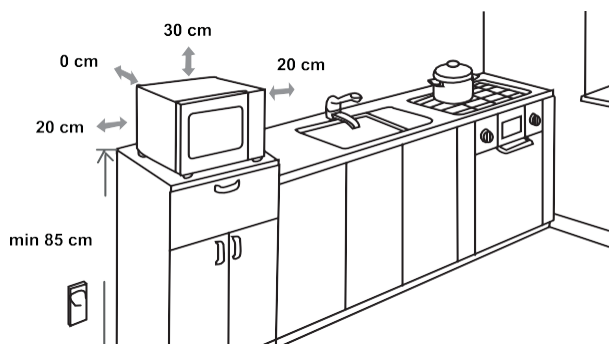

RADIO SMETNJE

Mikrotalasna rerne može da izazove smetnje na radiju, TV-u ili sličnoj opremi. Kada dođe do smetnji, one mogu biti uklonjene ili smanjene sledećim postupcima.

- Očistite vrata i izvršite zaptivanje površine rerne.
- Postavite radio, TV i slične uređaje što dalje od mikrotalasne rerne.
- Koristite pravilno instaliranu antenu za radio, TV i slične uređaje kako biste primili jak signal.

ZADRŽAVAMO PRAVO DA IZVRŠIMO BILO KAKVE PROMENE KOJE NE UTIČU NA FUNKCIONALNOST UREĐAJA.

PRE NEGO POZOVETE SERVIS

1. Ako rerna uopšte ne radi, informacije na ekranu se ne pojavljuju ili je prikaz na ekranu nestao:
 - a) Proverite da li je rerna bezbedno priključena. Ako nije, izvadite utikač iz utičnice, sačekajte 10 sekundi i ponovo ga bezbedno priključite.
 - b) Proverite da li je pregoreo osigurač ili je isključen glavni prekidač. Ako vam se čini da sve radi pravilno, testirajte utičnicu pomoću drugog uređaja.
2. Ako mikrotalasna rerna ne radi:
 - a) Proverite da li je tajmer podešen.
 - b) Proverite da li je rerna potpuno zatvorena da biste uključili bezbednosno zaključavanje. U suprotnom, energija mikrotalasa neće dospeti u rernu. **Ako ništa od navedenog ne popravi situaciju, obratite se najbližem ovlašćenom serviseru.**

Uređaj je namenjen za kućnu upotrebu za zagrevanje hrane i pića koristeći elektromagnetnu energiju. Samo za upotrebu u zatvorenom prostoru.

GARANCIJA I SERVISIRANJE

Ukoliko su vam potrebne informacije ili ako imate problem, obratite se Centru za brigu o kupcima kompanije Hisense u vašoj zemlji (broj telefona možete pronaći u letku sa garancijom širom sveta). Ukoliko u vašoj zemlji ne postoji Centar za brigu o korisnicima, posetite lokalnog trgovca Hisense opremom ili se obratite servisnom odeljenju Hisense domaćih aparata.

Samo za ličnu upotrebu!

Hisense

life reimagined

ŽELIMO VAM PUNO ZADOVOLJSTVA PRILIKOM KORIŠĆENJA UREĐAJA

Vážený zákazník

Úprimne vám ďakujeme za váš nákup. Veríme, že čoskoro nájdete dostatok dôkazov, že sa na naše produkty môžete naozaj spoľahnúť. Aby sme uľahčili používanie zariadenia, pripájame tento komplexný návod na použitie.

Pokyny by vám mali pomôcť oboznámiť sa s novým spotrebičom. Pred prvým použitím spotrebiča si ich, prosím, pozorne prečítajte.

V každom prípade sa uistite, že vám bol spotrebič dodaný nepoškodený. Ak zistíte akékoľvek poškodenie spôsobené prepravou, kontaktujte svojho obchodného zástupcu alebo regionálny sklad, odkiaľ bol produkt dodaný. Telefónne číslo nájdete na potvrdení o doručení alebo baliacom liste.

Prajeme vám veľa potešenia z vášho nového domáceho spotrebiča.



Prístroj na domáce použitie na ohrev potravín a nápojov pomocou elektromagnetickej energie, iba na vnútorné použitie.

NÁVOD NA POUŽITIE

Tieto pokyny sú určené pre používateľa. Opisujú spotrebič a ako ho používať. Sú však určené taktiež pre ostatné podobné typy spotrebičov, preto môžete nájsť niektoré opisy funkcií, ktoré sa na váš spotrebič nemusia vzťahovať.

Vyhradzujeme si právo na akékoľvek zmeny a chyby v návode na použitie.



Nikdy sa nedotýkajte plôch spotrebičov určených na varenie alebo ohrievanie. Počas prevádzky sa zahrievajú. Udržujte deti v bezpečnej vzdialenosti. Hrozí nebezpečenstvo popálenia!



Zdroj mikrovlnného žiarenia a vysoké napätie. Neodstraňujte kryt.

VAROVANIE! Zariadenie a jeho prístupné časti sa počas používania zahrievajú. Dbajte, aby ste sa nedotkli varných prvkov. Deti mladšie ako 8 rokov by sa k zariadeniu nemali približovať, ak nie sú pod neustálym dohľadom dospelého. Dozrite na to, aby sa so spotrebičom nehrali deti.

Deti staršie ako osem rokov a osoby so zníženými telesnými, zmyslovými a rozumovými schopnosťami či s nedostatkom znalostí a skúseností môžu tento spotrebič používať pod zodpovedajúcim dohľadom, alebo ak boli poučené o bezpečnom používaní spotrebiča a chápu nebezpečenstvá spojené s jeho používaním. Deti sa so spotrebičom nesmú hrať. Čistenie a používateľskú údržbu by nemali vykonávať deti, ak nie sú staršie ako 8 rokov a nie sú pod dohľadom.

Nenechávajte spotrebič a jeho prívodný kábel v dosahu detí mladších ako 8 rokov.

- **VAROVANIE:** Keď prístroj pracuje v kombinovanom režime, môžu ho deti používať iba pod prísny dozor dospelých osôb (Platí len pre prístroje s funkciou grilu).

- **UPOZORNENIE:** Ak sú dvierka alebo tesnenie dvierok poškodené, rúra sa nesmie používať, pokiaľ ju neopraví kvalifikovaná osoba.
- **VAROVANIE:** Akékoľvek opravy, vykonávané pod krytom, ktorý chráni používateľa pred mikrovlnnými lúčmi, sú nebezpečné. Preto vám radíme, aby ste ich prenechali odborníkom.
- **VAROVANIE:** Tekuté alebo iné potraviny neohrievajte vo voľne alebo tesne uzavretých nádobách, pretože môže dôjsť k ich prasknutiu.
- Dozrite na to, aby sa so spotrebičom nehrali deti.
- Neodstraňujte nožičky rúry a neblokujte vetracie otvory rúry.
- Používajte iba riad vhodný na použitie v mikrovlnných rúrach.
- Pri ohrievaní potravín v plastových alebo papierových nádobách rúru kvôli možnosti vznietenia sledujte.
- Ak sa vyskytne dym, ihneď vypnite prístroj a zástrčku vyťahnite zo zásuvky; dvierka nechajte otvorené a prípadný oheň uhasťte.
- Ak v mikrovlnnej rúre ohrievate nápoje, počítajte s tým, že môže byť nápoj v krátkom čase ohriaty na bod varu – preto buďte opatrní.
- Obsah fľaš na kŕmenie a nádob na detskú výživu treba pred konzumáciou premiešať alebo pretrepať a skontrolovať teplotu, aby nedošlo k popáleniu.

- Vajcia v škrupinke a celé natvrdo uvarené vajcia by sa nemali ohrievať v mikrovlnných rúrach, pretože môžu explodovať, a to aj po ukončení mikrovlnného ohrevu.
- Keď čistíte povrchy dvierok, tesnenie alebo vnútrajšok rúry, používajte iba jemné neabrazívne čistiace prostriedky alebo mydlá a nanášajte ich pomocou hubky alebo jemnej handričky.
- Rúru treba pravidelne čistiť a odstraňovať všetky zvyšky jedla.
- Ak nebudete rúru udržiavať v čistom stave, mohlo by to viesť k zhoršeniu povrchu, čo by mohlo nepriaznivo ovplyvniť životnosť spotrebiča a prípadne viesť k vzniku nebezpečnej situácie.
- Ak je napájací kábel poškodený, musí ho vymeniť výrobca, jeho servisný zástupca alebo podobne kvalifikovaná osoba, aby sa zabránilo nebezpečenstvu.
- Nenechávajte kábel visieť cez okraj stola alebo pracovné dosky.
- Aby ste zabránili nebezpečenstvu, nikdy zariadenie nepripájajte k externému časovému spínaču alebo systému diaľkového ovládania.
- Nikdy sami nevymieňajte žiarovku vnútri rúry. Vždy ju musí vymeniť služba Hisense.
- Nečistite zariadenie parnými čističmi, vysokotlakovými čističmi, ostrými predmetmi, abrazívnymi čistiacimi prostriedkami a hubkami ani odstraňovačmi škvŕn.

V ďalšom texte sú uvedené niektoré pravidlá a bezpečnostné opatrenia, na ktoré, ako aj pri iných prístrojoch, je nutné brať zreteľ, aby prístroj fungoval bezchybne, účinne a dlhodobo bez problémov:

1. Ak je mikrovlnná rúra v činnosti, musí byť sklenený tanier, držiaky valca, spojka a drážky vždy na svojom mieste.
2. Nepoužívajte rúru na žiadne iné účely než na prípravu jedál; v mikrovlnnej rúre nesušte oblečenie, papier alebo iné predmety a nepoužívajte ju na sterilizáciu.
3. Nikdy nezapínajte rúru, ak je prázdna, pretože by ste ju mohli poškodiť.
4. V mikrovlnnej rúre neskladujte žiadny predmet: napr. papier, recepty atď.
5. Nevarte pokrmy s blanou alebo šupkou, napr. vaječné žĺtky, zemiaky, kuraciu pečeň atď. bez toho, aby ste predtým blanu alebo šupku na viacerých miestach pred varením prepichli.
6. Nevkladajte žiadne predmety do otvorov na vonkajšej strane rúry.
7. Nikdy nedemontujte časti rúry, napr. pätky, zámok, skrutky atď.
8. Nevarte pokrmy priamo na sklenenom tanieri v rúre. Skôr ako pokrm vložíte do rúry, dajte ho do vhodnej nádoby. **DÔLEŽITÉ:** Kuchynský riad, ktorého použitie v mikrovlnnej rúre je zakázané:
 - Nepoužívajte kovové panvice alebo nádoby s kovovými držadlami.
 - Nepoužívajte riad s hranami potiahnutými kovom.
 - Nepoužívajte papierom potiahnuté kovové drôtky na zatváranie igelitových vreciek.
 - Nepoužívajte riad z melamínu, pretože obsahuje materiál, ktorý absorbuje mikrovlnné lúče. To môže spôsobiť, že nádoba praskne alebo sa spáli, okrem toho môže spomaliť proces ohrievania alebo varenia.
 - Nepoužívajte riad bez vhodnej ochrany, ktorá je určená na používanie v mikrovlnnej rúre. Nepoužívajte ani uzavretý riad s rukoväťou.
 - Nepripravujte pokrmy alebo nápoje v riade so zúženým okrajom, napr. fľaša, ktorý môže pri ohrievaní prasknúť.
 - Nepoužívajte klasické teplomery na mäso a cukrovinky.
 - Používať môžete iba teplomery, ktoré sú určené na použitie v mikrovlnných rúrach.
9. Pomôcky pre mikrovlnnú rúru používajte iba v súlade s návodmi ich výrobcu.
10. Nepokúšajte sa v mikrovlnnej rúre smažiť potraviny.
11. Dbajte na to, aby sa v rúre ohrial iba obsah nádoby a nie samotná nádoba, v ktorej sa obsah nachádza.

- Môže sa totiž stať, že po naddvihnutí pokrievky sa obsah v nádobe odparuje alebo z neho striekajú kvapky, hoci samotná pokrievka nie je horúca.
12. Pred použitím vždy skontrolujte teplotu pokrmu, obzvlášť ak je pokrm určený deťom. Odporúčame vám, aby ste nikdy neochutnávali pokrmy priamo z rúry. Najskôr nádobu vyberte a obsah premiešajte, aby sa teplota rovnomerne rozdelila.
 13. Pokrmy, ktoré obsahujú emulziu omastku a vody, napr. polievkový základ, musia v rúre zostať ešte 30 až 60 sekúnd po vypnutí. Vývar prestane vriieť a nebude bublať, ak ho premiešate alebo doň vložíte polievkovú kocku (napr. masox).
 14. Pri príprave pokrmov dávajte pozor, aby sa niektoré druhy pokrmov, napr. vianočný puding, marmeláda alebo mleté mäso, neohriali príliš rýchlo. Na ohrievanie alebo varenie pokrmov, ktoré obsahujú väčšie množstvo tuku, nepoužívajte umelohmotný riad.
 15. Pomôcky, ktoré používate pri príprave pokrmov v mikrovlnnej rúre, sa môžu veľmi zahriať, pretože pokrmy vylučujú teplo. Najmä to platí v prípade, keď je horná časť nádoby prikrytá umelohmotnou pokrievkou alebo krytom. Na prenesenie takej nádoby budete potrebovať kuchynské rukavice.
 16. Aby ste znížili riziko požiaru v mikrovlnnej rúre:
 - a) Neprevárajte jedlo. Dôkladne kontrolujte priebeh ohrievania, ak sa v rúre nachádzajú papierové alebo umelohmotné pomôcky, prípadne riad z horľavého materiálu.
 - b) Skôr ako položíte vrecko do mikrovlnnej rúry, odstráňte drôtky, ktoré slúžia na jeho uzatváranie.
 - c) Ak predmet v rúre začne horieť, nechajte dvierka rúry zavreté, vypnite rúru, vytiahnite zástrčku zo zásuvky alebo vypnite hlavnú poistku na poistkovom paneli.

OVLÁDACÍ PANEL



DISPLEJ

Zobrazuje hodiny, čas varenia a nastavenie.

DOMÁCE SMAŽENIE, CHRUMKAVÉ GRILOVANIE, KONTROLA NÍZKEJ TEPLoty

Toto tlačidlo použite na varenie jedla podľa prednastavených programov.

ROZMRAZOVANIE PRE

Toto tlačidlo použite na rozmrazovanie jedla podľa času alebo hmotnosti.

KUCHYNSKÝ POMOČNÍK

Pomocou tohto tlačidla môžete nastaviť rôzne nastavenia (hodiny, časovač ...).

VOLITEĽNÁ FUNKCIA

Toto tlačidlo použite na výber času mikrovlnného varenia a úrovne výkonu.

OTOČNÝ OVLÁDAČ – JOGGER

Toto tlačidlo použite na výber rôznych možností a funkcií.

POTVRDENIE/ŠTART/+30 SEK

Toto tlačidlo použite na spustenie rýchleho varenia na 30 sekúnd, na predĺženie času varenia o 30 sekúnd (každým stlačením) alebo na potvrdenie nastavenia varenia.

ECO/DETSKÁ POISTKA

Tento kláves slúži na vypnutie displeja a pípnutie alebo podržanie pre ovládanie zámku panela.

STOP/CLEAR

Toto tlačidlo použite na zastavenie varenia alebo vymazanie nastavenia.

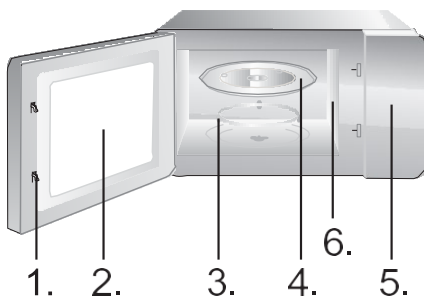

1. Bezpečnostný systém zamykania dvierok
2. Okno rúry
3. Valcový krúžok
4. Sklenený podnos
5. Ovládací panel
6. Vlnovod (neodstraňujte, prosím, sľudovú dosku zakrývajúcu vlnovod)



Grilovací plech (nie je možné použiť s funkciou mikrovlnnej rúry a musí byť umiestnený na grilovací rošt)

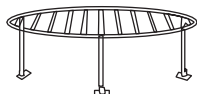

Grilovací rošt (nie je možné použiť s mikrovlnnou funkciou a musí byť umiestnený na sklenenej tácke)

NÁVOD NA POUŽITIE

HODINY

Táto mikrovlnná rúra využíva moderné elektronické ovládanie na úpravu parametrov varenia tak, aby lepšie vyhovovali vašim potrebám varenia.

Keď je mikrovlnná rúra pripojená k zdroju napájania, rúra zobrazí „0:00“ a raz zazvoní bzučiak.

1. Stlačte raz „Kuchynský asistent“; rúra zobrazí „AS-1“.
2. Otáčaním otočným ovládačom nastavte hodiny. Vstupný čas by mal byť medzi 0 a 23 hodinami (24-hodinový formát času).
3. Stlačte „Kuchynský asistent“; čísla minút budú blikať.
4. Otáčaním otočného ovládača nastavte minúty medzi 0 a 59.
5. Stlačte „Kuchynský asistent“ na dokončenie nastavenia hodín. „:“ bude blikať.

POZNÁMKA:

1. Ak hodiny nie sú nastavené, pri prevádzke nebudú fungovať.
2. Ak stlačíte „Stop/Clear“ počas procesu nastavovania hodín, tieto sa automaticky vrátia do predchádzajúceho stavu.

Na nastavenie budíka použite odpočítavač.

1. Dvakrát stlačte „Kuchynský asistent“. Rúra zobrazí „AS-2“.
2. (Maximálny čas varenia je 95 minút.)
3. Stlačte „Potvrdiť/+30s/Start“ na potvrdenie nastavenia.
4. Po dosiahnutí času varenia zaznie 5× zvukový signál.

Ak sú nastavené hodiny (24-hodinový systém), na obrazovke sa zobrazí aktuálny čas.

POZNÁMKA:

- Keď časovač beží, nie je možné použiť iné funkcie.
- Keď sa mikrovlnná rúra nepoužíva, táto funkcia umožňuje používať mikrovlnnú rúru ako časovač.
- Uistite sa, že sú nastavené hodiny.

1. Stlačte raz „Voliteľná funkcia“ a „P100“ bude blikať.
2. Stlačte „Potvrdiť/+30s/Štart“ na potvrdenie. „P100“ bude trvale svietiť.
3. Opakovaným stlačením tlačidla „Voliteľná funkcia“ alebo otáčaním otočného ovládača vyberte mikrovlnný výkon medzi 100 % a 10 %. „P100“, „P 80“, „P 50“, „P 30“, „P 10“ sa zobrazí v tomto poradí.
4. Na potvrdenie stlačte „Potvrdiť/+ 30s/Štart“.
5. Otáčaním otočným ovládačom nastavte čas varenia. (Nastavený čas by mal byť medzi 0:05 a 95:00.)
6. Jedným stlačením „Potvrdiť/+ 30s/Štart“ spustíte varenie.
7. Stlačením tlačidla STOP/Clear zastavíte proces varenia.

POZNÁMKA:

Pri úprave nastavenia času budú prírastky (alebo úbytky) nasledujúce:

- 0---1 min : 5 sekúnd
 1---5 min : 10 sekúnd
 5---10 min : 30 sekúnd
 10---30 min : 1 minúta
 30---95 min : 5 minút

Stlačte	1×	2×	3×	4×	5×
Mikrovlnný výkon	100 %	80 %	50 %	30 %	10 %
Zobrazenie	P100	P80	P50	P30	P10

Grilovanie je obzvlášť vhodné pre tenké plátky mäsa, rezne alebo steaky, kotlehy, ražniči, klobásy alebo kúsky kurčafa. Grilovanie je vhodné aj na opekánie pečiva alebo sendvičov a na grafinovanie pokrmov.

1. Stlačte dvakrát „Voliteľná funkcia“ a „G-1“ bude blikať.
2. Opakovaným stlačením tlačidla „Voliteľná funkcia“ alebo otáčaním „otočného ovládača“ vyberte funkciu grilu. Prestaňte stláčať/otáčať, hneď ako bliká „G-1“.
3. Na potvrdenie stlačte „Potvrdiť/+ 30s/Štart“. „G-1“ sa rozsvieti.
4. Otáčaním „otočného ovládača“ nastavte čas varenia. (Nastavenie času by malo byť medzi 0:05 a 95:00.)
5. Stlačením tlačidla „Potvrdiť/+ 30s/Štart“ spustíte varenie.

POZNÁMKA:

Odporúčame použiť dodaný grilovací rošt. Umiestnite jedlo na grilovací rošt a grilovací rošt umiestnite na sklenenú otočnú dosku.

Odporúčame jedlo z času na čas obrátiť, aby ste zaistili rovnomernejšie grilovanie.

KOMBINOVANÁ PREVÁDZKA C-1

1. Stlačte štyrikrát „Voliteľná funkcia“ a „C-1“ bude blikať.
2. Opakovaným stlačením „Voliteľná funkcia“ alebo otáčaním „otočného ovládača“ vyberte kombinovaný režim. Prestaňte stláčať/otáčať pri „C-1“, „C-2“, „C-3“ alebo „C-4“. Zobrazí sa „P100“, „G-1“ a „140 °C“.
3. Na potvrdenie stlačte „Potvrdiť/+ 30s/Štart“.
4. Otáčaním „otočného ovládača“ nastavte čas varenia. (Nastavenie času by malo byť medzi 0:05 a 95:00.)
5. Stlačením tlačidla „Potvrdiť/+ 30s/Štart“ spustíte varenie.

POZNÁMKA:

Odporúčame použiť dodaný grilovací rošt. Umiestnite jedlo na grilovací rošt a potom rošt umiestnite na sklenenú otočnú dosku.

Odporúčame jedlo z času na čas obrátiť, aby ste zaistili rovnomernejšie grilovanie.

Konvečné varenie umožňuje variť jedlo ako v klasickej rúre. Mikrovlny sa nepoužívajú. Pred vložením jedla do rúry sa odporúča predhriať rúru na vhodnú teplotu.

1. Stlačte trikrát „Voliteľná funkcia“ a „140“ bude blikať.
2. Opakovane stlačte „Voliteľná funkcia“ alebo otáčaním „otočným ovládačom“ vyberte funkciu konvekcie. Prestaňte stláčať/otáčať, keď bliká „140“.
3. Na potvrdenie stlačte „Potvrdiť/+ 30s/Štart“.
4. Otočením „otočného ovládača“ vyberte teplotu konvekcie.
Poznámka: Teplotu je možné voliť v rozmedzí od 140 do 230 stupňov.
5. Stlačte „Potvrdiť/+30s/Štart“ na potvrdenie teploty.
6. Stlačte „Potvrdiť/+30s/Štart“ na spustenie predhrievania. Po dosiahnutí teploty predhrievania sa dvakrát ozve bzučiak, ktorý vám pripomenie vložiť jedlo do rúry. Zobrazí sa a bliká predhriata teplota.
7. Vložte jedlo do rúry a zatvorte dverka.
8. Otáčaním „otočného ovládača“ nastavte čas varenia. (Maximálny čas nastavenia je 95 minút.)
9. Stlačením tlačidla „Potvrdiť/+30s/Štart“ spustíte varenie.

1. Stlačte trikrát „Voliteľná funkcia“ a „140“ bude blikať.
2. Opakovaným stlačením tlačidla „Voliteľná funkcia“ alebo otáčaním „ “ vyberte funkciu prúdenia vzduchu. Prestaňte stláčať/otáčať, keď bliká „140“.
3. Na potvrdenie stlačte „Potvrdiť/+ 30s/Štart“.
4. Otočením „otočného ovládača“ vyberte teplotu konvekcie.

Poznámka: Teplotu je možné nastaviť od 140 do 230 stupňov.

5. Stlačte „Potvrdiť/+30s/Štart“ na potvrdenie nastavenia teploty.
6. Otáčaním „otočného ovládača“ nastavte čas varenia. (Maximálny čas nastavenia je 95 minút.)
7. Stlačením tlačidla „Potvrdiť/+30s/Štart“ spustíte varenie.

Je možné nastaviť maximálne dva stupne. Ak je jeden stupeň odmrázovanie, mal by to byť vždy prvý stupeň. Bzučiak zazvoní raz po každej fáze a začne ďalšia fáza.

Poznámka: Automatické menu a predhrievanie nie je možné nastaviť ako jeden z viacerých stupňov.

Príklad: Ak chcete jedlo rozmrazovať 5 minút a potom variť s 80 % mikrovlnným výkonom 7 minút, postupujte nasledovne:

1. Stlačte dvakrát „Pro Defrost“; na obrazovke sa zobrazí „dEF2“.
2. Otočením „otočného ovládača“ nastavte čas rozmrazovania na 5 minút.
3. Raz stlačte „Voliťelná funkcia“.
4. Na potvrdenie stlačte „Potvrdiť/+ 30s/Štart“.
5. Otáčaním „otočným ovládačom“ zvolte 80 % mikrovlnného výkonu, pokiaľ sa nezobrazí „P80“.
6. Na potvrdenie stlačte „Potvrdiť/+ 30s/Štart“.
7. Otočením „otočného ovládača“ nastavte čas varenia na 7 minút.
8. Stlačením tlačidla „Potvrdiť/+ 30s/Štart“ spustíte varenie.

RÝCHLE VARENIE

1. V pohotovostnom režime stlačte tlačidlo „Potvrdiť/+30s/Štart“ na varenie pri 100 % výkone počas 30 sekúnd. Každé stlačenie toho istého tlačidla predĺži čas varenia o 30 sekúnd. Maximálny čas varenia je 95 minút.
2. Počas režimov mikrovlnného ohrevu, grilu, konvekcie a kombinovaného varenia stlačte tlačidlo „Potvrdiť/+30s/Štart“ na varenie pri 100 % výkone počas 30 sekúnd. Každé stlačenie toho istého tlačidla predĺži čas varenia o 30 sekúnd.

Poznámka: Táto funkcia nemôže fungovať pri varení s rozmrazovaním podľa hmotnosti, viacstupňovom varení alebo varení s automatickým menu.

1. V pohotovostnom režime otočte „otočným ovládačom“ doprava na výber požadovanej funkcie a zobrazí sa „A1“, „A2“, „A3“ ... „A10“.
2. Stlačením tlačidla „Potvrdiť/+30s/Štart“ potvrdíte vybranú funkciu.
3. Otáčaním „otočného ovládača“ nastavte hmotnosť pokrmu a rozsvieti sa kontrolka „g“.
4. Jedným stlačením „Potvrdiť/+ 30s/Štart“ spustíte varenie.

Poznámka: 1. Menu tort je v režime konvekčného varenia s funkciou zahriatia 160, po použití automatického menu by ste mali rúru najprv predhriať. Hneď ako rúra dosiahne žiadanú teplotu, prestane hriať. Akustický signál vám pripomenie, aby ste otvorili dvierka a vložili jedlo do rúry. Potom stlačením „Potvrdiť/+30s/Štart“ spustíte varenie.

2. Keď je vybrané pečené kurča a ubehnú 2/3 času, rúra dvakrát zazvoní, aby vám pripomenula, že máte jedlo obrátiť. Môžete jednoducho nechať všetko tak, ako je. Lepšie výsledky však dosiahnete, ak jedlo otočíte, zatvoríte dvierka a potom stlačíte „Potvrdiť/+30s/Štart“ na pokračovanie varenia.

Ponuka	Hmotnosť	Zobrazenie	Výkon
A1 AUTOMATICKÝ OHREV	150 g	150	100 %
	250 g	250	
	350 g	350	
	450 g	450	
	600 g	600	
A2 ZEMIAK	1 (cca 230 g)	1	100 %
	2 (cca 460 g)	2	
	3 (cca 690 g)	3	
A3 MÄSO	150 g	150	100 %
	300 g	300	
	450 g	450	
	600 g	600	
A4 ZELENINA	150 g	150	100 %
	350 g	350	
	500 g	500	
A5 RYBA	150 g	150	80 %
	250 g	250	
	350 g	350	
	450 g	450	
	650 g	650	
A6 ESTOVINY	50 g (so 450 g studenej vody)	50	80 %
	100 g s 800 g studenej vody)	100	
	150 g (so 1200 g studenej vody)	150	
A7 POLIEVKA	200 g	200	100 %
	400 g	400	
	600 g	600	
A8 KOLÁČ	475 g	475	Predhriať na 140 °C
A9 PIZZA	200 g	200	C-4
	300 g	300	
	400 g	400	
A10 KURČA	500 g	500	C-4
	750 g	750	
	1000 g	1000	
	1200 g	1200	

HMOTNOSŤ (AUTO) ROZMRAZOVANIA

Rúra umožňuje rozmrazovať mäso, hydinu a morské plody. Čas rozmrazovania a prevádzkový výkon sa nastaví automaticky podľa prednastavenej hmotnosti. Hmotnosť rozmrazovaného jedla môže byť medzi 100 g a 1000 g.

1. Stlačte raz tlačidlo „PRO DEFROST“. Rúra zobrazí „dEF1“.
2. Otočením „otočného ovládača“ zvolte hmotnosť pokrmu. Súčasne sa rozsvieti „g“. Hmotnosť by mala byť medzi 100 a 1000 g.
3. Stlačením tlačidla „START/+30 SEC“ spustíte odmrazovanie.

POZNÁMKA:

Veľké kusy môžu byť zmrznuté uprostred. Aby ste zaistili rovnomerné rozmrazovanie, z času na čas ich otočte a počas rozmrazovania nalámte na menšie kúsky. Počas rozmrazovania vypustite tekutiny, pretože šťava z jedla sa môže zahriať a jedlo sa uvariť.

ČAS (RÝCHLOSŤ) ROZMRAZOVANIA

Rúra umožňuje aj rýchle rozmrazovanie.

1. Stlačte dvakrát tlačidlo „PRO DEFROST“; rúra zobrazí „dEF2“.
2. Otočením „otočného ovládača“ zvolte čas varenia. Maximálne nastavenie času je 95 minút.
3. Stlačením tlačidla „START/+30 SEC“ spustíte odmrazovanie.

POZNÁMKA:

Veľké kusy môžu byť zmrznuté uprostred. Aby ste zaistili rovnomerné rozmrazovanie, z času na čas ich otočte a počas rozmrazovania nalámte na menšie kúsky. Počas rozmrazovania vypustite tekutiny, pretože šťava z jedla sa môže zahriať a jedlo sa uvariť.

DOMÁCE SMAŽENIE

1. Otáčajte „otočným ovládačom“, pokiaľ sa nezobrazí „H1“, „H2“, „H3“, „H4“, „H5“, „H6“, „H7“, „H8“ alebo „H9“..
2. Stlačte „Potvrdiť/+30s/Štart“ na spustenie predhrievania.
3. Po dosiahnutí teploty predhrievania sa ozve bzučiak, ktorý vám pripomenie vložiť jedlo do rúry. Vložte jedlo do rúry a zatvorte dverka.
4. Stlačením tlačidla „Potvrdiť/+ 30s/Štart“ spustíte varenie.

Poznámka: Keď zvolíte funkciu Home Fry, nekladajte jedlo do rúry hneď na začiatku. Rúru je potrebné najprv predhriať. Po niekoľkých minútach sa dvakrát ozve bzučiak, ktorý vám pripomenie vložiť jedlo do rúry. Po vložení jedla do rúry stlačte znovu „Potvrdiť/+30s/Štart“. Časovač bude odpočítavať a jedlo bude dokonale uvarené.

Č.	Ponuka	Hmotnosť (g)
H1	Zmrazené hranolčeky	300
H2	Mrazené zemiakové krokety	350
H3	Zmrazená chobotnica	250
H4	Mrazené cibuľové krúžky	225
H5	Mrazené kuracie nugety	350
H6	Rezeň	270
H7	Krevety	250
H8	Zelenina	200
H9	Jarné závitky	250

CHRUMKAVÉ
GRILOVANIE

1. Stlačte tlačidlo „Crispy Grill“.
2. Opakovaným stlačením tlačidla „Crispy Grill“ alebo otáčaním „otočného ovládača“ vyberte režim grilovania. Keď sa zobrazí „C1“, „C2“, „C3“ alebo „C4“, prestaňte stláčať/otáčať.
3. Na potvrdenie stlačte „Potvrdiť/+ 30s/Štart“.
4. 4. Otáčaním „otočného ovládača“ zvolte hmotnosť vareného pokrmu.
5. Stlačením tlačidla „Potvrdiť/+ 30s/Štart“ spustíte varenie.

Poznámka: Všetko jedlo by malo byť umiestnené na grilovacej tácke a grilovacia tácka musí byť umiestnená na grilovacej mriežke.

Chrumkavé grilovanie	Hmotnosť (g)	Výkon	Počiatočná tepl.
C1 Cordon bleu (čerstvá mini pizza)	300	C-4	Izbová tepl.
	600		
	900		
C2 (lazane)	200	C-4	Vychladené v chladničke
	300		
	400		
	500		
C3 (chlieb)	100	C-4	Teplota mraznutia.
C4 (koláč/torta)	300	C-4	Teplota v chladničke

KONTROLA NÍZKEJ TEPLoty

1. Stlačte tlačidlo „Low Temp Control“.
2. Opakovaným stlačením „Ovládanie nízkej teploty“ alebo otáčaním „otočného ovládača“ vyberte režim varenia. Bude blikať „L1“, „L2“, „L3“, „L4“ alebo „L5“.
3. Na potvrdenie stlačte „Potvrdiť/+ 30s/Štart“.
4. Otáčaním „otočného ovládača“ zvolte teplotu varenia.
5. Na potvrdenie stlačte „Potvrdiť/+ 30s/Štart“.
6. Otáčaním „otočného ovládača“ nastavte čas varenia.
7. Stlačením tlačidla „Potvrdiť/+ 30s/Štart“ spustíte varenie.

Displej	40 °C	50 °C	60 °C	70 °C	80 °C	90 °C	100 °C	110 °C	Čas pečenia (max.)
L1 (Pomalé varenie)						√		√	12 h
L2 (Udržujte teplé)			√	√	√				95 min
L3 (Sušenie potravín)	√	√	√	√	√	√			12 h
L4 (Jogurt)	√								12 h
L5 (Ohrievací box)	√	√	√	√	√	√	√		95 min

DEZODORIZÁCIA

1. V pohotovostnom režime stlačte 3x „Kuchynský asistent“. Na obrazovke sa zobrazí „AS-3“.
2. Stlačením „Potvrdiť/+ 30s/Štart“ spustíte dezodorizáciu.

RÝCHLE VARENIE Z MIKROVLNY

1. V pohotovostnom režime otočením „otočným ovládačom“ doľava priamo nastavte čas varenia; potom stlačte tlačidlo „Potvrdiť/+ 30s/Štart“ na varenie so 100 % mikrovlnným výkonom.

POZNÁMKA: Tento program je možné nastaviť ako prvý stupeň viacstupňového programu varenia.

Detský zámok

V pohotovostnom režime stlačte na 3 sekundy „ECO/Child Lock“. Ozve sa dlhé „pípnutie“ označujúce, že bola aktivovaná detská poistka, a rozsvieti sa indikátor zámku. Na obrazovke sa zobrazí aktuálny čas alebo 0:00. Deaktivácia zámku: v uzamknutom stave stlačte na 3 sekundy „ECO/Child Lock“; ozve sa dlhé „pípnutie“ označujúce, že zámok sa uvoľnil, a indikátor zámku zmizne.

DOPYT FUNKCIE

1. Počas varenia stlačením „Kuchynský asistent“ skontrolujete aktuálny čas.
2. Počas varenia stlačte „Voliteľná funkcia“; aktuálna úroveň výkonu sa zobrazí na 2 – 3 sekundy.

FUNKCIA MUTE

V pohotovostnom režime stlačte 4× „Kuchynský asistent“; na obrazovke sa zobrazí „AS-4“. Potom stlačte „Potvrdiť/+30s/Štart“ a rúra prejde do režimu stlmenia. Bzučiak nezaznie pri žiadnej operácii.

V stave čakania stlačte 4× „Kuchynský asistent“; na obrazovke sa zobrazí „AS-4“. Potom stlačte „Potvrdiť/+30s/Štart“ a rúra opustí režim stlmenia.

FUNKCIA EKO

Vstup do režimu ECO: v stave čakania krátko stlačte „ECO/Child Lock“; obrazovka sa vypne. Ukončíte režim ECO: stlačte ľubovoľné tlačidlo

FUNKCIA PARNÉHO ČISTENIA

1. V stave čakania stlačte 5× „Kuchynský asistent“; na obrazovke sa zobrazí „AS-5“.
2. Stlačením tlačidla „Potvrdiť/+30s/Štart“ spustíte čistenie parou (100 % mikrovlnný výkon počas 5 minút).

1. Skôr ako začnete čistiť mikrovlnnú rúru, vytiahnite zástrčku zo zásuvky.
2. Vnútrajšok rúry udržujte vždy v čistote. Ak čiastočky pokrmu alebo tekutiny, ktoré striekajú na steny alebo dno rúry, zaschnú, utrite ich navlhčenou handričkou. Neodporúča sa používať hrubé alebo agresívne čistiace prostriedky. Vonkajší povrch rúry čistite navlhčenou handričkou. Aby nedošlo k poškodeniu vnútorných stien mikrovlnnej rúry, dbajte na to, aby sa do prieduchov nevyliala voda.
3. Kontrolný panel nesmie prísť do kontaktu s vodou. Čistite ho mäkkou a navlhčenou handričkou. Na čistenie kontrolného panela nepoužívajte umývacie alebo agresívne čistiace prostriedky ani prostriedky v spreji.
4. Ak sa na vnútornom alebo vonkajšom povrchu rúry objaví para, utrite ju mäkkou handričkou. To sa môže stať v prípade, že mikrovlnnú rúru používate vo vlhkých miestnostiach, v žiadnom prípade nejde o poruchu rúry.
5. Občas z rúry vyberte aj sklenený tanier a očistite ho. Sklenený tanier (podstavec) umývajte teplou vodou alebo v umývačke.
6. Ložiskový prstenec a dno (spodný povrch) vnútornej časti rúry treba pravidelne čistiť, v opačnom prípade môže rúra pracovať hlučne. Jednoducho očistite dno v rúre jemným čistiacim prostriedkom, vodou alebo prostriedkom na čistenie skla a nechajte uschnúť. Ložiskový prstenec môžete umývať teplou vodou alebo v umývačke riadu. Po dlhodobom používaní rúry sa na kolieskach ložiskového prstenca objavia výpary, ktoré sa uvoľňujú pri varení; nemajú žiadny vplyv na jeho funkciu. Pri vybratí ložiskového prstenca z drážky na dne komory (vnútrajška rúry) dajte pozor, aby ste ho zase správne umiestili.
7. Prípadný nepríjemný pach z rúry môžete odstrániť tak, že do hlbkej nádoby na prípravu pokrmov v rúre nalejete šálku vody a nakrájate kôru z jedného citróna. Nádobu vložte na päť minút do mikrovlnnej rúry a rúru zapnite.

ŽIVOTNÉ PROSTREDIE

Až prístroj doslúži, nevyhadzujte ho do bežného komunálneho odpadu, ale odovzdajte ho do zberne určenej na recykláciu. Pomôžete tým chrániť životné prostredie.

INŠTALÁCIA

1. Najskôr skontrolujte, či ste z vnútrajška rúry vybrali všetok obalový materiál.
2. Po jeho odstránení skontrolujte rúru, či nedošlo k jej poškodeniu, napr.:
 - ohnuté dvere,
 - poškodené dvere,
 - poškodenie alebo nerovnosti v skle (okienku) na dverách alebo na displeji,
 - nerovnosti vo vnútrajšku rúry.Hneď ako zistíte niektoré z uvedených poškodení, prestaňte rúru používať.
3. Mikrovlnná rúra váži 19,4 kg; postavte ju na rovnú a dostatočne pevnú plochu, ktorá unesie váhu rúry.
4. Rúru položte čo najďalej od tepelných zdrojov a pary.
5. Na hornú stenu rúry nič nekladte.
6. Pre správnu cirkuláciu vzduchu okolo prístroja by malo byť: okolo rúry aspoň 20 cm a nad ňou 0 cm voľného priestoru.
7. Neodnímajte pohonný hriadeľ otočného taniera vnútri rúry.
8. Ak mikrovlnnú rúru používajú deti, musia byť pod starostlivým dohľadom dospelých osôb.
9. Elektrická zásuvka musí byť prístupná tak, aby bolo možné spotrebič v prípade núdze ľahko odpojiť. Alebo by malo byť možné izolovať rúru od napájania začlenením vypínača zodpovedajúceho pravidlám pre kabeláž. V tomto prípade treba dodržiavať aktuálne ustanovenia noriem pre elektrickú bezpečnosť. Pripojte spotrebič k zdroju jednofázového napätia 230 V/50 Hz striedavého prúdu prostredníctvom správne nainštalovanej zásuvky s uzemnením.
VAROVANIE! TOTO ZARIADENIE MUSÍ BYŤ UZEMNENÉ!
10. Rúra potrebuje 1,5 kVA príkonu. Odporúčame vám, aby ste sa pri inštalácii rúry poradili s opravárom, prípadne s vhodným odborníkom.

ŠPECIFIKÁCIA

Spotreba el. energie	230 V ~50 Hz, 2400 W
Výkon.....	1000 W
Ohrievač grilu.....	2400 W
Konvekčný ohrievač.....	2400 W
Pracovná frekvencia.....	2450 MHz
Vonkajšie rozmery.....	520 × 327 × 520 mm
Objem rúry	30 litrov
Hmotnosť bez obalu	približne 19,4 kg
Hladina hluku	Lc < 58 dB (A)



Tento prístroj je označený v súlade s európskou smernicou 2002/96/ES o elektrickom a elektronickom odpade (waste electrical and electronic equipment – WEEE).

Smernica obsahuje nariadenie o zbere a nakladaní s odpadkami elektrického a elektronického

ROZMERY PRE INŠTALÁCIU

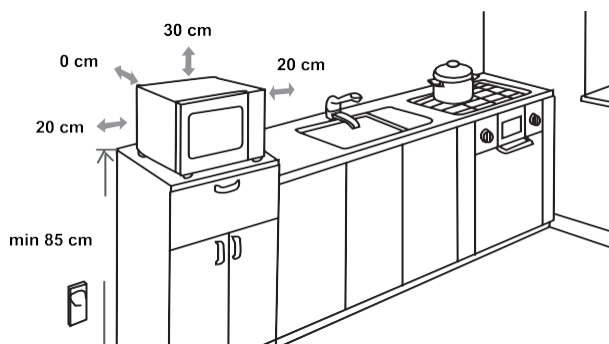

Poruchy funkcie

Mikrovlnná rúra môže spôsobiť poruchu funkcie vášho rádiového alebo televízneho prijímača, popr. iných obdobných prístrojov. V prípade, že sa vyskytne interferencia, môžete túto poruchu znížiť, prípadne úplne odstrániť, nasledovne:

- Očistíte dvere a povrch tesnenia v rúre.
- Umiestnite rušený prijímač čo možno najďalej od mikrovlnnej rúry.
- Svoje rádio alebo televízor vybavte vhodnou anténou, ktorú umiestnite tak, aby zaisťovala silný príjem signálu.

VYHRADZUJEME SI PRÁVO NA ZMENY, KTORÉ NEMAJÚ VPLYV NA FUNKČNOSŤ SPOTREBIČA.

Skôr ako zavoláte opravára

1. V prípade, že mikrovlnná rúra vôbec nefunguje alebo sa nerozsvieti displej, popr. zhasne:
 - a) Skontrolujte, či je rúra správne pripojená do elektrickej siete. Ak nie je, vytiahnite zástrčku zo zásuvky a vyčkajte 10 sekúnd; potom ju znovu zastrčte.
 - b) Skontrolujte, či je poistka elektrického vedenia neporušená alebo či nevypadla poistka v dome. Ak sú všetky poistky funkčné, vyskúšajte zásuvku zapojením iného prístroja.
2. V prípade, že mikrovlnná rúra nehreje, t. j. nevytvára mikrovlnný lúč:
 - a) Skontrolujte, či sú programovacie hodiny správne nastavené.
 - b) Skontrolujte, či sú dvierka správne zavreté a bezpečnostný zámok uzamknutý. Ak to tak nie je, rúra nebude fungovať.
V prípade, že sa vám pomocou tohto návodu nepodarilo odstrániť poruchu, spojte sa s autorizovaným opravárom.

Prístroj na domáce použitie na ohrev potravín a nápojov pomocou elektromagnetickej energie, iba na vnútorné použitie. Iba na vnútorné použitie!

ZÁRUKA A SERVIS

Ak potrebujete informácie alebo máte problém, obráťte sa na stredisko starostlivosti o zákazníkov Hisense vo svojej krajine (jeho telefónne číslo nájdete v letáku s celosvetovou zárukou). Ak vo vašej krajine nie je Centrum starostlivosti o zákazníkov, obráťte sa na miestneho predajcu Hisense alebo sa obráťte na servisné oddelenie domácich spotrebičov Hisense.

Iba na osobnú potrebu!

Hisense
life reimagined

PRAJEME VÁM VEĽA POTEŠENIA PRI POUŽÍVANÍ SPOTREBIČA

I DASHUR KLIENT

Ne ju falënderojmë sinqerisht për blerjen tuaj. Besojmë se së shpejti do të bindeni plotësisht se mund të mbështeteni vërtet në produktet tona. Për ta bërë më të lehtë përdorimin e pajisjes, ne kemi bashkëlidhur këtë manual udhëzues gjithëpërfshirës.

Udhëzimet duhet t'ju ndihmojnë të njiheni me pajisjen tuaj të re. Ju lutemi, lexojini ato me kujdes përpara se ta përdorni pajisjen për herë të parë.

Në çdo rast, ju lutemi sigurohuni që pajisja ju është dhënë e padëmtuar. Në qoftë se identifikoni ndonjë dëmtim gjatë transportit, kontaktoni përfaqësuesin tuaj të shitjeve ose magazinën rajonale nga ku është marrë produkti. Numrin e telefonit do ta gjeni në faturën e marrjes ose dorëzimit.

Ne ju urojmë shumë kënaqësi me pajisjen tuaj të re elektroshtëpiake.



Pajisja është e destinuar për përdorim shtëpiak, për ngrohjen e ushqimeve dhe pijeve duke përdorur energji elektromagnetike; vetëm për përdorim të brendshëm.

UDHËZIME PËR PËRDORIM

Këto udhëzime janë të destinuara për përdoruesit. Ato përshkruajnë furrën dhe mënyrën e përdorimit të saj. Gjithashtu, ato zbatohen për lloje të ndryshme të pajisjeve; prandaj, mund të gjeni disa përshkrime për funksione të cilat mund të mos vlejnjë për pajisjen tuaj.

Ne rezervojmë të drejtën për çdo ndryshim dhe gabim në udhëzimet për përdorim.



Asnjëherë mos i prekni sipërfaqet e pajisjeve të ngrohjes ose gatimit. Ato nxehen gjatë funksionimit. Mbajini fëmijët në një distancë të sigurt. Ka rrezik djegieje!



Energji mikrovalësh dhe tension i lartë! Mos e hiqni kapakun.

PARALAJMËRIM! Pajisja dhe pjesët e saj të aksesueshme nxehen gjatë përdorimit. Duhet pasur kujdes për të shmangur prekjen e elementeve të nxehjes. Fëmijët nën 8 vjeç duhet të mbahen larg, përveç rasteve kur mbikëqyren vazhdimisht. Fëmijët duhet të mbikëqyren për t'u siguruar që ata të mos luajnë me pajisjen.

Kjo pajisje mund të përdoret nga fëmijët e moshës 8 vjeç e lart, si dhe nga personat me aftësi të kufizuara fizike, shqisore ose mendore apo mungesë përvoje dhe njohurish, nëse mbikëqyren ose udhëzohen në lidhje me përdorimin e pajisjes në mënyrë të sigurt dhe i kuptojnë rreziqet e përfshira. Fëmijët nuk duhet të luajnë me pajisjen. Pastrimi dhe mirëmbajtja nuk duhet të bëhen nga fëmijët, përveç nëse janë më të mëhenj se 8 vjeç dhe të mbikëqyrur.

Pajisjen dhe kabllin e saj, mbajeni larg fëmijëve më të vegjël se 8 vjeç.

- **PARALAJMËRIM:** Kur pajisja përdoret në modalitetin e kombinuar, për shkak të temperaturave të krijuara, fëmijët duhet ta përdorin furrën vetëm nën mbikëqyrjen e të rriturve (vetëm për modelin me funksionin e pjekjes në zgarë).

- **PARALAJMËRIM:** Nëse dëmtohet dera ose guarnicionet e saj, furra nuk duhet të përdoret derisa të riparohet nga një person kompetent.
- **PARALAJMËRIM:** Përveç një personi kompetent, për cilindo tjetër është e rrezikshme të kryejë çfarëdo lloj operacioni shërbimi apo riparimi, i cili përfshin heqjen e kapakut mbrojtës ndaj ekspozimit të energjisë së mikrovalëve.
- **PARALAJMËRIM:** Lëngjet dhe ushqimet e tjera nuk duhet të ngrohen në enë të mbyllura hermetikisht, pasi mund të shpërthejnë.
- Fëmijët duhet të mbikëqyren, për t'u siguruar që të mos luajnë me pajisjen.
- Mos i hiqni këmbët e furrës; mos i bllokoni grilat e ajrimit të furrës.
- Përdorni vetëm enë të cilat janë të përshtatshme për t'u përdorur në furrat me mikrovalë.
- Kur të ngrohni ushqimin në enë plastike ose letre, furrën mbajeni në vëzhgim për shkak të mundësisë së ndezjes.
- Në qoftë se shikoni tym, fikenë ose hijeni pajisjen nga priza dhe mbajeni derën të mbyllur me qëllim që të fiken të gjitha flakët.
- Ngrohja me mikrovalë e pijeve mund të rezultojë në shpërthim nga vlimi me vonesë. Prandaj, duhet pasur kujdes gjatë trajtimit të konteinerit;
- Përmbajtja e shisheve ushqyese dhe kavanozëve me ushqim për fëmijë duhet të trazohet ose të tundet dhe para konsumimit të kontrollohet temperatura për të shmangur djegien.

- Vezët me lëvozhgë dhe vezët e ziera të paprera nuk duhet të ngrohen në furrat me mikrovalë pasi mund të shpërthejnë, edhe pasi të ketë përfunduar ngrohja me mikrovalë.
- Kur pastroni sipërfaqet e derës, guarnicionin e derës ose pjesën e brendshme të furrës, përdorni vetëm sapun të butë jo gërryes ose detergjentë të aplikuar me një sfungjer ose leckë të butë.
- Furra duhet të pastrohet rregullisht dhe të hiqen të gjitha mbetjet ushqimore.
- Mosmbajtja e furrës në gjendje të pastër mund të çojë në dëmtim të sipërfaqes, gjë që mund të ndikojë negativisht në jetëgjatësinë e pajisjes dhe mund të rezultojë në një situatë të rrezikshme.
- Në qoftë se kablli elektrik është i dëmtuar, për të shmangur rrezikun ai duhet të zëvendësohet nga prodhuesi, agjenti i tij i shërbimit ose persona të kualifikuar në mënyrë të ngjashme.
- Mos e lini kabllin që të varet mbi cepat e banakut ose tavolinës së punës.
- Për të shmangur ndonjë situatë të rrezikshme, mos e lidhni asnjëherë këtë pajisje me një ndërprerës me kohëmatës të jashtëm apo me një sistem telekomandimi.
- Mos e ndërroni asnjëherë llampën brenda furrës. ajo duhet të ndërrohet gjithmonë nga shërbimi Hisense.
- Mos e pastroni pajisjen me pastrues me avull, pastrues me presion të lartë, objekte të mprehta, agjentë pastrimi gërryes, sfungjerë gërryes dhe heqës njollash.

Më poshtë janë ndërtuar, si me të gjitha pajisjet, disa rregulla dhe masa mbrojtëse që duhen ndjekur për të garantuar performancë të lartë nga kjo furrë:

1. Kur përdorni furrën, mbajini gjithmonë të vendosura tavën prej qelqi, krahët me rrotëza, pjesën bashkuese dhe udhëzuesin e rrotëzave.
2. Mos e përdorni furrën për asnjë qëllim tjetër përveç përgatitjes së ushqimit, si p.sh. për tharjen e rrobave, letrave ose ndonjë send tjetër joushqimor apo për sterilizim.
3. Mos e përdorni furrën kur është bosh. Kjo mund të dëmtojë furrën.
4. Furrën mos e përdorni për të mbajtur asnjë lloj gjëje, si p.sh. letra, libra gatimi etj.
5. Mos gatvani asnjë ushqim të mbështjellë me membranë, si p.sh. të verdhat e vezëve, patatet, mëlçinë e pulës etj., pa e shpuar më parë membranën në disa vende me pirun.
6. Mos fusni asnjë objekt në vrimat e jashtme të karkasës.
7. Asnjëherë mos hiqni pjesë nga furra, si p.sh. këmbët, pjesën bashkuese, vidhat, etj.
8. Mos e gatvani ushqimin direkt në tabakanë prej qelqi. Përpara se ta fusni në furrë, ushqimin vendoseni në enën e duhur të gatimit.

E RËNDËSISHME - NË FURRËN TUAJ ME MIKROVALË, MOS PËRDORNI ENË GATIMI:

- Mos përdorni tenxhere metalike ose enë me doreza metalike.
 - Mos përdorni asgjë me veshje metalike.
 - Qeset plastike nuk duhet të kenë lidhëse me tela të mbuluara me letër.
 - Mos përdorni enë melamine, pasi ato përmbajnë një material i cili absorbon energjinë e mikrovalëve. Kjo mund të shkaktojë plasaritjen ose shkrirjen e enëve dhe ngadalësimin e procesit të gatimit.
 - Mos përdorni enë tavoline Centura. Glazura nuk është e përshtatshme për t'u përdorur në mikrovalë. Tasat e mbyllur dhe me dorezë të llojit Corelle nuk duhet të përdoren.
 - Mos gatvani në një enë me grykë të mbyllur, si p.sh. shishe pijesh freskuese apo shishe të mbyllura vaji, pasi enë të tilla mund të shpërthejnë nëse nxehen në furrë me mikrovalë.
 - Mos përdorni termometra të zakonshëm mishi ose ëmbëlsirash.
 - Për gatimin në mikrovalë disponohen termometra të posaçëm. Këto mund të përdoren.
9. Enët e mikrovalës duhet të përdoren vetëm në përputhje me udhëzimet e prodhuesit.
 10. Mos u përipiqi që të skuqni ushqime në këtë furrë.
 11. Iu lutemi të keni parasysh se një furrë me mikrovalë ngroh vetëm lëngun në një enë dhe jo vetë enën. Prandaj, megjithëse kapaku i një ene kur hiqet nga furra

nuk është i nxehtë në prekje, ju lutemi mbani mend se ushqimi/lëngu brenda do të lëshojë të njëjtën sasi avulli dhe/ose do të derdhet si në gatimin tradicional pasi të hiqet kapaku.

12. Gjithmonë provojeni vetë temperaturën e ushqimit të gatuar, veçanërisht nëse jeni duke ngrohur ose duke gatuar ushqim/lëngje për foshnjat. Këshillohet që asnjëherë të mos e konsumoni ushqimin/lëngun direkt nga furra, por lëreni të qëndrojnë për disa minuta dhe përziejini ushqimin/lëngun që të shpërndahet nxehtësia në mënyrë të barabartë.
13. Ushqimi që përmban një përzierje yndyre dhe uji, p.sh., lëngu i mishit, duhet të qëndrojnë për 30–60 sekonda në furrë pasi ajo të jetë fikur. Kjo është për të lënë përzierjen të qetësohet dhe për të mos lejuar krijimin e flluskave kur të vendoset një lugë në ushqim/lëng apo kur të shtohet një kub me lëng mishi.
14. Kur përgatitni/gatuani ushqim/lëngje, kini parasysh se ka disa ushqime, p.sh., pudingët e Krishtlindjeve, reçeli dhe mishi i grirë, të cilët nxehen shumë shpejt. Kur të ngrohni ose të gatuani ushqime me përmbajtje të lartë yndyre ose sheqeri, mos përdorni enë plastike.
15. Ena e gatimit mund të nxehet për shkak të nxehtësisë së transferuar nga ushqimi i nxehur. Kjo është veçanërisht e vërtetë nëse mbështjellja plastike ka mbuluar pjesën e sipërme dhe dorezat e enës. Për të mbajtur enën, mund të nevojiten doreza furre.
16. Për të ulur rrezikun e zjarrit brenda furrës:
 - a) Mos e gatuani ushqimin më shumë seç duhet. Kujdesuni me kujdes në furrën me mikrovalë nëse për të lehtësuar gatimin, brenda furrës janë vendosur letra, plastika ose materiale të tjera të djegshme.
 - b) Përpara se t'i vendosni qeset në furrë, hiqini lidhëset e telit nga qeset.
 - c) Në qoftë se ndizen materialet brenda furrës, mbajeni derën e furrës të mbyllur, fikeni furrën nga çelësi në mur ose ndërpriteni energjinë në panelin e siguresave ose të automatit.

PANELI KONTROLLIT



EKRANI

Tregon orën, kohën e gatimit dhe cilësimin.

(Tiganisje, Pjekje krokante në zgarë, Kontrolli i temperaturës së ulët)

Këtë buton përdoreni për të gatuar ushqim nga programet e paracaktuara.

PRO DEFROST (Shkrirja)

Këtë buton përdoreni për të shkrirë ushqimin sipas kohës ose peshës.

(Ndihma e kuzhinës)

Këtë buton përdoreni për të vendosur cilësimet të ndryshme (orën, kohëmatësin...).

OPTIONAL FUNCTION (Funksioni opsional)

Këtë buton përdoreni për të zgjedhur kohën e gatimit në mikrovalë dhe nivelin e fuqisë.

ÇELËSI RROTULLUES

Këtë çelës përdoreni për të zgjedhur opsione dhe funksione të ndryshme.

CONFIRM/START/+30 SEC (Konfirmo/fillo/+30 sek)

Këtë buton përdoreni për të nisur gatimin e shpejtë për 30 sekonda, për të rritur kohën e gatimit me 30 sekonda (për çdo shtypje) ose për të konfirmuar cilësimet e gatimit.

ECO/CHILD LOCK (Eko/bllokimi për fëmijët)

Këtë buton përdoreni për të fikur ekranin dhe mbajeni të shtypur dhe bën bip ose mbajeni të shtypur për të kontrolluar bllokimin e panelit.

STOP/CLEAR (Ndalo/pastro)

Këtë buton përdoreni për të ndaluar gatimin ose për të pastruar cilësimet.

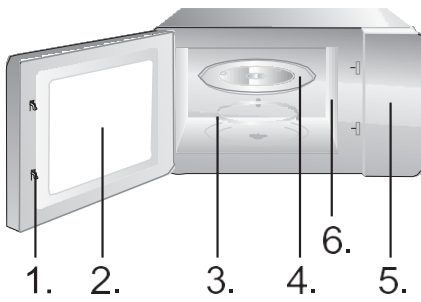

1. Sistemi i bllokimit të sigurisë së derës
2. Dritarja e furrës
3. Unaza me rrotëza
4. Tava prej qelqi
5. Paneli i kontrollit
6. Udhëzuesi i valëve (ju lutemi mos e hiqni pllakën prej mike që mbulon udhëzuesin e valëve)

1. 2. 3. 4. 5. 6.



Tava e zgarës (nuk mund të përdoret me funksionin e mikrovalës dhe duhet të vendoset në raftin e zgarës)

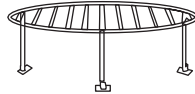

Rafti i zgarës (nuk mund të përdoret me funksionin e mikrovalës dhe duhet të vendoset në tavën prej qelqi)

UDHËZIME PËR FUNKSIONIMIN

ORA

Për të rregulluar parametrat e gatimit, kjo furrë me mikrovalë përdor kontroll elektronik modern, për të përmbushur më mirë nevojat tuaja të gatimit.

Kur furra me mikrovalë lidhet me furnizimin me energji elektrike, ekrani i saj do të shfaqë "0:00" dhe zilja do të bjerë një herë.

1. Shtypeni një herë butonin "Kitchen Assistant"; furra do të shfaqë "AS-1".
2. Për të rregulluar shifrat e orës, rrotullojeni çelësin rrotullues. Koha e hyrjes duhet të jetë ndërmjet 0 dhe 23 orë (formati 24 orësh i orës).
3. Shtypeni butonin "Kitchen Assistant"; shifrat e minutave do të pulsojnë.
4. Rrotullojeni çelësin rrotullues për të rregulluar shifrat e minutave midis 0 dhe 59.
5. Shtypeni butonin "Kitchen Assistant" për të përfunduar cilësimin e orës. Simboli ":" do të pulsojë.

SHËNIM:

1. Në qoftë se ora nuk është vendosur, ajo nuk do të funksionojë kur mikrovala të lidhet me energji.
2. Në qoftë se shtypni butonin "Stop/Clear" gjatë procesit të cilësimit të orës, ora do të kthehet automatikisht në gjendjen e mëparshme.

Për të vendosur një alarm, përdorni kohëmatësin e numërimit mbrapsht.

1. Shtypeni dy herë butonin "Kitchen Assistant". Furra do të shfaqë "AS-2".
2. Për të vendosur kohën e duhur, rrotullojeni çelësin rrotullues. (Koha maksimale e gatimit është 95 minuta.)
3. Për të konfirmuar cilësimin, shtypeni butonin "Confirm/+30s/Start".
4. Kur të arrihet koha e gatimit, zilja do të bjerë 5 herë. Nëse është vendosur ora (sistemi 24-orësh), ekrani do të shfaqë orën aktuale.

SHËNIM:

- Kur kohëmatësi është në funksionim, nuk mund të përdoren funksionet e tjera.
 - Kur mikrovala nuk përdoret, kjo veçori ju lejon të përdorni mikrovalën si kohëmatës.
 - Ju lutemi sigurohuni që të jetë vendosur ora.
1. Shtypeni një herë butonin "Optional Function" dhe simboli "P100" do të pulsojë.
 2. Shtypeni butonin "Confirm/+30s/Start" për të konfirmuar. Simboli "P100" do të qëndrojë i ndezur.
 3. Shtypeni butonin "Optional Function" në mënyrë të përsëritur ose rrotullojeni çelësin rrotullues për të zgjedhur fuqinë e mikrovalës midis 100% dhe 10%. Simbolet "P100", "P 80", "P 50", "P 30", "P 10" do të shfaqen sipas renditjes.
 4. Për të konfirmuar, shtypeni butonin "Confirm/+30s/Start".
 5. Për të rregulluar kohën e gatimit, rrotullojeni çelësin rrotullues. (Koha e caktuar duhet të jetë ndërmjet vlerave 0:05 dhe 95:00.)
 6. Për të filluar gatimin, shtypeni butonin "Confirm/+30s/Start".
 7. Për të ndaluar procesin e gatimit, shtypeni butonin STOP/Clear.

SHËNIM:

Kur rregulloni një cilësim të kohës, rritjet (ose zvogëlimet) do të jenë si më poshtë:

0---1 min	: 5 sekonda
1---5 min	: 10 sekonda
5---10 min	: 30 sekonda
10---30 min	: 1 minutë
30---95 min	: 5 minuta

Shtypeni	1x	2x	3x	4x	5x
Fuqia e mikrovalës	100%	80%	50%	30%	10%
Ekrani	P100	P80	P50	P30	P10

Pjekja në zgarë është veçanërisht e përshtatshme për feta të holla mishi, eskallopë ose biftekë, bërinxolla, mish në hell, salsiçe ose copa pule. Pjekja në zgarë është e përshtatshme edhe për të thekur bukë ose sanduiçe dhe për të pjekur gatimet "au gratin".

1. Shtypeni butonin "Optional Function" dy herë dhe simboli "G-1" do të pulsojë.
2. Për të zgjedhur funksionin e zgarës, shtypeni butonin "Optional Function" në mënyrë të përsëritur ose rrotullojeni "çelësin rrotullues". Pasi simboli "G-1" fillon të pulsojë, ndalojeni shtypjen/rrotullimin.
3. Për të konfirmuar, shtypeni butonin "Confirm/+30s/Start". Simboli "G-1" do të ndizet.
4. Për të rregulluar kohën e gatimit, rrotullojeni "çelësin rrotullues". (Përcaktimi i orës duhet të jetë ndërmjet vlerave 0:05 dhe 95:00.)
5. Për të filluar gatimin, shtypeni butonin "Confirm/+30s/Start".

SHËNIM:

Ne ju rekomandojmë që për zgarë të përdorni raftin e dhënë. Vendoseni ushqimin në raftin e zgarës dhe raftin e zgarës vendoseni mbi pjatën rrotulluese prej qelqi. Ne ju rekomandojmë që për të siguruar një pjekje më të njëtrajtshme, ta ktheni ushqimin herë pas here.

FUNKSIONI I KOMBINUAR C-1

1. Shtypeni butonin "Optional Function" katër herë dhe simboli "C-1" do të pulsojë.
2. Për të zgjedhur modalitetin e kombinuar, shtypeni butonin "Optional Function" në mënyrë të përsëritur ose rrotullojeni "çelësin rrotullues". Pasi të shfaqen simbolet "C-1", "C-2", "C-3" ose "C-4", ndalojeni shtypjen/rrotullimin. Do të shfaqen simbolet "P100", "G-1" dhe "140 C°".
3. Për të konfirmuar, shtypeni butonin "Confirm/+30s/Start".
4. Për të rregulluar kohën e gatimit, rrotullojeni "çelësin rrotullues". (Cilësimi i orës duhet të jetë ndërmjet vlerave 0:05 dhe 95:00.)
5. Për të filluar gatimin, shtypeni butonin "Confirm/+30s/Start".

SHËNIM:

Ne ju rekomandojmë që për zgarë të përdorni raftin e dhënë. Vendoseni ushqimin në raftin e zgarës dhe raftin e zgarës vendoseni mbi pjatën rrotulluese prej qelqi. Ne ju rekomandojmë që për të siguruar një pjekje më të njëtrajtshme, ta ktheni ushqimin herë pas here.

Gatimi me konveksion ju lejon të gatvani ushqimin si në një furrë tradicionale. Mikrovalët nuk përdoren.

Rekomandohet që përpara se të vendosni ushqimin në furrë, të ngrohni furrën në temperaturën e duhur.

1. Shtypeni butonin "Optional Function" tre herë dhe simboli "140" do të pulsojë.
2. Për të zgjedhur funksionin e konveksionit, shtypeni butonin "Optional Function" në mënyrë të përsëritur ose rrotullojeni "çelësin rrotullues". Pasi të pulsojë simboli "140", ndalojeni shtypjen/rrotullimin.
3. Për të konfirmuar, shtypeni butonin "Confirm/+30s/Start".
4. Për të zgjedhur temperaturën e konveksionit, rrotullojeni "çelësin rrotullues".

Shënim: Temperatura mund të zgjidhet në intervalin nga 140 në 230 gradë.

5. Për të konfirmuar temperaturën, shtypeni butonin "Confirm/+30s/Start".
6. Për të filluar ngrohjen paraprake, shtypeni butonin "Confirm/+30s/Start".
Kur të arrihet temperatura e parangrohjes, zilja do të tingëllojë dy herë, për t'ju kujtuar të vendosni ushqimin në furrë. Temperatura e parangrohjes shfaqet dhe pulson.
7. Vendoseni ushqimin në furrë dhe mbylleni derën.
8. Për të rregulluar kohën e gatimit, rrotullojeni "çelësin rrotullues". (Koha maksimale që mund të vendoset është 95 minuta.)
9. Për të filluar gatimin, shtypeni butonin "Confirm/+30s/Start".

1. Shtypeni butonin "Optional Function" tre herë dhe simboli "140" do të pulsojë.
2. Shtypeni butonin "Optional Function" në mënyrë të përsëritur ose rrotullojeni "çelësin rrotullues" për të zgjedhur funksionin e konveksionit. Pasi të pulsojë simboli "140", ndalojeni shtypjen/rrotullimin.
3. Për të konfirmuar, shtypeni butonin "Confirm/+30s/Start".
4. Për të zgjedhur temperaturën e konveksionit, rrotullojeni "çelësin rrotullues".

Shënim: Temperatura mund të vendoset nga 140 deri në 230 gradë.

5. Për të konfirmuar cilësimin e temperaturës, shtypeni butonin "Confirm/+30s/Start".
6. Për të rregulluar kohën e gatimit, rrotullojeni "çelësin rrotullues". (Koha maksimale që mund të vendoset është 95 minuta.)
7. Për të filluar gatimin, shtypeni butonin "Confirm/+30s/Start".

Mund të vendosen maksimumi dy faza. Në qoftë se njëra fazë është shkrija, ajo duhet të jetë gjithmonë faza e parë. Pas çdo faze do të bjerë një herë zilja dhe do të fillojë faza tjetër.

Shënim: Menuja automatike dhe ngrohja paraprake nuk mund të vendosen në gatimin me shumë faza.

Shembull: nëse dëshironi të shkrihi ushqimin për 5 minuta dhe më pas ta gatvani me 80% të fuqisë së mikrovalës për 7 minuta, veproni si më poshtë:

1. Shtypeni butonin "Pro Defrost" dy herë; në ekran do të shfaqet simboli "dEF2".
2. Rrotullojeni "çelësin rrotullues" për të vendosur kohën e shkrijës 5 minuta.
3. Shtypeni një herë butonin "Optional Function"
4. Për të konfirmuar, shtypeni butonin "Confirm/+30s/Start".
5. Rrotullojeni "çelësin rrotullues" për të zgjedhur fuqinë e mikrovalës 80% derisa të shfaqet simboli "P80".
6. Për të konfirmuar, shtypeni butonin "Confirm/+30s/Start".
7. Rrotullojeni "çelësin rrotullues" për të vendosur kohën e gatimit 7 minuta.
8. Për të filluar gatimin, shtypeni butonin "Confirm/+30s/Start".

1. Në modalitetin e pritjes, shtypeni butonin "Confirm/+30s/Start" për të gatuar në nivelin 100% të fuqisë për 30 sekonda. Çdo shtypje e këtij butoni rrit kohën e gatimit me 30 sekonda. Koha maksimale e gatimit është 95 minuta.
2. Gjatë modaliteteve të gatimit me mikrovalë, zgarë, konveksion dhe kombinim, shtypeni butonin "Confirm/+30s/Start" për të gatuar në nivelin 100% të fuqisë për 30 sekonda. Çdo shtypje e këtij butoni rrit kohën e gatimit me 30 sekonda.

Shënim: Ky funksion nuk mund të përdoret gjatë gatimit me shkrijë sipas peshës, gatimit me shumë faza ose menusë së gatimit automatik.

1. Në modalitetin e pritjes, për të zgjedhur funksionin e dëshiruar rrotullojeni "çelësin rrotullues" djathtas dhe do të shfaqen simbolet "A1", "A2", "A3" ... "A10".
2. Për të konfirmuar funksionin e zgjedhur, shtypeni butonin "Confirm/+30s/Start".
3. Rrotullojeni "çelësin rrotullues" për të vendosur peshën e ushqimit dhe treguesi "g" do të ndizet.
4. Për të filluar gatimin, shtypeni butonin "Confirm/+30s/Start".

Shënim: 1. Menuja e tortës është në gatim me konveksion, me funksionin e nxehjes 160 dhe furra duhet të nxehet paraprakisht sipas funksionimit të menisë automatike. Pasi të arrijë temperaturën, furra do të ndalojë nxehjen. Një sinjal akustik do t'ju kujtojë të hapni derën dhe ta vendosni ushqimin në furrë. Më pas, për të filluar gatimin shtypeni butonin "Confirm/+30s/Start".

2. Kur të zgjidhet pjekja e pulës dhe të ketë kaluar 2/3 e kohës, zilja e furrës do të bjerë dy herë për t'ju kujtuar të ktheni ushqimin. Ju thjesht duhet ta lini të vazhdojë. Megjithatë, për rezultate më të mira, kthejeni ushqimin nga ana tjetër, mbylleni derën dhe më pas shtypeni butonin "Confirm/+30s/Start" për të vazhduar gatimin.

Menuja	Pesha	Ekrani	Fuqia
A1 RINXEHJE AUTOMATIKE	150 g	150	100%
	250 g	250	
	350 g	350	
	450 g	450	
	600 g	600	
A2 PATATE	1 (rreth 230 g)	1	100%
	2 (rreth 460 g)	2	
	3 (rreth 690 g)	3	
A3 MISH	150 g	150	100%
	300 g	300	
	450 g	450	
	600 g	600	
A4 PERIME	150 g	150	100%
	350 g	350	
	500 g	500	
A5 PESHK	150 g	150	80%
	250 g	250	
	350 g	350	
	450 g	450	
	650 g	650	
A6 MAKARONA	50 g (me 450 g ujë të ftohtë)	50	80%
	100 g (me 800 g ujë të ftohtë)	100	
	150 g (me 1200 g ujë të ftohtë)	150	
A7 SUPË	200 g	200	100%
	400 g	400	
	600 g	600	
A8 KEK	475 g	475	Paranxehje në 140 °C
A9 PICA	200 g	200	C-4
	300 g	300	
	400 g	400	
A10 PULË	500 g	500	C-4
	750 g	750	
	1000 g	1000	
	1200 g	1200	

Furra mundëson shkrirjen e mishit, shpendëve dhe ushqimeve të detit. Koha e shkrirjes dhe fuqia e funksionimit do të rregullohen automatikisht, sipas peshës së paracaktuar. Pesha e ushqimit që do të shkrihet mund të jetë midis 100 g dhe 1000 g.

1. Shtypeni një herë butonin "PRO DEFROST". Furra do të shfaqë simbolin "DEF1".
2. Për të zgjedhur peshën e ushqimit, rrotullojeni "çelësin rrotullues". Në të njëjtën kohë, do të ndizet simboli "g". Pesha duhet të jetë midis 100 dhe 1000 g.
3. Për të filluar shkrirjen, shtypeni butonin "START/+30SEC".

SHËNIM:

Artikujt e mëdhenj mund të jenë të ngrirë në brendësi. Për të siguruar shkrirje të njëtrajtshme, kthejini ato herë pas here dhe gjatë shkrirjes, copëtojini në copa më të vogla. Gjatë shkrirjes, kullojini lëngjet, pasi lëngjet që rrjedhin nga ushqimi mund të nxehen dhe të gatuajnë ushqimin.

Gjithashtu, furra mundëson shkrirjen e shpejtë.

1. Shtypeni dy herë butonin "PRO DEFROST"; furra do të shfaqë simbolin "DEF2".
2. Për të zgjedhur kohën e gatimit, rrotullojeni "çelësin rrotullues". Koha maksimale që mund të vendoset është 95 minuta.
3. Për të filluar shkrirjen, shtypeni butonin "START/+30SEC".

SHËNIM:

Artikujt e mëdhenj mund të jenë të ngrirë në brendësi. Për të siguruar shkrirje të njëtrajtshme, kthejini ato herë pas here dhe gjatë shkrirjes, copëtojini në copa më të vogla. Gjatë shkrirjes, kullojini lëngjet, pasi lëngjet që rrjedhin nga ushqimi mund të nxehen dhe të gatuajnë ushqimin.

1. Shtypeni butonin "Home Fry".
2. Rrotullojeni "çelësin rrotullues" derisa të shfaqen simbolet "H1", "H2", "H3", "H4", "H5", "H6", "H7", "H8" ose "H9".
3. Për të filluar ngrohjen paraprake, shtypeni butonin "Confirm/+30s/Start".
4. Kur të arrihet temperatura e parangrohjes, do të bjerë zilja, për t'ju kujtuar që të vendosni ushqimin në furrë. Futeni ushqimin në furrë dhe mbylleni derën.
5. Për të filluar gatimin, shtypeni butonin "Confirm/+30s/Start".

Shënim: Kur zgjidhni funksionin Home Fry, ju lutemi të mos e vendosni që në fillim ushqimin në furrë. Furra duhet të nxehtet paraprakisht. Pas disa minutash, zilja do të bjerë dy herë, për t'ju kujtuar që të vendosni ushqimin në furrë. Pasi ta keni futur ushqimin në furrë, ju lutemi të shtypni përsëri butonin "Confirm/+30s/Start". Kohëmatësi do të numërojë mbrapsht dhe ushqimi do të gatuhet në mënyrë perfekte.

Nr.	Menuja	Pesha (g)
H1	Patate të ngrira për të tiganisur	300
H2	Kroketa patatesh të ngrira	350
H3	Kallamarë të ngrirë	250
H4	Rrathë qepe të ngrirë	225
H5	Krahë pule të ngrirë	350
H6	Eslallopë	270
H7	Karkaleca deti	250
H8	Perime	200
H9	Byreçka të mbushura	250

1. Shtypeni butonin "Crispy Grill".
2. Për të zgjedhur modalitetin e zgarës, shtypeni disa herë butonin "Crispy Grill" ose rrotullojeni "çelësin rrotullues". Pasi të shfaqet simboli "C1", "C2", "C3" ose "C4", ndalojeni shtypjen/rrotullimin .
3. Për të konfirmuar, shtypeni butonin "Confirm/+30s/Start".
4. Për të zgjedhur peshën e gatimit, rrotullojeni "çelësin rrotullues".
5. Për të filluar gatimin, shtypeni butonin "Confirm/+30s/Start".

Shënim: Të gjitha ushqimet duhet të vendosen në tavën e zgarës dhe tava e zgarës duhet të vendoset në raftin e zgarës.

Zgara krokante	Pesha (g)	Fuqia	Temp. fillestare
C1 Cordon blu (fresh mini pizza)	300	C-4	Temperaturë ambiente
	600		
	900		
C2 (lazanjë)	200	C-4	Temperaturë firgoriferi
	300		
	400		
	500		

BLLOKIMI PËR FËMIJËT

C3 (bukë)	100	C-4	Temperaturë ngrirje
C4 (kek me fruta/tartë)	300	C-4	Temperaturë firqoriferi

1. Shtypeni butonin "Low Temp Control".
2. Për të zgjedhur modalitetin e gatimit, shtypeni disa herë butonin "Low Temp Control Control" ose rrotullojeni "çelësin rrotullues" për të zgjedhur një modalitet gatimi. Simbolet "L1", "L2", "L3", "L4" ose "L5" do të pulsojnë.
3. Për të konfirmuar, shtypeni butonin "Confirm/+30s/Start".
4. Për të zgjedhur temperaturën e gatimit, rrotullojeni "çelësin rrotullues".
5. Për të konfirmuar, shtypeni butonin "Confirm/+30s/Start".
6. Për të rregulluar kohën e gatimit, rrotullojeni "çelësin rrotullues".
7. Për të filluar gatimin, shtypeni butonin "Confirm/+30s/Start".

Ekran	40 °C	50 °C	60 °C	70 °C	80 °C	90 °C	100 °C	110 °C	koha e gatimit (maksimumi)
L1 (gatim i ngadalhtë)						√		√	12 orë
L2 (ngrohje)			√	√	√				95 minuta
L3 (tharje e ushqimit)	√	√	√	√	√	√			12 orë
L4 (Kos)	√								12 orë
L5 (Kutia ngrohëse)	√	√	√	√	√	√	√		95 minuta

HEQJA E AROMAVE

1. Në modalitetin e pritjes, shtypeni butonin "Kitchen Assistant" 3 herë. Në ekran do të shfaqet simboli "AS-3".
2. Për të filluar heqjen e aromave, shtypeni butonin "Confirm/+30s/Start".

GATIMI I SHPEJTË ME MIKROVALË

1. Në modalitetin e pritjes, për të vendosur drejtpërdrejt kohën e gatimit, rrotullojeni "çelësin rrotullues" majtas; më pas, për të gatuar me fuqinë 100% të mikrovalës, shtypeni butonin "Confirm/+30s/Start".

SHËNIM: Ky program mund të vendoset si faza e parë e një programi gatimi me shumë faza.

CHILD LOCK

Në modalitetin e pritjes, shtypeni butonin "ECO/Child Lock" për 3 sekonda. Do të dëgjohet një "bip" i gjatë që tregon se është aktivizuar bllokimi për fëmijët dhe do të ndizet treguesi i bllokimit. Në ekran do të shfaqet ora aktuale ose 0:00. Çaktivizimi i bllokimit: në gjendje të bllokuar, shtypeni për 3 sekonda butonin "ECO/Child Lock"; do të dëgjohet një "bip" i gjatë që tregon se është çaktivizuar bllokimi dhe do të fiket treguesi i bllokimit.

FUNKSIONI PYETËS

1. Gjatë gatimit, për të kontrolluar orën aktuale, shtypeni butonin "Kitchen Assistant".
2. Gjatë gatimit, shtypeni butonin "Optional Function"; niveli aktual i fuqisë do të shfaqet për 2–3 sekonda.

FUNKSIONI PA ZË

Në modalitetin e pritjes, shtypeni butonin "Kitchen Assistant" 4 herë; në ekran do të shfaqet simboli "AS-4". Më pas, shtypeni butonin "Confirm/+30s/Start" dhe furra do të hyjë në modalitetin pa zë. Zilja nuk do të bjerë për asnjë funksion.

Në modalitetin e pritjes, shtypeni butonin "Kitchen Assistant" 4 herë; në ekran do të shfaqet simboli "AS-4". Më pas, shtypeni butonin "Confirm/+30s/Start" dhe furra do të dalë nga modaliteti pa zë.

FUNKSIONI ECO

Hyrja në modalitetin ECO: Në modalitetin e pritjes, shtypeni lehtë butonin "ECO/Child Lock"; ekrani do të fiket. Dalja nga modaliteti ECO: shtypni cilindo buton.

FUNKSIONI I PASTRIMIT ME AVULL

1. Në modalitetin e pritjes, shtypeni butonin "Kitchen Assistant" 5 herë; në ekran do të shfaqet simboli "AS-5".
2. Për të filluar pastrimin me avull, shtypeni butonin "Confirm/+30s/Start" (100% fuqi e mikrovalës për 5 minuta).

1. Përpara se ta pastroni, fiken i furrës dhe hiqeni spinën nga priza në mur.
2. Pjesën e brendshme të furrës mbajeni të pastër. Kur spërkatjet e ushqimit ose lëngjet e derdhura ngjiten në muret e furrës, fshijini me një leckë të lagur. Nuk rekomandohet përdorimi i detergjentëve të ashpër ose gërryes. Sipërfaqja e jashtme e furrës duhet të pastrohet me një leckë të lagur. Për të parandaluar dëmtimin e pjesëve funksionale brenda furrës, nuk duhet të lejohet depërtimi i ujit në vrimat e ventilimit.
3. Mos lejoni që të laget paneli i kontrollit. Pastrojeni me një leckë të butë të lagur. Mos përdorni detergjentë, gërryes ose pastrues me spërkatje në panelin e kontrollit.
4. Në rast se brenda ose rreth pjesës së jashtme të derës së furrës grumbullohet avull, fshijeni me një leckë të butë. Kjo mund të ndodhë kur furra me mikrovalë përdoret në kushte lagështie të lartë dhe në asnjë mënyrë nuk tregon keqfunksionim të njësisë.
5. Herë pas here është e nevojshme të hiqni tavën prej qelqi për ta pastruar. Lani tabakanë në ujë të ngrohtë me erëza ose në një makinë larëse enësh.
6. Unaza me rrotëza dhe dyshemeja e brendshme e furrës duhet të pastrohen rregullisht për të shmangur zhurmën e tepërt. Thjesht fshijeni sipërfaqen e poshtme të furrës me një detergjent të butë, ujë ose pastrues dritarësh dhe thajeni. Unaza me rrotëza mund të lahet në ujë me pak shkumë sapuni ose në lavastovilje. Avujt e gatimit mblidhen gjatë përdorimit të përsëritur, por në asnjë mënyrë nuk ndikojnë në sipërfaqen e poshtme ose në rrotëzat e unazës me rrotëza. Kur ta hiqni për ta pastruar unazën me rrotëza nga dyshemeja e brendshme, sigurohuni që ta rivendosni në pozicionin e duhur.
7. Hiqini aromat nga furra juaj duke përzier një filxhan ujë me lëngun dhe lëkurën e një limoni në një tas të thellë që mund të përdoret në mikrovalë. Vendoseni në mikrovalë për 5 minuta, fshijeni dhe thajeni plotësisht me një leckë të butë.

MJEDISI

Në fund të jetës së saj, mos e hidhni pajisjen me mbeturinat e zakonshme shtëpiake. Përkundrazi, dorëzoheni në një pikë zyrtare grumbullimi për riciklim. Duke vepruar kështu, ju do të ndihmoni në ruajtjen e mjedisit.

INSTALIMI I FURRËS ME MIKROVALË

INSTALIMI

1. Sigurohuni që nga pjesa e brendshme e derës të hiqen të gjitha materialet e paketimit .
2. Pas heqjes nga paketimi, inspektojeni furrën për ndonjë dëmtim vizual si p.sh.
 - dera nuk puthitet,
 - dera është e dëmtuar,
 - në dritaren e derës dhe në ekran ka gërvishtje ose vrima,
 - gërvishtje në pjesën e brendshme.Në qoftë se duket ndonjë nga sa më sipër, MOS E përdorni furrën.
3. Kjo furrë me mikrovalë peshon 19,4 kg dhe duhet të vendoset në një sipërfaqe horizontale mjaft të fortë për të mbajtur këtë peshë.
4. Furra duhet të vendoset larg temperaturave të larta dhe avujve.
5. MOS vendosni asgjë sipër furrës.
6. Për të siguruar ajrosjen e duhur, mbajeni furrën të paktën 20 cm larg. Për të siguruar ajrosjen e duhur, mbajeni furrën të paktën 20 cm larg nga dy faqet anësore dhe 0 cm larg nga faqja e pasme.
7. MOS e hiqni aksin e lëvizjes së pjatës rrotulluese.
8. Si me çdo pajisje tjetër, është e nevojshme që kur përdoret nga fëmijët të mbikëqyret nga afër.
9. Sigurohuni që priza elektrike të jetë lehtësisht e aksesueshme në mënyrë që spina të hiqet shpejt në rast urgjence. Përndryshe, duhet të jetë e mundur shkëputja e pajisjes duke përdorur një ndërprerës nga qarku. Në këtë rast, duhet të respektohen dispozitat ekzistuese të standardeve të sigurisë elektrike.
Produkti duhet të lidhet siç duhet me një prizë të tokëzuar me rrymë elektrike njëfazore (230 V/50 Hz).
PARALAJMËRIM! KJO PAJISJE DUHET TË TOKËZOHET!
10. Kjo furrë kërkon një fuqi prej 1,5 kVA në hyrje.
Gjatë instalimit të furrës sugjerohet konsultimi me një inxhinier shërbimi.

SPECIFIKIMET

Konsumi i energjisë	230V ~50 Hz, 2400 W
Fuqia e gjeneruar	1000 W
Nxehësi i zgarës	2400 W
Nxehësi i konveksionit	2400 W
Frekuenca e funksionimit	2450 MHz
Përmasat e jashtme.....	520 × 327 × 520 mm
Kapaciteti i furrës.....	30 litres
Pesha pa ambalazh	Afërsisht 19,4 kg
Niveli i zhurmës	Lc < 58 dB (A)



Kjo pajisje është e etiketuar sipas direktivës evropiane 2012/19/EU për Mbetjet e Pajisjeve Elektrike dhe Elektronike (WEEE).

Ky udhëzues është kuadri për kthimin dhe riciklimin e Mbetjeve të Pajisjeve Elektrike dhe Elektronike, i vlefshëm në të gjithë Evropën.

PËRMASAT E MONTIMIT

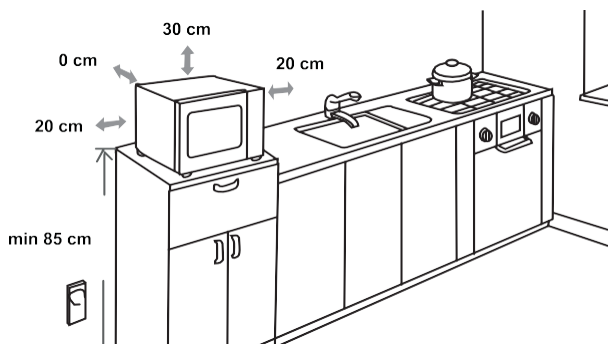

INTERFERENCA ME RADION

Furra me mikrovalë mund të shkaktojë interferencë me radion, televizorin ose me pajisje të ngjashme. Kur ndodh interferenca, ajo mund të eliminohet ose të zvogëlohet me procedurat e mëposhtme.

- Pastrojeni derën dhe sipërfaqen e guarnicionit të furrës.
- Radion, televizorin etj., vendosini sa më larg që të jetë e mundur nga furra juaj me mikrovalë.
- Për të marrë një sinjal të fortë për radion, televizorin, etj., përdorni një antenë të instaluar siç duhet.

NE REZERVOJMË TË DREJTËN PËR TË BËRË ÇDO NDRYSHIM QË NUK NDIKON NË MËNYRËN E FUNKSIONIMIT TË PAJISJES.

PËRPARA SE TË THËRISNI PËR SHËRBIM

1. Në rast se furra nuk funksionon fare, nuk shfaqet informacion në ekran ose ekrani fiket:
 - a) Kontrolloni që furra të jetë lidhur mirë me prizën. Nëse jo, hiqeni spinën nga priza, prisni 10 sekonda dhe futeni përsëri siç duhet.
 - b) Kontrolloni ambientet për ndonjë siguresë qarku të djegur apo një automat kryesor të rënë. Në qoftë se duket se funksionojnë siç duhet, provojeni prizën me një pajisje tjetër.
2. Nëse nuk funksionojnë mikrovalët:
 - a) Kontrolloni për të verifikuar nëse është vendosur kohëmatësi.
 - b) Kontrolloni për t'u siguruar që dera është e mbyllur mirë dhe janë aktivizuar mbylljet e sigurisë. Në të kundërt, energjia e mikrovalëve nuk do të rrjedhë në furrë.
Nëse asnjë nga sa më sipër nuk e rregullon situatën, atëherë kontaktoni agjentin më të afërt të autorizuar për shërbim.

Pajisja është synuar për përdorim shtëpiak, për ngrohjen e ushqimeve dhe pijeve duke përdorur energji elektromagnetike. Vetëm për përdorim në ambiente të brendshme.

GARANCIA & SHËRBIMI

Në qoftë se keni nevojë për informacion apo nëse keni ndonjë problem, ju lutemi kontaktoni Qendrën e Kujdesit për Klientin Hisense në vendin tuaj (numrin e saj të telefonit mund ta gjeni në fletëpalosjen e garancisë mbarëbotërore). Në qoftë se në vendin tuaj nuk ka qendër për kujdesin ndaj klientit, shkoni te tregtari juaj lokal i Hisense ose kontaktoni departamentin e shërbimit të pajisjeve shtëpiake Hisense.

Vetëm për përdorim personal!

Hisense
life reimagined

Ju uron shumë kënaqësi gjatë përdorimit të pajisjes tuaj

УВАЖАЕМИ
КЛИЕНТИ,

Благодарим ви за покупката. Вярваме, че скоро ще се убедите, че наистина може да разчитате на нашите продукти. За да бъде ползването на уреда по-лесно, прилагаме тези обстойни инструкции за употреба.

Упътването ще ви помогне да опознаете вашия нов уред. Прочетете го внимателно, преди да използвате уреда за първи път.

При всички случаи се уверете, че уредът ви е доставен без нанесени щети. Ако откриете щети вследствие на транспорта, свържете се с вашия търговски представител или регионалния склад, от който е доставен продуктът. Ще намерите телефона на касовата бележка или в протокола за доставка.

Пожелаваме ви приятни мигове с вашия нов кухненски уред.



Уредът е предназначен само за домашна употреба на закрито, за претопляне на храни и напитки чрез електромагнитна енергия.

ИНСТРУКЦИИ ЗА
УПОТРЕБА

Тези инструкции са предназначени за потребителя. Те описват готварския плот и как да го ползвате. Инструкциите се отнасят до различни видове уреди, затова може да откриете описания на функции, които не се отнасят до вашия уред.

Запазваме си правото на промени и грешки в инструкциите за употреба.



Никога не докосвайте нагриващите се повърхности или готварските съдове. Те ще се нагорещат по време на работа. Пазете децата на безопасно разстояние. Съществува риск от изгаряне!



Микровълнова енергия и високо напрежение! Не махайте капака.

ПРЕДУПРЕЖДЕНИЕ! Уредът и достъпните му части се нагорещават по време на употреба. Внимавайте да не докоснете нагривите елементи. Децата под 8-годишна възраст трябва да бъдат държани далеч от уреда, освен ако не са наблюдавани непрекъснато. Децата трябва да бъдат наглеждани, за да се уверите, че не си играят с уреда.

Този уред може да бъде използван от деца, навършили 8-годишна възраст или по-големи, както и от лица с намалени физически, сетивни или умствени способности или без опит и познания за работа с уреда, само ако са под наблюдение или са инструктирани за безопасната му употреба и са наясно с евентуалните опасности. Не позволявайте на деца да си играят с уреда. Почистването и поддръжката не трябва да се извършват от деца, освен ако те не са на възраст над 8 години и се наблюдават от възрастен.

Дръжте уреда и неговия кабел далеч от достъпа на малки деца, които са на възраст под 8 години.

- **ПРЕДУПРЕЖДЕНИЕ:** Когато уредът работи в комбиниран режим, децата трябва да ползват фурната само под наблюдение от възрастен заради генерираните температури (само за модела с грил функция).

- **ПРЕДУПРЕЖДЕНИЕ:** Ако вратата или уплътненията на вратата са повредени, фурната не трябва да се ползва, докато не бъде ремонтирана от компетентно лице.
- **ПРЕДУПРЕЖДЕНИЕ:** Съществува опасност за всички освен компетентните лица да извършват сервизни или ремонтни дейности, които включват отваряне на капака, осъществяващ защита срещу излагане на микровълнова енергия.
- **ПРЕДУПРЕЖДЕНИЕ:** Течности и други храни не трябва да се нагряват в запечатани опаковки, тъй като може да избухнат.
- Децата трябва да бъдат наглеждани, за да се уверите, че не си играят с уреда.
- Не отстранявайте крачетата на фурната, не блокирайте вентилационните отвори.
- Използвайте само кухненски съдове, които са подходящи за ползване в микровълнови фурни.
- Не оставяйте фурната без надзор, когато подгрявате храна в пластмасови или хартиени опаковки, поради опасност от запалването им.
- Ако забележите пушек, изключете или извадете щепсела от контакта и дръжте вратата затворена, за да задушите пламъците.
- Нагряването на напитки в микровълнова фурна може да доведе до отложено внезапно завиране. Затова внимавайте, като боравите със съда.
- Съдържанието на бебешки шишета и бурканчета с храна трябва да бъде разклатено или разбъркано, а температурата да бъде проверена преди консумация, за да се избегнат изгаряния.

- Яйца с черупка и цели твърдо сварени яйца не трябва да се нагряват в микровълнови фурни, тъй като могат да избухнат, дори след като нагряването е приключило.
- Когато почиствате вратата, уплътнението ѝ, вътрешността на фурната, използвайте само меки, неабразивни почистващи препарати или разтворители, които се прилагат с гъба или мека кърпа.
- Фурната трябва да се почиства редовно и всички остатъци от храна да се отстраняват.
- Ако фурната не се поддържа чиста, това може да доведе до повреда на повърхностите, което може да съкрати живота на уреда и да доведе до опасна ситуация.
- Ако захранващият кабел е повреден, той трябва да бъде сменен от производителя, негов упълномощен сервиз или квалифициран техник, за да се избегне всякаква опасност.
- Не позволявайте кабела да виси от ръба на масата или работния плот.
- Никога не свързвайте уреда към външен таймер или система за дистанционно управление, за да избегнете опасни ситуации.
- Никога не сменяйте крушката във вътрешността на фурната. Тя винаги трябва да се сменя в сервиз на Hisense.
- Не почиствайте уреда с парочистачки, почистващи уреди под високо налягане, остри предмети, абразивни почистващи препарати, груби гъби или препарати за отстраняване на петна.

По-долу, както при всички уреди, са изредени определени правила и предпазни мерки, които да осигурят най-добрата работа на фурната:

1. Винаги поставяйте на мястото им стъкления поднос, раменете на ролера, вдвояващите приспособления, когато работите с фурната.
2. Не използвайте фурната за друго освен за приготвяне на храна като например сушене на дрехи, хартия или други нехранителни предмети, или за стерилизиране.
3. Не работете с фурната, когато е празна. Това може да я повреди.
4. Не използвайте фурната за съхранение на документи, готварски книги и др.
5. Не гответе храна, съдържаща мембрана като жълтъци, картофи, пилешки дробчета и др. без предварително да сте я надупчили с вилица на няколко места.
6. Не пъхайте никакви предмети в отворите на корпуса.
7. Никога не отстранявайте части от фурната като например крачетата, вдвояването, винтове и др.
8. Не гответе храна директно върху стъкления поднос. Поставете храната върху/в подходящ готварски съд преди да я сложите във фурната.

ВАЖНО-КУХНЕНСКИ СЪДОВЕ, КОИТО НЕ ТРЯБВА ДА ПОЛЗВАТЕ С ФУРНАТА

- Не използвайте метални съдове или съдове с метални дръжки.
 - Не използвайте нищо с метални ръбове.
 - Не използвайте пластмасови торбички с метални дръжки, покрити с хартия.
 - Не използвайте меламинови съдове, защото съдържат материал, който поглъща енергията от микровълните. Това може да причини напукване и нащърбване на съдовете и ще забави процеса на готвене.
 - Не използвайте съдове Centura. Глазурата не е подходяща за ползване в микровълнови фурни. Затворени чаши Corelle Livingware не трябва да се използват.
 - Не гответе в опаковка с ограничено отваряне като бутилка или запечатана бутилка зехтин, тъй като такива опаковки да избухнат при нагряване в микровълнова фурна.
 - Не използвайте обикновени термометри за месо или сладкиши.
 - Съществуват термометри специално за микровълново готвене. Те могат да се използват.
9. Съдовете за микровълнови фурни трябва да се използват само в съответствие с инструкциите на производителя.
 10. Не опитвайте да сушите храна в тази фурна.
 11. Моля, обърнете внимание, че микровълновата фурна нагрява течността в съда, а не самия съд. Затова, дори когато капакът на съда не е

горещ на пипане при изваждане от фурната, храната/течността вътре в него ще изпускат същото количество пара и/или кипи както когато се махне капачката при обикновеното готвене.

12. Винаги пробвайте температурата на сготвената храна особено ако топлите или готвите храна/течности за бебета. Препоръчително е никога да не консумирате храна/течности директно от фурната, а да изчакате няколко минути и да разбъркате, за да стане температурата равномерна.
13. Храна, която съдържа смес от мазнина и вода, например бульон, трябва да остане във фурната 30-60 секунди след като фурната е била изключена. Това позволява на сместа да се уталожи и предотвратява бълбукането, когато вътре се сложи лъжица или се добави кубче бульон.
14. Когато приготвяте/готвите храни/напитки, помнете, че определени храни, например коледни пудинги, конфитюри и кайма, се сгорещават много бързо. Когато претопляте или готвите храни с високо съдържание на мазнини или захар, не използвайте пластмасови съдове.
15. Съдовете за готвене може да се нагорещат заради топлината, предадена им от готвената храна. Това е особено вярно, ако пластмасово фолио покрива горната част и дръжките на съда за готвене. Може да са необходими ръкохватки за изваждане на съда.
16. За да намалите риска от запалване във вътрешността на фурната:
 - a) Не гответе храната излишно дълго. Внимателно следете фурната, ако хартиени, пластмасови или други горими материали са поставени във вътрешността за улесняване на готвенето.
 - b) Отстранете металните дръжки на торбичките преди да ги поставите във фурната.
 - c) Ако материалите вътре във фурната се запалят, оставете вратата затворена, изключете от контакта на електрическата мрежа или прекъснете захранването от централното табло/панела за прекъсване на веригата.

Контролен панел

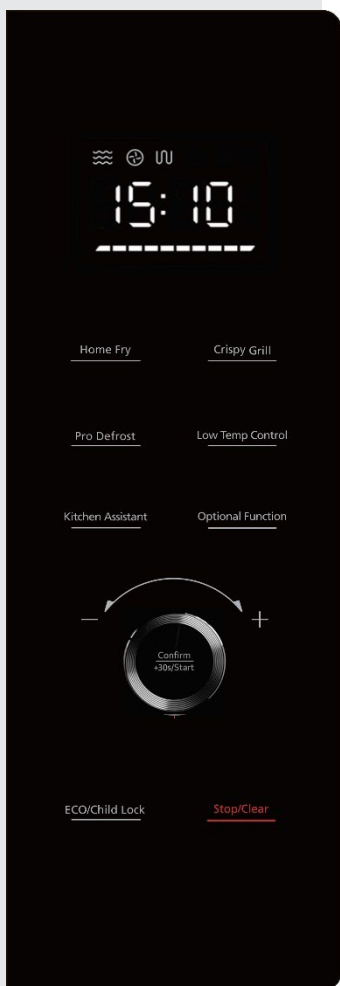

ДИСПЛЕЙ

Показва часовника, времето за готвене и настройката.

HOME FRY, CRISPY GRILL, LOW TEMP CONTROL

Използвайте тези бутони, за да сготвите храната с предварително зададени програми.

PRO DEFROST

Използвайте този бутон, за да размразите храната за определено време или според теглото.

KITCHEN ASSISTANT

Използвайте този бутон, за да зададете различни настройки (часовник, таймер...).

OPTIONAL FUNCTION

Използвайте този бутон, за да изберете времето за готвене в микровълновата и нивото на мощност.

ВЪРТЯЩО СЕ КОПЧЕ - ПРЕВКЛЮЧВАТЕЛ

Използвайте този бутон, за да изберете различни опции и функции.

CONFIRM/START/+30 SEC

Използвайте този бутон, за да стартирате бързо готвене за 30 секунди, да увеличите времето за готвене с 30 секунди (с всяко натискане) или да потвърдите настройките за готвене.

ECO/CHILD LOCK

Използвайте този бутон, за да изключите дисплея и звуковия сигнал или го задръжте, за да управлявате заключването на панела.

STOP/CLEAR

Използвайте този бутон, за да спрете готвенето или да изчистите настройките.

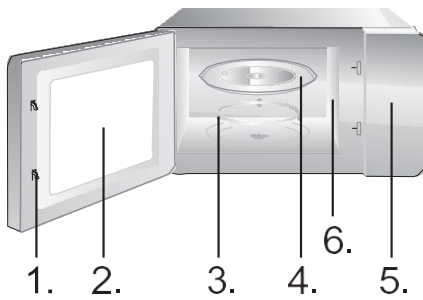

1. Система за безопасно заключване на вратата
2. Прозорец на фурната
3. Пръстен
4. Стъклен поднос
5. Контролен панел
6. Вълновод (моля, не премахвайте слюдената пластина, покриваща вълновода)



Тавичка за грил (Не може да се използва с микровълновата функция и трябва да се постави върху решетката за грил)



Решетка за грил (Не може да се използва с микровълновата функция и трябва да се постави върху стъкления поднос)

ИНСТРУКЦИИ ЗА РАБОТА

ЧАСОВНИК

Тази микровълнова фурна използва модерно електронно управление, за да регулира параметрите на готвене така, че да отговорят по-добре на вашите нужди.

След включване на микровълновата фурна в електрическата мрежа на дисплея ще се изведе индикацията "0:00" и ще прозвучи еднократно звуков сигнал.

1. Натиснете "Kitchen Assistant" веднъж; фурната ще покаже "AS-1".
2. Завъртете въртящото се копче, за да зададете цифрите на часовете. Времето за въвеждане трябва да бъде между 0 и 23 часа (24-часов формат).
3. Натиснете "Kitchen Assistant", цифрите на минутите ще мигат.
4. Завъртете въртящото се копче, за да зададете цифрите на минутите между 0 и 59.
5. Натиснете "Kitchen Assistant", за да завършите сверяването на часовника. ":" ще започне да мига.

БЕЛЕЖКА:

1. Ако часовникът не бъде сверен, той няма да работи при подадено захранване.
2. Ако натиснете "Stop/Clear" по време на процеса на сверяване, часовникът автоматично ще се върне към предишното състояние.

Използвайте таймера за обратно броене, за да настроите алармата.

1. Натиснете "Kitchen Assistant" два пъти. Фурната ще изведе "AS-2."
2. Завъртете въртящото се копче, за да въведете точния час. (Максималното време за готвене е 95 мин.)
3. Натиснете "Confirm/+30s/Start", за да потвърдите настройката.
4. Когато времето на таймера изтече, ще прозвучи звуков сигнал 5 пъти.

Ако часовникът е бил сверен (24-часов формат), на екрана ще се изведе текущият час.

БЕЛЕЖКА:

- Когато таймерът работи, други функции не могат да се използват.
- Когато микровълновата фурна не се използва, тази функция ви позволява да я използвате като таймер.
- Уверете се, че часовникът е сверен.

**ГОТВЕНЕ С
МИКРОВЪЛНОВАТА
ФУРНА**

1. Натиснете "Optional Function" веднъж и "P100" ще започне да мига.
2. Натиснете "Confirm/+30s/Start", за да потвърдите. "P100" ще свети постоянно.
3. Натиснете "Optional Function" неколкократно или завъртете въртящото се копче, за да изберете микровълнова мощност от 100% до 10%. "P100", "P 80", "P 50", "P 30", "P 10" ще се извеждат последователно.
4. Натиснете "Confirm/+30s/Start", за да потвърдите.
5. Завъртете въртящото се копче, за да зададете времето за готвене. (Зададеното време трябва да бъде в интервала 0:05- 95:00.)
6. Натиснете "Confirm/+30s/Start", за да започне готвенето.
7. Натиснете бутона STOP/Clear, за да спрете процеса на готвене.

БЕЛЕЖКА:

Когато коригирате настройката за време, нарастването (или намаляването) ще бъде както следва:

- 0---1 мин. : 5 секунди
 1---5 мин. : 10 секунди
 5---10 мин. : 30 секунди
 10---30 мин. : 1 минута
 30---95 мин. : 5 минути

Натиснете	1x	2x	3x	4x	5x
Микровълн ова мощност	100%	80%	50%	30%	10%
Дисплей	P100	P80	P50	P30	P10

Печенето на грил е особено подходящо за тънки резени месо, шницели или пържоли, шишчета, наденици или парчета пилешко месо. Печенето на грил е подходящо и за печене на хляб или сандвичи и за запичане на огретен.

1. Натиснете "Optional Function" два пъти и "G-1" ще започне да мига.
2. Натиснете "Optional Function" неколkokратно или завъртете въртящото се копче, за да изберете грил функция. Спрете да натискате/въртите, когато "G-1" мига.
3. Натиснете "Confirm/+30s/Start", за да потвърдите. "G-1" ще светне.
4. Завъртете въртящото се копче, за да зададете времето за готвене. (Зададеното време трябва да бъде в интервала 0:05- 95:00.)
5. Натиснете "Confirm/+30s/Start", за да започне готвенето.

БЕЛЕЖКА:

Препоръчително е да използвате предоставената решетка за грил. Поставете храната върху решетката за грил и поставете решетката върху стъкления поднос. Препоръчително е да обръщате храната от време на време, за да осигурите по-равномерно печене на грил.

**КОМБИНИРАН РЕЖИМ
НА РАБОТА C-1**

1. Натиснете "Optional Function" четири пъти и "C-1" ще започне да мига.
2. Натиснете "Optional Function" неколkokратно или завъртете въртящото се копче, за да изберете комбиниран режим. Спрете да натискате/въртите, когато се изведат "C-1", "C-2", "C-3" или "C-4". Извеждат се индикации "P100", "G-1" и "140 C°".
3. Натиснете "Confirm/+30s/Start", за да потвърдите.
4. Завъртете въртящото се копче, за да зададете времето за готвене. (Зададеното време трябва да бъде в интервала 0:05- 95:00.)
5. Натиснете "Confirm/+30s/Start", за да започне готвенето.

БЕЛЕЖКА:

Препоръчително е да използвате предоставената решетка за грил. Поставете храната върху решетката за грил и след това поставете решетката върху стъкления поднос. Препоръчително е да обръщате храната от време на време, за да осигурите по-равномерно печене на грил.

КОНВЕКЦИЯ – С ПРЕДВАРИТЕЛНО ЗАГРЯВАНЕ

Готвенето с конвекция ви позволява да готвите храната като в традиционна фурна. Микровълните не се използват. Препоръчително е предварително да загреете фурната до подходящата температура, преди да поставите храната в нея.

1. Натиснете "Optional Function" три пъти и "140" ще започне да мига.
2. Натиснете "Optional Function" неколkokратно или завъртете въртящото се копче, за да изберете функция конвекция. Спрете да натискате/въртите, когато "140" мига.
3. Натиснете "Confirm/+30s/Start", за да потвърдите.
4. Завъртете въртящото се копче, за да изберете температурата за конвекцията.

Бележка: Температурата може да бъде избрана в диапазона от 140 до 230 градуса.

5. Натиснете "Confirm/+30s/Start", за да потвърдите температурата.
6. Натиснете "Confirm/+30s/Start", за да започне предварителното загряване.
Когато се достигне температурата на предварително загряване, ще прозвучи двукратен звуков сигнал, за да ви напомни да поставите храната във фурната. Температурата на предварителното загряване се извежда и мига.
7. Поставете храната във фурната и затворете вратата.
8. Завъртете въртящото се копче, за да зададете времето за готвене. (Максималното време за настройка е 95 мин.)
9. Натиснете бутона "Confirm/+30s/Start", за да започне готвенето.

КОНВЕКЦИЯ – БЕЗ ПРЕДВАРИТЕЛНО ЗАГРЯВАНЕ

1. Натиснете "Optional Function" три пъти и "140" ще започне да мига.
2. Натиснете "Optional Function" неколkokратно или завъртете " ", за да изберете функция конвекция. Спрете да натискате/въртите, когато "140" мига.
3. Натиснете "Confirm/+30s/Start", за да потвърдите.
4. Завъртете въртящото се копче, за да изберете температурата за конвекцията.

Бележка: Температурата може да бъде зададена в диапазона от 140 до 230 градуса.

5. Натиснете "Confirm/+30s/Start", за да потвърдите настройката на температурата.
6. Завъртете въртящото се копче, за да зададете времето за готвене. (Максималното време за настройка е 95 мин.)
7. Натиснете бутона "Confirm/+30s/Start", за да започне готвенето.

Могат да бъдат зададени максимум 2 етапа. Ако единият етап е размразяване, той винаги трябва да бъде първи етап. След първия етап се чува звуков сигнал и започва вторият етап.

Бележка: Менюто за автоматично готвене и за предварително загревяване не могат да бъдат зададени като част от готвенето на етапи.

Пример: искате за размразите храната за 5 минути и след това да я готвите с 80% микровълнова мощност за 7 минути. **Направете следното:**

1. Натиснете "Pro Defrost" два пъти и на дисплея на фурната ще се изведе "dEF2".
2. Завъртете въртящото се копче, за да зададете времето за размразяване на 5 минути.
3. Натиснете "Optional Function" веднъж.
4. Натиснете "Confirm/+30s/Start", за да потвърдите.
5. Завъртете въртящото се копче, докато се изведе "P80", за да изберете 80% микровълнова мощност
6. Натиснете "Confirm/+30s/Start", за да потвърдите.
7. Завъртете въртящото се копче, за да зададете времето за готвене на 7 минути.
8. Натиснете "Confirm/+30s/Start", за да започне готвенето.

БЪРЗО ГОТВЕНЕ

1. В състояние на изчакване натиснете бутона "Confirm/+30s/Start", за да готвите със 100% мощност за 30 секунди. Всяко натискане на същия бутон увеличава времето с 30 секунди. Най-дългото време за готвене е 95 мин.
2. В режими на готвене с микровълни, грил, конвекция и в комбиниран режим, натиснете бутона "Confirm/+30s/Start", за да готвите със 100% мощност за 30 секунди. Всяко натискане на същия бутон увеличава времето с 30 секунди.

Бележка: Тази функция не може да работи при размразяване според теглото, готвене на няколко етапа или с менюто за автоматично готвене.

1. В състояние на изчакване завъртете въртящото се копче надясно, за да изберете желаната функция и "A1", "A2", "A3" ... "A10" ще се изведат на екрана.
2. Натиснете "Confirm/+30s/Start", за да потвърдите избраната функция.
3. Завъртете въртящото се копче, за да зададете теглото на храната и индикаторът "g" ще светне.
4. Натиснете "Confirm/+30s/Start", за да започне готвенето.

Бележка: 1. Менюто за кейк е в режим на готвене с конвекция с функция за загряване 160- и първо трябва да загреете предварително според работата на автоматичното меню. Когато фурната достигне температурата, тя ще спре да се нагрива. Звукът сигнал ще ви напомни да отворите вратата и да поставите храната във фурната. След това натиснете "Confirm/+30s/Start", за да започне готвенето.

2. Когато е избрано печено пиле и е изтекло 2/3 от времето, фурната ще звъни два пъти, за да ви напомни да обърнете храната. Може просто да я оставите да продължи. За по-добри резултати обаче обърнете храната, затворете вратата и след това натиснете "Confirm/+30s/Start", за да продължите готвенето.

Меню	Тегло	Дисплеи	Мощност
A1 AUTO REHEAT (Автоматично подгрвяване)	150 g	150	100%
	250 g	250	
	350 g	350	
	450 g	450	
	600 g	600	
A2 POTATO (Картофи)	1 (около 230 g)	1	100%
	2 (около 460 g)	2	
	3 (около 690 g)	3	
A3 MEAT (Месо)	150 g	150	100%
	300 г	300	
	450 g	450	
	600 g	600	
A4 VEGETABLE (Зеленчуци)	150 g	150	100%
	350 g	350	
	500 g	500	
A5 FISH (Риба)	150 g	150	80%
	250 g	250	
	350 g	350	
	450 g	450	
	650 g	650	
A6 PASTA (Паста)	50 g (с 450 g студена вода)	50	80%
	100 g (с 800 g студена вода)	100	
	150 g (с 1200 g студена вода)	150	
A7 SOUP (Супа)	200 g	200	100%
	400 g	400	
	600 g	600	
A8 CAKE (Кейк)	475 g	475	Предварително загрвяване до 140 °C
A9 PIZZA (Пица)	200 g	200	C-4
	300 г	300	
	400 g	400	
A10 CHICKEN (Пиле)	500 g	500	C-4
	750 g	750	
	1000 g	1000	
	1200 g	1200	

С тази фурна можете да размразявате месо, птиче месо и морски дарове. Времето за размразяване и работната мощност ще се настроят автоматично според предварително зададеното тегло. Теглото на храната, която ще бъде размразявана, може да бъде в границите от 100 g до 1000 g.

1. Натиснете бутона "PRO DEFROST" веднъж. Фурната ще изведе "dEF1."
2. Завъртете въртящото се копче, за да изберете теглото на храната. В същото време ще светне индикаторът "g". Теглото трябва да бъде в интервала от 100 до 1000 g.
3. Натиснете бутона "START/+30SEC", за да стартирате размразяването.

БЕЛЕЖКА:

Големите парчета може да бъдат замръзнали в средата. За да осигурите равномерно размразяване, ги обръщайте от време на време и ги разделете на по-малки парчета по време на размразяването. Отцедете течностите по време на размразяването, тъй като соковете от храната може да се нагорещят и да започнат да я готвят.

Фурната позволява и бързо размразяване.

1. Натиснете бутона "PRO DEFROST" два пъти; фурната ще се изведе "dEF2".
2. Завъртете въртящото се копче, за да изберете времето за готвене. Най-дългото време за настройка е 95 мин.
3. Натиснете бутона "START/+30SEC", за да стартирате размразяването.

БЕЛЕЖКА:

Големите парчета може да бъдат замръзнали в средата. За да осигурите равномерно размразяване, ги обръщайте от време на време и ги разделете на по-малки парчета по време на размразяването. Отцедете течностите по време на размразяването, тъй като соковете от храната може да се нагорещят и да започнат да я готвят.

HOME FRY

1. Натиснете бутона "Home Fry".
2. Завъртете въртящото се копче, докато на екрана се изведе "Н1", "Н2", "Н3", "Н4", "Н5", "Н6", "Н7", "Н8" или "Н9".
3. Натиснете "Confirm/+30s/Start", за да започне предварителното загряване.
4. Когато се достигне температурата на предварително загряване, ще прозвучи звуков сигнал, за да ви напомни да поставите храната във фурната. Поставете храната във фурната и затворете вратата.
5. Натиснете "Confirm/+30s/Start", за да започне готвенето.

Бележка: Когато изберете функцията Home Fry, моля, не поставяйте храната във фурната в началото. Фурната първо трябва да се загрее. След няколко минути ще прозвучи двукратен звуков сигнал, за да ви напомни да поставите храната във фурната. След като я поставите, натиснете отново Confirm/+30s/Start. Таймерът ще отброява и храната ще бъде приготвена идеално.

№:	Меню (Програма)	Тегло (г)
Н1	Замразени пържени картофи	300
Н2	Замразени картофени крокети	350
Н3	Замразени калмари	250
Н4	Замразени лучени кръгчета	225
Н5	Замразени пилешки хапки	350
Н6	Ескалоп	270
Н7	Скариди	250
Н8	Зеленчуци	200
Н9	Пролетни рулца	250

CRISPY GRILL

1. Натиснете бутона "Crispy Grill".
2. Натиснете "Crispy Grill" неколккратно или завъртете въртящото се копче, за да изберете грил режим. Спрете да натискате/въртите, когато се изведе "С1", "С2", "С3" или "С4".
3. Натиснете "Confirm/+30s/Start", за да потвърдите.
4. Завъртете въртящото се копче, за да изберете теглото за готвене.
5. Натиснете "Confirm/+30s/Start", за да започне готвенето.

Бележка: Цялата храна трябва да бъде поставена в тавичката за грил, а тавичката за грил трябва да бъде поставена върху скарата за грил.

Crispy grill	Тегло (g)	Мощност	Първоначална температура
С1 Кордон бльо (прясна мини пица)	300	С-4	Стайна температура
	600		
	900		
С2 (пазя)	200	С-4	Температура на хладилник
	300		
	400		
	500		
С3 (хляб)	100	С-4	Температура на фризер
С4 (пай, тарт)	300	С-4	Температура на хладилник

LOW TEMP. CONTROL

1. Натиснете бутона "Low Temp Control".
2. Натиснете "Low Temp Control" неколkokратно или завъртете въртящото се копче, за да режим на готвене. "L1", "L2", "L3", "L4" или "L5" ще мига.
3. Натиснете "Confirm/+30s/Start", за да потвърдите.
4. Завъртете въртящото се копче, за да изберете температура на готвене.
5. Натиснете "Confirm/+30s/Start", за да потвърдите.
6. Завъртете въртящото се копче, за да зададете времето за готвене.
7. Натиснете "Confirm/+30s/Start", за да започне готвенето.

Дисплей	40 °C	50 °C	60 °C	70 °C	80 °C	90 °C	100 °C	110 °C	Време за готвене (макс.)
L1 (Бавно готвене)						√		√	12 часа
L2 (Поддржане на топлината)			√	√	√				95 мин.
L3 (Изсушаване на храната)	√	√	√	√	√	√			12 часа
L4 (Йогурт)	√								12 часа
L5 (Затопляща кутия)	√	√	√	√	√	√	√		95 мин.

ДЕЗОДОРАЦИЯ

1. В състояние на изчакване натиснете "Kitchen Assistant" 3 пъти. Екранът показва "AS-3".
2. Натиснете "Confirm/+30s/Start", за да започне дезодорирането.

БЪРЗО МИКРОВОЛНОВО ГОТВЕНЕ

1. В състояние на изчакване завъртете въртящото се копче наляво, за да зададете времето за готвене директно; след това натиснете бутона "Confirm/+30s/Start", за да готвите със 100% микровълнова мощност.

БЕЛЕЖКА: Тази програма може да бъде зададена като първа в програма за готвене на няколко етапа.

ЗАЩИТА ЗА ДЕЦА

В състояние на изчакване натиснете "ECO/Child Lock" за 3 секунди. Ще се чуе дълъг звуков сигнал, обозначаващ, че защитата за деца е активирана и индикаторът за заключване ще светне. Екранът ще показва текущото време или 0:00. Дезактивиране на заключването: в заключено състояние натиснете "ECO/Child Lock" за 3 секунди; ще се чуе дълъг звуков сигнал, обозначаващ, че заключването е освободено и индикаторът за заключване ще изчезне.

ФУНКЦИЯ ЗАПИТВАНЕ

1. По време на готвене натиснете "Kitchen Assistant", за да проверите текущото време.
2. По време на готвене натиснете "Optional Function"; текущото ниво на мощност ще се покаже за 2-3 секунди.

ФУНКЦИЯ ЗАГЛУШАВАНЕ НА ЗВУКА

В състояние на изчакване натиснете "Kitchen Assistant" 4 пъти; на дисплея ще се изведе "AS-4". После натиснете "Confirm/+30s/Start" и фурната ще влезе в режим на заглушен звук. При никоя операция няма да се чува звук.

В състояние на изчакване натиснете "Kitchen Assistant" 4 пъти; на дисплея ще се изведе "AS-4". После натиснете "Confirm/+30s/Start" и фурната ще излезе от режим на заглушен звук.

ФУНКЦИЯ ECO

Влизане в режим ECO: В състояние на изчакване натиснете "ECO/Child Lock" за кратко; дисплеят ще се изключи.

Излизане от режим ECO: натиснете произволен бутон.

ФУНКЦИЯ ПОЧИСТВАНЕ С ПАРА

1. В състояние на изчакване натиснете "Kitchen Assistant" 5 пъти; на дисплея ще се изведе "AS-5".
2. Натиснете "Confirm/+30s/Start", за да започне почистването с пара (100% микровълнова мощност за 5 минути).

Грижи за микровълновата фурна

1. Преди почистване изключете фурната и издърпайте захранващия кабел от контакта на електрическата мрежа.
2. Поддържайте вътрешността на фурната чиста. Когато пръски от храната полепнат по стените на фурната, избършете ги с влажна кърпа. Употребата на силни разтвори или абразивни почистващи препарати не се препоръчва.
Външните повърхности на фурната трябва да се почистват с влажна кърпа. За да предотвратите повреда на работещите части вътре във фурната, във вентилационните отвори не трябва да влиза вода.
3. Не позволявайте контролният панел да се намокри. Почиствайте корпуса с мека влажна кърпа. Не използвайте детергенти, абразиви или почистващи препарати със спрей върху контролния панел.
4. Ако вътре или около външната страна на вратата на фурната се натрупа пара, избършете с мека кърпа. Това може да се случи, когато микровълновата фурна работи при условия на висока влажност и по никакъв начин не показва неизправност на уреда.
5. От време на време е необходимо да изваждате стъкления поднос за почистване. Мийте подноса в топла сапунена вода или в съдомиялна машина.
6. Пръстенът и долната повърхност във вътрешността на фурната трябва да се почистват редовно, за да се избегне излишен шум. Просто забършете долната повърхност с мек разтвор, вода или препарат за прозорци и подсушете. Пръстенът може да се измие в мека сапунена вода или в съдомиялна машина. Изпаренията от готвенето се натрупват при повторна употреба, но по никакъв начин не влияят върху долната повърхност или колелцата на пръстена. Когато изваждате пръстена за почистване, уверете се, че го връщате на мястото му в правилната позиция.
7. Можете да премахнете миризмите от вашата фурна като смесите чаша вода със сока и кората на един лимон в дълбока купа, подходяща за готвене в микровълнова фурна. Пуснете на микровълново готвене за 5 минути, забършете добре и подсушете със суха кърпа.

ОКОЛНА СРЕДА

Не изхвърляйте уреда с обичайните домакински отпадъци в края на жизнения му цикъл. Вместо това го предайте в събирателен пункт за рециклиране. По този начин ще помогнете за опазване на околната среда.

ИНСТАЛИРАНЕ

1. Уверете се, че всички опаковъчни материали са извадени от вътрешната страна на вратата.
2. След разопаковане огледайте фурната за някакви видими щети като:
 - несъответстваща врата,
 - повредена врата,
 - вдлъбнатини или дупки в прозореца на вратата или на екрана,
 - вдлъбнатини във вътрешността.Ако видите нещо от гореизброеното, НЕ използвайте фурната.
3. Тази микровълнова фурна тежи около 19,4 kg и трябва да бъде поставена на хоризонтална повърхност достатъчно здрава да издържи теглото ѝ.
4. Фурната трябва да бъде поставена далече от източници на висока температура и пара.
5. НЕ поставяйте нищо върху фурната.
6. Дръжте фурната на поне 20 cm разстояние от двете странични стени и на 0 cm от задната стена, за да осигурите правилна вентилация.
7. НЕ изваждайте вала на въртящата се основа.
8. Както при всеки уред, необходимо е пряко наблюдение, когато се използва от деца.
9. Уверете се, че контактът на електрическата мрежа е лесно достъпен, така че щепселът да бъде изваден бързо в случай на опасност. В противен случай трябва да е възможно да прекъснете захранването на уреда чрез прекъсвач на електрическата мрежа. В този случай се взимат под внимание съществуващите разпоредби на стандартите за електрическа безопасност. Уредът трябва да бъде правилно свързан със заземен контакт с еднофазен променлив ток (230 V/50 Hz).
ПРЕДУПРЕЖДЕНИЕ! УРЕДЪТ ТРЯБВА ДА БЪДЕ ЗАЗЕМЕН!
10. Тази фурна изисква 1,5 kVA входна мощност. Препоръчително е да се консултирате със сервизен инженер, когато инсталирате фурната.

ТЕХНИЧЕСКИ ХАРАКТЕРИСТИКИ

Консумирана мощност	230V ~50 Hz, 2400 W
Изходна мощност	1000 W
Грил нагревател	2400 W
Конвекционен нагревател.....	2400 W
Работна честота	2450 MHz
Външни размери	520 × 327 × 520 mm
Капацитет на фурната	30 литра
Тегло след разопаковане	Прибл. 19,4 kg
Ниво на шум	Lc < 58 dB (A)



Този уред има маркировка съгласно европейска директива 2012/19/ЕС относно изхвърлянето на използвано електрическо и електронно оборудване (WEEE).

Тази маркировка представлява обозначение за валидност в цяла Европа на възможността за връщане и рециклиране на използвано електрическо и електронно оборудване.

РАЗМЕРИ ЗА ИНСТАЛИРАНЕ

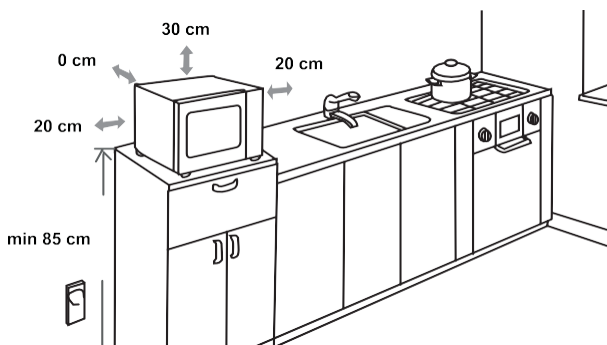

РАДИО СМУЩЕНИЯ

Микровълновата фурна може да причини смущения на радио, ТВ или подобно оборудване. Ако настъпи смущение, то може да бъде отстранено или намалено чрез следните действия.

- Почистете вратата и уплътняващите повърхности на фурната.
- Поставете радио, ТВ или другото оборудване възможно най-далече от микровълновата фурна.
- Използвайте подходящо инсталирана антена за радиото, телевизора и т.н., за да приемате силен сигнал.

**ЗАПАЗВАМЕ СИ ПРАВОТО НА ВСЯКАКВИ ПРОМЕНИ
БЕЗ ДА ВЛИЯЕМ ВЪРХУ РАБОТАТА НА УРЕДА.**

ПРЕДИ ДА СЕ ОБАДИТЕ В СЕРВИЗА

1. Ако фурната не работи изобщо, на дисплея не се появява информация или дисплеят изчезва:
 - a) Уверете се, че фурната е здраво включена в контакта. Ако не е, извадете щепсела от контакта, изчакайте 10 секунди и го включете отново.
 - b) Проверете помещенията за изгорял предпазител или задействан прекъсвач на електрическата верига. Ако всичко изглежда, че работи нормално, пробвайте контакта с друг уред.
2. Ако микровълните не функционират:
 - a) Проверете дали има зададен таймер.
 - b) Проверете дали вратата е здраво затворена, за да се задействат предпазните ключалки. В противен случай във фурната няма да се излъчват микровълни.

Ако нито едно от горните действия не оправя ситуацията, свържете се с най-близкия оторизиран сервиз.

Уредът е предназначен за домашна употреба за претопляне на храни и напитки чрез електромагнитна енергия. Само за употреба в закрити помещения.

ГАРАНЦИЯ И СЕРВИЗ

Ако се нуждаете от допълнителна информация или възникне някакъв проблем при употребата на уреда, моля, обърнете се към Центъра за обслужване на клиенти на Hisense във вашата страна (ще намерите съответния телефонен номер в гаранционната книжка за международна гаранция на уреда). Ако във вашата страна няма Център за обслужване на клиенти, отидете при местния представител на Hisense или се свържете със специализирания сервиз на домакински уреди Hisense.

Само за лична употреба!

Hisense
life reimagined

ВИ ПОЖЕЛАВА ПРИЯТНО ПОЛЗВАНЕ НА ВАШИЯ УРЕД.

KÆRE KUNDE

Tak, fordi du har valgt at købe dette apparat. Vi er overbeviste om, at du snart ved selvsyn vil opdage, at du virkelig kan stole på vores produkter. Vi har vedlagt denne udførlige brugsanvisning, så det er nemt at komme i gang med at bruge apparatet.

Brugsanvisningen hjælper dig til at lære apparatet at kende. Læs brugsanvisningen grundigt, før du bruger apparatet første gang.

Kontrollér altid ved udpakningen, at apparatet ikke er beskadiget. Hvis du opdager en transportskade, skal du kontakte salgsstedet eller transportøren med det samme. Du kan se telefonnummeret på købskvitteringen eller på fragtbrevet.

Vi ønsker dig held og lykke med dit nye apparat!



Apparatet er udelukkende beregnet til opvarmning af fødevarer og drikkevarer ved hjælp af elektromagnetisk energi. Kun til indendørs brug.

BRUGSANVISNING

Denne brugsanvisning er beregnet til slutbrugeren. Den beskriver apparatet og giver anvisninger til korrekt og sikker betjening. Brugsanvisningen gælder for forskellige modeller. Derfor finder du måske oplysninger og beskrivelser, som ikke gælder for netop dit apparat.

Vi tager forbehold for fejl i brugsanvisningen, og vi forbeholder os ret til at foretage ændringer.



Berør aldrig fladerne på kogepladen eller kogegrejet. De bliver varme under brug. Hold børn på sikker afstand. Risiko for forbrænding!



Mikrobølger og højspænding!
Fjern ikke dækslet.

ADVARSEL! Apparatets tilgængelige dele kan blive meget varme, når apparatet er i brug. Pas på ikke at berøre varmeelementerne. Børn yngre end 8 år skal holdes på sikker afstand eller hele tiden være under opsyn. Hold børn under opsyn, og lad dem ikke lege med apparatet.

Apparatet må bruges af børn over 8 år og af personer med nedsatte fysiske, sensoriske eller mentale evner eller manglende erfaring med og viden om apparatet, hvis de holdes under opsyn eller har fået vejledning i at bruge apparatet på en sikker måde og forstår de involverede risici. Børn må ikke lege med apparatet. Rengøring og vedligehold må ikke foretages af børn, medmindre de er over 8 år og er under opsyn.

Apparatet og ledningen skal være utilgængeligt for børn under 8 år.

- **ADVARSEL:** Børn må kun bruge mikrobølgeovnens kombinationsfunktion under opsyn af voksne på grund af den høje temperatur i ovnrummet. (Gælder kun modeller med grillfunktion).

- **ADVARSEL:** Hvis lågen eller lågepakningen er beskadiget, må mikrobølgeovnen ikke bruges, før skaderne er blevet udbedret af en kvalificeret person.
- **ADVARSEL:** Service eller reparationer, hvor et eller flere dæksler fjernes, så der ikke ydes beskyttelse mod mikrobølgestråling, skal udføres af en fagmand.
- **ADVARSEL:** Væsker og fødevarer må ikke opvarmes i tæt lukkede beholdere, da der er risiko for, at de kan eksplodere.
- Hold børn under opsyn, og lad dem ikke lege med apparatet.
- Afmonter ikke apparatets fødder. Undgå at tildække mikrobølgeovnens ventilationsåbninger.
- Brug kun køkkenredskaber, som er egnet til brug med mikrobølgeovn.
- Ved tilberedning af mad i plast- eller papirbeholdere skal du holde øje med mikrobølgeovnen på grund af antændelsesfaren.
- Hvis du ser røg, skal du slukke apparatet eller trække stikket ud og holde lågen lukket for at kvæle eventuelle flammer.
- Ved opvarmning af drikkevarer med mikrobølger kan de komme i kog med en vis forsinkelse. Du skal derfor være meget forsigtig, når du håndterer beholderen med drikkevaren.
- Indholdet af sutteflasker eller glas med babymad skal røres rundt eller rystes, og temperaturen skal kontrolleres før indtagelsen for at undgå forbrændinger.

- Æg i skal og hele hårdkogte æg må ikke varmes i mikrobølgeovnen, da de kan eksplodere, selv efter endt tilberedning.
- Ved rengøring af ovnlågen, ovnlågens pakning og ovnrummet må du kun bruge milde ikke-slibende rengøringsmidler, som skal påføres med en svamp eller en blød klud.
- Rengør apparatet jævnlige, og fjern eventuelle madrester.
- Hvis du ikke holder apparatet rent, kan overfladen tage skade, driftslevetiden kan blive reduceret, og der kan opstå farlige situationer.
- Hvis ledningen bliver beskadiget, skal den udskiftes af en autoriseret reparatør for at undgå farer.
- Ledningen må ikke hænge ud over kanten på det bord, som apparatet står på.
- For at undgå risici må du aldrig tilslutte apparatet ved hjælp af et tænd/sluk-ur eller et fjernbetjeningssystem.
- Udskift aldrig lyskilden i ovnrummet. Den må kun udskiftes af en fagmand.
- Rengør ikke apparatet med en damprenser, højtryksrenser, skarpe redskaber eller slibende rengøringsmidler, skuresvampe eller pletfjerner.

Som ved alle apparater bør du overholde visse regler og sikkerhedsforskrifter for at få størst mulig glæde af din mikrobølgeovn. Disse er anført nedenfor:

1. Drejetallerkenen, drejeringen og motorakslen skal altid være monteret korrekt, når du bruger mikrobølgeovnen.
2. Brug aldrig mikrobølgeovnen til andre formål end tilberedning af mad, altså ikke til f.eks. at tørre tøj, papir eller andet materiale og heller ikke til desinficering.
3. Brug ikke mikrobølgeovnen, når den er tom. Det kan beskadige mikrobølgeovnen.
4. Brug aldrig ovnrummet til opbevaring af f.eks. papir, kogebøger, kogegrej etc.
5. Tilbered ikke mad omgivet af en membran, f.eks. æggeblommer, kartofler, kyllingelever etc., uden først at prikke adskillige huller med en gaffel.
6. Undlad at stikke genstande ind i åbningerne på mikrobølgeovnen.
7. Fjern ikke dele såsom fødderne, motorakslen eller skruer fra mikrobølgeovnen.
8. Tilbered ikke mad direkte på drejetallerkenen. Anbring maden i/på egnet kogegrej, før du sætter det i mikrobølgeovnen. **VIGTIGT - DETTE KOGE GREJ MÅ IKKE BRUGES I MIKROBØLGEOVNEN:**
 - Metalkogegrej og kogegrej med metalhåndtag.
 - Kogegrej med metalpynt.
 - Poselukkere af papir og ståltråd til lukning af plastposer.
 - Kogegrej af melamin, da det absorberer mikrobølgerne. Det kan få kogegrejet til at revne eller forkulle, og det vil forsinke tilberedningsprocessen.
 - Stel fra Centura. Glasuren er ikke beregnet til brug i mikrobølgeovn. Kopper med lukket hank fra Corelle Livingware.
 - Tilbered ikke mad i beholdere med en lille åbning såsom flasker, da de kan eksplodere ved opvarmning i mikrobølgeovn.
 - Brug ikke konventionelle stege- eller madlavningstermometre.
 - Der kan fås særlige termometre, som er specifikt beregnet til brug i mikrobølgeovn. Disse kan bruges.
9. Køkkenredskaber til brug med mikrobølgeovn skal bruges i henhold til producentens anvisninger.
10. Forsøg ikke at friturestege mad i mikrobølgeovnen.
11. Husk på, at mikrobølgeovnen kun opvarmer væsken i en beholder og ikke selve beholderen. Det betyder, at selv om låget på beholderen ikke er

- varmt at røre ved, når du tager det af, vil maden eller væsken i beholderen frigive samme mængde damp og/eller stænk, som hvis du tog låget af beholderen efter konventionel tilberedning.
12. Kontroller altid selv temperaturen på den tilberedte mad, især hvis du opvarmer mad eller drikke til spædbørn eller små børn. Indtag aldrig mad eller drikke umiddelbart efter, at du tager det ud af mikrobølgeovnen. Lad det hvile i nogle få minutter, og omrør, så varmen fordeles jævnt.
 13. Hvis maden indeholder en blanding af fedt og vand (f.eks. Fond), skal den blive stående i 30-60 sekunder i mikrobølgeovnen, efter at den er blevet slukket. Det får blandingen til at sætte sig og forebygger, at det bobler, når du sætter en ske i maden eller væsken eller tilsætter en bouillonterning.
 14. Når du tilbereder mad eller drikkevarer, skal du huske på, at visse fødevarer som f.eks. grød, marmelade og hakket kød opvarmes meget hurtigt. Brug ikke plastbeholdere til opvarmning af fødevarer med et højt indhold af fedt eller sukker.
 15. Køkkenredskaber kan blive varme på grund af varme, som overføres fra den opvarmede mad. Det gælder især, hvis der har været køkkenfilm på dem. Det kan være nødvendigt at bruge grydelapper.
 16. Sådan mindsker du risikoen for ild i ovnrummet:
 - a) Overtilbered ikke maden. Hold øje med mikrobølgeovnen, hvis der bruges papir, plast eller andre brændbare materialer inde i mikrobølgeovnen til at gøre tilberedningen nemmere.
 - b) Fjern metalclips fra papir- eller plastposer, før du anbringer dem i mikrobølgeovnen.
 - c) Hvis emner i ovnrummet antændes, skal du holde ovnlågen lukket og slukke for apparatet på stikkontakten eller på boligens eltavle.

BETJENINGSPANEL

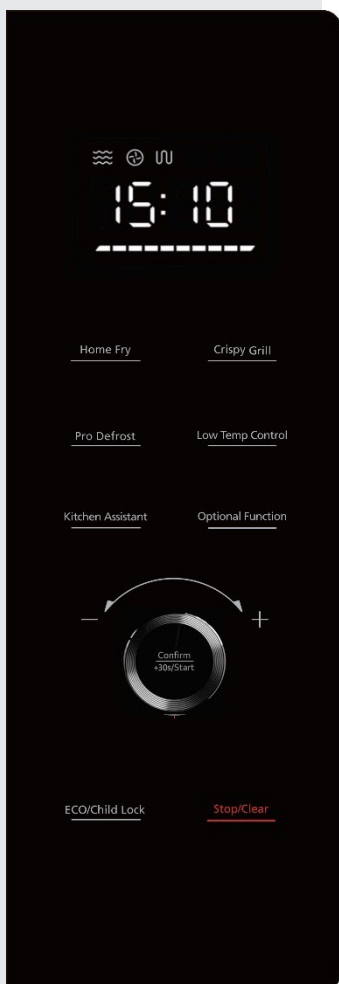

DISPLAY

Viser klokkeslæt, tilberedningstid og indstilling.

HOME FRY, CRISPY GRILL, LOW TEMP CONTROL

Tryk på disse knapper til at tilberede mad med forudindstillede programmer.

PRO DEFROST

Tryk på denne knap til at optø mad efter tid eller vægt.

KITCHEN ASSISTANT

Tryk på denne knap til at foretage forskellige indstillinger (klokkeslæt, timer...).

OPTIONAL FUNCTION

Tryk på denne knap til at vælge tilberedningstid og mikrobølgeeffekt.

DREJEKNAP

Tryk på denne knap til at vælge forskellige tilvalg og funktioner.

CONFIRM/START/+30 SEC

Tryk på denne knap til at vælge kviktilberedning i 30 sekunder (og lægge 30 sekunder til for hvert tryk på knappen) eller til at bekræfte tilberedningsindstillingerne.

ECO/CHILD LOCK

Tryk på denne knap til at slå display og belysning til/fra, eller hold den inde for at slå børnesikringen til/fra.

STOP/CLEAR

Tryk på denne knap for at afbryde tilberedningen eller slette indstillingerne.

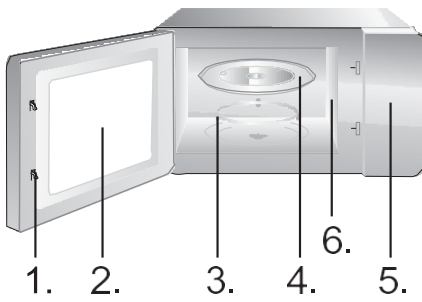

1. Sikkerhedsafbryder i lågen
2. Ovnrudd
3. Drejering
4. Drejetallerken
5. Betjeningspanel
6. Mikrobølgeguide (fjern ikke pladen, som dækker guiden)

1. 2. 3. 4. 5. 6.



Grillbakke (kan ikke bruges sammen med mikrobølger og skal anbringes på grillristen).



Grillrist (kan ikke bruges sammen med mikrobølger og skal anbringes på drejetallerkenen).

BRUGSANVISNING

KLOKK
ESLÆT

Mikrobølgeovens tilberedningsparametre er processorstyrede, så de bedre opfylder dine behov.

Når mikrobølgeoven sluttet til lysnettet, viser displayet "0:00", og der lyder et bip.

1. Tryk på knappen KITCHEN ASSISTANT. Displayet viser "AS-1".
2. Drej på drejeknappen for at indstille timetallet. Timetallet skal angives til en værdi fra 0 til 23 (24-timers-visning).
3. Tryk på knappen KITCHEN ASSISTANT. Minuttallet blinker.
4. Drej på drejeknappen for at indstille minuttallet til en værdi fra 0 til 59.
5. Tryk på knappen KITCHEN ASSISTANT for at afslutte indstillingen af klokkeslættet. ":" blinker.

BEMÆRK:

1. Hvis klokkeslættet ikke er indstillet, kan mikrobølgeoven ikke bruges.

2. Hvis du trykker på knappen STOP/CLEAR under indstilling af klokkeslættet, går displayet automatisk tilbage til den foregående visning.

Brug timerfunktionen til at indstille en alarm.

1. Tryk to gange på knappen KITCHEN ASSISTANT. Displayet viser "AS-2."
2. Drej på drejeknappen for at indstille nedtællingstiden. (Den maksimale tilberedningstid er 95 minutter).
3. Tryk på knappen CONFIRM/+30S/START for at bekræfte.
4. Når den indstillede nedtællingstid er gået, lyder der fem bip.

Hvis uret er indstillet (24-timer-visning), viser displayet derefter klokkeslættet.

BEMÆRK:

- Når timerfunktionen er i gang, kan du ikke bruge andre funktioner.
 - Dermed kan du bruge mikrobølgeovnen som minutur, hvis du aktuelt ikke bruger den til andet.
 - Kontroller, at klokkeslættet er indstillet.
1. Tryk på knappen OPTIONAL FUNCTION. "P100" blinker på displayet.
 2. Tryk på knappen CONFIRM/+30S/START for at bekræfte. "P100" vises konstant.
 3. Tryk en eller flere gange på knappen OPTIONAL FUNCTION, eller drej på drejeknappen for at vælge mikrobølgeeffekt fra 100% til 10%. "P100", "P 80", "P 50", "P 30" eller "P 10" vises på displayet i denne rækkefølge.
 4. Tryk på knappen CONFIRM/+30S/START for at bekræfte.
 5. Drej på drejeknappen for at indstille tilberedningstiden. (Tilberedningstiden skal være mellem 0:05 og 95:00).
 6. Tryk på knappen CONFIRM/+30S/START for at bekræfte og starte tilberedningen.
 7. Tryk på knappen STOP/CLEAR for at afbryde tilberedningen.

BEMÆRK:

Når du indstiller timeren, er intervallerne som følger:

- 0-1 min : 5 sekunder
 1-5 min : 10 sekunder
 5-10 min 30 sekunder
 10-30 min 1 minut
 30-95 min 5 minutter

Antal tryk	1x	2x	3x	4x	5x
Mikrobølgeeffekt	100%	80%	50 %	30%	10%
Display	P100	P80	P50	P30	P10

Grillfunktionen er især velegnet til tynde skiver kød, fileter eller steaks, koteletter, spyd, pølser eller parteret kylling.

Grillfunktionen er også velegnet til ristning af brød eller sandwich samt gratinering.

1. Tryk to gange på knappen OPTIONAL FUNCTION. "G-1" blinker på displayet.
2. Tryk flere gange på knappen OPTIONAL FUNCTION, eller drej på drejeknappen for at vælge grillfunktionen. Stop med at trykke eller dreje på knappen, når "G-1" blinker på displayet.
3. Tryk på knappen CONFIRM/+30S/START for at bekræfte. "G-1" lyser.
4. Drej på drejeknappen for at indstille tilberedningstiden. (Tilberedningstiden skal være mellem 0:05 og 95:00).
5. Tryk på knappen CONFIRM/+30S/START for at bekræfte og starte tilberedningen.

BEMÆRK:

Vi anbefaler, at du bruger den medfølgende grillrist.

Anbring maden på grillristen, og anbring grillristen oven på drejetallerkenen.

Vi anbefaler, at du vender maden under tilberedningen for at opnå en mere ensartet tilberedning.

1. Tryk fire gange på knappen OPTIONAL FUNCTION. "C-1" blinker på displayet.
2. Tryk flere gange på knappen OPTIONAL FUNCTION, eller drej på drejeknappen for at vælge kombifunktionen. Stop med at trykke eller dreje, når "C-1", "C-2", "C-3" eller "C-4" vises på displayet. "P100", "G-1" og "140 C°" vises på displayet.
3. Tryk på knappen CONFIRM/+30S/START for at bekræfte.
4. Drej på drejeknappen for at indstille tilberedningstiden. (Tilberedningstiden skal være mellem 0:05 og 95:00).
5. Tryk på knappen CONFIRM/+30S/START for at bekræfte og starte tilberedningen.

BEMÆRK:

Vi anbefaler, at du bruger den medfølgende grillrist.

Anbring maden på grillristen, og anbring grillristen oven på drejetallerkenen.

Vi anbefaler, at du vender maden under tilberedningen for at opnå en mere ensartet tilberedning.

Tilberedning med varmluft giver dig mulighed for at tilberede maden som i en almindelig ovn. Mikrobølgerne bruges ikke. Ved tilberedning med varmluft anbefales det at forvarme mikrobølgeovnen til en passende temperatur, før maden anbringes i mikrobølgeovnen.

1. Tryk tre gange på knappen OPTIONAL FUNCTION. "140" blinker på displayet.
2. Tryk flere gange på knappen OPTIONAL FUNCTION, eller drej på drejeknappen for at vælge varmluftfunktionen. Stop med at trykke eller dreje på knappen, når "140" blinker på displayet.
3. Tryk på knappen CONFIRM/+30S/START for at bekræfte.
4. Drej på drejeknappen for at indstille den ønskede temperatur.

Bemærk: Temperaturen kan indstilles fra 140 til 230 °C.

5. Tryk på knappen CONFIRM/+30S/START for at bekræfte temperaturen.
6. Tryk på knappen CONFIRM/+30S/START for at bekræfte og starte forvarmningen.
Når den indstillede temperatur er opnået, bipper mikrobølgeovnen to gange for at minde dig om at sætte maden i mikrobølgeovnen. Temperaturen blinker på displayet.
7. Anbring maden i mikrobølgeovnen, og luk lågen.
8. Drej på drejeknappen for at indstille tilberedningstiden. (Den maksimale tilberedningstid er 95 minutter).
9. Tryk på knappen CONFIRM/+30S/START for at starte tilberedningen.

1. Tryk tre gange på knappen OPTIONAL FUNCTION. "140" blinker på displayet.
2. Tryk flere gange på knappen OPTIONAL FUNCTION, eller drej på drejeknappen for at vælge varmluftfunktionen. Stop med at trykke eller dreje på knappen, når "140" blinker på displayet.
3. Tryk på knappen CONFIRM/+30S/START for at bekræfte.
4. Drej på drejeknappen for at indstille den ønskede temperatur.

Bemærk: Temperaturen kan indstilles fra 140 til 230 °C.

5. Tryk på knappen CONFIRM/+30S/START for at bekræfte temperaturen.
6. Drej på drejeknappen for at indstille tilberedningstiden. (Den maksimale tilberedningstid er 95 minutter).
7. Tryk på knappen CONFIRM/+30S/START for at starte tilberedningen.

Der kan maksimalt indstilles to tilberedningstrin. Hvis et af trinnene er optøning, skal det altid være det første trin. Der lyder et bip, når første trin er afsluttet, og det næste trin begynder.

Bemærk: Automenu og forvarmning kan ikke indstilles som et trin ved flertrinstillberedning.

Eksempel: Hvis du vil optø maden i 5 minutter og derefter tilberede maden ved 80% mikrobølgeeffekt i 7 minutter, skal du gøre som følger:

1. Tryk to gange på knappen PRO DEFROST. Displayet viser "dEF2".
2. Drej på drejeknappen for at indstille optøningstiden til 5 minutter.
3. Tryk på knappen OPTIONAL FUNCTION.
4. Tryk på knappen CONFIRM/+30S/START for at bekræfte.
5. Drej på drejeknappen for at indstille mikrobølgeeffekten til 80%. Displayet viser "P80".
6. Tryk på knappen CONFIRM/+30S/START for at bekræfte.
7. Drej på drejeknappen for at indstille tilberedningstiden til 7 minutter.
8. Tryk på knappen CONFIRM/+30S/START for at bekræfte og starte tilberedningen.

LYNTILBEREDNING

1. Når mikrobølgeovnen venter, kan du trykke på knappen CONFIRM/+30S/START for at tilberede med 100% mikrobølgeeffekt i 30 sekunder. For hvert yderligere tryk på knappen lægges der 30 sekunder til tilberedningstiden. Den maksimale tilberedningstid er 95 minutter.
2. Under tilberedning med mikrobølger, grill, varmluft eller kombinationstillberedning kan du trykke på knappen CONFIRM/+30S/START for at tilberede med 100% mikrobølgeeffekt i 30 sekunder. For hvert yderligere tryk på knappen lægges der 30 sekunder til tilberedningstiden.

Bemærk: Det er ikke muligt at bruge denne funktion ved optøning efter vægt, ved flertrinstillberedning eller ved brug af automenuerne.

1. Drej drejeknappen med uret for at vælge den ønskede funktion, så displayet viser "A1", "A2", "A3" ... Displayet viser "A10".
2. Tryk på knappen CONFIRM/+30S/START for at bekræfte den valgte funktion.
3. Drej drejeknappen for at indstille madens vægt. Indikatoren "g" vises på displayet.
4. Tryk på knappen CONFIRM/+30S/START for at bekræfte og starte tilberedningen.

Bemærk: 1. Menuen til bagning af kage er under varmlufttilberedning 160 °C med forvarmning. Forvarm først mikrobølgeovnen, og brug derefter automenufunktionen. Når mikrobølgeovnen opnår den indstillede temperatur, stopper den med at forvarme. Der lyder et bip for at minde dig om at anbringe maden i mikrobølgeovnen. Tryk derefter på knappen CONFIRM/+30S/START for at starte tilberedningen.

2. Hvis du har valgt automenuen til kylling, og 2/3 af tilberedningstiden er gået, lyder der to bip for at minde dig om, at du skal vende maden. Hvis du ignorerer det, fortsætter tilberedningen. Du opnår dog det bedste resultat ved at vende maden, lukke ovnlågen og trykke på knappen CONFIRM/+30S/START for at genoptage tilberedningen.

Menu	Vægt	Display	Effekt
A1 AUTO REHEAT (Automatisk genopvarmning)	150 g	150	100%
	250 g	250	
	350 g	350	
	450 g	450	
	600 g	600	
A2 POTATO (Kartoffel)	1 (cirka 230 g)	1	100%
	2 (cirka 460 g)	2	
	3 (cirka 690 g)	3	
A3 MEAT (Kød)	150 g	150	100%
	300 g	300	
	450 g	450	
	600 g	600	
A4 VEGETABLE (Grøntsager)	150 g	150	100%
	350 g	350	
	500 g	500	
A5 FISH (Fisk)	150 g	150	80%
	250 g	250	
	350 g	350	
	450 g	450	
	650 g	650	
A6 PASTA	50 g (med 450 g koldt vand)	50	80%
	100 g (med 800 g koldt vand)	100	
	150 g (med 1200 g koldt vand)	150	
A7 SOUP (Suppe)	200 g	200	100%
	400 g	400	
	600 g	600	
A8 CAKE (Kage)	475 g	475	Forvarm til 140 °C
A9 PIZZA	200 g	200	C-4
	300 g	300	
	400 g	400	
A10 CHICKEN (Kylling)	500 g	500	C-4
	750 g	750	
	1000 g	1000	
	1200 g	1200	

Mikrobølgeovnen kan bruges til optøning af kød, fjerkræ samt fisk og skaldyr. Optøningstiden og effekten justeres automatisk efter den indstillede vægt. Der kan optøs 100 g til 1000 g mad ad gangen.

1. Tryk en gang på knappen PRO DEFROST. Displayet viser "dEF1."
2. Drej på drejeknappen for at indstille den madens vægt. Indikatoren "g" vises på displayet. Vægten skal indstilles fra 100 g til 1000 g.
3. Tryk på knappen START/+30SEC for at starte optøningen.

BEMÆRK:

Større madvarer kan fortsat være frosne i midten. Vend maden under optøningen for at sikre en ensartet optøning, og bræk eller skær maden i mindre stykker, efterhånden som den optøs.

Hæld væske væk fra maden under optøningen, da væsken ellers kan blive meget varm og koge made.

Mikrobølgeovnen kan også bruges til hurtig optøning.

1. Tryk to gange på knappen PRO DEFROST. Displayet viser "dEF2".
2. Drej på drejeknappen for at indstille tilberedningstiden. Den maksimale tilberedningstid er 95 minutter.
3. Tryk på knappen START/+30SEC for at starte optøningen.

BEMÆRK:

Større madvarer kan fortsat være frosne i midten. Vend maden under optøningen for at sikre en ensartet optøning, og bræk eller skær maden i mindre stykker, efterhånden som den optøs.

Hæld væske væk fra maden under optøningen, da væsken ellers kan blive meget varm og koge made.

1. Drej på drejknappen, til "H1", "H2", "H3", "H4", "H5", "H6", "H7", "H8" eller "H9" vises på displayet.
2. Tryk på knappen CONFIRM/+30S/START for at bekræfte og starte forvarmningen.
3. Når den indstillede temperatur er opnået, bipper mikrobølgeovnen for at minde dig om at sætte maden i mikrobølgeovnen. Anbring maden i mikrobølgeovnen, og luk lågen.
4. Tryk på knappen CONFIRM/+30S/START for at starte tilberedningen.

Bemærk: Når du bruger Home Fry-funktionen, må du ikke sætte maden i mikrobølgeovnen med det samme. Mikrobølgeovnen skal først forvarme. Når den indstillede temperatur er opnået efter nogle minutter, bipper mikrobølgeovnen to gange for at minde dig om at sætte maden i mikrobølgeovnen. Når du har sat maden i mikrobølgeovnen, skal du trykke på knappen CONFIRM/+30S/START for at starte tilberedningen. Timeren tæller ned, og maden tilberedes perfekt.

Nr.	Menu	Vægt (g)
H1	Frosne pommes frites	300
H2	Frosne kartoffelkroketter	350
H3	Frossen blæksprutte	250
H4	Frosne løgringe	225
H5	Frosne kyllingenuggets	350
H6	Koteletter	270
H7	Rejer	250
H8	Grøntsager	200
H9	Forårsruller	250

1. Tryk på knappen CRISPY GRILL.
2. Tryk flere gange på knappen CRISPY GRILL, eller drej på drejknappen for at vælge den ønskede funktion. Stop med at trykke eller dreje, når "C1", "C2", "C3" eller "C4" vises på displayet.
3. Tryk på knappen CONFIRM/+30S/START for at bekræfte.
4. Drej på drejknappen for at indstille madens vægt.
5. Tryk på knappen CONFIRM/+30S/START for at starte tilberedningen.

Bemærk: Al maden skal anbringes på grillbakken, og grillbakken skal anbringes på grillristen.

Crispy grill	Vægt (g)	Effekt	Starttemperatur
C1 Cordon bleu (fersk minipizza)	300	C-4	Stuetemperatur
	600		
	900		
C2 (lasagne)	200	C-4	Fra køl
	300		
	400		
	500		
C3 (brød)	100	C-4	Fra frost
C4 (pie/tærte)	300	C-4	Fra køl

LOW TEMP. CONTROL

1. Tryk på knappen LOW TEMP CONTROL.
2. Tryk flere gange på knappen LOW TEMP CONTROL, eller drej på drejeknappen for at vælge den ønskede tilberedningsfunktion. "L1", "L2", "L3", "L4" eller "L5" blinker på displayet.
3. Tryk på knappen CONFIRM/+30S/START for at bekræfte.
4. Drej på drejeknappen for at indstille tilberedningstemperaturen.
5. Tryk på knappen CONFIRM/+30S/START for at bekræfte.
6. Drej på drejeknappen for at indstille tilberedningstiden.
7. Tryk på knappen CONFIRM/+30S/START for at starte tilberedningen.

Display	40° C	50° C	60° C	70° C	80 °C	90 °C	100 °C	110 °C	Tilberedningstid (maks.)
L1 (langtidstilberedning)						√		√	12 t
L2 (varmholdning)			√	√	√				95 min
L3 (dehydrering)	√	√	√	√	√	√			12 t
L4 (yoghurt)	√								12 t
L5 (varmekasse)	√	√	√	√	√	√	√		95 min

LUGTFJERNELSE

1. Tryk tre gange på knappen KITCHEN ASSISTANT. Displayet viser "AS-3".
2. Tryk på knappen CONFIRM/+30S/START for at starte lugtfjernelserne.

SPEEDY MICROWAVE COOKING

1. Drej på drejeknappen for at indstille tilberedningstiden direkte. Tryk derefter på knappen CONFIRM/+30S/START for at tilberede med 100% mikrobølgeeffekt.

BEMÆRK: Dette program kan indstilles som første trin i en flertrinstitberedning.

BØRNESIKRING

Hold knappen ECO/CHILD LOCK inde i 3 sekunder. Der lyder et langt bip, og låseikonet vises på displayet for at angive, at børnesikringen er slået til. Displayet viser det aktuelle klokkeslæt eller "0:00".

Slå børnesikringen fra: Hold knappen ECO/CHILD LOCK inde i 3 sekunder, mens børnesikringen er slået til. Der lyder et langt bip, og låseikonet slukkes på displayet for at angive, at børnesikringen er slået fra.

KONTROLFUNKTION

1. Under tilberedningen kan du trykke på knappen KITCHEN ASSISTANT for at få vist klokkeslættet.
2. Under tilberedningen kan du trykke på knappen OPTIONAL FUNCTION for at få vist den aktuelle mikrobølgeeffekt i 2-3 sekunder.

LYDLØS FUNKTION

Tryk fire gange på knappen KITCHEN ASSISTANT. Displayet viser "AS-4". Tryk derefter på knappen CONFIRM/+30S/START for at slå lydløs funktion til. Med lydløs funktion aktiveret lyder der ingen bip fra mikrobølgeovnen.

Tryk fire gange på knappen KITCHEN ASSISTANT. Displayet viser "AS-4". Tryk derefter på knappen CONFIRM/+30S/START for at slå lydløs funktion fra.

ECO-FUNKTION

Slå Eco-funktionen til: Tryk kortvarigt på knappen ECO/CHILD LOCK. Displayet slukkes.
Slå Eco-funktionen fra: tryk på en vilkårlig knap.

DAMPRESEFUNKTION

1. Tryk fem gange på knappen KITCHEN ASSISTANT. Displayet viser "AS-5".
2. Tryk på knappen CONFIRM/+30S/START for at starte damprensefunktionen (100% mikrobølgeeffekt i 5 minutter).

1. Sluk mikrobølgeovnen, og træk stikket ud af stikkontakten, før du gør mikrobølgeovnen ren.
2. Sørg for, at mikrobølgeovnen altid er ren indvendigt. Tør stænk og væske væk fra mikrobølgeovnens vægge med en fugtig klud. Brug ikke skræppe eller slibende rengøringsmidler. Rengør mikrobølgeovnen udvendigt med en fugtig klud. Undgå, at der kommer vand ind i ventilationsåbningerne, da dette kan beskadige mikrobølgeovnens indvendige dele.
3. Undgå, at betjeningspanelet bliver vådt. Rengør med en blød, fugtig klud. Brug ikke rengøringsmidler, skuremidler eller spray på betjeningspanelet.
4. Fjern eventuel damp på indersiden og ydersiden af mikrobølgeovnen med en blød klud. Der dannes muligvis damp, hvis mikrobølgeovnen bruges på et sted med høj luftfugtighed. Det er helt normalt.
5. Det er ind imellem nødvendigt at tage drejetallerkenen ud og gøre den ren. Vask drejetallerkenen i varmt vand tilsat opvaskemiddel eller i opvaskemaskine.
6. Rengør jævnligt drejeringen og ovnbunden for at forebygge støj under tilberedningen. Aftør bunden med et mildt rengøringsmiddel, vand eller ruderens, og tør efter. Drejeringen kan vaskes i varmt vand tilsat et mildt opvaskemiddel eller i opvaskemaskine. Damp fra tilberedningen kan opsamles i ovnrummet, men det har ingen betydning for ovnrummets bund eller drejeringens hjul. Kontroller, at drejeringen sidder korrekt, når du har haft den fjernet fra ovnbunden for at rengøre den.
7. Fjern lugt fra mikrobølgeovnen ved at tilberede en kop vand tilsat saften og skallen fra en citron i en skål. Tilbered med mikrobølger i 5 minutter. Aftør mikrobølgeovnen grundigt, og tør efter med en blød klud.

Når apparatet er udtjent, må det ikke bortskaffes sammen med det almindelige husholdningsaffald. Indlever det i stedet til genvinding på din lokale genbrugsstation. På den måde er du med til at passe på miljøet.

MONTERING AF MIKROBØLGEOVNEN

INSTALLATION

1. Fjern al emballage fra den indvendige side af lågen.
2. Efterse mikrobølgeovnen efter udpakning for synlige skader såsom:
 - Skæv ovnlåge
 - Beskadiget ovnlåge
 - Buler eller huller i lågens vindue eller skærm
 - Buler i ovnrummetHvis du ser sådanne synlige skader, må du IKKE bruge mikrobølgeovnen.
3. Denne mikrobølgeovn vejer 19,4 kg og skal anbringes på en vandret flade, som tåler denne belastning.
4. Mikrobølgeovnen skal anbringes på sikker afstand af høje temperaturer og damp.
5. Anbring IKKE genstande oven på mikrobølgeovnen.
6. Sørg for, at der er et frirum på mindst 20 cm til hver side og 0 cm til bagvæggen for at sikre korrekt udluftning omkring mikrobølgeovnen.
7. Fjern IKKE motorakslen.
8. Som det er tilfældet med alle elektriske apparater, skal børn være under opsyn, når du bruger mikrobølgeovnen.
9. Sørg for, at stikkontakten er let tilgængelig, så du hurtigt kan tage stikket ud i en nødsituation. Ellers skal det på anden måde være muligt at afbryde mikrobølgeovnen fra lysnettet. I den sammenhæng skal du overholde alle gældende regler vedrørende elektrisk sikkerhed.

Dette produkt skal sluttes til en jordet stikkontakt med én fase (230 V~/50 Hz).

ADVARSEL! APPARATET SKAL JORDES!
10. Denne mikrobølgeovn kræver 1,5 kVA. Rådfør dig eventuelt med en autoriseret elektriker, inden du tilslutter mikrobølgeovnen.

TEKNISKE

Strømforsbrug.....	230 V~ 50 Hz, 2400 W
Udgangseffekt:	1000 W
Grill:	2400 W
Varmluft:	2400 W
Driftsfrekvens:.....	2450 MHz
Udvendige mål:.....	520 × 327 × 520 mm
Ovnkapacitet:	30 liter
Vægt uden emballage:	cirka 19,4 kg
Støjniveau	Lc < 58 dB(A)



Dette apparat er mærket i henhold til EU-direktiv 2012/19/EØF om Affald fra elektriske og elektroniske produkter (WEEE).

Disse retningslinjer udgør rammerne for en fælles europæisk garanti for returnering og genbrug af affald fra elektrisk og elektronisk udstyr.

MONTERING SMÅL

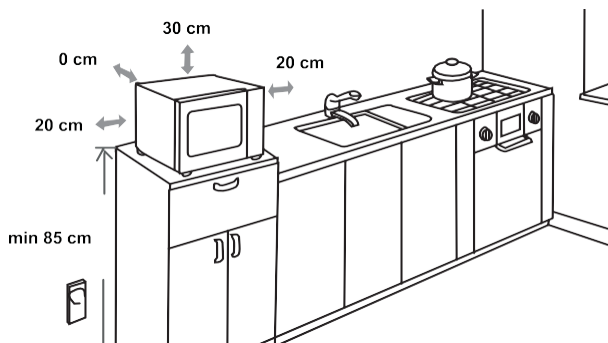

RADIOINTERFERENS

Mikrobølgeovnen kan forstyrre signalet til radio, tv eller lignende udstyr. Det er muligt at mindske eller fjerne denne forstyrrelse ved at træffe følgende forholdsregler:

- Rengør lågen og mikrobølgeovnens pakning.
- Anbring radio- eller tv-mottageren så langt væk fra mikrobølgeovnen som muligt.
- Brug en korrekt installeret antenne til at opnå et stærkt radio-/tv-signal.

VI FORBEHOLDER OS RET TIL AT ÆNDRE SPECIFIKATIONERNE, UDEN AT DETTE FÅR BETYDNING FOR ENHEDENS FUNKTION.

FØR DU TILKALDER SERVICE

1. Hvis mikrobølgeovnen ikke kan tændes, eller hvis displayet ikke lyser:
 - a) Kontroller, at mikrobølgeovnen er korrekt tilsluttet. Ellers skal du trække stikket ud af stikkontakten, vente i ti sekunder og derefter sætte det i igen.
 - b) Undersøg, om sikringen er sprunget, eller om en kredsløbsafbryder har været udløst. Hvis der ikke ser ud til at være noget galt, kan du prøve at slutte apparatet til en anden stikkontakt.
2. Hvis mikrobølgeovnen ikke kan tilberede med mikrobølger:
 - a) Kontroller, om timeren er indstillet.
 - b) Kontroller, at lågen lukker korrekt, og at sikkerhedsafbryderen i lågen går i indgreb. Ellers kan mikrobølgeenergien ikke strømme frit i mikrobølgeovnen.
Hvis ovenstående ikke løser problemet, skal du kontakte salgsstedet eller servicecenteret.

Apparatet er udelukkende beregnet til opvarmning af fødevarer og drikkevarer ved hjælp af elektromagnetisk energi. Kun til indendørs brug!

GARANTI OG SERVICE

Hvis du ønsker information om eller har et problem med dit apparat, kan du kontakte Hisenses kundecenter i dit land (du finder telefonnummeret i det globale garantihæfte). Hvis der ikke er et kundecenter i dit land, skal du kontakte din lokale Hisense-forhandler eller Hisenses servicenetværk.

Kun til brug i private husholdninger!

Hisense
life reimagined

ØNSKER DIG RIGTIG GOD FORNØJELSE MED BRUGEN AF DETTE APPARAT

ΑΓΑΠΗΤΕ ΠΕΛΑΤΗ

Σας ευχαριστούμε ειλικρινά για την αγορά σας. Πιστεύουμε ότι σύντομα θα βρείτε επαρκείς αποδείξεις ώστε να μπορέσετε πραγματικά να βασιστείτε στα προϊόντα μας. Για να διευκολύνουμε τη χρήση της συσκευής, επισυνάπτουμε αυτό το πλήρες εγχειρίδιο οδηγιών.

Οι οδηγίες θα σας βοηθήσουν να εξοικειωθείτε με τη νέα σας συσκευή. Παρακαλούμε, διαβάστε τις προσεκτικά πριν χρησιμοποιήσετε τη συσκευή για πρώτη φορά.

Σε κάθε περίπτωση, βεβαιωθείτε ότι η συσκευή σας παραδόθηκε χωρίς φθορές. Εάν εντοπίσετε οποιαδήποτε ζημιά κατά τη μεταφορά, επικοινωνήστε με τον αντιπρόσωπο πωλήσεών σας ή την περιφερειακή αποθήκη από όπου παραδόθηκε το προϊόν. Θα βρείτε τον αριθμό τηλεφώνου στην απόδειξη παραλαβής ή παράδοσης.

Σας ευχόμαστε να ευχαριστηθείτε τη νέα σας οικιακή συσκευή.



Η συσκευή προορίζεται για οικιακή χρήση για θέρμανση τροφίμων και ροφημάτων με χρήση ηλεκτρομαγνητικής ενέργειας· μόνο για εσωτερική χρήση.

ΟΔΗΓΙΕΣ ΧΡΗΣΗΣ

Αυτές οι οδηγίες προορίζονται για τον χρήστη. Περιγράφουν τη συσκευή και τον τρόπο χρήσης της. Ισχύουν επίσης για διαφορετικούς τύπους συσκευών. Επομένως, ενδέχεται να βρείτε ορισμένες περιγραφές λειτουργιών που μπορεί να μην ισχύουν για τη συσκευή σας.

Διατηρούμε το δικαίωμα για τυχόν αλλαγές και λάθη στις οδηγίες χρήσης.



Μην αγγίζετε ποτέ τις επιφάνειες των συσκευών θέρμανσης ή μαγειρέματος. Θα ζεσταθούν κατά τη λειτουργία. Κρατήστε τα παιδιά σε απόσταση ασφαλείας. Υπάρχει κίνδυνος εγκαύματος!



Ενέργεια μικροκυμάτων & υψηλή τάση! Μην αφαιρείτε το κάλυμμα.

ΠΡΟΣΟΧΗ! Η συσκευή και τα προσβάσιμα μέρη της ζεσταίνονται κατά τη χρήση. Πρέπει να δίνεται προσοχή ώστε να αποφεύγεται η επαφή με τα θερμαντικά στοιχεία. Παιδιά κάτω των 8 ετών θα πρέπει να μένουν μακριά εκτός εάν υπόκεινται σε συνεχή επίβλεψη. Τα παιδιά πρέπει να επιβλέπονται ώστε να διασφαλίζεται ότι δεν παίζουν με τη συσκευή.

Αυτή η συσκευή μπορεί να χρησιμοποιηθεί από παιδιά ηλικίας από 8 ετών και άνω και από άτομα με μειωμένες σωματικές, αισθητηριακές ή διανοητικές ικανότητες ή έλλειψη εμπειρίας και γνώσης, αν χρησιμοποιούν το προϊόν υπό επίβλεψη ή έχουν λάβει οδηγίες για την ασφαλή χρήση του και έχουν κατανοήσει τους ενδεχόμενους κινδύνους. Τα παιδιά δεν πρέπει να παίζουν με τη συσκευή. Ο καθαρισμός και η συντήρηση δεν πρέπει να γίνονται από παιδιά εκτός εάν είναι μεγαλύτερα των 8 ετών και υπό επίβλεψη.

Κρατήστε τη συσκευή και το καλώδιο της μακριά από παιδιά μικρότερα των 8 ετών.

- **ΠΡΟΕΙΔΟΠΟΙΗΣΗ:** Όταν η συσκευή λειτουργεί σε λειτουργία συνδυασμού, τα παιδιά πρέπει να χρησιμοποιούν τον φούρνο μόνο υπό την επίβλεψη ενήλικου λόγω των θερμοκρασιών που δημιουργούνται (μόνο για το μοντέλο με λειτουργία γκριλ).

- **ΠΡΟΕΙΔΟΠΟΙΗΣΗ:** Εάν η πόρτα ή τα στεγανοποιητικά της πόρτας έχουν υποστεί ζημιά, ο φούρνος δεν πρέπει να λειτουργεί μέχρι να επισκευαστεί από αρμόδιο άτομο.
- **ΠΡΟΕΙΔΟΠΟΙΗΣΗ:** Είναι επικίνδυνο για οποιονδήποτε άλλο εκτός από αρμόδιο άτομο να πραγματοποιήσει οποιαδήποτε εργασία σέρβις ή επισκευής που περιλαμβάνει αφαίρεση του καλύμματος που προστατεύει από την έκθεση στην ενέργεια μικροκυμάτων.
- **ΠΡΟΕΙΔΟΠΟΙΗΣΗ:** Τα υγρά και άλλα τρόφιμα δεν πρέπει να θερμαίνονται σε σφραγισμένα δοχεία, καθώς μπορεί να εκραγούν.
- Τα παιδιά πρέπει να επιβλέπονται ώστε να διασφαλίζεται ότι δεν παίζουν με τη συσκευή.
- Μην αφαιρείτε τα πόδια του φούρνου. Μην εμποδίζετε τις οδούς αέρα του φούρνου.
- Χρησιμοποιείτε μόνο σκεύη που είναι κατάλληλα για χρήση σε φούρνους μικροκυμάτων.
- Όταν ζεσταίνετε φαγητό σε πλαστικά ή χάρτινα δοχεία, να παρακολουθείτε τον φούρνο λόγω της πιθανότητας ανάφλεξης.
- Εάν παρατηρήσετε καπνό, απενεργοποιήστε ή αποσυνδέστε τη συσκευή και κρατήστε την πόρτα κλειστή για να καταπνίξετε τυχόν φλόγες.
- Η θέρμανση των ροφημάτων με μικροκύματα μπορεί να οδηγήσει σε καθυστερημένο βρασμό με έκρηξη. Επομένως, πρέπει να δίνεται προσοχή κατά το χειρισμό του δοχείου.
- Το περιεχόμενο των μπιμπερό και τα βάζα παιδικής τροφής πρέπει να αναδεύονται ή να ανακινούνται και να ελέγχεται η θερμοκρασία πριν από την κατανάλωση για να αποφευχθούν εγκαύματα.

- Τα αβγά με το κέλυφός τους και τα βραστά αβγά δεν θα πρέπει να ζεσταίνονται σε φούρνους μικροκυμάτων, καθώς ενδέχεται να εκραγούν ακόμα και μετά το ζέσταμα στον φούρνο μικροκυμάτων.
- Όταν καθαρίζετε τις επιφάνειες της πόρτας, τη στεγανοποίηση της πόρτας ή την κοιλότητα του φούρνου, χρησιμοποιείτε μόνο ήπια μη διαβρωτικά σαπούνια ή απορρυπαντικά που εφαρμόζονται με σφουγγάρι ή μαλακό πανί.
- Ο φούρνος πρέπει να καθαρίζεται τακτικά και να αφαιρούνται τυχόν υπολείμματα φαγητού.
- Η μη διατήρηση του φούρνου σε καθαρή κατάσταση μπορεί να οδηγήσει σε φθορά της επιφάνειας, η οποία θα μπορούσε να επηρεάσει αρνητικά τη διάρκεια ζωής της συσκευής και ενδεχομένως να οδηγήσει σε επικίνδυνη κατάσταση.
- Εάν το καλώδιο τροφοδοσίας έχει υποστεί ζημιά, πρέπει να αντικατασταθεί από τον κατασκευαστή, τον αντιπρόσωπο συντήρησης ή από εξίσου καταρτισμένα άτομα, προκειμένου να αποφευχθούν τυχόν επικίνδυνα συμβάντα.
- Μην αφήνετε το καλώδιο να κρέμεται πάνω από την άκρη του τραπεζιού ή του πάγκου εργασίας.
- Μην συνδέετε ποτέ αυτή τη συσκευή σε εξωτερικό διακόπτη χρονοδιακόπτη ή σύστημα τηλεχειρισμού για να αποφύγετε μια επικίνδυνη κατάσταση.
- Ποτέ μην αντικαθιστάτε τον λαμπτήρα στο εσωτερικό του φούρνου. Πρέπει πάντα να αντικαθίσταται από το σέρβις της Hisense.
- Μην καθαρίζετε τη συσκευή με καθαριστικά ατμού, καθαριστικά υψηλής πίεσης, αιχμηρά αντικείμενα, διαβρωτικά καθαριστικά και διαβρωτικά σφουγγάρια και καθαριστικά λεκέδων.

Παρακάτω παρατίθενται, όπως συμβαίνει με όλες τις συσκευές, ορισμένοι κανόνες που πρέπει να τηρούνται και διασφαλίσεις για να εξασφαλίσετε την κορυφαία απόδοση αυτού του φούρνου:

1. Να έχετε πάντα το γυάλινο δίσκο, τους βραχίονες κυλινδρών, τη ζεύξη και την διαδρομή κυλινδρών στη θέση τους όταν χειρίζεστε το φούρνο.
2. Μη χρησιμοποιείτε τον φούρνο για οποιονδήποτε άλλο σκοπό εκτός από την προετοιμασία φαγητού, όπως για το στέγνωμα ρούχων, χαρτιού ή άλλων ειδών που δεν είναι τρόφιμα, ή για αποστείρωση.
3. Μη χρησιμοποιείτε τον φούρνο όταν είναι άδειος. Αυτό θα μπορούσε να προκαλέσει ζημιά στο φούρνο.
4. Μην χρησιμοποιείτε την κοιλότητα του φούρνου για οποιονδήποτε τύπο αποθήκευσης, όπως για χαρτιά, βιβλία μαγειρικής κ.λπ.
5. Μην μαγειρεύετε κανένα φαγητό που περιβάλλεται από μεμβράνη, όπως κρόκους αυγών, πατάτες, συκώτι κοτόπουλου κ.λπ. χωρίς πρώτα να τρυπήσετε τη μεμβράνη σε πολλά σημεία με ένα πιρούνι.
6. Μην εισάγετε κανένα αντικείμενο στα ανοίγματα της εξωτερικής θήκης.
7. Μην αφαιρείτε ποτέ εξαρτήματα από το φούρνο, όπως πόδια, σύνδεσμο, βίδες κ.λπ.
8. Μην μαγειρεύετε το φαγητό απευθείας στον γυάλινο δίσκο. Τοποθετήστε το φαγητό σε/πάνω σε κατάλληλο μαγειρικό σκεύος πριν το βάλετε στο φούρνο. **ΣΗΜΑΝΤΙΚΟ** - ΣΚΕΥΗ ΜΑΓΕΙΡΙΚΗΣ ΠΟΥ ΔΕΝ ΠΡΕΠΕΙ ΝΑ ΧΡΗΣΙΜΟΠΟΙΕΙΤΕ ΣΤΟ ΦΟΥΡΝΟ ΜΙΚΡΟΚΥΜΑΤΩΝ ΣΑΣ:
 - Μη χρησιμοποιείτε μεταλλικά τηγάνια ή πιάτα με μεταλλικές λαβές.
 - Μην χρησιμοποιείτε τίποτα με μεταλλική επένδυση.
 - Μην χρησιμοποιείτε συρματόσχοινα καλυμμένα με χαρτί σε πλαστικές σακούλες.
 - Μην χρησιμοποιείτε πιάτα μελαμίνης καθώς περιέχουν υλικό που απορροφά την ενέργεια μικροκυμάτων. Αυτό μπορεί να προκαλέσει ράγισμα ή κάψιμο των πιάτων και θα επιβραδύνει τη διαδικασία μαγειρέματος.
 - Μην χρησιμοποιείτε σκεύη Centura Tableware. Το γλάσο δεν είναι κατάλληλο για χρήση σε φούρνο μικροκυμάτων. Δεν πρέπει να χρησιμοποιούνται κύπελλα με κλειστή λαβή Corelle Livingware.
 - Μην μαγειρεύετε σε δοχείο με περιορισμένο άνοιγμα, όπως ένα μπουκάλι λαδιού ή ένα σφραγισμένο μπουκάλι λαδιού, καθώς αυτά τα δοχεία μπορεί να εκραγούν εάν θερμανθούν σε φούρνο μικροκυμάτων.
 - Μη χρησιμοποιείτε συμβατικά θερμόμετρα κρέατος ή ζαχαρωτών.
 - Υπάρχουν διαθέσιμα θερμόμετρα ειδικά για μαγείρεμα σε φούρνο μικροκυμάτων. Αυτά μπορούν να χρησιμοποιηθούν.
9. Τα σκεύη μικροκυμάτων πρέπει να χρησιμοποιούνται μόνο σύμφωνα με τις οδηγίες του κατασκευαστή.
10. Μην επιχειρήσετε να τηγανίσετε φαγητά σε αυτόν τον φούρνο.
11. Να θυμάστε ότι ο φούρνος μικροκυμάτων θερμαίνει μόνο το υγρό σε ένα δοχείο και όχι το ίδιο το δοχείο. Επομένως, παρόλο που το καπάκι ενός δοχείου δεν είναι

ζεστό στην αφή όταν αφαιρεθεί από το φούρνο, θυμηθείτε ότι το φαγητό/υγρό μέσα θα απελευθερώσει την ίδια ποσότητα ατμού ή/και θα πιτσιλίσει όταν αφαιρεθεί το καπάκι όπως στο συμβατικό μαγείρεμα.

12. Πάντα να ελέγχετε τη θερμοκρασία του μαγειρεμένου φαγητού μόνοι σας, ειδικά εάν ζεσταίνετε ή μαγειρεύετε φαγητό/υγρό για μωρά. Συνιστάται να μην καταναλώνετε ποτέ φαγητό/υγρό κατευθείαν από το φούρνο, αλλά αφήστε το να σταθεί για λίγα λεπτά και ανακατέψτε το φαγητό/υγρό για να καταμεμηθεί ομοιόμορφα η θερμότητα.
13. Τα τρόφιμα που περιέχουν μείγμα λίπους και νερού, π.χ. ζωμός, πρέπει να παραμένουν για 30–60 δευτερόλεπτα στο φούρνο αφού τον σβήσετε. Αυτό γίνεται για να επιτρέψει στο μείγμα να καθίσει και να αποφευχθεί η δημιουργία φυσαλίδων όταν τοποθετείται ένα κουτάλι στο φαγητό/υγρό ή όταν προστίθεται ένας κύβος ζωμού.
14. Όταν ετοιμάζετε/μαγειρεύετε φαγητό/υγρό, να θυμάστε ότι υπάρχουν ορισμένα τρόφιμα, π.χ. χριστουγεννιάτικες πουτίγκες, μαρμελάδα και κιμάς, που ζεσταίνονται πολύ γρήγορα. Όταν ζεσταίνετε ή μαγειρεύετε τρόφιμα με υψηλή περιεκτικότητα σε λιπαρά ή ζάχαρη, μην χρησιμοποιείτε πλαστικά δοχεία.
15. Το μαγειρικό σκεύος μπορεί να ζεσταθεί εξαιτίας της θερμότητας που μεταφέρεται από το θερμαινόμενο φαγητό. Αυτό ισχύει ιδιαίτερα εάν η πλαστική μεμβράνη έχει καλύψει το πάνω μέρος και τις λαβές του σκεύους. Μπορεί να χρειαστούν γάντια για το χειρισμό του σκεύους.
16. Για να μειώσετε τον κίνδυνο πυρκαγιάς στην κοιλότητα του φούρνου:
 - a) Μην παραζεσταίνετε το φαγητό. Φροντίστε προσεκτικά τον φούρνο μικροκυμάτων εάν τοποθετήσετε χαρτί, πλαστικό ή άλλα εύφλεκτα υλικά μέσα στο φούρνο για να διευκολύνετε το μαγείρεμα.
 - b) Αφαιρέστε τα συρματόσχοινα από τις σακούλες πριν τοποθετήσετε τις σακούλες στο φούρνο.
 - c) Εάν αναφλεγούν υλικά στο εσωτερικό του φούρνου, κρατήστε την πόρτα του φούρνου κλειστή, απενεργοποιήστε τον φούρνο από τον επιτοίχιο διακόπτη ή κλείστε την τροφοδοσία στην ασφάλεια ή στον πίνακα του διακόπτη κυκλώματος.

ΠΙΝΑΚΑΣ ΕΛΕΓΧΟΥ

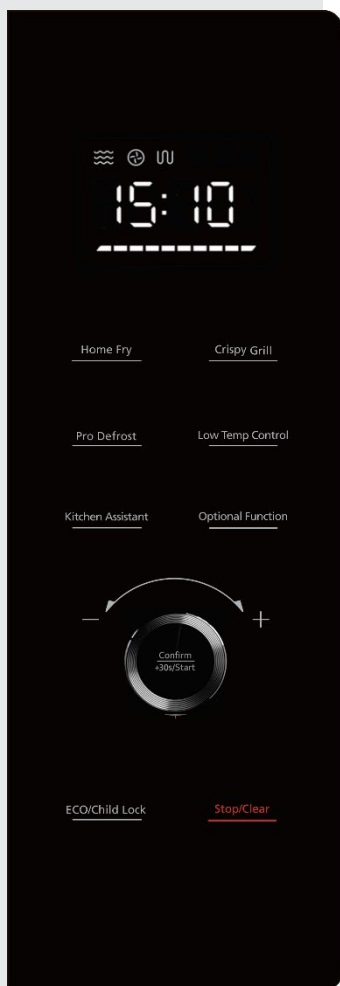

ΟΘΟΝΗ

Δείχνει το ρολόι, την ώρα μαγειρέματος και τις ρυθμίσεις.

ΣΠΙΤΙΚΟ ΤΗΓΑΝΙΣΜΑ, ΤΡΑΓΑΝΟ ΓΚΡΙΛ, ΕΛΕΓΧΟΣ ΧΑΜΗΛΗΣ ΘΕΡΜΟΚΡΑΣΙΑΣ

Χρησιμοποιήστε αυτό το πλήκτρο για να μαγειρέψετε φαγητό με προκαθορισμένα προγράμματα.

PRO ΑΠΟΨΥΞΗ

Χρησιμοποιήστε αυτό το πλήκτρο για να ξεπαγώσετε τα τρόφιμα βάσει χρόνου ή βάρους.

ΒΟΗΘΟΣ ΚΟΥΖΙΝΑΣ

Χρησιμοποιήστε αυτό το πλήκτρο για να ορίσετε διαφορετικές ρυθμίσεις (ρολόι, χρονομέτρο...).

ΠΡΟΑΙΡΕΤΙΚΗ ΛΕΙΤΟΥΡΓΙΑ

Χρησιμοποιήστε αυτό το πλήκτρο για να επιλέξετε το χρόνο μαγειρέματος στο φούρνο μικροκυμάτων και το επίπεδο ισχύος.

ΠΕΡΙΣΤΡΟΦΙΚΟΣ ΔΙΑΚΟΠΤΗΣ - JOGGER

Χρησιμοποιήστε αυτό το πλήκτρο για να επιλέξετε διαφορετικές επιλογές και λειτουργίες.

ΕΠΙΒΕΒΑΙΩΣΗ/ΕΝΑΡΞΗ/+30 SEC

Χρησιμοποιήστε αυτό το πλήκτρο για να ξεκινήσετε τη γρήγορη έναρξη του μαγειρέματος για 30 δευτερόλεπτα, για να αυξήσετε το χρόνο μαγειρέματος κατά 30 δευτερόλεπτα (με κάθε πάτημα) ή για να επιβεβαιώσετε τις ρυθμίσεις μαγειρέματος.

ECO/ΚΛΕΙΔΩΜΑ ΓΙΑ ΠΑΙΔΙΑ

Χρησιμοποιήστε αυτό το πλήκτρο για να απενεργοποιήσετε την οθόνη και τους ήχους ή να κρατήσετε πατημένο τον έλεγχο του κλειδώματος του πίνακα.

ΔΙΑΚΟΠΗ/ΚΑΘΑΡΙΣΜΟΣ

Χρησιμοποιήστε αυτό το πλήκτρο για να σταματήσετε το μαγείρεμα ή να διαγράψετε τις ρυθμίσεις.

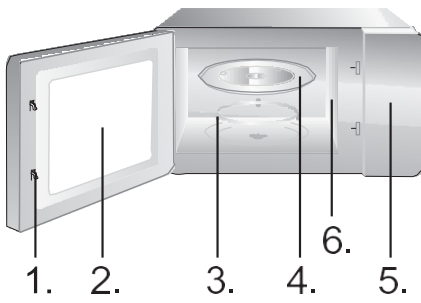

1. Σύστημα ασφαλείας κλειδώματος πόρτας
2. Παράθυρο φούρνου
3. Δακτύλιοι σύζευξης
4. Γυάλινος δίσκος
5. Πίνακας ελέγχου
6. Οδηγός κυμάτων (παρακαλώ μην αφαιρείτε την πλάκα μαρμαρυγίας που καλύπτει τον οδηγό κυμάτων)



Δίσκος γκριλ (δεν μπορεί να χρησιμοποιηθεί με λειτουργία μικροκυμάτων και πρέπει να τοποθετείται στη σχάρα του γκριλ)

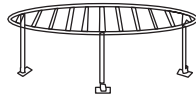

Σχάρα γκριλ (δεν μπορεί να χρησιμοποιηθεί με λειτουργία μικροκυμάτων και πρέπει να τοποθετείται στο γυάλινο δίσκο)

ΟΔΗΓΙΕΣ ΛΕΙΤΟΥΡΓΙΑΣ

ΡΟΛΟΪ

Αυτός ο φούρνος μικροκυμάτων χρησιμοποιεί σύγχρονο ηλεκτρονικό έλεγχο για να προσαρμόσει τις παραμέτρους μαγειρέματος για να καλύψει καλύτερα τις ανάγκες σας στο μαγείρεμα.

Όταν ο φούρνος μικροκυμάτων είναι συνδεδεμένος στην παροχή ρεύματος, ο φούρνος θα εμφανίσει "0:00" και το κουδούνι θα χτυπήσει μία φορά.

1. Πατήστε "Kitchen Assistant" μία φορά. Ο φούρνος θα εμφανίσει την ένδειξη "AS-1".
2. Περιστρέψτε τον περιστροφικό διακόπτη για να ρυθμίσετε τις ώρες. Ο χρόνος εισαγωγής πρέπει να είναι μεταξύ 0 και 23 ωρών (μορφή ώρας 24 ωρών).
3. Πατήστε "Kitchen Assistant". Οι αριθμοί των λεπτών θα αναβοσβήσουν.
4. Περιστρέψτε τον περιστροφικό διακόπτη για να ρυθμίσετε τους αριθμούς λεπτών μεταξύ 0 και 59.
5. Πατήστε "Kitchen Assistant" (Βοηθός κουζίνας) για να ολοκληρώσετε τη ρύθμιση του ρολογιού. Θα αναβοσβήσει το ":".

ΣΗΜΕΙΩΣΗ:

1. Εάν το ρολόι δεν είναι ρυθμισμένο, δεν θα λειτουργεί όταν τροφοδοτείται.
2. Εάν πατήσετε "Stop/Clear" κατά τη διαδικασία ρύθμισης του ρολογιού, το ρολόι θα επιστρέψει αυτόματα στην προηγούμενη κατάσταση.

Χρησιμοποιήστε το χρονόμετρο αντίστροφης μέτρησης για να ρυθμίσετε ένα ξυπνητήρι.

1. Πατήστε το "Kitchen Assistant" δύο φορές. Ο φούρνος θα εμφανίσει την ένδειξη "AS-2".
2. Γυρίστε τον περιστροφικό διακόπτη για να εισαγάγετε τη σωστή ώρα. (Ο μέγιστος χρόνος μαγειρέματος είναι 95 λεπτά.)
3. Πατήστε "Confirm/+30s/Start" για να επιβεβαιώσετε τη ρύθμιση.
4. Όταν συμπληρωθεί ο χρόνος μαγειρέματος, ο βομβητής θα χτυπήσει 5 φορές.

Εάν το ρολόι είναι ρυθμισμένο (σύστημα 24 ωρών), η οθόνη θα εμφανίσει την τρέχουσα ώρα.

ΣΗΜΕΙΩΣΗ:

- Όταν ο χρονοδιακόπτης λειτουργεί, δεν μπορούν να χρησιμοποιηθούν άλλες λειτουργίες.
- Όταν ο φούρνος μικροκυμάτων δεν χρησιμοποιείται, αυτή η λειτουργία σας επιτρέπει να χρησιμοποιείτε τον φούρνο μικροκυμάτων ως χρονοδιακόπτη.
- Βεβαιωθείτε ότι το ρολόι έχει ρυθμιστεί.

ΜΑΓΕΙΡΕΜΑ ΣΤΑ ΜΙΚΡΟΚΥΜΑΤΑ

1. Πατήστε "Optional Function" μία φορά και το "P100" θα αναβοσβήσει.
2. Πατήστε "Confirm/+30s/Start" για να επιβεβαιώσετε τη ρύθμιση. Το "P100" θα ανάβει συνεχώς.
3. Πατήστε επανειλημμένα "Optional Function" ή γυρίστε τον περιστροφικό διακόπτη για να επιλέξετε την ισχύ μικροκυμάτων μεταξύ 100% και 10%. Θα εμφανιστούν με τη σειρά "P100", "P 80", "P 50", "P 30", "P 10".
4. Πατήστε "Confirm/+30s/Start" για επιβεβαίωση.
5. Γυρίστε τον περιστροφικό διακόπτη για να ρυθμίσετε το χρόνο μαγειρέματος. (Η ώρα που έχει οριστεί πρέπει να είναι μεταξύ 0:05 και 95:00.)
6. Πατήστε "Confirm/+30s/Start" για να ξεκινήσει το μαγείρεμα.
7. Πατήστε το πλήκτρο STOP/Clear για να σταματήσετε τη διαδικασία μαγειρέματος.

ΣΗΜΕΙΩΣΗ:

Κατά την προσαρμογή μιας ρύθμισης χρόνου, οι αυξήσεις (ή μειώσεις) θα είναι οι εξής:

0---1 λεπτό	: 5 δευτερόλεπτα
1---5 λεπτά	: 10 δευτερόλεπτα
5---10 λεπτά	: 30 δευτερόλεπτα
10---30 λεπτά	: 1 λεπτό
30---95 λεπτά	: 5 λεπτά

Πιέστε	1x	2x	3x	4X	5x
Ισχύς μικροκυμάτων	100%	80%	50%	30%	10%
Οθόνη	P100	P80	P50	P30	P10

Το ψήσιμο στη σχάρα είναι ιδιαίτερα κατάλληλο για λεπτές φέτες κρέατος, σκαλοπίνια ή μπριζόλες, παϊδάκια, σουβλάκια, λουκάνικα ή κομμάτια κοτόπουλου. Το ψήσιμο στη σχάρα είναι επίσης κατάλληλο για ψήσιμο ψωμιού ή σάντουιτς και για φινίρισμα πιάτων ογκρατέν

1. Πατήστε "Optional Function" (Προαιρετική λειτουργία) δύο φορές και το "G-1" θα αναβοσβήσει.
2. Πατήστε επανειλημμένα "Optional Function" ή γυρίστε το "rotary knob" (περιστροφικό διακόπτη) για να επιλέξετε τη λειτουργία γκριλ. Σταματήστε να πατάτε/να γυρίζετε όταν αναβοσβήνει το "G-1".
3. Πατήστε "Confirm/+30s/Start" για να επιβεβαιώσετε τη ρύθμιση. Το "G-1" θα ανάψει.
4. Γυρίστε το "rotary knob" (περιστροφικό διακόπτη) για να ρυθμίσετε το χρόνο μαγειρέματος. (Η ώρα που έχει οριστεί πρέπει να είναι μεταξύ 0:05 και 95:00.)
5. Πατήστε "Confirm/+30s/Start" για να ξεκινήσει το μαγείρεμα.

ΣΗΜΕΙΩΣΗ:

Σας συνιστούμε να χρησιμοποιήσετε τη σχάρα γκριλ που παρέχεται. Τοποθετήστε το φαγητό σας στη σχάρα γκριλ και τοποθετήστε τη σχάρα πάνω από τη γυάλινη περιστρεφόμενη πλάκα.

Σας συνιστούμε να γυρίζετε το φαγητό κάθε τόσο για να εξασφαλίσετε πιο ομοιόμορφο ψήσιμο.

ΣΥΝΔΥΑΣΜΕΝΗ ΛΕΙΤΟΥΡΓΙΑ C-1

1. Πατήστε "Optional Function" τέσσερις φορές και το "C-1" θα αναβοσβήσει.
2. Πατήστε επανειλημμένα "Optional Function" ή γυρίστε το "rotary knob" για να επιλέξετε τη λειτουργία συνδυασμού. Σταματήστε το πάτημα/περιστροφή όταν εμφανιστεί "C-1", "C-2", "C-3" ή "C-4". Θα εμφανιστούν τα "P100", "G-1" και "140 C°".
3. Πατήστε "Confirm/+30s/Start" για επιβεβαίωση.
4. Γυρίστε το "rotary knob" (περιστροφικό διακόπτη) για να ρυθμίσετε το χρόνο μαγειρέματος. (Η ώρα που έχει οριστεί πρέπει να είναι μεταξύ 0:05 και 95:00.)
5. Πατήστε "Confirm/+30s/Start" για να ξεκινήσει το μαγείρεμα.

ΣΗΜΕΙΩΣΗ:

Σας συνιστούμε να χρησιμοποιήσετε τη σχάρα γκριλ που παρέχεται. Τοποθετήστε το φαγητό σας στη σχάρα γκριλ και τοποθετήστε τη σχάρα πάνω στη γυάλινη περιστρεφόμενη πλάκα.

Σας συνιστούμε να γυρίζετε το φαγητό κάθε τόσο για να εξασφαλίσετε πιο ομοιόμορφο ψήσιμο.

Το μαγείρεμα με θερμό αέρα σας επιτρέπει να μαγειρεύετε το φαγητό όπως σε έναν παραδοσιακό φούρνο. Δεν χρησιμοποιούνται μικροκύματα. Συνιστάται να προθερμάνετε τον φούρνο στην κατάλληλη θερμοκρασία πριν βάλετε το φαγητό στο φούρνο.

1. Πατήστε "Optional Function" (Προαιρετική λειτουργία) τρεις φορές και το "140" θα αναβοσβήσει.
2. Πατήστε επανειλημμένα "Optional Function" ή γυρίστε τον περιστροφικό διακόπτη για να επιλέξετε τη λειτουργία γκριλ. Σταματήστε να πατάτε/να γυρίζετε όταν αναβοσβήνει το "140".
3. Πατήστε "Confirm/+30s/Start" για επιβεβαίωση.
4. Γυρίστε τον περιστροφικό διακόπτη για να επιλέξετε τη θερμοκρασία συναγωγής.

Σημείωση: Η θερμοκρασία μπορεί να ρυθμιστεί από 140 έως 230 βαθμούς.

5. Πατήστε "Confirm/+30s/Start" για να επιβεβαιώσετε τη θερμοκρασία.
6. Πατήστε "Confirm/+30s/Start" για να ξεκινήσει η προθέρμανση.
Όταν επιτευχθεί η θερμοκρασία προθέρμανσης, το κουδούνι θα ηχήσει δύο φορές για να σας υπενθυμίσει να βάλετε το φαγητό στο φούρνο. Η θερμοκρασία προθέρμανσης εμφανίζεται και αναβοσβήνει.
7. Βάλτε το φαγητό στο φούρνο και κλείστε την πόρτα.
8. Γυρίστε τον περιστροφικό διακόπτη για να ρυθμίσετε το χρόνο μαγειρέματος. (Ο μέγιστος χρόνος ρύθμισης είναι 95 λεπτά.)
9. Πατήστε "Confirm/+30s/Start" για να ξεκινήσει το μαγείρεμα.

1. Πατήστε "Optional Function" (Προαιρετική λειτουργία) τρεις φορές και το "140" θα αναβοσβήσει.
2. Πατήστε "Optional Function" επανειλημμένα ή περιστρέψτε το " " για να επιλέξετε τη λειτουργία συναγωγής. Σταματήστε να πατάτε/να γυρίζετε όταν αναβοσβήνει το "140".
3. Πατήστε " Confirm/+30s/Start" για επιβεβαίωση. Γυρίστε τον περιστροφικό διακόπτη για να επιλέξετε τη θερμοκρασία συναγωγής.

Σημείωση: Η θερμοκρασία μπορεί να ρυθμιστεί από 140 έως 230 βαθμούς.

5. Πατήστε "Confirm/+30s/Start" για να επιβεβαιώσετε τη θερμοκρασία.
6. Γυρίστε τον περιστροφικό διακόπτη για να ρυθμίσετε το χρόνο μαγειρέματος. (Ο μέγιστος χρόνος ρύθμισης είναι 95 λεπτά.)
7. Πατήστε "Confirm/+30s/Start" για να ξεκινήσει το μαγείρεμα.

Μπορούν να οριστούν το πολύ δύο στάδια. Εάν ένα στάδιο είναι η απόψυξη, θα πρέπει να είναι πάντα το πρώτο στάδιο. Το κουδούνι θα χτυπά μία φορά μετά από κάθε στάδιο και θα ξεκινά το επόμενο στάδιο.

Σημείωση: Το αυτόματο μενού και η προθέρμανση δεν μπορούν να οριστούν ως ένα από τα πολλαπλά στάδια.

Παράδειγμα: εάν θέλετε να αποψύξετε το φαγητό για 5 λεπτά και στη συνέχεια να μαγειρέψετε με ισχύ μικροκυμάτων 80% για 7 λεπτά, προχωρήστε ως εξής:

1. Πατήστε "Pro Defrost" δύο φορές. η οθόνη θα εμφανίσει "dEF2".
2. Γυρίστε το "rotary knob" για να ρυθμίσετε το χρόνο απόψυξης στα 5 λεπτά.
3. Πατήστε "Optional Function" (Προαιρετική λειτουργία) μία φορά.
4. Πατήστε "Confirm/+30s/Start" για επιβεβαίωση.
5. Γυρίστε το "rotary knob" για να επιλέξετε ισχύ μικροκυμάτων 80% μέχρι να εμφανιστεί η ένδειξη "P80".
6. Πατήστε "Confirm/+30s/Start" για επιβεβαίωση.
7. Περιστρέψτε το "rotary knob" για να ρυθμίσετε το χρόνο μαγειρέματος στα 7 λεπτά.
8. Πατήστε "Confirm/+30s/Start" για να ξεκινήσει το μαγείρεμα.

1. Σε κατάσταση αναμονής, πατήστε το πλήκτρο "Confirm/+30s/Start" για να μαγειρέψετε στο 100% επίπεδο ισχύος για 30 δευτερόλεπτα. Κάθε πάτημα του ίδιου πλήκτρου αυξάνει τον χρόνο μαγειρέματος κατά 30 δευτερόλεπτα. Ο μέγιστος χρόνος μαγειρέματος είναι 95 λεπτά.
2. Κατά τη διάρκεια των λειτουργιών μαγειρέματος μικροκυμάτων, γκριλ, θερμού αέρα και συνδυασμού μαγειρέματος, πατήστε το πλήκτρο "Confirm/+30s/Start" για να μαγειρέψετε στο 100% επίπεδο ισχύος για 30 δευτερόλεπτα. Κάθε πάτημα του ίδιου πλήκτρου αυξάνει τον χρόνο μαγειρέματος κατά 30 δευτερόλεπτα.

Σημείωση: Αυτή η λειτουργία δεν μπορεί να λειτουργήσει με μαγείρεμα απόψυξης βάρους, μαγείρεμα πολλαπλών σταδίων ή αυτόματο μενού.

1. Σε κατάσταση αναμονής, γυρίστε τον περιστροφικό διακόπτη προς τα δεξιά για να επιλέξετε την επιθυμητή λειτουργία και "A1", "A2", "A3" ... Θα εμφανιστεί η ένδειξη "A10".
2. Πατήστε "Confirm/+30s/Start" για να επιβεβαιώσετε την επιλεγμένη λειτουργία.
3. Γυρίστε τον περιστροφικό διακόπτη για να ρυθμίσετε το βάρος του φαγητού και η ένδειξη "g" θα ανάψει.
4. Πατήστε "Confirm/+30s/Start" για να ξεκινήσει το μαγείρεμα.

Σημείωση: 1. Το μενού του κέικ βρίσκεται κάτω από το μαγείρεμα με θερμό αέρα με λειτουργία προθέρμανσης 160 και θα πρέπει αρχικά να προθερμάνετε μετά τη λειτουργία του αυτόματου μενού. Όταν ο φούρνος φτάσει στην επιθυμητή θερμοκρασία, θα σταματήσει να θερμαίνεται. Ένα ηχητικό σήμα θα σας υπενθυμίσει να ανοίξετε την πόρτα και να τοποθετήσετε το φαγητό στο φούρνο. Στη συνέχεια, πατήστε "Confirm/+30s/Start" για να ξεκινήσει το μαγείρεμα.

2. Όταν επιλεγεί ψητό κοτόπουλο και περάσουν τα 2/3 του χρόνου, ο φούρνος θα χτυπήσει δύο φορές για να σας υπενθυμίσει να γυρίσετε το φαγητό. Μπορείτε απλά να το αφήσετε να συνεχίσει. Για καλύτερα αποτελέσματα, ωστόσο, γυρίστε το φαγητό, κλείστε την πόρτα και στη συνέχεια, πατήστε "Confirm/+30s/Start" για να συνεχίσετε το μαγείρεμα.

Μενού	Βάρος	Οθόνη	Ισχύς
Α1 ΑΥΤΟΜΑΤΗ ΑΝΑΘΕΡΜΑΝΣΗ	150 g	150	100%
	250 g	250	
	350 g	350	
	450 g	450	
	600 g	600	
Α2 ΠΑΤΑΤΑ	1 (περίπου 230 g)	1	100%
	2 (περίπου 460 g)	2	
	3 (περίπου 690 g)	3	
Α3 ΚΡΕΑΣ	150 g	150	100%
	300 g	300	
	450 g	450	
	600 g	600	
Α4 ΛΑΧΑΝΙΚΑ	150 g	150	100%
	350 g	350	
	500 g	500	
Α5 ΨΑΡΙ	150 g	150	80%
	250 g	250	
	350 g	350	
	450 g	450	
	650 g	650	
Α6 ΥΜΑΡΙΚΑ	50 g (με 450 g κρύο νερό)	50	80%
	100 g (με 800 g κρύο νερό)	100	
	150 g (με 1200 g κρύο νερό)	150	
Α7 ΣΟΥΠΑ	200 g	200	100%
	400 g	400	
	600 g	600	
Α8 ΚΕΪΚ	475 g	475	Προθέρμανση στους 140 °C
Α9 ΠΙΤΣΑ	200 g	200	C-4
	300 g	300	
	400 g	400	
Α10 ΚΟΤΟΠΟΥΛΟ	500 g	500	C-4
	750 g	750	
	1000 g	1000	
	1200 g	1200	

Ο φούρνος επιτρέπει την απόψυξη κρέατος, πουλερικών και θαλασσινών. Ο χρόνος απόψυξης και η ισχύς λειτουργίας θα ρυθμιστούν αυτόματα σύμφωνα με το προκαθορισμένο βάρος. Το βάρος του φαγητού που πρόκειται να αποψυχθεί μπορεί να είναι μεταξύ 100 g και 1000 g.

1. Πατήστε το πλήκτρο "PRO DEFROST" μία φορά. Ο φούρνος θα εμφανίσει "dEF1".
2. Γυρίστε τον περιστροφικό διακόπτη για να επιλέξετε το βάρος του φαγητού. Ταυτόχρονα, θα ανάψει το "g". Το βάρος πρέπει να είναι μεταξύ 100 και 1000 g.
3. Πατήστε το πλήκτρο "START/+30SEC" για να ξεκινήσει η απόψυξη.

ΣΗΜΕΙΩΣΗ:

Μεγάλα αντικείμενα μπορεί να είναι παγωμένα στο κέντρο. Για να εξασφαλίσετε ομοιόμορφη απόψυξη, αναποδογυρίστε τα κάθε τόσο και σπάστε τα σε μικρότερα κομμάτια κατά την απόψυξη.

Στραγγίστε τα υγρά κατά την απόψυξη, καθώς οι χυμοί από τα τρόφιμα μπορεί να ζεσταθούν και να μαγειρέψουν το φαγητό.

Ο φούρνος επιτρέπει επίσης γρήγορη απόψυξη.

1. Πατήστε το πλήκτρο "PRO DEFROST" δύο φορές. ο φούρνος θα εμφανίσει "dEF2".
2. Γυρίστε τον περιστροφικό διακόπτη για να επιλέξετε το χρόνο μαγειρέματος. Ο μέγιστος χρόνος ρύθμισης είναι 95 λεπτά.
3. Πατήστε το πλήκτρο "START/+30SEC" για να ξεκινήσει η απόψυξη.

ΣΗΜΕΙΩΣΗ:

Μεγάλα αντικείμενα μπορεί να είναι παγωμένα στο κέντρο. Για να εξασφαλίσετε ομοιόμορφη απόψυξη, αναποδογυρίστε τα κάθε τόσο και σπάστε τα σε μικρότερα κομμάτια κατά την απόψυξη.

Στραγγίστε τα υγρά κατά την απόψυξη, καθώς οι χυμοί από τα τρόφιμα μπορεί να ζεσταθούν και να μαγειρέψουν το φαγητό.

1. Πατήστε το πλήκτρο "Home Fry".
2. Περιστρέψτε τον περιστροφικό διακόπτη μέχρι να εμφανιστούν οι ενδείξεις "H1", "H2", "H3", "H4", "H5", "H6", "H7", "H8" ή "H9".
3. Πατήστε "Confirm/+30s/Start" για να ξεκινήσει η προθέρμανση.
4. Όταν επιτευχθεί η θερμοκρασία προθέρμανσης, το κουδούνι θα ηχήσει για να σας υπενθυμίσει να βάλετε το φαγητό στο φούρνο. Βάλτε το φαγητό στο φούρνο και κλείστε την πόρτα.
5. Πατήστε "Confirm/+30s/Start" για να ξεκινήσει το μαγείρεμα.

Σημείωση: Όταν επιλέγετε τη λειτουργία Home Fry, μην βάζετε το φαγητό στο φούρνο στην αρχή. Ο φούρνος πρέπει πρώτα να προθερμανθεί. Μετά από αρκετά λεπτά, το κουδούνι ηχεί δύο φορές για να σας υπενθυμίσει να βάλετε το φαγητό στο φούρνο. Αφού βάλετε το φαγητό στο φούρνο, πατήστε Confirm/+30s/Start ξανά. Το χρονόμετρο θα μετρήσει αντίστροφα και το φαγητό θα ψηθεί τέλεια.

Αριθ.	Μενού	Βάρος (γρ.)
H1	Παγωμένες τηγανητές πατάτες	300
H2	Κατεψυγμένες πατατοκροκέτες	350
H3	Κατεψυγμένο καλαμάρι	250
H4	Κατεψυγμένες ροδέλες κρεμμυδιού	225
H5	Κατεψυγμένες κοτομπουκιές	350
H6	Σκαλοπίνια	270
H7	Γαρίδες	250
H8	Λαχανικά	200
H9	Spring rolls	250

1. Πατήστε το πλήκτρο "Crispy Grill".
2. Πατήστε επανειλημμένα το "Crispy Grill" ή γυρίστε τον περιστροφικό διακόπτη για να επιλέξετε τη λειτουργία ψησίματος. Σταματήστε να πατάτε/γυρίζετε όταν εμφανίζονται τα "C1", "C2", "C3" ή "C4".
3. Πατήστε "Confirm/+30s/Start" για επιβεβαίωση.
4. Γυρίστε τον περιστροφικό διακόπτη για να επιλέξετε το βάρος μαγειρέματος.
5. Πατήστε "Confirm/+30s/Start" για να ξεκινήσει το μαγείρεμα.

Σημείωση: Όλα τα τρόφιμα πρέπει να τοποθετούνται στο δίσκο γκριλ και ο δίσκος ψησίματος στη σχάρα.

Crispy grill	Βάρος (γρ.)	Ισχύς	Αρχική Θερμ.
C1 Cordon bleu (φρέσκια μίνι πίτσα)	300	C-4	Θερμοκρασία δωματίου
	600		
	900		

C2 (λαζάνια)	200	C-4	Θερμοκρασία ψύξης
	300		
	400		
	500		
C3 (ψωμί)	100	C-4	Θερμοκρασία κατάψυξης
C4 (πίτες/τάρτες)	300	C-4	Κατεψυγμένα θερμοκρασία

ΧΑΜΗΛΗ ΘΕΡΜΟΚΡΑΣΙΑ ΕΛΕΓΧΟΣ

1. Πατήστε το πλήκτρο "Low Temp Control" (Έλεγχος χαμηλής θερμοκρασίας).
2. Πατήστε επανειλημμένα το "Low Temp Control" ή περιστρέψτε τον περιστροφικό διακόπτη για να επιλέξετε μια λειτουργία μαγειρέματος. Θα αναβοσβήνουν τα "L1", "L2", "L3", "L4" ή "L5".
3. Πατήστε "Confirm/+30s/Start" για επιβεβαίωση.
4. Γυρίστε τον περιστροφικό διακόπτη για να επιλέξετε τη θερμοκρασία μαγειρέματος.
5. Πατήστε "Confirm/+30s/Start" για επιβεβαίωση.
6. Γυρίστε τον περιστροφικό διακόπτη για να ρυθμίσετε το χρόνο μαγειρέματος.
7. Πατήστε "Confirm/+30s/Start" για να ξεκινήσει το μαγείρεμα.

Οθόνη	40 °C	50 °C	60 °C	70 °C	80 °C	90 °C	100 °C	110 °C	Χρόνος μαγειρέματος (μεγ.)
L1 (Αργό μαγείρεμα)						√		√	12 ώρες
L2 (Διατηρήστε ζεστό)			√	√	√				95 λεπτά
L3 (Στεγνό φαγητό)	√	√	√	√	√	√			12 ώρες
L4 (Πασούρτι)	√								12 ώρες
L5 (Κουτί θέρμανσης)	√	√	√	√	√	√	√		95 λεπτά

ΑΠΟΣΜΗΣΗ

1. Σε κατάσταση αναμονής, πατήστε το "Kitchen Assistant" 3 φορές. Στην οθόνη εμφανίζεται η ένδειξη "AS-3".
2. Πατήστε "Confirm/+30s/Start" για να ξεκινήσει η απόσμηση.

ΓΡΗΓΟΡΟΣ ΦΟΥΡΝΟΣ ΜΙΚΡΟΚΥΜΑΤΩΝ ΜΑΓΕΙΡΕΜΑ

1. Σε κατάσταση αναμονής, γυρίστε τον περιστροφικό διακόπτη αριστερά για να ρυθμίσετε απευθείας το χρόνο μαγειρέματος. Στη συνέχεια, πατήστε το πλήκτρο "Confirm/+30s/Start" για να μαγειρέψετε με ισχύ μικροκυμάτων 100%.

ΣΗΜΕΙΩΣΗ: Αυτό το πρόγραμμα μπορεί να οριστεί ως το πρώτο στάδιο ενός προγράμματος μαγειρέματος πολλαπλών σταδίων.

Κλειδωμα για παιδιά (Child lock)

Σε κατάσταση αναμονής, πατήστε "ECO/Child Lock" για 3 δευτερόλεπτα. Θα ακουστεί ένα μακρύ "μπιπ" που θα υποδηλώνει ότι το κλειδωμα για παιδιά έχει ενεργοποιηθεί και η ένδειξη κλειδώματος θα ανάψει. Η οθόνη θα εμφανίσει την τρέχουσα ώρα ή 0:00.

Απενεργοποίηση κλειδώματος: σε κατάσταση κλειδώματος, πατήστε "ECO/Child Lock" για 3 δευτερόλεπτα. Θα ακουστεί ένα παρατεταμένο "μπιπ" που υποδηλώνει ότι η κλειδαριά απελευθερώθηκε και η ένδειξη κλειδώματος θα εξαφανιστεί.

ΛΕΙΤΟΥΡΓΙΑ ΑΝΑΖΗΤΗΣΗΣ

1. Κατά τη διάρκεια του μαγειρέματος, πατήστε "Kitchen Assistant" για να ελέγξετε την τρέχουσα ώρα.
2. Κατά τη διάρκεια του μαγειρέματος, πατήστε "Optional Function". Το τρέχον επίπεδο ισχύος θα εμφανιστεί για 2-3 δευτερόλεπτα.

ΑΘΟΡΥΒΗ ΛΕΙΤΟΥΡΓΙΑ

Σε κατάσταση αναμονής, πατήστε το "Kitchen Assistant" 4 φορές· η οθόνη εμφανίζει "AS-4". Στη συνέχεια, πατήστε "Confirm/+30s/Start" και ο φούρνος θα μπει σε λειτουργία σίγασης. Το κουδούνι δεν θα ηχήσει για οποιαδήποτε λειτουργία.

Σε κατάσταση αναμονής, πατήστε το "Kitchen Assistant" 4 φορές· η οθόνη εμφανίζει "AS-4". Στη συνέχεια, πατήστε "Confirm/+30s/Start" και ο φούρνος θα βγει από τη λειτουργία σίγασης.

ΛΕΙΤΟΥΡΓΙΑ ECO

Είσοδος στη λειτουργία ECO: σε κατάσταση αναμονής, πατήστε για λίγο "ECO/Child Lock" · η οθόνη θα σβήσει. Έξοδος από τη λειτουργία ECO: πατήστε οποιοδήποτε πλήκτρο.

ΛΕΙΤΟΥΡΓΙΑ

1. Σε κατάσταση αναμονής, πατήστε το "Kitchen Assistant" 5 φορές· η οθόνη εμφανίζει "AS-5".
2. Πατήστε "Confirm/+30s/Start" για να ξεκινήσει ο καθαρισμός με ατμό (100% ισχύς μικροκυμάτων για 5 λεπτά).

1. Απενεργοποιήστε τον φούρνο και αφαιρέστε το φιν από την πρίζα πριν τον καθαρισμό.
2. Διατηρήστε το εσωτερικό του φούρνου καθαρό. Όταν πιτσιλιές από τρόφιμα ή χυμένα υγρά κολλήσουν στα τοιχώματα του φούρνου, σκουπίστε τα με ένα υγρό πανί. Δεν συνιστάται η χρήση σκληρού απορρυπαντικού ή διαβρωτικών.
Η εξωτερική επιφάνεια του φούρνου πρέπει να καθαρίζεται με ένα υγρό πανί. Για να αποφευχθεί η ζημιά στα λειτουργικά μέρη στο εσωτερικό του φούρνου, δεν πρέπει να αφήνετε να εισχωρήσει νερό στα ανοίγματα εξαερισμού.
3. Μην αφήνετε τον πίνακα ελέγχου να βραχεί. Καθαρίστε με ένα υγρό πανί. Μην χρησιμοποιείτε απορρυπαντικά, διαβρωτικά ή καθαριστικά με σπρέι στον πίνακα ελέγχου.
4. Εάν συσσωρευτεί ατμός μέσα ή γύρω από το εξωτερικό της πόρτας του φούρνου, σκουπίστε με ένα μαλακό πανί. Αυτό μπορεί να συμβεί όταν ο φούρνος μικροκυμάτων λειτουργεί υπό συνθήκες υψηλής υγρασίας και σε καμία περίπτωση δεν υποδηλώνει δυσλειτουργία της μονάδας.
5. Περαιτωσιακά είναι απαραίτητο να αφαιρέτε το γυάλινο δίσκο για καθαρισμό. Πλύνετε το δίσκο σε ζεστό σαπουνόνερο ή στο πλυντήριο πιάτων.
6. Ο δακτύλιος του κυλίνδρου και το δάπεδο της κοιλότητας του φούρνου πρέπει να καθαρίζονται τακτικά για να αποφευχθεί ο υπερβολικός θόρυβος. Απλώς σκουπίστε την κάτω επιφάνεια του φούρνου με ένα ήπιο απορρυπαντικό, νερό ή καθαριστικό τζαμιών και στεγνώστε. Ο δακτύλιος σύζευξης μπορεί να πλυθεί σε ήπια σαπουνάδα ή στο πλυντήριο πιάτων. Οι ατμοί μαγειρέματος συγκεντρώνονται κατά την επαναλαμβανόμενη χρήση, αλλά σε καμία περίπτωση δεν επηρεάζουν την κάτω επιφάνεια ή τους τροχούς του δακτυλίου του κυλίνδρου. Όταν αφαιρείτε τον δακτύλιο σύζευξης από το δάπεδο της κοιλότητας για καθαρισμό, φροντίστε να τον επανατοποθετήσετε στη σωστή του θέση.
7. Απομακρύνετε τις μυρωδιές από το φούρνο σας συνδυάζοντας ένα φλιτζάνι νερό με το χυμό και τη φλούδα ενός λεμονιού σε ένα βαθύ μπολ που μπορεί να χρησιμοποιηθεί σε φούρνο μικροκυμάτων. Βάλτε το στα μικροκύματα για 5 λεπτά, σκουπίστε καλά και στεγνώστε με ένα μαλακό πανί.

ΠΕΡΙΒΑΛΛΟΝ

Μην πετάτε τη συσκευή μαζί με τα συνηθισμένα οικιακά απορρίμματα στο τέλος της ζωής της. Αντίθετα, παραδώστε το σε επίσημο σημείο συλλογής για ανακύκλωση. Με αυτόν τον τρόπο, θα βοηθήσετε στη διατήρηση του περιβάλλοντος.

ΕΓΚΑΤΑΣΤΑΣΗ

1. Βεβαιωθείτε ότι όλα τα υλικά συσκευασίας έχουν αφαιρεθεί από το εσωτερικό της πόρτας.
2. Επιθεωρήστε τον φούρνο μετά την αποσυσκευασία για τυχόν οπτικές ζημιές όπως:
 - κακώς ευθυγραμμισμένη πόρτα,
 - χαλασμένη πόρτα,
 - χτυπήματα ή τρύπες στο παράθυρο και την οθόνη της πόρτας,
 - χτυπήματα στην κοιλότητα.Εάν κάτι από τα παραπάνω είναι ορατό, ΜΗΝ χρησιμοποιείτε το φούρνο.
3. Αυτός ο φούρνος μικροκυμάτων ζυγίζει 19,4 κιλά και πρέπει να τοποθετηθεί σε μια οριζόντια επιφάνεια αρκετά δυνατή για να υποστηρίξει αυτό το βάρος.
4. Ο φούρνος πρέπει να τοποθετηθεί μακριά από υψηλή θερμοκρασία και ατμό.
5. ΜΗΝ τοποθετείτε τίποτα πάνω στο φούρνο.
6. Κρατήστε τον φούρνο τουλάχιστον 20 cm μακριά και από τα δύο πλευρικά τοιχώματα.
7. ΜΗΝ αφαιρείτε τον άξονα μετάδοσης κίνησης του περιστρεφόμενου δίσκου.
8. Όπως με κάθε συσκευή, απαιτείται στενή επίβλεψη όταν χρησιμοποιείται από παιδιά.
9. Βεβαιωθείτε ότι η πρίζα εναλλασσόμενου ρεύματος είναι εύκολα προσβάσιμη, ώστε το βύσμα να μπορεί να αφαιρεθεί γρήγορα σε περίπτωση έκτακτης ανάγκης. Διαφορετικά, θα πρέπει να είναι δυνατή η αποσύνδεση της συσκευής χρησιμοποιώντας διακόπτη από το κύκλωμα. Στην περίπτωση αυτή θα πρέπει να τηρούνται οι ισχύουσες διατάξεις των προτύπων ηλεκτρικής ασφάλειας.
Το προϊόν πρέπει να συνδεθεί σωστά σε γειωμένη πρίζα με μονοφασικό εναλλασσόμενο ρεύμα (230 V/50 Hz).
ΠΡΟΣΟΧΗ! ΑΥΤΗ Η ΣΥΣΚΕΥΗ ΠΡΕΠΕΙ ΝΑ ΓΕΙΩΘΕΙ!
10. Αυτός ο φούρνος απαιτεί ισχύ εισόδου 1,5 kVA. Κατά την εγκατάσταση του φούρνου συνιστάται η διαβούλευση με έναν μηχανικό σέρβις.

ΠΡΟΔΙΑΓΡΑΦΕΣ

Κατανάλωση ρεύματος	230V ~50 Hz, 2400 W
Ισχύς εξόδου	1000 W
Θερμαντήρας σχάρας.....	2400 W
Θερμαντήρας θερμού αέρα.....	2400 W
Συχνότητα λειτουργίας	2450 MHz
Εξωτερικές διαστάσεις	520 × 327 × 520 mm
Χωρητικότητα φούρνου	30 λίτρα
Βάρος χωρίς συντελεστή	Περίπου. 19,4 κιλά
Επίπεδο θορύβου.....	Lc < 58 dB (A)



Αυτή η συσκευή φέρει σήμανση σύμφωνα με την Ευρωπαϊκή Οδηγία 2012/19/ΕΕ για τα Απόβλητα Ηλεκτρικού και Ηλεκτρονικού Εξοπλισμού (WEEE). Αυτή η κατευθυντήρια γραμμή αποτελεί το πλαίσιο μιας πανευρωπαϊκής ισχύος της επιστροφής και της ανακύκλωσης σε απόβλητα

ΔΙΑΣΤΑΣΕΙΣ ΤΟΠΟΘΕΤΗΣ

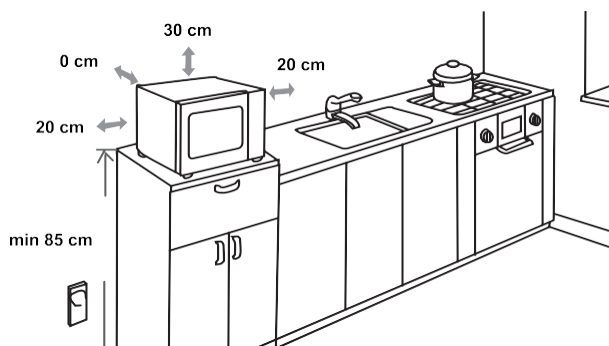

ΡΑΔΙΟΠΑΡΕΜΒΟΛΕΣ

Ο φούρνος μικροκυμάτων μπορεί να προκαλέσει παρεμβολές στο ραδιόφωνο, την τηλεόραση ή παρόμοιο εξοπλισμό. Όταν εμφανίζονται παρεμβολές, μπορεί να εξαλειφθούν ή να μειωθούν με τις ακόλουθες διαδικασίες.

- Καθαρίστε την πόρτα και την επιφάνεια σφράγισης του φούρνου.
- Τοποθετήστε το ραδιόφωνο, την τηλεόραση κ.λπ. όσο το δυνατόν πιο μακριά από τον φούρνο μικροκυμάτων σας.
- Χρησιμοποιήστε μια σωστά εγκατεστημένη κεραία για το ραδιόφωνο, την τηλεόρασή σας κ.λπ. για να έχετε ισχυρή λήψη σήματος.

ΔΙΑΤΗΡΟΥΜΕ ΤΟ ΔΙΚΑΙΩΜΑ ΝΑ ΚΑΝΟΥΜΕ ΟΠΟΙΕΣΔΗΠΟΤΕ ΑΛΛΑΓΕΣ ΠΟΥ ΔΕΝ ΕΠΗΡΕΑΖΟΥΝ ΤΗ ΛΕΙΤΟΥΡΓΙΚΟΤΗΤΑ ΤΗΣ ΣΥΣΚΕΥΗΣ.

ΠΡΙΝ ΚΑΛΕΣΤΕ ΓΙΑ ΣΕΡΒΙΣ

1. Εάν ο φούρνος δεν λειτουργεί καθόλου, οι πληροφορίες στην οθόνη δεν εμφανίζονται ή η οθόνη εξαφανίζεται:
 - a) Ελέγξτε για να βεβαιωθείτε ότι ο φούρνος είναι συνδεδεμένος με ασφάλεια. Εάν δεν είναι, αφαιρέστε το φως από την πρίζα, περιμένετε 10 δευτερόλεπτα και συνδέστε το ξανά με ασφάλεια.
 - b) Ελέγξτε τις εγκαταστάσεις για κάποια καμένη ασφάλεια κυκλώματος ή απενεργοποιημένο κεντρικό διακόπτη κυκλώματος. Εάν φαίνεται ότι λειτουργούν σωστά, δοκιμάστε την πρίζα με άλλη συσκευή.
2. Εάν τα μικροκύματα δεν λειτουργούν:
 - a) Ελέγξτε για να δείτε εάν έχει ρυθμιστεί ο χρονοδιακόπτης.
 - b) Ελέγξτε για να βεβαιωθείτε ότι η πόρτα έχει κλείσει καλά για να ενεργοποιηθούν οι κλειδαριές ασφαλείας. Διαφορετικά, η ενέργεια μικροκυμάτων δεν θα κυκλοφορεί στον φούρνο.
Εάν κανένα από τα παραπάνω δεν διορθώσει την κατάσταση, τότε επικοινωνήστε με τον πλησιέστερο εξουσιοδοτημένο αντιπρόσωπο σέρβις.

Η συσκευή προορίζεται για οικιακή χρήση για θέρμανση τροφίμων και ποτών με χρήση ηλεκτρομαγνητικής ενέργειας. Για εσωτερική χρήση μόνο.

ΕΓΓΥΗΣΗ & SERVICE

Εάν χρειάζεστε πληροφορίες ή εάν αντιμετωπίζετε κάποιο πρόβλημα, επικοινωνήστε με το Κέντρο Εξυπηρέτησης Πελατών της Hisense στη χώρα σας (μπορείτε να βρείτε τον αριθμό τηλεφώνου στο παγκόσμιο φυλλάδιο εγγύησης). Εάν δεν υπάρχει Κέντρο Εξυπηρέτησης Πελατών στη χώρα σας, μεταβείτε στον τοπικό αντιπρόσωπο της Hisense ή επικοινωνήστε με το τμήμα σέρβις οικιακών συσκευών Hisense.

Αποκλειστικά για προσωπική χρήση!

Hisense
life reimagined

HEA KLIENT

Täname teid siiralt ostu eest. Usume, et leiate peagi piisavalt tõendeid selle kohta, et meie tooted on tõesti usaldusväärsed. Seadme kasutamise hõlbustamiseks lisame käesoleva põhjaliku kasutusjuhendi.

Juhised peaksid aitama teil uue seadmega tutvuda. Enne seadme esmakordset kasutamist lugege need hoolikalt läbi.

Igal juhul veenduge, et seade tarniti teile ilma kahjustusteta. Kui peaksite tuvastama mistahes transpordikahjustusi, pöörduge oma müügiesindaja või piirkondliku lao poole, kust toode tarniti. Telefoninumbri leiate kviitungilt või üleandmisaktiilt.

Soovime teile palju rõõmu oma uue majapidamisseadme üle.



Seade on mõeldud toiduainete ja jookide soojendamiseks majapidamises elektromagnetilise energia abil; kasutamiseks ainult siseruumides.

KASUTUSJUHEND

Käesolev juhend on mõeldud kasutajale.

See kirjeldab ahju ja selle kasutamist. Juhend kehtib ka seadme erinevatele tüüpidele, seega võite leida mõningaid funktsioonide kirjeldusi, mis ei pruugi kehtida teie seadmele.

Jätame endale õiguse teha kasutusjuhendis mistahes muudatusi.



Ärge kunagi puudutage kütte- või toiduvalmistamisseadmete pindu. Need muutuvad töötamise ajal kuumaks. Hoidke lapsi turvalises kauguses. Põletuse oht!



Mikrolaineenergia ja kõrgepinge!
Ärge eemaldage katet.

HOIATUS! Seade ja selle ligipääsetavad osad kuumenevad kasutamise ajal. Vältige kütteelementide puudutamist. Alla 8-aastased lapsed tuleb hoida seadmest eemal, kui nad ei ole pideva järelevalve all. Lapsi tuleb jälgida, et nad ei mängiks seadmega.

Seadet võivad kasutada lapsed alates 8. eluaastast ning pärsitud füüsiliste, sensoorsete või vaimsete võimete või kogemuste või teadmisteta isikud, kui neid on seadme ohutu kasutamise osas instrueeritud ja nende tegevust jälgitakse ning kui nad mõistavad tegevusega seotud ohtusid. Jälgige, et lapsed seadmega ei mängiks. Lastel ei ole lubatud teha puhastus- ja hooldustöid, välja arvatud juhul, kui nad on vanemad kui 8 aastat ja nad on järelevalve all.

Hoidke seadet ja selle juhet alla 8-aastaste laste eest kättesaamatus kohas.

- **HOIATUS:** Kui seadet kasutatakse kombineeritud režiimis, peavad lapsed tekkivate temperatuuride tõttu kasutama ahju ainult täiskasvanute järelevalve all (ainult grillfunktsiooniga mudelid).

- **HOIATUS:** Kui uks või ukse tihendid on kahjustatud, ei tohi ahju kasutada enne, kui selle on parandanud pädev isik.
- **HOIATUS:** Kõigil teistel peale pädevate isikute on ohtlik teha mistahes hooldus- või remonditöid, mis hõlmavad mikrolainetega kokkupuute eest kaitsva katte eemaldamist.
- **HOIATUS:** Vedelikke ja muid toiduaineid ei tohi kuumutada suletud anumates, kuna need võivad plahvatada.
- Lapsi tuleb jälgida, et nad ei mängiks seadmega.
- Ärge eemaldage ahju jalgu; ärge blokeerige ahju ventilatsiooniaspekte.
- Kasutage ainult mikrolaineahjus kasutamiseks sobivaid toidunõusid.
- Toidu kuumutamisel plastik- või pabermahutites hoidke ahjul süttimisvõimaluse tõttu silma peal.
- Kui märkate suitsu, lülitage seade välja või ühendage see vooluvõrgust lahti ning hoidke ust kinni, et leek summutada.
- Jookide kuumutamine mikrolainetega võib põhjustada hilinenud vulkaanilist keetmist. Seetõttu tuleb anuma käsitlemisel olla ettevaatlik;
- Põletuste vältimiseks tuleb lutipudelite ja imikutoidu purkide sisu segada või loksutada ning kontrollida temperatuuri enne tarvitamist.

- Mikrolaineahjus ei tohi kuumutada koorega mune ega kõvaks keedetud mune, sest need võivad plahvatada, isegi pärast kuumutamist mikrolaineahjus.
- Ukse, uksetihendi või ahjuõõnsuse pindade puhastamisel kasutage ainult kergeid mitteabrasiivseid puhastusvahendeid või pesuaineid, mis on kantud käsnaile või pehmele lapile.
- Ahju tuleks regulaarselt puhastada ning eemaldada toidujäägid.
- Ahju mitte hoidmine puhtana võib põhjustada pinnakahjustusi, mis võib mõjutada seadme eluiga ja põhjustada ohtlikke olukordi.
- Kui toitejuhe on kahjustatud, peab tootja, teenindus või muu kvalifitseeritud isik selle välja vahetama, et vältida ohte, näiteks elektrilöögiohtu.
- Ärge laske juhtmel rippuda üle laua või tööpinna serva.
- Ärge kunagi ühendage seda seadet välise taimerlüüti või kaugjuhtimispuldiga, et vältida ohtlikku olukorda.
- Ärge kunagi vahetage ahju sees olevat pirni. Seda tohib teha ainult Hisense teenindus.
- Ärge puhastage seadet aurupuhastite, kõrgsurvepuhastite, teravate esemete, abrasiivsete puhastusvahendite ning abrasiivsete käsnade ja plekieemaldajatega.

Allpool on loetletud, nagu kõigi seadmete puhul, teatavad reeglid, mida järgida ning kaitsemeetmed, et tagada selle ahju tippjõudlus:

1. Ahju kasutamisel peavad klaasalus, rulliklabad, haake- ja rullikurada alati olema oma õigel kohal.
2. Ärge kasutage ahju muul otstarbel kui toidu valmistamine, näiteks riiete, paberi või muude toiduks mittekasutatavate esemete kuivatamiseks ega steriliseerimiseks.
3. Ärge kasutage ahju tühjana. See võib ahju kahjustada.
4. Ärge kasutage ahjuõõnsust mistahes tüüpi hoiuruumina, näiteks paberite, kokaraamatute jms jaoks.
5. Ärge küpsetage membraaniga ümbritsetud toitu, nt munakollased, kartulid, kanamaks jms, membraani eelnevalt mitmes kohas kahvliga läbi torkama.
6. Ärge sisestage välise korpuse avadesse ühtegi eset.
7. Ärge kunagi eemaldage ahjuosi, nt jalgu, ühendusi, kruvisid jne.
8. Ärge küpsetage toitu otse klaasalusel. Asetage toit enne ahju asetamist õigesse toiduvalmistamisnõusse/selle peale. **OLULINE - KÕÕGINÕUD, MIDA MIKROLAINEAHJUS EI TOHI KASUTADA:**
 - Ärge kasutage metallpanne ega metallkäepidemetega nõusid.
 - Ärge kasutage midagi, millel on metallist viimistlus.
 - Ärge kasutage kilekottidel paberiga kaetud traadist sulgureid.
 - Ärge kasutage melamiinnõusid, kuna need sisaldavad materjali, mis neelab mikrolaineenergiat. See võib põhjustada nõude pragunemist või söestumist ja aeglustab toiduvalmistamisprotsessi.
 - Ärge kasutage Centura lauanõusid. Glasuur ei sobi kasutamiseks mikrolaineahjus. Corelle Livingware'i suletud käepidemega tassi ei ole lubatud kasutada.
 - Ärge valmistage toitu piiratud avaga mahutis, näiteks korgiga pudelis või suletud õlipudelis, kuna sellised anumad võivad mikrolaineahjus kuumutamisel plahvatada.
 - Ärge kasutage tavalisi liha- või kommi termomeetreid.
 - Mikrolaineahjus toiduvalmistamiseks on saadaval spetsiaalsed termomeetrid. Neid võib kasutada.
9. Mikrolaineahjutarvikuid tuleb kasutada ainult vastavalt tootja juhisteile.
10. Ärge püüdke selles ahjus toitu praadida.
11. Pidage meeles, et mikrolaineahi soojendab ainult mahutis olevat vedelikku, mitte mahutit ennast. Seega, ehkki mahuti kaas ei ole

ahjust eemaldamisel kuum, pidage meeles, et sees olev toit/vedelik vabastab kaane eemaldamisel sama koguse auru ja/või pritsib nagu tavalisel toiduvalmistamisel.

12. Kontrollige alati keedetud toidu temperatuur ise üle, eriti kui soojendate või valmistate toitu/vedelikku imikutele. Soovitav on mitte kunagi tarbida toitu/vedelikku otse ahjust, vaid lasta sellel paar minutit seista ja segada toitu/vedelikku, et soojus jaotuks ühtlaselt.
13. Rasva ja vee segu sisaldav toit, nt puljong, peaks pärast väljalülitamist seisma ahjus 30–60 sekundit. Selle eesmärk on võimaldada segu settimist ja vältida mullitamist, kui toidu/vedeliku sisse pannakse lusikas või lisatakse puljongikuubik.
14. Toidu/vedeliku valmistamisel/keetmisel pidage meeles, et on olemas teatud toidud, nt jõulupudingid, moos ja hakkliha, mis soojenevad väga kiiresti. Kõrge rasva- või suhkrusisaldusega toiduainete kuumutamisel või valmistamisel ärge kasutage plastikust mahuteid.
15. Toiduvalmistamisnõud võivad kuumutatud toidust üle kantud soojuse tõttu kuumaks muutuda. See kehtib eriti siis, kui tarviku ülaosa ja käepidemeid on katnud kile. Tarvikute käsitlemiseks võib vaja minna pajalappe.
16. Ahjuõõne tuleoahu vähendamiseks:
 - a) Ärge küpsetage toitu üle. Jälgige hoolikalt mikrolaineahju, kui asetate sinna toiduvalmistamise hõlbustamiseks paberit, plastikut või muid süttivaid materjale.
 - b) Eemaldage kottidelt traatkinnitused enne kottide ahju panemist.
 - c) Kui ahju sees olevad materjalid peaksid süttima, hoidke ahju ust suletuna, lülitage ahi pistikust välja või lülitage toide kaitsme või kaitselüliti paneeli juurest välja.



EKRAAN

Kuvab kella, toiduvalmistamisaega ja seadistust.

KODUNE PRAAD, KRÕBE GRILL, MADAL TEMP KONTROLL
Kasutage seda klahvi toidu valmistamiseks eelseadistatud programmide abil.

EELSULATAMINE

Kasutage seda klahvi toidu sulatamiseks aja või kaalu järgi.

KÕOGIABILINE

Selle klahvi abil saate määrata erinevaid seadistusi (kell, taimer ...).

VALIKULINE FUNKTSIOON

Kasutage seda klahvi mikrolaineahju toiduvalmistamisaja ja võimsustaseme valimiseks.

PÖÖRLEV NUPP – RATAS

Kasutage seda klahvi erinevate valikute tegemiseks ja funktsioonide valimiseks.

KINNITA/START/+30 SEK

Kasutage seda klahvi kiire toiduvalmistamise käivitamiseks 30 sekundiks, toiduvalmistamisaja suurendamiseks 30 sekundi võrra (iga vajutusega) või toiduvalmistamiseseadistuste kinnitamiseks.

ECO/LAPSELUKK

Selle klahvi abil saate kuva välja lülitada ja piikсутada või hoida seda paneeliluku juhtimiseks.

STOPP/TÜHISTA

Kasutage seda klahvi toiduvalmistamise või seadistuste tühendamiseks.

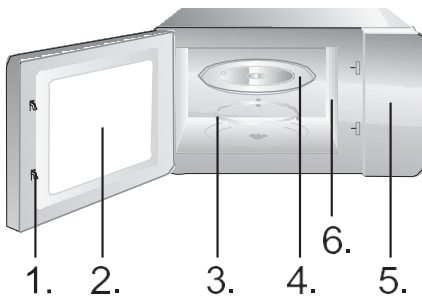

1. Ukse turvaluku süsteem
2. Ahju aken
3. Rullikurõngas
4. Klaasalus
5. Juhtpaneel
6. Lainejuhik (palun ärge eemaldage lainejuhikut katvat vilgukiviplaati)

1. 2. 3. 4. 5. 6.



Grillimisalus (ei saa kasutada mikrolainefunktsiooniga ja tuleb asetada grillimisrestile)



Grillimisrest (ei saa kasutada koos mikrolainefunktsiooniga ja peab olema asetatud klaasalusele)

KASUTUSJUHE

KELL

Käesolev mikrolaineahi kasutab toiduvalmistamisparameetrite kohandamiseks kaasagset elektroonilist juhtimist, et rahuldada paremini teie toiduvalmistamise vajadusi.

Kui mikrolaineahi ühendatakse toiteallikaga, kuvab ahi "0:00" ja helisignaali kõlab ühe korra.

1. Vajutage üks kord "Köögiabiline"; ahi kuvab "AS-1".
2. Tundide reguleerimiseks keerake pöördnuppu. Sisendaeg peaks olema vahemikus 0 kuni 23 tundi (24-tunnine ajavorming).
3. Vajutage "Köögiabiline"; minutid hakkavad vilkuma.
4. Keerake pöördnuppu, et reguleerida minuiteid vahemikus 0 kuni 59.
5. Kella seadistamise lõpule viimiseks vajutage "Köögiabiline". ":" vilgub.

MÄRKUS:

1. Kui kella pole seadistatud, siis elektritoite saamisel see ei tööta.
2. Kui vajutate kella seadistamise ajal nuppu "Stopp/Tühista", lülitub kell automaatselt tagasi eelmisesse olekusse.

Kasutage loendurtaimerit alarmi seadistamiseks.

1. Vajutage kaks korda "Köögiabiline". Ahi kuvab "AS-2".
2. Õige aja sisestamiseks keerake pöördnuppu. (Maksimaalne toiduvalmistamisaeg on 95 minutit)
3. Seadistuse kinnitamiseks vajutage nuppu "Kinnita/+30s/Start".
4. Kui toiduvalmistamisaeg on saavutatud, kõlab helisignaali 5 korda.

Kui kell on seadistatud (24-tunnirežiim), kuvatakse ekraanil praegune kellaaeg.

MÄRKUS:

- Taimeri töötamisel ei saa muid funktsioone kasutada.
- Kui mikrolaineahju ei kasutata, võimaldab see funktsioon kasutada mikrolaineahju taimerina.
- Palun veenduge, et kell on seadistatud.

TOIDUVALMISTAMINE

1. Vajutage üks kord nuppu "Valikuline funktsioon" ja "P100" hakkab vilkuma.
2. Kinnitamiseks vajutage nuppu "Kinnita/+30s/Start". "P100" põleb püsivalt.
3. Vajutage korduvalt nuppu "Valikuline funktsioon" või keerake pöördnuppu, et valida mikrolainevõimsus vahemikus 100% kuni 10%. "P100", "P 80", "P 50", "P 30", "P 10" kuvatakse järjestikku.
4. Kinnitamiseks vajutage nuppu "Kinnita/+30s/Start".
5. Toiduvalmistamisaja reguleerimiseks keerake pöördnuppu. (Seadistatud aeg peaks olema vahemikus 0:05 kuni 95:00.)
6. Toiduvalmistamise alustamiseks vajutage "Kinnita/+30s/Start".
7. Toiduvalmistamise peatamiseks vajutage klahvi STOPP/Tühista.

MÄRKUS:

Ajaseadistuse reguleerimisel on kasvavad (või kahanevad) ühikud järgmised:

0---1 min	: 5 sekundit
1---5 min	: 10 sekundit
5---10 min	: 30 sekundit
10---30 min	: 1 minut
30---95 min	: 5 minutit

Vajutage	1x	2x	3x	4x	5x
Mikrolaineahju võimsus	100%	80%	50%	30%	10%
Kuva	P100	P80	P50	P30	P10

Grillimine sobib eriti õhukestele lihaviiludele, eskaloppidele või praetükkidele, lihakarbonaadidele, lihavarastele, vorstidele või kanatükkidele. Grillimine sobib ka leiva või võileibade röstimiseks ja toitude grafineerimiseks.

1. Vajutage kaks korda nuppu "Valikuline funktsioon" ja "G-1" hakkab vilkuma.
2. Grillifunktsiooni valimiseks vajutage korduvalt nuppu "Valikuline funktsioon" või keerake pöördnuppu. Kui "G-1" vilgub, lõpetage vajutamine/keeramine.
3. Kinnitamiseks vajutage nuppu "Kinnita/+30s/Start". "G-1" süttib.
4. Keerake toiduvalmistamisaja reguleerimiseks pöördnuppu. (Aja seadistus peaks olema vahemikus 0:05 kuni 95.00.)
5. Toiduvalmistamise alustamiseks vajutage "Kinnita/+30s/Start".

MÄRKUS:

Soovitame kasutada kaasas olevat grillimisresti. Asetage toit grillimisrestile ja asetage grillimisrest klaasist pöördalusele.

Soovitame toitu aeg-ajalt keerata, et tagada ühtlasem grillimine.

KOMBINEERITUD TÖÖ C-1

1. Vajutage "Valikuline funktsioon" neli korda ja "C-1" hakkab vilkuma.
2. Kombineeritud režiimi valimiseks vajutage korduvalt nuppu "Valikuline funktsioon" või keerake pöördnuppu. "C-1", "C-2", "C-3", "C-4", "P100", "G-1" või "140 C°" kuvamisel lõpetage vajutamine/pööramine.
3. Kinnitamiseks vajutage nuppu "Kinnita/+30s/Start".
4. Keerake toiduvalmistamisaja reguleerimiseks pöördnuppu. (Aja seadistus peaks olema vahemikus 0:05 kuni 95.00.)
5. Toiduvalmistamise alustamiseks vajutage "Kinnita/+30s/Start".

MÄRKUS:

Soovitame kasutada kaasasolevat grillimisresti. Asetage oma toit grillimisrestile ja seejärel rest klaasist pöördplaadile.

Soovitame toitu aeg-ajalt keerata, et tagada ühtlasem grillimine.

Pöördõhuga toiduvalmistamine võimaldab teil toitu valmistada justnagu traditsioonilises ahjus. Mikrolaineid ei kasutata. Enne toidu ahju asetamist on soovitatav ahi eelnevalt kuumutada sobiva temperatuurini.

1. Vajutage kolm korda nuppu "Valikuline funktsioon" ja "140" hakkab vilkuma.
2. Pöördõhu funktsiooni valimiseks vajutage korduvalt nuppu "Valikuline funktsioon" või keerake pöördnuppu. Lõpetage vajutamine/pööramine, kui "140" vilgub.
3. Kinnitamiseks vajutage nuppu "Kinnita/+30s/Start".
4. Pöördõhu temperatuuri valimiseks keerake pöördnuppu.

Märkus: Temperatuuri saab valida vahemikus 140 kuni 230 kraadi.

5. Temperatuuri kinnitamiseks vajutage "Kinnita/+30s/Start".
6. Eelsoojenduse alustamiseks vajutage "Kinnita/+30s/Start". Kui eelsoojendamistemperatuur on saavutatud, kõlab helisignaal kaks korda, et tuletada meelde, et paneksite toidu ahju. Kuvatakse eelsoojendatud temperatuur ja see vilgub.
7. Pange toit ahju ja sulgege uks.
8. Toiduvalmistamisaja reguleerimiseks keerake pöördnuppu. (Maksimaalne seadistusaeg on 95 minutit.)
9. Toiduvalmistamise alustamiseks vajutage klahvi "Kinnita/+30s/Start".

1. Vajutage kolm korda nuppu "Valikuline funktsioon" ja "140" hakkab vilkuma.
2. Vajutage korduvalt nuppu "Valikuline funktsioon" või keerake " ", et valida pöördõhu funktsioon. Lõpetage vajutamine/pööramine, kui "140" vilgub.
3. Kinnitamiseks vajutage nuppu "Kinnita/+30s/Start".
4. Pöördõhu temperatuuri valimiseks keerake pöördnuppu.

Märkus: Temperatuuri saab seadistada vahemikus 140 kuni 230 kraadi.

5. Temperatuuriseadistuse kinnitamiseks vajutage "Kinnita/+30s/Start".
6. Toiduvalmistamisaja reguleerimiseks keerake pöördnuppu. (Maksimaalne seadistusaeg on 95 minutit.)
7. Toiduvalmistamise alustamiseks vajutage klahvi "Kinnita/+30s/Start".

Määrata saab maksimaalselt kaks etappi. Kui üks etappidest on sulatamine, peaks see alati olema esimene etapp. Helisignaal kõlab üks kord pärast iga etappi ja järgmise etapi algamisel.

Märkus: Automaatmenüüd ja eelsoojendamist ei saa seadistada etapiviisilise toiduvalmistamise osaks.

Näide: kui soovite toitu sulatada 5 minutit, millele järgneb toiduvalmistamine 80% mikrolaineahju võimsusega 7 minutit, toimige järgmiselt:

1. Vajutage kaks korda "Eelsulatus"; ekraanil kuvatakse "dEF2".
2. Keerake pöördnuppu, et määrata sulatusaeg 5 minutit.
3. Vajutage üks kord nuppu "Valikuline funktsioon".
4. Kinnitamiseks vajutage nuppu "Kinnita/+30s/Start".
5. Keerake pöördnuppu, et valida 80% mikrolaine võimsus kuni kuvatakse "P80".
6. Kinnitamiseks vajutage nuppu "Kinnita/+30s/Start".
7. Keerake pöördnuppu, et seadistada toiduvalmistamisajaks 7 minutit.
8. Toiduvalmistamise alustamiseks vajutage "Kinnita/+30s/Start".

KIIRE

1. Ooteolekus vajutage klahvi "Kinnita/+30s/Start", et küpsetada 100% võimsustasemel 30 sekundit. Iga vajutus samale klahvile suurendab toiduvalmistamisaega 30 sekundi võrra. Maksimaalne toiduvalmistamisaeg on 95 minutit.
2. Mikrolaineahju, grilli, pöördõhu ja kombineeritud režiimide ajal vajutage klahvi "Kinnita/+30s/Start", et valmistada toitu 100% võimsustasemel 30 sekundit. Iga vajutus samale klahvile suurendab toiduvalmistamisaega 30 sekundi võrra.

Märkus: See funktsioon ei tööta kaalu järgi sulatamise, etapiviisilise või automaatmenüüga toiduvalmistamise ajal.

1. Ooteolekus keerake pöördnuppu paremale, et valida soovitud funktsioon ja "A1", "A2", "A3" ... Kuvatakse "A10".
2. Valitud funktsiooni kinnitamiseks vajutage nuppu "Kinnita/+30s/Start".
3. Toidu kaalu seadistamiseks keerake pöördnuppu ja "g" märgutuli süttib.
4. Toiduvalmistamise alustamiseks vajutage "Kinnita/+30s/Start".

Märkus: 1. Koogimenüü on pöördõhuga küpsetamises 160--kraadise soojendusfunktsiooniga ja pärast automaatmenüü toimingut peaksite esmalt tegema eelsoojenduse. Kui ahi jõuab temperatuurini, lõpetab see soojenemise. Akustiline signaal tuletab teile meelde, et avage uks ja asetage toit ahju. Seejärel vajutage toiduvalmistamise alustamiseks nuppu "Kinnita/+30s/Start".

2. Kui olete valinud röstitud kana ja 2/3 ajast on möödas, annab ahi kaks korda helisignaali, et meelde tuletada, et keeraksite toidu ümber. Võite selle ka lihtsalt paigale jätta. Paremate tulemuste saavutamiseks keerake toit siiski ümber, sulgege uks ja vajutage toiduvalmistamise jätkamiseks "Kinnita / + 30s / Start".

Menüü	Kaal	Kuva	Võimsus
A1 AUTOMAATNE TAASSOOJENDAMI NE	150 g	150	100%
	250 g	250	
	350 g	350	
	450 g	450	
	600 g	600	
A2 KARTUL	1 (umbes 230 g)	1	100%
	2 (umbes 460 g)	2	
	3 (umbes 690 g)	3	
A3 LIHA	150 g	150	100%
	300 g	300	
	450 g	450	
	600 g	600	
A4 KÖÖGIVILI	150 g	150	100%
	350 g	350	
	500 g	500	
A5 KALA	150 g	150	80%
	250 g	250	
	350 g	350	
	450 g	450	
	650 g	650	
A6 PASTA	50 g (450 g külma veega)	50	80%
	100 g (800 g külma veega)	100	
	150 g (1200 g külma veega)	150	
A7 SUPP	200 g	200	100%
	400 g	400	
	600 g	600	
A8 KOOK	475 g	475	Eelsoojendus kuni 140 °C
A9 PITSA	200 g	200	C-4
	300 g	300	
	400 g	400	
A10 KANA	500 g	500	C-4
	750 g	750	
	1000 g	1000	
	1200 g	1200	

Ahi võimaldab liha, kodulindude ja mereandide sulatamist. Sulatusaega ja töövõimsust reguleeritakse automaatselt vastavalt eelseadistatud kaalule.

Sulatatava toidu kaal võib olla vahemikus 100 g kuni 1000 g.

1. Vajutage üks kord klahvi "EELSULATAMINE". Ahi kuvab "dEF1".
2. Toidu kaalu valimiseks keerake pöördnuppu. Samal ajal süttib "g". Kaal peaks olema vahemikus 100 kuni 1000 g.
3. Sulatamise alustamiseks vajutage klahvi "START/+30SEK".

MÄRKUS:

Suured esemed võivad olla keskel külmunud. Ühtlase sulatamise tagamiseks keerake need aeg-ajalt ümber ja murdke sulatamise ajal väiksemateks tükkideks. Sulamise käigus kallake vedelikud ära, kuna toidumahlad võivad minna kuumaks ja toidu ära keeta.

Ahi võimaldab ka kiirussulatamist.

1. Vajutage kaks korda klahvi "EELSULATAMINE"; ahi kuvab "dEF2".
2. Toiduvalmistamisaja valimiseks keerake pöördnuppu. Maksimaalne seadistusaeg on 95 minutit.
3. Sulatamise alustamiseks vajutage klahvi "START/+30SEK".

MÄRKUS:

Suured tükid võivad olla keskelt külmunud. Ühtlase sulatamise tagamiseks keerake need aeg-ajalt ümber ja murdke sulatamise ajal väiksemateks tükkideks. Sulamise käigus kallake vedelikud ära, kuna toidumahlad võivad minna kuumaks ja toidu ära keeta.

KODUNE PRAAD

1. Vajutage klahvi "Kodune praad".
2. Pöörake pöördnuppu kuni kuvatakse "H1", "H2", "H3", "H4", "H5", "H6", "H7", "H8" või "H9".
3. Eelsoojendamiseks vajutage "Kinnita/+30s/Start".
4. Kui eelsoojendamistemperatuur on saavutatud, kõlab helisignaal, et tuletada meelde, et paneksite toidu ahju. Pange toit ahju ja sulgege uks.
5. Toiduvalmistamise alustamiseks vajutage "Kinnita/+30s/Start".

Märkus: Kui valite funktsiooni Kodune praad, ärge pange toitu ahju kohe alguses. Ahju tuleb kõigepealt eelsoojendada. Mõne minuti pärast kõlab helisignaal kaks korda, et tuletada meelde, et paneksite toidu ahju. Pärast toidu ahju panemist vajutage uuesti nuppu Kinnita/+30s/Start. Taimer hakkab loendama ja toitu küpsetatakse ideaalselt.

Nr	Menüü	Kaal (g)
H1	Külmutatud friikartulid	300
H2	Külmutatud kartulikroketid	350
H3	Külmutatud kalmaar	250
H4	Külmutatud sibularõngad	225
H5	Külmutatud kanagitsad	350
H6	Eskalopp	270
H7	Krevetid	250
H8	Köögivili	200
H9	Kevadrullid	250

KRÕBE GRILL

1. Vajutage klahvi "Krõbe grill".
2. Vajutage korduvalt nuppu "Krõbe grill" või keerake grillirežiimi valimiseks pöördnuppu. "C1", "C2", "C3" või "C4" kuvamisel lõpetage vajutamine/pööramine.
3. Kinnitamiseks vajutage nuppu "Kinnita/+30s/Start".
4. Toiduvalmistamiskaalu valimiseks keerake pöördnuppu.
5. Toiduvalmistamise alustamiseks vajutage "Kinnita/+30s/Start".

Märkus: Kogu toit tuleb asetada grillimisalusele ja grillimisalus grillimisrestile.

Krõbe grill	Kaal (g)	Võimsus	Esialgne temp
C1 Cordon bleu (värske minipitsa)	300	C-4	Toatemp
	600		
	900		
C2 (lasanje)	200	C-4	Külmkapitemp.
	300		
	400		
	500		
C3 (leib)	100	C-4	Külmumistemp
C4 (pirukas/tort)	300	C-4	Külmumistemp

MADALA TEMP

1. Vajutage klahvi "Madala temperatuuri reguleerimine".
2. Vajutage korduvalt nuppu "Madala temperatuuri reguleerimine" või keerake toiduvalmistamisrežiimi valimiseks pöördnuppu. Vilguvad "L1", "L2", "L3", "L4" või "L5".
3. Kinnitamiseks vajutage nuppu "Kinnita/+30s/Start".
4. Toiduvalmistamistemperatuuri valimiseks keerake pöördnuppu.
5. Kinnitamiseks vajutage nuppu "Kinnita/+30s/Start".
6. Toiduvalmistamisaja reguleerimiseks keerake pöördnuppu.
7. Toiduvalmistamise alustamiseks vajutage "Kinnita/+30s/Start".

Kuva	40 °C	50 °C	60 °C	70 °C	80 °C	90 °C	100 °C	110 °C	Toiduvalmistamisajaeg (maks)
L1 (Aeglane toiduvalmistamine)						√		√	12 t
L2 (Soojas hoidmine)			√	√	√				95 min
L3 (Toidu kuivatamine)	√	√	√	√	√	√			12 t
L4 (Jogurt)	√								12 t
L5 (Soojenduskaup)	√	√	√	√	√	√	√		95 min

DESODOREERIMINE

1. Ooteolekus vajutage 3 korda "Köögiabiline". Ekraanil kuvatakse "AS-3".
2. Desodoreerimise alustamiseks vajutage nuppu "Kinnita/+30s/Start".

KIIRE TOIDUVALMISTAMINE MIKROLAINEAHJUS

1. Ooteolekus keerake pöördnuppu vasakule, et seadistada koheselt toiduvalmistamisaja; seejärel vajutage 100% mikrolainevoimsusega toiduvalmistamiseks klahvi "Kinnita/+30s/Start".

MÄRKUS: Seda programmi saab seadistada etapiviisilise toiduvalmistamisprogrammi esimeseks etapiks.

LAPSELUKK

Ooteolekus vajutage 3 sekundit "ECO/Lapselukk". Kõlab pikk piiks, mis tähistab, et lapselukk on aktiveeritud ja luku märgutuli süttib. Ekraanil kuvatakse praegune aeg või 0:00.

Luku deaktivimine: lukustatud olekus vajutage 3 sekundit "ECO/Lapselukk"; kõlab pikk piiks, mis tähistab lahtilukustamist ja luku märgutuli kaob.

PÄRINGUFUNKTSIOON

1. Toiduvalmistamise ajal vajutage "Köögiabiline", et kontrollida praegust aega.
2. Toiduvalmistamise ajal vajutage "Valikuline funktsioon"; 2-3 sekundit kuvatakse praegust võimsustaset.

VAIGISTAMISE

Ooteolekus vajutage 4 korda "Köögiabiline"; ekraanil kuvatakse "AS-4". Seejärel vajutage "Kinnita/+30s/Start" ja ahi siseneb vaigistamisrežiimi. Ühegi toimingu käigus helisignaali ei kõla.

Ooteolekus vajutage 4 korda "Köögiabiline"; ekraanil kuvatakse "AS-4". Seejärel vajutage "Kinnita/+30s/Start" ja ahi väljub vaigistamisrežiimist.

ECO FUNKTSIOON

ECO režiimi sisenemine: ooteolekus vajutage lühidalt "ECO/Lapselukk"; ekraan lülitub välja.
ECO režiimist väljumine: vajutage mistahes klahvi.

AURUPUHASTUSE

1. Ooteolekus vajutage 5 korda "Köögiabiline"; ekraanil kuvatakse "AS-5".
2. Aurupuhastuse alustamiseks vajutage "Kinnita/+30s/Start" (100% mikrolainevõimsus 5 minuti jooksul).

1. Enne puhastamist lülitage ahi välja ja eemaldage toitepistik seinakontaktist.
2. Hoidke ahju sisemust puhtana. Kui toidupritsmed või maha läinud vedelikud kleepuvad ahju seintele, pühkige need niiske lapiga maha. Tugevatoimeliste pesuvahendite või abrasiivide kasutamine ei ole soovitatav.
Ahju välispinda tuleb puhastada niiske lapiga. Ahjus olevate töötavate osade kahjustamise vältimiseks ei tohiks lubada vee imbumist ventilatsioonivadesse.
3. Ärge laske juhtpaneelil saada märjaks. Puhastage pehme niiske lapiga. Juhtpaneelil ärge kasutage pesuvahendeid, abrasiive ega pihustatavaid puhastusvahendeid.
4. Kui ahju ukse sisse või ümber koguneb auru, pühkige pehme lapiga. Seda võib ette tulla siis, kui mikrolaineahju kasutatakse kõrge niiskuse tingimustes ning ei viita mingil viisil seadme toimimishäirele.
5. Klaasalust on vaja mõnikord puhastada. Peske alust soojas seebivees või nõudepesumasinas.
6. Liigse müra vältimiseks tuleb regulaarselt puhastada rullikurõngast ja ahjuõõne põhja. Lihtsalt pühkige ahjuõõne põhja kerge pesuvahendi, vee või aknapuhastusvahendiga ning kuivatage.
Rullikurõngast võib pesta kerges seebivees või nõudepesumasinas. Korduva kasutamise ajal kogunevad toiduvalmistamisaurud, kuid ei mõjuta mingil moel põhja ega rullikurõnga rattaid.
Rullikurõnga eemaldamisel õõnsuse põhjalt puhastamise eesmärgil pange see kindlasti tagasi õigesse asendisse.
7. Lõhnade eemaldamise ahjust segage sügavas mikrolaineahju sobivas kausis kokku tassitäis vett ning ühe sidruni mahl ja koor. Pange 5 minutiks mikrolaineahju, ahi tööle, seejärel pühkige hoolikalt ja kuivatage pehme lapiga.

KESKKOND

Ärge visake seadet selle kasutusea lõpus tavalise majapidamisprügi hulka. Viige see ringlussevõtuks ametlikku kogumispunkti. Selliselt toimides aitate kaitsta keskkonda.

PAIGALDUS

1. Veenduge, et kõik pakkematerjalid oleksid ukse seest eemaldatud.
2. Kontrollige ahju pärast lahtipakkimist mistahes visuaalsete kahjustuste suhtes, nt:
 - mittejoonduv uks,
 - kahjustatud uks,
 - mõlgid või augud ukseaknas ja ekraanil,
 - mõlgid õõnsuses.Kui mõni ülaltoodust on nähtav, ÄRGE kasutage ahju.
3. See mikrolaineahi kaalub 19,4 kg ja tuleb asetada horisontaalsele pinnale, mis on piisavalt tugev, et kaalule vastu pidada.
4. Ahi tuleb paigutada eemale kõrgest temperatuurist ja aurust.
5. ÄRGE asetage midagi ahju peale.
6. Hoidke ahju vähemalt 20 cm kaugusel mõlemast külgeinast ja 0 cm kaugusel tagaseinast et tagada õige ventilatsioon.
7. ÄRGE eemaldage pöördaluse ajamivõlli.
8. Nagu iga seadme puhul, on ka antud juhul vaja lapsi seadme kasutamisel hoolikalt jälgida.
9. Veenduge, et vahelduvvoolu väljund oleks kergesti ligipääsetav, et pistiku saaks hädaolukorras kiiresti eemaldada. Muul juhul peaks olema võimalik seade vooluahelast lüüti abil lahti ühendada. Antud juhul tuleks järgida elektriohutusstandardite kehtivaid sätteid.

Toode peab olema õigesti ühendatud ühefaasilise vahelduvvooluga maandatud pistikupessa (230 V/50 Hz).

HOIATUS! SEE KODUMASIN PEAB OLEMA MAANDATUD!
10. Antud ahi vajab 1,5 kVA sisendvõimsust. Ahju paigaldamisel soovitatakse nõu pidada hooldusinseneriga.

TEHNILISED

Energiakulu	230V ~50 Hz, 2400 W
Väljundvõimsus.....	1000 W
Grillisoojendi	2400 W
Pöördõhusoojendi.....	2400 W
Töösagedus	2450 MHz
Välismõõtmed.....	520 × 327 × 520 mm
Ahju maht.....	30 liitrit
Täitmata kaal	ligikaudu 19,4 kg
Müratase.....	Lc < 58 dB (A)



See seade on märgistatud vastavalt Euroopa Liidu direktiivile 2012/19/EL elektri- ja elektroonikaseadmete jäätmete kohta (WEEE). See juhtdokument on üleeuroopalise elektri- ja elektroonikaseadmete jäätmete tagastamise ja ringlussevõtu kehtivuse raamistik.

PAIGALDUSM ÕÕTMED

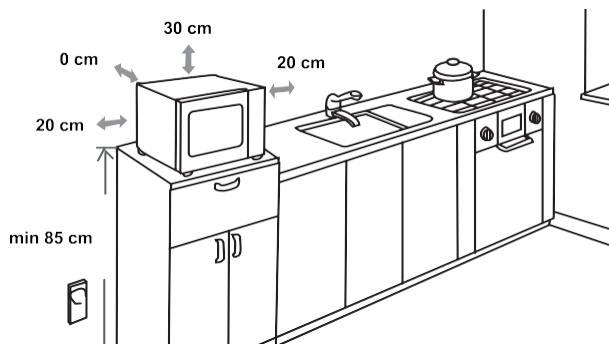

RAADIOHÄIRED

Mikrolaineahi võib häirida teie raadiot, telerit või muud sarnast seadet. Häirete ilmnemisel saab need kõrvaldada või neid vähendada järgmiste protseduuride abil.

- Puhastage ahju uks ja tihenduspeind.
- Asetage raadio, televiisor jne mikrolaineahjust võimalikult kaugemale.
- Tugeva signaali vastuvõtmiseks kasutage oma raadio, teleri jms jaoks korralikult paigaldatud antenni.

JÄTAME ENDALE ÕIGUSE TEHA MUUDATUSI, MIS EI MÕJUTA SEADME FUNKTSIOONE.

ENNE KUI HELISTATE HOOLDUSKESKUSESSE

1. Kui ahi ei toimi üldse, ei kuvata ekraanil olevat teavet või kuva kaob:
 - a) Kontrollige, kas ahi on kindlalt ühendatud. Kui see nii ei ole, eemaldage pistik pistikupesast, oodake 10 sekundit ja ühendage turvaliselt uuesti.
 - b) Kontrollige, et kaitse ei oleks läbi läinud ega peakaitselüliti rakendunud. Kui need näivad töötavat korralikult, katsetage pistikupesa mõne teise seadmega.
2. Kui mikrolaineahi ei tööta:
 - a) Kontrollige, kas taimer on seadistatud.
 - b) Kontrollige, kas uks on turvalukkude sisseseadmiseks kindlalt suletud. Vastasel juhul mikrolaineenergia ahjus ei voola.
Kui ükski ülalloodust ei paranda olukorda, võtke ühendust lähima volitatud teenindusesindajaga.

Majapidamises kasutatav seade toiduainete ja jookide soojendamiseks elektromagnetilise energia abil. Ainult siseruumides kasutamiseks.

GARANTII JA TEENINDUS

Kui vajate teavet või kui teil on probleem, siis võtke ühendust oma riigi Hisense klienditeenindusega (telefoninumbri leiате ülemaailmsest garantiibrošüürist). Kui teie riigis ei ole klienditeenindust, minge kohaliku Hisense edasimüüja juurde või võtke ühendust Hisense kodumasinatate hooldusosakonnaga.

Ainult isiklikuks kasutamiseks!

Hisense

life reimagined

SOOVIB TEILE PALJU RÕÖMU SELLE SEADME KASUTAMISEL

HYVÄ ASIAKAS

Onnittelemme sinua hyvän ostoksesi johdosta. Uskomme sinun vakuuttuvan nopeasti tuotteittemme erinomaisesta luotettavuudesta. Laitteen käytön helpottamiseksi liitämme mukaan tämän kattavan käyttöoppaan.

Ohjeiden avulla pääset tutuksi hankkimasi uuden laitteen kanssa. Lue ohjeet huolellisesti, ennen kuin käytät laitetta ensimmäisen kerran.

Varmista kummassakin tapauksessa, että laite on toimitettu vahingoittumattomana. Jos havaitset kuljetusvaurioita, ota yhteys myyntiedustajaamme tai laitteen toimittaneeseen liikkeeseen. Puhelinnumero on kassakuitissa tai pakkausluettelossa.

Toivottavasti sinulla on paljon iloa hankkimastasi uudesta kotitalouskoneesta.



Laite on tarkoitettu kotitalouskäyttöön ruokien ja juomien kuumentamiseksi sähkömagneettista energiaa käyttäen; saa käyttää vain sisätiloissa.

KÄYTTÖOHJEET

Käyttöohjeet on tarkoitettu laitteen käyttäjälle. Ohjeissa esitellään laite ja sen käyttötavat. Ohjeet koskevat useita eri laitemalleja, joten niissä saattaa esiintyä kuvauksia toiminnoista, joita ei ole hankkimassasi mallissa.

Pidätämme oikeuden muuttaa käyttöohjetta, emmekä vastaa sen mahdollisesti sisältämistä virheistä.



Älä koskaan kosketa lämmitys- tai keittolaitteiden pintoja. Ne kuumenevat käytön aikana. Pidä lapset turvallisen etäisyyden päässä. On olemassa palovammariski!



Mikroaaltoenergiaa ja korkea jännite! Älä poista suojusta.

VAROITUS! Laite ja sen osat kuumenevat käytön aikana. Vältä koskemasta lämpövastuksia. Alle 8-vuotiaat lapset tulee pitää loitolla laitteesta, ellei heitä valvota jatkuvasti. Valvo, etteivät lapset käytä laitetta leikkikaluna.

Tätä laitetta voivat käyttää 8-vuotiaat tai sitä vanhemmat lapset ja henkilöt, joilla on alentunut fyysinen, aistitoimintoihin liittyvä tai henkinen toimintakyky tai joilta puuttuu kokemusta ja tietoa, jos heitä valvotaan asianmukaisesti tai heille on annettu opastusta laitteen turvalliseksi käyttämiseksi ja he ymmärtävät siihen liittyvät vaarat. Lapset eivät saa leikkiä laitteella. 8 vuotta täyttäneet lapset saavat puhdistaa ja huoltaa laitetta heidän turvallisuudestaan vastaavan henkilön valvonnassa.

Pidä laite ja sen johto alle 8-vuotiaiden lasten ulottumattomissa.

- **VAROITUS:** Kun laitetta käytetään yhdistelmätilassa, lapset saavat käyttää uunia vain aikuisten valvonnassa syntyvistä lämpötiloista johtuen (koskee vain grillitoiminnolla varustettua laitetta).

- **VAROITUS:** jos laitteen luukku tai luukun tiivisteet ovat vaurioituneet, uunia ei saa käyttää, ennen kuin se on korjattu pätevän henkilön toimesta.
- **VAROITUS:** Muiden kuin asianmukaisesti koulutettujen henkilöiden on vaarallista suorittaa uunille mitään huolto- tai korjaustoimenpiteitä, joihin liittyy mikroaaltoenergialta suojaavan kannen irrottaminen.
- **VAROITUS:** Nesteitä ja muita ruokia ei saa lämmittää tiiviissä astioissa, sillä ne voivat räjähtää.
- Valvo, etteivät lapset käytä laitetta leikkikaluna.
- Älä irrota uunin jalkoja; älä tuki uunin ilma-aukkoja.
- Käytä vain mikroaaltouunikäyttöön soveltuvia keittiövälineitä.
- Kun kuumennat ruokaa, joka on muovi- tai paperiastiassa, pidä uunia silmällä mahdollisen tuleen syttymisen varalta.
- Jos havaitset savua, sammuta uuni tai irrota virtajohto pistorasiasta ja pidä luukku suljettuna, jotta mahdolliset liekit tukahtuvat.
- Juomien kuumentaminen mikroaalloilla voi johtaa niiden kiehumiseen voimakkaasti yli jälkikäteen. Ole siksi varovainen käsitellessäsi astiaa.
- Pienten lasten tuttipullojen ja ruokapurkkien sisältö on sekoitettava tai ravistettava, ja niiden lämpötila on tarkastettava ennen syöttämistä, jotta lapsi ei saa palovammoja.

- Kuorellisia ja kokonaisia kovaksi keitettyjä kananmunia ei saa kuumentaa mikroaaltouuneissa, sillä ne voivat räjähtää myös mikroaaltouunissa lämmittämisen jälkeen.
- Käytä luukun pintojen, luukun tiivisteiden tai uunin sisätilojen puhdistamiseen pelkästään mietoa naarmuttamatonta saippuaa tai pesuainetta, jonka levität sienellä tai pehmeällä liinalla.
- Uuni on puhdistettava säännöllisesti ja kaikki ruoanjäämät on poistettava.
- Jos uunia ei pidetä puhtaana, seurauksena saattaa olla pinnan vioittuminen, mikä puolestaan saattaa lyhentää laitteen käyttöikä ja aiheuttaa mahdollisesti myös vaaratilanteita.
- Jos virtajohto on vaurioitunut, se on vaihdettava valmistajan, sen valtuuttaman huoltoyrityksen tai vastaavan pätevän henkilön toimesta vaarojen välttämiseksi.
- Älä anna johdon roikkua pöydän tai työtason reunan yli.
- Älä milloinkaan liitä laitetta ulkoiseen ajastinkytkimeen tai kaukosäädinjärjestelmään. Näin vältetään vaaratilanteet.
- Älä vaihda itse uunin sisällä olevaa lamppua. Se on vaihdattava Hisense-huollossa.
- Älä puhdista laitetta höyrypuhdistimilla, painepesurilla, terävillä esineillä, naarmuttavilla puhdistusaineilla, hankaussienillä tai tahranpoistoaineilla.

Ohessa kerrotaan ohjeista ja turvatoimista, joiden avulla varmistetaan tämän uunin paras mahdollinen toiminta.

1. Lasilautanen, rullavarret, liitin ja rullarengas on pidettävä paikoillaan uunissa, kun sitä käytetään.
2. Uunia ei saa käyttää mihinkään muuhun kuin ruoan valmistukseen. Esimerkiksi vaatteiden, paperin ja muiden kuin ruoka-aineiden kuivaaminen tai sterilointi on kiellettyä.
3. Älä käytä uunia sen ollessa tyhjä. Tämä voi vahingoittaa laitetta.
4. Älä käytä uunia esim. papereiden tai keittokirjojen säilytyspaikkana.
5. Älä valmista uunissa ruokaa, jonka ympärillä on kalvo tai kuori, kuten munankeltuaisia, perunoita, kanan maksaa jne., ennen kuin olet pistänyt niihin useita reikiä haarukalla.
6. Älä työnnä mitään esineitä kotelon aukkoihin.
7. Älä ikinä irrota mitään uunin osia, kuten jalkoja, liitintä, ruuveja jne.
8. Älä valmista ruokaa suoraan lasilautasella. Aseta ruoka asianmukaiseen keittoastiaan ja astia uuniin. **TÄRKEÄÄ – MIKROAALTOUUNISSA KIELLETYT ASTIAT:**
 - Älä käytä metallisia vuokia tai metallikädensijoilla varustettuja astioita.
 - Älä käytä metallikoristeltuja astioita.
 - Älä käytä paperipintaisia rautalankasulkimia paperipusseissa.
 - Älä käytä melamiiniasiioita, sillä ne sisältävä mikroaaltoenergiaa pidettävää materiaalia. Astiat voivat sen vuoksi lohjeta tai ruskistua, myös ruoanvalmistus hidastuu.
 - Älä käytä Centura-merkkisiä astioita. Sen lasite ei sovellu mikroaaltouunissa käytettäväksi. Corelle Livingware -kuppeja, joissa on umpinainen korva, ei saa käyttää.
 - Älä valmista ruokaa astiassa, jonka suuaukko on pieni, kuten virvoitusjuomapulloissa tai suljetuissa öljypulloissa, koska ne voivat räjähtää mikroaaltouunissa kuumetessaan.
 - Älä käytä tavallisia liha- tai sokerilämpömittareita.
 - Mikroaaltouunikypsennykseen tarkoitettuja erikoislämpömittareita on saatavilla. Niitä saa käyttää.
9. Mikroaallonkestäviä keittiövälineitä saa käyttää ainoastaan valmistajan ohjeiden mukaisesti.
10. Älä yritä uppoaistaa ruokaa tässä uunissa.
11. Muista, että mikroaaltouuni kuumentaa ainoastaan astian sisällön eikä yleensä astiaa. Vaikka astian kansi ei olisikaan liian kuuma

- kosketettavaksi, kun otat astian uunista, sen sisällä olevan ruoka/neste vapauttaa saman määrän höyryä ja/tai roiskeita kuin tavanomaisessa ruoanvalmistuksessa, kun kansi poistetaan.
12. Tarkista valmistetun ruoan lämpötila aina ensin itse, erityisesti jos kuumennat tai valmistat vauvoille tarkoitettuja ruokia/nesteitä. On suositeltavaa, ettei ikinä nauti ruokaa/nestettä heti sen uunista ottamisen jälkeen, vaan anna sen seistä muutaman minuutin ajan ja sekoita sitä, jotta lämpö jakautuu tasaisesti.
 13. Rasvan ja veden seosta sisältävät ruoat, kuten lihaliemi, on hyvä jättää uuniin 30–60 sekunnin ajaksi sen jälkeen, kun uunin virta on katkaistu Näin seos rauhoittuu eikä se kuohua, kun kauha upotetaan ruokaan/nesteeseen tai kun lihaliemikuutio lisätään.
 14. Kun valmistat/kypsennät ruokaa/nestettä, muista, että jotkut ruoat, kuten englantilaiset jouluvanukkaat, hillot ja jauheliha, kuumenevat erittäin nopeasti. Älä käytä muoviasiastioita, kun kuumennat tai valmistat ruokia, joissa on paljon rasvaa tai sokeria.
 15. Ruoanlaittoväline voi kuumentua kuumennetusta ruoasta siirtyvästä kuumuudesta johtuen. Näin käy erityisesti silloin, jos astia ja sen kädensijat on peitetty muovikelmulla. Välineiden käsittelyyn voidaan tarvita patalappuja.
 16. Uunin sisällön palamaan syttymisen vaaran välttämiseksi:
 - a) Älä kypsennä ruokaa liikaa. Valvo mikroaaltouunia tarkkaavaisesti, jos sijoitat uuniin paperia, muovia tai muita palavia materiaaleja ruoanvalmistuksen helpottamiseksi.
 - b) Irrota muovitetut rautalankasulkimet pusseista ennen pussin uuniin laittamista.
 - c) Jos uunissa oleva materiaali syttyy, pidä uunin luukku kiinni ja sammuta uuni katkaisemalla virta sähkötaulun varokkeesta tai pääkatkaisijasta.

OHJAUSPANEELI



NÄYTTÖ

Näyttää kellonajan, kypsennysajan ja asetukset.

HOME FRY (PAISTO), CRISPY GRILL (RAPEA GRILLAUS), LOW TEMP CONTROL (MATALAN LÄMPÖTILAN VALVONTA)

Näillä painikkeilla ruoka valmistetaan valmiiksi määriteltyjä ohjelmia käyttäen.

PRO DEFROST (TARKKUUSSULATUS)

Tällä painikkeella voit sulattaa ruoan ajan tai painon perusteella.

KITCHEN ASSISTANT (KEITTIÖAPULAINEN)

Tällä painikkeella voit määrittä erilaisia asetuksia (kello, ajastin jne.).

OPTIONAL FUNCTION (VALINNAINEN TOIMINTO)

Tällä painikkeella valitaan mikroaaltokypsennyksen kestoaika ja tehotaso.

KIERTONUPPI – TOIMINTOSÄÄDIN

Tällä painikkeella valitaan eri vaihtoehtoja ja toimintoja.

CONFIRM/START/+30 SEC (VAHVISTA/KÄYNNISTÄ/+30 S)

Tällä painikkeella pikakäynnistät kypsennyksen 30 sekunniksi, pidennät kypsennysaikaa 30 sekunnilla (kullakin painalluksella) tai vahvistat kypsennysasetukset.

ECO/CHILD LOCK (EKO/LAPSILUKKO)

Tällä painikkeella voit sammuttaa näytön ja äänimerkin tai asettaa paneelin kellon pitämällä sitä painettuna.

STOP/CLEAR (PYSÄYTÄ/NOLLAA)

Tällä painikkeella keskeytät kypsennyksen tai nollaat asetukset.

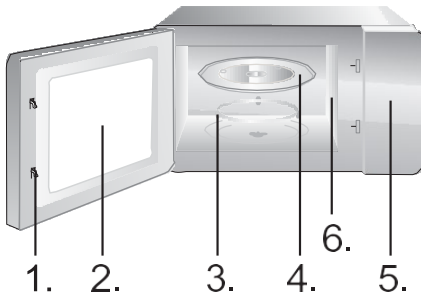

1. Luukun turvalukitusjärjestelmä
2. Uunin ikkuna
3. Rullarengas
4. Lasilautanen
5. Ohjauspaneeli
6. Aaltojohto (älä poista kiillelevyä, joka on aaltojohdon päällä)

1. 2. 3. 4. 5. 6.



Grillilautanen (ei saa käyttää mikroaaltotoiminnon aikana ja tulee sijoittaa grillitelineelle)

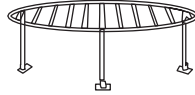

Grilliteline (ei saa käyttää mikroaaltotoiminnon aikana ja tulee sijoittaa lasilautaselle)

KÄYTTÖOHJE

KELLO

Tämän mikroaaltouunin kypsennysasetukset säädetään nykyaikaisella elektronisella ohjauksella ruoanvalmistustarpeitasi vastaaviksi.

Kun mikroaaltouuni liitetään sähköverkkoon, uunin näytöllä näkyy "0:00" ja laite antaa yhden äänimerkin.

1. Paina "Kitchen Assistant" (Keittiöapulainen) -painiketta kerran, näyttöön tulee "AS-1".
2. Aseta tunnit kiertämällä kiertonuppia. Tunti syötetään väliltä 0–23 (24 tunnin ajanäyttö).
3. Paina "Kitchen Assistant" -painiketta, minuutit alkavat vilkkua.
4. Aseta minuutit 0–59 kiertämällä kiertonuppia.
5. Päätä kellon asetukset painamalla "Kitchen Assistant" -painiketta. ":" vilkkuu.

HUOM:

1. Jos kellonaikaa ei ole asetettu, se ei toimi, vaikka virta kytketään päälle.
2. Jos painat "Stop/Clear" kesken kellon asetuksen, kello palautuu automaattisesti edelliseen tilaan.

Aseta hälytys ajastimen avulla.

1. Paina "Kitchen Assistant" -painiketta kerran. Uunin näyttöön tulee "AS-2".
2. Syötä haluamasi aika kiertämällä kiertonuppia. (Kypsennyksen maksimiaika on 95 minuuttia.)
3. Vahvista asetus painamalla "Confirm/+30s/Start" -painiketta.
4. Kun kypsennysaika on kulunut, laite antaa 5 äänimerkkiä.

Jos kello on asetettu (24 tunnin järjestelmä), näytössä näkyy kulloinenkin aika.

HUOM:

- Kun ajastin on käytössä, muita toimintoja ei voi käyttää.
- Tämän toiminnon avulla pystyt käyttämään mikroaaltouunia ajastimena, kun sitä ei käytetä muuhun.
- Varmista, että kello on asetettu aikaan.

1. Paina kerran "Optional function" (Valinnainen toiminto) -painiketta, näytössä vilkkuu "P100".
2. Vahvista painamalla "Confirm/+30s/Start" -painiketta. "P100" palaa jatkuvasti.
3. Valitse mikroaaltoteho välillä 100–10 % painamalla toistuvasti "Optional function" -painiketta tai kiertämällä kiertonuppia. "P100", "P 80", "P 50", "P 30", "P 10" näkyvät näytössä tässä järjestyksessä.
4. Vahvista painamalla "Confirm/+30s/Start" -painiketta.
5. Säädä kypsennysaika kiertämällä kiertonuppia. (Aika-asetuksen tulee olla välillä 0:05–95:00.)
6. Käynnistä kypsennys painamalla "Confirm/+30s/Start" -painiketta.
7. Voit keskeyttää kypsennyksen painamalla "STOP/Clear" -painiketta.

HUOM:

Aikaa säädettyäessä ajan pidennys- tai lyhennysaskeleet ovat seuraavat:

0–1 min: 5 sekuntia

1–5 min: 10 sekuntia

5–10 min: 30 sekuntia

10–30 min: 1 minuutti

30–95 min: 5 minuuttia

Paina	1x	2x	3x	4x	5x
Mikroaaltoteho	100 %	80 %	50 %	30 %	10 %
Näyttö	P100	P80	P50	P30	P10

Grillaus soveltuu erityisen hyvin ohuille lihaviipaleille, leikkeille tai pihveille, kyljyksille, vartaille, makkaroilta tai kanapaloille. Grillaustoiminto soveltuu myös leivän paahattamiseen, lämpimille voileiville tai grafinointiin.

1. Paina "Optional function" -painiketta kahdesti, näytössä vilkkuu "G-1".
2. Valitse grillitoiminto painamalla toistuvasti "Optional function" -painiketta tai kiertämällä kierto-nuppia. Keskeytä painaminen/kiertäminen, kun "G-1" vilkkuu näytössä.
3. Vahvasta painamalla "Confirm/+30s/Start" -painiketta. "G-1" syytty.
4. Säädä kypsennysaika kiertämällä kierto-nuppia. (Aika-asetuksen tulee olla välillä 0:05-95:00.)
5. Käynnistä kypsennys painamalla "Confirm/+30s/Start" -painiketta.

HUOM:

Suosittellemme käyttämään mukana toimitettua grillitelineettä. Aseta ruoka grillitelineelle ja aseta grilliteline pyörivän lasislautasen päälle.

Suosittellemme kääntämään ruokaa aika ajoin, jotta se grillautuu tasaisemmin.

**YHDISTELMÄTOIMINTO
C-1**

1. Paina "Optional function" -painiketta neljä kertaa, näytössä vilkkuu "C-1".
2. Valitse yhdistelmätoiminto painamalla toistuvasti "Optional function" -painiketta tai kiertämällä kierto-nuppia. Keskeytä painaminen/kiertäminen, kun "C-1", "C-2", "C-3" tai "C-4" vilkkuu näytössä. Näyttöön tulee "P100", "G-1" ja "140 C°".
3. Vahvasta painamalla "Confirm/+30s/Start" -painiketta.
4. Säädä kypsennysaika kiertämällä kierto-nuppia. (Aika-asetuksen tulee olla välillä 0:05-95:00.)
5. Käynnistä kypsennys painamalla "Confirm/+30s/Start" -painiketta.

HUOM:

Suosittellemme käyttämään mukana toimitettua grillitelineettä. Aseta ruoka grillitelineelle ja aseta teline pyörivän lasislautasen päälle.

Suosittellemme kääntämään ruokaa aika ajoin, jotta se grillautuu tasaisemmin.

Kiertoilmakypsennys mahdollistaa ruoan valmistuksen samaan tapaan kuin perinteisessä uunissa. Mikroaalloja ei käytetä. On suositeltavaa esilämmittää uuni oikeaan lämpötilaan ennen ruoan laittamista uuniin.

1. Paina "Optional function" -painiketta kolme kertaa, näytössä vilkkuu "140".
2. Valitse kiertoilmatoiminto painamalla toistuvasti "Optional function" -painiketta tai kiertämällä kiertonuppia. Keskeytä painaminen/kiertäminen, kun "140" vilkkuu näytössä.
3. Vahvasta painamalla "Confirm/+30s/Start" -painiketta.
4. Valitse kiertoilman lämpötila kiertämällä kiertonuppia.

Huom: Lämpötila voidaan valita välillä 140–230.

5. Vahvasta lämpötila painamalla "Confirm/+30s/Start" -painiketta.
6. Käynnistä esilämmitys painamalla "Confirm/+30s/Start" -painiketta.
Kun esilämmityslämpötila saavutetaan, laite antaa kaksi äänimerkkiä muistutukseksi siitä, että ruoka voidaan laittaa uuniin. Esilämmityslämpötila näkyy ja vilkkuu näytössä.
7. Laita ruoka uuniin ja sulje luukku.
8. Säädä kypsennysaika kiertämällä kiertonuppia. (Kypsennyksen maksimiaika on 95 minuuttia.)
9. Käynnistä kypsennys painamalla "Confirm/+30s/Start" -painiketta.

1. Paina "Optional function" -painiketta kolme kertaa, näytössä vilkkuu "140".
2. Valitse kiertoilmatoiminto painamalla toistuvasti "Optional function" -painiketta tai kiertämällä kiertonuppia. Keskeytä painaminen/kiertäminen, kun "140" vilkkuu näytössä.
3. Vahvasta painamalla "Confirm/+30s/Start" -painiketta.
4. Valitse kiertoilman lämpötila kiertämällä kiertonuppia.

Huom: Lämpötilaksi voidaan asettaa 140–230 astetta.

5. Vahvasta lämpötila-asetus painamalla "Confirm/+30s/Start" -painiketta.
6. Säädä kypsennysaika kiertämällä kiertonuppia. (Kypsennyksen maksimiaika on 95 minuuttia.)
7. Käynnistä kypsennys painamalla "Confirm/+30s/Start" -painiketta.

Laitteeseen voidaan asettaa korkeintaan kaksi vaihetta. Jos toinen vaiheista on sulatus, se on asetettava ensimmäiseksi vaiheeksi. Laitte antaa kerran äänimerkin jokaisen vaiheen jälkeen, minkä jälkeen seuraava vaihe alkaa.

Huom: Automaattiatferiaa ei voida asettaa yhdeksi monivaiheisen kypsennyksen vaiheeksi.

Esimerkki: jos haluat sulattaa ruokaa 5 minuuttia ja kypsentää sitä tämän jälkeen 80 % mikroaaltoteholla 7 minuutin ajan, toimi seuraavasti:

1. Paina "Pro Defrost" (Tarkkuussulatus) -painiketta kerran, näyttöön tulee "dEF2".
2. Säädä sulatusajaksi 5 minuuttia kiertämällä kiertonuppia.
3. Paina "Optional Function" -painiketta kerran.
4. Vahvista painamalla "Confirm/+30s/Start" -painiketta.
5. Säädä 80 %:n mikroaaltoteho kiertämällä kiertonuppia, kunnes näytössä näkyy "P80".
6. Vahvista painamalla "Confirm/+30s/Start" -painiketta.
7. Aseta kypsennysajaksi 7 minuuttia kiertämällä kiertonuppia.
8. Käynnistä kypsennys painamalla "Confirm/+30s/Start" -painiketta.

1. Odotustilassa voit käynnistää kypsennyksen 100 %:n tehotasolla 30 sekunniksi painamalla painiketta "Confirm/+30s/Start" . Kypsennysaika pitenee 30 sekunnilla joka kerta painiketta painettaessa. Kypsennyksen maksimi aika on 95 minuuttia.
2. Mikroaalto-, grilli-, kiertoilma- ja yhdistelmäkypsennystiloissa voit kypsentää 100 %:n tehotasolla 30 sekunnin ajan painamalla "Confirm/+30s/Start" -painiketta. Kypsennysaika pitenee 30 sekunnilla joka kerta painiketta painettaessa.

Huom: Tätä toimintoa ei voi käyttää painon mukaan tapahtuvan sulatuksen, monivaiheisen kypsennyksen eikä automaattiatferian kypsennyksen aikana.

1. Valitse odotustilassa haluamasi toiminto kiertämällä kiertonuppia, näyttöön tulee "A1", "A2", "A3" ... "A10".
2. Vahvasta valittu toiminto painamalla "Confirm/+30s/Start" -painiketta.
3. Aseta ruoan paino kiertämällä kiertonuppia, "g"-merkki syttyy.
4. Käynnistä kypsennys painamalla "Confirm/+30s/Start" -painiketta.

Huom: 1. Kakun kypsennyksessä kiertoilmakypsennykseen sisältyy 160-esilämmitystoiminto, ja uuni esilämmitetään vasta automaattiaterian valinnan jälkeen. Kun uuni saavuttaa lämpötilan, sen kuumennus katkeaa. Äänimerkki muistuttaa oven avaamisesta ja ruoan laittamisesta uuniin. Käynnistä kypsennys sen jälkeen painamalla "Confirm/+30s/Start" -painiketta.

2. Kun valittuna on grillattu broileri ja 2/3 ajasta on kulunut, uuni antaa kaksi äänimerkkiä muistutukseksi ruoan kääntämisestä. Voit antaa uunin jatkaa kypsennystä. Tulos on kuitenkin parempi, jos käännät ruoan ympäri, suljet luukun ja jatkat kypsennystä painamalla "Confirm/+30s/Start" -painiketta.

Valikko	Paino	Näyttö	Teho
A1 AUTOM. UDELLEENLÄMMIT YS	150 g	150	100 %
	250 g	250	
	350 g	350	
	450 g	450	
	600 g	600	
A2 PERUNA	1 (noin 230 g)	1	100 %
	2 (noin 460 g)	2	
	3 (noin 690 g)	3	
A3 LIHA	150 g	150	100 %
	300 g	300	
	450 g	450	
	600 g	600	
A4 VIHANNEKSET	150 g	150	100 %
	350 g	350	
	500 g	500	
A5 KALA	150 g	150	80 %
	250 g	250	
	350 g	350	
	450 g	450	
	650 g	650	
A6 PASTA	50 g (ja 4,5 dl kylmää vettä)	50	80 %
	100 g (ja 8 dl kylmää vettä)	100	
	150 g (ja 1,2 l kylmää vettä)	150	
A7 KEITTO	200 g	200	100 %
	400 g	400	
	600 g	600	
A8 KAKKU	475 g	475	Esilämmitä 140 °C :seen
A9 PIZZA	200 g	200	C-4
	300 g	300	
	400 g	400	
A10 BROILERI	500 g	500	C-4
	750 g	750	
	1000 g	1000	
	1200 g	1200	

Uunissa voidaan sulattaa lihaa, siipikarjan lihaa ja meren eläviä. Uuni säätää sulatusajan ja toimintatehon automaattisesti asetetun painon mukaisesti. Sulatettavan ruoan paino voi olla välillä 100–1 000 g.

1. Paina "PRO DEFROST" -painiketta kerran. Uunin näyttöön tulee "dEF1".
2. Valitse ruoan paino kiertämällä kiertonuppia. Samalla "g" syttyy. Painon tulee olla välillä 100–1 000 g
3. Käynnistä sulatus painamalla START/+30SEC" -painiketta.

HUOM:

Isot pakasteet voivat olla jäisiä keskeltä. Varmista tasainen sulaminen kääntämällä ne aika ajoin ja pilkkomalla ne pienemmiksi paloiksi sulamisen aikana. Sulatuksen aikana valuva neste, kuten liemi, voi kuumentua ja kypsentää ruokaa.

Uunissa on myös pikasulatustoiminto.

1. Paina "PRO DEFROST" -painiketta kahdesti, uunin näyttöön tulee "dEF2".
2. Säädä sulatusaika kiertämällä kiertonuppia. Sulatuksen maksimiaika on 95 minuuttia.
3. Käynnistä sulatus painamalla "Confirm/+30s/Start" -painiketta.

HUOM:

Isot pakasteet voivat olla jäisiä keskeltä. Varmista tasainen sulaminen kääntämällä ne aika ajoin ja pilkkomalla ne pienemmiksi paloiksi sulamisen aikana. Sulatuksen aikana valuva neste, kuten liemi, voi kuumentua ja kypsentää ruokaa.

1. Paina "Home Fry" (Paisto) -painiketta.
2. Kiertämällä kiertonuppia näyttöön tulee "H1", "H2", "H3", "H4", "H5", "H6", "H7", "H8" tai "H9".
3. Käynnistä esilämmitys painamalla "Confirm/+30s/Start" -painiketta.
4. Kun esilämmityslämpötila saavutetaan, laite antaa äänimerkin muistutukseksi siitä, että ruoka voidaan laittaa uuniin. Laita ruoka uuniin ja sulje luukku.
5. Käynnistä kypsennys painamalla "Confirm/+30s/Start" -painiketta.

Huom: Kun valitset paistotoiminnon, älä laita ruokaa uuniin heti alussa. Uuni on esilämmitettävä ensin. Useiden minuuttien kuluttua laite antaa kaksi äänimerkkiä muistutukseksi siitä, että ruoka voidaan laittaa uuniin. Kun laitat ruoan uuniin, paina uudelleen "Confirm/+30s/Start" -painiketta. Ajastin käynnistyy ja ruoka kypsentyä täydellisesti.

Nro.	Valikko	Paino (g)
H1	Pakastetut ranskanperunat	300
H2	Pakastetut perunakroketit	350
H3	Pakastettu mustekala	250
H4	Pakastetut sipulirenkaat	225
H5	Pakastetut kananuggetit	350
H6	Leike	270
H7	Katkaravut	250
H8	Vihannekset	200
H9	Kevätkääryleet	250

1. Paina "Crispy Grill" (Rapea grillaus) -painiketta.
2. Valitse grillaustila painamalla toistuvasti Crispy Grill" -painiketta tai kiertämällä kiertonuppia. Keskeytä painaminen/kiertäminen, kun "C1", "C2", "C3" tai "C4" näkyy näytössä.
3. Vahvista painamalla "Confirm/+30s/Start" -painiketta.
4. Valitse kypsennettävän ruoan paino kiertämällä kiertonuppia.
5. Käynnistä kypsennys painamalla "Confirm/+30s/Start" -painiketta.

Huom: Kaikki ruoka tulee sijoittaa grillilautaselle, ja grillilautanen tulee sijoittaa grillitelineelle.

Rapea grillaus	Paino (g)	Teho	Aloituslämpö
C1 Sveitsinleike (Cordon bleu) (tuore minipizza)	300	C-4	Huoneenlämpö
	600		
	900		
C2 (lasagne)	200	C-4	Jääkaappilämpö
	300		
	400		
	500		
C3 (leipä)	100	C-4	Pakastinlämpö
C4 (piiras/torttu)	300	C-4	Jääkaappilämpö

MATALAN LÄMPÖTILAN

1. Paina "Low Temp Control" (Matalan lämpötilan valvonta) -painiketta.
2. Valitse kypsennystila painamalla toistuvasti "Low Temp Control" -painiketta tai kiertämällä kiertonuppia. Näytössä vilkkuu "L1", "L2", "L3", "L4" tai "L5".
3. Vahvista painamalla "Confirm/+30s/Start" -painiketta.
4. Valitse kypsennyslämpötila kiertämällä kiertonuppia.
5. Vahvista painamalla "Confirm/+30s/Start" -painiketta.
6. Säädä kypsennysaika kiertämällä kiertonuppia.
7. Käynnistä kypsennys painamalla "Confirm/+30s/Start" -painiketta.

Näyttö	40 °C	50 °C	60 °C	70 °C	80 °C	90 °C	100 °C	110 °C	Kypsennys aika (enint.)
L1 (Hidas kypsennys)						√		√	12 h
L2 (Lämpimänäpito)			√	√	√				95 min
L3 (Ruuan kuivaus)	√	√	√	√	√	√			12 h
L4 (Jogurtti)	√								12 h
L5 (Lämpimänäpito)	√	√	√	√	√	√	√		95 min

HAJUNPOISTO

1. Paina odotustilassa "Kitchen Assistant" -painiketta 3 kertaa. Näyttöön tulee "AS-3".
2. Käynnistä hajunpoisto painamalla "Confirm/+30s/Start" -painiketta.

NOPEA MIKROAALTO-KYPSENNYS

1. Säädä kypsennysaika suoraan odotustilassa kiertämällä kiertonuppia vasemmalle; paina sen jälkeen "Confirm/+30s/Start", jolloin kypsennys 100 %:n mikroaaltoteholla alkaa.

HUOM: Tämä ohjelma voidaan valita monivaiheisen kypsennyksen ensimmäiseksi vaiheeksi.

LAPSILUKKO

Paina odotustilassa "ECO/Child Lock" (EKO/Lapsilukko) -painiketta 3 sekunnin ajan. Pitkä äänimerkki osoittaa, että lapsilukko on kytketty, lukkomerkki syttyy. Näytössä näkyy nykyinen kellonaika tai 0:00.

Lukon kytkeminen pois päältä: paina lukitustilassa "ECO/Child Lock" -painiketta 3 sekunnin ajan; pitkä äänimerkki osoittaa, että lukko on avattu, ja lukkomerkki häviää.

KYSELYTOIMINTO

1. Kypsennyksen aikana saat kellonajan näkyviin painamalla "Kitchen Assistant" -painiketta.
2. Näet nykyisen tehotason 2–3 sekunnin ajan painamalla kypsennyksen aikana "Optional Function" -painiketta.

ÄÄNETÖN TOIMINTO

Paina odotustilassa "Kitchen Assistant" -painiketta 4 kertaa; näyttöön tulee "AS-4". Uuni siirtyy äänettömään tilaan painamalla "Confirm/+30s/Start". Äänimerkkiä ei kuulu missään yhteydessä.

Paina odotustilassa "Kitchen Assistant" -painiketta 4 kertaa; näyttöön tulee "AS-4". Uuni poistuu äänettömästä tilasta painamalla "Confirm/+30s/Start".

EKO-TOIMINTO

EKO-tilaan siirtyminen: paina odotustilassa "ECO/Child Lock" -painiketta lyhyesti; näyttö sammuu.
EKO-tilasta poistuminen: paina mitä tahansa painiketta.

HÖYRYPUHDISTUSTOIMI

1. Paina odotustilassa "Kitchen Assistant" -painiketta 5 kertaa; näyttöön tulee "AS-5".
2. Käynnistä höyrypuhdistus painamalla "Confirm/+30s/Start" -painiketta (100 %:n mikroaaltoteho 5 minuutin ajan).

1. Kytke uuni pois päältä ja irrota pistoke pistorasiasta ennen puhdistusta.
2. Pidä uunin sisäpuoli puhtaana. Jos uunin seiniin tarttuu ruoan roiskeita tai läikkyneitä nesteitä, pyyhi ne kostealla liinalla. Voimakkaiden pesuaineiden tai hankaavien tuotteiden käyttöä ei suositella.
Uunin ulkopinnat puhdistetaan kostealla liinalla. Uunin sisällä olevien käyttöosien vaurioitumisen välttämiseksi veden ei saa antaa vuotaa tuuletusaukkoihin.
3. Älä anna ohjauspaneelin kastua. Puhdista pehmeällä kostealla liinalla. Älä käytä puhdistus- tai hankausaineita tai ruiskutettava puhdistusaineita ohjauspaneeliin.
4. Jos luukun sisä- tai ulkopuolelle kertyy höyryä, pyyhi se kostealla liinalla. Näin voi käydä, jos mikroaltonuunia käytetään erittäin kosteissa tiloissa, eikä se tarkoita, että laitteessa olisi vikaa.
5. Lasilautanen on irrotettava ajoin puhdistusta varten. Pese lautanen lämpimässä pesuainevedessä tai astianpesukoneessa.
6. Rullarengas ja uunin pohja on puhdistettava säännöllisesti liiallisen melun välttämiseksi. Pyyhi uunin pohja miedolla pesuaineella, vedellä tai ikkunanpesuaineella, ja kuivaa se. Rullarengas voidaan pestä miedossa pesuainevedessä tai astianpesukoneessa. Toistuvan käytön aikana kypsennyshöyryjä voi kerääntyä uunin pohjalle tai rullarenkaan pyöriin, mutta se ei haittaa. Kun irrotat rullarenkaan sisätilan pohjasta puhdistusta varten, varmista, että laitat sen takaisin paikalleen oikeassa asennossa.
7. Poista hajut uunista kaatamalla syvään mikroaltonuuninkestävään kulhoon kupillinen vettä sekä yhden sitruunan mehu kuorineen. Kuumenna mikroaltonuunilla 5 minuutin ajan, pyyhi uuni huolellisesti ja kuivaa pehmeällä liinalla.

YMPÄRISTÖ

Älä hävitä laitetta normaalin kotitalousjätteen mukana sen käyttöiän päätyttyä. Toimita laite sen sijaan kierrätykseen viralliseen keräyspisteeseen. Tekemällä näin autat säästämään ympäristöä.

ASENNUS

1. Varmista, että kaikki pakkausmateriaalit on poistettu luukun sisäpuolelta.
2. Tarkasta uuni pakkauksesta purkamisen jälkeen mahdollisten silmämääräisten vaurioiden varalta, kuten:
 - väärin kohdistettu luukku,
 - vaurioitunut luukku,
 - lommot tai reiät luukun ikkunassa ja näytössä,
 - lommot sisätilassa.Jos huomaat yhdenkin edellä mainituista, ÄLÄ käytä uunia.
3. Mikroaaltouuni painaa 19,4 kg, ja se on sijoitettava vaakatasoiselle alustalle, joka kestää sen painon.
4. Uuni on sijoitettava etäälle korkeista lämpötiloista ja höyrystä.
5. ÄLÄ aseta esineitä uunin päälle.
6. Sijoita uuni vähintään 20 cm:n päähän sivuseinistä ja 0 cm:n päähän takaseinästä. Näin varmistetaan riittävä ilmanvaihto.
7. ÄLÄ irrota pyöritysakselia.
8. Kaikkien laitteiden tavoin mikroaaltouunia on valvottava tarkasti, kun lapset käyttävät sitä.
9. Varmista, että pistorasian luo on helppo päästä, jotta pistoke voidaan irrottaa nopeasti hätätilanteessa. Muussa tapauksessa laite on voitava irrottaa sähköverkosta kytkimen avulla. Noudata silloin voimassa olevia sähköturvallisuusmääräyksiä. Laite on liitettävä asianmukaisesti maadoitettuun pistorasiaan, jossa on yksivaiheinen vaihtovirta (230 V / 50 Hz).
VAROITUS! TÄMÄ LAITE ON MAADOITETTAVA!
10. Uunin virrantarve on 1,5 kVA. Suosittelemme kysymään neuvoa asentajalta uunia asennettaessa.

TEKNISET

Tehonkulutus.....	230 V ~50 Hz, 2400 W
Antoteho.....	1000 W
Grillivastaus	2400 W
Kiertoilmavastus.....	2400 W
Mikroaaltotaajuus.....	2450 MHz
Ulkomitat.....	520 × 327 × 520 mm
Uunin tilavuus.....	30 litraa
Paino pakkauksineen	Noin 19,4 kg
Melutaso	Lc < 58 dB(A)



Tämä tuote on merkitty Euroopan parlamentin ja neuvoston sähkö- ja elektroniikkaromusta antaman direktiivin 2012/19/EY (SER-direktiivin) mukaisesti. Ohje perustuu koko Euroopan käsittävään sähkö- ja elektroniikkaromun palautusta ja kierrätystä koskevaan sopimukseen.

ASENNUSMI TAT

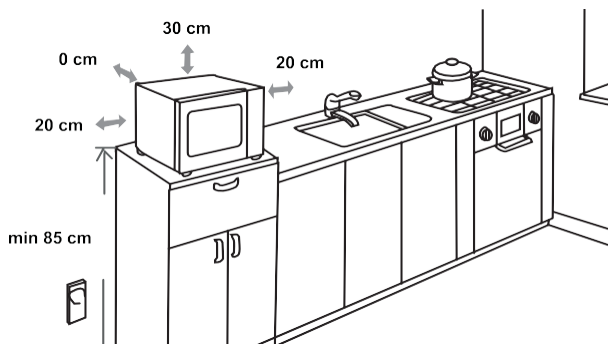

RADIOHÄIRIÖT

Mikroaaltouuni voi aiheuttaa häiriötä radioosi, televisioosi tai vastaaviin laitteistoihin. Jos häiriötä ilmenee, ne voidaan poistaa tai niitä voidaan vähentää seuraavasti.

- Puhdista uunin luukku ja tiivistyspinta.
- Aseta radio, tv tms. laite mahdollisimman kauas mikroaaltouunista.
- Käytä radiossa, tv:ssä tms. asianmukaisesti asennettua antennia signaalivoimakkuuden vahvistamiseksi.

VARAAMME OIKEUDEN TEHDÄ MUUTOKSIA, JOTKA EIVÄT VAIKUTA LAITTEEN TOIMINTAAN.

ENNEN KUIN OTAT YHTEYTTÄ HUOLTOON

1. Mikäli uuni ei toimi lainkaan, näytön tiedot eivät näy tai näyttö häviää:
 - a) Varmista, että uunin johto on kytketty asianmukaisesti verkkovirtaan. Jos näin ei ole, irrota pistoke pistorasiasta, odota 10 sekuntia ja kytke se uudelleen tiukasti.
 - b) Tarkasta, onko piirin sulake palanut tai pääkatkaisin lauennut. Jos nämä näyttävät toimivan kunnolla, testaa pistorasia toisella laitteella.
2. Jolleivät mikroaallot toimi:
 - a) Tarkista, onko ajastin asetettu.
 - b) Tarkista, että luukku on kiinni kunnolla, niin että turvalukko kytkeytyy pois. Muutoin mikroaaltoenergia ei virtaa uuniin.
Jollei mikään edellä oleva korjaa tilannetta, ota yhteyttä lähimpään valtuutettuun huoltoon.

Laite on tarkoitettu kotitalouskäyttöön ruokien ja juomien kuumentamiseksi sähkömagneettista energiaa käyttäen. Vain sisätiloissa käytettäväksi.

TAKUU JA HUOLTO

Jos tarvitset tietoja, tai jos sinulla on ongelma, ota yhteyttä Hisensen maassasi sijaitsevaan asiakaspalvelukeskukseen (löydät sen puhelinnumeron maailmanlaajuisesta takuulehtisestä). Jos maassasi ei ole asiakaspalvelukeskusta, käy paikallisen Hisense-kauppiaasi luona tai ota yhteyttä Hisense-kotitalouslaitteiden huolto-osastoon.

Vain yksityiseen käyttöön!

Hisense

life reimagined

TOIVOTTA MIELLYTTÄVIÄ HETKIÄ LAITTEEN PARISSA

**ÁGÆTI
VIÐSKIPTAVINUR**

Kærar þakkir fyrir viðskiptin. Eftirfarandi upplýsingar ættu að fullvissa þig um að þú getur reitt þig á vörur frá okkur. Þessi ítarlega notendahandbók fylgir með til að þú getir notið tækisins til fulls.

Leiðbeiningarnar ættu að hjálpa þér að læra á nýja tækið. Lestu þær vandlega áður en þú notar tækið í fyrsta sinn.

Gakktu einnig úr skugga um að tækið sem þú fékkst sé óskemmt. Ef þú kemur auga á einhverjar flutningsskemmdir skaltu hafa samband við sölufulltrúa eða vöruhúsið sem varan var afhent frá. Þú finnur símanúmer á kvittuninni eða afhendingarseðlinum.

Við vonum að þú eigir eftir að njóta þess að nota nýja heimilistækið.



Þetta tæki er aðeins til notkunar á heimilum til að hita mat og drykki með rafsegulorku – aðeins til notkunar innanhúss.

**NOTKUNARLEIÐBEI
NINGAR**

Þessar leiðbeiningar eru ætlaðar notendum. Þær lýsa ofninum og hvernig hann er notaður. Þær eiga einnig við um ýmsar gerðir tækja og þess vegna gætu lýsingar á sumum aðgerðum ekki átt við um þitt tæki.

Við áskiljum okkur rétt til að gera breytingar og lagfæra mistök í notkunarleiðbeiningunum.



Aldrei snerta yfirborð hitunar- eða eldunartækja. Þau verða heit við notkun. Haldið börnum í öruggri fjarlægð. Hætta er á bruna!



Örbylgjuorka og háspenna! Ekki fjarlægja hlífina.

VIÐVÖRUN! Tækið og aðgengilegir hlutar þess hitna við notkun. Gætið þess að snerta ekki hitunarelement. Haldið börnum yngri en 8 ára fjarri nema þau séu undir stöðugu eftirliti. Fylgjast skal með börnum til að tryggja að þau leiki sér ekki með tækið.

Börn 8 ára og eldri mega nota tækið og einnig einstaklingar með skerta líkamlega eða andlega getu, skerta skynjun eða sem ekki hafa reynslu og þekkingu ef haft er eftirlit með þeim eða ef þeim er veitt leiðsögn um notkun tækisins á öruggan hátt og hættur sem henni fylgir. Börn mega ekki leika sér með tækið. Börn skulu ekki hreinsa eða sjá um viðhald á tækinu nema þau séu eldri en 8 ára og undir eftirliti.

Geymið tækið og snúru þess þar sem börn yngri en 8 ára ná ekki til.

- **VIÐVÖRUN!** Þegar tækið er notað í samsettri stillingu mega börn aðeins nota ofninn undir eftirliti fullorðinna vegna þess hita sem myndast (aðeins fyrir gerðir með grilli).

- **VIÐVÖRUN!** Ef hurðin eða innsigli hurðarinnar eru skemmd má ekki nota ofninn fyrr en hæfur aðili hefur gert við hann.
- **VIÐVÖRUN!** Hættulegt er fyrir aðra en hæfa aðila að annast þjónustu eða viðgerðir sem fela í sér að fjarlægja hlífina sem tryggir öryggi gagnvart örbylgjuorku.
- **VIÐVÖRUN!** Ekki má hita vökva eða önnur matvæli í lokuðum umbúðum þar sem þau gætu sprungið.
- Fylgjast skal með börnum til að tryggja að þau leiki sér ekki með tækið.
- Ekki reyna að fjarlægja fætur ofnsins; ekki má loka fyrir loftop ofnsins.
- Notið aðeins eldhúshöld sem henta til notkunar í örbylgjuofnum.
- Þegar matur er hitaður í ílátum úr plasti eða pappír skal hafa auga með ofninum vegna möguleikanum á íkviknun.
- Ef reykur sést skal slökkva á tækinu eða taka það úr sambandi og halda hurðinni lokaðri til að drepa í logum.
- Hitum drykkja í örbylgjuofni getur leitt til yfirhitunar með seinkaðri snöggsuðu. Þess vegna ber að gæta varúðar við meðhöndlun ílátsins.
- Ekki má hræra í eða hrista innihald pela og krukkna með barnamat og athuga skal hitastigið fyrir neyslu til að forðast brunasár.

- Ekki má hita egg í skeljum eða heil harðsoðin egg í örbylgjuofnum þar sem þau geta sprungið, jafnvel eftir að hitun í örbylgjuofn er lokið.
- Þegar yfirborð hurðar, innsigli hurðar eða ofnrýmið er hreinsað skal aðeins nota mildar sápur með svampi eða mjúkum klút.
- Hreinsa skal ofninn reglulega og fjarlægja allar matarleifar.
- Ef ofninum er ekki haldið hreinum getur yfirborð hans orðið fyrir skemmdum, sem getur stýtt endingartíma tækisins og jafnvel valdið hættu.
- Ef rafmagnssnúran er skemmd þarf framleiðandi, þjónustuaðili hans eða annar hæfur aðili að skipta um hana til að forðast hættu.
- Ekki láta snúrana hanga yfir brún borðs.
- Til að fyrirbyggja hættu má aldrei setja þetta tæki í samband við ytri tímastilltan rofa eða fjarstýringarkerfi.
- Aldrei skipta um ljósaperuna innan í ofninum. Aðeins þjónustuaðili Hisense má skipta um hana.
- Ekki hreinsa tækið með gufuhreinsara, háþrýstihreinsitæki, oddhvössum hlutum, svarfandi hreinsiefnum, hrjúfum svömpum eða blettahreinsiefnum.

Hér að neðan eru reglur sem ber að fylgja til að tryggja hámarksafköst ofnsins:

1. Hafid glerbakkann, rúlluarmana og rúllurásina á sínum stað þegar ofninn er notaður.
2. Ekki nota ofninn í öðrum tilgangi en til matseldar, svo sem til að þurrka föt, pappír eða aðra hluti en matvæli eða til að dauðhreinsa.
3. Ekki nota ofninn þegar hann er tómur. Það gæti skemmt ofninn.
4. Ekki nota ofnrýmið sem geymslu, til dæmis fyrir pappír, matreiðslubækur o.s.frv.
5. Ekki elda mat sem er umlukinn himnu, svo sem eggjarauður, kartöflur, kjúklingalifur o.s.frv. án þess að gata himnuna fyrst á nokkrum stöðum með gaffli.
6. Ekki setja neina hluti inn í opin utan á ofninum.
7. Aldrei má fjarlægja neina hluta úr ofninum, svo sem fætur, tengi, skrúfur o.s.frv.
8. Ekki elda mat beint á glerbakkanum. Setjið mat í/á eldhúsáhöld áður en hann er settur í ofninn. **MIKILVÆGT**
- **ELDHÚSÁHÖLD SEM EKKI MÁ NOTA Í ÖRBYLGJUOFNINUM:**
 - Ekki nota málmþönnur eða diska með handföngum úr málm.
 - Ekki nota neina hluti sem eru með hluta úr áli.
 - Ekki nota vírabindingar klæddar með pappír á plastpokum.
 - Ekki nota melamíndiska þar sem þeir innihalda efni sem gleypa í sig örbylgjuorku. Það getur valdið því að diskar brotni eða brenni og það hægi á eldun.
 - Ekki nota Centura-borðbúnað. Glerungurinn hentar ekki fyrir notkun í örbylgjuofni. Ekki má nota Corelle-bollar með lokuðum handföngum.
 - Ekki elda í íláti með lokuðu opi, svo sem flöskum með tappa eða innsigluðum olíuflöskum, þar sem slík ílát geta sprungið ef þau eru hituð í örbylgjuofni.
 - Ekki nota hefðbundna hitamæla fyrir kjöt eða sætindi.
 - Hitamælar sem eru sérstaklega gerðir fyrir örbylgjuofna eru fánlegir. Leyfilegt er að nota þá.
9. Aðeins má nota áhöld fyrir örbylgjuofna samkvæmt leiðbeiningum framleiðanda.
10. Ekki reyna að djúpsteikja mat í þessum ofni.
11. Munið að örbylgjuofnar hita aðeins vökvann í íláti en ekki ílátið sjálft. Þess vegna þarf að muna að jafnvel þótt

lok íláts sé ekki heitt þegar það er fjarlæggt úr ofninum gefur maturinn eða vökvinn sem er í því frá sér jafn mikið af gufu og/eða skvettum þegar lokið er fjarlæggt og við hefðbundna eldun.

12. Prófið hitastig eldaðs matar sjálf, sérstaklega þegar verið er að hita eða elda mat fyrir ungabörn. Ráðlagt er að neyta aldrei matar/vökva um leið og hann er tekinn úr ofninum heldur láta hann standa í nokkrar mínútur og hræra í matnum/vökvanum til að hitinn dreifist jafnt.
13. Matur sem inniheldur blöndu fitu og vatns, svo sem soð, ætti að standa í 30–60 mínútur í ofninum eftir að slökkt hefur verið á honum. Þannig nær blandan að jafnast og þá er komið í veg fyrir uppsuðu þegar skeið er sett í matinn/vökvann eða kraftteningi er bætt við.
14. Við hitun eða eldun matar eða vökva þarf að hafa í huga að tiltekin matvæli, svo sem búðingur, sulta og kjöthakk, hitna mjög hratt. Ekki má nota plastlát við hitum eða eldun matar sem inniheldur mikla fitu eða mikinn sykur.
15. Eldunaráhöld geta orðið heit vegna hitans sem berst frá upphitaða matnum. Þetta getur sérstaklega gerst ef plastfilma er yfir ílátinu og handföngum. Nota gæti þurft pottaleppa til að færa áhöldin.
16. Til að minnka hættu á að eldur kvikni í ofnrýminu:
 - a) Ekki ofelda mat. Hafid sérstakar gætur á örbylgjuofninum ef pappír, plast eða önnur brennanleg efni eru sett í ofninn við eldun.
 - b) Fjarlægid vírabindingar af pokum áður en pokar eru settir í ofninn.
 - c) Ef það kviknar í efnum innan í ofninum skal hafa hurðina lokaða, taka ofninn úr sambandi eða rjúfa straum á rafmagnstöflu.

STJÓRNBORÐ

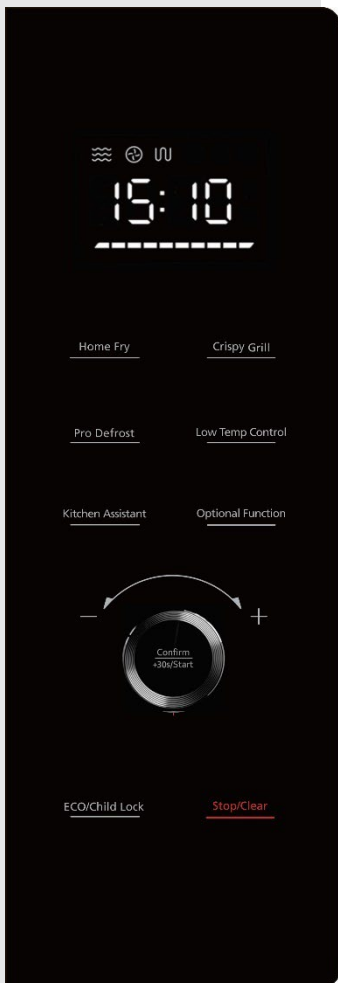

SKJÁR

Sýnir klukkuna, eldunartíma og stillingu.

HOME FRY, CRISPY GRILL, LOW TEMP CONTROL

Notið þennan takka til að elda mat með forstilltu kerfi.

PRO DEFROST

Notið þennan takka til að afþíða mat út frá tíma eða þyngd.

KITCHEN ASSISTANT

Notið þennan takka til að velja mismunandi stillingar (klukku, tímamæli o.fl.).

OPTIONAL FUNCTION

Notið þennan takka til að velja eldunartíma og orkustig örbylgjuofnsins.

VALHRINGUR

Notið þennan takka til að velja mismunandi valkosti og virkni.

CONFIRM/START/+30 SEC

Notið þennan takka til að hefja eldun í 30 sekúndur, auka eldunartíma um 30 sekúndur (í hvert sinn sem ýtt er á takkann) eða til að staðfesta eldunarstillingar.

ECO/CHILD LOCK

Notið þennan takka til að slökkva á skjánum og pípa eða haldið inni til að stjórna lás stjórnborðsins.

STOP/CLEAR

Notið þennan takka til að stöðva eldun eða hreinsa stillingar.

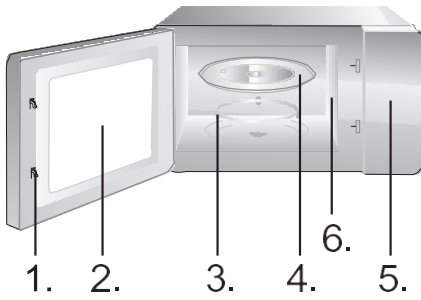

1. Öryggisláskerfi hurðar
2. Gluggi ofnsins
3. Rúlluhringur
4. Glerbakki
5. Stjórnborð
6. Bylgjubeinir (ekki fjarlægja hlíf glimmerplötunnar og bylgjubeininn)



Grillbakki (má ekki nota með örbylgjuvirkni og verður að vera á grillrekka)



Grillrekki (má ekki nota með örbylgjuvirkni og verður að vera á glerbakka)

NOTKUNARLEIÐBEININGAR

KLUKK A

Þessi örbylgjuofn notar nútímalega rafeindastýringu til að stilla eldunarbreytur til að uppfylla þarfir þínar betur.

Þegar örbylgjuofninn er tengdur við aflgjafa birtist „0:00“ á skjánum og það heyrst eitt hljóðmerki.

1. Ýtið einu sinni á „Kitchen Assistant“ (eldhúsaðstoð) og þá birtist „AS-1“ á skjánum.
2. Snúið valhringnum til að stilla klukkustundir. Inntakstíminn ætti að vera á milli 0 og 23 klukkustundir (24 klukkustunda tímasnið).
3. Ýtið á „Kitchen Assistant“ og þá byrja mínútutölurnar að blikka.
4. Snúið valhringnum til að stilla mínútur á milli 0 og 59.
5. Ýtið á „Kitchen Assistant“ til að staðfesta klukkustillinguna. „:“ mun blikka.

ATHUGIÐ:

1. Ef klukkan er ekki stillt virkar hún ekki þegar kveikt er á ofninum.
2. Ef ýtt er á „Stop/Clear“ þegar verið er að stilla klukkuna fer klukkan sjálfkrafa aftur í fyrri stöðu.

Notið niðurlteljarann til að stilla áminningu.

1. Ýtið tvisvar á „Kitchen Assistant“. Þá birtist „AS-2“ á skjánum.
2. Snúið valhringnum til að færa inn réttan tíma. (Hámarkseldunartími er 95 mínútur.)
3. Ýtið á „Confirm/+30s/Start“ til að staðfesta stillinguna.
4. Þegar eldunarhita hefur verið náð heyrast 5 hljóðmerki.

Ef klukkan hefur verið stillt (24 klukkustunda kerfi) sýnir skjárinn hvað klukkan er.

ATHUGIÐ:

- Þegar tímamælirinn er í gangi er ekki hægt að nota aðrar aðgerðir.
- Þegar örbylgjuofninn er ekki í notkun er hægt að nota þessa virkni sem tímamæli.
- Gangið úr skugga um að klukkan hafi verið stillt.

ÖRBYLGJUELDUN

1. Ýtið á „Optional Function“ einu sinni og þá blikkar „P100“.
2. Ýtið á „Confirm/+30s/Start“ til að staðfesta. „P100“ mun lýsa.
3. Ýtið endurtekið á „Optional Function“ eða snúið valhringnum til að velja á milli 100% og 10% örbylgjuorku. „P100“, „P 80“, „P 50“, „P 30“, „P 10“ birtist í þeirri röð.
4. Ýtið á „Confirm/+30s/Start“ til að staðfesta.
5. Snúið valhringnum til að stilla eldunartíma. (Stilla ætti tímann á milli 0:05 og 95:00.)
6. Ýtið á „Confirm/+30s/Start“ til að byrja eldun.
7. Ýtið á takkann „STOP/Clear“ til að stöðva eldun.

ATHUGIÐ:

Þegar tímastilling er valin eru millibílin eftirfarandi:

0---1 mín.	: 5 sekúndur
1---5 mín.	: 10 sekúndur
5---10 mín.	: 30 sekúndur
10---30 mín.	: 1 mínúta
30---95 mín.	: 5 mínútur

Ýtt á	1x	2x	3x	4x	5x
Örbylgjuorka	100%	80%	50%	30%	10%
Skjár	P100	P80	P50	P30	P10

Það hentar sérstaklega vel að grilla þunnar kjötsneiðar, lundir eða steikur, kótelettur, grillspjót, pylsur eða kjúklingabita. Grillun hentar líka vel til að rista brauð eða samlokur og fyrir síðasta hlutann í eldun gratínréttta.

1. Ýtið tvisvar á „Optional Function“ og þá blikkar „G-1“.
2. Ýtið endurtekið á „Optional Function“ eða snúið valhringnum til að grillvirkni. Hættið að ýta/snúa þegar „G-1“ blikkar.
3. Ýtið á „Confirm/+30s/Start“ til að staðfesta. „G-1“ mun lýsa.
4. Snúið valhringnum til að stilla eldunartíma. (Stilla ætti tímann á milli 0:05 og 95:00.)
5. Ýtið á „Confirm/+30s/Start“ til að byrja eldun.

ATHUGIÐ:

Við mælum með því að nota grillrekkann sem fylgir með. Setjið matinn á grillrekkann og setjið grillrekkann ofan á snúningsglerplötuna.

Við mælum með því að matnum sé snúð stöku sinnum til að tryggja jafna grillun.

1. Ýtið fjórum sinnum á „Optional Function“ og þá blikkar „C-1“.
2. Ýtið endurtekið á „Optional Function“ eða snúið valhringnum til að velja samsetta stillingu. Hættið að ýta/snúa á „C-1“, „C-2“, „C-3“ eða „C-4“. „P100“, „G-1“ og „140 C°“ birtist.
3. Ýtið á „Confirm/+30s/Start“ til að staðfesta.
4. Snúið valhringnum til að stilla eldunartíma. (Stilla ætti tímann á milli 0:05 og 95:00.)
5. Ýtið á „Confirm/+30s/Start“ til að byrja eldun.

ATHUGIÐ:

Við mælum með því að nota grillrekkann sem fylgir með. Setjið matinn á grillrekkann og setjið rekkann svo ofan á snúningsglerplötuna.

Við mælum með því að matnum sé snúð stöku sinnum til að tryggja jafna grillun.

Með því að elda með blæstri er hægt að mat eins og í hefðbundnum ofni. Örbylgjur eru ekki notaðar. Ráðlagt er að forhita ofninn í viðeigandi hitastig áður en maturinn er settur í ofninn.

1. Ýtið þrísvar á „Optional Function“ og þá blikkar „140“.
2. Ýtið endurtekið á „Optional Function“ eða snúið valhringnum til að velja eldun með blæstri. Hættið að ýta/snúa þegar „140“ blikkar.
3. Ýtið á „Confirm/+30s/Start“ til að staðfesta.
4. Snúið valhringnum til að velja hitastig.

Athugið: Hægt er að velja hitastig á bilinu 140 til 230 gráður.

5. Ýtið á „Confirm/+30s/Start“ til að staðfesta hitastigið.
6. Ýtið á „Confirm/+30s/Start“ til að hefja forhitun. Þegar forhitunarhitastigi er náð heyrast tvö hljóðmerki til að minna á að setja matinn í ofninn. Forhitað hitastig birtist og blikkar.
7. Setjið matinn í ofninn og lokið honum.
8. Snúið valhringnum til að stilla eldunartíma. (Hámarksstilling er 95 mínútur.)
9. Ýtið á takkann „Confirm/+30s/Start“ til að hefja eldun.

1. Ýtið þrísvar á „Optional Function“ og þá blikkar „140“.
2. Ýtið endurtekið á „Optional Function“ eða snúið „ “ til að velja eldun með blæstri. Hættið að ýta/snúa þegar „140“ blikkar.
3. Ýtið á „Confirm/+30s/Start“ til að staðfesta.
4. Snúið valhringnum til að velja hitastig.

Athugið: Hægt er að velja hitastig á bilinu 140 til 230 gráður.

5. Ýtið á „Confirm/+30s/Start“ til að staðfesta hitastillinguna.
6. Snúið valhringnum til að stilla eldunartíma. (Hámarksstilling er 95 mínútur.)
7. Ýtið á takkann „Confirm/+30s/Start“ til að hefja eldun.

Mest er hægt að stilla tvö þrep. Ef annað þrepíð er afþíðing þarf það alltaf að vera fyrsta skrefið. Eitt hljóðmerki heyrst effir hvert þrep og þá hefst næsta þrep.

Athugið: Ekki er hægt að nota sjálfvirkan matseðil og forhitun sem eitt af þrepunum í þrepaskiptu kerfi.

Dæmi: ef afþíða á mat í 5 mínútur og því næst elda hann með 80% örbylgjuorku í 7 skal gera effirfarandi:

1. Ýtið tvisvar á „Pro Defrost“ og þá birtist „DEF2“ á skjánum.
2. Snúið valhringnum til að stilla fíma afþíðingar á 5 mínútur.
3. Ýtið á einu sinni á „Optional Function“.
4. Ýtið á „Confirm/+30s/Start“ til að staðfesta.
5. Snúið valhringnum til að velja 80% örbylgjuorku þegar „P80“ birtist.
6. Ýtið á „Confirm/+30s/Start“ til að staðfesta.
7. Snúið valhringnum til að stilla eldunartíma á 7 mínútur.
8. Ýtið á „Confirm/+30s/Start“ til að byrja eldun.

1. Í biðstöðu er ýtt á takkann „Confirm/+30s/Start“ til að elda með 100% orku í 30 sekúndur. Í hvert sinn sem ýtt er aftur á takkann eykst eldunartíminn um 30 sekúndur. Hámarkseldunartími er 95 mínútur.
2. Þegar eldun er í gangi með örbylgju, grilli, blæstri eða samsettri stillingu er ýtt á takkann „Confirm/+30s/Start“ til að elda með 100% orku í 30 sekúndur. Í hvert sinn sem ýtt er aftur á takkann eykst eldunartíminn um 30 sekúndur.

Athugið: Þessi virkni er ekki í boði við afþíðingu, þrepaskipta stillingu eða sjálfvirkan matseðil.

1. Í biðstöðu er valhringnum snúið til hægri til að velja aðgerð og þá birtist „A1“, „A2“, „A3“ ... „A10“.
2. Ýtið á „Confirm/+30s/Start“ til að staðfesta valda aðgerð.
3. Snúið valhringnum til að stilla þyngd matar og þá mun vísirinn „g“ lýsa.
4. Ýtið á „Confirm/+30s/Start“ til að byrja eldun.

Athugið: 1. Kökuvalmyndin er undir eldun með blæstri með 160-upphitun og forhita skal ofninn eftir að sjálfvirkur matsaðill er valinn. Þegar ofninn nær hitastiginu hættir upphitunin. Hljóðmerki minnir á að opna hurðina og setja matinn í ofninn. Ýtið svo á „Confirm/+30s/Start“ til að byrja eldun.

2. Þegar ofnsteiktur kjúklingur er valinn og 2/3 tímans er liðinn hringir ofninn tvisvar til að minna á að snúa matnum. Hægt er að hunsa hringinguna til að halda áfram. Betri útkoma fæst þó með því að snúa matnum, loka hurðinni og ýt á „Confirm/+30s/Start“ til að halda eldun áfram.

Valmynd	Þyngd	Skjár	Afl
A1 AUTO REHEAT	150 g	150	100%
	250 g	250	
	350 g	350	
	450 g	450	
	600 g	600	
A2 POTATO	1 (um 230 g)	1	100%
	2 (um 460 g)	2	
	3 (um 690 g)	3	
A3 MEAT	150 g	150	100%
	300 g	300	
	450 g	450	
	600 g	600	
A4 VEGETABLE	150 g	150	100%
	350 g	350	
	500 g	500	
A5 FISH	150 g	150	80%
	250 g	250	
	350 g	350	
	450 g	450	
	650 g	650	
A6 PASTA	50 g (með 450 g köldu vatni)	50	80%
	100 g (með 800 g köldu vatni)	100	
	150 g (með 1200 g köldu vatni)	150	
A7 SOUP	200 g	200	100%
	400 g	400	
	600 g	600	
A8 CAKE	475 g	475	Forhita í 140 °C
A9 PIZZA	200 g	200	C-4
	300 g	300	
	400 g	400	
A10 CHICKEN	500 g	500	C-4
	750 g	750	
	1000 g	1000	
	1200 g	1200	

Hægt er að afþýða kjöt og sjávarafurðir í ofninum. Tími og orka við afþíðingu eru stillt sjálfkrafa í samræmi við forstillta þyngd. Þyngd matar sem á að afþýða má vera á milli 100 g og 1000 g.

1. Ýtið einu sinni á takkann „PRO DEFROST“. Þá birtist „DEF1“ á skjánum.
2. Snúið valhringnum til að velja þyngd matarins. Á sama tíma lýsir „g“. Þyngdin ætti að vera á milli 100 og 1000 g.
3. Ýtið á takkann „START/+30SEC“ til að hefja afþíðingu.

ATHUGIÐ:

Stór stykki geta verið frosin í miðjunni. Til að tryggja jafna þiðnun skal snúa þeim stöku sinnum og brjóta í minni hluta meðan á afþíðingu stendur. Látið vökva renna af þar sem safinn úr matnum getur orðið heitur og eldað matinn.

Ofninn býður einnig upp á hraða afþíðingu.

1. Ýtið tvisvar á takkann „PRO DEFROST“ og þá birtist „DEF2“ á skjánum.
2. Snúið valhringnum til að velja eldunartíma. Hámarksstilling er 95 mínútur.
3. Ýtið á takkann „START/+30SEC“ til að hefja afþíðingu.

ATHUGIÐ:

Stór stykki geta verið frosin í miðjunni. Til að tryggja jafna þiðnun skal snúa þeim stöku sinnum og brjóta í minni hluta meðan á afþíðingu stendur. Látið vökva renna af þar sem safinn úr matnum getur orðið heitur og eldað matinn.

1. Ýtið á takkann „Home Fry“.
2. Snúið valhringnum þar til „H1“, „H2“, „H3“, „H4“, „H5“, „H6“, „H7“, „H8“ eða „H9“ birtist.
3. Ýtið á „Confirm/+30s/Start“ til að hefja forhitun.
4. Þegar forhitunarhitastigi er náð heyrst hljóðmerki til að minna á að setja matinn í ofninn. Setjið matinn í ofninn og lokið honum.
5. Ýtið á „Confirm/+30s/Start“ til að byrja eldun.

Athugið: Þegar Home Fry-eldun (heimasteiking) er valin skal ekki setja matinn í ofninn strax. Fyrst þarf að forhita ofninn. Þegar nokkrar mínútur hafa liðið heyrast tvö hljóðmerki til að minna á að setja matinn í ofninn. Þegar maturinn hefur verið settur í ofninn skal ýta aftur á Confirm/+30s/Start. Tímamælirinn byrjar að telja niður og maturinn eldast fullkomlega.

Nei.	Valmynd	Þyngd (g)
H1	Frosnar franskar kartöflur	300
H2	Frosnar kartöflukrökettur	350
H3	Frosinn smokkfiskur	250
H4	Frosnir laukhringir	225
H5	Frosnir kjúklinganaggar	350
H6	Þunnar kjötsneiðar	270
H7	Rækjur	250
H8	Grænmeti	200
H9	Vorrúllur	250

1. Ýtið á takkann „Crispy Grill“.
2. Ýtið endurtekið á „Crispy Grill“ eða snúið valhringnum til að velja grillstillingu. Hættið að ýta/snúa þegar „C1“, „C2“, „C3“ eða „C4“ birtist.
3. Ýtið á „Confirm/+30s/Start“ til að staðfesta.
4. Snúið valhringnum til að velja eldunarþyngd.
5. Ýtið á „Confirm/+30s/Start“ til að byrja eldun.

Athugið: Setja á allan matinn á grillbakkann og grillbakkinn verður að vera á grillrekkannum.

Crispy grill	Þyngd (g)	Afl	Upphafshitastig
C1 Cordon bleu (fersk lítil pítsa)	300	C-4	Stofuhiti
	600		
	900		
C2 (lasagna)	200	C-4	Hiti kælikáps
	300		
	400		
	500		
C3 (brauð)	100	C-4	Frost
C4 (baka)	300	C-4	Hiti kælikáps

LOW TEMP. CONTROL

1. Ýtið á takkann „Low Temp Control“.
2. Ýtið endurtekið á „Low Temp Control“ eða snúið valhringnum til að velja eldunarstillingu. „L1“, „L2“, „L3“, „L4“ eða „L5“ blikkar.
3. Ýtið á „Confirm/+30s/Start“ til að staðfesta.
4. Snúið valhringnum til að velja eldunarhita.
5. Ýtið á „Confirm/+30s/Start“ til að staðfesta.
6. Snúið valhringnum til að stilla eldunartíma.
7. Ýtið á „Confirm/+30s/Start“ til að byrja eldun.

Skjár	40 °C	50 °C	60 °C	70 °C	80 °C	90 °C	100 °C	110 °C	Eldunartím í (hámm.)
L1 (hæg eldun)						√		√	12 klst.
L2 (halda heitu)			√	√	√				95 mín.
L3 (purr matur)	√	√	√	√	√	√			12 klst.
L4 (jógúrt)	√								12 klst.
L5 (hita box)	√	√	√	√	√	√	√		95 mín.

LYKTAREYÐING

1. Í biðstöðu er ýtt prisvar á „Kitchen Assistant“. „AS-3“ birtist á skjánum.
2. Ýtið á „Confirm/+30s/Start“ til að hefja lyktareyðingu.

HRÖÐ ELDUN MEÐ ÖRBYLGJU

1. Í biðstöðu er valhringnum snúið til vinstri til að stilla eldunartíma og svo ýtt á takkann „Confirm/+30s/Start“ til að elda með 100% örbylgjuorku.

ATHUGIÐ: Hægt er að stilla þetta kerfi á að vera fyrsta þrep í þrepskiptu eldunarkerfi.

BARNALÆSING

Í biðstöðu er „ECO/Child Lock“ haldið inni í 3 sekúndur. Langt „píp“ heyrst sem gefur til kynna að barnalæsing hafi verið virkjuð og það kviknar á lásvísinum. Skjárinn birtir núverandi tíma eða 0:00.

Tekið úr lás: Þegar lásin er virkur er „ECO/Child Lock“ haldið inni í 3 sekúndur; langt „píp“ heyrst sem gefur til kynna að barnalæsing hafi verið óvirkjuð og lásvísirinn hverfur.

ATHUGUNARVIRKNI

1. Við eldun er ýtt á „Kitchen Assistant“ til að athuga hvað klukkan er.
2. Við eldun er ýtt á „Optional Function“ til að sjá núverandi orkustig í 2–3 sekúndur.

ÞÖGUL STILLING

Í biðstöðu er ýtt fjórum sinnum á „Kitchen Assistant“ og þá birtist „AS-4“ á skjánum. Ýtið svo á „Confirm/+30s/Start“ til að virkja þögla stillingu. Þá heyrast engin hljóð.

Í biðstöðu er ýtt fjórum sinnum á „Kitchen Assistant“ og þá birtist „AS-4“ á skjánum. Ýtið svo á „Confirm/+30s/Start“ til að fara úr þögulli stillingu.

ORKUSPARNAÐUR

Orkusparnaðarstilling virkjuð: Í biðstöðu er ýtt stuttlega á „ECO/Child Lock“ og þá slokknar á skjánum.
Farið úr orkusparnaðarstillingu: ýtið á hvaða takka sem er.

GUFUHREINSUN

1. Í biðstöðu er ýtt fimm sinnum á „Kitchen Assistant“ og þá birtist „AS-5“ á skjánum.
2. Ýtið á „Confirm/+30s/Start“ til að hefja gufuhreinsun (100% örbylgjuorka í 5 mínútur).

UMHIRÐA ÖRBYLGJUOFNSINS

1. Slökkvið á ofninum og takið hann úr sambandi áður en hann er þrífinn.
2. Haldið innra byrði ofnsins hreinu. Þegar matarskvettur og vökvi sem hefur hellst niður byrjar að loða við innra byrði ofnsins skal þurrka það með rökum klút. Ekki er ráðlagt að nota ætandi hreinsiefni eða slípiefni.
Hreinsa skal ytra byrði ofnsins með rökum klút. Til að forðast að hlutar innan ofnsins skemmist skal gæta þess að vatn leki ekki inn í loftunaropin.
3. Ekki láta stjórnborðið blotna. Hreinsið með mjúkum og rökum klút. Ekki nota hreinsiefni, slípiefni eða úðahreinsi á stjórnborðið.
4. Ef gufa safnast upp innan í eða utan á ofnhurðinni skal þurrka hana með mjúkum klút. Þetta getur gerst þegar örbylgjuofninn er notaður í miklum raka og er ekki merki um bilun.
5. Stöku sinnum þarf að fjarlægja glerbakkann til að þrifa hann. Þvoið hann í heitu sápuvatni eða uppþvottavél.
6. Þrifa skal rúlluhringinn og botn ofnrýmisins reglulega til að forðast óþarfa hávaða. Strjúkið botn ofnsins einfaldlega með mildu hreinsiefni, vatni eða gluggahreinsi og þurrkið. Þvo má rúlluhringinn í heitu sápuvatni eða uppþvottavél. Eldunargufur geta safnast upp við endurtekna notkun en hafa engin áhrif á botn ofnsins eða hjól rúlluhringins. Þegar rúlluhringurinn er fjarlægður til þess að hreinsa hann skal gæta þess að koma honum aftur fyrir á réttum stað á botni ofnsins.
7. Lykt er eytt úr ofninum með því að setja safa og hýði einnar sítrónu í djúpa örbylgjuskál ásamt um 200 ml af vatni. Hitið í 5 mínútur með örbylgju, strjúkið vandlega og þurrkið með þurrum klút.

UMHVERFI

Ekki fleygja tækinu með heimilissorpi að loknum endingartíma þess. Skilið því á næstu endurvinnslustöð. Þannig er hjálpað til við að vernda umhverfið.

UPPSETNING

1. Gangið úr skugga um að allar umbúðir hafi verið fjarlægðar innan af hurðinni.
2. Kannið ofninn efir að umbúðir hafa verið fjarlægðar í leit að sýnilegum skemmdum á borð við:
 - rangstilltri hurð,
 - skemmdri hurð,
 - dældir eða holur á glugga og skermi hurðarinnar,
 - dældir í ofnrýminu.Ef eitthvað af ofangreindu sést MÁ EKKI nota ofninn.
3. Þessi örbylgjuofn er 19,4 kg þungur og hann verður að vera á stöðugu yfirborði sem getur borið þessa þyngd.
4. Hafa verður ofninn fjarri miklum hita og gufu.
5. EKKI setja neitt ofan á ofninn.
6. Hafið ofninn í minnst 20 cm fjarlægð frá hliðarveggjum og 0 cm frá bakvegg til að tryggja rétta loftræstingu.
7. EKKI fjarlægja drifskaft snúningsskífunnar.
8. Rétt eins og á við um öll tæki þarf að hafa eftirlit með börnum þegar þau nota tækið.
9. Gætið þess að auðvelt sé að komast að rafmagnsinnstungunni til að taka megí ofninn úr sambandi í skyndi í neyðartilvikum. Að öðrum kosti þarf að vera hægt að rjúfa straum af tækinu með rofa á rafmagnstöflu. Ef það er gert þarf að fylgja gildandi stöðlum um rafmagnsöryggi. Varan þarf að vera tengd rétt við jarðtengda innstungu með einfasa riðstraumi (230 V/50 Hz).
VIÐVÖRUN! ÞETTA TÆKI VERÐUR AÐ VERA JARÐTENG!
10. Þessi ofn krefst 1,5 kVA inntaksafis. Ráðlagt er að hafa samráð við tæknimann við uppsetningu ofnsins.

TÆKNILÝSING

ORKUNOTKUN	230V ~50 Hz, 2400 W
Úttaksafli	1000 W
Grillhitari	2400 W
Blásturshitari.....	2400 W
Vinnslutíðni	2450 MHz
Ytra mál.....	520 × 327 × 520 mm
Rúmtak ofns.....	30 lítrar
Þyngd án umbúða	U.þ.b. 19,4 kg
Hávaðastig	Lc < 58 dB (A)



Tækið er merkt í samræmi við Evróputilskipun 2012/19/ESB um og raf- og rafeindabúnaðarúrgang. Þessar viðmiðunarreglur gilda um vöruskil og endurvinnslu raf- og rafeindabúnaðarúrgangs.

MÁL VIÐ UPPSETNING

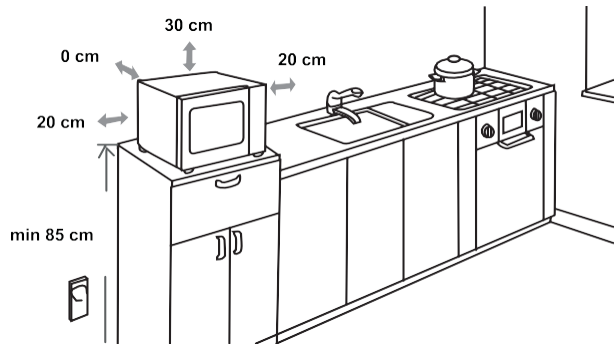

RAFSEGULTRUFLUN

Örbylgjuofninn gæti truflað útvarp, sjónvarp eða svipaðan búnað. Þegar truflanir verða er hægt að laga þær eða minnka með því að fylgja eftirfarandi ferli.

- Hreinsið hurðina og innsíglunaryfirborð ofnsins.
- Hafið útvarpið, sjónvarpið o.s.frv. eins fjarri örbylgjuofninum og hægt er.
- Notið loftnet sem hefur verið sett upp með viðeigandi hætti fyrir útvarpið, sjónvarpið o.s.frv. til að fá gott merki.

**VIÐ ÁSKILJUM OKKUR RÉTT TIL AÐ GERA HVERS
KYNS BREYTINGAR SEM HAFA EKKI ÁHRIF Á VIRKNI
TÆKISINS.**

ÁÐUR EN HRINGT ER Í VIÐGERÐARÞJÓNUSTU

1. Ef ofninn virka alls ekki, upplýsingar birtast ekki á skjánum eða skámyndin hverfur:
 - a) Tryggið að ofninn sé örugglega í sambandi. Ef svo er ekki skal taka klóna úr innstungunni, bíða í 10 sekúndur og stinga henni svo aftur í samband.
 - b) Athugið hvort bræðivar sé ónýtt eða öryggi hafi slegið út. Ef allt virðist í lagi skal prófa rafmagnsinnstunguna með öðru tæki.
2. Ef örbylgjuofninn virkar ekki:
 - a) Athugið hvort tímamælirinn hafi verið stilltur.
 - b) Gangið úr skugga um að hurðin hafi lokast alveg, þannig að öryggislæsingarnar séu virkar. Annars berst engin örbylgjuorka inn í ofninn.
Ef ekkert af ofangreindu leysir vandann skal hafa samband við næsta viðurkennda þjónustuaðila.

Þessi örbylgjuofn er aðeins til notkunar á heimilum til að hita mat og drykki með rafsegulorku. Aðeins til notkunar innanhúss.

ÁBYRGÐ OG ÞJÓNUSTA

Ef upplýsinga er þörf eða vandamál kemur upp skal hafa samband við notendabjónustu Hisense í viðkomandi landi (finna má símanúmer í alþjóðlega ábyrgðarblöðungnum). Ef engin notendabjónusta er í þínu landi skaltu leita til umboðsaðila Hisense eða hafa samband við þjónustudeild Hisense-heimilistækja.

Aðeins til einkanota!

Hisense

life reimagined

VIÐ VONUM AÐ ÞÚ NJÓTIR ÞESS AÐ NOTA TÆKIÐ

BRANGUS
PIRKĖJAU

Nuoširdžiai dėkojame už jūsų pirkinį. Tikime, kad greitai įsitikinsite, jog tikrai galite pasikliauti mūsų produktais. Kad būtų lengviau naudotis prietaisu, pridedame šią išsamią naudojimo instrukciją.

Instrukcijos turėtų padėti jums susipažinti su nauju prietaisu. Atidžiai jas perskaitykite prieš naudodami prietaisą pirmą kartą.

Bet kuriuo atveju įsitinkite, kad prietaisas jums buvo pristatytas be defektų. Jei pastebėjote bet kokius transportavimo metu padarytus defektus, kreipkitės į savo prekybos atstovą arba regioninį sandėlį, iš kurio buvo pristatytas produktas. Telefono numerį rasite gavimo arba pristatymo dokumente.

Linkime jums daug malonumo naudojantis nauju buitiniu prietaisu.



Prietaisas skirtas naudoti buityje maistui ir gėrimams šildyti panaudojant elektromagnetinę energiją. SKIRTAS naudoti tik patalpose.

NAUDOJIMO
INSTRUKCIJOS

Šios instrukcijos skirtos naudotojui.

Jose aprašoma viryklė ir jos naudojimas. Jos taip pat taikomos įvairių tipų prietaisams, todėl kai kurios funkcijos gali netikti jūsų prietaisui, aprašymų.

Mes pasiliegame teisę keisti naudojimo instrukcijas ir taisyti klaidas jose.



Niekada nelieskite šildymo ar virimo prietaisų paviršių. Naudojimo metu jie įkaista. Laikykite vaikus saugiu atstumu. Nusideginimo rizika!



Mikrobangų energija ir aukšta įtampa! Nenuimkite dangčio.

ĮSPĖJIMAS! Naudojimo metu prietaisas ir jo pridedamos dalys įkaista. Stenkitės neliesti kaitinimo elementų. Saugokite nuo jaunesnių nei 8 metų vaikų, nuolatos juos prižiūrėkite. Prižiūrėkite, kad vaikai nežaistų su prietaisu.

Šį prietaisą gali naudoti 8 metų ir vyresni vaikai bei asmenys, turintys ribotų fizinių, jutiminių ar protinių gebėjimų arba neturintys patirties ir žinių tik su priežiūra arba juos apmokius, kaip saugiai naudoti prietaisą ir jei jie supranta susijusius pavojus. Vaikams negalima žaisti su prietaisu. Vaikai negali valyti ir prižiūrėti prietaiso, nebent jie yra vyresni nei 8 metų ir yra prižiūrimi.

Prietaisą ir jo laidą laikykite jaunesniems nei 8 metų vaikams nepasiekiamoje vietoje.

- **ĮSPĖJIMAS:** Prietaisą naudojant kombinuotu režimu, dėl didelių temperatūrų vaikai gali naudoti mikrobangų krosnelę tik su suaugusiojo priežiūra (modelį su grilio funkcija).

- **ĮSPĖJIMAS:** Jei durelės arba durelių gumos yra sugadintos, mikrobangų krosnelės negalima naudoti tol, kol jų nepataisys kompetentingas asmuo.
- **ĮSPĖJIMAS:** Visiems, išskyrus kompetentingą asmenį, pavojinga atlikti bet kokius priežiūros ar remonto veiksmus nuimant dangtelį, saugantį nuo mikrobangų energijos poveikio.
- **ĮSPĖJIMAS:** Skysčių ir kitų maisto gaminių negalima šildyti uždarytuose induose, nes jie gali susprogti.
- Vaikus reikia prižiūrėti, kad jie nežaistų su prietaisu.
- Nenuimkite mikrobangų krosnelės kojelių ir neuždenkite oro ventiliacijos angų.
- Naudokite tik tokius indus, kurie yra tinkami naudoti mikrobangų krosnelėje.
- Šildydami maistą plastikiniuose ar popieriniuose induose, stebėkite orkaitę, nes gali susidaryti liepsna.
- Pastebėję dūmus, išjunkite arba ištraukite prietaisą iš rozetės, o dureles laikykite uždarytas, kad liepsna užgestų.
- Mikrobangų krosnelėje uždarame inde pašildyti gėrimai atidarius dar po kiek laiko gali skleisti karštus garus. Todėl su indu elkitės atsargiai.
- Siekiant išvengti nudegimų, maitinimo buteliukų ir kūdikių maisto indelių turinį reikia sumaišyti arba suplakti, o prieš naudojant patikrinti temperatūrą.

- Mikrobangų krosnelėje negalima kaitinti kiaušinių su lukštais ir sveikų kietai virtų kiaušinių, nes jie gali sprogti net ir pp šildymo mikrobangų krosnelėje.
- Durelių, durelių gumos ar krosnelės ertmės paviršiaus valymui naudokite tik švelnų, neabrazyvų muilą arba ploviklius, juos užtepkite ant kempinės arba minkštos šluostės.
- Reikia reguliariai išvalyti krosnelėje likusius maisto likučius.
- Jei krosnelė nebus švari, jos paviršiaus savybės gali pablogėti, o tai gali pakenkti prietaiso tarnavimo laikui ir sukelti pavojingą situaciją.
- Jei elektros tiekimo laidas yra sugedęs, jį turi saugiai pakeisti gamintojas, jo techninės priežiūros atstovas arba panašią kvalifikaciją turintis asmenys.
- Nepalikite kabančio laido virš stalo ar stalviršio krašto.
- Siekdami išvengti pavojingos situacijos, niekada nejunkite šio prietaiso prie išorinio laikmačio jungiklio arba nuotolinio valdymo sistemos.
- Niekada nekeiskite krosnelės viduje esančios lemputės. Ją visuomet reikia keisti „Hisense“ aptarnavimo skyriuje.
- Nevalykite prietaiso garų valikliais, aukšto slėgio plovikliais, aštriais daiktais, abrazyvinėmis valymo priemonėmis ir abrazyvinėmis kempinėmis bei dėmių valikliais.

Kaip ir su visiems prietaisams, žemiau pateikiamos tam tikros taisyklės ir apsaugos priemonės, kurių reikia laikytis siekiant geriausio šios krosnelės veikimo:

1. Naudodami krosnelę, visada prieš savęs turėkite stiklinį padėklą, bėgelių svirtis, jungtį ir bėgelių takelį.
2. Krosnelę naudokite tik maisto gaminiui, ji nėra tinkama naudoti drabužių, popieriaus ar kitų ne maisto gaminių džiovimui ar sterilizavimui.
3. Nejunkite krosnelės kai ji yra tuščia. Taip galite ją sugadinti.
4. Krosnelės viduje nelaikykite popieriaus, kulinariųjų knygų ar kt.
5. Krosnelėje nešildykite maisto, kurio paviršius dengia plėvelė – kaisinių trynių, bulvių, vištų kepenėlių ir kt., prieš tai nepradūrę plėvelės šakute keliose vietose.
6. Nekiškite jokių daiktų į išorinio korpuso angas.
7. Nenuimkite jokių detalių nuo krosnelės - kojelės, jungties, varžtų ir t.t.
8. Nešildykite maisto ant stiklinio padėklo. Prieš dėdami į krosnelę, įdėkite maistą į/ant virimui skirtą indo.

SVARBU - MIKROBANGŲ KROSNELĖJE NENAUDOKITE VIRIMUI SKIRTŲ INDŲ:

- Nenaudokite metalinių keptuvių ar indų su metalinėmis rankenomis.
 - Nenaudokite indų su metalinėmis juostelėmis.
 - Nenaudokite popieriumi dengtų vielinių susukamų raiščių ant plastikinių maišelių.
 - Nenaudokite melamino indų, nes juose yra medžiagos, kuri sugers mikrobangų energiją. Dėl to indai gali įskilti arba apdegti ir sulėtins gamtinimo procesą.
 - Nenaudokite „Centura“ stalo įrankių. Glajus netinka naudoti mikrobangų krosnelėje. Negalima naudoti „Corelle Livingware“ puodelių su dangteliu ir rankena.
 - Nešildykite inde su uždarytu kamšteliu, pavyzdžiui, užsuktame butelyje arba sandariame aliejaus butelyje, nes šildomi mikrobangų krosnelėje tokie indai gali sprogti.
 - Nenaudokite įprastų mėsos ar saldumynų termometrų.
 - Yra specialūs termometrai, specialiai skirti mikrobangų krosnelėje. Juos galima naudoti.
9. Mikrobangų krosnelės indus galima naudoti tik vadovaujantis gamintojo instrukcijomis.
 10. Nebandykite kepti maisto šioje krosnelėje.
 11. Atminkite, kad mikrobangų krosnelė šildo tik skystį inde, o ne patį indą. Todėl nors konteinerio dangtis nėra

- karštas ištraukus iš krosnelės, nepamirškite, kad nuėmus dangtį maistas/skystis inde skleis tiek pat garų ir (arba) taškys purslus kaip verdant.
12. Visuomet patys tikrinkite pašildyto maisto temperatūrą, ypač jei šildote ar verdate maistą/skysčius kūdikiams. Rekomenduojama niekada nevalgyti/negerti tiesiai iš krosnelės išimto maisto, palikite jį pastovėti kelias minutes ir pamaišykite maistą/skysčius tolygiai paskirstydami karštį.
 13. Maistas, kurio sudėtyje yra riebalų ir vandens mišinio, pvz., sultinys, turi pastovėti krosnelėje 30–60 sekundžių. Tai daroma tam, kad mišinys nusistovėtų ir neliktų burbuliukų, kai šaukštas dedamas į maistą/skystį arba įdedamas sultinio kubelis.
 14. Ruošdami/virdami maistą/skystį, nepamirškite, kad yra tam tikri maisto produktai, kurie labai greitai įkaista - Kalėdų pudingai, džemas ir faršas. Maisto, kuriame yra daug riebalų ar cukraus, kaitinimui arba gaminimui nenaudokite plastikinių indų.
 15. Kepimo indas gali įkaisti dėl pašildyto maisto šilumos perdavimo. Tai ypač aktualu, jei plastikine plėvele buvo uždengtas indo viršus ir rankenos. Norint paimti indą, gali prireikti naudoti puodų laikiklius.
 16. Siekiant sumažinti gaisro pavojų krosnelės ertmėje:
 - a) Nepervirkite maisto. Atidžiai prižiūrėkite mikrobangų krosnelę, jei į krosnelę įdėjote popieriaus, plastiko ar kitų degių medžiagų, kurios palengvina maisto gaminimą.
 - b) Prieš dėdami maišelius į krosnelę, nuimkite susukamas vielutes.
 - c) Jei orkaitės viduje esančios medžiagos užsidega, laikykite orkaitės dureles uždarytas, ištraukite iš rozetės orkaitės elektros laidą arba išjunkite elektros tiekimo saugiklį arba išjunkite elektros tiekimą grandinės pertraukiklio skydelyje.

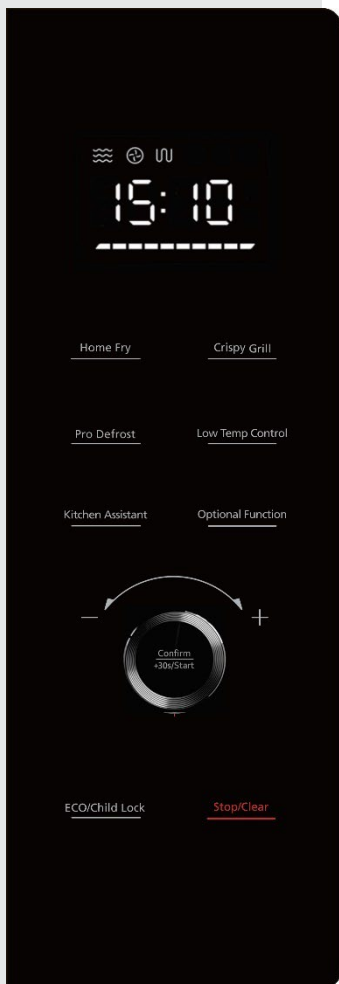

EKRANAS

Rodo laikrodį, virimo trukmę ir nustatymus.

SKRUDINIMAS NAMŲ SĄLYGOMIS, TRAŠKUS GRILIS, ŽEMOS TEMPERATŪROS VALDYMAS

Šiuo mygtuku gaminkite maistą iš anksto nustatytais programomis.

PRO ATŠILDYMAS

Šiuo mygtuku atšildykite maistą pagal laiką arba svorį.

VIRTUVĖS PAGALBININKAS

Šiuo mygtuku nustatykite skirtingus nustatymus (laikrodį, laikmatį ...).

PASIRENKAMA FUNKCIJA

Šiuo mygtuku parinkite mikrobangų krosnelės virimo trukmę ir galios lygį.

SUKIMO RANKENĖLĖ – ĮSPAUDŽIAMAS JUNGIKLIS

Šiuo mygtuku parinkite skirtingas pasirinktis ir funkcijas.

PATVIRTINTI/PRADETI/+30 SEK.

Šiuo mygtuku pradėkite greitą šildymą 30 sekundžių norėdami padidinti šildymo trukmę 30 sekundžių (kiekvieną paspaudimu) ar norėdami patvirtinti šildymo nustatymus.

EKO/UŽRAKTAS NUO VAIKŲ

Šiuo mygtuku išjunkite ekraną ir palaukite, kol pasigirs garso signalas arba palaikykite nuspaudę skydelio užrakto valdymo mygtuką.

IŠJUNGTI/PANAIKINTI NUSTATYMUS

Šiuo mygtuku sustabdykite šildymą arba pašalinkite nustatymus.

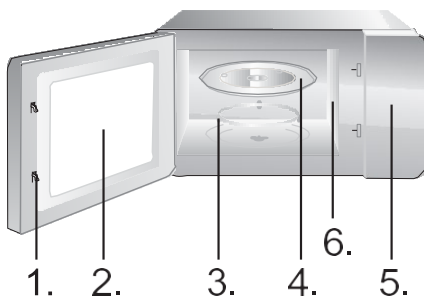

1. Apsauginė durelių užrakto sistema
2. Krosnelės langelis
3. Ritinio žiedas
4. Stiklinis padėklas
5. Valdymo skydelis
6. Bangų kreiptuvas (nenuimkite žėručio plokštės, dengiančios bangų kreiptuvą)

1. 2. 3. 4. 5. 6.



Grilio padėklas (negalima naudoti su mikrobangų funkcija, turi būti dedamas ant grilio grotelių)

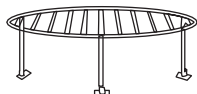

Grilio grotelės (negalima naudoti su mikrobangų funkcija, turi būti dedamas ant stiklinio padėklo)

VALDYMO INSTRUKCIJOS

LAIKRO
DIS

Ši mikrobangų krosnelė yra su moderniu elektroniniu valdymu, kuris sureguliuoja gamtinimo parametrus taip, kad jie geriau atitiktų jūsų gamtinimo poreikius.

Kai mikrobangų krosnelė yra įjungta į elektros tinklą, bus rodoma "0:00" ir vieną kartą suskambės garso signalas.

1. Vieną kartą paspauskite „Kitchen Assistant“; bus rodoma reikšmė „AS-1“.
2. Pasukite rankenėlę valandoms nustatyti. Įvesti galima nuo 0 iki 23 valandų reikšmės (24 valandų laiko formatas).
3. Paspauskite „Kitchen Assistant“; mirksės minutes rodantys skaičiai.
4. Pasukite rankenėlę minutėms nuo 0 iki 59 nustatyti.
5. Paspauskite „Kitchen Assistant“ norėdami baigti laikrodžio nustatymą. Mirksės ":" vertė.

PASTABA:

1. Jei laikrodis nėra nustatytas, jis neveiks įjungus elektros maitinimą.
2. Paspaudus „Stop/Clear“ nustatant laikrodį, laikrodis automatiškai grįš į ankstesnę būseną.

Norėdami nustatyti žadintuvą, naudokite atgalinės atskaitos laikmatį.

1. Du kartus paspauskite „Kitchen Assistant“. Bus rodoma „AS-2“ reikšmė.
2. Pasukite rankenėlę norėdami įvesti teisingą laiką. (Maksimali gaminimo trukmė yra 95 minutės.)
3. Paspauskite „Confirm/+30s/Start“ ir patvirtinkite nustatymą.
4. Pasiekus gaminimo trukmę, 5 kartus suskambės garso signalas.

Jei laikrodis yra nustatytas (24 valandų sistema), ekrane bus rodomas teisingas laikas.

PASTABA:

- Kai yra įjungtas laikmatis, kitų funkcijų negalima naudoti.
 - Kai mikrobangų krosnelė nenaudojama, ši funkcija suteikia galimybę mikrobangų krosnelę naudoti kaip laikmatį.
 - Įsitinkinkite, kad laikrodis nustatytas.
1. Vieną kartą paspauskite „Optional Function“, pradės mirksėti reikšmė „P100“.
 2. Paspauskite „Confirm/+30s/Start“ ir patvirtinkite. Pastoviai švies reikšmė „P100“.
 3. Kelis kartus spauskite „Optional Function“ arba pasukite rankenėlę norėdami pasirinkti mikrobangų krosnelės galią nuo 100% iki 10%. Paeilui užsideds reikšmės „P100“, „P 80“, „P 50“, „P 30“, „P 10“.
 4. Paspauskite „Confirm/+30s/Start“ ir patvirtinkite.
 5. Pasukite rankenėle norėdami nustatyti gaminimo trukmę. (nustatoma trukmė turi būti nuo 0:05 iki 95:00.)
 6. Paspauskite „Confirm/+30s/Start“ ir pradėkite gaminti.
 7. Paspauskite STOP/Clear mygtuką norėdami sustabdyti gaminimo procesą.

PASTABA:

Nustatant laiką, bus rodomas toks padidėjimas (arba sumažėjimas):

0---1 min	: 5 sekundės
1---5 min	: 10 sekundžių
5---10 min	: 30 sekundžių
10---30 min	: 1 minutė
30---95 min	: 5 minutės

Paspaudimai	1x	2x	3x	4x	5x
Mikrobangų krosnelės galia	100%	80%	50%	30%	10%
Ekranas	P100	P80	P50	P30	P10

Kepimas ant grotelių yrač tinka ploniems mėsos gabalēliams, eskalopams ar kepsniams, mēsos gabalēliams, mēsai ant iešmelių, dešrelēms ar vištienos gabalēliams kepti. Kepimas ant grotelių taip pat tinka duonai ar sumuštiniam skrudinti ir au gratin patiekalams.

1. Du kartus paspauskite „Optional Function“, mirksēs „G-1“ reikšmē.
2. Kelis kartus paspauskite „Optional Function“ arba pasukite rankenēlę norēdami nustatyti grilio funkcijā. Baikite spausti/sukti kai mirksi "G-1" reikšmē.
3. Paspauskite „Confirm/+30s/Start“ ir patvirtinkite. Užsidegs „G-1“ reikšmē.
4. Sukama rankenēle nustatykite gaminimo trukmę. (gaminimo trukmē turi būti nuo 0:05 iki 95:00.)
5. Paspauskite „Confirm/+30s/Start“ ir pradēkite gaminimą.

PASTABA:

Rekomenduojame naudoti komplekte esančias kepsninēs groteles. Padēkite maistā ant grotelių, o groteles padēkite ant stiklinio sukamo padēklo.

Rekomenduojame kartas nuo karto pavartyti mēsā kad ji iškeptų tolygiai.

**KOMBINUOTAS
VALDYMAS C-1**

1. Keturis kartus paspauskite „Optional Function“, pradēs mirksėti „C-1“ reikšmē.
2. Kelis kartus paspauskite „Optional Function“ arba pasukite rankenēlę kombinaciniam režimui pasirinkti. Baikite spausti/sukti kai rodomos „C-1“, „C-2“, „C-3“ arba „C-4“, „P100“, „G-1“ ir „140 C°“ reikšmēs.
3. Paspauskite „Confirm/+30s/Start“ ir patvirtinkite.
4. Sukama rankenēle nustatykite gaminimo trukmę. (gaminimo trukmē turi būti nuo 0:05 iki 95:00.)
5. Paspauskite „Confirm/+30s/Start“ ir pradēkite gaminti.

PASTABA:

Rekomenduojame naudoti komplekte esančias kepsninēs groteles. Padēkite maistā ant grotelių, o groteles padēkite ant stiklinio sukamo padēklo.

Rekomenduojame kartas nuo karto pavartyti mēsā kad ji iškeptų tolygiai.

Konvekcinio kepimo funkcija suteikia galimybę maistą gaminti kaip tradicinėje orkaitėje. Mikrobangų krosnelės tam nenaudojamos. Prieš dedant maistą į orkaitę, rekomenduojama įkaitinti orkaitę iki reikiamos temperatūros.

1. Tris kartus paspauskite „Optional Function“, mirksės „140“ reikšmė.
2. Kelis kartus paspauskite „Optional Function“ arba pasukite rankenėlę ir nustatykite konvekcija funkciją. Baikite spausti / sukti kai mirksės reikšmė „140“.
3. Paspauskite „Confirm/+30s/Start“ ir patvirtinkite.
4. Pasukite rankenėlę konvekcijos temperatūrai nustatyti.

Pastaba: Temperatūrą galima nustatyti nuo 140 iki 230 laipsnių.

5. Paspauskite „Confirm/+30s/Start“ ir patvirtinkite temperatūrą.
6. Paspauskite „Confirm/+30s/Start“ ir pradėkite pašildymą. Pasielkus pašildymo temperatūrą, du kartus suskambės garso signalas, kuris primins, kad reikia įdėti maistą į krosnelę. Mirksinčiais skaičiais rodoma pašildymo temperatūra.
7. Įdėkite maistą į krosnelę ir uždarykite dureles.
8. Pasukite rankenėlę ir nustatykite gaminimo trukmę. (Maksimali nustatoma trukmė yra 95 minutės.)
9. Paspauskite „Confirm/+30s/Start“ mygtuką ir pradėkite gaminti.

1. Tris kartus paspauskite „Optional Function“, mirksės „140“ reikšmė.
2. Kelis kartus paspauskite „Optional Function“ arba pasukite " " konvekcijos funkcijai nustatyti. Baikite spausti / sukti kai mirksės „140“.
3. Paspauskite „Confirm/+30s/Start“ ir patvirtinkite.
4. Pasukite rankenėlę konvekcijos temperatūrai nustatyti.

Pastaba: Temperatūrą galima nustatyti nuo 140 iki 230 laipsnių.

5. Paspauskite „Confirm/+30s/Start“ ir patvirtinkite temperatūros nustatymą.
6. Pasukite rankenėlę ir nustatykite gaminimo trukmę. (Maksimali nustatoma trukmė yra 95 minutės.)
7. Paspauskite „Confirm/+30s/Start“ mygtuką ir pradėkite gaminti.

Galima nustatyti daugiausiai du etapus. Jei vienas etapas yra atitirpinimas, jis visada turėtų būti pirmas. Po kiekvieno etapo vieną kartą suskambės garsinis signalas ir prasidės kitas etapas.

Pastaba: Automatinio meniu ir išankstinio pašildymo negalima nustatyti kaip vieno iš kelių etapų.

Pavyzdys: jei norite atitirpinti maistą 5 minutes, o po to 7 minutes gaminti jį panaudojant 80 % mikrobangų galią, atlikite šiuos veiksmus:

1. Du kartus paspauskite „Pro Defrost“; ekrane bus rodoma „DEF2“ reikšmė.
2. Pasukite rankenėlę ir nustatykite 5 minučių atitirpinimo trukmę.
3. Vieną kartą paspauskite „Optional Function“.
4. Paspauskite "Confirm/+30s/Start" ir patvirtinkite.
5. Pasukite rankenėlę ir nustatykite 80% mikrobangų galią kol ekrane bus rodoma „P80“ reikšmė.
6. Paspauskite „Confirm/+30s/Start“ ir patvirtinkite.
7. Pasukite rankenėlę ir nustatykite 7 minučių gaminimo trukmę.
8. Paspauskite „Confirm/+30s/Start“ ir pradėkite gaminti.

GREITAS GAMINIMAS

1. Laukimo stadijoje paspauskite „Confirm/+30s/Start“ mygtuką ir 30 sekundžių gaminkite naudodami 100% galią. Su kiekvienu mygtuko paspaudimu gaminimo trukmė padidėja 30 sekundžių. Maksimali gaminimo trukmė yra 95 minutės.
2. Gaminant mikrobangų krosnelės, grilio, konvekcinio ir kombinuoto gaminimo režimais, paspauskite mygtuką „Confirm/+30s/Start“, ir 30 sekundžių gaminkite naudodami 100 % galią. Su kiekvienu mygtuko paspaudimu gaminimo trukmė pailgėja 30 sekundžių.

Pastaba: Ši funkcija neveikia atitirpinant pagal gaminio svorį, gaminant daugeliu etapų ar automatiniame meniu.

1. Laukimo stadijoje pasukite rankenėlę į ir nustatykite norimą funkciją, bus rodomos "A1", "A2", "A3" ... "A10" reikšmės.
2. Paspauskite „Confirm/+30s/Start“ ir patvirtinkite pasirinktą funkciją.
3. Pasukite rankenėlę ir nustatykite gaminamo maisto svorį, užsidegs „g“ indikatorius lemputė.
4. Paspauskite „Confirm/+30s/Start“ ir pradėkite gaminti.

Pastaba: 1. Tortai yra kepami konvekciniu režimu su 160 laipsnių pašildymo funkcija, todėl pirmiausia turite pašildyti, o po to gaminti automatiniam meniu. Kai orkaitė pasieks reikiamą temperatūrą, ji nustos kaisti. Garsinis signalas primins atidaryti dureles ir įdėti maistą į orkaitę. Tada paspauskite „Confirm/+30s/Start“ ir pradėkite gaminti.

2. Pasirinkus kepti vištieną ir praėjus 2/3 laiko, orkaitės skambutis suskambės du kartus, primindamas, kad reikia apversti maistą. Galite jo neversti ir tiesiog palikti kepti toliau. Tačiau, geresniam rezultatui pasiekti, apverskite maistą, uždarykite dureles, paspauskite „Confirm/+30s/Start“ ir tęskite gaminimą.

Menu	Svoris	Ekranas	Galia
A1 AUTOMATINIS PAŠILDYMAS	150 g	150	100%
	250 g	250	
	350 g	350	
	450 g	450	
	600 g	600	
A2 BULVĖS	1 (apie 230 g)	1	100%
	2 (apie 460 g)	2	
	3 (apie 690 g)	3	
A3 MĖSA	150 g	150	100%
	300 g	300	
	450 g	450	
	600 g	600	
A4 DARŽOVĖS	150 g	150	100%
	350 g	350	
	500 g	500	
A5 ŽUVIS	150 g	150	80%
	250 g	250	
	350 g	350	
	450 g	450	
	650 g	650	
A6 AKARONAI	50 g(su 450 g šalto vandens)	50	80%
	100 g(su 800 g šalto vandens)	100	
	150 g(su 1200 g šalto vandens)	150	
A7 SRIUBA	200 g	200	100%
	400 g	400	
	600 g	600	
A8 TORTAS	475 g	475	Pašildyti iki 140 °C
A9 PICA	200 g	200	C-4
	300 g	300	
	400 g	400	
A10 VIŠTIENA	500 g	500	C-4
	750 g	750	
	1000 g	1000	
	1200 g	1200	

SVORIS
(AUTOMATINIS)
ATŠILDYMAS

Krosnelėje galima atitirpinti mėsą, paukštieną ir jūros gėrybes. Atitirpinimo laikas ir veikimo galia bus reguliuojami automatiškai pagal iš anksto nustatytą svorį.

Atšildymo maisto svoris gali būti nuo 100 g iki 1000 g.

1. Vieną kartą paspauskite „PRO DEFROST“ mygtuką. Bus rodoma „dEF1“ reikšmė.
2. Pasukite rankenėlę ir nustatykite maisto svorį. Tuo pačiu metu, užsidegs „g“ reikšmė. Nustatykite nuo 100 g iki 1000 g svorį.
3. Paspauskite „START/+30SEC“ mygtuką ir pradėkite atitirpinimą.

PASTABA:

Didelių maisto gabalų gali būti užšalęs vidurys.

Norėdami atitirpinti tolygiai, kartas nuo karto apverskite didelius gabalus ir atitirpinimo metu sulaužykite juos į mažesnius gabalėlius.

Atitirpinimo metu išleiskite skysčius, nes maisto sultys gali įkaisti ir išvirti maisto gaminį.

NUSTATYTOS TRUKMĖS
(GREITAS)
ATŠILDYMAS

Krosnelėje yra greito atitirpinimo funkcija.

1. Du kartus paspauskite „PRO DEFROST“ mygtuką. Bus rodoma „dEF2“ reikšmė.
2. Pasukite rankenėlę ir nustatykite gaminimo trukmę. Maksimali nustatoma trukmė yra 95 minutės.
3. Paspauskite „START/+30SEC“ mygtuką ir pradėkite atitirpinimą.

PASTABA:

Didelių maisto gabalų gali būti užšalęs vidurys.

Norėdami atitirpinti tolygiai, kartas nuo karto apverskite didelius gabalus ir atitirpinimo metu sulaužykite juos į mažesnius gabalėlius.

Atitirpinimo metu išleiskite skysčius, nes maisto sultys gali įkaisti ir išvirti maisto gaminį.

1. **Paspauskite** „Home Fry“ mygtuką.
2. Pasukite rankenėlę kol bus rodomos "H1", "H2", "H3", "H4", "H5", "H6", "H7", "H8" or "H9" reikšmės.
3. Paspauskite „Confirm/+30s/Start“ ir pradėkite pašildymą.
4. Pasiiekus pašildymo temperatūrą, suskambės garso signalas ir primins jums įdėti maisto gaminį į krosnelę. Įdėkite maisto gaminį į krosnelę ir uždarykite dureles.
5. Paspauskite „Confirm/+30s/Start“ ir pradėkite gaminti.

Pastaba: Pasirinkę „Home Fry“ funkciją, pradžioje nedėkite maisto į krosnelę. Pirmiausia krosnelę reikia įkaitinti. Po kelių minučių du kartus pasigirsta garsinis signalas, primenantis įdėti maistą į krosnelę. Įdėję maistą į krosnelę, dar kartą paspauskite „Confirm/+30s/Start“. Laikmatis skaičiuos atgaline eiga ir maistas bus paruoštas puikiai.

Nr.	Menu	Svoris (g)
H1	Šaldytos gruzdinimo bulvytės	300
H2	Šaldytų bulvių krocketai	350
H3	Šaldyti kalmarai	250
H4	Šaldyti svogūnų žiedai	225
H5	Šaldyti vištienos kepsneliai	350
H6	Eskalopas	270
H7	Krevetės	250
H8	Daržovės	200
H9	Suktinukai	250

1. Paspauskite „Crispy Grill“ mygtuką.
2. Kelis kartus paspauskite „Crispy Grill“ arba pasukite rankenėlę ir nustatykite grilio režimą. Baikite spausiti / suksti kai rodomos "C1", "C2", "C3" or "C4" reikšmės.
3. Paspauskite „Confirm/+30s/Start“ ir patvirtinkite.
4. Pasukite rankenėlę ir nustatykite gaminio svorį.
5. Paspauskite „Confirm/+30s/Start“ ir pradėkite gaminti.

Pastaba: Visą maistą reikia dėti ant griliaus padėklo, o griliaus padėklą reikia padėti ant griliaus grotelių.

Traškus grilis	Svoris (g)	Galia	Pradinė temp.
C1 Cordon bleu (šviežia mini pica)	300	C-4	Kambario temp.
	600		
	900		
C2 (lazanija)	200	C-4	Šaldymo temp.
	300		
	400		
	500		
C3 (duona)	100	C-4	Užšaldymo temp.
C4 (pyragas/tortas)	300	C-4	Šaldymo temp.

ŽEMOS TEMPERATŪROS KONTROLĖ

1. Paspauskite „Low Temp Control“ mygtuką.
2. Dar kartą paspauskite „Low Temp Control“ mygtuką arba pasukite rankenėlę ir nustatykite gaminimo režimą. Mirksės "L1", "L2", "L3", "L4" or "L5" reikšmės.
3. Paspauskite „Confirm/+30s/Start“ ir patvirtinkite.
4. Pasukite rankenėlę ir nustatykite gaminimo temperatūrą.
5. Paspauskite „Confirm/+30s/Start“ ir patvirtinkite.
6. Pasukite rankenėlę ir nustatykite gaminimo trukmę.
7. Paspauskite „Confirm/+30s/Start“ ir pradėkite gaminti.

Ekranas	40 °C	50 °C	60 °C	70 °C	80 °C	90 °C	100 °C	110 °C	Gaminimo trukmė (maks.)
L1 (lėtas gaminimas)						√		√	12 val.
L2 (šilumos išlaikymas)			√	√	√				95 min.
L3 (maisto džiovinimas)	√	√	√	√	√	√			12 val.
L4 (jogurtas)	√								12 val.
L5 (šildomoji dėžutė)	√	√	√	√	√	√	√		95 min.

KVAPO ŠALINIMAS

1. Laukimo stadijoje tris kartus paspauskite „Kitchen Assistant“. Ekrane bus rodoma „AS-3“ reikšmė.
2. Paspauskite „Confirm/+30s/Start“ ir pradėkite kvapo šalinimą.

GREITAS VIRIMAS MIKROBANGŲ KROSNELEJE

1. Laukimo stadijoje pasukite rankenėlę į kairę ir tiesiogiai nustatykite gaminimo trukmę; tuomet paspauskite „Confirm/+30s/Start“ mygtuką ir gaminkite panaudodami 100% mikrobangų galią.
PASTABA: Šią programą galima nustatyti kaip pirmąjį kelių etapų gaminimo programos etapą.

UŽRAKTAS NUO VAIKŲ

Laukimo stadijoje paspauskite ir palaikykite nuspaudę tris sekundes „ECO/Child Lock“. Ilgas garso signalas nurodys, kad užraktas nuo vaikų įjungtas ir užsidegs užrakto lemputė. Ekrane bus rodomas dabartinis laikas arba 0:00.
Užrakto išjungimas: įjungto užrakto stadijoje nuspauskite ir palaikykite nuspaudę tris sekundes „ECO/Child Lock“; pasigirs ilgas signalas, nurodantis, kad užraktas atrakintas, o užrakto lemputė užges.

UŽKLAUSOS FUNKCIJA

1. Gaminimo metu paspauskite „Kitchen Assistant“ ir patikrinkite dabartinį laiką.
2. Gaminimo metu paspauskite „Optional Function“; 2–3 sekundes bus rodoma šiuo metu naudojama galia.

NUTILDYMO FUNKCIJA

Laukimo stadijoje keturis kartus paspauskite „Kitchen Assistant“; ekrane bus rodoma „AS-4“ reikšmė. Tuomet paspauskite „Confirm/+30s/Start“ ir krosnelė įsijungs į nutildymo režimą. Garso signalas neskambės jokios operacijos metu.

Laukimo stadijoje keturis kartus paspauskite „Kitchen Assistant“; ekrane bus rodoma „AS-4“ reikšmė. Tuomet paspauskite „Confirm/+30s/Start“ ir krosnelė išjungs nutildymo režimą.

EKO FUNKCIJA

EKO režimo įjungimas: laukimo stadijoje trumpai paspauskite „ECO/Child Lock“; ekranas išsijungs. Norėdami išjungti EKO režimą: paspauskite bet kurią mygtuką.

GARŲ VALYMO FUNKCIJA

1. Laukimo stadijoje penkis kartus paspauskite „Kitchen Assistant“, ekrane bus rodoma „AS-5“ reikšmė.
2. Paspauskite „Confirm/+30s/Start“ ir pradėkite garų valymą (5 minutėms įjunkite 100% mikrobangų galią).

JŪSŲ MIKROBANGŲ KROSNELĖS PRIEŽIŪRA

1. Prieš valydami išjunkite krosnelę ir iš rozetės ištraukite elektros laidą.
Išlaikykite krosnelės vidų švarų. Kai maisto purslai ar išsilieję skysčiai prilimpa prie krosnelės sienelių, nuvalykite juos drėgna šluoste. Nerekomenduojama naudoti stiprių ploviklių ar abrazyvinių medžiagų. Išorinį krosnelės paviršių reikia nuvalyti drėgna šluoste. Siekiant apsaugoti orkaitės viduje veikiančias dalis, vanduo neturi patekti į ventilacijos angas.
2. Saugokite, kad nesuslaptų valdymo pultas. Nuvalykite jį minkšta drėgna šluoste. Valdymo skydelyje nenaudokite ploviklių, abrazyvių ar purškiamų valiklių.
3. Jei krosnelėje arba aplink ją kaupiasi garai, nuvalykite juos minkšta šluoste. Taip gali nutikti, kai mikrobangų krosnelė veikia esant dideliame drėgnumui ir jokių būdu nerodo įrenginio gedimo.
4. Retkarčiais reikia išimti stiklinį padėklą ir jį išvalyti. Padėklą nuplaukite šiltu, putojančiu vandeniu arba indaplovėje.
5. Žiedą su ratukais ir orkaitės dugną reikia reguliariai valyti, nes krosnelė dirbs labai triukšmingai. Tiesiog nuvalykite apatinį orkaitės paviršių švelniu plovikliu, vandeniu arba langų valikliu ir nusauskite. Žiedą su ratukais galima plauti drungname vandenyje arba indaplovėje. Virimo garai kaupiasi pakartotinio naudojimo metu, tačiau jokių būdu nepaveikia dugno paviršiaus ar žiedų ratukų. Nuimdami žiedą su ratukais nuo angos dugno valymui, būtinai vėl jį nustatykite į tinkamą padėtį.
6. Pašalinti kvapus iš krosnelės galite giliame mikrobangų krosnei tinkančiame dubenyje sumaišę puodelį vandens su vienos citrinos sultimis ir žievele. Įjunkite mikrobangų krosnelę 5 minutėms, kruopščiai nuvalykite ir nusauskite minkšta šluoste.

APLINKA

Pasibaigus prietaiso naudojimo laikui, neišmeskite jo su įprastomis buitinėmis atliekomis. Verčiau pridukite jį į oficialų surinkimo punktą perdirbti. Tai darydami padėsite tausoti aplinką.

MONTAVIMAS

1. Įsitikinkite, kad nuo durelių vidinės pusės pašalintos visos pakavimo medžiagos.
2. Išpakavę apžiūrėkite krosnelę, ar nesugadintos šios dalys:
 - Ar durelės nėra kreivai primontuotos,
 - Ar durelės nėra sugedusios,
 - ar nėra įlenkimų ar skylių durų lange ir ekrane,
 - ar nėra įlenkimų angoje.Pastebėję aukščiau nurodytus gedimus, **NENAUDOKITE** krosnelės.
3. Ši mikrobangų krosnelė sveria 19,4 kg ir turi būti pastatyta ant horizontalaus paviršiaus, kuris turi būti pakankamai tvirtas, kad išlaikytų šį svorį.
4. Krosnelę būtina laikyti atokiau nuo aukštos temperatūros ir garų.
5. Nieko **NEDĖKITE** ant krosnelės viršaus.
6. Siekiant užtikrinti tinkamą ventiliaciją, krosnelę pastatykite mažiausiai 20 cm nuo abiejų sienų
7. **NEIŠIMKITE** sukamo padėklo veleno.
8. Kaip ir naudojant visus kitus prietaisus, vaikai juo gali naudotis tik su atidžia suaugusiųjų priežiūra.
9. Įsitikinkite, kad AC išvadas yra lengvai pasiekiamas, kad nelaimės atveju būtų galima greitai ištraukti kištuką. Jei ne, turi būti galima prietaisą išjungti jungikliu elektros tiekimo grandinėje. Tokiu atveju, reikia laikytis galiojančių elektros saugumo nuostatų. Gaminys turi būti tinkamai įžemintas vienfazė AC jungtimi (230 V/50 Hz).
ĮSPĖJIMAS! PRIETAISĄ BŪTINA ĮŽEMINTI!
10. Šiai krosnei reikalinga 1,5 kVA įvesties galia. Montuojant krosnelę rekomenduojama pasikonsultuoti su technikos inžinieriumi.

SPECIFIKACIJOS

Galios sąnaudos	230V ~50 Hz, 2400 W
Išvesties galia.....	1000 W
Grilio šildytuvas	2400 W
Konvekcinis šildytuvas	2400 W
Darbinis dažnis	2450 MHz
Išoriniai išmatavimai.....	520 × 327 × 520 mm
Krosnelės galingumas	30 litrai
Svoris be dėžės.....	Apie 19,4 kg
Triukšmo lygis	Lc < 58 dB (A)



Šis prietaisas yra pažymėtas pagal Europos direktyvą 2012/19/EU dėl Elektros ir elektroninės įrangos atliekų (WEEE).

Šios gairės yra visos Europos elektros ir elektroninės įrangos atliekų grąžinimo ir perdirbimo galiojimo pagrindas.

MONTAVIMO IŠMATAVIMAI

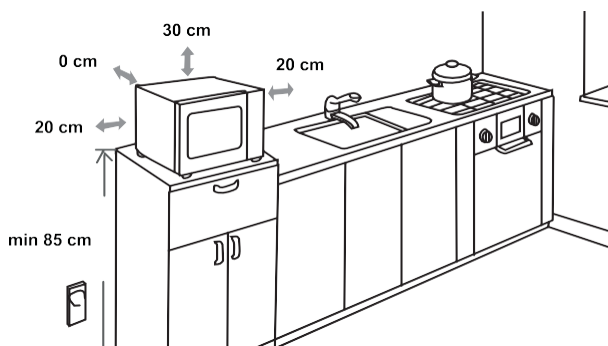

RADIJO SIGNALO TRIKDŽIAI

Mikrobangų krosnelė gali trukdyti radijo, televizoriaus ar panašių įrengimų dažniams. Atsiradus trukdžiams, juos galima pašalinti arba sumažinti atlikus šiuos veiksmus:

- Nuvalykite krosnelės durelių ir lubų paviršius.
- Pastatykite radiją, televizorių ir kt. Kaip galima toliau nuo mikrobangų krosnelės.
- Radijui, televizoriui ir kitiems prietaisams naudokite tinkamą anteną stipriam signalo priimti.

**MES PASILIEKAMĖ TEISĘ DARYTI PAKEITIMUS,
KURIE NEKEIČIA PRIETAISO FUNKCIJŲ.**

PRIEŠ SKAMBINANT Į APTARNAVIMO SKYRIŲ

1. Jei krosnelė visai neveikia, ekrane nerodoma jokia informacija arba ekranas išnyksta:
 - a) Patikrinkite, ar orkaitė gerai prijungta. Jei ne, ištraukite kištuką iš elektros lizdo, palaukite 10 sekundžių ir vėl gerai įkiškite.
 - b) Patikrinkite, ar patalpose neperdegė grandinės saugiklis arba nesuveikė pagrindinis grandinės pertraukiklis. Jei nustatėte, kad jie veikia tinkamai, patikrinkite rozetę su kitu prietaisu.
2. Jei neveikia mikrobangos:
 - a) Patikrinkite, ar nustatytas laikmatis.
 - b) Įsitinkinkite, kad durelės yra gerai uždarytos, kad įsijungtų apsauginiai užraktai. Priešingu atveju, mikrobangų energija į orkaitę nepateks.
Jeigu nėra vienas iš aukščiau išvardytų veiksmų, nepadeda išspręsti problemos, kreipkitės į artimiausią įgalioją techninės priežiūros atstovą.

Prietaisas skirtas naudoti buityje maistui ir gėrimams šildyti naudojant elektromagnetinę energiją. Galima naudoti tik patalpose.

GARANTIJA IR APTARNAVIMAS

Jeigu jums reikia informacijos arba iškilo problemų, susisiekite su „Hisense“ klientų aptarnavimo centru savo šalyje (jo telefono numerį rasite pasauliniame garantijos lapelyje). Jei jūsų šalyje nėra klientų aptarnavimo centro, kreipkitės į vietinį „Hisense“ pardavėją arba susisiekite su „Hisense“ buitinės technikos aptarnavimo skyriumi.

Tik asmeniniam naudojimui!

Hisense

life reimagined

LINKIME MALONIŲ AKIMIRKŲ NAUDOJANT MŪSŲ PRIETAISĄ

CIEN. KLIENTI!

Paldies, ka iegādājāties mūsu ierīci. Mēs ticam, ka jūs pavisam drīz atradīsiet daudz pierādījumu tam, ka jūs patiešām varat pajauties uz mūsu produktiem. Lai atvieglotu ierīces lietošanu, mēs pievienojam šo visaptverošo lietošanas instrukciju.

Šiem norādījumiem vajadzētu palīdzēt jums iepazīt jauno ierīci. Lūdzu, rūpīgi izlasiet tos pirms ierīces pirmās lietošanas reizes.

Jebkurā gadījumā, lūdzu, pārliecinieties, ka ierīce jums piegādāta bez bojājumiem. Ja konstatējat jebkādas transportēšanas bojājumus, sazinieties ar tirdzniecības pārstāvi vai reģionālo noliktavu, no kuras produkts tika piegādāts. Tālruņa numuru atradīsiet saņemšanas vai piegādes aktā.

Novēlam jums gūt daudz prieka, izmantojot savu jauno sadzīves tehniku.



Ierīce ir paredzēta lietošanai mājāsaimniecībā pārtikas un dzērienu sildīšanai, izmantojot elektromagnētisko enerģiju. Lietošanai tikai iekštelpās.

LIETOŠANAS
INSTRUKCIJA

Šie norādījumi ir paredzēti ierīces lietotājam.

Tajos ir aprakstīta plīts darbība un tās izmantošana. Tie attiecas arī uz dažāda veida ierīcēm; tādēļ šeit varētu būt daži funkciju apraksti, kas var neattiekties uz jūsu ierīci.

Mēs paturam tiesības uz jebkādām izmaiņām un kļūdām lietošanas instrukcijā.



Nekad nepieskarieties apkures vai ēdiena gatavošanas ierīču virsmām. Darbības laikā tās sakarst. Turiet bērnus drošā attālumā no ierīces. Pastāv apdeguma risks!



Mikroviļņu enerģija un augsts spriegums! Nenoņemiet vāku.

BRĪDINĀJUMS! Ierīce un pieejamās daļas lietošanas laikā sakarst. Jāuzmanās, lai nepieskartos sildelementiem. Pieskatiet, lai bērni, kas ir jaunāki par 8 gadiem, neatrastos ierīces tuvumā, ja vien viņi netiek pastāvīgi uzraudzīti. Bērni ir jāuzrauga, lai nodrošinātu, ka viņi nerotaļājas ar ierīci.

Bērni, kas sasnieguši 8 gadu vecumu un vairāk, un cilvēki ar samazinātām fiziskajām, sensorajām un garīgajām spējām vai ar pieredzes vai zināšanu trūkumu ierīci var lietot tikai citu cilvēku uzraudzībā vai pēc tam, kad viņi ir apmācīti to izmantot un ir sapratuši iespējamos riskus. Bērni nedrīkst spēlēties ar ierīci. Bērni nedrīkst veikt ierīces tīrīšanu un lietošanas apkopi bez pieaugušo uzraudzības.

Ierīci un tās elektrības vadu glabājiet vietā, kas nav pieejama bērniem, kuri ir jaunāki par 8 gadiem.

- **BRĪDINĀJUMS:** kad ierīce tiek darbināta kombinētajā režīmā, tās radītās temperatūras dēļ bērni drīkst lietot cepeškrāsni tikai pieaugušo uzraudzībā (tikai modelim ar grila funkciju).

- **BRĪDINĀJUMS:** Ja durvis vai durvju blīves ir bojātas, cepeškrāsni nedrīkst lietot, kamēr to nav saremontējusi kompetenta persona.
- **BRĪDINĀJUMS:** Jebkādas apkopes vai remonta darbības, kuras paredz vāka, kas aizsargā pret mikroviļņu enerģijas iedarbību, noņemšanu, ir bīstama jebkuram lietotājam, izņemot kompetentu personu.
- **BRĪDINĀJUMS:** Šķidrumus un citus pārtikas produktus nedrīkst karsēt noslēgtos traukos, jo tie var uzsprāgt.
- Bērni ir jāuzrauga, lai nodrošinātu, ka viņi nerotaļājas ar ierīci.
- Nenoņemiet cepeškrāsni kājiņas; nebloķējiet gaisa piekļuvi cepeškrāsnij.
- Lietojiet tikai tādus traukus, kas ir piemēroti lietošanai mikroviļņu krāsnīs.
- Sildot pārtiku plastmasas vai papīra traukos, uzmaniet cepeškrāsni, jo pastāv aizdegšanās iespēja.
- Ja izdalās dūmi, izslēdziet ierīci vai atvienojiet to no elektrotīkla un turiet durvis aizvērtas, lai apslāpētu liesmas.
- Dzērienu karsēšana mikroviļņu krāsnī var izraisīt aizkavētu vārīšanos ar strauju burbuļošanu, tāpēc, rīkojoties ar trauku, jābūt uzmanīgiem.
- Lai izvairītos no apdegumiem, bērnu barošanas pudeļu un bērnu pārtikas burciņu saturs pirms lietošanas jāsamaisa vai jāsakrata un jāpārbauda temperatūra.

- Olas čaumalās un veselas cieti vārītas olas nedrīkst sildīt mikroviļņu krāsnī, jo tās var uzsprāgt pat pēc sildīšanas mikroviļņu krāsnī.
- Tīrot durvju virsmas, durvju blīvējumu vai cepeškrāsns dobumu, izmantojiet tikai maigas iedarbības neabrazīvas ziepes vai mazgāšanas līdzekļus, uzklājot tos ar sūkli vai mīkstu drānu.
- Cepeškrāsns ir regulāri jātīra un jānoņem pārtikas nogulsnes.
- Ja cepeškrāsns netiek uzturēta tīrā stāvoklī, tas var veicināt virsmas nolietošanos, kas savukārt var negatīvi ietekmēt ierīces kalpošanas laiku un, iespējams, izraisīt bīstamu situāciju.
- Ja barošanas vads ir bojāts, tas jānomaina ražotājam, tā servisa aģentam vai līdzīgi kvalificētām personām, lai izvairītos no apdraudējumiem.
- Novērsiet situācijas, ka vads nokarājas pāri galda vai darba virsmas malai.
- Lai izvairītos no bīstamas situācijas, nekad nepievienojiet šo ierīci ārējam taimera slēdzim vai tālvadības sistēmai.
- Nekad nemainiet spuldzi cepeškrāsnī. Tas vienmēr ir jāveic Hisense servisa centrā.
- Netīriet ierīci ar tvaika tīrītājiem, augstspiediena tīrītājiem, asiem priekšmetiem, abrazīviem tīrīšanas līdzekļiem un abrazīviem sūkliem un traipu tīrīšanas līdzekļiem.

Tālāk tekstā, tāpat kā citām ierīcēm, ir minēti daži norādījumi, kas jāievēro, un drošības pasākumi, lai nodrošinātu šīs krāsns vislabāko veiktspēju:

1. Pirms mikroviļņu krāsns lietošanas vienmēr novietojiet paredzētajā vietā stikla paplāti, rotējošo balstu, savienojumu un rullīšu transportieri.
2. Neizmantojiet krāsni citiem nolūkiem, izņemot ēdiena pagatavošanu, piemēram, drēbju, papīra vai citu nepārtikas priekšmetu žāvēšanai vai sterilizēšanai.
3. Nekad neieslēdziet mikroviļņu krāsni, ja tā ir tukša, jo tas var sabojāt mikroviļņu krāsni.
4. Neizmantojiet krāsns dobumu nekāda veida priekšmetu uzglabāšanai, piemēram, papīriem, pavārgrāmatām utt.
5. Gatavojot krāsni ēdienu, ko ieskauj apvalks/membrāna, piemēram, olu dzeltenumus, kartupeļus, vistu aknas utt., vispirms ar dakšiņu caurduriet apvalku vairākās vietās.
6. Neievietojiet nekādus priekšmetus ārējā korpusa atverēs.
7. Nekad nenonemiet no krāsns tās detaļas, piemēram, kājiņas, savienojumus, skrūves utt.
8. Negatavojiet ēdienu tieši uz stikla paplātes. Pirms ievietošanas krāsni ielieciet ēdienu atbilstošā gatavošanas traukā.

SVARĪGI —NEIZMANTOJIET TRAUKUS, KAS NAV PIEMĒROTI MIKROVIĻŅU KRĀSNIJ:

- Neizmantojiet metāla pannas vai traukus ar metāla rokturiem.
 - Neizmantojiet nekādus traukus ar metāla apdari.
 - Neizmantojiet plastmasas maisījumiem paredzētus stieplju savilcējus, kas pārklāti ar papīru.
 - Neizmantojiet melamīna traukus, jo tie satur materiālu, kas absorbē mikroviļņu enerģiju. Tas var izraisīt trauku saplaisāšanu vai apdegšanu un palēnināt gatavošanas procesu.
 - Neizmantojiet Centura galda piederumus. To pārklājums nav piemērots lietošanai mikroviļņu krāsni. Nedrīkst izmantot Corelle Livingware krūzes ar slēgtu rokturi.
 - Negatavojiet ēdienu traukos ar ierobežotu atveri, piemēram, pudelēs vai hermētiski noslēgtās eļļas pudelēs, jo, karsējot mikroviļņu krāsni, šādi trauki var eksplodēt.
 - Neizmantojiet parastos gaļas vai desertu termometrus.
 - Ir pieejami termometri, kas ir īpaši paredzēti gatavošanai mikroviļņu krāsni. Tos var izmantot šajās krāsniīs.
9. Mikroviļņu traukus drīkst lietot tikai saskaņā ar ražotāja norādījumiem.

10. Nemēģiniet šajā cepeškrāsnī vārīt ēdienus eļļā.
11. Lūdzu, atcerieties, ka mikroviļņu krāsns uzsilda tikai šķidrumu traukā, nevis pašu trauku. Tāpēc, lai gan, izņemot ēdienu no krāsns, trauka vāks pēc taustes nav karsts, atcerieties, ka, noņemot vāku, ēdiens vai dzēriens trauka iekšpusē izdalīs tvaiku vai sprakšķēs tieši tāpat kā gatavojot uz parastas plīts.
12. Vienmēr pārbaudiet gatavotā ēdiena temperatūru, īpaši, ja karsējat vai gatavojat ēdienu/šķidrumu mazuļiem. Ieteicams nekad nelietot pārtiku/šķidrumu uzreiz pēc izņemšanas no krāsns, bet ļaut tam dažas minūtes nostāvēties, un tad samaisīt ēdienu/šķidrumu, lai vienmērīgi sadalītu siltumu.
13. Ēdienam, kas satur tauku un ūdens maisījumu, piemēram, buljonam, vajadzētu nostāvēties krāsnī 30–60 sekundes pēc izslēgšanas. Tas nepieciešams, lai maisījums nostātos un novērstu burbuļošanu, kad ēdienā/šķidrumā ievieto karoti vai pievieno buljona kubiņu.
14. Gatavojot/karsējot ēdienu/šķidrumu, atcerieties, ka ir daži ēdieni, piemēram, Ziemassvētku pudiņi, ievārījums un maltā gaļa, kas ļoti ātri uzsilst. Sildot vai gatavojot ēdienu ar augstu tauku vai cukura saturu, neizmantojiet plastmasas traukus.
15. Virtuves piederumi var sakarst, jo no uzkarstētā ēdiena izdalās siltums. Tas īpaši attiecas uz gadījumiem, kad trauka augšpuse un rokturi ir pārklāti ar plastmasas apvalku. Lai rīkotos ar trauku, var būt nepieciešami virtuves cimdi vai trauku turētāji.
16. Lai samazinātu aizdegšanās risku krāsnī:
 - a) Nepārkarstējiet ēdienu. Rūpīgi pieskatiet mikroviļņu krāsnī, ja ērtākai gatavošanai krāsnī ir ievietots papīrs, plastmasa vai citi degoši materiāli.
 - b) Pirms maisiņu ievietošanas cepeškrāsnī, noņemiet no tiem stieplju savilcējus.
 - c) Ja aizdegas krāsnī esošie materiāli, turiet krāsns durvis aizvērtas, izslēdziet krāsnī ar sienas slēdzi vai atslēdzat barošanu drošinātājā vai slēdža panelī.

VADĪBAS PANELIS

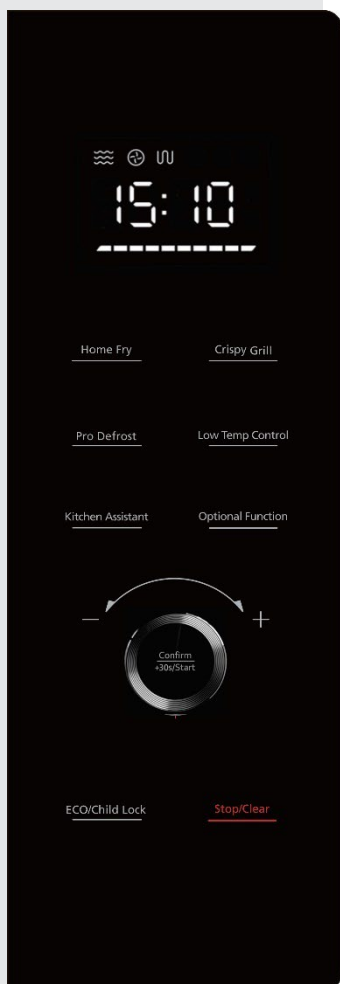

DISPLEJS

Rāda pulksteni, gatavošanas ilgumu un iestatījumu.

CEPTI KARTUPEĻI, KRAUKŠĶĪGS GRILS, ZEMAS TEMP. KONTROLE

Lietojiet šo taustiņu, lai gatavotu ēdienu pēc pirmsiestatītām programmām.

PRO ATLAIDINĀŠANA

Lietojiet šo taustiņu, lai atlaidinātu ēdienu pēc laika vai svara.

VIRTUVES PALĪGS

Lietojiet šo taustiņu, lai iestatītu dažādus iestatījumus (pulksteni, taimeri ...).

IZVĒLES FUNKCIJA

Lietojiet šo taustiņu, lai atlasītu mikroviļņu gatavošanas ilgumu un jaudas līmeni.

GROZĀMPOGA – SAKĀRTOTĀJS

Lietojiet šo taustiņu, lai izvēlētos dažādas opcijas un funkcijas.

APSTIPRINĀT/PALAIST/+30 SEK.

Lietojiet šo taustiņu, lai sāktu ātri palaižamu gatavošanu uz 30 sekundēm, lai paildzinātu gatavošanas laiku par 30 sekundēm (ar katru piespiešanas reizi) vai lai apstiprinātu gatavošanas iestatījumus.

EKO/BĒRNU DROŠĪBAS REŽĪMS

Lietojiet šo taustiņu, lai izslēgtu displeju un skaņas signālu, vai turiet to piespiestu, lai bloķētu/atbloķētu paneli.

PĀRTRAUKT/DZĒST

Lietojiet šo taustiņu, lai pārtrauktu gatavošanu vai dzēstu iestatījumus.

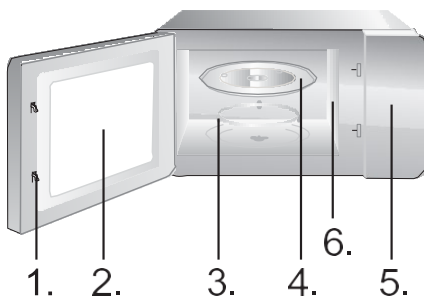

1. Durtiņas bloķējošā aizsargsistēma
2. Cepeškrāsns logs
3. Veltņa gredzens
4. Stikla paplāte
5. Vadības panelis
6. Viļņu vadītā (lūzdu, neņemiet nost vizlas plāksni, kas sedz viļņu vadītāku)

1. 2. 3. 4. 5.



Grila paplāte (nedrīkst lietot ar mikroviļņu funkciju; jānovieto uz grila režģa)

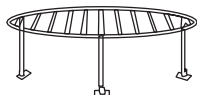

Grila režģis (nedrīkst lietot ar mikroviļņu funkciju; jānovieto uz stikla paplātes)

DARBA NORĀDĪJUMI

PULKS TENIS

Šajā mikroviļņu krāsnī ēdienu gatavošanas parametru regulēšanā tiek lietota moderna elektroniska vadība, attiecīgi precīzāk ievērojot jūsu vajadzības ēdienu gatavošanā.

Kad mikroviļņu krāsns būs pievienota elektroenerģijas padevei, cepeškrāsns rādīs "0:00", un zummers nozvanīs vienu reizi.

1. Vienu reizi piespiediet "Virtuves palīgs"; cepeškrāsns rādīs "AS-1".
2. Grieziet grozāmpogu un ieregulējiet stundu skaitļus. Ievadītajam laikam jābūt no 0 līdz 23 stundām (24 stundu laika formātā).
3. Piespiediet "Virtuves palīgs"; mirgo minūšu skaitļi.
4. Grieziet grozāmpogu un ieregulējiet minūšu skaitļus no 0 līdz 59.
5. Piespiediet "Virtuves palīgs", lai tādējādi pabeigtu pulksteņa iestatīšanu. Mirgo ":".

IEVĒROJIET!

1. Ja pulkstenis nebūs iestatīts, tas nefunkcionēs, kad mikroviļņu krāsns būs ieslēgta.
2. Ja pulksteņa iestatīšanas procesa laikā piespiež "Pārtraukt/Dzēst", pulkstenis automātiski atgriezīsies atpakaļ iepriekšējā stāvoklī.

Lietojiet atpakajskaitīšanas taimeris, lai iestatītu signālu.

1. Divreiz piespiediet "Virtuves palīgs". Cepeškrāsns rādīs "AS-2".
2. Grieziet grozāmpogu, lai ievadītu pareizu laiku. (Maksimālais gatavošanas ilgums ir 95 minūtes.)
3. Piespiediet "Apstiprināt/+30s/Palaist", lai apstiprinātu iestatījumu.
4. Kad iestatītais gatavošanas ilgums būs sasniegts, zsummers zvanīs 5 reizes.

Ja pulkstenis būs iestatīts (24 stundu sistēmā), ekrānā tiks rādīts pašreizējais laiks.

IEVĒROJIET!

- Kad darbojas taimeris, nav iespējams izmantot citas funkcijas.
- Kad mikroviļņu krāsns netiek lietota, šī funkcija sniedz iespēju izmantot mikroviļņu krāsni kā taimeris.
- Pārliecinieties, vai pulkstenis ir iestatīts.

**GATAVOŠANA
MIKROVIĻŅU REŽĪMĀ**

1. Vienu reizi piespiediet "Papildu funkcija", un mirgos "P100".
2. Lai apstiprinātu, piespiediet "Apstiprināt/+30s/Palaist". "P100" degs pastāvīgi.
3. Atkārtoti piespiediet "Papildu funkcija" vai grieziet grozāmpogu, lai atlasītu mikroviļņu krāsns jaudu diapazonā starp 100% un 10%. Secīgi tiks rādīts "P100", "P 80", "P 50", "P 30", "P 10".
4. Lai apstiprinātu, piespiediet "Apstiprināt/+30s/Palaist".
5. Grieziet grozāmpogu, lai regulētu gatavošanas ilgumu. (Iestatītajam ilgumam jābūt diapazonā starp 0:05 un 95:00.)
6. Lai sāktu gatavošanu, piespiediet "Apstiprināt/+30s/Palaist".
7. Lai pārtrauktu gatavošanas procesu, piespiediet taustiņu PĀRTRAUKT/Dzēst.

IEVĒROJIET:

Regulējot laika iestatījumu, pieaugums (vai samazinājums) būs šāds:

- 0–1 min : 5 sekundes
- 1–5 min : 10 sekundes
- 5–10 min : 30 sekundes
- 10–30 min : 1 minūte
- 30–95 min : 5 minūtes

Piespiediet	1x	2x	3x	4x	5x
Mikroviļņu jauda	100%	80%	50%	30%	10%
Displejs	P100	P80	P50	P30	P10

Grilēšana ir īpaši piemērota plānu gaļas šķēļu, eskalopu vai steiku, karbonādes, uz iesmiem saspraustas gaļas, desiņu vai vistas gabalu gatavošanai. Grilēšana noder arī maizes vai sviestmaīžu grauздēšanā un sautējumu galīgajā sagatavošanā.

1. Divas reizes piespiediet "Papildu funkcija", un mirgos "G-1".
2. Atkārtoti piespiediet "Papildu funkcija" vai grieziet "grozāmpogu", lai atlasītu grila funkciju. Kad "G-1" mirgo, pārtrauciet spiest/griezt.
3. Lai apstiprinātu, piespiediet "Apstiprināt/+30s/Palaist". Iedegsies "G-1".
4. Grieziet "grozāmpogu", lai regulētu gatavošanas ilgumu. (Iestatītajam ilgumam jābūt diapazonā starp 0:05 un 95:00.)
5. Lai sāktu gatavošanu, piespiediet "Apstiprināt/+30s/Palaist".

IEVĒROJIET:

Iesakām lietot komplektā esošo grila režģi. Savietojiet gatavojamo ēdienu uz grila režģa un uzlieciet grila režģi uz rotējošās stikla plāksnes.

Lai nodrošinātu vienmērīgāku grilēšanu, iesakām laiku pa laikam gatavojamo ēdienu apgriezt.

KOMBINĒTAIS REŽĪMS C-1

1. Četras reizes piespiediet "Papildu funkcija", un mirgos "C-1".
2. Atkārtoti piespiediet "Papildu funkcija" vai grieziet "grozāmpogu", lai atlasītu kombinēto režīmu. Kad tiek rādīts "C-1", "C-2", "C-3" vai "C-4", pārtrauciet spiest/griezt. Tiks rādīts "P100", "G-1" un "140C°".
3. Lai apstiprinātu, piespiediet "Apstiprināt/+30s/Palaist".
4. Grieziet grozāmpogu, lai regulētu gatavošanas ilgumu. (Iestatītajam ilgumam jābūt diapazonā starp 0:05 un 95:00.)
5. Lai sāktu gatavošanu, piespiediet "Apstiprināt/+30s/Palaist".

IEVĒROJIET:

Iesakām lietot komplektā esošo grila režģi. Savietojiet gatavojamo ēdienu uz grila režģa un tad uzlieciet režģi uz rotējošās stikla plāksnes.

Lai nodrošinātu vienmērīgāku grilēšanu, iesakām laiku pa laikam gatavojamo ēdienu apgriezt.

Gatavošana ar konvekciju sniedz iespēju gatavot ēdienu kā tradicionālajā cepeškrāsnī. Mikroviļņi netiek izmantoti. Pirms ēdiena ievietošanas cepeškrāsnī ieteicams iepriekš uzkarstēt cepeškrāsnī līdz atbilstošai temperatūrai.

1. Trīs reizes piespiediet "Papildu funkcija", un mirgos "140".
2. Atkārtoti piespiediet "Papildu funkcija" vai grieziet "grozāmpogu", lai atlasītu konvekcijas funkciju. Kad "140" mirgo, pārtrauciet spiest/griezt.
3. Lai apstiprinātu, piespiediet "Apstiprināt/+30s/Palaist".
4. Grieziet "grozāmpogu", lai atlasītu konvekcijas temperatūru.

Ievērojiet! Temperatūru var atlasīt diapazonā starp 140 un 230 grādiem.

5. Lai apstiprinātu temperatūru, piespiediet "Apstiprināt/+30s/Palaist".
6. Lai sāktu pirmssildīšanu, piespiediet "Apstiprināt/+30s/Palaist".
Kad sasniegta pirmssildīšanas temperatūra, divas reizes atskanēs skaņas signāls, atgādinot, ka cepeškrāsnī jāieliek gatavojamais ēdiens. Tiek rādīta un mirgo pirmssildītā temperatūra.
7. Ievietojiet ēdienu cepeškrāsnī un aizveriet durvītas.
8. Grieziet "grozāmpogu", lai regulētu gatavošanas ilgumu. (Maksimālais iestatījuma laiks ir 95 minūtes.)
9. Lai sāktu gatavošanu, piespiediet "Apstiprināt/+30s/Palaist".

1. Trīs reizes piespiediet "Papildu funkcija", un mirgos "140".
2. Atkārtoti piespiediet "Papildu funkcija" vai grieziet " ", lai atlasītu konvekcijas funkciju. Kad "140" mirgo, pārtrauciet spiest/griezt.
3. Lai apstiprinātu, piespiediet "Apstiprināt/+30s/Palaist".
4. Grieziet "grozāmpogu", lai atlasītu konvekcijas temperatūru.

Ievērojiet! Temperatūru var iestatīt diapazonā no 140 līdz 230 grādiem.

5. Lai apstiprinātu temperatūras iestatījumu, piespiediet "Apstiprināt/+30s/Palaist".
6. Grieziet "grozāmpogu", lai regulētu gatavošanas ilgumu. (Maksimālais iestatījuma laiks ir 95 minūtes.)
7. Lai sāktu gatavošanu, piespiediet "Apstiprināt/+30s/Palaist".

Iespējams iestatīt, maksimums, divas pakāpes. Ja viena pakāpe ir atļaidināšana, tai vienmēr jābūt pirmajai pakāpei. Pēc katras pakāpes zvanīs zummers, un sāksies nākamā pakāpe.

Ievērojiet: Automātisko izvēlni un pirmssildīšanu nevar iestatīt kā vienu vairākpakāpju gatavošanas pakāpi.

Piemērs: ja vēlaties produktu 5 minūtes atļaidināt un pēc tam 7 minūtes gatavot ar 80% mikroviļņu jaudu, rīkojieties šādi.

1. Divas reizes piespiediet "Pro atļaidināšana", ekrānā būs redzams "dEF2".
2. Ar "grozāmpogu" iestatiet atļaidināšanas ilgumu uz 5 minūtēm.
3. Vienu reizi piespiediet "Izvēles funkcija".
4. Lai apstiprinātu, piespiediet "Apstiprināt/+30s/Palaist".
5. Grieziet "grozāmpogu", lai izvēlētos 80% mikroviļņu jaudas, līdz tiek rādīts "P80".
6. Lai apstiprinātu, piespiediet "Apstiprināt/+30s/Palaist".
7. Ar "grozāmpogu" iestatiet gatavošanas ilgumu uz 7 minūtēm.
8. Lai sāktu gatavošanu, piespiediet "Apstiprināt/+30s/Palaist".

ĀTRĀ GATAVOŠANA

1. Gaidstāves stāvoklī piespiediet taustiņu "Apstiprināt/+30s/Palaist", lai 30 sekundes gatavotu ar 100% jaudas līmeni. Katra šī taustiņa piespiešanas reize paildzina laiku par 30 sekundēm. Maksimālais gatavošanas ilgums ir 95 minūtes.
2. Mikroviļņu, grila, konvekcijas un kombinētajā gatavošanas režīmā piespiediet taustiņu "Apstiprināt/+30s/Palaist", lai 30 sekundes gatavotu ar 100% jaudas līmeni. Katra šī taustiņa piespiešanas reize paildzina laiku par 30 sekundēm.

Ievērojiet! Šī funkcija nevar darboties atļaidināšanas pēc svara gatavošanas, vairākpakāpju vai automātiskās ēdienkartes gatavošanas režīmā.

1. Gaidstāves stāvoklī grieziet "grozāmpogu" uz labo pusi, lai izvēlētos vēlamo funkciju, un tiks rādīts "A1", "A2", "A3" ... "A10".
2. Lai apstiprinātu atlasīto funkciju, piespiediet "Apstiprināt/+30s/Palaist".
3. Grieziet "grozāmpogu", lai iestatītu ēdiena svaru, un iedegsies indikatorlampiņa "g".
4. Lai sāktu gatavošanu, piespiediet "Apstiprināt/+30s/Palaist".

Ievērojiet! 1. Kūku izvēlne atrodas gatavošanas režīmā ar konvekciju ar 160-uzsilšanas funkciju, un pēc automātiskās izvēlnes darbības vispirms jāveic pirmssildīšana. Kad cepeškrāsns sasniegs noteikto temperatūru, tā pārtrauks silšanu. Akustisks signāls atgādinās par durtiņu atvēršanu un gatavotā ēdiena ievietošanu cepeškrāsnī. Pēc tam, lai sāktu gatavošanu, piespiediet "Apstiprināt/+30s/Palaist".

2. Kad atlasīts vistas cepetis un pagājušas 2/3 no laika, cepeškrāsns raidīs divus zvanus, lai atgādinātu, ka ēdiens jāapgriež. Jūs varat vienkārši to atstāt un turpināt. Tomēr, lai rezultāts būtu labāks, apgrieziet ēdienu, aizveriet durtiņas un tad piespiediet "Apstiprināt/+30s/Palaist", lai turpinātu gatavošanu.

Izvēlne	Svars	Displejs	Jauda
A1 AUTOMĀTISKĀ UZSILDĪŠANA	150 g	150	100%
	250 g	250	
	350 g	350	
	450 g	450	
	600 g	600	
A2 KARTUPEĻI	1 (apmēram 230 g)	1	100%
	2 (apmēram 460 g)	2	
	3 (apmēram 690 g)	3	
A3 GAĻA	150 g	150	100%
	300 g	300	
	450 g	450	
	600 g	600	
A4 DĀRZEŅI	150 g	150	100%
	350 g	350	
	500 g	500	
A5 ZIVIS	150 g	150	80%
	250 g	250	
	350 g	350	
	450 g	450	
	650 g	650	
A6 PASTA	50 g (ar 450 g auksta ūdens)	50	80%
	100 g (ar 800 g auksta ūdens)	100	
	150 g (ar 1200 g auksta ūdens)	150	
A7 ZUPA	200 g	200	100%
	400 g	400	
	600 g	600	
A8 KŪKA	475 g	475	Uzkarsē līdz 140 °C
A9 PICA	200 g	200	C-4
	300 g	300	
	400 g	400	
A10 VISTA	500 g	500	C-4
	750 g	750	
	1000 g	1000	
	1200 g	1200	

**ATLAIDINĀŠANA
(AUTOMĀTISKĀ)
PĒC SVARA**

Cepeškrāsnī var atlaidināt gaļu, putnu gaļu un jūras veltes. Atlaidināšanas ilgums un darba jauda tiks regulēta automātiski atbilstoši iepriekšēji iestatītajam svaram. Atlaidināmo pārtikas produktu svars var būt diapazonā starp 100 g un 1000 g.

1. Vienu reizi reizes piespiediet taustiņu "PRO ATLAIDINĀŠANA". Cepeškrāsns rādīs "dEF1".
2. Grieziet "grozāmpogu", lai atlasītu pārtikas produkta svaru. vienlaikus iedegsies "g". Svaram jābūt diapazonā starp 100 un 1 000 g.
3. Lai sāktu atlaidināšanu, piespiediet taustiņu "PALAIST/+30SEC".

IEVĒROJIET!

Lieli gabali centrā var būt sasaluši. Lai nodrošinātu vienmērīgu atlaidināšanu, laiku pa laikam tos apgrieziet un atlaidināšanas laikā sadaliet mazākos gabaliņos. Atlaidināšanas laikā noteciniet šķidrumus, jo pārtikas produktu sulas var sakarst un vārīt ēdienu.

**ATLAIDINĀŠANA
(STRAUJA) PĒC LAIKA**

Cepeškrāsns sniedz arī straujas atlaidināšanas iespēju.

1. Divas reizes piespiediet "PRO ATLAIDINĀŠANA", un cepeškrāsns rādīs "dEF2".
2. Grieziet "grozāmpogu", lai atlasītu gatavošanas ilgumu. Maksimālais iestatījuma ilgums ir 95 minūtes.
3. Lai sāktu atlaidināšanu, piespiediet taustiņu "PALAIST/+30SEC".

IEVĒROJIET!

Lieli gabali centrā var būt sasaluši. Lai nodrošinātu vienmērīgu atlaidināšanu, laiku pa laikam tos apgrieziet un atlaidināšanas laikā sadaliet mazākos gabaliņos. Atlaidināšanas laikā noteciniet šķidrumus, jo pārtikas produktu sulas var sakarst un vārīt ēdienu.

1. Piespiediet taustiņu "Cepti kartupeļi".
2. Grieziet "grozāmpogu", līdz tiek rādīts "H1", "H2", "H3", "H4", "H5", "H6", "H7", "H8" vai "H9".
3. Lai sāktu pirmsildīšanu, piespiediet "Apstiprināt/+30s/Palaist".
4. Kad sasniegta pirmsildīšanas temperatūra, zummers raidīs skaņas signālu, atgādinot, ka cepeškrāsnī jāieliek gatavojamais ēdiens. Ievietojiet ēdienu cepeškrāsnī un aizveriet durvītas.
5. Lai sāktu gatavošanu, piespiediet "Apstiprināt/+30s/Palaist".

Ievērojiet! Izvēloties ceptu kartupeļu funkciju, sākumā ēdienu cepeškrāsnī neievietojiet. Cepeškrāsns vispirms jāuzkarsē. Pēc vairākām minūtēm zummers raidīs divus skaņas signālus, atgādinot, ka cepeškrāsnī jāieliek gatavojamais ēdiens. Pēc ēdiena ievietošanas cepeškrāsnī vēlreiz piespiediet Apstiprināt/+30s/Palaist. Taimeris sāks laika atpakaļskaitīšanu, un ēdiens tiks pagatavots perfekti.

Nr.	Izvēlne	Svars (g)
H1	Saldēti frī kartupeļi	300
H2	Saldētas kartupeļu kroketes	350
H3	Saldēti kalmāri	250
H4	Saldēti sīpolu gredzeni	225
H5	Saldēti vistas nageti	350
H6	Eskalops	270
H7	Garneles	250
H8	Dārzeni	200
H9	Pavasara rulliši (<i>spring roll</i>)	250

1. Piespiediet taustiņu "Kraukšķīgs grils".
2. Atkārtoti piespiediet "Kraukšķīgs grils" vai grieziet "grozāmpogu", lai atlasītu grila režīmu. Kad tiek rādīts "C1", "C2", "C3" vai "C4", pārtrauciet spiest/grieziet.
3. Lai apstiprinātu, piespiediet "Apstiprināt/+30s/Palaist".
4. Grieziet "grozāmpogu", lai atlasītu gatavošanas svaru.
5. Lai sāktu gatavošanu, piespiediet "Apstiprināt/+30s/Palaist".

Ievērojiet! Visi ēdieni jāsavieto grila paplātē, un grila paplāte jānovieto uz grila režģa.

"Kraukšķīgs grils"	Svars (g)	Jauda	Sākotnējā temp.
C1 <i>Cordon bleu</i> (svaiga mini pica)	300	C-4	Istabas temp.
	600		
	900		
C2 (lazanja)	200	C-4	Atdzesēta temp.
	300		
	400		
	500		
C3 (maize)	100	C-4	Sasalšanas temp.
C4 (pīrāgs/torte)	300	C-4	Atdzesēta temp.

ZEMAS TEMP. KONTROLE

1. Piespiediet taustiņu "Zemas temp. kontrole".
2. Atkārtoti piespiediet "Zemas temp. kontrole" vai grieziet "grozāmpogu", lai atlasītu gatavošanas režīmu. Mirgos "L1", "L2", "L3", "L4" vai "L5".
3. Lai apstiprinātu, piespiediet "Apstiprināt/+30s/Palaist".
4. Grieziet "grozāmpogu", lai atlasītu gatavošanas temperatūru.
5. Lai apstiprinātu, piespiediet "Apstiprināt/+30s/Palaist".
6. Grieziet "grozāmpogu", lai regulētu gatavošanas ilgumu.
7. Lai sāktu gatavošanu, piespiediet "Apstiprināt/+30s/Palaist".

Displejs	40 °C	50 °C	60 °C	70 °C	80 °C	90 °C	100 °C	110 °C	Gatavošanas laiks (maks.)
L1 (lēnā gatavošana)						√		√	12 h
L2 (saglabāt siltu)			√	√	√				95 min
L3 (sausā pārtika)	√	√	√	√	√	√			12 h
L4 (jogurts)	√								12 h
L5 (sildīšanas kaste)	√	√	√	√	√	√	√		95 min

DEODORIZĒŠANA

1. Gaidstāves stāvoklī 3 reizes piespiediet "Virtuves palīgs". Ekrānā redzams "AS-3".
2. Lai sāktu deodorizēšanu, piespiediet "Apstiprināt/+30s/Palaist".

ĀTRĀ GATAVOŠANA AR MIKROVIĻNIEM

1. Gaidstāves stāvoklī grieziet "grozāmpogu" pa kreisi, lai iestatītu gatavošanas ilgumu tieši; tad piespiediet taustiņu "Apstiprināt/+30s/Palaist", lai gatavotu ar 100% mikroviļņu jaudu.

IEVĒROJIET! Šo programmu var iestatīt kā vairākpakāpju gatavošanas programmas pirmo pakāpi.

BĒRNU DROŠĪBA

Gaidstāves stāvoklī piespiediet un 3 sekundes turiet piespiestu "EKO/Bērnu drošība". Atskanēs garš "pīkstiens", norādot, ka bērnu drošības režīms ir aktivizēts, un iedegsies bloķēšanas indikatorlampiņa. Ekrānā būs redzams pašreizējais laiks vai 0:00.

Bloķēšanas deaktivizēšana: bloķētā stāvoklī piespiediet un 3 sekundes turiet piespiestu "EKO/Bērnu drošība"; atskanēs garš "pīkstiens", norādot, ka bloķēšanas režīms ir izslēgts, un bloķēšanas indikatorlampiņa nodzisis.

VAICĀŠANAS FUNKCIJA

1. Gatavošanas laikā piespiediet "Virtuves palīgs", lai ieskatītos, cik pulkstenis.
2. Gatavošanas laikā piespiediet "Izvēles funkcija"; uz 2–3 sekundēm tiks parādīts pašreizējais jaudas līmenis.

APKLUSINĀŠANAS FUNKCIJA

Gaidstāves stāvoklī 4 reizes piespiediet "Virtuves palīgs"; ekrānā redzams "AS-4". Tad piespiediet "Apstiprināt/+30s/Palaist", un cepeškrāsns pāries apklusināšanas režīmā. Zummers neraidīs nevienu skaņu nevienas darbības laikā.

Gaidstāves stāvoklī 4 reizes piespiediet "Virtuves palīgs"; ekrānā redzams "AS-4". Tad piespiediet "Apstiprināt/+30s/Palaist", un cepeškrāsns izies no apklusināšanas režīma.

ECO FUNKCIJA

Ieiešana EKO režīmā: gaidstāves stāvoklī īsi piespiediet "EKO/Bērnu drošība"; ekrāns izslēgsies. Iziešana no ECO režīma: piespiediet jebkuru taustiņu.

"STEAM CLEAN" FUNKCIJA

1. Gaidstāves stāvoklī 5 reizes piespiediet "Virtuves palīgs"; ekrānā redzams "AS-5".
2. Lai sāktu tīrīšanu ar tvaiku (100% mikroviļņu jauda 5 minūtes), piespiediet "Apstiprināt/+30s/Palaist".

1. Pirms mikroviļņu krāsns tīrīšanas izslēdziet iekārtu un atvienojiet strāvas kontaktdakšu no sienas kontaktligzdas.
2. Uzturiet tīru krāsns iekšpusi. Kad pārtikas šķidrumi, noslaukiet tos ar mitru drānu. Nav ieteicams lietot spēcīgus mazgāšanas līdzekļus vai abrazīvus līdzekļus. Krāsns ārpusē virsmas jātīra ar mitru drānu. Lai novērstu krāsns iekšpusē darbojošos detaļu bojājumus, nedrīkst pieļaut, ka ūdens iekļūst ventilācijas atverēs.
3. Sargājiet, lai vadības panelis nekļūtu mitrs. Tīriet ar mīkstu, mitru drānu. Neizmantojiet mazgāšanas līdzekļus, abrazīvus vai izsmidzināmus tīrīšanas līdzekļus vadības paneļa tīrīšanai.
4. Ja krāsns durvju iekšpusē vai ap tām uzkrājas tvaiks, noslaukiet ar mīkstu drāniņu. Tas var notikt, ja mikroviļņu krāsns tiek darbināta augsta mitruma apstākļos, un tas nekādā gadījumā neliecina par iekārtas darbības traucējumiem.
5. Laiku pa laikam ir nepieciešams izņemt stikla paplāti, lai to notīrītu. Mazgājiet paplāti siltā ziepjainā ūdenī vai trauku mazgājamā mašīnā.
6. Veltņa gredzens un cepeškrāsns dobuma pamatne ir regulāri jātīra, lai izvairītos no pārmērīga trokšņa. Vienkārši noslaukiet cepeškrāsns apakšējo virsmu ar maigu mazgāšanas līdzekli, ūdeni vai logu tīrīšanas līdzekli un nosusiniet. Veltņa gredzenu var mazgāt viegli ziepjainā ūdenī vai trauku mazgājamā mašīnā. Atkārtotas lietošanas laikā uzkrājas gatavošanas tvaiki, bet tie nekādā veidā neietekmē apakšējo virsmu vai veltņa gredzena rullīšus. Noņemot veltņa gredzenu no dobuma pamatnes tīrīšanai, noteikti pārliecinieties, ka tas novietot atpakaļ pareizā pozīcijā.
7. Lai likvidētu smakas krāsns iekšpusē, sajauciet glāzi ūdens ar viena citrona sulu un miziņu un ielejiet to dziļā traukā, kas piemērots lietošanai mikroviļņu krāsnī. Karsējiet ūdeni krāsnī ar mikroviļņiem 5 minūtes, pēc tam rūpīgi izslaukiet krāsns dobumu un nosusiniet ar mīkstu drānu.

APKĀRTĒJĀ VIDĒ

Pēc ierīces kalpošanas laika beigām neizmetiet to kopā ar parastajiem sadzīves atkritumiem. Nododiet to oficiālajā ierīču savākšanas punktā pārstrādei. Tā rīkojoties, jūs rūpēsieties par apkārtējo vidi.

UZSTĀDĪŠANA

1. Pārbaudiet, vai no iekšpuses (aiz durtiņām) ir izņemti visi iepakojuma materiāli.
2. Pēc izņemšanas no iepakojuma pārbaudiet, vai cepeškrāsns nav vizuāli bojāta, piemēram:
 - izlīdzinātās durtiņas,
 - bojātas durtiņas,
 - iespaidumi vai caurumi durtiņu logā un sietā,
 - iespaidumi cepeškrāsns dobumā.Ja redzams kāds no iepriekš minētajiem bojājumiem, **NELIETOJIET** krāsni.
3. Šī mikroviļņu krāsns sver 19,4 kg, un tā jānovieto uz pietiekami izturīgas horizontālas virsmas, kas balsta šādu svaru.
4. Cepeškrāsns jānovieto atstatu no augstas temperatūras un tvaika avotiem.
5. Uz mikroviļņu krāsns augšas **NEDRĪKST** neko likt.
6. Lai nodrošinātu pareizu ventilāciju, krāsni turiet vismaz 20 cm.
7. **NEŅEMIET** ārā rotācijas piedziņas vārpstu.
8. Kā jebkuras citas ierīces gadījumā, ir nepieciešama rūpīga uzraudzība, ja to lieto bērni.
9. Noteikti jābūt iespējai viegli piekļūt maiņstrāvas kontaktligzdai, lai ārkārtas gadījumā varētu ātri izņemt kontaktdakšu. Pretējā gadījumā jābūt iespējai ierīci atvienot, izmantojot slēdzi no kontūra. Tādā gadījumā jāievēro spēkā esošo elektrodrošības standartu noteikumi.
Produkts pareizi jāpievieno iezemētai kontaktligzdai ar vienfāzes maiņstrāvu (230 V/50 Hz).
BRĪDINĀJUMS! ŠAI IERĪCEI JĀBŪT IEZEMĒTAI!
10. Šai mikroviļņu krāsnij vajadzīga 1,5 kVA ievades jauda. Uzstādot cepeškrāsni, ieteicams konsultēties ar servisa inženieri.

SPECIFIKĀCIJAS

Enerģijas patēriņš	230V ~50 Hz, 2400 W
Izvades jauda	1000 W
Grila sildītājs	2400 W
Konvekcijas sildītājs.....	2400 W
Darba frekvence.....	2450 MHz
Ārējie izmēri	520 × 327 × 520 mm
Cepeškrāsns ietilpība	30 litru
Svars bez iepakojuma režģa	apm. 19,4 kg
Trokšņa līmenis.....	Lc < 58 dB (A)



Šī ierīce ir marķēta atbilstoši Eiropas direktīvai 2012/19/ES par elektrisko un elektronisko iekārtu atkritumiem (EEIA).

Šis priekšraksts ir visā Eiropā spēkā esoša pamatnostādne attiecībā uz elektrisko un elektronisko iekārtu atkritumu nodošanu un otrreizējo pārstrādi.

UZSTĀDĪŠA NAS IZMĒRI

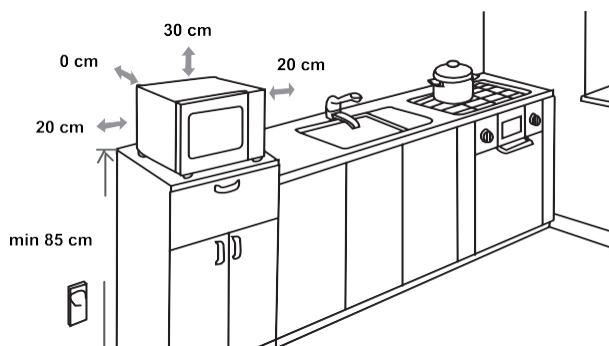

RADIOTRAUCĒJUMI

Mikroviļņu krāsns darbības laikā var izraisīt radio, televizora vai līdzīgas ierīces darbības traucējumus. Ja rodas traucējumi, tos var novērst vai mazināt, izmantojot šādas procedūras.

- Notīriet krāsns durtiņu un blīvējumu virsmas.
- Novietojiet radio, televizoru u. c. pēc iespējas tālāk no mikroviļņu krāsns.
- Lietojiet pareizi uzstādītu radio, TV u. c. antenu, lai nodrošinātu spēcīgu signāla uztveršanu.

**MĒS PATURAM TIESĪBAS VEIKT JEBKĀDAS
IZMAIŅAS, KAS NEIETEKMĒ IERĪCES
FUNKCIONALITĀTI.**

PIRMS ZVANĪT SERVISA DIENESTAM

1. Ja cepeškrāsns nedarbojas vispār, informācija displejā netiek rādīta vai displejs izslēdzas:
 - a) Pārbaudiet, vai krāsns ir droši pievienota elektrības padevei. Ja nav, atvienojiet kontaktdakšu no kontaktligzdas, uzgaidiet 10 sekundes un atkārtoti ievietojiet kontaktligzdā.
 - b) Pārbaudiet, vai nav izdedzis kontūra drošinātājs vai nostrādājis galvenais automātiskais slēdzis. Ja tie darbojas pareizi, pārbaudiet kontaktligzdu, pievienojot citu ierīci.
2. Ja mikroviļņi nedarbojas:
 - a) Pārlicinieties, vai nav iestatīts taimeris.
 - b) Pārlicinieties, vai durvis ir stingri aizvērtas, lai iedarbinātu drošības bloķēšanas ierīces. Pretējā gadījumā krāsnī neieplūdis mikroviļņu enerģija.
Ja nekas no iepriekš minētā situāciju neatrisina, sazinieties ar tuvāko pilnvaroto servisa pārstāvi.

Ierīce paredzēta sadzīves lietojumam, lai uzslidītu ēdianus un dzērienus, izmantojot elektromagnētisko enerģiju. Lietojumam tikai telpās.

GARANTIJA UN APKOPE

Ja jums nepieciešama papildu informācija vai rodas kādas problēmas, lūdzu, sazinieties ar Hisense klientu apkalpošanas centru savā valstī (tā tālruna numuru varat atrast pasaules garantijas brošūrā). Ja jūsu valstī nav klientu apkalpošanas centra, vērsieties pie vietējā Hisense izplatītāja vai sazinieties ar Hisense sadzīves tehnikas servisa nodaļu.

Tikai personiskai lietošanai!

Hisense

life reimagined

VĒLAM JUMS DAUDZ PRIEKA, LIETOJOT ŠO IERĪCI!

KJÆRE KUNDE!

Vi takker deg for at du har kjøpt vårt produkt. Vi tror du snart vil finne rikelig bevis på at du virkelig kan stole på våre produkter. Vi legger ved denne omfattende bruksanvisningen for å gjøre det lettere å bruke apparatet.

Instruksjonene vil hjelpe deg å bli kjent med det nye utstyret. Les dem godt før du bruker apparatet for første gang.

Kontroller at apparatet ble levert deg uten skade. Hvis du finner transportskade, ta kontakt med salgsrepresentanten eller det regionale lageret som produktet ble levert fra. Du finner telefonnummeret på kvitteringen eller fraktbrevet.

Vi håper du får stor glede av det nye husholdningsapparatet.



Apparatet er beregnet for bruk i private husholdninger til oppvarming av mat og drikke ved hjelp av elektromagnetisk energi. Bare til innendørs bruk.

BRUKSANVISNING

Bruksanvisningen er beregnet på brukeren. Den beskriver mikrobølgeovnen og bruken av den. Bruksanvisningen gjelder for flere modeller og kan derfor beskrive funksjoner som ikke finnes på apparatet ditt.

Vi forbeholder oss retten til å foreta endringer i bruksanvisningen.



Ikke berør overflaten på varmeapparater eller kokeapparater. De blir svært varme under bruk. Hold barn på trygg avstand. Fare for forbrenning!



Mikrobølgeenergi og høyspenning! Ikke fjern dekselet.

ADVARSEL! Apparatet og de tilgjengelige delene blir varme under bruk. Vær forsiktig så du ikke kommer borti varmeelementene. Barn under åtte år må holdes på trygg avstand eller under konstant oppsyn. Pass på at barn ikke leker med apparatet.

Dette apparatet kan brukes av barn fra 8 år og personer med nedsatt fysisk, sensorisk eller psykisk kapasitet eller mangel på erfaring og kunnskap hvis de holdes under oppsyn eller er blitt instruert i trygg bruk av apparatet og forstå farene som er involvert. Barn skal ikke leke med apparatet. Rengjøring og vedlikehold skal ikke utføres av barn under åtte år, og av barn over åtte år bare under tilsyn.

Hold apparatet og ledningen utenfor rekkevidde til barn under 8 år.

- **ADVARSEL:** Hvis mikrobølgeovnen brukes i kombinasjonsmodus, bør barn bare få bruke den under tilsyn av voksne på grunn av de høye temperaturene (gjelder bare modellen med grillfunksjon).

- **ADVARSEL:** Hvis døra eller dørpakningen er ødelagt, må ovnen ikke brukes før feilen er utbedret av en kvalifisert tekniker.
- **ADVARSEL:** Bare kvalifiserte teknikere skal utføre service og reparasjoner som innebærer fjerning av dekselet som beskytter mot eksponering for mikrobølgeenergi.
- **ADVARSEL:** Verken væsker eller tørrvarer må varmes opp i tette beholdere; for da kan beholderen eksplodere.
- Pass på at barn ikke leker med apparatet.
- Ikke fjern ovnens føtter; ikke blokker ventilasjonsåpningene på ovnen.
- Bruk bare redskaper som er egnet til bruk i mikrobølgeovner.
- Når du varmer opp mat i plast- eller papirbeholdere, må du følge ekstra godt med ovnen på grunn av brannfaren.
- Hvis du oppdager røyk, må du straks slå av ovnen eller trekke ut ledningen. Hold døra lukket for å kvele eventuelle flammer.
- Oppvarming av drikkevarer i mikrobølgeovn kan føre til forsinket eksplosiv koking. Derfor må du være forsiktig ved håndtering av beholderen.
- Innholdet i tåteflasker og glass med barnemat må ristes eller røres om før det gis til barnet. Temperaturen må kontrolleres nøye så barnet ikke brenner seg.

- Egg med skall og hele, hardkokte egg må ikke varmes opp i mikrobølgeovn. Det er fare for at de kan eksplodere, selv etter at mikrobølgeoppvarmingen er avsluttet.
- Ved rengjøring av døra, dørpakningen og ovensrommet må det bare brukes milde, ikke slipende vaskemidler som påføres med en svamp eller en myk klut.
- Ovnens skal rengjøres regelmessig og matrester fjernes.
- Hvis ikke ovnen holdes ren, kan overflaten svekkes, og dette kan til slutt føre til kortere levetid og en potensielt farlig situasjon.
- Hvis strømledningen er skadet, må den skiftes ut av produsenten, en servicetekniker eller en tilsvarende kvalifisert person for å unngå all fare.
- Ikke la strømledningen henge over kanten av bordet eller benken.
- For å unngå farlige situasjoner må du ikke koble dette apparatet til en ekstern tidsbryter eller et fjernkontrollsystem.
- Ikke skift ut lyspæren inni ovnen på egen hånd. Den skal alltid skiftes av Hisense service.
- Ikke rengjør apparatet med damprensere, høytrykksrensere, skarpe gjenstander, slipende rengjøringsmidler, slipende svamper eller flekkfjerner.

Som med alle tekniske hjelpemiddel er det en del regler som må følges for at denne ovnen skal gi deg toppytelse. Under finner du en liste over de viktigste:

1. Glasstallerkenen, rullearmene, koblingen og rullebanen må alltid være på plass ved betjening av ovnen.
2. Ovnen må ikke brukes til andre formål enn tilberedning av mat. Den skal ikke brukes til noe som ikke har med mat å gjøre, for eksempel sterilisering eller tørking av klær eller papir.
3. Ikke bruk ovnen når den er tom. Det kan skade ovnen.
4. Ovnsrommet skal ikke brukes som lagerplass for papir, kokebøker, kasseroller e.l.
5. Ved tilberedning av mat som er omgitt av en hinne, for eksempel eggeplommer, poteter, kyllinglever og lignende, må du alltid stikke flere hull gjennom hinnen med en gaffel.
6. Ikke stikk noen gjenstander inn i åpningene i det ytre kabinetet.
7. Ikke fjern noen deler fra ovnen, slik som føtter, kobling, skruer osv.
8. Ikke tilbered mat direkte på glasstallerkenen. Plasser maten på/i et fat eller form før du setter den i ovnen.
VIKTIG - FAT OG FORMER SOM IKKE SKAL BRUKES I MIKROBØLGEOVN:
 - Ikke bruk metallpanner eller former med metallhåndtak.
 - Ikke bruk noe som har metalldekor.
 - Ikke bruk bånd som inneholder metall på plastposer.
 - Ikke bruk melaminformer, for de inneholder et stoff som vil absorbere mikrobølgeenergi. Dette kan få formene til å sprekke eller forkalles, og dette vil forlenge tilberedningsprosessen.
 - Ikke bruk Centura-servise. Glasuren egner seg ikke til bruk i mikrobølgeovn. Kopper fra Corelle Livingware med lukket hank må ikke brukes.
 - Ikke tilbered maten i beholdere med liten åpning, slik som forskjellige typer flasker, for slike beholdere kan eksplodere hvis de varmes opp i en mikrobølgeovn.
 - Ikke bruk vanlige kjøtt- eller sukkertermometre.
 - Det finnes termometre som er beregnet spesielt for matlaging i mikrobølgeovn. Disse kan brukes.
9. Fat og former til mikrobølgeovnen må bare brukes i samsvar med produsentens anvisninger.
10. Ikke fritter mat i denne ovnen.
11. Vær oppmerksom på at en mikrobølgeovn bare varmer opp væsken i en beholder og ikke selve beholderen. Så selv om lokket på en beholder ikke er

varmt å ta på når beholderen tas ut av ovnen, vil maten/væsken inni slippe ut samme mengde damp og/eller sprut når lokket fjernes, som ved vanlig matlaging.

12. Test alltid temperaturen på den tilberedte maten selv, særlig hvis du varmer opp eller tilbereder mat/væske til spedbarn. Det anbefales ikke å innta mat/væske rett fra ovnen. La den hvile noen minutter og rør rundt i maten/væsken for å fordele varmen jevnt.
13. Mat som inneholder en blanding av fett og vann, f.eks. sju, bør hvile i 30–60 sekunder i ovnen etter at ovnen er slått av. Dette er for å la blandingen stabiliseres og hindre bobling når du putter en skje i maten/væsken eller tilsetter en buljongtarning.
14. Ved tilberedning av mat/væske må du være oppmerksom på at enkelte typer mat, f.eks. plumpudding, syltetøy og kjøttdeig varmes opp svært raskt. Ved oppvarming eller tilberedning av mat med høyt fett- eller sukkerinnhold må det ikke brukes plastbeholdere.
15. Fat og former kan bli svært varme på grunn av varmen som overføres fra den oppvarmede maten. Dette gjelder særlig dersom plastfilm dekker toppen og håndtakene på kokekaret. Bruk grytekluter ved håndtering av fat og former.
16. Tiltak for å unngå brann i ovnsrommet:
 - a) Ikke tilbered maten for lenge. Følg godt med mikrobølgeovnen dersom det plasseres papir, plast eller andre brennbare materialer inni ovnen for å gjøre tilberedningen enklere.
 - b) Fjern metallbånd fra poser før du setter posene inn i ovnen.
 - c) Hvis materialet inni ovnen skulle ta fyr, må du holde ovnsdøren lukket, slå av ovnen med veggbryteren eller slå av strømmen i sikringsskapet.

BETJENINGSPANEL



DISPLAY

Viser klokkeslett, tilberedningstid og innstilling.

HOME FRY, CRISPY GRILL, LOW TEMP CONTROL

Bruk disse knappene til å tilberede mat etter forhåndsinnstilte programmer.

PRO DEFROST

Bruk denne knappen til å tine mat etter tid eller vekt.

KITCHEN ASSISTANT

Bruk denne knappen til å velge forskjellige innstillinger (klokkeslett, tidsinnstilling...).

OPTIONAL FUNCTION

Bruk denne knappen til å velge tilberedningstid og effektnivå for mikrobølger.

DREIEBRYTER

Bruk denne bryteren til å velge ulike alternativer og funksjoner.

CONFIRM/START/+30 SEC

Bruk denne knappen til å starte hurtigtilberedning i 30 sekunder, øke tilberedningstiden med 30 sekunder (for hvert trykk), eller til å bekrefte tilberedningsinnstillinger.

ECO/CHILD LOCK

Bruk denne knappen til å slå av display og pipelyd eller til å betjene barnesikringen.

STOP/CLEAR

Bruk denne knappen til å avbryte tilberedning eller fjerne innstillinger.

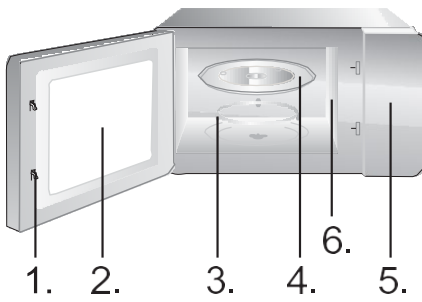

1. Dørsikring
2. Vindu
3. Dreiering
4. Glasstallerken
5. Betjeningspanel
6. Bølgefører (ikke fjern
glimmerplaten som dekker
bølgeføreren)



Grillbrett (kan ikke brukes sammen med mikrobølgefunksjonen og må plasseres på grillristen)

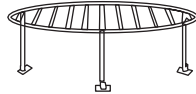

Grillrist (kan ikke brukes sammen med mikrobølgefunksjonen og må plasseres på glasstallerkenen)

BRUKSANVISNING

KLOKK E

Denne mikrobølgeovnen bruker moderne elektronisk styring for å justere tilberedningsparametrene slik at de er bedre tilpasset dine matlagingsbehov.

Når mikrobølgeovnen kobles til strømforsyningen, viser ovnen "0:00" og piper én gang.

1. Trykk én gang på "Kitchen Assistant"; da viser ovnen "AS-1".
2. Vri dreiebryteren for å stille inn timene. Timene kan stilles inn mellom 0 og 23 (24-timersformat).
3. Trykk på "Kitchen Assistant"; minuttene blinker.
4. Vri dreiebryteren for å stille inn minuttene mellom 0 og 59.
5. Trykk på "Kitchen Assistant" for å fullføre innstillingen av klokken. ":" blinker.

MERK!

1. Hvis klokken ikke er innstilt, vil den ikke virke når ovnen slås på.

2. Hvis du trykker på "Stop/Clear" under innstillingen av klokken, vil klokken automatisk gå tilbake til forrige status.

Bruk nedtellingstiden for å stille inn en alarm.

1. Trykk to ganger på "Kitchen Assistant". Ovnens viser "AS-2."
2. Vri dreiebryteren for å stille inn riktig tid. (Maks. tilberedningstid er 95 minutter.)
3. Trykk på "Confirm/+30s/Start" for å bekrefte innstillingen.
4. Når tilberedningstiden er gått, piper ovnen 5 ganger.

Hvis klokken er stilt inn (24-timers-system), vises gjeldende klokkeslett på displayet.

MERK!

- Når tidsuret kjører, kan ikke andre funksjoner brukes.
- Når mikrobølgeovnen ikke er i bruk, kan mikrobølgeovnen brukes som tidsur.
- Husk å kontrollere at klokken er innstilt.

TILBEREDNING MED MIKROBØLGER

1. Trykk én gang på "Optional Function", da vil "P100" blinke.
2. Trykk på "Confirm/+30s/Start" for å bekrefte. "P100" lyser konstant.
3. Trykk flere ganger på "Optional Function", eller vri dreiebryteren for å velge mikrobølgeeffekt mellom 100 % og 10 %. "P100", "P 80", "P 50", "P 30", "P 10" vises i rekkefølge.
4. Trykk på "Confirm/+30s/Start" for å bekrefte.
5. Vri dreiebryteren for å stille inn tilberedningstiden. (Tiden må stilles inn mellom 0:05 og 95:00.)
6. Trykk på "Confirm/+30s/Start" for å starte tilberedningen.
7. Trykk på STOP/Clear for å avbryte tilberedningsprosessen.

MERK!

Når du justerer en tidsinnstilling, endres tiden med følgende skritt:

0---1 min	: 5 sekunder
1---5 min	: 10 sekunder
5---10 min	: 30 sekunder
10---30 min	: 1 minutt
30---95 min	: 5 minutter

Trykk	1x	2x	3x	4x	5x
Mikrobølgeeffekt	100%	80%	50%	30%	10%
Visning	P100	P80	P50	P30	P10

Grilling er spesielt godt egnet for tynne skiver kjøtt, fileter eller biff, koteletter, grillspyd, pøser eller kyllingbiter.

Grilling er også egnet for å riste brød eller sandwicher og fullføre gratinerte retter.

1. Trykk to ganger på "Optional Function"; "G-1" blinker.
2. Trykk flere ganger på "Optional Function", eller vri dreiebryteren for å velge grillfunksjonen. Slutt å trykke/dreie når "G-1" blinker.
3. Trykk på "Confirm/+30s/Start" for å bekrefte. "G-1" lyser konstant.
4. Vri dreiebryteren for å stille inn tilberedningstiden. (Tiden må stilles inn mellom 0:05 og 95:00.)
5. Trykk på "Confirm/+30s/Start" for å starte tilberedningen.

MERK!

Vi anbefaler at du bruker grillristen som følger med. Plasser maten på grillristen, og sett grillristen oppå glasstallerkenen.

Vi anbefaler at du snur maten av og til for å sikre jevnere grilling.

1. Trykk fire ganger på "Optional Function"; "C-1" blinker.
2. Trykk flere ganger på "Optional Function", eller vri dreiebryteren for å velge kombinasjonsmodus. Slutt å trykke/vri når "C-1", "C-2", "C-3" eller "C-4" vises. "P100", "G-1" og "140 C°" vises.
3. Trykk på "Confirm/+30s/Start" for å bekrefte.
4. Vri dreiebryteren for å stille inn tilberedningstiden. (Tiden må stilles inn mellom 0:05 og 95:00.)
5. Trykk på "Confirm/+30s/Start" for å starte tilberedningen.

MERK!

Vi anbefaler at du bruker grillristen som følger med. Plasser maten på grillristen, og sett deretter grillristen oppå glasstallerkenen.

Vi anbefaler at du snur maten av og til for å sikre jevnere grilling.

Tilberedning med varmluft gjør at du kan tilberede maten som i en vanlig ovn. Mikrobølgene brukes ikke. Vi anbefaler at du forvarmer ovnen til ønsket temperatur før du setter inn maten.

1. Trykk tre ganger på "Optional Function"; "140" blinker.
2. Trykk flere ganger på "Optional Function", eller vri dreiebryteren for å velge varmluftsfunksjonen. Slutt å trykke/vri når "140" blinker.
3. Trykk på "Confirm/+30s/Start" for å bekrefte.
4. Vri dreiebryteren for å velge varmluftstemperatur.
Merk! Temperaturen kan stilles inn i området fra 140 til 230 grader.
5. Trykk på "Confirm/+30s/Start" for å bekrefte temperaturen.
6. Trykk på "Confirm/+30s/Start" for å starte forvarmingen. Når forvarmingstemperaturen er nådd, piper ovnen to ganger for å minne deg om å sette inn maten. Forvarmingstemperaturen vises og blinker.
7. Sett maten inn i ovnen og lukk døra.
8. Vri dreiebryteren for å stille inn tilberedningstiden. (Maksimal innstillingstid er 95 minutter.)
9. Trykk på "Confirm/+30s/Start" for å starte tilberedningen.

1. Trykk tre ganger på "Optional Function"; "140" blinker.
2. Trykk flere ganger på "Optional Function", eller vri dreiebryteren for å velge varmluftsfunksjonen. Slutt å trykke/vri når "140" blinker.
3. Trykk på "Confirm/+30s/Start" for å bekrefte.
4. Vri dreiebryteren for å velge varmluftstemperatur.
Merk! Temperaturen kan stilles inn fra 140 til 230 grader.
5. Trykk på "Confirm/+30s/Start" for å bekrefte temperaturinnstillingen.
6. Vri dreiebryteren for å stille inn tilberedningstiden. (Maksimal innstillingstid er 95 minutter.)
7. Trykk på "Confirm/+30s/Start" for å starte tilberedningen.

Maksimalt to trinn kan stilles inn. Hvis det ene trinnet er tining, må dette alltid være det første trinnet. Ovnen piper én gang etter hvert trinn, deretter starter det neste trinnet.

Merk! Automeny og forvarming kan ikke velges som trinn ved flertrinns tilberedning.

Eksempel: Hvis du vil tine maten i 5 minutter, etterfulgt av tilberedning med 80 % mikrobølgeeffekt i 7 minutter, gjør du følgende:

1. Trykk to ganger på "Pro Defrost"; "dEF2" vises på displayet.
2. Vri dreiebryteren for å stille inn tiningstiden på 5 minutter.
3. Trykk én gang på "Optional Function".
4. Trykk på "Confirm/+30s/Start" for å bekrefte.
5. Vri dreiebryteren til "P80" vises for å velge 80 % mikrobølgeeffekt.
6. Trykk på "Confirm/+30s/Start" for å bekrefte.
7. Vri dreiebryteren for å stille inn tilberedningstiden på 7 minutter.
8. Trykk på "Confirm/+30s/Start" for å starte tilberedningen.

1. I ventemodus trykker du på knappen "Confirm/+30s/Start" for å tilberede ved 100 % effekt i 30 sekunder. Hvert trykk på den samme knappen øker tilberedningstiden med 30 sekunder. Maksimal tilberedningsstid er 95 minutter.
2. I modusene mikrobølger, grilling, varmluft og kombinert tilberedning trykker du på knappen "Confirm/+30s/Start" for å tilberede ved 100 % effekt i 30 sekunder. Hvert trykk på den samme knappen øker tilberedningstiden med 30 sekunder.

Merk! Denne funksjonen fungerer ikke for tining etter vekt, flertrinns tilberedning eller automeny.

1. I ventemodus vrir du dreiebryteren mot høyre for å velge ønsket funksjon. Da vises "A1", "A2", "A3" ... "A10".
2. Trykk på "Confirm/+30s/Start" for å bekrefte den valgte funksjonen.
3. Vri dreiebryteren for å stille inn vekten på maten; indikatoren "g" lyser.
4. Trykk på "Confirm/+30s/Start" for å starte tilberedningen.

Merk! 1. Kakemenyen hører under tilberedning med varmluft med 160-graders forvarming. Da må du først forvarme ovnen og deretter kjøre automeny. Når ovnen har nådd innstilt temperatur, avsluttes oppvarmingen. Et lydsignal minner deg om at du må åpne døra og sette maten inn i ovnen. Trykk deretter på "Confirm/+30s/Start" for å starte tilberedningen.

2. Når stekt kylling er valgt og 2/3 av tiden er gått, piper ovnen to ganger for å minne deg om å snu maten. Du kan også bare la ovnen fortsette tilberedningen. Men for å få best resultat bør du snu maten, lukke døra og deretter trykke på "Confirm/+30s/Start" for å fortsette tilberedningen.

Meny	Vekt	Visning	Effekt
A1 AUTO OPPVARMING	150 g	150	100%
	250 g	250	
	350 g	350	
	450 g	450	
	600 g	600	
A2 POTETER	1 (ca. 230 g)	1	100%
	2 (ca. 460 g)	2	
	3 (ca. 690 g)	3	
A3 KJØTT	150 g	150	100%
	300 g	300	
	450 g	450	
	600 g	600	
A4 GRØNNSAKER	150 g	150	100%
	350 g	350	
	500 g	500	
A5 FISK	150 g	150	80%
	250 g	250	
	350 g	350	
	450 g	450	
	650 g	650	
A6 PASTA	50 g (med 450 g kaldt vann)	50	80%
	100 g (med 800 g kaldt vann)	100	
	150 g (med 1200 g kaldt vann)	150	
A7 SUPPE	200 g	200	100%
	400 g	400	
	600 g	600	
A8 KAKE	475 g	475	Forvarmes til 140 °C
A9 PIZZA	200 g	200	C-4
	300 g	300	
	400 g	400	
A10 KYLLING	500 g	500	C-4
	750 g	750	
	1000 g	1000	
	1200 g	1200	

Ovnen kan brukes til å tine kjøtt, fjærkre og sjømat.

Tinetid og driftseffekt vil bli justert automatisk i henhold til den forhåndsstilte vekten. Vekten av maten som skal fines kan være mellom 100 g og 1000 g.

1. Trykk én gang på knappen "PRO DEFROST". Ovnen viser "dEF1".
2. Vri dreiebryteren for å velge vekten på maten. Samtidig begynner "g" å lyse. Vekten må være mellom 100 og 1000 g.
3. Trykk på knappen "START/+30SEC" for å starte tiningen.

MERK!

Store matvarer kan være frosset i midten. For å sikre jevn tining snur du dem innimellom og bryter dem i mindre stykker under tiningen.

Tapp av væske under tiningen, ettersom saft fra maten kan bli varm og begynne å koke maten.

Ovnen gir også mulighet for hurtigtining.

1. Trykk to ganger på knappen "PRO DEFROST"; ovnen viser "dEF2".
2. Vri dreiebryteren for å velge tilberedningstid. Maksimal innstillingstid er 95 minutter.
3. Trykk på knappen "START/+30SEC" for å starte tiningen.

MERK!

Store matvarer kan være frosset i midten. For å sikre jevn tining snur du dem innimellom og bryter dem i mindre stykker under tiningen.

Tapp av væske under tiningen, ettersom saft fra maten kan bli varm og begynne å koke maten.

HOME FRY

1. Trykk på knappen "Home Fry".
2. Vri dreiebryteren til "H1", "H2", "H3", "H4", "H5", "H6", "H7", "H8" eller "H9" vises.
3. Trykk på "Confirm/+30s/Start" for å starte forvarmingen.
4. Når forvarmingstemperaturen er nådd, piper ovnen for å minne deg om å sette inn maten. Sett maten inn i ovnen og lukk døra.
5. Trykk på "Confirm/+30s/Start" for å starte tilberedningen.

Merk! Hvis du velger funksjonen Home Fry, må du ikke sette maten inn i ovnen med en gang. Ovnen må forvarmes først. Etter noen minutter piper oven for å minne deg om å sette inn maten. Når du har satt maten inn i ovnen, må du trykke en gang til på Confirm/+30s/Start. Tidsuret vil telle ned, og maten vil bli tilberedt perfekt.

Nr.	Meny	Vekt (g)
H1	Frosne pommefrites	300
H2	Frosne potetkroketter	350
H3	Frosset blekksprut	250
H4	Frosne løkringer	225
H5	Frosne kyllingnuggets	350
H6	Filet	270
H7	Reker	250
H8	Grønnsaker	200
H9	Vårruller	250

CRISPY GRILL

1. Trykk på knappen "Crispy Grill".
2. Trykk flere ganger på "Crispy Grill", eller vri dreiebryteren for å velge grillmodus. Slutt å trykke/vri når "C1", "C2", "C3" eller "C4" vises.
3. Trykk på "Confirm/+30s/Start" for å bekrefte.
4. Vri dreiebryteren for å velge vekten på maten.
5. Trykk på "Confirm/+30s/Start" for å starte tilberedningen.

Merk! All maten må plasseres på grillbrettet, og grillbrettet må settes på grillristen.

Crispy grill	Vekt (g)	Effekt	Utgangstemp.
C1 Cordon bleu (fersk minipizza)	300	C-4	Romtemp.
	600		
	900		
C2 (lasagne)	200	C-4	Kjøletemp.
	300		
	400		
	500		
C3 (brød)	100	C-4	Frysetemp.
C4 (pai/terte)	300	C-4	Kjøle- temp.

LOW TEMP. CONTROL

1. Trykk på knappen "Low Temp Control".
2. Trykk flere ganger på "Low Temp Control", eller vri dreiebryteren for å velge en tilberedningsmodus. "L1", "L2", "L3", "L4" eller "L5" blinker.
3. Trykk på "Confirm/+30s/Start" for å bekrefte.
4. Vri dreiebryteren for å velge tilberedningstemperatur.
5. Trykk på "Confirm/+30s/Start" for å bekrefte.
6. Vri dreiebryteren for å stille inn tilberedningstiden.
7. Trykk på "Confirm/+30s/Start" for å starte tilberedningen.

Visning	40 °C	50 °C	60 °C	70 °C	80 °C	90 °C	100 °C	110 °C	Tilberedningstid (maks.)
L1 (langsom tilberedning)						√		√	12 h
L2 (varmholdning)			√	√	√				95 min
L3 (tørrking av mat)	√	√	√	√	√	√			12 h
L4 (yoghurt)	√								12 h
L5 (varmeskåp)	√	√	√	√	√	√	√		95 min

DEODORISERING

1. I ventemodus trykker du 3 ganger på "Kitchen Assistant". På displayet vises "AS-3".
2. Trykk på "Confirm/+30s/Start" for å starte deodoriseringen.

HURTIGTILBEREDNING MED MIKROBØLGGER

1. I ventemodus vrir du dreiebryteren mot venstre for å stille inn tilberedningstid direkte. Trykk deretter på bryteren "Confirm/+30s/Start" for å tilberede med 100 % mikrobølgeeffekt.

MERK! Dette programmet kan velges som første trinn i en flertrinns tilberedning.

BARNESIKRING

I ventemodus trykker du på "ECO/Child Lock" i 3 sekunder. En lang pipelyd høres og varsler at barnesikringen er aktivert, og låsindikatoren lyser. På displayet vises gjeldende klokkeslett eller 0:00.

Deaktivere barnesikringen: I låst tilstand trykker du på "ECO/Child Lock" i 3 sekunder. En lang pipelyd høres og varsler om at barnesikringen er låst opp. Låssymbolet forsvinner.

SPØRREFUNKSJON

1. Under tilberedningen kan du trykke på "Kitchen Assistant" for å sjekke gjeldende klokkeslett.
2. Under tilberedningen kan du trykke på "Optional Function"; gjeldende effektnivå vises i 2–3 sekunder.

LYDLØS-FUNKSJON

I ventemodus trykker du 4 ganger på "Kitchen Assistant". På displayet vises "AS-4". Trykk deretter på "Confirm/+30s/Start", så vil ovnen gå i lydløs modus. Pipelyden vil ikke høres for noen operasjoner.

I ventemodus trykker du 4 ganger på "Kitchen Assistant". På displayet vises "AS-4". Trykk deretter på "Confirm/+30s/Start", så vil ovnen gå ut av lydløs modus.

ECO-FUNKSJON

Aktivere ECO-modus: I ventemodus trykker du kort på "ECO/Child Lock"; displayet vil slå seg av.
Gå ut av ECO-modus: Trykk på en knapp.

DAMPRESEFUNKSJON

1. I ventemodus trykker du 5 ganger på "Kitchen Assistant". På displayet vises "AS-5".
2. Trykk på "Confirm/+30s/Start" for å starte damprensing (100 % mikrobølgeeffekt i 5 minutter).

STELL OG BEHANDLING AV MIKROBØLGEOVNEN

1. Slå av ovnen og trekk støpslet ut av stikkkontakten i veggen før du starter rengjøringen.
2. Sørg for at innsiden av ovnen er ren. Hvis det kommer matsøl eller -sprut på veggene i ovnen, tørker du det bort med en fuktig klut. Bruk av sterke eller skurende rengjøringsmidler anbefales ikke.
Utvendig rengjøres ovnens overflate med en fuktig klut. For å hindre skade på driftsdeler inni ovnen, bør det ikke renne vann inn i ventilasjonsåpningene.
3. Pass på at betjeningspanelet ikke blir vått. Rengjør det med en myk, fuktig klut. Ikke bruk vaskemidler, skuremidler eller sprayrengjøringsmidler på betjeningspanelet.
4. Hvis det samles damp på innsiden eller rundt utsiden av døråpningen, tørker du den av med en myk klut. Dette kan skje hvis mikrobølgeovnen betjenes under svært fuktige forhold og betyr på ingen måte at det er noe feil med apparatet.
5. Det kan noen ganger bli nødvendig å fjerne glasstallerkenen for rengjøring. Vask tallerkenen i varmt såpevann eller i oppvaskmaskin.
6. Dreieringen og ovnsbunnen bør rengjøres regelmessig for å unngå ekstra støy. Tørk av ovnsbunnen med et mildt vaskemiddel, vann eller vindusrens, og tørk den godt. Dreieringen kan vaskes i mildt såpevann eller i oppvaskmaskin. Kokedamp samler seg opp ved gjentatt bruk, men påvirker på ingen måte ovnsbunnen eller hjulene på dreieringen. Når du fjerner dreieringen fra ovnsbunnen, må du huske å sette den tilbake i riktig posisjon.
7. Fjerne lukt fra ovnen: Hell en kopp vann tilsatt saften og skallet av en sitron i en dyp, mikrobølgesikker bolle. Kjør mikrobølger i 5 minutter, vask grundig og tørk med en myk klut.

MILJØ

Ikke kast produktet i det vanlige husholdningsavfallet etter endt levetid. Lever det heller inn til et godkjent mottak for gjenvinning. Ved å gjøre dette bidrar du til å ta vare på miljøet.

INSTALLASJON

1. Husk å fjerne all emballasjen fra innsiden av døra.
2. Inspiser ovnen etter utpakking for tegn på synlig skade som:
 - skjev dør
 - skadet dør
 - hakk eller hull i vindu eller display
 - hakk i ovnsbunnenHvis du oppdager noen av manglende ovenfor, **MÅ DU IKKE** bruke ovnen.
3. Denne mikrobølgeovnen veier 19,4 kg og må plasseres på et vannrett underlag som er solid nok til å tåle denne vekten.
4. Ovnen må plasseres på trygg avstand fra høye temperaturer og damp.
5. **IKKE** sett noe oppå ovnen.
6. La det være en avstand på minst 20 cm fra ovnen til begge sideveggene og 0 cm fra bakveggen for å sikre tilstrekkelig ventilasjon.
7. **IKKE** fjern drivakselen til dreietallerkenen.
8. Som med alle apparater skal barn bare bruke ovnen under tilsyn.
9. Kontroller at AC-kontakten er lett tilgjengelig slik at støpslet kan trekkes ut raskt i en nødssituasjon. Alternativt må det være mulig å koble fra enheten med en kretsbytter. I slike tilfeller må gjeldende forskrifter og elektriske sikkerhetsstandarder følges. Produktet må kobles riktig til en jordet stikkontakt med enfase vekselstrøm (230 V/50 Hz).
ADVARSEL! DETTE PRODUKTET MÅ JORDES!
10. Ovnen krever 1,5 kVA inngangseffekt. Vi anbefaler å spørre en servicetekniker om råd ved installasjon av ovnen.

SPESIFIKASJONE

Strømforbruk.....	230 V ~50 Hz, 2400 W
Utgangseffekt	1000 W
Grillelement	2400 W
Varmluftselement.....	2400 W
Driftsfrekvens	2450 MHz
Utvendige mål	520 × 327 × 520 mm
Ovnens kapasitet	30 liter
Uåpnet vekt.....	cirka 19,4 kg
Støynivå	Lc < 58 dB (A)



Dette apparatet er merket i henhold til europeisk direktiv 2012/19/EU om elektrisk og elektronisk avfall (WEEE). Dette direktivet er rammeverket for en europeisk validitet av retur og resirkulering av elektrisk og elektronisk avfall.

INSTALLASJ ONSMÅL

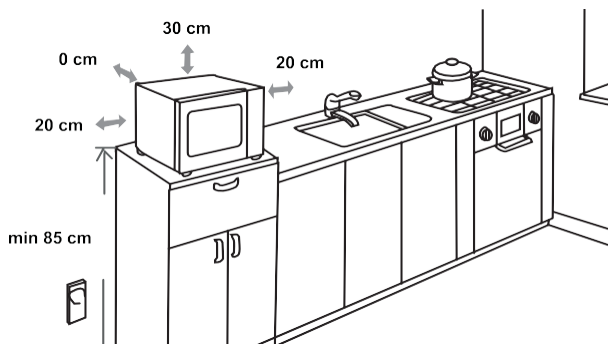

RADIOINTERFERENS

Mikrobølgeovner kan skape interferens med radio, TV og lignende apparater. Hvis interferens oppstår, kan den elimineres eller reduseres gjennom følgende tiltak:

- Rengjør døra og pakningsflaten til ovnen.
- Plasser radio, TV og lignende så langt fra mikrobølgeovnen som mulig.
- Bruk en riktig installert antenne til radio, TV osv. for å få et sterkt signal.

VI FORBEHOLDER OSS RETTEN TIL Å FORETA ENDRINGER SOM IKKE BERØRER UTSTYRETS FUNKSJON.

FØR DU RINGER TIL FORHANDLER

1. Hvis ovnen ikke virker i det hele tatt, hvis informasjonen på displayet ikke vises eller forsvinner:
 - a) Kontroller at støpslet er helt inne i stikkontakten. Hvis ikke, trekker du støpslet ut av stikkontakten, venter i ti sekunder og setter støpslet helt inn.
 - b) Kontroller at ikke en sikring er gått eller en automatsikring har slått seg av. Hvis disse fungerer som de skal, må du kontrollere stikkontakten med et annet apparat.
2. Hvis mikrobølgene ikke fungerer:
 - a) Sjekk at tidsuret er stilt inn.
 - b) Sjekk nøye at døra er tett lukket slik at dørsikringen er i inngrep. Hvis ikke, vil ikke mikrobølgeenergien strømme inn i ovnen.
Hvis ingen av rådene ovenfor løser problemet, må du kontakte nærmeste godkjente forhandler.

Apparatet er beregnet for bruk i private husholdninger til oppvarming av mat og drikke ved hjelp av elektromagnetisk energi. Bare til innendørs bruk.

GARANTI OG SERVICE

Hvis du har spørsmål eller får problemer med produktet, tar du kontakt med Hisense kundesenter i ditt land (du finner telefonnummeret i den internasjonale garantibrosjyren). Hvis Hisense ikke har noe kundesenter i ditt land, henvender du deg til forhandleren eller kontakter Hisense serviceavdeling for hvitevarer.

Bare til privat bruk!

Hisense
life reimagined

ØNSKER DEG LYKKE TIL MED DET NYE APPARATET

BÄSTE KUND

Vi vill tacka dig för ditt köp. Vi tror att du snart kommer att bli övertygad om att du kan lita på våra produkter fullt ut. För att underlätta användningen av apparaten bifogas en utförlig bruksanvisning.

Bruksanvisningen hjälper dig att sätta dig in i din nya apparat. Läs noga igenom den innan du börjar använda apparaten.

Kontrollera alltid att apparaten är oskadd när den levereras till dig. Om du skulle upptäcka en transportskada, kontakta din säljrepresentant eller den lokala butik som levererade produkten. Du hittar telefonnumret på kvittot eller fraktsedeln.

Vi önskar dig mycket nöje med din nya hushållsapparat.



Apparaten är avsedd för hushållsbruk, för uppvärmning av mat och dryck med hjälp av elektromagnetisk energi. Endast för inomhusbruk.

BRUKSANVISNING

Bruksanvisningen är avsedd för användaren. Den beskriver apparaten och hur du använder den. Eftersom bruksanvisningen gäller olika modeller; kan den även beskriva funktioner som inte finns hos just din apparat.

Vi förbehåller oss rätten att göra ändringar och korrigera fel i bruksanvisningen.



Berör aldrig ytorna på uppvärmnings- eller matlagningsapparater. De blir varma under drift. Håll barn på säkert avstånd. Det finns risk för brännskada!



Mikrovågsenergi och hög spänning! Ta inte bort höljet.

WARNING! Enheten och dess tillgängliga delar blir varma under användning. Undvik att vidröra värmeelementen. Barn som är yngre än 8 år ska hållas på avstånd om de inte är kontinuerligt övervakade. Barn bör övervakas för att garantera att de inte leker med apparaten.

Denna apparat kan användas av barn från 8 år och uppåt och av personer med nedsatt fysisk, sensorisk eller mental förmåga eller brist på erfarenhet och kunskap om det sker under överinseende eller om de instrueras i apparatens användning på ett säkert sätt och förstår farorna inblandade. Barn får inte leka med apparaten. Barn får inte utföra rengöring och underhåll såvida de inte är över 8 år och någon vuxen har uppsikt över dem.

Apparaten och dess sladd ska alltid vara oåtkomliga för barn under 8 år.

- **WARNING:** Om apparaten används i kombinationsläge rekommenderas det att barn använder ugnen endast under övervakning av vuxen, på grund av temperaturerna som uppnås (endast för modeller med grillfunktion).

- **VARNING:** Om ugnsluckan eller tätninglisterna är skadade får inte ugnen användas förrän den har reparerats av en behörig person.
- **VARNING:** Det är farligt för okvalificerade personer att utföra underhåll eller reparation som kräver att höljet som skyddar mot mikrovågsstrålning måste tas bort.
- **VARNING:** Vätskor och annan mat får inte värmas i tillslutna behållare, eftersom dessa kan explodera.
- Barn ska övervakas för att garantera att de inte leker med apparaten.
- Ta inte bort ugnens fötter, och blockera inte ugnens ventiler.
- Använd endast köksredskap som är lämpade för användning i mikrovågsugnar.
- Vid uppvärmning av mat i kärl av plast eller papper, håll ett vakande öga på ugnen pga. risken för antändning.
- Om du upptäcker rök, stäng av apparaten eller dra ut sladden. Håll luckan stängd för att kväva eventuella lågor.
- Uppvärmning av dryck i mikrovågsugn kan resultera i försenad plötsligt kraftig kokning. Var därför försiktig när du hanterar behållaren.
- Innehållet i matningsflaskor och barnmatburkar ska omröras eller skakas och temperaturen kontrolleras före konsumtion för att undvika brännskador.

- Ägg med skal och hela hårdkokta ägg ska inte värmas i mikrovågsugn eftersom de kan explodera, även efter det att mikrovågstillagningen har stoppats.
- Vid rengöring av ytorna på luckan, luckans tätning eller ugnsluckan, använd endast icke-slipande rengöringsmedel som du applicerar med en svamp eller mjuk trasa.
- Ugnen bör rengöras regelbundet och alla matrester avlägsnas.
- Om mikrovågsugnen inte hålls ren kan det leda till försämring av ytan vilket kan påverka apparatens livslängd negativt och eventuellt leda till en farlig situation..
- Om strömsladden är skadad måste den bytas ut av tillverkaren, av auktoriserad service eller personer med liknande behörigheter för att undvika risk.
- Låt inte sladden hänga över kanten av bordet eller arbetsbänken.
- För att undvika en farlig situation, anslut aldrig apparaten till en extern timerbrytare eller till ett fjärrstyrningssystem.
- Byt aldrig ut glödlampan i ugnen. Den måste bytas ut av Hisense service.
- Rengör inte apparaten med ångrengörare, högtryckstvätt, vassa föremål, slipande rengöringsmedel eller svampar samt fläckborttagningsmedel.

Här nedan listas, som för alla apparater, vissa regler som ska följas och försiktighetsåtgärder som ska vidtas för att säkerställa topprestanda hos denna ugn:

1. Glastallriken, hjularmarna, anslutningen och hjulspåret måste sitta på plats när ugnen används.
2. Använd inte ugnen för något annat ändamål än att tillaga mat. Använd inte ugnen för att torka kläder, papper eller andra föremål eller för sterilisering av föremål.
3. Starta inte ugnen om den är tom. Detta kan skada apparaten.
4. Använd inte ugnsutrymmet för förvaring av t.ex. papper, kokböcker och liknande.
5. Tillaga inte några livsmedel som omges av ett hölje, som t.ex. äggulor, potatis, kycklinglever osv., utan att först sticka åtskilliga hål i dem med en gaffel.
6. Sätt inte något föremål i öppningarna i höljet.
7. Ta inte bort några delar från ugnen, som fötterna, anslutningen, skruvar osv.
8. Tillaga inte mat direkt på glastallriken. Placera maten på lämpligt fat eller behållare innan du placerar den i ugnen. **VIKTIGT – KOKKÄRL SOM INTE SKA ANVÄNDAS I MIKROVÅGSUGNEN:**
 - Använd inte metallkärl eller kärl med metallhandtag.
 - Använd inte något som har metallkant.
 - Använd inte pappersklädda påsförslutare runt plastpåsar.
 - Använd inte föremål i melamin eftersom det innehåller ett material som absorberar mikrovågor. Det kan göra att föremålen spricker och fördröjer också tillagningen.
 - Använd inte föremål i Centura-material. Glaseringen är inte lämplig för mikrovågsugn. Corelle koppar med stängt handtag ska inte användas.
 - Tillaga inte mat i behållare med begränsad öppning, som läskflaskor eller förseglade oljeflaskor, eftersom de kan explodera vid uppvärmning i mikrovågsugn.
 - Använd inte vanliga kött- eller sockertermometrar.
 - Det finns termometrar som är särskilt avsedda för mikrovågsugn. Dessa kan användas.
9. Redskap för mikrovågsugn får endast användas enligt tillverkarens instruktioner.
10. Försök inte att fritera mat i denna ugn.
11. Kom ihåg att en mikrovågsugn endast värmer upp vätskan i en behållare, och inte själva behållaren. Därför därför ihåg att även om locket på en behållare

känns varmt när den tas ut ur ugnen, så släpper maten/vätskan i den ut samma mängd ånga eller skvätter när locket tas av, på samma sätt som vid annan matlagning.

12. Kontrollera alltid temperaturen hos den tillagade maten, särskilt om du värmer upp eller tillagar mat/dryck för spädbarn. Mat och dryck ska inte konsumeras direkt från ugnen, utan låt den stå några minuter och rör om för att fördela värmen.
13. Mat som innehåller en blandning av fett och vatten, t.ex. buljong, ska stå i 30–60 sekunder i ugnen efter att ugnen stängts av. Detta för att låta blandningen vila och förhindra bubblor när en sked placeras i maten/drycken eller en buljongtärning läggs i.
14. Vid tillagning av mat/dryck, kom ihåg att det finns vissa typer av mat som värms upp mycket snabbt, som pudding, sylt och köttfärs. Använd inte plastbehållare vid uppvärmning eller tillagning av mat med högt fett- eller sockerinnehåll.
15. Kockärlet kan bli varmt på grund av värme som överförs från den uppvärmda maten. Detta gäller särskilt om plastfolie täcker öppningen och handtaget på kockärlet. Grytlappar kan behövas för att hantera köksredskapet.
16. För att minska risken för brand i ugnen:
 - a) Laga inte maten längre än nödvändigt. Var mycket uppmärksam om papper, plast eller andra brandfarliga material har placerats i ugnen för att underlätta tillagningen.
 - b) Ta bort påsförslutare från påsar innan du lägger in dem i ugnen.
 - c) Om materialet i ugnen börjar brinna, håll ugnsluckan stängd och stäng av ugnen genom att dra ut kontakten eller säkringen.

KONTROLLPANEL



DISPLAY

Visar klocka, tillagningstid och inställning.

STEKNING, GRILL, LÅGTEMP

Använd denna knapp för att tillaga maten med förinställda program.

PRO UPPTINING

Använd denna knapp för att tina upp mat efter tid eller vikt.

KÖKSASSISTENT

Använd denna knapp för att göra olika inställningar (klocka, timer...).

TILLVALSFUNKTION

Använd denna knapp för att välja tillagningstiden och effektnivån för mikrovågsugnen.

REGLAGE

Använd denna knapp för att välja olika alternativ och funktioner.

BEKRÄFTA/STARTA/+30 SEK

Använd denna knapp för att starta snabbtillagning i 30 sekunder, för att öka tillagningstiden med 30 sekunder (för varje tryck), eller för att bekräfta tillagningsinställningarna.

ECO/BARNLÅS

Använd denna knapp för att stänga av displayen och pip, eller håll inne för att låsa panelen.

STOPP/RENSA

Använd denna knapp för att stoppa tillagningen eller rensa inställningarna.

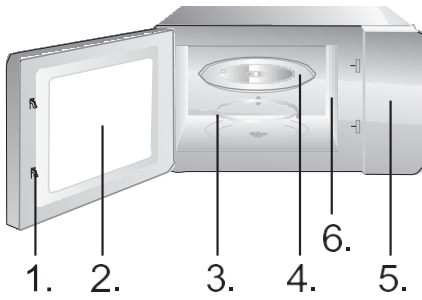

1. Låssystem för luckan
2. Luckfönster
3. Roterande ring
4. Glastallrik
5. Kontrollpanel
6. Vågledare (ta inte bort mica-plattan som täcker vågledaren)

1. 2. 3. 4. 5. 6.



Grilltallrik (kan inte användas med mikrovågsfunktion och måste placeras på grillgallret)

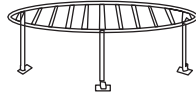

Grillgaller (kan inte användas med mikrovågsugn och måste placeras på glastallriken)

BRUKSANVISNING

KLOCKA

Denna mikrovågsugn använder modern styrteknik för att anpassa tillagningsparametrarna efter dina behov.

När mikrovågsugnen är ansluten till strömförsörjningen visar ugnen "0:00" och ett pip hörs.

1. Tryck på "Köksassistent" en gång. Ugnen visar "AS-1".
2. Vrid på reglaget för att ställa in timme. Tiden ska vara mellan 0 och 23 timmar (24-timmarsformat).
3. Tryck på knappen "Köksassistent". Minutsiffran blinkar.
4. Vrid på reglaget för att ställa in minut mellan 0 och 59.
5. Tryck på "Köksassistent" för att fullföra klockinställningen. ":" blinkar.

OBS!

1. Om klockan inte ställs in fungerar den inte när mikrovågsugnen startas.
2. Om du trycker på "Stopp/rensa" under inställning av klockan återgår klockan automatiskt till föregående status.

Använd timern för att ställa in ett larm.

1. Tryck två gånger på "Köksassistent". Ugnen visar "AS-2".
2. Vrid på reglaget för att ange rätt tid. Maximal tillagningstid är 95 minuter.
3. Tryck på "Bekräfta/+30 sek/start" för att bekräfta inställningen.
4. När den inställda tiden har nåtts hörs 5 pip.

Om klockan har ställts in (24-timmarsformat) kommer displayen att visa aktuell tid.

OBS!

- När timern är igång kan andra funktioner inte användas.
- När mikrovågsugnen inte används gör denna funktion att du kan använda mikrovågsugnen som en timer.
- Se till att klockan ställts in först.

MIKROVÅGSTILLAGNING

1. Tryck på knappen "Tillvalsfunktion" en gång. "P100" blinkar.
2. Tryck på "Bekräfta/+30 sek/start" för att bekräfta. "100" lyser konstant.
3. Tryck på knappen "Tillvalsfunktion" upprepade gånger eller vrid reglaget för att välja mikrovågseffekt mellan 100 % och 10 %. "P100", "P 80", "P 50", "P 30", "P 10" visas i ordning.
4. Tryck på "Bekräfta/+30 sek/start" för att bekräfta.
5. Vrid reglaget för att ställa in tillagningstiden. (Tiden ska ställas in mellan 0:05 och 95:00.)
6. Tryck på "Bekräfta/+30 sek/bekräfta" för att starta tillagningen.
7. Tryck på knappen STOPP/rensa för att stoppa tillagningsprocessen.

OBS!

Inställning av tid görs alltid i följande steg:

0---1 min: 5 sekunder

1---5 min: 10 sekunder

5---10 min: 30 sekunder

10---30 min: 1 minut

30---95 min: 5 minuter

Press	1x	2x	3x	4x	5x
Mikrovågseffekt	100%	80%	50%	30%	10%
Display	P100	P80	P50	P30	P10

Grillning är särskilt lämplig för tunna skivor av kött, tunna kalvskivor eller stekar, kotletter, grillspett, korvar eller kycklingbitar. Grillning är också lämplig för att rosta bröd eller sandwichar och slutföra gratängrätter.

1. Tryck på knappen "Tillvalsfunktion" två gånger. "G-1" blinkar.
2. Tryck på knappen "Tillvalsfunktion" upprepade gånger eller vrid reglaget för att välja grillfunktionen. Sluta trycka/vrida när "G-1" blinkar.
3. Tryck på "Bekräfta/+30 sek/start" för att bekräfta. "G-1" tänds.
4. Vrid reglaget för att ställa in tillagningstiden. (Tiden ska ställas in mellan 0:05 och 95:00.)
5. Tryck på "Bekräfta/+30 sek/bekräfta" för att starta tillagningen.

OBS!

Vi rekommenderar att du använder medföljande grillgaller. Placera maten på grillgallret och placera grillgallret på glastallriken.

Vi rekommenderar att du vänder på maten då och då för att förbättra grilleffekten.

KOMBINERAD DRIFT C-1

1. Tryck på knappen "Tillvalsfunktion" fyra gånger. "C-1" blinkar.
2. Tryck på knappen "Tillvalsfunktion" upprepade gånger eller vrid reglaget för att välja kombinationsfunktionen. Sluta trycka/vrida när "C-1", "C-2", "C-3" eller "C-4" visas. "100", "G-1" och "140 °C" visas.
3. Tryck på "Bekräfta/+30 sek/start" för att bekräfta.
4. Vrid reglaget för att ställa in tillagningstiden. (Tiden ska ställas in mellan 0:05 och 95:00.)
5. Tryck på "Bekräfta/+30 sek/bekräfta" för att starta tillagningen.

OBS!

Vi rekommenderar att du använder medföljande grillgaller. Placera maten på grillgallret och placera sedan grillgallret på glastallriken.

Vi rekommenderar att du vänder på maten då och då för att förbättra grilleffekten.

Med varmluftstillagning kan du laga mat som i en vanlig ugn. Mikrovågor används inte. Vi rekommenderar att du förvärmer ugnen till rätt temperatur innan du placerar maten i den.

1. Tryck på "Tillvalsfunktion" tre gånger och "140" blinkar.
2. Tryck på knappen "Tillvalsfunktion" upprepade gånger eller vrid på reglaget för att välja varmluftsfunktionen. Sluta trycka/vrida när "140" blinkar.
3. Tryck på "Bekräfta/+30 sek/start" för att bekräfta.
4. Vrid på reglaget för att välja varmluftstemperatur.

Observera: Temperaturen kan väljas i intervallet från 140 till 230 °C.

5. Tryck på "Bekräfta/+30 sek/start" för att bekräfta temperaturen.
6. Tryck på "Bekräfta/+30 sek/bekräfta" för att starta förvärmningen.
När förinställd temperatur har uppnåtts hörs två pip för att påminna dig om att sätta in maten. Den föruppvärmda temperaturen visas och blinkar.
7. Placera maten i ugnen och stäng luckan.
8. Vrid reglaget för att ställa in tillagningstiden. (Max. tillagningstid är 95 minuter.)
9. Tryck på "Bekräfta/+30 sek/start" för att starta tillagningen.

1. Tryck på "Tillvalsfunktion" tre gånger och "140" blinkar.
2. Tryck på knappen "Tillvalsfunktion" upprepade gånger eller vrid på reglaget för att välja varmluftsfunktionen. Sluta trycka/vrida när "140" blinkar.
3. Tryck på "Bekräfta/+30 sek/start" för att bekräfta.
4. Vrid på reglaget för att välja varmluftstemperatur.

Observera: Temperaturen kan ställas in från 140 till 230 °C.

5. Tryck på "Bekräfta/+30 sek/start" för att bekräfta temperaturinställningen.
6. Vrid reglaget för att ställa in tillagningstiden. (Max. tillagningstid är 95 minuter.)
7. Tryck på "Bekräfta/+30 sek/start" för att starta tillagningen.

Max. två steg kan ställas in. Om det ena steget är upptining ska det vara det första steget. Ett pip hörs och nästa steg påbörjas.

Observera: Auto-meny och förvärmning kan inte ställas in som ett av flera steg.

Exempel: Om du vill tina upp maten i 5 minuter och sedan tillaga med 80 % mikrovågseffekt i 7 minuter, utför följande:

1. Tryck på "Upptining" två gånger. Skärmen visar "dEF2".
2. Vrid på reglaget för att ställa in upptiningstiden till 5 minuter.
3. Tryck en gång på knappen "Tillvalsfunktion".
4. Tryck på "Bekräfta/+30 sek/start" för att bekräfta.
5. Vrid på reglaget för att välja 80 % mikrovågseffekt tills "P80" visas.
6. Tryck på "Bekräfta/+30 sek/start" för att bekräfta.
7. Vrid på reglaget för att ställa in tillagningstiden till 7 minuter.
8. Tryck på "Bekräfta/+30 sek/start" för att starta tillagningen.

SNABBTILLAGNING

1. Tryck på knappen "Bekräfta/+30 sek/start" i vänteläge för att laga mat vid 100 % effekt i 30 sekunder. Varje tryck på samma knapp ökar tillagningstiden med 30 sekunder. Max. tillagningstid är 95 minuter.
2. I lägena mikrovågor, grill, varmluft och kombinationslägen trycker du på knappen "Bekräfta/+30 sek/start" för att laga mat vid 100 % effekt i 30 sekunder. Varje tryck på samma knapp ökar tillagningstiden med 30 sekunder.

Observera: Denna funktion fungerar inte under upptining efter vikt, flera steg eller tillagning med auto-meny.

1. Vrid reglaget till höger i vänteläge för att välja önskad funktion. "A1", "A2", "A3"... "10" visas.
2. Tryck på "Bekräfta/+30 sek/start" för att bekräfta vald funktion.
3. Vrid på reglaget för att ställa in matens vikt och indikatorn "g" tänds.
4. Tryck på "Bekräfta/+30 sek/start" för att starta tillagningen.

Observera: 1. Kakmenyn är varmluftsfunktion med 160-förvärmningsfunktion, och du bör förvärma först enligt anvisningarna. När ugnen uppnår temperaturen slutar den uppvärmningen. En akustisk signal påminner dig om att öppna luckan och placera maten i ugnen. Tryck därefter på "Bekräfta/+30 sek/start" för att starta tillagningen.

2. När grillad kyckling har valts och 2/3 av tiden har passerat piper ugnen två gånger för att påminna dig om att vända maten. Du kan bara ignorera det om du vill fortsätta. För bättre resultat, vänd på maten, stäng luckan och tryck på "Bekräfta/+30 sek/start" för att fortsätta tillagningen.

Meny	Vikt	Display	Effekt
A1 AUTO ÅTERUPPVÄRMNING	150 g	150	100 %
	250 g	250	
	350 g	350	
	450 g	450	
	600 g	600	
A2 POTATIS	1 (ca. 230 g)	1	100 %
	2 (ca. 460 g)	2	
	3 (ca. 690 g)	3	
A3 KÖTT	150 g	150	100 %
	300 g	300	
	450 g	450	
	600 g	600	
A4 GRÖNSAKER	150 g	150	100%
	350 g	350	
	500 g	500	
A5 FISK	150 g	150	80%
	250 g	250	
	350 g	350	
	450 g	450	
	650 g	650	
A6 PASTA	50 g (med 450 g kallt vatten)	50	80%
	100 g (med 800 g kallt vatten)	100	
	150 g (med 1200 g kallt vatten)	150	
A7 SOPPA	200 g	200	100 %
	400 g	400	
	600 g	600	
A8 KAKA	475 g	475	Förvärm till 140 °C
A9 PIZZA	200 g	200	C-4
	300 g	300	
	400 g	400	
A10 KYCKLING	500 g	500	C-4
	750 g	750	
	1000 g	1000	
	1200 g	1200	

Du kan fäna kött, fågel och skaldjur i ugnen.

Upptiningstiden och effekten justeras automatiskt i enlighet med den förinställda vikten. Vikten på maten som ska fänas upp kan vara mellan 100 g och 1000 g.

1. Tryck en gång på knappen "PRO UPPTINING". Ugnen visar "dEF1".
2. Vrid på reglaget för att välja matens vikt. Samtidigt tänds "g". Vikten ska vara mellan 100 och 1000 g.
3. Tryck på knappen "START/+30 SEK" för att starta upptiningen.

OBS!

Stora stycken av mat kan vara fryst i mitten. För att säkerställa jämn upptining, vänd maten då och då och dela den i mindre bitar under upptiningen.

Töm ut vätska under upptiningen, eftersom vätskan från maten kan bli varm och börja koka.

Ugnen tillåter också snabbupptining.

1. Tryck två gånger på knappen "PRO UPPTINING". Ugnen visar "dEF2".
2. Vrid reglaget för att ställa in tillagningstiden. Max. tillagningstid är 95 minuter.
3. Tryck på knappen "START/+30 SEK" för att starta upptiningen.

OBS!

Stora stycken av mat kan vara fryst i mitten. För att säkerställa jämn upptining, vänd maten då och då och dela den i mindre bitar under upptiningen.

Töm ut vätska under upptiningen, eftersom vätskan från maten kan bli varm och börja koka.

1. Tryck på knappen "Stekning".
2. Vrid reglaget tills "H1", "H2", "H3", "H4", "H5", "H6", "H7", "H8" eller "H9" visas.
3. Tryck på "Bekräfta/+30 sek/starta" för att starta förvärmningen.
4. När förinställd temperatur har uppnåtts hörs ett pip för att påminna dig om att sätta in maten. Placera maten i ugnen och stäng luckan.
5. Tryck på "Bekräfta/+30 sek/start" för att starta tillagningen.

Observera: När du väljer stekningsfunktionen, lägg inte in maten i ugnen från början. Ugnen måste förvärmas först. Efter några minuter hörs två pip för att påminna dig om att sätta in maten. När du har placerat maten i ugnen, tryck på bekräfta/+30 sek/start igen. Timern räknar ner och maten tillagas perfekt.

Nr.	Meny	Vikt (g)
H1	Frysta pommes frites	300
H2	Frysta potatiskroketter	350
H3	Fryst bläckfisk	250
H4	Frysta lökringar	225
H5	Frysta chicken nuggets	350
H6	Schnitzel	270
H7	Räkor	250
H8	Grönsaker	200
H9	Vårullar	250

1. Tryck på knappen "Grill".
2. Tryck på knappen "Grill" upprepade gånger eller vrid reglaget för att välja grillfunktionen. Sluta trycka/vrida när "C1", "C2", "C3" eller "C4" visas.
3. Tryck på "Bekräfta/+30 sek/start" för att bekräfta.
4. Vrid reglaget för att välja tillagningsvikten.
5. Tryck på "Bekräfta/+30 sek/start" för att starta tillagningen.

Observera: All mat ska placeras på grilltallriken, och grilltallriken ska placeras på grillgallret.

Grill	Vikt (g)	Effekt	Starttemp.
C1 Cordon bleu (färska mini-pizza)	300	C-4	Rumtemp.
	600		
	900		
C2 (lasagne)	200	C-4	Kyltemp.
	300		
	400		
	500		
C3 (bröd)	100	C-4	Frystemp.
C4 (paj)	300	C-4	Kyld temp.

LÅG TEMP. KONTROLL

1. Tryck på knappen "Lågtemp".
2. Tryck flera gånger på knappen "Lågtemp." eller vrid reglaget för att välja ett tillagningsläge. "L1", "L2", "L3", "L4" eller "L5" blinkar.
3. Tryck på "Bekräfta/+30 sek/start" för att bekräfta.
4. Vrid reglaget för att ställa in tillagningstemperaturen.
5. Tryck på "Bekräfta/+30 sek/start" för att bekräfta.
6. Vrid reglaget för att ställa in tillagningstiden.
7. Tryck på "Bekräfta/+30 sek/start" för att starta tillagningen.

Display	40 °C	50 °C	60 °C	70 °C	80 °C	90 °C	100 °C	110 °C	Tillagnings tid (max.)
L1 (långkok)						√		√	12 h
L2 (varmhållning)			√	√	√				95 min.
L3 (torr mat)	√	√	√	√	√	√			12 h
L4 (yogurt)	√								12 h
L5 (uppvärmningslåda)	√	√	√	√	√	√	√		95 min.

BORTTAGNING AV LUFT

1. Tryck på "Köksassistent" tre gånger i vänteläget. Displayen visar "AS-3".
2. Tryck på "Bekräfta/+30 sek/starta" för att starta borttagningen av luft.

SNABB TILLAGNING MED MIKROVÅGOR

1. Vrid reglaget till vänster i vänteläge för att ställa in tillagningstiden direkt och tryck sedan på "Bekräfta/+30 sek/start" för att laga mat med 100 % mikrovågseffekt.

OBS! Detta program kan ställas in som det första steget i ett program med flera steg.

BARNLÅS

Tryck på knappen "ECO/barnlås" i tre sekunder. Ett långt pip indikerar att barnlåset har aktiverats och låsindikatorn tänds. Displayen visar aktuell tid eller 0:00.
Avaktivera låset: tryck på "ECO/barnlås" i 3 sekunder i låst läge. Ett långt pip indikerar att låset har avaktiverats och låssymbolen försvinner.

UPPLYSNINGSFUNKTION

1. Tryck på "köksassistent" under tillagningen för att kontrollera aktuell tid.
2. Tryck på "Tillvalsfunktion" under tillagningen för att visa effektnivån i 2–3 sekunder.

TYST LÄGE

Tryck på "köksassistent" fyra gånger i vänteläge. Displayen visar "AS-4". Tryck därefter på "Bekräfta/+30 sek/start" och ugnen övergår till tyst läge. Inga pip kommer att höras.

Tryck på "köksassistent" fyra gånger i vänteläge. Displayen visar "AS-4". Tryck därefter på "Bekräfta/+30 sek/start" och tyst läge avaktiveras.

ECO-FUNKTION

Aktivera ECO-läge: tryck kort på "ECO/barnlås" i vänteläge. Displayen stängs av.

Avaktivera ECO-läget: tryck på valfri knapp.

ÅNGRENGÖRINGSFUNKTI

1. Tryck på "köksassistent" fem gånger i vänteläge. Displayen visar "AS-5".
2. Tryck på "Bekräfta/+30 sek/start" för att starta ångrengöring (100 % mikrovågseffekt i 5 minuter).

SKÖTSEL AV DIN MIKROVÅGSUGN

1. Stäng av ugnen och dra ur kontakten innan du rengör den.
2. Håll ugnens utrymme rent. Om matrester och spillda vätskor fastnat på väggarna kan det avlägsnas med en fuktig trasa. Vi rekommenderar inte att du använder starka eller slipande rengöringsmedel.
Ugnens utsida bör rengöras med en fuktig trasa. För att förhindra skador på de operativa delarna inuti ugnen, bör vatten inte tillåtas sippra in i ventilationsöppningarna.
3. Låt inte kontrollpanelen bli blöt. Rengör med en mjuk, fuktig trasa. Använd inte rengöringsmedel, slipande rengöringsmedel eller rengöringsspray på kontrollpanelen.
4. Om ånga samlas inuti och kring luckans utsida kan den torkas av med en mjuk trasa. Detta kan uppstå om mikrovågsugnen används vid hög luftfuktighet och inte indikerar något fel.
5. Ibland kan tallriken behöva tas ur och rengöras. Diska tallriken i varmt diskvatten eller i diskmaskinen.
6. Den roterande ringen och ugnsbotten bör rengöras regelbundet för att undvika störande ljud. Rengör ugnsbotten med ett mildt rengöringsmedel, vatten eller fönsterputs och torka torrt. Den roterande ringen kan diskas i varmt diskvatten eller i diskmaskinen. Matlagningsånga samlas vid upprepad användning, men påverkar inte ugnsbotten eller hjulen under den roterande ringen. Se till att sätta tillbaka den roterande ringen korrekt när den har rengjorts.
7. Avlägsna dålig lukt från ugnen genom att ställa in en skål med citronsaft och rivet citronskal i ugnen. Kör ugnen i 5 minuter och torka sedan av med en mjuk, torr trasa.

MILJÖ

Släng inte apparaten i restavfallet när den är förbrukad. Lämna in den till kommunens återvinningscentral. Genom att göra detta hjälper du till att bevara miljön.

MONTERA MIKROVÅGSUGNEN

INSTALLATION

1. Se till att allt förpackningsmaterial är avlägsnat från luckans insida.
2. Kontrollera ugnen när du har packat upp den så att den inte uppvisar följande synliga skador:
 - Sned lucka
 - Skadad lucka
 - Bucklor eller hål i lucka eller display
 - Bucklor i ugnsutrymmetOm något av ovanstående förekommer, använd INTE ugnen.
3. Denna mikrovågsugn väger 19,4 kg och måste placeras på en horisontell yta som tål denna vikt.
4. Ugnen måste placeras på avstånd från höga temperaturer och ånga.
5. Placera INGA föremål ovanpå mikrovågsugnen.
6. **Ugnen ska ha ett avstånd** på minst 20 cm till väggen på båda sidor och 0 cm från den bakre väggen för att säkerställa tillräcklig ventilation.
7. Ta INTE bort tallrikens drivenhet.
8. Som med alla apparater ska barn övervakas när de använder apparaten.
9. Se till att eluttaget är lättillgängligt så att kontakten kan dras ut snabbt i nödfall. Annars ska det vara möjligt att koppla från apparaten med en brytare. I detta fall måste elektrisk säkerhetsstandard följas. Produkten måste anslutas korrekt till ett jordat uttag med växelström (230 V/50 Hz).
VARNING! DENNA APPARAT MÅSTE JORDAS!
10. Denna ugn kräver 1,5 kVA ingångseffekt. Vi rekommenderar att du konsulterar en servicetekniker vid installation av ugnen.

SPECIFIKATIONE

Effektförbrukning	230V ~50 Hz, 2400 W
Utgående effekt	1000 W
Grill.....	2400 W
Varmluft.....	2400 W
Driftfrekvens	2450 MHz
Yttermått.....	520 × 327 × 520 mm
Ugnsvolym.....	30 liter
Nettovikt.....	ca. 19,4 kg
Ljudnivå.....	Lc < 58 dB (A)



Denna apparat är märkt enligt EU-direktivet 2012/19/EU om avfall som utgörs av eller innehåller elektrisk och elektronisk utrustning (WEEE).

Denna riktlinje utgör ramen i ett europeiskt program för återlämning och återvinning av utjämt elektrisk och elektronisk utrustning.

MONTERING SMÅTT

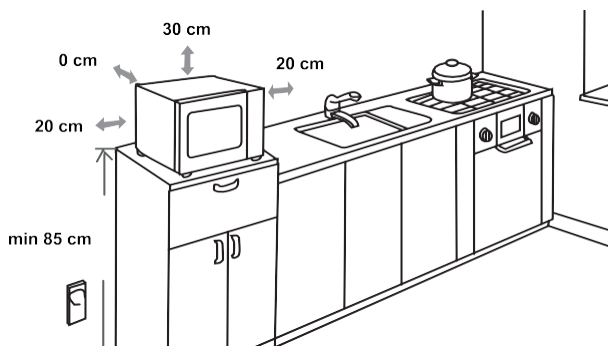

RADIOSTÖRNING

En mikrovågsugn kan störa din radio, tv eller liknande utrustning. Om störningar förekommer kan det åtgärdas på följande sätt.

- Rengör luckan och ugnens tätningsyta.
- Placera radio, TV osv. så långt från din mikrovågsugn som möjligt.
- Använd en korrekt installerad antenn för din radio, TV osv. för att få en bättre signalstyrka.

**VI FÖRBEHÅLLER OSS RÄTTEN ATT GÖRA
ÄNDRINGAR SOM INTE PÅVERKAR APPARATENS
FUNKTIONALITET.**

INNAN DU KONTAKTAR SERVICE

1. Om ugnen inte fungerar alls, om ingen information visas på displayen eller om displayen är släckt:
 - a) Kontrollera att ugnen är korrekt ansluten till vägguttaget. Om den inte är det drar du ut kontakten, väntar i 10 sekunder och sedan kopplar du in den igen.
 - b) Undersök om en säkring har gått. Om allt ser ut att stämma ansluter du en annan apparat till vägguttaget för att kontrollera att uttaget fungerar.
2. Om mikrovågsugnen inte fungerar:
 - a) Kontrollera om timern har ställts in.
 - b) Kontrollera att luckan är helt stängd. I annat fall kommer mikrovågorna inte att stråla i ugnen.
Om inget av ovanstående hjälper, kontakta närmaste auktoriserade service.

Apparaten är avsedd för hushållsbruk, för uppvärmning av mat och dryck med hjälp av elektromagnetisk energi. Endast för inomhusbruk.

GARANTI OCH SERVICE

Om du behöver information eller har ett problem, kontakta Hisense kundcenter i ditt land (du hittar telefonnumret i det världsomfattande garantibladet). Om det inte finns ett kundcenter i ditt land, vänd dig till din lokala Hisense-återförsäljare eller kontakta serviceavdelningen för Hisense-apparater.

Endast för privat bruk!

Hisense

life reimagined

VI ÖNSKAR DIG MYCKET NÖJE NÄR DU ANVÄNDER DIN APPARAT!