

Panasonic®

Instrukcja obsługi (oryginalna instrukcja)

Polski

Grill/kuchenka mikrofalowa

Tylko do użytku domowego



Model No. NN-K35NWM
NN-K36NBM

NN-K35NWM

- Ważne instrukcje dotyczące bezpieczeństwa. Przed uruchomieniem piekarnika należy uważnie przeczytać niniejsze instrukcje i środki ostrożności oraz zachować je na przyszłość.
- Ostrzeżenie! Urządzenie powinno zostać sprawdzone pod kątem uszkodzeń uszczelek drzwiczek i obszarów uszczelnienia drzwiczek. Jeśli obszary te okażą się uszkodzone, urządzenie nie powinno być używane do czasu naprawy przez technika serwisowego przeszkolonego przez producenta.
- Ostrzeżenie! Nie próbuj manipulować przy drzwiczkach, obudowie panelu sterowania, przełącznikach blokady bezpieczeństwa ani innych częściach kuchenki. Nie dokonuj żadnych regulacji ani napraw. Nie wolno zdejmować z piekarnika panelu zewnętrznego, który chroni przed działaniem energii mikrofalowej. Naprawy powinny być wykonywane wyłącznie przez wykwalifikowany personel serwisowy.
- Ostrzeżenie! Płynów i innych produktów spożywczych nie wolno podgrzewać w szczelnie zamkniętych pojemnikach, ponieważ mogą one eksplodować.
- Ostrzeżenie! Podczas podgrzewania w piekarniku płynów, np. zup, sosów i napojów, może dojść do przegrzania płynu powyżej temperatury wrzenia bez oznak bulgotania. Może to spowodować nagłe zagotowanie gorącego płynu.

- **Ostrzeżenie!** Zawartość butelek do karmienia i słoików z jedzeniem dla niemowląt należy dokładnie wymieszać lub wstrząsać. Przed spożyciem należy sprawdzić temperaturę, aby uniknąć oparzeń.
- **Ostrzeżenie!** Urządzenie i jego dostępne części nagrzewają się podczas użytkowania. Należy uważać, aby nie dotknąć elementów grzejnych wewnątrz piekarnika. Dzieci poniżej 8 roku życia powinny być trzymane z dala od urządzenia, chyba że będą znajdować pod stałym nadzorem.
- **Ostrzeżenie!** Podczas serwisowania i wymiany części urządzenie powinno być odłączone od źródła zasilania. Po odłączeniu wtyczki zasilania powinna ona pozostać widoczna dla operatora serwisu, aby zapobiec przypadkowemu ponownemu podłączeniu.
- **Ostrzeżenie!** Przed wymianą lampy należy upewnić się, że urządzenie jest wyłączone, aby uniknąć porażenia prądem.

- To urządzenie może być używane przez dzieci w wieku od 8 lat i starsze oraz osoby o ograniczonych zdolnościach fizycznych, sensorycznych i umysłowych lub nieposiadające doświadczenia i wiedzy, jeśli są one nadzorowane lub zostały poinstruowane przez osobę odpowiedzialną za ich bezpieczeństwo w zakresie bezpiecznego korzystania z urządzenia i rozumieją związane z tym zagrożenia. Dzieci nie powinny bawić się urządzeniem. Czyszczenie i konserwacja nie mogą być wykonywane przez dzieci bez nadzoru. Urządzenie i jego przewód należy przechowywać w miejscu niedostępnym dla dzieci w wieku poniżej 8 lat.
- Po zainstalowaniu piekarnika można łatwo odłączyć urządzenie od zasilania elektrycznego, wyciągając wtyczkę lub naciskając wyłącznik zasilania.
- Jeśli przewód zasilający jest uszkodzony, musi zostać wymieniony przez producenta, jego przedstawiciela serwisowego lub podobnie wykwalifikowaną osobę w celu uniknięcia zagrożenia.
- Nie należy umieszczać piekarnika w pobliżu kuchenek elektrycznych lub gazowych.
- Ten piekarnik służy wyłącznie do użytku na blacie. Nie jest przeznaczony do zabudowy ani do użytku wewnątrz szafki.

- Piekarnik musi być umieszczony na płaskiej, stabilnej powierzchni, 85 cm nad podłogą, z tyłem piekarnika umieszczonym przy tylnej ścianie. Jeśli jedna strona piekarnika jest umieszczona równo ze ścianą, druga strona lub górna część nie może być zablokowana. Należy pozostawić 15 cm wolnej przestrzeni na górze piekarnika.
- Należy obserwować piekarnik podczas podgrzewania żywności w plastikowych lub papierowych pojemnikach, ponieważ tego typu pojemniki mogą zapalić się w przypadku przegrzania.
- W przypadku pojawienia się dymu lub pożaru w piekarniku należy nacisnąć przycisk Stop/Reset i zamknąć drzwiczki, aby ugasić płomień. Odłącz przewód zasilający bądź wyłącz zasilanie na panelu bezpieczników lub naciśnij wyłącznik automatyczny.
- To urządzenie jest przeznaczone do użytku domowego i podobnych zastosowań, takich jak:
 - w kuchniach dla personelu w sklepach, biurach i innych miejscach pracy;
 - na farmach;
 - przez klientów w hotelach, motelach i innych środowiskach mieszkalnych;
 - w środowiskach typu „bed and breakfast”.
- PIEKARNIKU MIKROFALOWYM nie należy gotować jajek w skorupkach ani całych jajek na twardo. Może to doprowadzić do wzrostu ciśnienia i eksplozji jaj, nawet po zakończeniu podgrzewania mikrofalowego.

■ Należy regularnie czyścić wewnątrz piekarnika, uszczelki drzwiczek i obszary uszczelek drzwiczek.

Jeśli do ścianek piekarnika, uszczelek drzwiczek i obszarów uszczelek drzwiczek resztki jedzenia lub rozlane płyny, należy je wytrzeć wilgotną ściereczką.

W przypadku silnego zabrudzenia można użyć łagodnego detergentu. Nie zaleca się stosowania silnych detergentów ani środków ściernych.

■ **DO CZYSZCZENIA PIEKARNIKA NIE NALEŻY UŻYWAĆ ŚRODKÓW KOMERCYJNYCH.**

■ Podczas korzystania z trybu GRILLOWANIA (GRILL) lub ŁĄCZONYM (COMBINATION) niektóre potrawy mogą powodować rozpryskiwanie się tłuszczu na ściankach piekarnika. Jeśli piekarnik nie będzie od czasu do czasu czyszczony, może zacząć „dymić” podczas użytkowania.

■ Nieutrzymywanie piekarnika w czystości może prowadzić do pogorszenia stanu jego powierzchni, co z kolei może mieć wpływ na żywotność urządzenia i stworzyć zagrożenia.

■ Do czyszczenia nie należy używać myjki parowej.

■ Do czyszczenia szyby drzwiczek piekarnika nie należy używać szorstkich, ściernych środków czyszczących ani ostrych metalowych skrobaków, ponieważ mogą one zarysować powierzchnię, co może doprowadzić do pęknięcia szyby.

■ Zewnętrzne powierzchnie piekarnika, w tym otwory wentylacyjne na obudowie i drzwiczki piekarnika nagrzewają się w trybie ŁĄCZONYM (COMBINATION) i GRILLOWANIA (GRILL).

Podczas otwierania lub zamykania drzwiczek oraz podczas wkładania lub wyjmowania żywności i akcesoriów należy zachować ostrożność.

- To urządzenie nie jest przeznaczone do obsługi za pomocą zewnętrznego wyłącznika czasowego lub oddzielnego systemu zdalnego sterowania.
- Należy używać wyłącznie przyborów odpowiednich do stosowania w kuchenkach mikrofalowych.
- Kuchenka mikrofalowa jest przeznaczona wyłącznie do podgrzewania żywności i napojów. Należy zachować ostrożność podczas podgrzewania żywności o niskiej wilgotności, np. pieczywa, czekolady, herbatników i ciastek. Mogą się one łatwo przypalić, wysuszyć lub zapalić, jeśli będą gotowane zbyt długo. Nie zalecamy podgrzewania produktów o niskiej wilgotności, takich jak popcorn lub poppodums. Suszenie żywności, gazet lub odzieży oraz podgrzewanie poduszek rozgrzewających, kapci, gąbek, wilgotnych tkanin, worków z pszenicą, butelek z gorącą wodą itp. może zwiększyć ryzyko obrażeń, zapłonu lub pożaru.
- Lampa piekarnika powinna zostać wymieniona przez technika serwisowego przeszkolonego przez producenta. NIE należy zdejmować zewnętrznej obudowy z piekarnika samodzielnie.
- Metalowe pojemniki lub naczynia z metalowymi wykończeniami nie powinny być używane podczas gotowania w kuchenke mikrofalowej. Może spowodować to to iskrzenie.

Spis treści

Instalacja i podłączenie.....	8
Umieszczenie piekarnika.....	8
Ważne instrukcje dot. bezpieczeństwa.....	9
Części piekarnika.....	14
Panel sterowania.....	15
Ustawianie zegara.....	16
Blokada rodzicielska.....	16
Gotowanie i rozmrażanie w kuchenke mikrofalowej.....	17
Grillowanie.....	18
Gotowanie łączone.....	19
Gotowanie wieloetapowe.....	20
Funkcja Quick 30.....	21
Dodaj funkcję czasu.....	21
Korzystanie z timera.....	22
Programy automatyczne.....	24
Automatyczne odszranianie.....	24
Menu automatyczne.....	25
Pytania i odpowiedzi.....	28
Pielęgnacja piekarnika.....	29
Specyfikacje.....	30

Dziękujemy za zakup urządzenia Panasonic.

Panasonic Corporation Osaka, Japonia
 Importer: Panasonic Marketing Europe GmbH
 Centrum testowe Panasonic,
 Winsbergring 15, 22525 Hamburg, Niemcy

Instalacja i podłączenie

Sprawdź swoją kuchenkę mikrofalową

Rozpakuj piekarnik, usuń wszystkie materiały opakowaniowe i sprawdź urządzenie pod kątem wszelkich uszkodzeń, takich jak wgniecenia, uszkodzone zatrzaski drzwiczek lub pęknięcia drzwiczek. W przypadku stwierdzenia jakichkolwiek uszkodzeń należy natychmiast powiadomić sprzedawcę. Nie instaluj uszkodzonej kuchenki mikrofalowej.

Instrukcje dotyczące uziemienia

④ Ważne!

TO URZĄDZENIE MUSI BYĆ PRAWIDŁOWO UZIEMIENE W CELU ZAPEWNIENIA BEZPIECZEŃSTWA.

Jeśli gniazdko AC nie jest uziemione, osobistą odpowiedzialność za jego wymianę na prawidłowo uziemione gniazdko ścienne ponosi klient.

Napięcie robocze

Napięcie musi być takie samo, jak podane na etykiecie na piekarniku. Użycie napięcia wyższego niż podane może spowodować pożar lub inne uszkodzenia.

Umieszczenie piekarnika

Ten piekarnik służy wyłącznie do użytku na blacie. Nie jest przeznaczony do zabudowy ani do użytku wewnątrz szafki.

1. Umieścić piekarnik na płaskiej i stabilnej powierzchni ponad 85 cm nad podłogą.
2. Po zainstalowaniu piekarnika można łatwo odłączyć urządzenie od zasilania elektrycznego poprzez wyciągnięcie wtyczki lub użycie wyłącznika automatycznego.
3. Aby mieć pewność, że urządzenie działa prawidłowo, należy zapewnić odpowiednią cyrkulację powietrza w piekarniku.

Zastosowanie na blacie:

Należy pozostawić 15 cm wolnej przestrzeni na górze piekarnika, 10 cm z tyłu, 5 cm z jednej strony, a druga strona powinna być otwierana na więcej niż 40 cm.

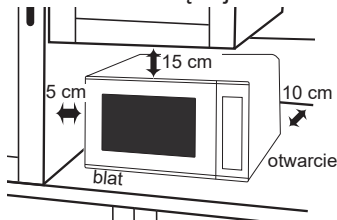

4. Nie umieszczaj piekarnika w pobliżu kuchенок elektrycznych lub gazowych.
5. Przewód zasilający nie powinien dotykać zewnętrznej części piekarnika. Przewód należy trzymać z dala od gorących powierzchni. Przewód nie powinien zwiasać z krawędzi stołu lub blatu roboczego. Nie zanurzaj przewodu, wtyczki ani piekarnika w wodzie.
6. Nie zdejmuj nóżek piekarnika.
7. To urządzenie jest przeznaczone do użytku domowego i podobnych zastosowań, takich jak:
 - w kuchniach dla personelu w sklepach, biurach i innych miejscach pracy;
 - na farmach;
 - przez klientów w hotelach, motelach i innych środowiskach mieszkalnych;
 - w środowiskach typu „bed and breakfast”.Nie należy używać urządzenia na zewnątrz.
8. Unikaj używania piekarnika w warunkach wysokiej wilgotności.

9. Nie blokuj otworów wentylacyjnych. Jeśli otwory te zostaną zablokowane podczas pracy, piekarnik może się przegrzać. W takim przypadku piekarnik jest chroniony przez zabezpieczenie termiczne i wznowia pracę dopiero po ostygnięciu.
10. To urządzenie nie jest przeznaczone do obsługi za pomocą zewnętrznego wyłącznika czasowego lub oddzielnego systemu zdalnego sterowania.

Ważne instrukcje dotyczące bezpieczeństwa

1. Uszczelki drzwi i obszary uszczelnień należy czyścić wilgotną szmatką. Urządzenie powinno zostać sprawdzone pod kątem uszkodzeń uszczelki drzwiczek i obszarów uszczelnienia drzwiczek. Jeśli obszary te są uszkodzone, urządzenie nie powinno być używane do czasu naprawy przez technika serwisowego przeszkolonego przez producenta.
2. Nie próbuj manipulować przy drzwiczkach, obudowie panelu sterowania, przełącznikach blokady bezpieczeństwa ani innych częściach kuchenki, nie dokonuj żadnych regulacji ani napraw. Nie wolno zdejmować z piekarnika panelu zewnętrznego, który zapewnia ochronę przed działaniem energii mikrofalowej. **Naprawy powinny być wykonywane wyłącznie przez wykwalifikowany personel serwisowy.**
3. Nie używaj urządzenia, jeśli ma uszkodzony przewód lub wtyczkę, jeśli nie działa prawidłowo lub jeśli zostało uszkodzone lub upuszczone. Wykonywanie napraw przez osoby inne niż serwisanci przeszkoleni przez producenta jest niebezpieczne.
4. Jeśli przewód zasilający jest uszkodzony, musi zostać wymieniony przez producenta, jego przedstawiciela serwisowego lub podobnie wykwalifikowaną osobę w celu uniknięcia zagrożenia.
5. Nie podgrzewaj płynów i innych produktów spożywczych w szczelnie zamkniętych pojemnikach, ponieważ mogą one eksplodować.
6. To urządzenie może być używane przez dzieci w wieku od 8 lat i starsze oraz osoby o ograniczonych zdolnościach fizycznych, sensorycznych i umysłowych lub nieposiadające doświadczenia i wiedzy, jeśli są one nadzorowane lub zostały poinstruowane przez osobę odpowiedzialną za ich bezpieczeństwo w zakresie korzystania z urządzenia w bezpieczny sposób i rozumieją związane z tym zagrożenia. Dzieci nie powinny bawić się urządzeniem. Czyszczenie i konserwacja nie mogą być wykonywane przez dzieci bez nadzoru. Urządzenie i jego przewód należy przechowywać w miejscu niedostępnym dla dzieci poniżej 8 roku życia.

Ważne instrukcje dotyczące bezpieczeństwa

Przed użyciem

- Przed pierwszym użyciem funkcji ŁĄCZONEJ (COMBINATION) lub GRILLOWANIA (GRILL) należy uruchomić piekarnik bez jedzenia i szklanej tacy na funkcji GRILLOWANIA (GRILL) na 5 minut. Pozwoli to na wypalenie oleju używanego do ochrony przed rdzą. Jest to jedyny czas, w którym piekarnik jest pusty.

Korzystanie z piekarnika

- Nie używaj piekarnika do celów innych niż przygotowywanie żywności. Piekarnik został zaprojektowany specjalnie do podgrzewania lub gotowania żywności. Nie używaj piekarnika do podgrzewania chemikaliów lub innych produktów niespożywczych.
- Przed użyciem należy sprawdzić, czy naczynia/pojemniki nadają się do użytku w kuchenkach mikrofalowych.
- Gdy piekarnik nie jest używany, nie należy przechowywać w nim żadnych przedmiotów na wypadek przypadkowego włączenia.
- Urządzenia nie wolno obsługiwać w funkcji KUCHENKI MIKROFALOWEJ (MICROVAWE) lub ŁĄCZONEJ (COMBINATION) bez żywności w środku. Takie działanie może spowodować uszkodzenie urządzenia.
- Jeśli z piekarnika wydobywa się dym lub dojdzie do pożaru, należy nacisnąć przycisk Stop/Reset i zamknąć drzwiczki, aby zdusić płomień. Odłącz przewód zasilający lub wyłącz zasilanie na panelu bezpieczników lub wyłącznika automatycznego.

Nagrzewanie

-  Uwaga! Gorące powierzchnie. Zewnętrzne powierzchnie piekarnika, w tym otwory wentylacyjne na obudowie i drzwiczki piekarnika nagrzewają się w trybie ŁĄCZONYM (COMBINATION) i GRILLOWANIA (GRILL). Należy zachować ostrożność podczas otwierania lub zamykania drzwiczek oraz podczas wkładania lub wyjmowania żywności i akcesoriów.
- Piekarnik posiada dwie grzałki umieszczone w górnej części komory piekarnika. Po użyciu funkcji ŁĄCZONEJ (COMBINATION) i GRILLOWANIA (GRILL) powierzchnie te będą bardzo gorące. Należy uważać, aby nie dotknąć elementów grzejnych wewnątrz piekarnika.

Uwaga: Podczas i po zakończeniu gotowania z użyciem tych funkcji akcesoria piekarnika będą bardzo gorące.

Działanie silnika wentylatora

- Po użyciu piekarnika silnik wentylatora może obracać się przez kilka minut w celu schłodzenia podzespołów elektrycznych. Jest to normalne i można wyjmować potrawy, nawet jeśli silnik wentylatora pracuje. W tym czasie można kontynuować korzystanie z piekarnika.

Oświetlenie piekarnika

- W razie konieczności wymiany oświetlenia piekarnika należy skonsultować się ze sprzedawcą.

Akcesoria

- Piekarnik jest wyposażony w różne akcesoria. Należy zawsze postępować zgodnie ze wskazówkami dotyczącymi korzystania z akcesoriów.

Szklana taca

- Nie używaj piekarnika bez założonego pierścienia zabezpieczającego i szklanej tacy.
- Nigdy nie używaj innego rodzaju szklanej tacy niż ta specjalnie zaprojektowana dla tego piekarnika.
- Jeśli szklana taca jest gorąca, przed czyszczeniem lub włożeniem do wody odczekaj, aż ostygnie.
- Szklana taca może obracać się w dowolnym kierunku.
- Jeśli potrawa lub naczynie do gotowania na szklanej tacy dotknie ścianek piekarnika i zatrzyma obracanie się tacy, taca automatycznie obróci się w przeciwnym kierunku. Jest to normalne.
- Nie przygotuj żywności bezpośrednio na szklanej tacy, chyba że jest to wskazane w przepisach. Zawsze umieszczaj żywność w naczyniu nadającym się do użycia w kuchence mikrofalowej.

Pierścień zabezpieczający

- Nie zdejmuj pierścienia zabezpieczającego z dna wnęki.
- Pierścień zabezpieczający i dno piekarnika powinny być często czyszczone, aby zapobiec hałasowi i gromadzeniu się resztek jedzenia.
- Pierścień zabezpieczający musi być zawsze używany do przygotowywania żywności razem ze szklaną tacą.

- Jeśli przypadkowo zdejmiesz pierścień zabezpieczający, umieść go delikatnie w otworze na środku piekarnika i umieść go na trzpieniu pod spodem.
Na wrzecionie została zastosowana obróbka na płasko, aby mocno przytrzymać pierścień zabezpieczający podczas pracy.

Ruszt

- Stojak drucziany ułatwia przyrumienianie małych potraw i sprzyja dobrej cyrkulacji ciepła.
- Nie używaj żadnych metalowych pojemników bezpośrednio na ruszcie w trybie ŁĄCZONYM (COMBINATION).
- Nie używaj rusztu tylko w trybie MIKROFALÓWKI (MICROWAVE).

Czas obróbki żywności

- Czas obróbki żywności zależy od warunków, temperatury, ilości żywności i rodzaju naczynia.
- Rozpocznij od minimalnego czasu, aby zapobiec rozgotowaniu. Jeśli potrawa nie będzie wystarczająco ugotowana, zawsze możesz gotować ją nieco dłużej.

■ Ważne!

Jeśli zalecany czas gotowania zostanie przekroczony, żywność ulegnie zepsuciu, a w skrajnych przypadkach może się zapalić i uszkodzić wnętrze piekarnika.

Ważne instrukcje dotyczące bezpieczeństwa

Małe ilości żywności

- Niewielkie ilości żywności lub żywność o niskiej zawartości wilgoci mogą się przypalić, wyschnąć lub zapalić, jeśli będą gotowane zbyt długo. Jeśli dojdzie do zapłonu materiałów wewnątrz piekarnika, zamknij drzwiczki piekarnika, wyłącz piekarnik i wyjmij wtyczkę z gniazdka.

Żywność o niskiej zawartości wilgoci

- Kuchenka mikrofalowa jest przeznaczona wyłącznie do podgrzewania żywności i napojów. Należy zachować ostrożność podczas podgrzewania żywności o niskiej wilgotności, np. pieczywa, czekolady, herbatników i ciastek. Mogą się one łatwo przypalić, wysuszyć lub zapalić, jeśli będą gotowane zbyt długo. Nie zalecamy podgrzewania produktów o niskiej wilgotności, takich jak popcorn lub poppodums. Obróbka termiczna żywności, gazet lub odzieży oraz podgrzewanie poduszek rozgrzewających, kapci, gąbek, wilgotnych tkanin, worków z pszenicą, butelek z gorącą wodą itp. może prowadzić do ryzyka obrażeń, zapłonu lub pożaru.

Jajka

- Nie przygotowuj jajek w skorupkach ani całych jajek na twardo w kuchence mikrofalowej. Może dojść do wzrostu ciśnienia i eksplozji jaj, nawet po zakończeniu podgrzewania mikrofalowego.

Przekłuwanie skórki

- Żywność z nieporowatą skórką, taką jak ziemniaki, żółtka jaj i kielbasy, należy przekłuć przed obróbką termiczną w trybie MIKROFALÓWKI (MICROWAVE), aby zapobiec jej pękaniu.

Termometr do mięsa

- Termometru do mięsa należy używać do sprawdzania stopnia upieczenia pieczeni i drobiu wyłącznie po wyjęciu mięsa z piekarnika. Nie używaj konwencjonalnego termometru do mięsa w kuchence mikrofalowej, ponieważ może to spowodować iskrzenie.

Płyny

- Podczas podgrzewania płynów, np. zup, sosów i napojów w kuchence mikrofalowej, może dojść do przegrzania płynu powyżej temperatury wrzenia bez oznak bulgotania. Może to spowodować nagłe zagotowanie gorącego płynu.

Aby temu zapobiec, należy podjąć następujące kroki:

- a Unikaj stosowania pojemników o prostych ściankach i wąskich szyjkach.
- b Nie dopuszczaj do przegrzewania.
- c Wymieszaj płyn przed umieszczeniem pojemnika w piekarniku i ponownie w połowie czasu gotowania.
- d Po podgrzaniu odstaw na krótki czas do piekarnika i ponownie zamieszaj przed ostrożnym wyjęciem pojemnika.

Papier/plastik

- Podczas podgrzewania żywności w plastikowych lub papierowych pojemnikach należy obserwować piekarnik, ponieważ tego typu pojemniki zapalają się w przypadku przegrzania.
- Nie używaj produktów papierowych pochodzących z recyklingu (np. rolek kuchennych), chyba że produkt papierowy jest oznaczony jako bezpieczny do użytku w kuchence mikrofalowej. Produkty z papieru makulaturowego mogą zawierać zanieczyszczenia, które mogą powodować iskrzenie i/lub pożar podczas użytkowania.
- Usuń druciane opaski zaciskowe z torebek do pieczenia przed włożeniem ich do piekarnika.

Naczynia/folia

- Nie podgrzewaj zamkniętych puszek lub butelek, ponieważ mogą one eksplodować.
- Nie używaj metalowych pojemników lub naczyń z metalowymi wykończeniami podczas obróbki termicznej w kuchence mikrofalowej. Może spowodować to iskrzenie.
- Jeśli używasz folii aluminiowej, szpikulców do mięsa lub metalowych akcesoriów, odległość między nimi a ściankami i drzwiczkami piekarnika powinna wynosić co najmniej 2 cm, aby zapobiec iskrzeniu.

Butelki do karmienia/słoiki na pokarm dla niemowląt

- Przed włożeniem do piekarnika należy zdjąć górną część i smoczek lub pokrywkę z butelek do karmienia lub słoiczków z jedzeniem dla niemowląt.
- Zawartość butelek do karmienia i słoiczków z jedzeniem dla niemowląt należy mieszać lub wstrząsać.
- Przed spożyciem należy sprawdzić temperaturę, aby uniknąć oparzeń.

Części piekarnika

1. Przycisk zwalniania drzwi

Naciśnij, aby otworzyć drzwiczki. Otwarcie drzwiczek podczas obróbki termicznej spowoduje zatrzymanie procesu gotowania bez anulowania programu. Gotowanie zostanie wznowione po zamknięciu drzwiczek i naciśnięciu przycisku Start/Set. Otwarcie drzwiczek w dowolnym momencie programu obróbki termicznej jest całkowicie bezpieczne i nie wiąże się z ryzykiem narażenia na działanie mikrofal.

2. Okno piekarnika

3. Otwory wentylacyjne

4. Prowadnica mikrofal

(Nie usuwaj)

5. Zewnętrzne otwory wentylacyjne

6. Panel sterowania

7. Przewód zasilający

8. Wtyczka

9. Szklana taca

10. Pierścień zabezpieczający

11. Elementy grilla

12. Etykieta menu

13. Ruszt

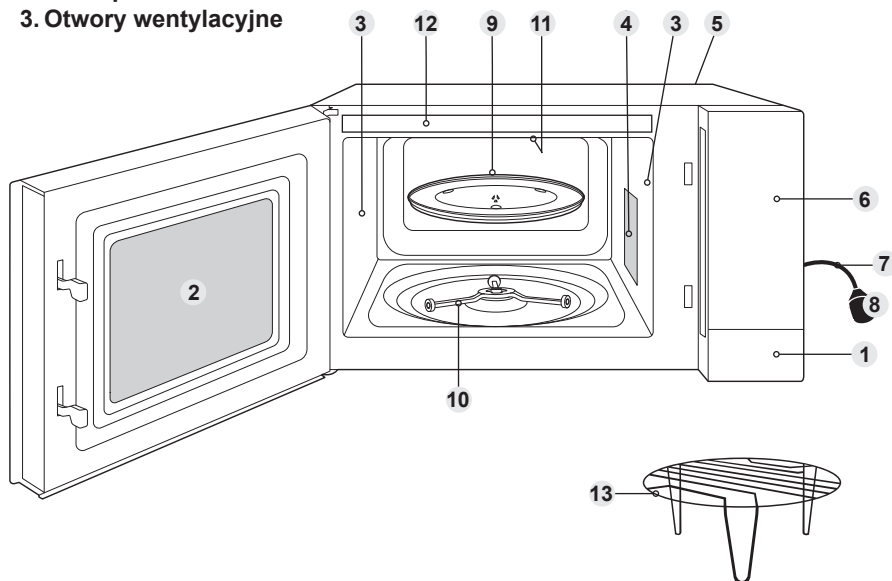

Na piekarniku znajdują się etykiety identyfikacyjne i ostrzegawcze.

■ Uwaga

Ta ilustracja ma jedynie charakter referencyjny.

Panel sterowania

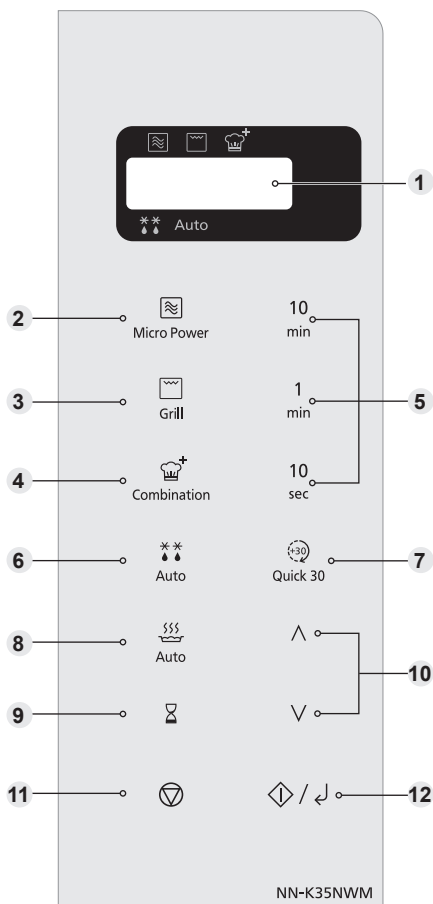

- Twój panel sterowania może różnić się wyglądem, ale jego słowa i funkcjonalność będą takie same.

■ Sygnał dźwiękowy

Po prawidłowym naciśnięciu przycisku rozlegnie się sygnał dźwiękowy. Jeśli przycisk zostanie naciśnięty i nie zostanie wyemitowany sygnał dźwiękowy, oznacza to, że urządzenie nie zaakceptowało lub nie może zaakceptować instrukcji. Piekarnik wyemituje dwa sygnały dźwiękowe pomiędzy zaprogramowanymi etapami. Po zakończeniu każdego pełnego programu piekarnik wyemituje 5 sygnałów dźwiękowych, a na wyświetlaczu pojawi się komunikat „Koniec” (End).

- 1 Okno wyświetlacza
- 2 Panel zasilania mikrofalówki
- 3 Panel grillowania
- 4 Panel trybu łączonego
- 5 Panel czasu
- 6 Panel automatycznego rozmrażania
- 7 Panel trybu szybkiego 30
- 8 Panel menu automatycznego
- 9 Wyłącznik czasowy/blokada
- 10 Panel w górę/dół
- 11 Panel **Zatrzymaj/Resetuj:**
Przed gotowaniem:
Jedno naciśnięcie kasuje zastosowane polecenie.
Podczas gotowania:
Jedno naciśnięcie tymczasowo zatrzymuje proces obróbkę termiczną. Kolejne naciśnięcie anuluje wszystkie instrukcje, a na wyświetlaczu pojawi się kropka lub godzina.
- 12 Panel **Rozpocznij/Ustaw**
Jedno naciśnięcie umożliwia rozpoczęcie działania piekarnika. W przypadku otwarcia drzwiczek lub jednokrotnego naciśnięcia przycisku Stop/Reset podczas pracy piekarnika, należy ponownie nacisnąć przycisk **Rozpocznij/Ustaw (Start/Set)**, aby ponownie uruchomić piekarnik.

■ Uwaga

Jeśli przycisk **Rozpocznij/Ustaw (Start/Set)** nie zostanie naciśnięty przez 6 minut po aktywacji programu pieczenia, piekarnik automatycznie anuluje program pieczenia. Wyświetlacz powróci do zegara lub kropki.

Ustawianie zegara

Po pierwszym podłączeniu piekarnika na wyświetlaczu pojawi się „88.88”.



Naciśnij dwukrotnie przycisk Timer/ Zegar (Timer/Clock). Godzina zaczynie migać.

Naciśnij przycisk Góra/Dół aby ustawić godziny.

Naciśnij przycisk Rozpocznij/ Ustaw (Start/Set). Minuta zacznie migać.

Naciśnij przycisk Góra/Dół, aby ustawić minuty.



Naciśnij przycisk Rozpocznij/Ustaw (Start/Set). Godzina jest teraz zablokowana na wyświetlaczu.

■ Uwagi

1. Aby zresetować godzinę, powtórz cały powyższy krok.
2. Zegar będzie wskazywał godzinę, dopóki piekarnik będzie podłączony do zasilania.
3. Zegar wyświetla czas w formacie 24-godzinnym, tj. 14:00 = 14:00, a nie 2:00.

Blokada rodzicielska

Ta funkcja spowoduje, że elementy sterujące piekarnika nie będą działać; można jednak otworzyć drzwiczki. Blokadę rodzicielską można ustawić, gdy wyświetlacz pokazuje kropkę lub godzinę.

Aby ustawić:



Naciśnij Rozpocznij/Ustaw (Start/Set) 3 razy w ciągu 10 sekund. Godzina zniknie. Aktualny czas nie zostanie utracony. Na wyświetlaczu pojawi się „L ---”.

Aby anulować:



Naciśnij Zatrzymaj/Resetuj (Stop/Reset) 3 razy w ciągu 10 sekund. Godzina pojawi się ponownie na wyświetlaczu.

Gotowanie i rozmrażanie w kuchence mikrofalowej

Podczas korzystania z piekarnika szklana taca musi zawsze znajdować się na swoim miejscu.

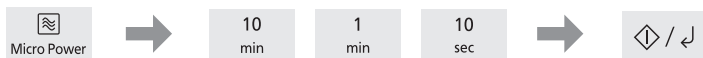

Naciśnij przycisk **Zasilania Mikrofalówki (Micro Power)**, aby wybrać żądany poziom mocy.

Ustaw czas gotowania. Patrz: „Ustawianie czasu gotowania/czasu timera” poniżej.

Naciśnij przycisk **Rozpocznij/Ustaw (Start/Set)**. Wyświetlacz zacznie odliczać czas.

Prasa	Poziom mocy	Maksymalny dostępny czas
Raz	900 W Wysoki	30 minut
Dwa razy	200 W Odszranianie **	99 minut 50 sekund
3 razy	500 W Średni	99 minut 50 sekund
4 razy	400 W Niski	99 minut 50 sekund
5 razy	100 W Ciepły	99 minut 50 sekund

■ Uwagi

1. Kuchenka będzie automatycznie działać na mocy mikrofal 900 W (wysokiej), jeśli czas gotowania zostanie wprowadzony bez wcześniejszego wybrania poziomu mocy.
2. Podczas gotowania szklana taca może wibrować. Nie wpłynie to na wydajność gotowania.
3. Informacje na temat GOTOWANIA WIELOETAPOWEGO znajdują się na stronie 20.
4. CZAS CZUWANIA można zaprogramować po ustawieniu mocy mikrofal i czasu. Patrz: strona 22.
5. NIE używaj kuchenki mikrofalowej tylko z metalowymi akcesoriami w piekarniku.
6. Podczas rozmrażania należy zawsze sprawdzać żywność, otwierając drzwiczki i ponownie uruchamiając urządzenie. Nie jest konieczne przykrywanie żywności podczas rozmrażania. Aby zapewnić równomierny rezultat, należy kilkakrotnie mieszać, obracać lub rozdzielać produkty podczas rozmrażania. W przypadku dużych kawałków mięsa i drobiu należy obrócić je w połowie rozmrażania i zabezpieczyć końce folią aluminiową.
7. Gdy kuchenka mikrofalowa pracuje na mocy 900 W (wysokiej) przez dłuższy czas, automatycznie dostosowuje moc, aby chronić swoje podzespoły.

■ Ustawianie czasu obróbki termicznej/ timera

Podczas ustawiania czasu gotowania lub czasu timera użyj następujących przycisków zgodnie ze swoimi potrzebami.



Naciśnij kilkakrotnie każdy przycisk panelu czasu zgodnie z wartością czasu, którą chcesz ustawić.

Naciśnij Szybki 30 (Quick 30), aby ustawić czas gotowania w 30-sekundowych odstępach.



Po wprowadzeniu wartości czasu za pomocą przycisków Czas (Time) lub Szybki 30 (Quick 30) możesz dostosować wartości czasu. Użyj do tego przycisków w Górze/Dół.

Grillowanie

Funkcja GRILLOWANIA (GRILL) szczególnie przydaje do cienkich plastrów mięsa, steków, kotletów, kebabów, kiełbasek lub kawałków kurczaka. Nadaje się również do gorących kanapek i wszelkich dań typu gratin.

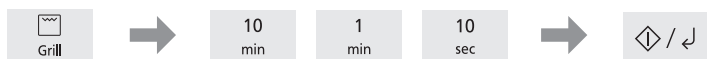

Naciśnij Grill-owanie (Grill), aby wybrać żądany poziom.

Ustaw czas gotowania. (do 99 minut i 50 sekund)
Patrz: sekcja: Ustawianie czasu obróbki termicznej/ timera” na stronie 17.

Naciśnij przycisk Rozpocznij/Zatrzymaj (Start/Set).
Czas jest odliczany na wyświetlaczu.

Naciśnij	Poziom	Grillowanie
raz	Grill 1	1000 W
Dwa razy	Grill 2	700 W

■ Uwagi

1. Umieść żywność na ruszcie na szklanej tacy. Umieść pod spodem żaroodporny talerz, aby gromadził on tłuszcz i krople.
2. Nigdy nie przykrywaj żywności podczas grillowania.
3. NIE rozgrzewaj piekarnika.
4. Podczas obróbki termicznej w trybie GRILLOWANIA (GRILL) nie jest używana moc mikrofal.
5. Większość potraw wymaga obrócenia w połowie gotowania. Podczas obracania potrawy otwórz drzwiczki piekarnika i OSTROŻNIE wyjmij ruszt, używając rękawic kuchennych.
6. Po obroceniu włóż potrawę z powrotem do piekarnika i zamknij drzwiczki, a następnie naciśnij przycisk Rozpocznij/Ustaw (Start/Set). Wyświetlacz piekarnika będzie kontynuował odliczanie pozostałego czasu grillowania.
7. Elementy grilla będą się włączać i wyłączać podczas gotowania – jest to normalne.
8. NIE DOTYKAJ urządzenia grzewczego w górnej części wnęki, gdy wnęka jest gorąca. Urządzenie grzewcze może być nadal gorące.
9. Po użyciu funkcji GRILLOWANIA (GRILL) produkt może nie działać przez pewien czas, aby zapobiec przegrzaniu.

■ UWAGA!

Ruszt musi być zawsze używany ze szklaną tacą na swoim miejscu. Wyjmij ruszt z piekarnika, mocno przytrzymując ruszt i naczynie żaroodporne. Podczas wyjmowania akcesoriów należy używać rękawic kuchennych. Nigdy nie dotykaj zewnętrznej szyby ani wewnętrznych metalowych części drzwiczek lub piekarnika podczas wkładania lub wyjmowania potraw ze względu na wysokie temperatury.

Obróbka w trybie Łączonym (Combination)

Podczas gotowania w trybie ŁĄCZONYM, MIKROFALÓWKA szybko gotuje potrawy, podczas gdy funkcja GRILLOWANIA (GRILL) zapewnia tradycyjne przyrumienienie i chrupkość.



10
min

1
min

10
sec



Naciśnij przycisk trybu Łączonego (Combination), aby wybrać żądany poziom.

Ustaw czas obróbki termicznej. (do 99 minut i 50 sekund)
Patrz sekcja: „Ustawianie czasu obróbki termicznej/czasu timera” na stronie 17.

Naciśnij przycisk Rozpocznij/Ustaw (Start/Set).
Czas jest odliczany na wyświetlaczu.

Naciśnij	Poziom	Mikrofalówka	Grillowanie
Raz	Łączony 1	130 W	820 W
Dwa razy	Łączony 2	280 W	630 W
3 razy	Łączony 3	460 W	420 W

■ Uwagi

1. Podczas gotowania szklana taca może wibrować. Nie wpłynie to na wydajność gotowania.
2. Ruszt jest przeznaczony do trybu ŁĄCZONEGO (COMBINATION) i GRILLOWANIA (GRILL). Nigdy nie używaj żadnych innych metalowych akcesoriów poza tymi dostarczonymi z piekarnikiem. Umieść pod spodem naczynie żaroodporne, aby złapać tłuszcz lub krople.
3. Rusztu należy używać wyłącznie zgodnie z opisem. NIE UŻYWAJ, jeśli piekarnik obsługuje mniej niż 200 g żywności w programie ręcznym. W przypadku małych ilości nie należy gotować w trybie ŁĄCZONYM (COMBINATION), lecz TYLKO w trybie GRILLOWANIA (GRILL) lub KUCHENKI MIKROFALOWEJ (MICROWAVE), aby uzyskać najlepsze rezultaty.
4. Nigdy nie przykrywaj żywności podczas gotowania w trybie ŁĄCZONYM (COMBINATION).
5. NIE nagrzewaj piekarnika w trybie ŁĄCZONYM (COMBINATION).
6. Niespodziewanie może wystąpić łuk elektryczny, jeśli obróbce zostanie poddana żywność o niewłaściwej wadze lub w przypadku uszkodzenia rusztu bądź użycia metalowego pojemnika. Łuk elektryczny to błyski niebieskiego światła widoczne w kuchence mikrofalowej. W takim przypadku należy natychmiast wyłączyć kuchenkę.
7. Niektóre potrawy powinny być przygotowywane w trybie ŁĄCZONYM (COMBINATION) bez użycia rusztu, np. pieczenie, zapiekanki, ciasta i puddingi. Potrawy należy umieścić w żaroodpornym niemetalowym naczyniu i umieścić bezpośrednio na szklanej tacy.
8. NIE używaj plastikowych pojemników MIKROFALOWYCH w trybie ŁĄCZONYM 9 (COMBINATION) (chyba że nadają się do obróbki termicznej w tym trybie). Naczynia muszą być w stanie wytrzymać ciepło górnego grilla - idealne jest żaroodporne szkło lub ceramika.
9. NIE używaj własnych metalowych naczyń lub puszek, ponieważ mikrofałe nie będą równomiernie przenikać przez żywność.

■ UWAGA!

Ruszt musi być zawsze używany ze szklaną tacą na swoim miejscu. Wymij ruszt z piekarnika, mocno przytrzymując ruszt i naczynie żaroodporne. Podczas wyjmowania akcesoriów należy używać rękawic kuchennych. Ze względu na wysokie temperatury nie dotykaj zewnętrznej szyby ani wewnętrznych metalowych części drzwiczek lub piekarnika podczas wkładania lub wyjmowania potraw.

Gotowanie wieloetapowe

Funkcja ta umożliwia zaprogramowanie do 3 etapów obróbki termicznej w sposób ciągły.

Przykład: Aby stale ustawiać moc 500 W (średnie) KUCHENKI MIKROFALOWEJ na 2 minuty, moc trybu ŁĄCZONEGO 2 (COMBINATION 2) na 3 minuty i moc trybu GRILLOWANIA 1 (GRILL 1) na 2 minuty.

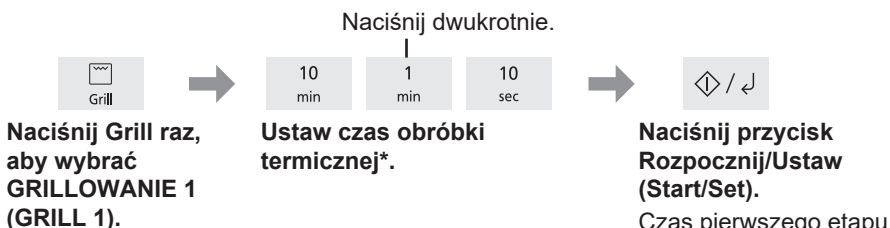
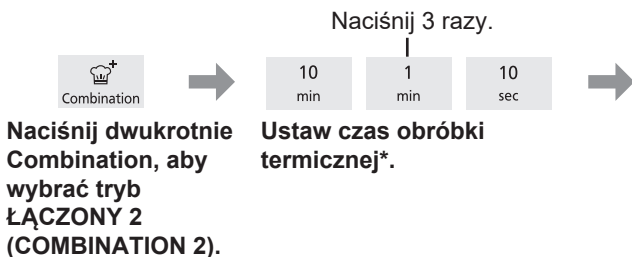
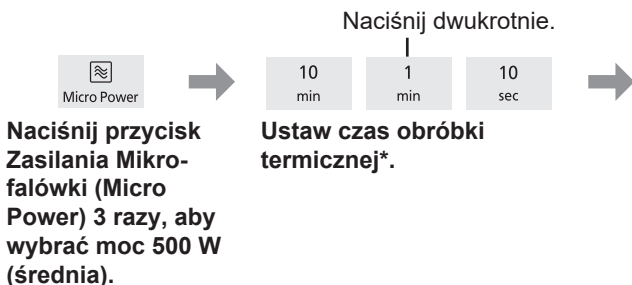

* Patrz: sekcja „Ustawianie czasu obróbki termicznej/ czasu timera” na stronie 17.

Uwagi

1. PROGRAMY AUTOMATYCZNE nie mogą być używane z WIELOETAPOWĄ OBRÓBKĄ TERMICZNĄ (MULTI-STAGE COOKING).
2. Podczas pracy między poszczególnymi etapami emitowane są 2 sygnały dźwiękowe, a po zakończeniu wszystkich etapów emitowanych jest 5 sygnałów dźwiękowych.
3. Moc kuchenki wynoszącą 900 W (wysoką) dla MIKROFALÓWKI (MICROWAVE) można ustawić tylko raz w trybie WIELOETAPOWEJ OBRÓBKĄ TERMICZNEJ (MULTI-STAGE COOKING).

Funkcja Szybka 30 (Quick 30)

Ta funkcja umożliwia ustawienie czasu gotowania w 30-sekundowych odstępach do 5 minut przy mocy kuchenki 900 W (High) dla MIKROFALÓWKI (MICROWAVE).

Jest ona dostępna tylko dla MIKROFALÓWKI (MICROWAVE).



Naciśnij przycisk Szybki 30 (Quick 30), aby ustawić żądany czas gotowania.

Na wyświetlaczu pojawi się godzina.

Naciśnij przycisk Rozpocznij/Zatrzymaj (Start/Set).

Czas będzie odliczany na wyświetlaczu.

Dodaj funkcję czasu

Ta funkcja umożliwia dodanie czasu gotowania podczas obróbki termicznej. Jest dostępna w przypadku gotowania w trybie MIKROFALÓWKI (MICROWAVE), GRILLOWANIA (GRILL) oraz ŁĄCZONYM (COMBINATION).



Podczas gotowania naciśnij przycisk 1 min lub 10 sek.

Czas obróbki termicznej zostanie wydłużony do 5 minut.

■ Uwaga

Funkcja DODAJ CZAS nie jest dostępna dla PROGRAMÓW AUTOMATYCZNYCH.

Korzystanie z timera

Funkcja ta działa jako **KUCHENNY WŁĄCZNIK CZASOWY** lub umożliwia zaprogramowanie **CZASU STAŁEGO/OPÓŹNIONEGO URUCHOMIENIA**.

Timer kuchenny

Przykład: Aby odliczyć 5 minut.

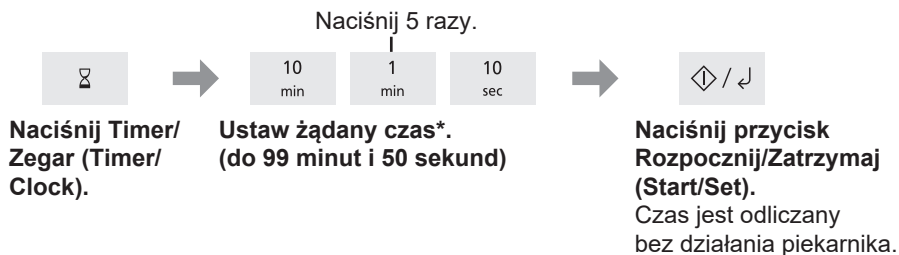

* Patrz: sekcja „Ustawianie czasu obróbki termicznej/ timera” na stronie 17.

Czas czuwania

Przykład: Aby aktywować stan czuwania na 5 minut po obróbce termicznej z mocą 500 W (średnią) w trybie MIKROFALÓWKI (MICROWAVE) przez 3 minuty.

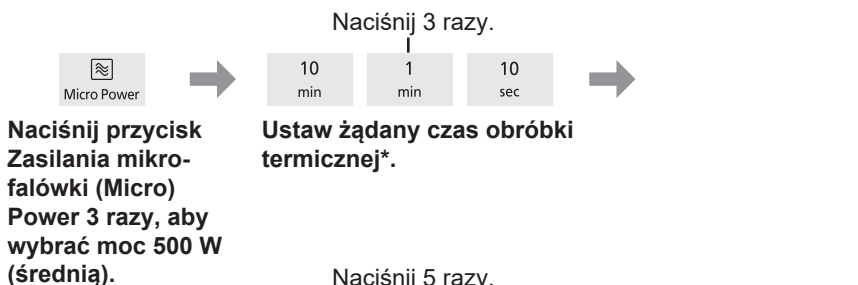

* Patrz: sekcja „Ustawianie czasu obróbki termicznej/ timera” na stronie 17.

Opóźnienie uruchamiania

Przykład: Aby rozpocząć obróbkę termiczną z mocą 500 W (średnią) w trybie MIKROFALÓWKI (MICROWAVE) przez 3 minuty po 5 minutach czasu bezczynności.

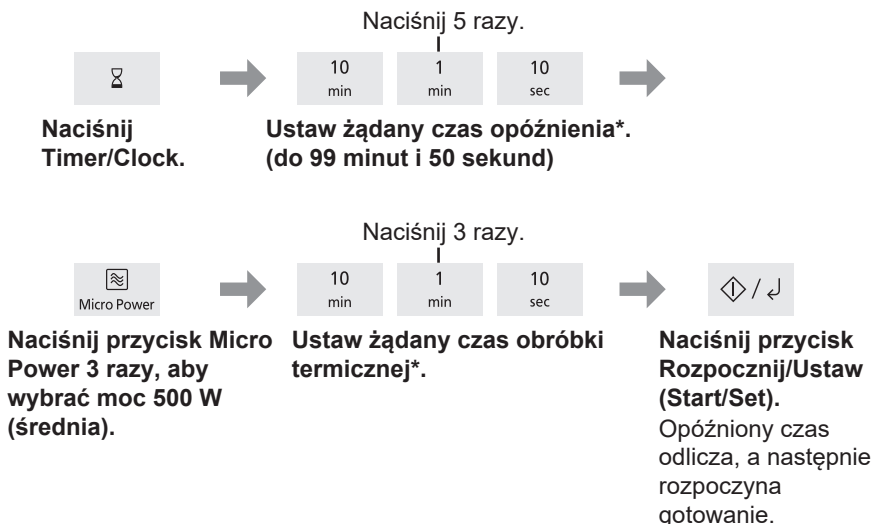

* Patrz sekcja „Ustawianie czasu obróbki termicznej/czasu timera” na stronie 17.

■ Uwagi

1. GOTOWANIE WIELOETAPOWE można zaprogramować łącznie z CZASEM CZUWANIA lub OPÓŹNIENIEM URUCHOMIENIA.
2. Nawet jeśli drzwiczki piekarnika zostaną otwarte podczas działania funkcji TIMERA KUCHENNEGO, CZASU CZUWANIA lub OPÓŹNIENIA URUCHOMIENIA, czas w okienku wyświetlacza będzie nadal odliczany.
3. Nie można zaprogramować CZASU CZUWANIA/OPÓŹNIONEGO URUCHOMIENIA przed/po jakimkolwiek PROGRAMIE AUTOMATYCZNYM.

Programy automatyczne

Dzięki tej funkcji można rozmrażać/odgrzewać/gotować żywność w zależności od wagi. Wybierz kategorię i ustaw wagę żywności. Waga jest programowana w gramach. Piekarnik automatycznie określi poziom mocy MIKROFALÓWKI (MICROWAVE), moc GRILLOWANIA (GRILL) i/lub ustawienie trybu ŁĄCZONEGO (COMBINATION), a następnie czas obróbki termicznej. W celu szybkiego wyboru waga zaczyna się od najczęściej używanej wagi dla każdej kategorii. Nie należy uwzględniać wagi dodanej wody ani wagi pojemnika.

■ Uwagi

1. PROGRAMY AUTOMATYCZNE mogą być używane WYŁĄCZNIE do opisanych potraw.
2. Rozmrażaj/podgrzewaj żywność wyłącznie w opisanych zakresach wagowych.
3. Zawsze waż żywność, zamiast polegać na informacjach podanych na opakowaniu.
4. Dla większości potraw korzystny jest CZAS CZUWANIA. Po zakończeniu obróbki termicznej w PROGRAMIE AUTOMATYCZNYM odczekaj, aż ciepło będzie nadal przewodzić do środka.

Automatyczne odszranianie



Wybierz żądany program automatycznego odszraniania.







Na wyświetlaczu pojawi się numer PROGRAMU AUTOMATYCZNEGO.



Ustaw wagę zamrożonej żywności.

Waga odlicza w górę/w dół w krokach co 10 g.

Naciśnij przycisk Rozpocznij/Ustaw (Start/Set).

Pamiętaj, aby mieszać lub obracać żywność podczas rozmrażania.

Program	Instrukcje
<p>1. Małe kawałki</p>   1 naciśnięcie	<p>Waga: 200 - 1000 g Akcesoria: </p> <p>Do rozmrażania małych kawałków mięsa, eskalopków, kielbasek, mięsa mielonego, steków, kotletów, filetów rybnych (od 100 g do 400 g). Naciśnij Automatyczne Rozmrażanie (Auto Defrost) jeden raz. Ustaw wagę żywności i naciśnij Rozpocznij/Ustaw (Start/Set). Po usłyszeniu sygnału dźwiękowego obróć i zabezpiecz końce i końcówki folią aluminiową, aby uniknąć przegotowania. Pozostaw na 15 do 30 minut.</p>
<p>2. Duży kawałek</p>   2 naciśnięcie	<p>Waga: 600 - 1600 g Akcesoria: </p> <p>Do rozmrażania dużych kawałków mięsa, całych kurczaków, kawałków mięsa. Naciśnij dwukrotnie Automatyczne Rozmrażanie (Auto Defrost). Ustaw wagę żywności i naciśnij Rozpocznij/Ustaw (Start/Set). Cały kurczak i kawałki mięsa będą wymagały osłony podczas rozmrażania. Zabezpiecz skrzydełka, pierś i tłuszcz gładkimi kawałkami folii aluminiowej zabezpieczonymi patyczkami koktajlowymi. Nie pozwól, aby folia dotykała ścianek piekarnika. Przed podgrzaniem odczekaj od 1 do 2 godzin, aby środek potrawy rozmroził się. Po wyemitowaniu sygnału dźwiękowego obróć i zabezpiecz końce oraz krawędzie żywności i folią aluminiową, aby uniknąć przypalenia.</p>

Program	Instrukcje
3. Chleb/ciasto   3 naciśnięcia	Waga: 100 - 600 g Akcesoria:  Do rozmrażania chleba (w całości, kromek, bułek) i ciast. Ciasta z kremem i ciasta lukrowane nie nadają się do tego programu. Umieść chleb lub ciasto na dużym talerzu lub płytkim naczyniu. Naciśnij Automatyczne Rozmrażanie (Auto Defrost) 3 razy. Ustaw wagę żywności i naciśnij Rozpocznij/Ustaw (Start/Set). Obróć po sygnale dźwiękowym. Odstaw chleb na od 10 minut (biały lekki chleb) do 30 minut (gęsty chleb żytni). Duże bochenki przetnij na pół.

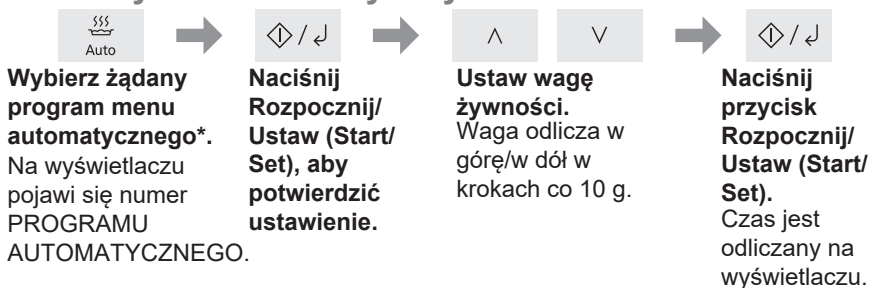

Menu trybów automatycznych



* Po naciśnięciu przycisku menu automatycznego możesz również użyć przycisków w górę/w dół, aby wybrać program menu automatycznego.





























■ Uwagi

1. Używaj wyłącznie akcesoriów wskazanych w poniższej tabeli.
2. Ponieważ w żywności mogą występować pewne różnice, przed podaniem sprawdź, czy żywność jest dokładnie ugotowana i gorąca.
3. Nie przykrywaj żywności podczas korzystania z Programu 5-8, ponieważ zapobiega to brązowieniu żywności, a ciepło z grilla topi plastikową pokrywę.

Program	Instrukcje
1. Schłodzony posiłek   1 naciśnięcie	Waga: 200 - 800 g Akcesoria:  Do odgrzewania wstępnie ugotowanego posiłku. Wszystkie potrawy muszą być wstępnie ugotowane. Żywność powinna mieć temperaturę lodówki około +5°C. Podgrzewaj w zakupionym pojemniku. Przebij folię przykrywającą ostrym nożem raz na środku i 4 razy wokół krawędzi. W przypadku przenoszenia żywności do naczynia przykryj przebitą folią spożywczą. Umieść pojemnik na szklanej tacy. Naciśnij raz Menu programów automatycznych, a następnie Rozpocznij/Ustaw (Start/Set). Ustaw wagę potrawy i naciśnij Start/Set. Mieszaj po sygnale dźwiękowym. Wymieszaj ponownie po zakończeniu programu i odczekaj kilka minut. Duże kawałki mięsa/ryby w rzadkim sosie mogą wymagać dłuższego gotowania. Ten program nie jest odpowiedni do potraw zawierających skrobię, takich jak ryż, makaron lub ziemniaki. Potrawy w pojemnikach o nieregularnych kształtach mogą wymagać dłuższego gotowania.

Programy automatyczne

Program	Instrukcje
<p>2. Mrożony posiłek</p>  <p> 2 naciśnięcia</p>	<p>Waga: 300 - 600 g Akcesoria: </p> <p>Do odgrzewania zamrożonego, wstępnie ugotowanego posiłku. Wszystkie potrawy muszą być wstępnie ugotowane i zamrożone (-18 °C). Podgrzewaj w zakupionym pojemniku. Przebij folię przykrywającą ostrym nożem raz na środku i 4 razy wokół krawędzi. W przypadku przenoszenia żywności do naczynia przykryj przebitą folią spożywczą. Umieść pojemnik na szklanej tacy. Naciśnij Menu programów automatycznych dwukrotnie, a następnie Rozpocznij/Ustaw (Start/Set). Ustaw wagę potrawy i naciśnij Rozpocznij/Ustaw (Start/Set). Wymieszaj po sygnale dźwiękowym i pokrój na kawałki. Wymieszaj ponownie po zakończeniu programu i odczekaj kilka minut. Duże kawałki mięsa/ryby w rzadkim sosie mogą wymagać dłuższego gotowania. Ten program nie jest odpowiedni do potraw zawierających skrobię, takich jak ryż, makaron lub ziemniaki. Potrawy w pojemnikach o nieregularnych kształtach mogą wymagać dłuższego gotowania.</p>
<p>3. Świeże warzywa</p>  <p> 3 naciśnięcia</p>	<p>Waga: 100 - 800 g Akcesoria: </p> <p>Do gotowania świeżych warzyw, takich jak marchew, brokuły, kalafior i fasolka szparagowa. Umieść przygotowane warzywa w pojemniku o odpowiedniej wielkości. Skrop 1 łyżką wody na 100 g warzyw. Przykryj folią spożywczą. Przebij folię spożywczą nożem raz na środku i 4 razy wokół krawędzi. Naciśnij menu programów automatycznych 3 razy, a następnie Rozpocznij/Ustaw (Start/Set). Ustaw wagę żywności i naciśnij Rozpocznij/Ustaw (Start/Set). Wymieszaj po usłyszeniu sygnału dźwiękowego.</p>
<p>4. Świeża ryba</p>  <p> 4 naciśnięcia</p>	<p>Waga: 200 - 700 g Akcesoria: </p> <p>Do gotowania świeżych filetów rybnych i steków. Umieść w pojemniku o odpowiedniej wielkości. Dodaj 1-3 łyżki płynu. Przykryj folią spożywczą. Przebij folię spożywczą raz na środku i 4 razy wokół krawędzi. Naciśnij menu programów automatycznych 4 razy, a następnie Rozpocznij/Ustaw (Start/Set). Ustaw wagę żywności i naciśnij Rozpocznij/Ustaw (Start/Set). Odczekaj kilka minut.</p>
<p>5. Mrożona pizza</p>  <p> 5 naciśnięcia</p>	<p>Waga: 250 - 400 g Akcesoria: </p> <p>Do odgrzewania i przyrumieniania wierzchu mrożonej, zakupionej pizzy i bagietki z serem. Usuń wszystkie opakowania i umieść na ruszcie na szklanej tacy. Naciśnij menu programów automatycznych 5, a następnie R rozpocznij/Ustaw (Start/Set). Ustaw wagę potrawy i naciśnij Rozpocznij/Ustaw (Start/Set). Ten program nie jest odpowiedni do pizzy na głębokiej patelni lub bardzo cienkiej pizzy.</p>

Program	Instrukcje
<p>6. Schłodzona pizza</p>                             	

Pytania i odpowiedzi

Q: Dlaczego mój piekarnik się nie włącza?

A: Jeśli piekarnik nie włącza się, sprawdź następujące aspekty:

1. Czy piekarnik jest dobrze podłączony?
Wymij wtyczkę z gniazdka, odczekaj 10 sekund i włóż ją ponownie.
2. Sprawdź wyłącznik automatyczny i bezpiecznik.
Zresetuj wyłącznik automatyczny lub wymień bezpiecznik, jeśli okaże się uszkodzony lub przepalony.
3. Jeśli wyłącznik automatyczny lub bezpiecznik są w porządku, podłącz inne urządzenie do gniazdka. Jeśli inne urządzenie działa, prawdopodobnie wystąpił problem z piekarnikiem. Jeśli inne urządzenie nie działa, prawdopodobnie występuje problem z gniazdkiem. Jeśli wydaje się, że wystąpił problem z piekarnikiem, skontaktuj się z autoryzowanym centrum serwisowym.

Q: Mój piekarnik zakłóca działanie telewizora. Czy to normalne?

A: Podczas gotowania w piekarniku mogą występować zakłócenia radiowe i telewizyjne. Zakłócenia te są podobne do zakłóceń powodowanych przez małe urządzenia, takie jak miksery, odkurzacze, suszarki itp. Nie oznacza to problemu z piekarnikiem.

Q: Piekarnik nie akceptuje mojego programu. Dlaczego?

A: Piekarnik został zaprojektowany tak, aby nie akceptować nieprawidłowego programu. Na przykład piekarnik nie zaakceptuje 4. etapu.

Q: Czasami z otworów wentylacyjnych piekarnika wydobywa się ciepłe powietrze. Dlaczego?

A: Ciepło wydzielane przez gotującą się żywność ogrzewa powietrze w komorze piekarnika. To ogrzane powietrze jest odprowadzane z piekarnika dzięki wzorcowi przepływu powietrza w piekarniku. W powietrzu nie ma mikrofal. Otwory wentylacyjne piekarnika nigdy nie powinny być blokowane podczas gotowania.

Q: Czy mogę używać konwencjonalnego termometru w piekarniku?

A: Tylko w przypadku korzystania z trybu GRILLOWANIA (GRILL). Metal w niektórych termometrach może powodować wyładowania łukowe w piekarniku i nie powinien być używany w trybach MIKROFALÓWKI (MICROWAVE) i ŁĄCZONYM (COMBINATION).

Q: Podczas obróbki termicznej w trybie ŁĄCZONYM (COMBINATION) z mojego piekarnika dochodzą dziwne odgłosy. Co je powoduje?

A: Odgłosy pojawiają się, gdy piekarnik automatycznie przechodzi z trybu MIKROFALÓWKI (MICROWAVE) na GRILLOWANIE (GRILL), aby utworzyć ustawienie trybu ŁĄCZONEGO (COMBINATION). Jest to normalne.

Q: Mój piekarnik wydziela nieprzyjemny zapach i dym podczas korzystania z trybu ŁĄCZONEGO (COMBINATION) i GRILLOWANIA (GRILL). Dlaczego?

A: Po wielokrotnym użyciu zaleca się wyczyszczenie piekarnika, a następnie uruchomienie piekarnika bez żywności i szklanej tacy w trybie GRILLOWANIA (GRILL) na 5 minut. Spowoduje to wypalenie żywności, resztek lub oleju, które mogą powodować nieprzyjemny zapach i/lub dymienie.

Pielęgnacja piekarnika

1. Przed czyszczeniem odłącz piekarnik od źródła zasilania.
2. Regularnie czyść wnętrze piekarnika, uszczelki drzwi i obszary uszczelnienia drzwi. Gdy resztki jedzenia lub rozlane płyny przylegają do ścianek piekarnika, uszczelki drzwi i obszarów uszczelki drzwi, należy je zetrzeć wilgotną szmatką. W przypadku silnego zabrudzenia można użyć łagodnego detergentu. Nie zaleca się stosowania silnych detergentów lub środków ściernych. Unikaj czyszczenia przewodnicy mikrofal znajdującej się po prawej stronie ściany komory.
DO CZYSZCZENIA PIEKARNIKA NIE UŻYWAJ ŚRODKÓW KOMERCYJNYCH.
3. Do czyszczenia szyby drzwiczek piekarnika nie używaj szorstkich, ściernych środków czyszczących ani ostrych metalowych skrobaków, ponieważ mogą one zarysować powierzchnię, co może spowodować pęknięcie szyby.
4. Zewnętrzną powierzchnię piekarnika wyczyść wilgotną szmatką. Aby zapobiec uszkodzeniu części roboczych wewnątrz piekarnika, nie dopuszczaj do przedostania się wody do otworów wentylacyjnych.
5. Jeśli panel sterowania ulegnie zabrudzeniu, wyczyść go miękką ściereczką. Nie używaj ostrych detergentów ani środków ściernych na panelu sterowania. Podczas czyszczenia panelu sterowania pozostaw drzwiczki piekarnika otwarte, aby zapobiec przypadkowemu włączeniu piekarnika. Po zakończeniu czyszczenia naciśnij Zatrzymaj/Resetuj (Stop/Reset), aby wyczyścić okno wyświetlacza.
6. Jeśli wewnątrz lub na zewnątrz drzwiczek piekarnika gromadzi się para, przetrzyj je miękką ściereczką. Może to wystąpić, gdy piekarnik jest używany w warunkach wysokiej wilgotności i w żaden sposób nie wskazuje na nieprawidłowe działanie urządzenia.
7. Czasami konieczne jest wyjęcie szklanej tacy w celu jej wyczyszczenia. Tacę należy myć w ciepłej wodzie z mydłem lub w zmywarce.
8. Pierścień zabezpieczający i dno komory piekarnika powinny być regularnie czyszczone, aby uniknąć nadmiernego hałasu. Wystarczy przetrzeć dolną powierzchnię piekarnika łagodnym detergentem i gorącą wodą, a następnie osuszyć czystą szmatką. Pierścień zabezpieczający można myć w wodzie z łagodnym mydłem. Opary powstające podczas gotowania zbierają się podczas wielokrotnego użytkowania, ale w żaden sposób nie wpływają na dolną powierzchnię lub kółka pierścienia zabezpieczającego. Nie zdejmuj pierścienia zabezpieczającego z dna wnętrza w celu czyszczenia.
9. Podczas korzystania z trybu GRILL-OWANIA (GRILL) lub ŁĄCZONEGO (COMBINATION) niektóre potrawy mogą nieuchronnie rozpryskiwać tłuszcz na ściankach piekarnika. Jeśli piekarnik nie będzie od czasu do czasu czyszczony, może zacząć „dymić” podczas użytkowania.
10. Do czyszczenia urządzenia nie używaj odkurzacza parowego.
11. Ten piekarnik powinien być serwisowany wyłącznie przez wykwalifikowany personel. W celu konserwacji i naprawy piekarnika skontaktuj się z najbliższym autoryzowanym sprzedawcą.
12. Nieutrzymywanie piekarnika w czystości może prowadzić do pogorszenia stanu powierzchni, co może mieć wpływ na żywotność urządzenia i doprowadzić do niebezpiecznej sytuacji.
13. Otwory wentylacyjne należy zawsze utrzymywać w czystości. Sprawdź, czy kurz lub inne materiały nie blokują otworów wentylacyjnych na górze, dole lub z tyłu piekarnika. Jeśli otwory wentylacyjne zostaną zablokowane, może to spowodować przegrzanie, co wpłynie na działanie piekarnika, zwiększając ryzyko wystąpienia niebezpiecznej sytuacji.

Specyfikacje

Źródło zasilania: **230 V, 50 Hz**

Pobór mocy:

Maksymalnie; 1450 W

Mikrofalówka; 1450 W

Grill; 1000 W

Wyjście: **Mikrofałe; 900 W (IEC-60705)**

Grzałka grilla; 1000 W

Wymiary zewnętrzne:

469 mm (szer.) x 380 mm (gł.) x 280 mm (wys.)

Wymiary wnętrza piekarnika:

329 mm (szer.) x 326 mm (gł.) x 236 mm (wys.)

Całkowita objętość wnętrza: **24 l**

Średnica szklanej tacy: **288 mm**

Częstotliwość pracy: **2450 MHz**

Waga netto: **13 kg**

Hałas: **LWA 63 dB**

Podana waga i wymiary są przybliżone.

Dane techniczne mogą ulec zmianie bez powiadomienia.

Niniejszy produkt jest urządzeniem spełniającym wymagania europejskiej normy dotyczącej zakłóceń elektromagnetycznych (EMC = Electromagnetic Compatibility) EN 55011. Zgodnie z tą normą niniejszy produkt jest urządzeniem grupy 2, klasy B i mieści się w wymaganych granicach. Grupa 2 oznacza, że energia o częstotliwości radiowej jest celowo generowana w postaci promieniowania elektromagnetycznego w celu podgrzewania lub gotowania żywności. Klasa B oznacza, że produkt ten może być używany w standardowych warunkach domowych.

Informacje dotyczące utylizacji dla użytkowników zużytego sprzętu elektrycznego i elektronicznego (gospodarstwa domowe)



Ten symbol na produktach i/lub dokumentach towarzyszących oznacza, że zużytych produktów elektrycznych i elektronicznych nie należy mieszać z ogólnymi odpadami domowymi.

W celu właściwego przetworzenia, odzysku i recyklingu prosimy o dostarczenie tych produktów do wyznaczonych punktów zbiórki, gdzie zostaną one przyjęte bezpłatnie.

W niektórych krajach istnieje także możliwość zwrotu produktów do lokalnego sprzedawcy detalicznego po zakupie równoważnego nowego produktu.

Prawidłowa utylizacja tego produktu pomoże zaoszczędzić cenne zasoby i zapobiegnie potencjalnym negatywnym skutkom dla zdrowia ludzkiego i środowiska, które mogłyby wynikać z niewłaściwego postępowania z odpadami.

Aby uzyskać więcej informacji na temat najbliższego wyznaczonego punktu zbiórki odpadów, skontaktuj się z lokalnymi władzami.

Za nieprawidłową utylizację tych odpadów, zgodnie z przepisami krajowymi, mogą grozić kary.

Dla użytkowników biznesowych w Unii Europejskiej

Jeśli chcesz pozbyć się sprzętu elektrycznego i elektronicznego, skontaktuj się ze sprzedawcą lub dostawcą w celu uzyskania dalszych informacji.

Informacje dotyczące utylizacji w innych krajach poza Unią Europejską

Ten symbol jest ważny tylko w Unii Europejskiej.

Jeśli chcesz dokonać utylizacji tego produktu, skontaktuj się z lokalnymi władzami lub sprzedawcą i zapytaj o prawidłową metodę utylizacji.

Produkt firmy Panasonic Ten produkt jest objęty e-gwarancją Panasonic.
Prosimy zachować dowód zakupu.
Warunki gwarancji oraz informacje dotyczące tego produktu są dostępne na
www.panasonic.com/pl lub pod następującym numerem telefonu:
222953727 – numer do połączeń stacjonarnych (kablowych)

Panasonic Corporation

Strona internetowa: <https://www.panasonic.com>

© Panasonic Corporation 2022

F0622-0