

zelmor

accessories



ZMMA 101W

Wyciskarka wolnoobrotowa

- Zdrowszy sok z większą zawartością witamin z owoców i warzyw
- Szeroki zakres zastosowań
- Łatwy w obsłudze

Slow juicer

- Healthier juices with more vitamins, from fruits or vegetables
- Wide application
- Easy to operate

Низкоскоростная соковыжималка

- Еще более полезные соки с большим количеством витаминов из фруктов и овощей
- Широкое применение
- Легкость в эксплуатации

Wyciskarka wolnoobrotowa

Wyciskanie soku

Sposób instalacji

Krok 1: przytrzymaj i przechyl łącznik wyciskarki o mniej więcej 45 stopni w kierunku przycisku przełączania wbudowanego w wyjściowe koło zębate jedną ręką, w celu zamocowania przykręć do korpusu w kierunku przeciwnym do ruchu wskazówek zegara, a przycisk blokady automatycznie zamocuje łącznik. (Rys. 13)

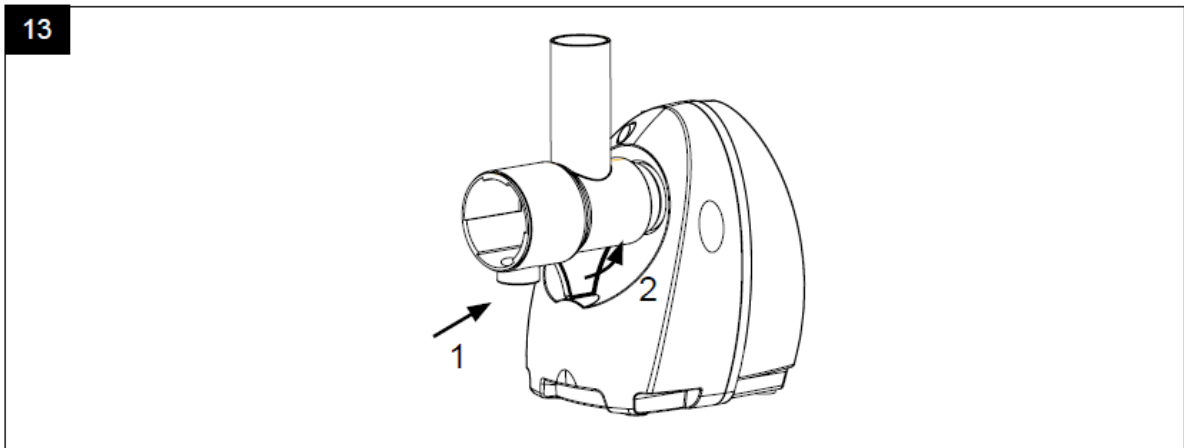

Krok 2: włóż ślimak do wyciskania do łącznika i umieść siatkę wyciskarki w łączniku. (Rys. 14)

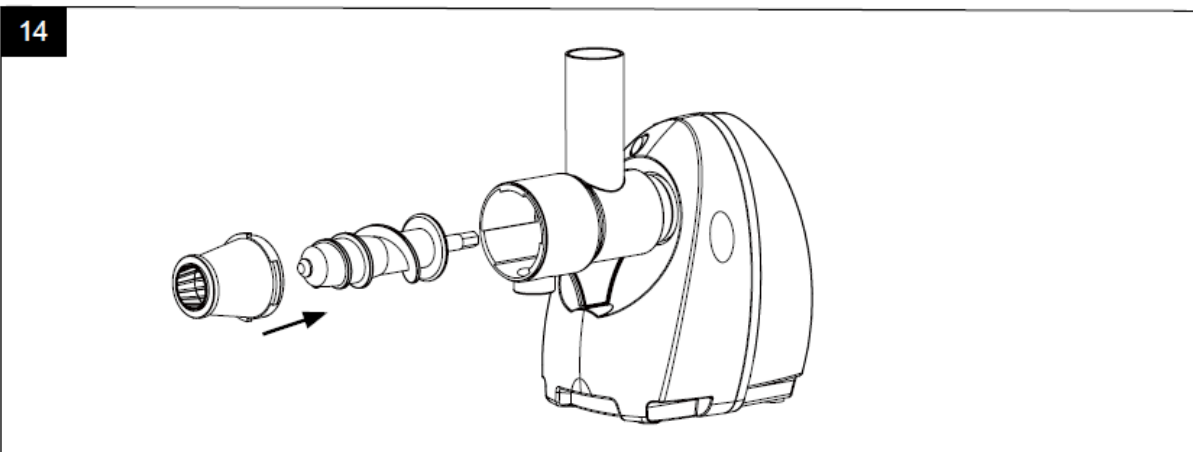

Krok 3: wyceluj sztyjkę ślimaka wyciskarki do wyciskarki i wkręć ją w kierunku przeciwnym do ruchu wskazówek zegara. (Ryc. 15)

15

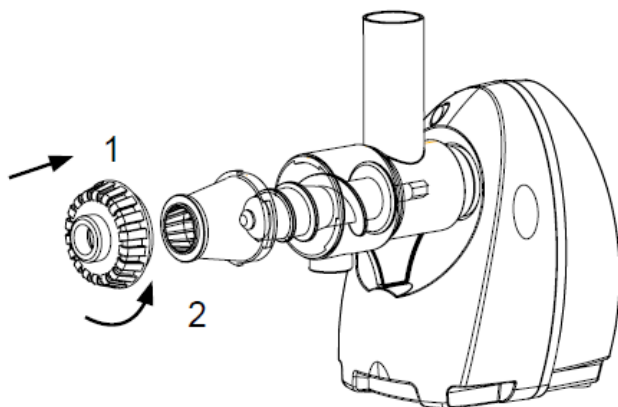

Krok 4: wyceluj otwór dyszy wyciskarki w szyjkę osłony ślimaka i wkręć ją w kierunku przeciwnym do ruchu wskazówek zegara (Ryc.16)

Uwaga: do jabłek, gruszek, arbuźów, ogórków, marchwi i innych owoców z miękkimi włóknami stosuj dyszę o małym rozmiarze.

Do selera, trzciny cukrowej i innej żywności z grubymi włóknami stosuj duży rozmiar dyszy.

W tych samych warunkach ilość uzyskiwanego soku będzie stosunkowo większa po przykręceniu dyszy wyciskarki na poziom „1”, natomiast ilość uzyskiwanego soku będzie stosunkowo mniejsza w przypadku poziomu „2”.

16

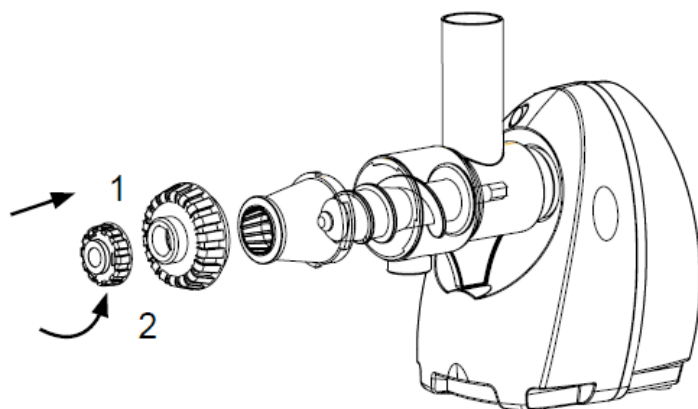

Krok 5: włóż pojemniki na miąższ i sok w wylot wyciskarki i dyszy. Umieść podajnik na wlocie łącznika wyciskarki w celu zamocowania. (Rys. 17)

(Wybierz odpowiednią dyszę sokowirówki do wybranej żywności)

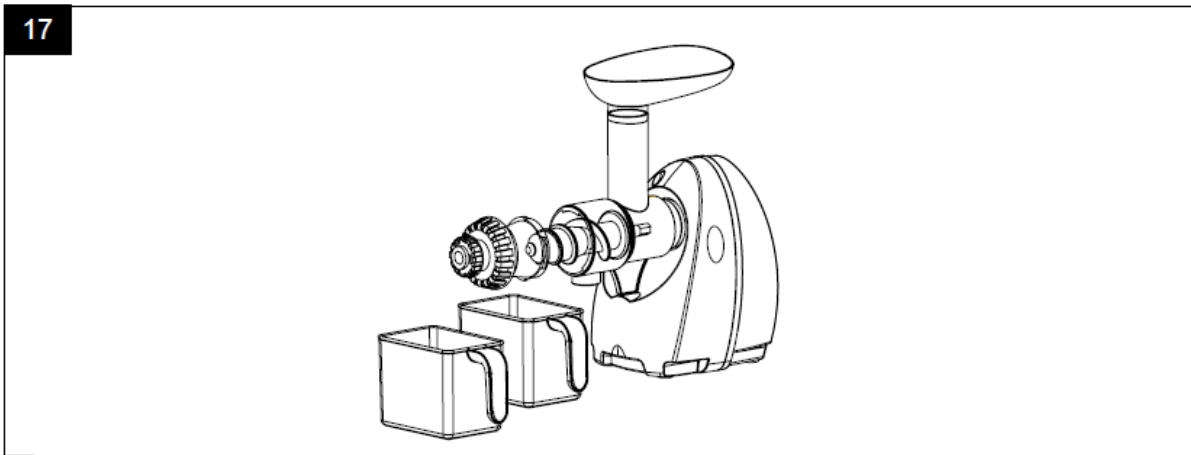
**Przystąpienie do pracy:**

Ustaw zmontowane urządzenie na stabilnej powierzchni, potnij owoce na paski o wymiarach ok. 20 mm × 20 mm × 20 mm i ułóż ma podajniku.

Po uruchomieniu przełącznika zasilania kolejno wkładaj owoce do podajnika i powoli wciskaj owoce popychaczem, po sprawdzeniu czy urządzenie pracuje prawidłowo.

Po zakończeniu wyciskania odłącz kabel.

Uwaga: w przypadku gdy żywność zablokuje ślimak podczas pracy, natychmiast wyłącz zasilanie.