

Koen

Baby highchair

Krzesiśko do karmienia

Fütterungsstuhl

Стульчик для кормления

Seggiolone

Chaise haute

Trona

Kinderstoel

Maitinimo kėdutė

Krmící židlička

Etetőszék

Scaun înalt



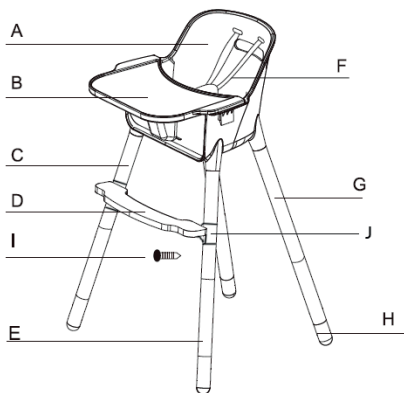

1



2

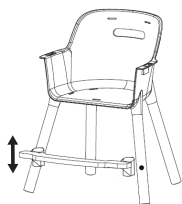

3



3a



4



5

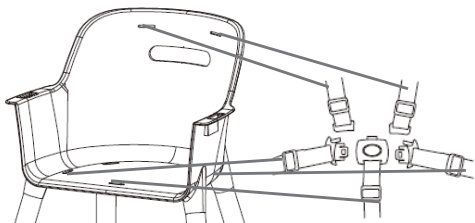

6



7

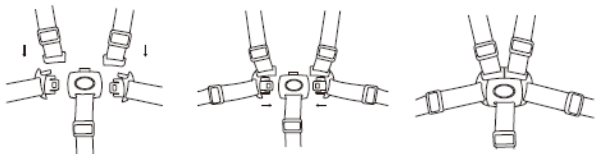

8

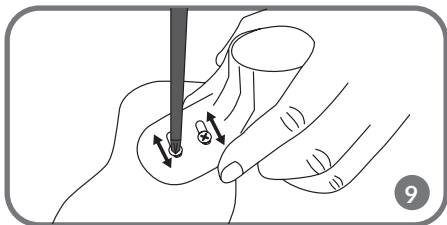

9

Dear customer!

Should you have any remarks or questions concerning the product, please do not hesitate to contact us: help@lionelo.com

**The product has been tested and complies with:
EN 14988:2017+A1:2020 standard.**

Producer:

BrandLine Group Sp. z o. o.
ul. A. Kręglewskiego 1, 61-248 Poznań, Poland

IMPORTANT! READ CAREFULLY AND KEEP FOR FUTURE REFERENCE

WARNING

1. Never leave the child unattended
2. Always use the restraint system.
3. Falling hazard: Prevent your child from climbing on the product.
4. Do not use the product unless all components are correctly fitted and adjusted.
5. Be aware of the risk of open fire and other sources of strong heat in the vicinity of the product.
6. Be aware of the risk of tilting when your child can push its feet against a table or any other structure.
7. Do not use the product until the child can sit up unaided.
8. Do not use the product if any part is broken, torn or missing.
9. Keep children away when unfolding and folding the product to avoid injury.
10. The product is intended for children able to sit up unaided and up to 3 years or a maximum weight of 15 kg.

PRODUCT OUTLINE

see fig. 1

- | | |
|--------------------------------------------------------|----------------------------------------------------------|
| A. Seat | F. Safety belt |
| B. Tray | G. Upper rear leg (without a footrest screw hole) |
| C. Upper front leg (with a footrest screw hole) | H. Adjustment foot |
| D. Footrest | I. Footrest mounting screw |
| E. Lower leg | J. Mounting connectors |

HOW TO ASSEMBLE CHAIR

Before you start assembling, make sure you have all parts and that they are not damaged.

1. Screw two upper front legs (with a screw hole) and two rear legs (without holes) to the seat. Tighten front legs up so that footrest screw holes are positioned to the front (fig. 2).
2. Put the footrest on the front legs, previously screwed into the seat (above the screw holes) (fig. 3).
3. Screw lower legs to upper legs. You can adjust the level with feet.
4. Insert the tray into the seat until you can hear a distinctive click (fig. 4).
5. To have a lower chair variant (fig. 5):
 - unscrew lower legs,
 - unscrew adjustment feet from lower legs,
 - screw feet to upper legs on.

SAFETY BELTS

How to assemble and disassemble belts

NOTE! If you use a high chair, always fasten safety belts!

1. To fix belts, carry belts through relevant holes in the seat (fig. 6).
2. Pull the belt and make sure it has been properly locked in the seat.
3. To dismantle the belt, straighten the belt lock and gently push through the hole in the seat (fig. 7).

How to fasten belts

To make sure your child is safe and does not fall from the chair, fasten safety belts, as showed in the picture below (fig. 8).

1. Put upper belt buckles on the side belt buckle.
2. Insert buckles into the fastening.
3. Make sure the belt has been fastened properly.
4. To undo the belt, press the button in the fastening.

Footrest adjustment

You can choose 2 heights of the footrest.

1. Remove the footrest from the product. Next loosen screws which connect plastic connectors (J) to the wooden footrest. See fig. 9.
2. To install in a higher position, slide plastic connectors to the center and tighten the screws up. To install in a lower position, slide plastic connectors to the outside and tighten the screws up. Attach the footrest on the product.
3. Screw in the screws. Slide the footrest over the screws that support it (fig. 3a).

CLEANING AND MAINTENANCE

Keep the chair clean and take care of it to prevent your child against accidental injuries.

1. To clean the product, use a wet cloth. You can use a soft detergent.
2. Regularly check if all elements have been tightened up properly and there are no loose parts.
3. Regularly check operation of the safety belt mechanism.
4. If you do not use the chair, keep it in a clean and ventilated place. Avoid direct sunlight.
5. Never use strong detergents, polishing materials, bleaches and alcohol-rich products.

The pictures are for reference only. The real design of the products may differ from the pictures presented.

Drogi Kliencie!

Jeśli masz jakiegokolwiek uwagi lub pytania do zakupionego produktu, skontaktuj się z nami: help@lionelo.com

Produkt był testowany i jest zgodny z normą EN 14988:2017+A1:2020.

Producent:

BrandLine Group Sp. z o. o.

ul. A. Kręglewskiego 1, 61-248 Poznań, Polska

WAŻNE! PRZECZYTAJ UWAŻNIE I ZACHOWAJ NA PRZYSZŁOŚĆ JAKO ODNIESIENIE

OSTRZEŻENIE

1. Nigdy nie pozostawiaj dziecka bez opieki.
2. Zawsze stosuj system ograniczający.
3. Zagrożenie upadkiem: Nie dopuść, aby dziecko wspinało się na produkt.
4. Nie używaj produktu, jeżeli wszystkie elementy nie są prawidłowo zamontowane i wyregulowane.
5. Miej świadomość ryzyka wystąpienia otwartego ognia i innych źródeł silnego ciepła w pobliżu produktu.
6. Miej świadomość ryzyka przewrócenia, jeżeli dziecko potrafi odepchnąć się stopami od stołu lub jakiegokolwiek innej konstrukcji.
7. Nie używać produktu dopóki dziecko nie będzie potrafiło samodzielnie siedzieć.
8. Nie używaj produktu, jeśli jakokolwiek część jest złamana, rozdarta lub brakująca.
9. Podczas rozkładania i składania produktu należy trzymać dzieci z dala aby uniknąć obrażeń.

10. Produkt jest przeznaczony dla dzieci, które mogą siedzieć samodzielnie oraz są w wieku do 3 lat lub o maksymalnej wadze 15 kg.

SCHEMAT URZĄDZENIA

(patrz rys. 1)

- | | | | |
|----|-------------------------------------------------------|----|-----------------------------------------------------|
| A. | Siedzisko | F. | Pas bezpieczeństwa |
| B. | Tacka | G. | Górna tylna nóżka (bez otworu na śrubę do podnóżka) |
| C. | Górna przednia nóżka (z otworem na śrubę do podnóżka) | H. | Stopka regulacyjna |
| D. | Podnóżek | I. | Śruba do mocowania podnóżka |
| E. | Dolna nóżka | J. | Łączniki montażowe |

MONTAŻ KRZESEŁKA

Przed montażem upewnij się, że posiadasz wszystkie części i że są one nieszkodzone.

1. Przykręć dwie przednie górne nóżki (z otworem na śruby) oraz dwie tylne nóżki (bez otworów) do siedziska. Dokręć przednie nóżki tak, aby otwory na śruby podnóżka były skierowane do przodu (rys. 2).
2. Nałóż podnóżek na przednie nogi, uprzednio wkręcone w siedzisko (powyżej otworów na śruby) (rys. 3).
3. Przykręć dolne nóżki do górnych. Możesz wyregulować poziom stopkami.
4. Włóż tackę do siedziska, aż usłyszysz charakterystyczne kliknięcie zabezpieczenia (rys. 4).
5. Aby użyć niższej wysokości krzeselka (rys. 5):
 - wykręć dolne nóżki,
 - wykręć stopki regulacyjne z dolnych nóżek,
 - przykręć stopki do górnych nóżek.

PASY BEZPIECZEŃSTWA

Montaż i demontaż pasów

UWAGA! W przypadku używania wyższej wysokości krzeselka zawsze używaj pasów bezpieczeństwa!

1. Aby zamontować pasy, przełóż pasy przez odpowiednie otwory w siedzisku (rys. 6).
2. Pociągnij pas i upewnij się, że pas jest prawidłowo zablokowany w siedzisku.
3. Aby zdemontować pas, wyprostuj blokadę pasa i delikatnie przeciąśnij przez

otwór w siedzisku (rys. 7).

Zapinanie pasów

Aby zapewnić dziecku bezpieczeństwo i zapobiec przypadkowemu wypadnięciu z krzeselka, zapnij pasy bezpieczeństwa jak na schemacie poniżej (rys. 8).

1. Nałóż klamry górnych pasów na klamrę bocznych.
2. Włóż klamry do zapięcia.
3. Upewnij się, że pas jest prawidłowo zapięty.
4. Aby rozpiąć pas, wciśnij przycisk w zapięciu.

Regulacja podnóżka

Do wyboru są 2 wysokości podnóżka.

1. Zdejmij podnóżek z produktu. Następnie poluzuj śruby łączące plastikowe łączniki montażowe (J) z drewnianym podnóżkiem. Patrz rys. 9.
2. W celu montażu na wyższej pozycji, przesun plastikowe łączniki ku środkowi i dokręć śruby. W celu montażu na niższej pozycji, przesun plastikowe łączniki w kierunku zewnętrznym i dokręć śruby. Zamontuj podnóżek na produkcie.
3. Wkręć śruby. Nasuń podnóżek na śruby, stanowiące jego oparcie (rys. 3a).

CZYSZCZENIE I KONSERWACJA

Utrzymuj krzeselko w czystości i dbaj o nie, aby ustrzec dziecko przed przypadkowymi urazami.

1. Do czyszczenia używaj wilgotnej szmatki. Można używać delikatnego detergentu.
2. Regularnie sprawdzaj, czy wszystkie elementy są prawidłowo dokręcone oraz że nie ma luźnych części.
3. Regularnie sprawdzaj działanie mechanizmu pasa bezpieczeństwa.
4. Jeśli nie używasz krzeselka, przechowuj je w czystym i wentylowanym miejscu. Unikaj bezpośredniego działania promieni słonecznych.
5. Nigdy nie używaj silnych detergentów, materiałów do polerowania, wybielaczy oraz produktów, które posiadają w składzie alkohol.

Zdjęcia mają charakter poglądowy, rzeczywisty wygląd produktów może różnić się od prezentowanego na zdjęciach.

Sehr geehrte Kunden!

Falls Bemerkungen oder Fragen zum gekauften Produkt, nehmen Sie mit uns Kontakt auf: **help@lionelo.com**

Das Produkt wurde getestet und entspricht der Norm **EN 14988:2017+A1:2020**.

WICHTIGE INFORMATIONEN Bitte, die vorliegende Bedienungsanleitung vor dem Gebrauch des Produktes durchzulesen, um seine Funktionen kennen zu lernen und es bestimmungsgemäß zu verwenden.

Hersteller:

BrandLine Group Sp. z o. o.
ul. A. Kręglewskiego 1, 61-248 Poznań, Polen

WICHTIG! BITTE SORGFÄLTIG LESEN UND FÜR SPÄTERES NACHLESEN UNBEDINGT AUFBEWAHRE.

WARNUNG

1. Lassen Sie Ihr Kind nie unbeaufsichtigt.
2. Immer die Sicherheitsgurte benutzen.
3. Fallrisiko: Kinder nicht auf das Produkt klettern lassen.
4. Das Produkt nicht benutzen, wenn nicht alle Teile ordnungsgemäß montiert und justiert sind.
5. Darauf achten, dass das Produkt nicht in der Nähe von offenem Feuer und anderen Hitzequellen aufgestellt wird.
6. Es besteht das Risiko, dass das Produkt umkippen könnte, wenn das Kind

die Füße gegen einen Tisch oder einen anderen Gegenstand drückt.

7. Verwenden Sie das Produkt nicht, bis das Kind ohne Hilfe aufstehen kann.
8. Verwenden Sie das Produkt nicht, wenn ein Teil zerbrochen, gerissen ist oder fehlt.
9. Halten Sie Kinder beim Auseinander- und Zusammenklappen des Produkts fern, um Verletzungen zu vermeiden.
10. Das Produkt ist für Kinder bestimmt, die ohne fremde Hilfe bis zu 3 Jahren oder einem Höchstgewicht von 15 kg aufstehen können.

SCHEMA DES STUHLES

A. siehe Abb. 1

B. Tablett

C. oberes Vorderbein (mit Loch für Schraube für Fußbank)

D. Fußbank

E. unteres Bein

F. Sicherheitsgurt

G. oberes Hinterbein (ohne Loch für Schraube für Fußbank)

H. Stellfuß

I. Schraube für Montage der Fußbank

J. Befestigungselemente

MONTAGE DES KINDERSTUHLES

Vor der Montage prüfen Sie, dass Sie alle Teile besitzen und dass sie nicht beschädigt sind.

1. Schrauben Sie die zwei obere Vorderbeine (mit Löchern für Schrauben) und zwei Hinterbeine (ohne Löcher) am Sitz an. Schrauben Sie die Vorderbeine so fest an, dass die Löcher für Schrauben nach vorn gerichtet werden (Siehe Abb. 2).
2. Setzen Sie die Fußstütze auf die Vorderbeine, die zuvor in den Sitz geschraubt wurden (über den Schraubenlöchern) (Abb. 3).
3. Schrauben Sie die unteren Beine an oberen Beinen an.
4. Setzen Sie das Tablett im Sitz ein, bis Sie einen charakteristischen Klick der Verriegelung hören (Siehe Abb. 4).
5. Um die kleinere Höhe des Kinderstuhles zu benutzen (Siehe Abb. 5):
 - schrauben Sie die unteren Beine heraus,
 - schrauben Sie die Stellfüße aus den unteren Beinen heraus
 - schrauben die Stellfüße an oberen Beinen an.

SICHERHEITSGURTE

Montage und Demontage der Gurte.

ACHTUNG! Wenn Sie eine größere Höhe des Stuhles benutzen, bitte immer die Sicherheitsgurte verwenden!

- 1.** Um die Gurte zu montieren, führen Sie die Sicherheitsgurte durch entsprechende Öffnungen im Sitz (Siehe Abb. 6).
- 2.** Ziehen Sie den Gurt und prüfen Sie, dass er richtig im Sitz verriegelt wurde.
- 3.** Um den Gurt zu demontieren, biegen Sie gerade die Verriegelung des Gurtes und drücken Sie ihn durch die Öffnung im Sitz durch (Siehe Abb. 7).

Schließen der Gurte

Um dem Kind die Sicherheit zu gewähren und ein zufälliges Fallen aus dem Stuhl zu vermeiden, schließen Sie die Sicherheitsgurte, wie unten dargestellt (Siehe Abb. 8).

- 1.** Legen Sie die Schnallen der oberen Gurte auf Schnalle der Seitengurte auf.
- 2.** Setzen Sie die Schnalle im Verschluss ein.
- 3.** Prüfen Sie, dass den Gurt richtig geschlossen wird.
- 4.** Um die Gurte zu öffnen, drücken Sie den Knopf am Verschluss.

Regulierung der Fußstütze

Zur Wahl gibt es zwei Höhenstufen der Fußstütze.

- 1.** Nehmen Sie die Fußstütze vom Produkt ab. Dann lösen Sie die Schrauben, die die Plastikverbindungsteile zur Montage (J) mit der Holzfußstütze verbinden. Abb. 9.
- 2.** Um die Fußstütze höher zu montieren, schieben Sie die Plastikverbindungsteile in die Mitte und ziehen Sie die Schrauben zu. Um die Fußstütze niedriger zu montieren, schieben Sie die Plastikverbindungsteile nach außen und ziehen Sie die Schrauben zu. Befestigen Sie die Fußstütze auf dem Produkt.
- 3.** Schrauben eindrehen. Schieben Sie die Fußstütze über die Schrauben, mit denen sie befestigt ist (Abb. 3a).

REINIGUNG UND WARTUNG

Halten Sie den Kinderstuhl rein und sorgen Sie für ihn, um das Kind vor den zufälligen Verletzungen zu schützen.

1. Zur Reinigung benutzen Sie ein feuchtes Tuch. Sie können ein mildes Detergens verwenden.
2. Prüfen Sie regelmäßig, ob alle Teile richtig festgeschraubt werden und ob es keine losen Teile gibt.
3. Prüfen Sie regelmäßig, ob den Mechanismus der Sicherheitsgurtes richtig arbeitet.
4. Wenn Sie den Stuhl nicht benutzen, bewahren Sie ihn auf einer trockenen und gelüfteten Stelle. Vermeiden Sie eine direkte Sonnenstrahlung.
5. Niemals benutzen Sie starke Detergentia, Poliermittel, Bleichmittel und Produkten, die den Alkohol beinhalten.

Die Fotos sind anschaulich, das tatsächliche Aussehen der Produkte kann von der gezeigten Abbildung abweichen.

RU

Уважаемый Клиент!

В случае появления вопросов или комментариев к продукту, который Вы приобрели, пожалуйста свяжитесь с нами: help@lionelo.com

**Продукт прошёл тесты и соответствует норме:
EN 14988:2017+A1:2020.**

Производитель:

BrandLine Group Sp. из о. о.

ул. А. Крęglewskiego 1, 61-248 Познань, Польша

ВАЖНО! ВНИМАТЕЛЬНО

ПРОЧИТАЙТЕ И СОХРАНИТЕ ДЛЯ ДАЛЬНЕЙШЕГО ИСПОЛЬЗОВАНИЯ

ВНИМАНИЕ!

1. Никогда не оставляйте ребенка без присмотра.
2. всегда используйте удерживающую систему.
3. опасность падения: Не позволяйте ребенку забираться на изделие.
4. Не используйте изделие, если все детали установлены и настроены неправильно.
5. помнить об опасности открытого огня и других источников интенсивного тепла вблизи изделия.
6. Имейте в виду риск опрокидывания, если Ваш ребенок может оттолкнуть ноги от стола или любой другой конструкции.
7. Не пользуйтесь изделием, пока ребенок не сможет сидеть без посторонней помощи.
8. Не используйте изделие, если какая-либо его деталь сломана, порвана или отсутствует.
9. Держите детей подальше от изделия при раскладывании и складывании во избежание травм.
10. Изделие предназначено для детей, которые могут сидеть без посторонней помощи, в возрасте до 3-х лет или до 15 кг максимум.

СХЕМА УСТРОЙСТВА рис. 1

- | | |
|----------------------------------------------------------------------------------------|----------------------------------------------------------------------------------------|
| A. Сиденье | G. Верхняя задняя ножка (без винтового отверстия для монтажа подставки для ног) |
| B. Поднос | H. Регулирующая нога |
| C. Верхняя передняя ножка (с винтовым отверстием для монтажа подставки для ног) | I. Винт для крепления подставки для ног |
| D. Подставка под ноги | J. Монтажный крепеж |
| E. Нижняя ножка | |
| F. Ремни безопасности | |

Сборка стула

Перед сборкой убедитесь в наличии всех деталей и в том, что они не повреждены.

1. Привинтите две верхние передние ножки (с отверстием для винтов) и две задние ножки (без отверстий) для сиденья. Затяните передние ножки так, чтобы отверстия для ножных винтов были направлены вперед (рис. 2).
2. Положите подставку для ног на передние ножки, предварительно прикрученные к седлу (над отверстиями для винтов) (рис. 3).
3. Прикрепите нижние ножки к верхним. Вы можете отрегулировать уровень с при помощи регулирующих ножек.
4. Установите поднос, вставляя его до появления характерного щелчка (рис. 4).
5. Чтобы использовать нижнюю высоту стула (рис. 5):
 - отвинтите нижние ножки,
 - отвинтите регулировочные ножки от нижних ножек,
 - привинтите ножки к верхним ногам.

РЕМНИ БЕЗОПАСНОСТИ

Монтаж и демонтаж ремней

ВНИМАНИЕ! При использовании более высокой высоты стула всегда используйте ремни безопасности!

1. Чтобы установить ремни, поместите ремни через соответствующие отверстия в сиденье (рис. 6).
2. Потяните ремень и убедитесь, что ремень надежно зафиксирован.
3. Чтобы отстегнуть ремень, выпрямите фиксатор ремня и осторожно пропустите через отверстие в сиденье (рис. 7).

Застёгивание ремней безопасности

Чтобы обеспечить безопасность вашего ребёнка и предотвратить случайное выпадение из стула, закрепите ремни безопасности, как показано на рисунке ниже (рис. 8).

1. Установите верхние пряжки ремня на боковые части застёжки.
2. Вставьте пряжки в крепление.

3. Убедитесь, что ремень надежно закреплен.
4. Чтобы отстегнуть ремень, нажмите кнопку в креплении.

Регулировка подставки для ног

На выбор предлагается 2 варианта высоты подножки.

1. Снимите подставку для ног с изделия. Затем ослабьте винты, соединяющие пластиковые соединительно-монтажные элементы (J) с деревянной подставкой для ног. См. рисунок 9.
2. Для установки в более высоком положении сдвиньте пластиковые соединительные элементы к центру и затяните винты. Для установки в нижнем положении сдвиньте пластиковые соединительные элементы наружу и затяните винты. Установите подставку для ног на изделие.
3. Вверните винты. Наденьте подножку на винты, которые ее поддерживают (рис. 3а).

ТЕХНИЧЕСКОЕ ОБСЛУЖИВАНИЕ И ЧИСТКА

Держите стул в чистоте и позаботьтесь о нём, чтобы защитить ребёнка от случайных травм.

1. Для чистки используйте влажную ткань. Вы можете использовать мягкое моющее средство.
2. Регулярно проверяйте стул, на наличие ослабленных частей.
3. Регулярно проверяйте работу механизма ремня безопасности.
4. Если вы не используете кресло, храните его в чистом и проветриваемом месте. Избегайте попадания прямых солнечных лучей.
5. Никогда не используйте сильные моющие средства, полирующие материалы, отбеливатели и продукты, в которых есть алкоголь.

Изображения, представленные в инструкции, могут отличаться от действительных.

Gentile Cliente!

In caso di un qualsiasi commento o domanda sul prodotto acquistato, non esitate a contattarci: help@lionelo.com

**Il prodotto è stato testato ed è conforme alla norma
EN 14988:2017+A1:2020.**

Produttore:

BrandLine Group Sp. z o. o.

ul. A. Kręglewskiego 1, 61-248 Poznań, Polonia

IMPORTANTE: LEGGERE ATTENTAMENTE E CONSERVARE PER FUTURO RIFERIMENTO.

ATTENZIONE

1. Non lasciare mai il bambino incustodito.
2. Utilizzare sempre il sistema di ritenuta.
3. Pericolo di caduta : non lasciare che il bambino si arrampichi sul prodotto.
4. Non utilizzare il prodotto a meno che tutti i componenti non siano correttamente agganciati e regolati.
5. Prestare attenzione al rischio generato da fiamme libere e altre fonti di forte calore nelle vicinanze del prodotto.
6. Prestare attenzione al rischio di ribaltamento del prodotto nel caso in cui il bambino si spinga con i piedi contro il tavolo o qualsiasi altra struttura.
7. Non utilizzare il prodotto finché il bambino non riesce a stare seduto da solo.

8. Non utilizzare il prodotto se una qualsiasi parte è rotta, strappata o mancante.
9. Tenere lontano i bambini quando si apre e si piega il prodotto per evitare lesioni.
10. Il prodotto è destinato a bambini in grado di stare seduti da soli e fino a 3 anni o un peso massimo di 15 kg.

SCHEMA DEL DISPOSITIVO

(vedi: fig. 1)

- | | |
|------------------------------------------------------------------------------|---------------------------------------------------------------------------------|
| A. Seduta | G. Piedino posteriore superiore (senza foro per la vite del poggiapiedi) |
| B. Vassoio | H. Piedino di regolazione |
| C. Piedino anteriore superiore (con foro per la vite del poggiapiedi) | I. Vite di fissaggio del poggiapiedi |
| D. Poggiapiedi | J. Elementi di fissaggio |
| E. Piedino inferiore | |
| F. Cintura di sicurezza | |

MONTAGGIO DEL SEGGIOLONE

Prima del montaggio, assicurarsi di avere tutte le parti e che non siano danneggiate.

1. Avvitare i due piedini anteriori superiori (con fori per viti) e i due piedini posteriori (senza fori) alla seduta. Avvitare i piedini anteriori in modo che i fori per le viti del poggiapiedi siano rivolte davanti (fig. 2).
2. Applicare il poggiapiedi ai piedini anteriori superiori (fig. 3).
3. Avvitare i piedini inferiori alle superiori. Puoi regolare il livello con i piedini.
4. Infilare il vassoio nella seduta fino a sentire il click della protezione (fig. 4).
5. Per usare l'altezza più bassa del seggiolone (fig. 5):
 - svitare i piedini inferiori,
 - svitare i piedini di regolazione dai piedini inferiori,
 - avvitare i piedini a piedini superiori.

CINTURE DI SICUREZZA

Montaggio e smontaggio delle cinture

NOTA! Quando si usa l'altezza maggiore del seggiolone sempre utilizzare le cinture di sicurezza!

1. Per montare le cinture, passare le cinture attraverso i relativi fori nella seduta (fig. 6).

2. Tirare la cintura e assicurati che la cintura sia bloccata correttamente nella seduta.
3. Per smontare la cintura, raddrizza il blocco della cintura e delicatamente passa attraverso il foro nella seduta (fig. 7).

Allacciamento delle cinture

Per garantire la sicurezza del bambino e per evitare cadute accidentali dal seggiolone, allacciare le cinture di sicurezza come indicato nello schema seguente (fig. 8).

1. Applicare le fibbie delle cinture superiori sulla fibbia delle inferiori.
2. Infilare le fibbie nella chiusura.
3. Assicurarsi che la cintura sia allacciata correttamente.
4. Per slacciare la cintura, premere il pulsante nella chiusura.

Regolazione del poggiatesta

Ci sono 2 altezze del poggiatesta a scelta.

1. Togliere il poggiatesta dal prodotto. Poi allentare le viti che collegano i connettori di montaggio in plastica (J) al poggiatesta in legno. Vedi fig. 9.
2. Per montare in una posizione più alta, spostare i connettori di plastica verso il centro e stringere le viti. Per installare in una posizione più bassa, spostare i connettori di plastica verso l'esterno e stringere le viti. Montare il poggiatesta sul prodotto.
3. Se necessario, puoi delicatamente girare i piedini per adattare i fori alle viti. Avvitare il poggiatesta con le viti (fig. 3a).

PULIZIA E MANUTENZIONE

Mantenere il seggiolone in pulizia e funzionanti per proteggere un bambino a causa di un trauma accidentale.

1. Utilizzare un panno umido per la pulizia. È possibile utilizzare un detergente delicato.
2. Controllare regolarmente che tutti i componenti siano serrati correttamente e che non vi siano parti allentate.
3. Controllare regolarmente il funzionamento del meccanismo delle cinture di sicurezza.
4. Se non si utilizza un seggiolone, tenerla in un luogo pulito e ventilato. Evitare la luce diretta del sole.

5. Non utilizzare mai detersivi forti, lucidanti, candeggianti o prodotti che contengono alcol.

Le foto sono solo a scopo illustrativo, l'aspetto effettivo dei prodotti può differire da quello presentato nelle immagini.

FR

Cher client!

Si vous avez des questions ou remarques relatives au produit acheté, n'hésitez pas à nous contacter à l'adresse: **help@lionelo.com**

Le produit a été testé et il est conforme au standard EN 14988:2017+A1:2020.

Producteur:

BrandLine Group Sp. z o. o.
ul. A. Kręglewskiego 1, 61-248 Poznań, Pologne

IMPORTANT! À LIRE ATTENTIVEMENT ET À CONSERVER POUR RÉFÉRENCE ULTÉRIEURE

AVERTISSEMENT

1. Ne jamais laisser un enfant sans surveillance.
2. Toujours utiliser le harnais.
3. Risque de chute: empêcher l'enfant de grimper sur le produit.
4. Ne pas utiliser le produit tant que tous les éléments ne sont pas correctement ajustés et réglés.

5. Ne pas placer le produit à proximité d'une cheminée ou de toute source de chaleur importante pour éviter les risques de brûlure.
6. Risque de basculement si l'enfant a la possibilité d'appuyer ses pieds contre une table ou tout autre élément.
7. N'utilisez pas le produit tant que l'enfant ne peut pas s'asseoir seul.
8. N'utilisez pas le produit si une pièce est cassée, déchirée ou manquante.
9. Gardez les enfants à l'écart lorsque vous dépliez et pliez le produit pour éviter les blessures.
10. Le produit est destiné aux enfants capables de s'asseoir sans aide et jusqu'à 3 ans ou un poids maximum de 15 kg.

SCHÉMA DU DISPOSITIF (Voir: Fig. 1)

- | | |
|-----------------------------------------------------------------------------------|-------------------------------------------------------------------------|
| A. Siège | F. Harnais de sécurité |
| B. Plateau | G. Pied supérieur arrière (sans trou de passage du repose-pieds) |
| C. Pied supérieur avant (avec trou de passage pour la vis du repose-pieds) | H. Pied de réglage |
| D. Repose-pieds | I. Vis de fixation du repose-pieds |
| E. Pied inférieur | J. Fixations de montage |

ASSEMBLAGE DE LA CHAISE

Avant de procéder à l'assemblage, assurez-vous que vous avez tous les composants et qu'ils ne sont pas abîmés.

1. Vissez les deux pieds avant supérieurs (avec le trous de passage) et les deux pieds arrière (sans trous de passage) au siège. Vissez les pieds avant de façon à ce que les trous de passage soient orientés vers l'avant (Fig. 2).
2. Mettez le repose-pieds sur les pieds avant qui avaient été vissés dans le siège (au-dessus des trous de passage) (Fig. 3).
3. Vissez les pieds inférieurs aux pieds supérieurs. Vous pouvez régler le niveau à l'aide des pieds de réglage.
4. Mettez le plateau dans le siégé jusqu'à ce que vous entendiez un clic caractéristique (Fig. 4).
5. Pour profiter de la position la plus basse de la chaise (Fig. 5):
 - dévissez les pieds inférieurs,

- dévissez les pieds de réglage des pieds inférieurs,
- vissez les pieds aux pieds supérieurs.

HARNAIS DE SÉCURITÉ

Montage et démontage du harnais

ATTENTION! Dans le cas de l'utilisation de la hauteur plus élevée de la chaise, utilisez toujours le harnais de sécurité!

1. Pour installer le harnais, faites passer les sangles à travers les ouvertures appropriées dans le siège (Fig. 6).
2. Tirez la sangle et assurez-vous que la sangle est correctement bloquée dans le siège.
3. Pour démonter la sangle, redressez le blocage de la sangle et faites-la passer doucement à travers l'ouverture dans le siège (Fig. 7).

Attachement des sangles

Pour assurer la sécurité à l'enfant et pour qu'il ne tombe pas de la chaise, attachez les sangles de sécurité comme indiqué ci-dessous (Fig. 8).

1. Mettez les languettes des sangles supérieures sur les languettes des sangles latérales.
2. Mettez les languettes dans la boucle.
3. Assurez-vous que la sangle est correctement attachée.
4. Pour détacher la sangle, appuyez sur le bouton sur la boucle.

Réglage du repose-pieds

Il y a 2 hauteurs du repose-pieds au choix.

1. Enlevez le repose-pieds du produit. Puis, desserrez les vis réunissant les connecteurs de fixation en plastique (J) avec le repose-pieds en bois. Voir fig. 9.
2. Pour installer sur une position plus haute, bougez les connecteurs en plastique vers le milieu et vissez les vis. Pour installer sur une position plus basse, bougez les connecteurs en plastique vers l'extérieur et vissez les vis. Installez le repose-pieds sur le produit.
3. Vissez les vis. Mettez le repose-pieds sur les vis constituant son appui (fig. 3a).

LAVAGE ET ENTRETIEN

Maintenez la chaise propre et prenez soin de celle-ci pour protéger l'enfant contre toute blessure accidentelle.

1. Utilisez un chiffon humide pour le nettoyage. Il est possible d'utiliser un détergent délicat.
2. Vérifiez régulièrement que tous les composants sont correctement vissés et qu'il n'y a pas de pièces desserrées.
3. Vérifiez régulièrement le fonctionnement du mécanisme de harnais de sécurité.
4. Si vous n'utilisez pas la chaise, tenez-la à un endroit propre et bien aérée. Évitez le rayonnement solaire direct.
5. N'utilisez jamais des détergents forts, des matériaux de polissage, des agents de blanchiment et des produits contenant de l'alcool.

Les photos sont à caractère informatif, l'apparence réelle des produits peut varier de celle présentée sur les photos.

ES

¡Apreciado cliente!

Si tienes algún comentario o pregunta sobre algún producto que hayas comprado, por favor contacta con nosotros: help@lionelo.com

**El producto ha sido probado y cumple con la norma:
EN 14988:2017+A1:2020.**

Fabricante:

BrandLine Group Sp. z o. o.

ul. A. Kręlewskiego 1, 61-248 Poznań, Polonia

¡IMPORTANTE! LEER DETENIDAMENTE Y MANTENERLAS PARA FUTURAS CONSULTAS.

ADVERTENCIA

1. No dejar nunca al niño desatendido.
2. Utilice siempre el sistema de sujeción.
3. Riesgo de caída: Evite que el niño trepe por el producto.
4. Utilice el producto únicamente cuando todos sus componentes estén correctamente fijados y ajustados.
5. Existe un riesgo al situar el producto cerca del fuego o de otras fuentes importantes de calor.
6. Existe riesgo de vuelco si el niño apoya los pies en una mesa o cualquier otra estructura.
7. No utilices este producto hasta que el niño sea capaz de sentarse por sí mismo.
8. No utilices este producto si alguna parte está rota, desgarrada o falta.
9. Mantén a los niños alejados al plegar y desplegar el producto con el fin de evitar lesiones.
10. El producto está destinado a niños que pueden sentarse por sí solos y con una edad de hasta 3 años o 15 kg de peso máximo.

ESQUEMA DEL DISPOSITIVO (ver fig. 1)

- | | |
|---------------------------------------------------------------------------------|-------------------------------------------------------------------------------|
| A. Asiento | G. Pata trasera superior (sin agujero para el tornillo del reposapiés) |
| B. Bandeja | H. Pie de regulación |
| C. Pata delantera superior (con agujero para el tornillo del reposapiés) | I. Tornillo de fijación del reposapiés |
| D. Reposapiés | J. Sujetadores de montaje |
| E. Pata inferior | |
| F. Correa de seguridad | |

MONTAJE DE LA SILLA

Antes de la instalación, asegúrate de que tienes todas las piezas y que no están dañadas.

1. Atornilla las dos patas superiores delanteras (con un agujero para el tornillo) y las dos patas traseras (sin agujeros) al asiento. Aprieta las patas delanteras de modo que los agujeros para los tornillos del reposapiés estén orientados hacia delante (fig. 2).
2. Coloca el reposapiés en las patas delanteras, previamente atornilladas en el asiento (por encima de los agujeros para los tornillos) (fig. 3).
3. Atomilla las patas inferiores a las superiores. Puedes regular el nivel con los pies.
4. Inserta la bandeja en el asiento hasta que escuches el característico "clic" del seguro (fig. 4).
5. Para usar la altura más baja de la silla (fig. 5):
 - desatornilla las patas inferiores
 - desatornilla los pies de regulación de las patas inferiores,
 - atornilla los pies a las patas superiores.

CORREAS DE SEGURIDAD

Montaje y desmontaje de las correas

¡ATENCIÓN! ¡Utiliza siempre las correas de seguridad cuando uses la silla en la posición de mayor altura!

1. Para instalar las correas, pásalas a través de los correspondientes agujeros del asiento (fig. 6).
2. Tira de la correa y asegúrate de que esté bien bloqueada en el asiento.
3. Para desmontar la correa, endereza el bloqueo de la correa y empújala suavemente a través del agujero del asiento (fig. 7).

Fijación de las correas

Para garantizar la seguridad del niño y evitar que se caiga accidentalmente de la silla, abrocha las correas de seguridad tal como se muestra en el siguiente esquema (fig. 8).

1. Pon las hebillas de las correas superiores en las hebillas laterales.
2. Introduce las hebillas en el broche.

3. Asegúrate de que la correa esté bien abrochada.
4. Para liberar la correa, presiona el botón del broche.

Ajuste del reposapiés

Hay disponibles 2 alturas para el reposapiés.

1. Retira el reposapiés del producto. A continuación, afloja los tornillos que conectan los conectores de montaje de plástico (J) con el reposapiés de madera. Ver la fig. 9.
2. Para el montaje en una posición más alta, desplaza los conectores de plástico hacia el centro y aprieta los tornillos. Para el montaje en una posición más baja, desplaza los conectores de plástico hacia el exterior y aprieta los tornillos. Monta el reposapiés en el producto.
3. Coloca los tornillos. Desliza el reposapiés sobre los tornillos que lo sostienen (fig. 3a).

LIMPIEZA Y MANTENIMIENTO

Mantén la silla limpia y cuidela para proteger a su hijo de lesiones accidentales.

1. Utiliza un paño húmedo para limpiar. Se puede utilizar un detergente suave.
2. Comprueba periódicamente que todos los componentes estén correctamente apretados y que no haya piezas sueltas.
3. Comprueba el funcionamiento del mecanismo del cinturón de seguridad con regularidad.
4. Si no está utilizando la silla, guárdala en un lugar limpio y ventilado. Evita la luz solar directa.
5. Nunca uses detergentes fuertes, materiales de pulido, blanqueadores o productos que contengan alcohol.

Las imágenes únicamente tienen un fin ilustrativo, el aspecto real de los productos puede diferir del que se muestra en las imágenes.

Beste Klant!

Als u opmerkingen of vragen heeft over het aangeschafte product, neem dan contact met ons op: help@lionelo.com

Het product is getest en voldoet aan de norm EN 14988:2017+A1:2020.

Fabrikant:

BrandLine Group Sp. z o. o.
ul. A. Kręglewskiego 1, 61-248 Poznań, Polen

BELANGRIJK! LEES ZORGVULDIG EN BEWAAR VOOR LATERE RAADPLEGING.

WAARSCHUWING

1. Nooit uw kind zonder toezicht laten.
2. Altijd het veiligheidstuigje gebruiken.
3. Valgevaar: voorkom het klimmen op het product.
4. Het product alleen gebruiken als alle onderdelen op de juiste manier zijn bevestigd en afgesteld.
5. Pas op voor open vuur of andere hittebronnen in de nabijheid van dit product.
6. Wees je bewust van het risico dat het product kan kantelen wanneer je kind zich met zijn voeten afzet tegen een tafel of een ander voorwerp.
7. Gebruik het product pas als het kind zelfstandig kan zitten.
8. Gebruik het product niet als een onderdeel gebroken of gescheurd is of ontbreekt.
9. Houd kinderen uit de buurt tijdens het demonteren en monteren van het

product om verwondingen te voorkomen.

- 10.** Het product is bedoeld voor kinderen die zelfstandig kunnen zitten en maximaal 3 jaar oud zijn of 15 kg wegen.

PRODUCT SCHEMA

(zie afb. 1)

- | | |
|-------------------------------------------------------------------------|--------------------------------------------------------------------------|
| A. Zitje | G. Bovenste achterpoot
(zonder opening voor de
voetensteun) |
| B. Dienblad | H. Regulerende steunpoot |
| C. Bovenste voorpoot (met
een opening voor de
voetensteun) | I. Bevestigingsschroef voor de
voetensteun |
| D. Voetensteun | J. Bevestigingsmiddelen |
| E. Onderste poot | |
| F. Veiligheidsgordels | |

MONTAGE VAN DE KINDERSTOEL

Zorg voor de montage ervoor dat u alle onderdelen in bezit hebt en dat ze niet beschadigd zijn.

- 1.** Schroef de twee voorste bovenpoten (met een schroef opening) en de twee achterste poten (zonder gaten) op de zitting. Draai de voorpoten vast, zodat de openingen van de voetensteun naar voren zijn gericht (afb. 2).
- 2.** Zet de voetsteun op de voorpoten, die vooraf in de zitting (boven de schroefgaten) zijn geschroefd (afb. 3).
- 3.** Schroef de onderbenen vast aan de bovenbenen. U kunt het niveau met de steunpoten aanpassen.
- 4.** Plaats het dienblad op de kinderstoel totdat u de kenmerkende klik hoort (afb. 4).
- 5.** Om de lagere hoogte van de stoel te gebruiken (afb. 5):
 - schroef de onderpoten los,
 - verwijder de regulerende steunpoot van de onderpoot,
 - schroef de steunpoot aan de bovenpoten vast.

VEILIGHEIDSGORDELS

Montage en demontage van de gordels

LET OP! Gebruik altijd de veiligheidsgordels bij gebruik van een hogere stoel positie!

1. Om de gordels te monteren, haalt u de gordels door de overeenkomstige openingen in het zitje (afb. 6).
2. Trek aan de gordel en zorg ervoor dat de gordel goed is vergrendeld in het zitje.
3. Om de veiligheidsgordel te verwijderen, trekt u de gordelgesp recht en haalt u deze voorzichtig door de opening in het zitkussen (afb. 7).

Bevestiging van de gordels

Om de veiligheid van uw kind te garanderen en om te voorkomen dat uw kind per ongeluk uit de stoel valt, moet u de veiligheidsgordels vastmaken zoals weergegeven in de onderstaande afbeelding (afb. 8).

1. Plaats de gespen van de bovenste gordels over de gesp van de zijgordels.
2. Plaats de gespen in de sluiting.
3. Zorg ervoor dat de gordel goed is vastgemaakt.
4. Om de gordel los te maken, drukt u op de knop van de sluiting.

Voetsteun afstelling

Er is keuze uit 2 voetsteunhoogtes.

1. Verwijder de voetsteun van het product. Draai vervolgens de schroeven los die de plastic montageconnectoren (J) verbinden met de houten voetsteun. Zie afb. 9.
2. Voor montage in een hogere positie, schuift op de plastic connectoren naar het midden en draai de schroeven vast. Voor montage in een lagere positie, de plastic connectoren naar buiten verplaatsen en de schroeven vastdraaien. Monteer de voetsteun op het product.
3. Schroef de schroeven vast. Schuif de voetsteun over de schroeven die hem ondersteunen (afb. 3a).

REINIGING EN ONDERHOUD

Houd de stoel schoon en zorg ervoor dat uw kind niet per ongeluk gewond raakt.

1. Gebruik een vochtige doek voor de reiniging. U kunt een mild reinigingsmiddel gebruiken.
2. Controleer regelmatig of alle onderdelen goed vastzitten en of er geen losse onderdelen zijn.
3. Controleer regelmatig de werking van het veiligheidsgordelmechanisme.

4. Als u de kinderstoel niet gebruikt, bewaar hem dan op een schone en geventileerde plaats. Vermijd direct zonlicht.
5. Gebruik nooit sterke detergents, poleismiddelen, bleekmiddelen of producten die alcohol bevatten.

De foto's dienen alleen ter illustratie, het werkelijke uiterlijk van de producten kan afwijken van de foto's.

LT

Gerbiamas Kliente!

Jeı turite pastabų ar klausimų apie įsigytą produktą, nedvejodami susisiekię su mumis: **help@lionelo.com**

**Produktas buvo išbandytas ir atitinka visus standartinius reikalavimus:
EN 14988:2017+A1:2020.**

Gamintojas:

BrandLine Group Sp. z o. o.
A. Kręglewskiego 1, 61-248 Poznanė, Lenkija

**SVARBU! ATIDŽIAI
PERSKAITYKITE IR
SAUGOKITE, KAD VĖLIAU
GALĖTUMĖTE PASISKAITYTI.**

ISPĖJIMAS

1. Niekada nepalikite vaiko be priežiūros.
2. Visada prisekite vaiką saugos diržu.
3. Pavojus nukristi: neleiskite vaikui karstytis ant šios prekės.
4. Nenaudokite prekės, jei ji surinkta ne pagal instrukcijas, kliba arba yra netinkama naudoti dėl kitų priežasčių.
5. Nelaikykite prie atviros ugnies ir kitokių didelės šilumos šaltinių – gali kilti pavojus.
6. Prisiminkite, kad kėdė gali apvirsti, jei vaikas atsispirs kojomis nuo stalo ar kito tvirto objekto.
7. Nenaudokite gaminio, kol vaikas negalės atsistoti be pagalbos.
8. Nenaudokite gaminio, jei kuri nors dalis yra pažeista, suplyšusi arba jos nėra.
9. Gaminio išskleidimo ir sulankstymo metu saugokite vaikus, kad išvengtų sužalojimų.
10. Gaminys skirtas vaikams, kurie gali sėdėti savarankiškai ir yra iki 3 metų arba sveria ne daugiau kaip 15 kg.

PRIETAISO SCHEMA

(žr. 1 pav.)

- | | |
|-------------------------------------------------------------------|-------------------------------------------------------------------|
| A. Sėdynė | F. Saugos diržas |
| B. Padėklas | G. Viršutinė apatinė kojėlė (be varžto angos kojų atramai) |
| C. Viršutinė priekinė kojėlė (su varžto anga kojų atramai) | H. Reguliuojanti kojėlė |
| D. Kojų atrama | I. Kojų atramos tvirtinimo varžtas |
| E. Apatinė kojėlė | J. Montavimo kronšteina |

KĖDUTĖS SURINKIMAS

Prieš montuodami įsitinkinkite, kad turite visas dalis ir kad yra nepažeistos.

1. Prisukite dvi priekines viršutines kojeles (su varžto anga) ir dvi galines kojeles (be angų) prie sėdynės. Priveržkite priekines kojeles taip, kad atramos varžtų angos būtų nukreiptos į priekį (pav. 2).
2. Uždėkite atramą ant priekinių kojelių, anksčiau įsuktų į sėdynę (virš varžtų angų) (pav. 3).
3. Prisukite apatines kojeles prie viršutinių. Galite reguliuoti lygį kojėlėmis.
4. Įdėkite padėklą į sėdynę, kol išgirsite spragtelėjimą (pav. 4).

5. Norėdami naudoti žemesnį kėdutės aukštį (5 pav.):
 - atsukite apatines kojeles,
 - atsukite reguliuojančias kojeles iš apatinių kojelių,
 - prisukite kojeles į viršutines kojeles.

SAUGOS DIRŽAI

Diržų surinkimas ir išmontavimas

DĖMESIO! Esant didesniai kėdutės aukščiui visada naudokite saugos diržus!

1. Norėdami pritvirtinti diržus, perkiškite juos per atitinkamas sėdynės angas (pav. 6).
2. Patraukite diržą ir įsitikinkite, kad diržas tinkamai užfiksuotas sėdynėje.
3. Norėdami nuimti saugos diržą, ištiesinkite diržo užraktą ir švelniai pralįskite pro sėdynės angą (pav. 7).

Saugos diržų prisegimas

Kad vaikas būtų saugus ir netyčia neiškristų iš kėdutės, prisisekite saugos diržus, kaip parodyta toliau pateiktoje diagramoje (pav. 8).

1. Uždėkite viršutinių diržų sagtis ant šoninių sagčių.
2. Įkiškite sagtis į užsegimą.
3. Įsitikinkite, kad saugos diržas yra tinkamai prisegtas.
4. Norėdami atsegti saugos diržą, paspauskite sagties mygtuką.

Kojų atramos reguliavimas

Galima rinktis iš 2 kojų atramos aukščių.

1. Nuimkite kojų atramą iš gaminio. Tada atsukite varžtus, jungiančius plastikinius montavimo kronšteinus (J) su medine atrama. Žr. 9 pav.
2. Norėdami montuoti aukštesnėje padėtyje, pastumkite plastikinius kronšteinus į centrą ir priveržkite varžtus. Norėdami montuoti žemesnėje padėtyje, pastumkite plastikinius kronšteinus išorės kryptimi ir priveržkite varžtus. Montuokite kojų atramą ant gaminio.
3. Priveržkite varžtus. Pastumkite atramą ant ją laikančių varžtų (pav. 3a).

VALYMAS IR PRIEŽIŪRA

Laikykite kėdutę švarią ir pasirūpinkite ja, kad apsaugotų vaiką nuo atsitiktinių sužalojimų.

1. Valymui naudokite drėgną šluostę. Galima naudoti švelnų ploviklį.

2. Reguliariai tikrinkite, ar visi komponentai yra tinkamai priveržti ir ar nėra atsilaisvinusių dalių.
3. Reguliariai tikrinkite saugos diržo mechanizmo veikimą.
4. Jei nenaudojate kėdutės, laikykite ją švarioje ir vėdinamoje vietoje. Venkite tiesioginių saulės spindulių.
5. Niekada nenaudokite stiprių ploviklių, poliravimo medžiagų, baliklių ar produktų, kurių sudėtyje yra alkoholio.

Nuotraukos skirtos tik informaciniams tikslais, tikroji gaminių išvaizda gali skirtis nuo pateiktos nuotraukose.

CS

Vážení zákazníci!

Máte-li jakékoli připomínky nebo dotazy týkající se zakoupeného výrobku, kontaktujte nás: help@lionelo.com

**Výrobek byl testován a vyhovuje všem požadavkům norem:
EN 14988:2017+A1:2020.**

Výrobce:

BrandLine Group Sp. z o. o.
ul. A. Kręglewskiego 1, 61-248 Poznań, Polsko

**DŮLEŽITÉ! POKYNY SI
POZORNĚ PŘEČTĚTE A
USCHOVEJTE PRO POZDĚJŠÍ
NAHLÉDNUTÍ.**

UPOZORNĚNÍ

1. Nikdy nenechávejte dítě bez dozoru.
2. Vždy používejte zádržný systém.
3. Nebezpečí pádu: Nenechte své dítě šplhat na výrobek.
4. Nepoužívejte výrobek, dokud nejsou všechny součásti správně připevněné a seřizené.
5. Pozor na nebezpečí otevřeného ohně nebo dalších zdrojů tepla v blízkosti výrobku.
6. Pozor na nebezpečí převrnutí, když vaše dítě zapře nohy o stůl nebo jiný předmět.
7. Nepoužívejte výrobek, dokud se dítě neumí samo posadit.
8. Nepoužívejte výrobek, pokud je některá jeho část rozbitá, roztržená nebo chybí.
9. Při rozložení nebo složení výrobku držte děti mimo dosah, aby nedošlo ke zranění.
10. Výrobek je určen pro děti, které mohou samy sedět a jsou ve věku do 3 let nebo váží maximálně 15 kg.

SCHÉMA ZAŘÍZENÍ

(viz obr. 1)

- | | |
|-------------------------------------------------------------------|-------------------------------------------------------------------|
| A. Sedadlo | G. Horní zadní noha (bez otvoru na šroub pro opěrku nohou) |
| B. Podnos | H. Nastavovací patka |
| C. Horní přední noha (s otvorem na šroub pro opěrku nohou) | I. Šroub pro připevnění opěrky nohou |
| D. Opěrka nohou | J. Montážní spojky |
| E. Spodní noha | |
| F. Bezpečnostní pásy | |

MONTÁŽ ŽIDLE

Před montáží se ujistěte, že máte všechny díly a že nejsou poškozené.

1. Přišroubujte dvě přední horní nohy (s otvorem na šroub) a dvě zadní nohy (bez otvorů) k sedadlu. Utáhněte přední nohy tak, aby otvory na šrouby opěrky nohou směřovaly dopředu (obr. 2).
2. Nasadte opěrku nohou na přední nohy, předem přišroubované k sedadlu (nad otvory na šrouby) (obr. 3).
3. Přišroubujte spodní nohy k horním nohám. Úroveň můžete nastavit pomocí patek.
4. Zasuňte podnos do sedadla, dokud neuslyšíte zacvaknutí bezpečnostního zámku (obr. 4).

5. Chcete-li použít nižší výšku židle (obr. 5):
 - vyšroubujte spodní nohy,
 - vyšroubujte nastavovací patky ze spodních noh,
 - zašroubujte nastavovací patky do horních noh.

BEZPEČNOSTNÍ PÁSY

Montáž a demontáž pásů

POZOR! Při používání vyšší výšky židle vždy používejte bezpečnostní pásy!

1. Chcete-li namontovat pásy, protáhněte je příslušnými otvory v sedadle (obr. 6).
2. Zatáhněte za bezpečnostní pás a ujistěte se, že je správně zajištěn v sedadle.
3. Chcete-li bezpečnostní pás sejmout, narovnejte zámek pásu a jemně jej protlačte otvorem v sedadle (obr. 7).

Zapínání bezpečnostních pásů

Abyste zajistili bezpečnost dítěte a zabránili náhodnému vypadnutí ze židle, zapněte bezpečnostní pásy, jak je znázorněno na obrázku níže (obr. 8).

1. Nasadte sponu horních pásů na sponu bočního pásu.
2. Vložte spony do zapnutí.
3. Ujistěte se, že je bezpečnostní pás správně zapnutý.
4. Pro rozepnutí bezpečnostního pásu stiskněte tlačítko v zapnutí.

Nastavení opěrky nohou

Na výběr jsou 2 výšky opěrky nohou.

1. Sejměte opěrku nohou z výrobku. Pak uvolněte šrouby spojující plastové montážní spojky (J) s dřevěnou opěrkou nohou. Viz obr. 9.
2. Pro montáž ve vyšší poloze posuňte plastové montážní spojky směrem ke středu a utáhněte šrouby. Pro montáž v nižší poloze posuňte plastové montážní spojky směrem ven a utáhněte šrouby. Opěrku nohou namontujte na výrobek.
3. Zašroubujte šrouby. Nasuňte opěrku nohou na šrouby, které ji podepírají (obr. 3a).

ČIŠTĚNÍ A ÚDRŽBA

Udržujte židli v čistotě a pečujte o ni, abyste ochránili dítě před náhodným zraněním.

1. K čištění používejte vlhký hadřík. Můžete použít jemný detergent.

2. Pravidelně kontrolujte, zda jsou všechny součásti řádně utaženy a zda nejsou uvolněné části.
3. Pravidelně kontrolujte fungování mechanismu bezpečnostních pásů.
4. Pokud židli nepoužíváte, uložte ji na čisté a větrané místo. Vyhněte se přímému slunečnímu záření.
5. Nikdy nepoužívejte silné čisticí prostředky, lešticí materiály, bělidla nebo výrobky obsahující alkohol.

Fotografie jsou ilustrační, skutečný vzhled výrobku se může lišit od znázorněného na fotografiích.

HU

Kedves Ügyfelünk!

Ha bármilyen észrevétele vagy kérdése van a vásárolt termékről, lépjen kapcsolatba velünk: help@lionelo.com

A terméket tesztelték, és megfelel az alábbi szabványok követelményeinek: EN 14988:2017+A1:2020.

Gyártó:

BrandLine Group Sp. z o. o.

ul. A. Kręglewskiego 1, 61-248 Poznań, Lengyelország

**FONTOS! FIGYELMESEN
OLVASSA EL ÉS ŐRIZZE MEG
KÉSŐBBI FELHASZNÁLÁS
ESETÉRE.**

FIGYELEM!

1. Soha ne hagyja gyermekét felügyelet nélkül.
2. Mindig használd a biztonsági övet.
3. Leesés-veszély: ne engedd, hogy gyermeked felmásson a termékre.
4. Ne használd a terméket, ha nincs az összes alkatrész a helyére igazítva és rögzítve.
5. Óvakodj a termék közelében a nyílt láng használatától, és óvd az egyéb forrásokból származó erős hőhatástól.
6. Ne feledd annak kockázatát, hogy a gyermek a lábát az asztalhoz vagy egyéb bútorhoz feszítve felborulhat.
7. Ne használja a terméket amíg a gyermek nem tud önállóan ülni.
8. Ne használja a terméket, ha annak bármely eleme elromlott, elszakadt vagy hiányzik.
9. A termék szétnyitása és összecsuksása során tartsa távol a gyermeket a sérülések elkerülése érdekében.
10. A termék önállóan ülő gyermeknek lett tervezve 3 éves korig vagy legfeljebb 15 kg súlyig.

A TERMÉK BEMUTATÁSA

(lásd 1. ábra)

- | | |
|-----------------------------------------------------|----------------------------------------------------------|
| A. Ülés | F. Biztonsági öv |
| B. Tálca | G. Felső hátsó láb (lábtartó csavarnyílás nélkül) |
| C. Felső első láb (lábtartó csavarnyílással) | H. Szintező talp |
| D. Lábtartó | I. Lábtartó rögzítő csavar |
| E. Alsó láb | J. Csatlakozóelemek |

AZ ETETŐSZÉK ÖSSZESZERELÉSE

Összeszerelés előtt győződjön meg róla, hogy minden elem rendelkezésre áll és azok nem sérültek.

1. Csavarozza be a két első felső lábat (csavarnyílásokkal) és a két hátsó lábat (csavarnyílások nélkül) az ülésre. Úgy húzza meg az első lábakat, hogy a csavarnyílások előre fele nézzenek (2. ábra).
2. Helyezze fel a lábtartót az ülésre felcsavart első lábakra (a csavarnyílások felett) (3. ábra).
3. Csavarozza be az alsó lábakat a felső lábakra. A talpak segítségével kiszintezheti a terméket.

4. Helyezze fel a tálcát az ülésre, a helyes felhelyezést egy jellegzetes kattánás jelzi (4. ábra).
5. Az etetőszék magasságának csökkentéséhez (5. ábra):
 - csavarja ki az alsó lábakat,
 - csavarja ki a szintező talpakat az alsó lábokról,
 - csavarja fel a szintező talpakat a felső lábakra.

BIZTONSÁGI ÖV

A biztonsági öv felszerelése és leszerelése

FIGYELEM! Magasított szék használata esetén mindig használja a biztonsági övet!

1. A biztonsági öv felszereléséhez tegye át az öveget az ülés megfelelő nyílásain (6. ábra).
2. Húzza át az övet és győződjön meg róla, hogy megfelelően rögzült az az ülés mögött.
3. Az öv leszereléséhez egyenesítse ki az övzárát és finoman nyomja át az ülés nyílásán (7).

Az övek bekötése

A gyermeke biztonsága érdekében és a székből való véletlen kiesés elkerülése végett kösse be a biztonsági övet az alábbi séma szerint (8. ábra).

1. Helyezze rá a vállövek csatját az oldalsó csatra.
2. Dugja be a csatot a főcsatba.
3. Győződjön meg róla, hogy jól bekötötte az övet.
4. Az övek kioldásához nyomja meg a csaton lévő gombot.

A lábtartó beállítása

A lábtartó 2 magasságban állítható.

1. Vegye le a lábtartót a termékről. Ezután lazítsa meg a műanyag csatlakozóelemeket (J) és a fa lábtartót rögzítő csavarokat. Lásd 9. ábra.
2. Ha magasabb pozícióba szeretné tenni a lábtartót, tolja középre a műanyag csatlakozóelemeket és húzza meg a csavarokat. Ha alacsonyabb pozícióba szeretné tenni a lábtartót, tolja kifelé a műanyag csatlakozóelemeket és húzza meg a csavarokat. Szerelje fel újra a lábtartót.
3. Csavarja be a csavarokat. Helyezze fel a lábtartót a csavarokra, ami biztosítja a megtámasztást (3a ábra).

TISZTÍTÁS ÉS KARBANTARTÁS

Ügyeljen az etetőszék tisztaságára és az elemek megfelelő állapotára, hogy megelőzze a gyermek esetleges sérülését.

1. A termék tisztításához nedves törölkendőt használjon. Lágy mosószert is használhat.
2. Rendszeresen ellenőrizze az elemek megfelelő meghúzását, egyik elem se lehet laza.
3. Rendszeresen ellenőrizze a biztonsági öv működését.
4. Ha nem használja a széket, száraz, szellőztetett helyen tárolja. Ne tegye ki a terméket közvetlen napfénynek.
5. Sohase használjon a termék tisztításához agresszív mosószereket, polírozó anyagokat, fehérítőket, valamint alkohol tartalmú termékeket.

A képek csak tájékoztató jellegűek, a termékek tényleges kinézete eltérhet a képeken látottaktól.

RO

Stimate Client!

Dacă aveți observații sau întrebări cu privire la produsul achiziționat, vă rugăm să ne contactați: help@lionelo.com

Produsul a fost testat și respectă standardul: EN 14988:2017+A1:2020.

Producător:

BrandLine Group Sp. z o. o.
ul. A. Kręlewskiego 1, 61-248 Poznań, Polsko

**IMPORTANT! CITIȚI CU
ATENȚIE ȘI PĂSTRAȚI ACEST
DOCUMENT PENTRU
CONSULTARE ULTERIOARĂ.**

AVERTISMENT

1. Nu lăsați niciodată copilul nesupravegheat.
2. Folosește sistemul de prindere.
3. Nu lăsa copiii să se urce pe acest produs.
4. Folosește produsul doar dacă toate componentele sunt asamblate corect.
5. Nu lăsa produsul în apropierea unei surse de căldură sau flacără deschisă.
6. Fii conștient de riscul de răsturnare dacă copilul este capabil să se împingă cu picioarele de masă sau de orice altă structură.
7. Nu utilizați produsul până când copilul nu este capabil să se ridice în picioare fără ajutor.
8. Nu utilizați produsul dacă lipsește vreo piesă sau dacă orice parte este deteriorată sau crăpată.
9. Nu lăsați copilul să se apropie atunci când pliați și desfaceți produsul.
10. Produsul este destinat copiilor care pot sta independent și au până la 3 ani sau au greutatea de maxim 15 kg.

SCHEMA DISPOZITIVULUI

(vezi fig. 1)

- | | |
|-------------------------------------------------------------------------------------------------|--------------------------------------------------------------------------------------------------------|
| A. Scaun | G. Picioar superior din spate (fără orificiu pentru șuruburile pentru suportul pentru picioare) |
| B. Tava | H. Element de reglare |
| C. Picioar frontal superior (cu orificiu pentru șurubul pentru suportul pentru picioare) | I. Șurub pentru fixarea suportului pentru picioare |
| D. Suport pentru picioare | J. Conectori de montare |
| E. Picioar inferior | |
| F. Centura de siguranță | |

MONTAREA SCAUNULUI

Înainte de montare, asigurați-vă că aveți toate piesele și că acestea nu sunt deteriorate.

1. Înșurubați cele două picioare superioare din față (cu orificiul pentru șuruburi) și două picioare din spate (fără orificii) pe scaun. Strângeți picioarele din față astfel încât orificiile pentru șuruburi ale suportului pentru picioare să fie orientate spre față (Fig. 2).
2. Puneți suportul pentru picioare pe picioarele din față, care au fost înșurubate în

prealabil pe scaun (deasupra orificiilor pentru șuruburi) (fig. 3).

3. Înșurubați picioarele inferioare la cele superioare. Puteți regla nivelul cu ajutorul elementului de reglare.
4. Introduceți tava în scaun până când auziți clic-ul blocadei de siguranță (fig. 4).
5. Pentru a utiliza înălțimea mai mică a scaunului (fig. 5):
 - deșurubați picioarele inferioare,
 - Deșurubați elementele de reglare de pe picioarele inferioare,
 - Înșurubați elementele de reglare pe picioarele superioare.

CENTURILE DE SIGURANȚĂ

Montarea și demontarea centurilor

NOTĂ! În cazul în care folosiți înălțimea mai amre a scaunului întotdeauna folosiți centurile de siguranță!

1. Pentru a monta centurile, treceți centurile prin orificiile corespunzătoare de pe scaun (fig. 6).
2. Trageți de centura de siguranță și asigurați-vă că centura de siguranță este blocată corect pe scaun.
3. Pentru a scoate centura de siguranță, îndreptați dispozitivul de blocare a centurii de siguranță și apăsați-o ușor prin orificiul de pe scaun (fig. 7).

Blocarea centurilor

Pentru a asigura siguranța copilului și pentru a preveni căderea accidentală a acestuia de pe scaun, fixați centurile de siguranță așa cum este arătat pe schema de mai jos (fig. 8).

1. Puneți cataramele centurilor superioare peste catarama centurilor laterale.
2. Introduceți cataramele în închizătoare.
3. Asigurați-vă că centura de siguranță este bine fixată.
4. Pentru a debloca centura de siguranță, apăsați butonul de pe cataramă.

Reglarea suportului pentru picioare

Aveți 2 înălțimi de reglare a suportului pentru picioare.

1. Scoateți suportul pentru picioare de pe produs. Apoi slăbiți șuruburile care conectează suporturile de montare din plastic (J) la suportul pentru picioare din lemn. Vezi fig. 9.
2. Pentru a monta într-o poziție mai înaltă, glisați elementele de fixare din plastic

spre centru și strângeți șuruburile. Pentru a monta într-o poziție inferioară, mutați elementele de fixare din plastic spre exterior și strângeți șuruburile. Atașați suportul pentru picioare la produs.

3. Strângeți șuruburile. Glisați suportul pentru picioare pe șuruburile care îl susțin (Fig. 3a).

CURĂȚARE ȘI ÎNTREȚINERE

Mențineți scaunul curat și aveți grijă de el pentru a proteja copilul de răniri accidentale.

1. Pentru curățare folosiți o cârpă umedă. Puteți folosi un detergent delicat.
2. Verificați în mod regulat dacă toate componentele sunt strânse corespunzător și dacă nu există piese slăbite.
3. Verificați regulat funcționarea mecanismului centurii de siguranță.
4. Dacă nu utilizați scaunul, depozitați-l într-un loc curat și aerisit. Evitați lumina directă a soarelui.
5. Nu utilizați niciodată detergenți puternici, materiale de lustruit, înălbitori sau produse care conțin alcool.

Fotografiile au caracter ilustrativ, aspectul real al produselor poate diferi de cel prezentat în fotografii.

Szczegółowe warunki gwarancji dostępne są na stronie:
Detailed warranty conditions are available on the website:
Detaillierte Garantiebedingungen finden Sie auf der Website:
Подробные условия гарантии доступны на сайте:
Le condizioni di garanzia dettagliate sono disponibili sul sito web:
Les conditions de garantie détaillées sont disponibles sur le site:
Las condiciones de garantía detalladas están disponibles en el sitio web:
Gedetailleerde garantievoorwaarden zijn beschikbaar op de website:
İşsamlas garantijos sąlygas rasite svetainėje:
Podrobné záruční podmínky jsou k dispozici na webových stránkách:
A részletes garanciális feltételek elérhetők a weboldalon:
Condiții detaliate de garanție sunt disponibile pe site:

www.lionelo.com

Thank you for purchasing our product
Dziękujemy za zakup urządzenia naszej marki
Vielen Dank für den Kauf unserer Markenausrüstung
Спасибо за покупку нашего продукта
Grazie per aver acquistato il nostro prodotto
Merci d'avoir acheté notre produit
Gracias por adquirir nuestro producto
Bedankt voor het aanschaffen van ons product
Dëkojame, kad řsigijote mūsu prekēs řenklo řrenginj
Děkujeme vám za zakoupení zařizení naší značky
Köszönjük, hogy márkájú készülékünket választotta
Vă mulțumim că ați achiziționat un dispozitiv al mărcii noastre



www.lionelo.com