

Aqara



Dual Relay Module T2 User Manual	• 01
Module relais double T2 Manuel	• 10
Modulo Doppio Relè T2 Manuale di Istruzioni	• 18
Bedienungsanleitung für Dual Relais Modul T2	• 24
Manual de instrucciones para Módulo relé doble T2	• 31
Реле двухканальное T2 Руководство по эксплуатации	• 38
雙路控制模塊T2使用說明書	• 45
듀얼 릴레이 모듈 T2	• 49
ダブルスイッチモジュールT2取扱説明書	• 54
Instrukcja obsługi Podwójny przekaźnik T2	• 59
Duální reléový modul T2 Uživatelská příručka	• 65
Duálny reléový modul T2 Používateľská príručka	• 70
Kettős relé modul T2 Felhasználói kézikönyv	• 75

## Product Introduction

Aqara Dual Relay Module T2 is a relay control module based on the Zigbee wireless communication protocol, designed to control the power on and off of devices. This product can switch between dry/wet contact modes using a connecting wire, thereby controlling other dry contact devices such as motors and garage doors. App remote control, timing control, power statistics, and other functions can be achieved through an Aqara hub. It is also compatible with HomeKit allowing for quick control via the Home app.

\*This product needs to be used with a device that Zigbee 3.0 hub function. Some features require the support of specific model hubs, please check the detailed list at: [www.aqara.com/support](http://www.aqara.com/support).

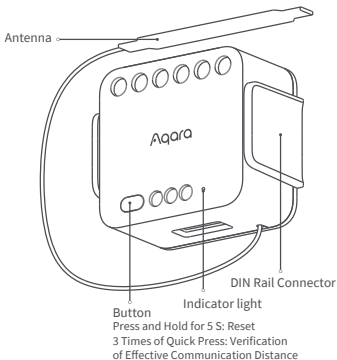

\*Do not press the button hard with tools as this may cause damage to it.

## Device Binding & Initialization

1. Download the Aqara Home app.

Search for "Aqara Home" in the Apple App Store, Google Play, Xiaomi GetApps, Huawei App Gallery, or scan the following QR code to download the Aqara Home app:

2. Add the product to the Aqara Home app

Please open the Aqara Home app, tap "Home" and then tap "+" in the top right corner to enter the "Add Device (Accessory)" page, select "Dual Relay Module T2", and add it according to instructions in the Aqara Home app. After a successful connection, the status indicator of the device will turn blue and flash 2 times slowly.

\* If the connection fails, please move the accessory closer to the Hub and try again

3. For details, please see [www.aqara.com/support](http://www.aqara.com/support) or scan the QR code below to get the detailed electronic manual.



\*Only Aqara Home app supports this feature.

## Product Specifications

Dual Relay Module T2

Model: DCM-K01

Wireless Protocols: Zigbee

Dimensions: 45.5 × 48 × 24 mm (1.79 × 1.89 × 0.94 in.)

Rated Parameters: 100 - 250 V~, 50/60Hz,  $\mu$ /Max. 10A, Max 2500W ;

Max.1A, Max 250W(LED, CFL ); Max 1A, Max 1/4 HP  M.1

24 - 30 V : Max.10A, Max 300W(Resistive load);

30 - 60 V : Max.1A, Max 60W(Resistive load)

Operating Temperature: -10°C ~ 40°C (14°F ~ 104°F)

Operating Humidity: 0 ~ 95% RH, no condensation

Zigbee Operation Frequency: 2405-2475 MHz

Zigbee Maximum Output Power ≤ 13 dBm

What is in the Box: Dual Relay Module T2 × 1, User Manual × 1, DIN Rail

Accessory × 1, Jumper Wire × 1

Manufacturer: Lumi United Technology Co., Ltd.

Address: Room 801-804, Building 1, Chongwen Park, Nanshan iPark, No.

3370, Liuxian Avenue, Fuguang Community, Taoyuan Residential District,

Nanshan District, Shenzhen, China

Online Customer Service: [www.aqara.com/support](http://www.aqara.com/support)

Email: [support@aqara.com](mailto:support@aqara.com)



## Warnings

1. This product is NOT a toy. Please keep children away from this product.
2. This product is designed for indoor use only. Do NOT use in humid environments or outdoors.
3. Beware of moisture, do NOT spill water or other liquids onto the product.
4. Do NOT place this product near a heat source. Do NOT place it in an enclosure unless there is normal ventilation.
5. Do NOT attempt to repair this product by yourself. All repairs should be performed by an authorized professional.
6. This product is only suitable for improving the entertainment, convenience of your home life and reminding you about the device status. It should NOT be used as security equipment for home, building, warehouse or any other places. If a user violates the product use instructions, the manufacturer will NOT be liable for any risks and property losses.
7. Please do not overload it. Please make sure that the 10A over-current protection circuit breaker on the front end of this product works normally before it powers on. Recommended stripping length for terminal wiring: 6~8 mm

8. After the device powers on, all the conductors (including the antenna) of the device may be connected with strong electricity. Please make sure that the product is fixedly installed in a protective environment that cannot be reached by hands, such as switch pattern and protective and protective cover of the bulb.

Under normal use of condition, this equipment should be kept a separation distance of at least 20cm between the antenna and the body of the user.

### **EU Declaration of Conformity**

Hereby, [Lumi United Technology Co., Ltd] declares that the radio equipment type [Dual Relay Module T2, DCM-K01] is in compliance with Directive 2014/53/EU. The full text of the EU declaration of conformity is available at the following internet address: <https://www.aqara.com/DoC/>

### **UK Declaration of Conformity**

Hereby, [Lumi United Technology Co., Ltd] declares that the radio equipment type [Dual Relay Module T2, DCM-K01] is in compliance with Directive 2017 (SI 2017 No. 1206, as amended by SI 2019 No. 696).

The full text of the UK declaration of conformity is available at the following internet address: <http://www.aqara.com/DoC/>.



## **WEEE Disposal and Recycling Information**

All products bearing this symbol are waste electrical and electronic equipment (WEEE as in directive 2012/19/EU) which should not be mixed with unsorted household waste. Instead, you

should protect human health and the environment by handing over your waste equipment to a designated collection point for the recycling of waste electrical and electronic equipment, appointed by the government or local authorities. Correct disposal and recycling will help prevent potential negative consequences to the environment and human health.

Please contact the installer or local authorities for more information about the location as well as terms and conditions of such collection points.

## **FCC ID:2AKIT-DCM-K01**

Federal Communications Commission (FCC) compliance statement:

1.This device complies with part 15 of the FCC Rules. Operation is subject to the following two conditions:

- (1) This device may not cause harmful interference, and
- (2) this device must accept any interference received, including interference that may cause undesired operation.

2.Changes or modifications not expressly approved by the party responsible for compliance could void the user's authority to operate the equipment.

Note: This equipment has been tested and found to comply with the limits for a Class B digital device, pursuant to part 15 of the FCC Rules. These limits are designed to provide reasonable protection against harmful interference in a

residential installation. This equipment generates, uses and can radiate radio frequency energy and, if not installed and used in accordance with the instructions, may cause harmful interference to radio communications. However,

there is no guarantee that interference will not occur in a particular installation. If this equipment does cause harmful interference to radio or television reception, which can be determined by turning the equipment off and on, the user is encouraged to try to correct the interference by one or more of the following measures:

- Reorient or relocate the receiving antenna.
- Increase the separation between the equipment and receiver.
- Connect the equipment into an outlet on a circuit different from that to which the receiver is connected.
- Consult the dealer or an experienced radio/TV technician for help.

RF Exposure statement:

This equipment complies with FCC radiation exposure limits set forth for an uncontrolled environment. This equipment should be installed and operated with minimum distance of 20 cm between the radiator and your body. This transmitter must not be co-located or operating in conjunction with any other antenna or transmitter.

## **IC:22635-DCMK01**

### **IC NOTICE TO CANADIAN USERS**

This device contains licence-exempt transmitter(s)/receiver(s) that comply with Innovation, Science and Economic Development Canada's licence-exempt RSS(s). Operation is subject to the following two conditions:

- (1) This device may not cause interference.
- (2) This device must accept any interference, including interference that may cause undesired operation of the device.

This Class B digital apparatus complies with Canadian ICES - 003.

This device complies with RSS - 247 of Industry Canada.

Operation is subject to the condition that this device does not cause harmful interference.

This equipment complies with IC radiation exposure limits set forth for an uncontrolled environment. This equipment should be installed and operated with a minimum distance of 20 cm between the radiator and your body. This transmitter must not be co-located or operating in conjunction with any other antenna or transmitter.

## Présentation du produit

Aqara Dual Relay Module T2 est un module de contrôle de relais basé sur le protocole de communication sans fil Zigbee, conçu pour contrôler la mise sous tension et hors tension d'appareils. Ce produit peut passer d'un mode de contact sec à un mode humide à l'aide d'un fil de connexion, contrôlant ainsi d'autres dispositifs à contact sec tels que les moteurs et les portes de garage. La télécommande App, le contrôle de la temporisation, les statistiques d'alimentation et d'autres fonctions peuvent être réalisées par l'intermédiaire d'un hub Aqara. Il est également compatible avec HomeKit permettant un contrôle rapide via l'appli Home.

\*Le produit doit être utilisé avec un appareil doté de la fonction hub Zigbee 3.0. Certaines fonctionnalités nécessitent le support de hubs de modèles spécifiques, veuillez consulter la liste détaillée à l'adresse suivante: [www.aqara.com/support](http://www.aqara.com/support).

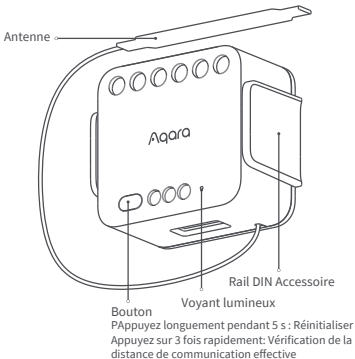

\*Ne pas appuyer fortement sur le bouton avec des outils car cela pourrait l'endommager.

## Liaison et initialisation de l'appareil

1. Téléchargez l'application Aqara Home.

Recherchez "Aqara Home" dans l'Apple App Store, Google Play, Xiaomi GetApps, Huawei App Gallery, ou scannez le code QR suivant pour télécharger l'application Aqara Home :

2. Ajouter le produit à l'application Aqara Home

Ouvrez l'application Aqara Home, appuyez sur "Home", puis sur "+" dans le coin supérieur droit pour accéder à la page "Add Device (Accessory)", sélectionnez "Dual Relay Module T2" et ajoutez-le conformément aux instructions de l'application Aqara Home. Après une connexion réussie, l'indicateur d'état de l'appareil devient bleu et clignote 2 fois lentement.

\* Si la connexion échoue, veuillez rapprocher l'accessoire du Hub et réessayer

3. Ajouter un accessoire Pour plus de détails, veuillez consulter

[www.aqara.com/support](http://www.aqara.com/support) ou scanner le code QR ci-dessous pour obtenir le manuel électronique détaillé.



Vérification de la distance effective : Appuyez rapidement et brièvement sur le bouton 3 fois, le concentrateur émettra un signal sonore, indiquant que l'appareil peut communiquer efficacement avec le concentrateur.

\*Seule l'application Aqara Home prend en charge cette fonctionnalité.



## Spécifications des Produits

Module relais double T2

Modèle: DCM - K01

Protocoles sans fil: Zigbee

Dimensions : 45,5 × 48 × 24 mm (1,79 × 1,89 × 0,94 pouces)

Paramètres nominaux: 100 - 250 V~, 50/60Hz,  $\mu$  / Max. 10A, Max 2500W  ;  
Max.1A, Max 250W(LED, CFL  ); Max 1A, Max 1/4 HP  M.1

24 - 30 V $\overline{\text{---}}$  : Max.10A, Max 300W(Charge résistive);

30 - 60 V $\overline{\text{---}}$  : Max.1A, Max 60W(Charge résistive)

Température de fonctionnement: -10 °C ~ 40 °C (14 °F ~ 104 °F)

Humidité de fonctionnement: 0 ~ 95% RH, pas de condensation

Fréquence de fonctionnement Zigbee: 2405-2475 MHz

Puissance de sortie maximale Zigbee  $\leq$  13 dBm

Contenu de la boîte: Module relais double T2 × 1 , Manuel de l'utilisateur × 1 ,

Accessoire pour rail DIN × 1 , Fil de connexion × 1



## Avertissements

1. Ce produit N'EST PAS un jouet Maintenez-le hors de portée des enfants.
2. Cet appareil ne doit être utilisé qu'à l'intérieur. Ne l'utilisez PAS à l'extérieur ou dans des environnements humides.
3. Attention à l'humidité! Veuillez NE PAS renverser d'eau ou d'autres liquides sur le produit.
4. Ne placez PAS ce produit à proximité d'une source de chaleur. Ne le placez PAS dans une enceinte à moins qu'il n'y ait une ventilation normale.
5. N'essayez PAS de réparer vous-même cet appareil. Toute réparation doit être effectuée par un professionnel agréé.
6. Ce produit n'est destiné qu'à un usage domestique de divertissement, de praticité ou d'aide-mémoire. Si un utilisateur enfreint les instructions d'utilisation du produit, le fabricant ne sera responsable d'AUCUN risque ni perte de biens.
7. Ne le surchargez pas. Assurez-vous que le disjoncteur de protection contre les surintensités de 10A situé à l'avant du produit fonctionne normalement avant de le mettre sous tension. Longueur de dénudage recommandée pour le câblage des bornes : 6-8 mm

8. Après d'avoir branché l'appareil, tous les conducteurs (y compris la partie d'antenne) de l'appareil peuvent être connectés à une forte électricité, et assurez-vous que ce produit est stablement installé dans un environnement de protection hors portée de l'homme, par exemple dans un boîtier d'interrupteur, un capot de protection de lampe.



### **Déclaration de conformité pour l' Union européenne**

Par la présente, [Lumi United Technology Co., Ltd.] déclare que cet équipement radio de type [Module relais double T2 , DCM-K01] est conforme à la Directive européenne 2014/53/UE. L'intégralité de la déclaration de conformité pour l' UE est disponible à l'adresse suivante : <https://www.aqara.com/DoC/>



### **WEEE Disposal and Recycling Information**

Informations sur la réglementation DEEE sur la mise au rebut et le recyclage Tous les produits portant ce symbole deviennent des déchets d'équipements électriques et électroniques (DEEE dans la Directive européenne 2012/19/UE) qui ne doivent pas être mélangés aux déchets ménagers non triés. Vous devez contribuer à la protection de l'environnement et de la santé humaine en apportant l'équipement usagé à un point de collecte dédié au recyclage des équipements électriques et électroniques, agréé par le gouvernement ou les autorités locales. Le

recyclage et la destruction appropriés permettront d'éviter tout impact potentiellement négatif sur l'environnement et la santé humaine. Contactez l'installateur ou les autorités locales pour obtenir plus d'informations concernant l'emplacement ainsi que les conditions d'utilisation de ce type de point de collecte.

### **IC:22635-DCMK01**

L'émetteur/récepteur exempt de licence contenu dans le présent appareil est conforme aux CNR d'Innovation, Sciences et Développement économique Canada applicables aux appareils radio exempts de licence. L'exploitation est autorisée aux deux conditions suivantes :

(1) L'appareil ne doit pas produire de brouillage;  
(2) L'appareil doit accepter tout brouillage radioélectrique subi, même si le brouillage est susceptible d'en compromettre le fonctionnement. Cet appareil numérique de la Classe B conforme à la norme NMB - 003 du Canada.

Cet appareil est conforme à la norme RSS - 247 d'Industrie Canada. Le fonctionnement est soumis à la condition que cet appareil ne provoque pas d'interférences nuisibles.

Cet équipement est conforme aux limites d'exposition aux rayonnements de la IC établies pour un environnement non contrôlé. Cet équipement doit

être installé et fonctionner à au moins 20cm de distance d'un radiateur ou de votre corps. Cet émetteur ne doit pas être co-localisé ou fonctionner en conjonction avec une autre antenne ou un autre émetteur.



FR

**Cet appareil  
se recycle**

**À DÉPOSER  
EN MAGASIN**



OU

**À DÉPOSER  
EN DÉCHÈTERIE**



Points de collecte sur [www.quefairedemesdechets.fr](http://www.quefairedemesdechets.fr)  
Privilégiez la réparation ou le don de votre appareil !

## Introduzione del Prodotto

Questo prodotto può passare dalla modalità di contatto secco a quella umida utilizzando un filo di collegamento, controllando così altri dispositivi a contatto secco come motori e porte di garage. Tramite un hub Aqara è possibile ottenere il controllo remoto dell'app, il controllo della temporizzazione, le statistiche sull'alimentazione e altre funzioni. È inoltre compatibile con HomeKit e consente un controllo rapido tramite l'app Home.

\*Il presente prodotto deve essere utilizzato con un dispositivo dotato di funzione hub Zigbee 3.0. Alcune funzioni richiedono il supporto di specifici modelli di hub; si prega di consultare l'elenco dettagliato all'indirizzo: [www.aqara.com/support](http://www.aqara.com/support).

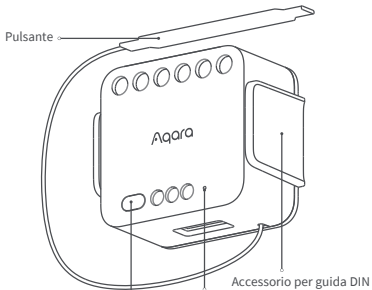

Pulsante  
Indicatore luminoso  
Accessorio per guida DIN

Pulsante  
Tenere premuto per 5S: Ripristino  
Premere rapidamente 3 volte: Verifica della  
Distanza di Comunicazione Effettiva

\*Non premere con forza i tasti con gli attrezzi per non danneggiarli.

## Associazione e Inizializzazione del Dispositivo

1. Scaricare l'app Aqara Home.

Cercare "Aqara Home" in Apple App Store, Google Play, Xiaomi GetApps, Huawei App Gallery o scansionare il seguente codice QR per scaricare l'app Aqara Home:

2. Aggiungere il prodotto all'app Aqara Home

Aprire l'app Aqara Home, toccare "Home", quindi toccare "+" nell'angolo in alto a destra per accedere alla pagina "Aggiungi dispositivo (accessorio)", selezionare "Dual Relay Module T2" e aggiungerlo seguendo le istruzioni dell'app Aqara Home. Dopo una connessione riuscita, l'indicatore di stato del dispositivo diventa blu e lampeggia 2 volte lentamente.

\* Se la connessione non riesce, avvicinare l'accessorio all'hub e riprovare.

3. Aggiungere un accessorio

Per maggiori dettagli, consultare il sito [www.aqara.com/support](http://www.aqara.com/support) o scansionare il codice QR qui sotto per ottenere il manuale elettronico dettagliato.



Verifica della distanza effettiva: Premendo rapidamente e brevemente il pulsante per 3 volte, l'hub emetterà un segnale acustico, indicando che il dispositivo può comunicare efficacemente con l'hub.

\*Solo l'app Aqara Home supporta questa funzione.

## Specificazioni del Prodotto

Modulo Doppio Relè T2

Modello: DCM-K01

Protocolli Wireless: Zigbee

Dimensioni: 45.5 × 48 × 24 mm (1,79 × 1,89 × 0,94 pol.)

Parametri nominali: 100 - 250 V~, 50/60Hz,  $\mu$  / Max. 10A, Max 2500W ;

Max.1A, Max 250W(LED, CFL ); Max 1A, Max 1/4 HP  M.1

24 - 30 V $\overline{\text{---}}$  : Max.10A, Max 300W(Carico resistivo);

30 - 60 V $\overline{\text{---}}$  : Max.1A, Max 60W(Carico resistivo)

Temperatura Operativa: -10°C ~ 40°C (14°F ~ 104°F)

Umidità Operativa: 0 ~ 95% RH, senza condensa

Frequenza di Funzionamento Zigbee: 2405-2475 MHz

Potenza di Uscita Massima Zigbee  $\leq$  13 dBm

Contenuto della Confezione: Modulo Doppio Relè T2 × 1, Manuale d'uso × 1,

Accessorio per guida DIN × 1, Cavo di collegamento × 1



## Avvertenze

1. Questo prodotto NON è un giocattolo. Tenere i bambini lontani da questo prodotto.
2. Questo prodotto è stato pensato unicamente per essere usato all' interno. NON usare in ambienti umidi o all' aperto.
3. Attenzione all'umidità, NON versare acqua o altri liquidi sul prodotto.
4. NON collocare il prodotto in prossimità di una fonte di calore. Non collocarlo in un involucro a meno che non vi sia una normale ventilazione.
5. Non cercare di riparare il prodotto autonomamente. Tutti gli interventi di riparazione dovrebbero essere eseguiti da professionisti autorizzati.
6. Questo prodotto è adatto solo per migliorare l' intrattenimento, la comodità della vita in casa oltre che per comunicarvi lo stato del dispositivo. Qualora un utente violi le istruzioni d' uso del prodotto, il produttore NON sarà responsabile di eventuali rischi e perdite di proprietà.
7. Non sovraccaricarlo. Assicurarsi che l'interruttore di protezione da sovracorrente da 10A sul lato anteriore del prodotto funzioni normalmente prima di accenderlo. Lunghezza di spelatura consigliata per il cablaggio dei terminali: 6-8 mm

8. Quando il dispositivo è alimentato, tutti i conduttori (inclusa la parte dell'antenna) del dispositivo possono essere collegati con una tensione forte. Assicurarsi che il prodotto sia installato solidamente in un ambiente protetto fuori dal portata del personale, come nella scatola di installazione di una presa, nel coperchio protettivo della lampada, ecc.



#### **EU Declaration of Conformity**

Hereby, [Lumi United Technology Co., Ltd] declares that the radio equipment type [Modulo Doppio Relè T2, DCM-K01] is in compliance with Directive 2014/53/EU. The full text of the EU declaration of conformity is available at the following internet address: <https://www.aqara.com/DoC/>



#### **WEEE Disposal and Recycling Information**

All products bearing this symbol are waste electrical and electronic equipment (WEEE as in directive 2012/19/EU) which should not be mixed with unsorted household waste. Instead, you should protect human health and the environment by handing over your waste equipment to a designated collection point for the recycling of waste electrical and electronic equipment, appointed by the government or local authorities. Correct disposal and recycling will help prevent potential negative consequences to the environment and human health. Please contact the installer or local authorities for more information about the location as well as terms and conditions of such collection points.

## Produkt Einführung

Dieses Produkt kann über ein Verbindungskabel zwischen Trocken- und Nasskontaktmodus umschalten und so andere Trockenkontaktgeräte wie Motoren und Garagentore steuern. App-Fernsteuerung, Zeitsteuerung, Leistungsstatistiken und andere Funktionen können über einen Aqara-Hub erreicht werden. Es ist auch mit HomeKit kompatibel und ermöglicht eine schnelle Steuerung über die Home-App.

\*Dieses Produkt muss mit einem Gerät verwendet werden, das die Funktion eines Zigbee 3.0-Hubs hat. Einige Funktionen erfordern die Unterstützung bestimmter Hub-Modelle; eine detaillierte Liste dazu siehe unter: [www.aqara.com/support](http://www.aqara.com/support).

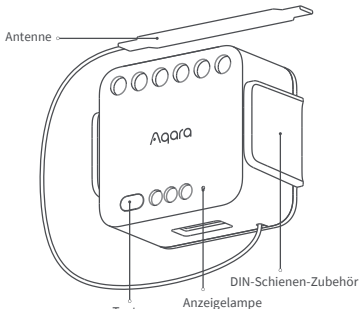

Taste

Drücken und halten Sie für 5 S: Zurücksetzen

Mal schnell drücken: Verifizierung der Effektiven  
Kommunikation Distanz

\*Drücken Sie nicht mit Werkzeugen auf die Tasten, da dies die Tasten beschädigen könnte.

## Gerätebindung & Initialisierung

1. Laden Sie die Aqara Home App herunter.

Suchen Sie nach "Aqara Home" im Apple App Store, Google Play, Xiaomi GetApps, Huawei App Gallery, oder scannen Sie den folgenden QR-Code, um die Aqara Home App herunterzuladen:

2. Fügen Sie das Produkt zur Aqara Home-App hinzu

Bitte öffnen Sie die Aqara Home App, tippen Sie auf "Home" und dann auf "+" in der oberen rechten Ecke, um die Seite "Gerät (Zubehör) hinzufügen" aufzurufen, wählen Sie "Duales Relaismodul T2" und fügen Sie es gemäß den Anweisungen in der Aqara Home App hinzu. Nach erfolgreicher Verbindung wird die Statusanzeige des Geräts blau und blinkt 2 Mal langsam.

\* Wenn die Verbindung fehlschlägt, bringen Sie das Zubehör näher an den Hub und versuchen Sie es erneut.

3. Zubehör hinzufügen Weitere Informationen finden Sie unter

[www.aqara.com/support](http://www.aqara.com/support) oder scannen Sie den unten stehenden QR-Code, um das ausführliche elektronische Handbuch zu erhalten.



Überprüfung der effektiven Entfernung: Drücken Sie die Taste schnell und kurz 3 Mal, der Hub gibt einen Signalton aus, der anzeigt, dass das Gerät effektiv mit dem Hub kommunizieren kann.

\*Nur die Aqara Home-App unterstützt diese Funktion.

## Product Specifications

Dual Relais Modul T2

Modell: DCM-K01

Drahtlosprotokolle: Zigbee

Abmessungen: 45.5 × 48 × 24 mm (1,79 × 1,89 × 0,94 in.)

Nennparameter: 100 - 250 V~, 50/60Hz,  $\mu$  / Max.10A, Max 2500W-;

Max.1A, Max 250W(LED, CFL ); Max 1A, Max 1/4 HP M.1

24 - 30 V : Max.10A, Max 300W(Widerständige Last);

30 - 60 V : Max.1A, Max 60W(Widerständige Last)

Betriebstemperatur: -10°C ~ 40°C (14°F ~ 104°F)

Betriebsfeuchtigkeit: 0 ~ 95% RH, keine Kondensation

Zigbee Betriebsfrequenz: 2405-2475 MHz

Zigbee Maximale Ausgangsleistung ≤ 13 dBm

Inhalte der Packung: Dual Relais Modul T2 × 1, Benutzerhandbuch × 1,

DIN-Schienen-Zubehör × 1, Überbrückungskabel × 1



## Warnhinweise

1. Dieses Produkt ist KEIN Spielzeug. Bewahren Sie das Produkt bitte außerhalb der Reichweite von Kindern auf.
2. Dieses Produkt ist ausschließlich für die Anwendung in Innenräumen bestimmt. Verwenden Sie es NICHT in feuchten Umgebungen oder im Freien.
3. Achten Sie auf Feuchtigkeit, schütten Sie KEIN Wasser oder andere Flüssigkeiten auf das Produkt.
4. NON collocare il prodotto in prossimità di una fonte di calore. Non collocarlo in un involucro a meno che non vi sia una normale ventilazione.
5. Versuchen Sie NIEMALS dieses Produkt selbst zu reparieren. Reparaturen müssen qualifiziertem Fachpersonal vorbehalten sein.
6. Dieses Produkt eignet sich lediglich für die Verbesserung von Unterhaltungsgeräten, es dient der Bequemlichkeit und verfügt über eine Erinnerungsfunktion für die Geräte im Heim. Bei Zuwiderhandlung gegen die Bedienungsanleitung für das Produkt schließt der Hersteller jegliche Haftung für Risiken sowie für Eigentumsverluste aus.
7. Non sovraccaricarlo. Assicurarsi che l'interruttore di protezione da sovracorrente da 10A sul lato anteriore del prodotto funzioni normalmente prima di accenderlo. Lunghezza di spelatura consigliata per il cablaggio dei terminali: 6~8 mm

8. Nach dem Einschalten können alle Leiter (einschließlich des Antennenteils) des Geräts mit starker Elektrizität verbunden sein. Stellen Sie sicher, dass das Produkt fest in einer Schutzumgebung installiert ist, die für die menschliche Hand unzugänglich ist, wie zum Beispiel in die Einbaudose für Schaltsteckdosen, an die Lampenschutzabdeckung usw.



#### **EU-Konformitätserklärung**

Hiermit bestätigt [Lumi United Technology Co., Ltd.], dass das Funkgerät des Typs [Dual Relais Modul T2, DCM-K01] mit der Verordnung 2014/53/EU in Einklang steht. Der vollständige Wortlaut der EU-Konformitätserklärung ist unter der folgenden Internetadresse abrufbar: <https://www.aqara.com/DoC/>



#### **WEEE-Informationen zur Entsorgung und zum Recycling**

Alle mit diesem Symbol gekennzeichneten Produkte sind Elektroschrott und Elektrogeräte (WEEE entsprechend EU-Richtlinie 2012/19/EU) und dürfen nicht mit unsortiertem Haushaltsmüll vermischt werden. Schützen Sie stattdessen Ihre Mitmenschen und die Umwelt, indem Sie Ihre zu entsorgenden Geräte an eine dafür vorgesehene, von der Regierung oder einer lokalen Behörde eingerichtete Sammelstelle zum Recycling von Elektroschrott und Elektrogeräten bringen. Eine ordnungsgemäße Entsorgung und Recycling

helfen, negative Auswirkungen auf die Gesundheit von Umwelt und Menschen zu vermeiden. Wenden Sie sich bitte an den Installateur oder lokale Behörden, um Informationen zum Standort und den allgemeinen Geschäftsbedingungen solcher Sammelstellen zu erhalten.

## Introducción del producto

Este producto puede alternar entre los modos de contacto seco/húmedo mediante un cable de conexión, controlando así otros dispositivos de contacto seco como motores y puertas de garaje. A través de un concentrador Aqara se puede controlar a distancia mediante una app, controlar la temporización, las estadísticas de energía y otras funciones. También es compatible con HomeKit, lo que permite un control rápido a través de la app Home.

\*Este producto debe utilizarse con un dispositivo que tenga la función de hub Zigbee 3.0. Algunas funciones requieren la compatibilidad con hubs de modelos específicos, consulte la lista detallada en: [www.aqara.com/support](http://www.aqara.com/support).

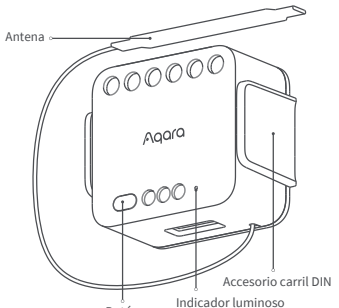

**Botón**  
Mantenga pulsado durante 5 S: Reiniciar  
3 Veces de Pulsación Rápida: Verificación de la  
distancia de comunicación efectiva

\*No presione fuertemente las teclas con herramientas ya que podría dañarlas

## Vinculación & inicialización de dispositivos

1. Descarga la aplicación Aqara Home.

Busca "Aqara Home" en Apple App Store, Google Play, Xiaomi GetApps, Huawei App Gallery, o escanea el siguiente código QR para descargar la app Aqara Home:

2. Añade el producto a la aplicación Aqara Home

Abre la aplicación Aqara Home, pulsa "Home" y, a continuación, pulsa "+" en la esquina superior derecha para acceder a la página "Añadir dispositivo (accesorio)", selecciona "Dual Relay Module T2" y añádelo siguiendo las instrucciones de la aplicación Aqara Home. Después de una conexión exitosa, el indicador de estado del dispositivo se volverá azul y parpadeará 2 veces lentamente.

\* Si la conexión falla, acerca el accesorio al Hub e inténtalo de nuevo.

3. Añadir accesorio Para más detalles, consulte [www.aqara.com/support](http://www.aqara.com/support) o escanee el código QR que aparece a continuación para obtener el manual electrónico detallado.



Verificación de la distancia efectiva: Pulse el botón rápidamente y brevemente 3 veces, el concentrador emitirá un sonido de aviso, indicando que el dispositivo puede comunicarse efectivamente con el concentrador.

\* Solo la aplicación Aqara Home admite esta función.

## Especificaciones del producto

Módulo relé doble T2

Modelo: DCM-K01

Protocolos inalámbricos: Zigbee

Dimensiones: 45.5 × 48 × 24 mm (1,79 × 1,89 × 0,94 pulg.)

Parámetros nominales: 100 - 250 V~, 50/60Hz,  $\mu$  / Max. 10A, Max 2500W ;

Max.1A, Max 250W(LED, CFL ); Max 1A, Max 1/4 HP  M.1

24 - 30 V : Max.10A, Max 300W(Carga resistiva);

30 - 60 V : Max.1A, Max 60W(Carga resistiva)

Tipo de carga: Lámparas incandescentes

Temperatura de funcionamiento: -10°C ~ 40°C (14°F ~ 104°F)

Humedad de funcionamiento: 0 ~ 95% HR, sin condensación

Frecuencia de funcionamiento Zigbee: 2405-2475 MHz

Potencia máxima de salida Zigbee  $\leq$  13 dBm

Qué hay en la caja: Módulo relé doble T2 × 1, Manual del usuario × 1,

Accesorio para carril DIN × 1, Cable de puente × 1



## Advertencias

1. Este producto NO es un juguete. Mantenga este producto fuera del alcance de los niños.
2. Este producto ha sido diseñado únicamente para uso en interiores NO lo utilice en el exterior ni en entornos húmedos.
3. Cuidado con la humedad, NO derrame agua u otros líquidos sobre el producto.
4. NON collocare il prodotto in prossimità di una fonte di calore. Non collocarlo in un involucro a meno che non vi sia una normale ventilazione.
5. NO intente reparar este producto usted mismo. Las reparaciones deben ser realizadas por un profesional autorizado.
6. Este producto ha sido diseñado para mejorar la vida en el hogar. Si el usuario no sigue las instrucciones del producto, el fabricante NO se hace responsable de los daños o pérdidas que puedan originarse en consecuencia.
7. Non sovraccaricarlo. Assicurarsi che l'interruttore di protezione da sovracorrente da 10A sul lato anteriore del prodotto funzioni normalmente prima di accenderlo. Lunghezza di spelatura consigliata per il cablaggio dei terminali: 6-8 mm.

8. Una vez que se enciende la alimentación, todos los conductores (incluida la parte de la antena) del dispositivo pueden conectarse con electricidad fuerte. Asegúrese de que el producto esté instalado de manera fija en un entorno protector al que no puedan acceder las manos humanas, como una caja de instalación del enchufe del interruptor, una cubierta protectora de la lámpara, etc.



### **Declaración de conformidad de la UE**

Por la presente, [Lumi United Technology Co., Ltd.] declara que el tipo de equipo radioeléctrico [Módulo relé doble T2, DCM-K01] cumple con la Directiva 2014/53/UE. Encontrará el texto completo de la declaración de conformidad de la UE en esta dirección de Internet: <https://www.aqara.com/DoC/>



### **Directiva RAEE de información de eliminación y reciclaje**

Todos los productos que llevan este símbolo son residuos de aparatos eléctricos y electrónicos (RAEE según la directiva  2012/19/UE) que no deben mezclarse con residuos domésticos sin clasificar. En su lugar, debe proteger la salud humana y el medio ambiente entregando sus equipos de desecho a un punto de recogida para el reciclaje de residuos de equipos eléctricos y electrónicos, designado por el gobierno o las autoridades locales. La eliminación y el reciclado correctos

ayudarán a evitar posibles consecuencias negativas para el medio ambiente y la salud humana. Póngase en contacto con el instalador o con las autoridades locales para obtener más información sobre la ubicación y las condiciones de dichos puntos de recogida.

## Информация о продукте

Реле двухканальное T2 – это модуль управления реле, основанный на протоколе беспроводной связи Zigbee, для управления включением и выключением освещения, вентиляторов и других устройств.

Устройство может работать в режиме “сухого” /” мокрого” контакта , выбираемого с помощью соединительной перемычки.

С помощью Центра умного дома устройство также может реализовать функции удаленного управления приложением, управления синхронизацией, статистики мощности и т. д.; после получения доступа к платформе HomeKit, устройством можно быстро управлять через приложение Дом от Apple.

\*Это устройство необходимо использовать с устройством с функцией Центра умного дома Zigbee 3.0. Для некоторых функций требуется использовать определённые модели Центра умного дома. Подробный список см. на сайте: [www.aqara.com/support](http://www.aqara.com/support).

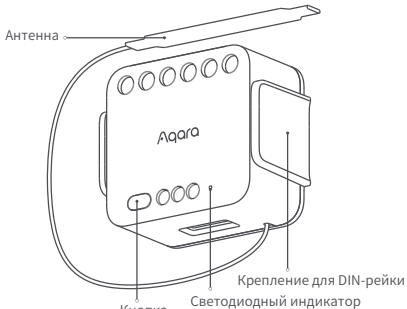

Нажмите и удерживайте в течение 5 секунд:  
Сброс/подключение к Центру умного дома  
Быстро нажмите 3 раза: Проверка эффективного  
расстояния связи

\*Не используйте инструмент для нажатий на кнопку, так как это может привести к её повреждению

## Привязка и инициализация устройства

1. Перед активацией аксессуара убедитесь, что у Вас загружен Aqara Home и установлен Центр умного дома Aqara.
2. Откройте приложение, нажмите «Дом», затем в правом верхнем углу нажмите «+» для перехода на страницу «Добавить устройство (аксессуар)». Выберите «Реле двухканальное T2» и добавьте его, следуя инструкциям.

\*Если не удастся установить соединение, переместите аксессуар ближе к Центру умного дома и повторите попытку.

3. Для получения подробной информации посетите сайт [www.aqara.com/support](http://www.aqara.com/support) или отсканируйте приведенный ниже QR-код, чтобы получить подробное электронное руководство.



Проверка эффективного расстояния: быстро нажмите любую кнопку выключателя 3 раза, Центр умного дома издаст звуковой

сигнал, указывая на то, что устройство и Центр умного дома могут эффективно взаимодействовать друг с другом.

\*Эта функция поддерживается только приложением Aqara Home.

## Технические характеристики продукта

Реле двухканальное T2

Модель: DCM-K01

Беспроводные протоколы: Zigbee

Размеры: 45.5 × 48 × 24 мм (1.79 × 1.89 × 0.94 дюйма)

Питание от переменного напряжения: 100 - 250 V~, 50/60Hz, μ /  
Max.10A, Max 2500W ⚡; Max.1A, Max 250W(LED, CFL ↔); Max 1A,  
Max 1/4 HP ⊕.1

24 - 30 V $\overline{=}$ : Max.10A, Max 300W(Resistive load);

30 - 60 V $\overline{=}$ : Max.1A, Max 60W(Resistive load)

Рабочая температура: -10°C ~ 40°C (14°F ~ 104°F)

Рабочая влажность: 0 – 95% относительной влажности, без конденсации

Рабочая частота Zigbee: 2405-2475 МГц

Максимальная выходная мощность Zigbee ≤ 13 дБм

Комплектация: Реле двухканальное T2 × 1, Руководство по эксплуатации × 1, крепление для DIN-рейки × 1, провод-перемычка × 1



## Предостережения

1. Этот прибор - НЕ игрушка. Пожалуйста, не допускайте к нему детей.
2. Данный прибор предназначен только для использования внутри помещений. Не используйте его во влажных средах или на открытом воздухе.
3. Берегите от влаги, НЕ проливайте на прибор воду или другие жидкости. НЕ размещайте это устройство рядом с источником тепла.
4. НЕ помещайте его в корпус, если нет нормальной вентиляции.
5. Не помещайте прибор в закрытый корпус, если там нет нормальной вентиляции.
6. Этот прибор предназначен только для повышения удобства, качества домашних развлечений и напоминания о статусе устройства. Он не предназначен для использования в качестве охранного оборудования для дома, здания, склада или любых других мест. Если пользователь нарушает инструкции по использованию прибора, производитель не несет никакой ответственности за риски и повреждения имущества.

7. Не перегружайте его. Перед включением убедитесь, что автоматический выключатель защиты от перегрузки по току на 10 А на передней панели данного изделия работает нормально. Рекомендуемая длина зачистки для подключения клемм: 6~8 мм
7. Внимание! После включения питания, все проводники прибора (включая антенную часть) могут быть под напряжением. Касаться проводников при включенном питании запрещается. Прибор должен быть установлен в защищённом месте, недоступном для рук человека, например в установочной коробке, подрозетнике выключателя, защитной крышке лампы и т. д.

## Информация о мерах при неисправности оборудования

Правила и условия хранения и транспортировки:  
Оборудование должно быть защищено от внешних воздействий.

Допустимая температура окружающего воздуха  $-10^{\circ} - +40^{\circ}\text{C}$

Информация о мерах при неисправности оборудования:

В случае обнаружения неисправности оборудования:

1. отключите оборудование от электрической сети;
  2. обратитесь в сервисный центр для получения консультации
- \* Для пользователей из РФ список СЦ доступен на [www.aqara.ru/support](http://www.aqara.ru/support)
- Срок гарантии: 1 год, срок службы 2 года.

При обычных условиях использования между антенной этого оборудования и телом пользователя должно сохраняться расстояние не менее 20 см.

Правила и условия реализации: без ограничений.

Дата производства указана на упаковке

Сделано в Китае



## 产品簡介

Aqara雙路控制製模塊 T2是基於Zigbee無線通信協議，控制設備電源通斷繼電器控制模塊。並且本產品可通過連接線切換幹/濕節點模式，控制電機、車庫門等其他幹節點設備。配合網關可實現App遠程控制、定時控制、電量統計等功能；已接入HomeKit平臺，通過家庭App可以快速控制該設備。

\*本產品需要配合具備Zigbee3.0網關功能的設備使用。部分功能需要特定型號網關支持，詳情列表請查看：[www.aqara.com/support](http://www.aqara.com/support)。

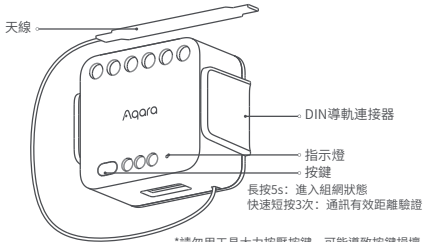

\*請勿用工具大力按壓按鍵，可能導致按鍵損壞

## 快速設置

1. 在激活配件之前，請確保你已經下載了Aqara Home並安裝了Aqara hub。
2. 打開app，點擊首頁右上角「+」，進入添加設備（配件）頁面，選擇「雙路控制模塊 T2」，並依照提示進行操作  
\*如添加失敗，請將本產品移近網關，通電後再次嘗試。
3. 詳情請見[www.aqara.com/support](http://www.aqara.com/support)，或掃描下面的二維碼，獲取詳細的電子說明書



有效距離驗證：快速短按按鍵3次，網關發出提示音，表示設備與網關之間可以有效通訊。

## 產品規格

雙路控制模塊 T2 無線網協定: Zigbee

型号: DCM-K01 尺寸: 45.5 × 48 × 24 mm (1.79 × 1.89 × 0.94 in.)

額定參數: 100 - 250 V~, 50/60Hz,  $\mu$  / Max.10A, Max 2500W  $\text{\textcircled{O}}$ ;

Max.1A, Max 250W(LED, CFL  $\text{\textcircled{O}}$ ); Max 1A, Max 1/4 HP  $\text{\textcircled{O}}$  M.1

24 - 30 V  $\text{\textcircled{O}}$  : Max.10A, Max 300W(阻性負載);

30 - 60 V  $\text{\textcircled{O}}$  : Max.1A, Max 60W(阻性負載)

工作溫度: -10°C ~ 40°C (14°F ~ 104°F)

工作濕度: 0 ~ 95% RH, no condensation

Zigbee工作頻率: 2405-2475 MHz

Zigbee 最大輸出功率  $\leq$  13 dBm

盒子裏的東西: 雙路控制模塊 T2 × 1, 用戶手冊 × 1, DIN導軌附件 × 1,

跳線 × 1



## 警告

1. 此產品不是玩具，請讓兒童遠離此產品。
2. 本產品僅供室內使用，請勿在潮濕環境或室外使用。
3. 注意防潮，不要降水或其他液體灑在本產品上。
4. 請勿將本產品置放於靠近熱源的地方。除非有正常的通風，否則不可放在密閉位置中。
5. 請不要嘗試自行維修本產品，應由授權的專業人士進行此項工作。
6. 本產品只適用於提高您家庭生活的娛樂性、便利性以及用於設備狀態提醒，如有用戶違反產品使用說明及本注意事項，製造商對此造成的任何風險和財產損失不承擔責任。
7. 請不要超負荷使用。在通電前，請確認本產品前端的10A過流保護斷路器工作正常。端子接線的推薦剝線長度：6~8毫米。
8. 通電後，本設備所有導體（含天線部分）都可能與強電連通，請確保本產品固定安裝在人手無法觸及的防護環境中，如開關插座安裝盒、燈的防護罩內等

## 제품 소개

Aqara 듀얼 릴레이 모듈 T2은 Zigbee 무선 통신 프로토콜을 기반으로 연결된 장치 전원의 켜기 및 끄기를 제어하는 장치입니다. 본 제품은 연결선을 이용하여 AC 전원 자체를 스위칭 하거나 일반 전기신호(DC 전원, 전기 신호 등)를 스위칭 하여 로드를 구동하도록 구성할 수 있습니다. 연결된 220출력 또는 무전압 방식으로 제어 방식을 전환할 수 있어 모터 및 차고 문과 같은 무전압 방식의 장치를 제어할 수 있습니다. 또한 Aqara 허브로 Aqara Home 앱을 통한 장치 제어, 타이머 설정, 전력량 통계 등의 기능을 구현할 수 있습니다. 또한 홈킷 지원으로 애플 Home App을 통해 장치를 신속하게 제어할 수 있습니다.

\*해당 장치를 사용하기 위해서는 반드시 호환 가능한 허브가 필요합니다. 일부 기능은 특정 모델 허브의 지원이 필요합니다. 세부사항에 대해서는 [www.aqara.com/support](http://www.aqara.com/support) 사이트를 참조해 주십시오.

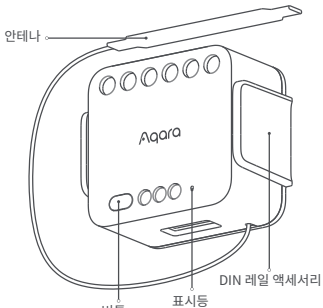

버튼

5초간 길게 누르면 제설정이 의미합니다.

빠르게 3번 누르면 유효 통신 거리 검증이 의미합니다.

\*키가 손상될 수 있으므로 도구로 키를 세게 누르지 마세요.

## 장치 바인딩 및 초기화

1. 액세서리를 활성화하기 전에 Aqara Home이 다운로드되고 Aqara 허브가 설치되어 있는지 확인하십시오.
2. 앱을 열고 "홈"을 누른 후 오른쪽 상단 모서리에 있는 "+"를 눌러 "장치 추가(액세서리)" 페이지로 들어가십시오. "듀얼 릴레이 모듈 T2 사용자 매뉴얼"을 선택하고 지침에 따라 추가하십시오.  
\* 연결이 실패하면 액세서리를 허브에 가까이로 이동한 후 다시 시도하십시오
3. 자세한 내용은 [www.aqara.com/support](http://www.aqara.com/support) 을 참조하거나 아래의 QR 코드를 스캔하여 자세한 전자 설명서를 받으시기 바랍니다.



유효 거리 확인: 스위치의 아무 버튼이나 세 번 빠르게 누르면 허브가 삐 소리를 내며 장치와 허브가 서로 효과적으로 통신할 수 있음을 나타냅니다.

\*이 기능은 Aqara 홈 앱에서만 지원됩니다.

## 제품 설명

듀얼 릴레이 모듈 T2 사용자 매뉴얼

모델: DCM-K01

무선 프로토콜: Zigbee 3.0

크기: 45.5×48×24mm (1.79×1.89×0.94in.)

정격 매개변수: 100 - 250 V~, 50/60Hz,  $\mu$  / Max.10A, Max 2500W  ;

Max.1A, Max 250W(LED, CFL ); Max 1A, Max 1/4 HP  M.1

24 - 30 V  : Max.10A, Max 300W(저항 부하);

30 - 60 V  : Max.1A, Max 60W(저항 부하)

운영하는 온도: -10°C~40°C (14°F~104°F)

운영하는 습도: 0 ~95% RH, no condensation

Zigbee 운영하는 빈도수: 2405-2475 MHz

Zigbee 최대 출력 전력:  $\leq 13$  dBm

상자 안에 있는 것: 듀얼 릴레이 모듈 T2 × 1, 사용자 설명서 × 1, DIN 레일 액세스리 × 1, 점퍼 와이어 × 1



## 경고

1. 본 제품은 어린이가 사용할 경우 위험할 수 있으므로, 어린이의 손이 닿지 않는 곳에 두십시오.
2. 본 제품은 실내 사용 용도로 설계되었습니다. 습한 환경이나 실외에서 사용하지 마십시오.
3. 비바람에 노출된 장소, 물이 튀는 곳에 설치하지 마세요. 물 또는 액체류를 제품에 엷지를 경우 고장, 감전 및 화재의 위험이 있습니다.
4. 본 제품을 열원 부근에 놓지 마십시오. 환기가 잘 되지 않는 밀폐된 공간에서 사용하지 마십시오.
5. 본 제품을 임의로 분해, 수리, 개조하지 마십시오. 수리가 필요한 경우 [support@aqara.kr](mailto:support@aqara.kr)로 연락하십시오.
6. 무리하게 사용하지 마세요. 전원을 켜기 전에 본 제품 전면에 있는 10A 과전류 보호회로 차단기가 정상적으로 작동하는지 확인하십시오. 단자 배선용 권장 피복 제거 길이: 6~8mm
7. 본 장치의 전원을 켜 후 장치의 모든 도체(안테나 포함)에 강한 전기가 연결될 수 있습니다. 스위치 패드, 전구 보호 커버 등 손이 닿지 않는 보호 환경에 제품을 견고하게 설치하십시오.

## 製品紹介

Aqara ダブルスイッチモジュールT2 は、機器の電源オン/オフリレー制御のための Zigbee 無線通信プロトコルベースの制御モジュールです。また、ケーブル接続によりドライノードとウェットノードのモードを切り替えることで、モーターやガレージドアなど、他のドライノード機器の制御にも使用できます。ゲートウェイと組み合わせて、遠隔操作、タイマー制御、電力統計などの機能を実現できます。HomeKitプラットフォームと接続し、ホームアプリから素早く制御できます。

\*本製品は Zigbee 3.0 ゲートウェイ機器が必要です。一部の機能には特定のゲートウェイモデルが必要です。詳細なリストについては、[www.aqara.com/support](http://www.aqara.com/support) をご覧ください。

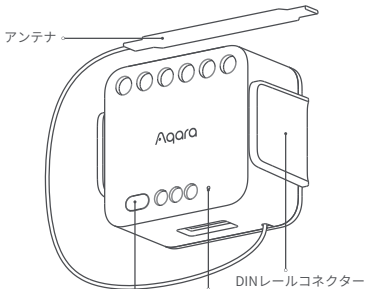

5秒長押し：ネットワーク状態に入る  
3回の短押しと早押し：通信距離の検証

\* キーが破損する恐れがありますので、工具で押さないでください。

## クイックセットアップ

1. アクセサリーを有効化する前に、Aqara Homeをダウンロードし、Aqaraハブをインストールしていることを確認します。
  2. アプリを開き、ホーム画面の右上にある「+」をクリックし、デバイス（アクセサリー）の追加ページに入り、「ダブルスイッチモジュールT2」を選択し、指示に従ってください。
- \*追加に失敗した場合は、製品をゲートウェイに近づけて、電源投入後に再度お試しください。
3. 詳細については、[www.aqara.com/support](http://www.aqara.com/support)、または下記のQRコードをスキャンして、詳細な電子マニュアルをご覧ください。



有効距離確認：ボタンを素早く短く3回押し、ゲートウェイからピープ音が鳴れば、デバイスとゲートウェイ間の有効な通信が可能であることを示します。

\*この機能はAqara Homeアプリのみ対応しています。

## 製品仕様

ダブルスイッチモジュールT2

モデル: DCM-K01

ワイヤレス プロトコル: Zigbee

外形寸法: 45.5 × 48 × 24 mm (1.79 × 1.89 × 0.94 in.)

定格パラメータ: 100 - 250 V~, 50/60Hz,  $\mu$  / Max.10A, Max 2500W  ;

Max.1A, Max 250W(LED, CFL ); Max 1A, Max 1/4 HP  M.1

24 - 30 V===: Max.10A, Max 300W(Resistive load);

30 - 60 V===: Max.1A, Max 60W(Resistive load)

動作温度: -10°C ~ 40°C (14°F ~ 104°F)

動作湿度: 0 ~ 95% RH, no condensation

Zigbee動作周波数: 2405-2475 MHz

Zigbee 最大出力電力 ≤ 13 dBm

箱に入っているもの: 雙路制御模塊 T2 × 1, 用戶手冊×1, DIN導軌附件×1, 跳線×1



## 警告

1. 本製品は玩具ではありませんので、お子様を近づけないでください。
2. 本製品は屋内専用です。水気のある場所や屋外では使用しないでください。
3. 水分に注意し、水や液体をこぼさないでください。
4. 本製品を熱源の近くに置かないでください。通常の換気ができる場所であれば、筐体の中に入れてください。
5. 自分で修理しようとししないでください。作業は認定された専門家が行う必要があります。
6. 本製品は、家庭生活の娯楽性や利便性を高めること、機器の状態を知らせることのみを目的としており、本製品のヘルプやこの注意事項に違反したユーザーによるリスクや物的損害について、メーカーは一切の責任を負いません。
7. 過負荷をかけないでください。本製品の前面にある 10A 過電流保護ブレーカーが正常に動作することを確認してから電源を投入してください。端子配線の推奨ストリップ長 6~8mm。
8. 通電後は、設備のすべての導体（アンテナ部を含む）が強い電気で接続される可能性がありますので、スイッチソケットの設置箱やランプの保護カバーなど、人の手の届かない保護環境に固定して設置してください。

## Wprowadzenie produktu

Aqara Podwójny przełącznik T2 to moduł sterujący przełącznikiem oparty na protokole komunikacji bezprzewodowej Zigbee, służący do sterowania włączaniem i wyłączeniem zasilania świateł, wentylatorów i innych urządzeń.

Ten produkt może przełączać tryb węzła suchy/mokry przez przewód łączący.

Może również realizować funkcje zdalnego sterowania aplikacją, kontroli czasu, statystyki mocy itp. z hubem; Uzyskano dostęp do platformy HomeKit i można szybko sterować urządzeniem poprzez aplikację domową.

\*Ten produkt musi być używany z urządzeniem, które posiada funkcję huba Zigbee 3.0. Niektóre funkcje wymagają obsługi konkretnych modeli hubów, proszę sprawdzić szczegółową listę na stronie: [www.aqara.com/support](http://www.aqara.com/support).

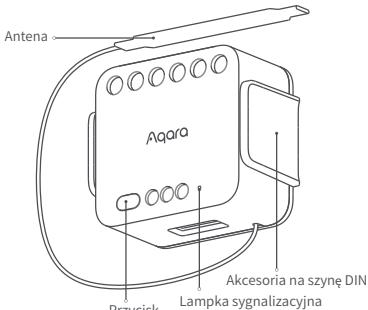

Przycisk  
Naciśnij i przytrzymaj przez 5 S: Resetowanie  
3 razy szybkie naciśnięcia: Weryfikacja skutecznej odległości komunikacyjnej

\*Nie należy mocno naciskać przycisków za pomocą narzędzi, ponieważ może to spowodować ich uszkodzenie.

## Łączenie i aktywacja urządzenia

1. Przed aktywacją akcesorium upewnij się, że masz pobraną aplikację Aqara Home i zainstalowany hub Aqara.
2. Proszę otworzyć aplikację, dotknij „Home” a następnie dotknij „+” w prawym górnym rogu, aby wejść na stronę „Dodaj urządzenie (akcesorium)”. Wybierz „Podwójny przekaźnik T2”, i dodaj go zgodnie z instrukcjami.

\* Jeśli połączenie nie powiedzie się, przesuń akcesorium bliżej Huba i spróbuj ponownie.

3. Szczegółowe informacje można znaleźć na stronie [www.aqara.com/support](http://www.aqara.com/support) lub zeskanować poniższy kod QR, aby otrzymać szczegółową instrukcję elektroniczną.



Weryfikacja skutecznej odległości: Szybko naciśnij dowolny przycisk przełącznika 3 razy, a hub wyda sygnał dźwiękowy, wskazując, że urządzenie i hub mogą się ze sobą skutecznie komunikować.

\*Tę funkcję obsługuje tylko aplikacja Aqara Home.

## Specyfikacja produktu

Podwójny przekaźnik T2

Model: DCM-K01

Protokoły bezprzewodowe: Zigbee

Wymiary: 45.5 × 48 × 24 mm (1.79 × 1.89 × 0.94 in.)

Parametry znamionowe: 100 - 250 V~, 50/60Hz, μ / Max.10A, Max 2500W ⚡;

Max.1A, Max 250W(LED, CFL ); Max 1A, Max 1/4 HP  M.1

24 - 30 V ---: Max.10A, Max 300W(Obciążenie rezystancyjne);

30 - 60 V ---: Max.1A, Max 60W(Obciążenie rezystancyjne)

Temperatura robocza: -10°C ~ 40°C (14°F ~ 104°F)

Wilgotność robocza: 0 ~ 95% RH, nie ma kondensacji

Częstotliwość robocza Zigbee: 2405-2475 MHz

Maksymalna moc wyjściowa Zigbee ≤ 13 dBm

Co jest w pudełku: Podwójny przekaźnik T2 × 1, Podręcznik użytkownika × 1, akcesoria do szyny DIN × 1, zworka × 1



### Ostrzeżenie

- 1.Ten produkt nie jest zabawką, proszę trzymać dzieci z dala od tego produktu.
- 2.Ten produkt jest tylko do użytku wewnętrznego, proszę nie używać w wilgotnym środowisku lub na zewnątrz.

3. Uważaj na wilgoć, NIE rozlewaj wody ani innych płynów na produkt
4. NIE umieszczaj tego produktu w pobliżu źródła ciepła. NIE umieszczaj go w obudowie, jeśli nie ma tam normalnej wentylacji.
5. Nie należy podejmować prób samodzielnej naprawy tego produktu, powinien to zrobić autoryzowany specjalista.
6. Ten produkt jest przeznaczony wyłącznie do zwiększenia rozrywki i wygody w domu oraz do ostrzegania o stanie sprzętu. Producent nie ponosi odpowiedzialności za jakiegokolwiek ryzyko lub szkody materialne wynikające z naruszenia przez użytkownika instrukcji produktu i niniejszej uwagi.
7. Proszę nie przeciążać go. Upewnij się, że wyłącznik nadprądowy 10A na przedniej części tego produktu działa normalnie, zanim zostanie on włączony. Zalecana długość ściągania izolacji dla okablowania terminala: 6-8 mm.
8. Po włączeniu urządzenia, wszystkie przewody (w tym antena) urządzenia mogą być podłączone do silnego prądu. Proszę upewnić się, że produkt jest zainstalowany na stałe w środowisku ochronnym, do którego nie można dostać się rękoma, jak np. patress przełącznika i osłona ochronna żarówki.



#### Deklaracja zgodności UE

Niniejszym, [Lumi Technologia Zjednoczona spółka z o.o.] oświadcza, że sprzęt radiowy typu [Podwójny przekaźnik T2, DCM-K01] jest zgodny z dyrektywą 2014/53/EU. Pełny tekst deklaracji zgodności UE jest dostępny pod następującym adresem internetowym: <https://www.aqara.com/>



## Dyrektywa WEEE w sprawie informacji dotyczących utylizacji i recyklingu

Wszystkie produkty oznaczone tym symbolem są zużytym sprzętem elektrycznym i elektronicznym (WEEE jak w dyrektywie 2012/19/UE), którego nie należy mieszać z niesortowanymi odpadami domowymi. Zamiast tego należy chronić zdrowie ludzkie i środowisko, przekazując zużyty sprzęt do wyznaczonego przez rząd lub władze lokalne punktu zbiórki zużytych urządzeń elektrycznych i elektronicznych. Prawidłowa utylizacja i recykling pomogą zapobiec potencjalnym negatywnym skutkom dla środowiska i zdrowia ludzi. Aby uzyskać więcej informacji na temat lokalizacji, a także warunków takich punktów zbiórki, należy skontaktować się z instalatorem lub władzami lokalnymi.

### **Importer Polska/Wyłączny Dystrybutor:**

BATNA SP. Z O.O.

ul. 1 Maja 23, 42-200 Częstochowa

[www.batna24.com](http://www.batna24.com)

## Představení výrobku

Aqara Duální Reléový Modul T2 je reléový řídicí modul založený na bezdrátovém komunikačním protokolu Zigbee pro ovládání zapínání a vypínání světel, ventilátorů a jiných zařízení.

Tento produkt dokáže přepínat mezi režimy suchého/mokrého kontaktu pomocí spojovacího vodiče. Může ovládat další zařízení se suchým kontaktem, jako jsou motory a garážová vrata.

Může s hubem také realizovat funkce dálkového ovládání aplikace, řízení časování, statistiky výkonu atp. Je také kompatibilní s HomeKit, což umožňuje rychlé ovládání pomocí aplikace Domácí.

\*Tento produkt je třeba používat se zařízením, které má funkci Zigbee 3.0 hub.

Některé funkce vyžadují podporu specifických modelů hub, viz podrobný seznam na: [www.aqara.com/support](http://www.aqara.com/support).

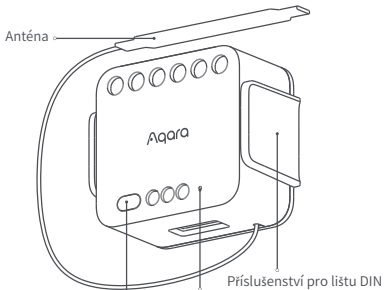

Tlačítko

Kontrolka

Příslušenství pro lištu DIN

Stiskněte a podržte na 5 S: Reset  
3krát Rychlé Stlačení: Ověření Efektivní  
Komunikační Vzdálenosti

\*Netiskněte tlačítko silně nástroji, mohlo by dojít k jeho poškození.

## Párování Inicializace Zařízení

1. Před aktivací příslušenství se prosím ujistěte, že máte staženou aplikaci Aqara Home a nainstalován Aqara Hub.
2. Otevřete aplikaci, klepněte na „Domů“ a potom klepněte na „+“ v pravém horním rohu, abyste vstoupili na stránku „Přidat Zařízení (Příslušenství)“. Vyberte „Duální Reléový Modul T2“ a přidejte jej podle pokynů.  
\* Pokud připojení selže, přesuňte příslušenství blíže k Hub-u a zkuste to znovu
3. Podrobnosti naleznete na stránce [www.aqara.com/support](http://www.aqara.com/support) nebo naskenujte níže uvedený QR kód a získáte podrobnou elektronickou příručku.



Ověření Efektivní Vzdálenosti: 3krát rychle stiskněte libovolné tlačítko přepínače a hub zapípá, což znamená, že zařízení a hub mohou navzájem efektivně komunikovat.

\*Tato funkce je podporována pouze aplikací Aqara Home.

## Specifikace výrobku

Duální Reléový Modul T2

Model: DCM-K01

Bezdrátové protokoly: Zigbee

Rozměry: 45.5 × 48 × 24 mm (1,79 × 1,89 × 0,94 palce)

Jmenovité parametry: 100 - 250 V~, 50/60Hz,  $\mu$  / Max.10A, Max 2500W  ;

Max.1A, Max 250W(LED, CFL ); Max 1A, Max 1/4 HP  M.1

24 - 30 V --- : Max.10A, Max 300W(Odporová zátěž);

30 - 60 V --- : Max.1A, Max 60W(Odporová zátěž)

Provozní teplota: -10°C ~ 40°C (14°F ~ 104°F)

Provozní vlhkost: 0 ~ 95% RH, bez kondenzace

Provozní frekvence Zigbee: 2405-2475 MHz

Maximální výstupní výkon Zigbee ≤ 13 dBm

Obsah balení: Duální Reléový Modul T2 × 1, Uživatelská příručka × 1,

Příslušenství pro lištu DIN × 1, Propojovací drát × 1



## Upozornění

1. Tento výrobek není hračka, držte prosím děti od tohoto výrobku dál.
2. Tento výrobek je určen pouze pro vnitřní použití. **NEPOUŽÍVEJTE** jej ve vlhkém prostředí ani ve venkovním prostředí.
3. Dávejte pozor na vlhkost, **NE**vylévejte na výrobek vodu ani jiné tekutiny.
4. Neumisťujte tento výrobek do blízkosti zdroje tepla. **NEUMÍSTĚTE** jej do skříně, pokud není zajištěno normální větrání.
5. **Nepokoušejte se** výrobek opravovat svépomocí. Veškeré opravy by měl provádět autorizovaný personál.
6. Tento výrobek je určen pouze pro zlepšení pohodlí života v domácnosti a pro oznámení o stavu. Pokud uživatel poruší pokyny k výrobku a toto upozornění, výrobce nenese odpovědnost za případná rizika a majetkové ztráty tím způsobené.
7. **Nepřetěžujte** jej. Před zapnutím tohoto výrobku se ujistěte, že jistič 10A s nadproudovou ochranou na jeho přední straně funguje normálně.  
Doporučená délka odizolování pro zapojení svorek: 6~8 mm.
8. Po zapnutí zařízení mohou být všechny vodiče (včetně antény) zařízení propojeny silným elektrickým proudem. Ujistěte se, že je výrobek pevně nainstalován v ochranném prostředí, do kterého se nedostanou ruce, jako je elektroinstalační krabice vypínače a ochranný kryt žárovky.

## Predstavenie výrobku

Aqara Duálny Reléový Modul T2 je reléový riadiaci modul založený na bezdrôtovom komunikačnom protokole Zigbee na ovládanie zapínania a vypínania svetiel, ventilátorov a iných zariadení.

Tento produkt dokáže prepínať medzi režimami suchého/mokrého kontaktu pomocou spojovacieho vodiča. Môže ovládať ďalšie zariadenia so suchým kontaktom, ako sú motory a garážové vráta.

Môže s hubom tiež realizovať funkcie diaľkového ovládania aplikácie, riadenia časovania, štatistiky výkonu atď. Je tiež kompatibilný s HomeKit, čo umožňuje rýchle ovládanie pomocou aplikácie Domácnosť.

\*Tento produkt je potrebné používať so zariadením, ktoré má funkciu Zigbee 3.0 hub. Niektoré funkcie vyžadujú podporu špecifických modelov hub, pozrite si podrobný zoznam na: [www.aqara.com/support](http://www.aqara.com/support).

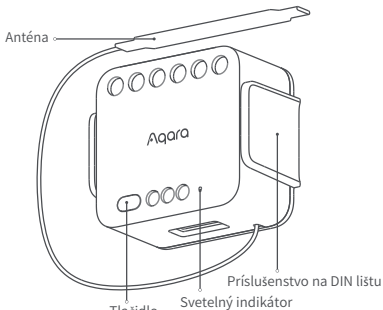

Tlačidlo  
Stlačte a podržte na 5 S: Reset  
3-krát Rýchle Stlačenie: Overenie Efektívnej  
Komunikačnej Vzďalenessi

\*Netlačte do tlačidla príliš silne nástrojmi, mohlo by dôjsť k jeho poškodeniu.

## Párovanie Inicializácia Zariadenia

1. Pred aktiváciou príslušenstva sa prosím uistite, že máte stiahnutú aplikáciu Aqara Home a nainštalovaný Aqara Hub.
  2. Otvorte aplikáciu, klepnite na „Domov“ a potom klepnite na „+“ v pravom hornom rohu, aby ste vstúpili na stránku „Pridať Zariadenie (Príslušenstvo)“. Vyberte „Duálny Reléový Modul T2“ a pridajte ho podľa pokynov.
- \* Ak pripojenie zlyhá, presuňte príslušenstvo bližšie k Hub-u a skúste to znova
3. Podrobnosti nájdete na stránke [www.aqara.com/support](http://www.aqara.com/support) alebo naskenujte nižšie uvedený QR kód a získajte podrobnú elektronickú príručku.



Overenie Efektívnej Vzdialenosti: 3-krát rýchlo stlačte ľubovoľné tlačidlo prepínača a hub zapípa, čo znamená, že zariadenie a hub môžu navzájom efektívne komunikovať.

\*Táto funkcia sa podporuje len aplikáciou Aqara Home.

## Špecifikácia výrobku

Duálny Reléový Modul T2

Model: DCM-K01

Bezdrôtové protokoly: Zigbee

Rozmery: 45.5 × 48 × 24 mm (1,79 × 1,89 × 0,94 palca)

Menovité parametre: 100 - 250 V~, 50/60Hz,  $\mu$  / Max.10A, Max 2500W ;

Max.1A, Max 250W(LED, CFL ); Max 1A, Max 1/4 HP © M.1

24 - 30 V : Max.10A, Max 300W(Odporová záťaž);

30 - 60 V : Max.1A, Max 60W(Odporová záťaž)

Prevádzková teplota: -10°C ~ 40°C (14°F ~ 104°F)

Prevádzková vlhkosť: 0 ~ 95% RH, bez kondenzácie

Prevádzková frekvencia Zigbee: 2405-2475 MHz

Maximálny výstupný výkon Zigbee  $\leq$  13 dBm

Obsah balenia: Duálny Reléový Modul T2 × 1, Používateľská príručka × 1, príslušenstvo na DIN lištu × 1, prepojovací vodič × 1



## Upozornenia

1. Tento výrobok nie je hračka, držte prosím deti mimo dosahu tohto výrobku.
2. Tento výrobok je určený len na používanie v interiéri. **NEPOUŽÍVAJTE** ho vo vlhkom prostredí ani vo vonkajšom prostredí.
3. Dávajte pozor na vlhkosť, **NE**vyliievajte na výrobok vodu ani iné tekutiny.
4. Tento výrobok **NEUMIESTŇUJTE** do blízkosti zdroja tepla. **NEUMIESTŇUJTE** ho do krytu, ak nie je zabezpečená normálna ventilácia.
5. Nepokúšajte sa výrobok opravovať svojpomocne. Všetky opravy by mal vykonávať autorizovaný personál.
6. Tento produkt je vhodný len na zlepšenie zábavy, pohodlia vášho domáceho života a pripomínanie stavu zariadenia. **NEMAL** by sa používať ako bezpečnostné zariadenie pre domácnosť, budovu, sklad alebo iné miesta. Ak používateľ poruší pokyny na používanie výrobku, výrobca **NEBUDE** zodpovedať za prípadné riziká a straty na majetku.
7. Nepreťažujte ho. Pred zapnutím tohto výrobku sa uistite, že 10A istič nadprúdovej ochrany na jeho prednej strane funguje normálne.  
Odporúčaná dĺžka odizolovania pre svorkovnicové zapojenie: 6-8 mm.
8. Po zapnutí zariadenia môžu byť všetky vodiče (vrátane antény) zariadenia spojené so silným elektrickým prúdom. Uistite sa, že výrobok je pevne nainštalovaný v ochrannom prostredí, na ktoré sa nedá dosiahnuť rukami, ako je napríklad elektroinštalčná krabica vypínača a ochranný kryt žiarovky.

## Termék bemutatása

Az Aqara Kettős relé modul T2 egy Zigbee vezeték nélküli kommunikációs protokollon alapuló relévezérlő modul, amely a lámpák, ventilátorok és egyéb eszközök be- és kikapcsolását szabályozza.

Ez a termék száraz/nedves csomópont módot válthat a csatlakozó vezetéken keresztül.

A hub segítségével megvalósíthatja az alkalmazás távirányítójának, az időzítés-vezérlésnek, a teljesítménystatisztika stb. funkcióit is; A HomeKit platform elérése megtörtént, és az eszköz gyorsan vezérelhető az otthoni alkalmazáson keresztül.

\*Ezt a terméket olyan eszközzel kell használni, amely rendelkezik Zigbee 3.0 hub funkcióval. Egyes funkciók bizonyos modellelosztók támogatását igénylik. Kérjük, tekintse meg a részletes listát a következő címen: [www.aqara.com/support](http://www.aqara.com/support).

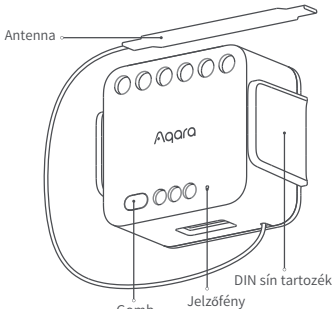

**Gomb**  
Tartsa lenyomva 5 másodpercig: Reset  
Háromszori gyorsnyomás: A hatékony kommunikációs távolság ellenőrzése

\*Ne nyomja erősen a billentyűket szerszámmal, mert ez a billentyűk károsodását okozhatja.

## Eszközkötés és inicializálás

1. A tartozék aktiválása előtt győződjön meg arról, hogy az Aqara Home letöltötte és telepítette az Aqara hubot.
2. Nyissa meg az alkalmazást, „koppintson a Kezdőlapra”, majd érintse meg a „+” gombot a jobb felső sarokban, hogy belépjen az „Eszköz hozzáadása (kiegészítő)” oldalra. Válassza a "Kettős relé modul T2" lehetőséget, és adja hozzá az utasításoknak megfelelően.

\* Ha a csatlakozás sikertelen, helyezze közelebb a tartozékot a Hubhoz, és próbálja újra

3. Részletekért látogasson el a [www.aqara.com/support](http://www.aqara.com/support) webhelyre, vagy olvassa be az alábbi QR-kódot, hogy megkapja a részletes elektronikus kézikönyvet.



Az effektív távolság ellenőrzése: Gyorsan nyomja meg a kapcsoló bármelyik gombját háromszor, és a hub sípol, jelezve, hogy az eszköz és a hub hatékonyan kommunikálhat egymással.

\*Csak az Aqara Home alkalmazás támogatja ezt a funkciót.

## Termékleírás

Kettős relé modul T2

Modell: DCM-K01

Vezeték nélküli protokollok: Zigbee

Méretetek: 45.5 × 48 × 24 mm (1.79 × 1.89 × 0.94 hüvelyk)

Névleges paraméterek: 100 - 250 V~, 50/60Hz, μ / Max.10A, Max 2500W ⚡;

Max.1A, Max 250W(LED, CFL ⚡); Max 1A, Max 1/4 HP Ⓜ.1

24 - 30 V ⚡: Max.10A, Max 300W(Ellenállásos terhelés);

30 - 60 V ⚡: Max.1A, Max 60W (Ellenállásos terhelés)

Üzemi hőmérséklet: -10°C ~ 40°C (14°F ~ 104°F)

Működési páratartalom: 0 ~ 95% relatív páratartalom, nincs páralecsapódás

Zigbee működési frekvencia: 2405-2475 MHz

Zigbee maximális kimeneti teljesítmény ≤ 13 dBm

A doboz tartalma: Kettős relé modul T2 × 1, Felhasználói kézikönyv × 1,

DIN-sínes tartozék × 1, átkötő vezeték × 1



## Figyelmeztetések

1. Ez a termék nem játék, kérjük, tartsa távol a gyermekeket a terméktől.
2. Ez a termék csak beltéri használatra készült. NEM használható párák környezetben vagy a szabadban.
3. Óvakodjon a nedvességtől, NE öntsön vizet vagy más folyadékot a termékre.
4. NE helyezze ezt a terméket hőforrás közelébe. NE helyezze a készüléket szekrénybe, hacsak nincs normális szellőzés.
5. Ne próbálja meg saját maga megjavítani a terméket. Minden javítást engedéllyel rendelkező személynek kell elvégeznie.
6. Ez a termék kizárólag a háztartási élet kényelmének javítására és állapotjelzésekre szolgál. Ha a felhasználó megszegi a termék használati utasításait és ezt a figyelmeztetést, a gyártó nem vállal felelősséget az ebből eredő kockázatokért és vagyoni károkért.
7. Kérjük, ne terhelje túl. Kérjük, győződjön meg arról, hogy a termék elülső részén található 10A túláramvédelmi megszakító normálisan működik, mielőtt bekapcsolja. A csatlakozó vezetékéhez ajánlott csíkozási hossz: 6-8 mm.
8. A készülék bekapcsolása után a készülék összes vezetője (beleértve az antennát is) erős áramot kaphat. Kérjük, győződjön meg róla, hogy a terméket fixen olyan védett környezetbe szerelték, amelyet nem érhetnek el a kezek, mint például a kapcsoló pattress és az izzó védő- és védőburkolata.



Scatola	Neto	Manuale
PAP 21	PAP 21	PAP 22
Carta	Carta	Carta
RACCOLTA CARTA		
Verifica le disposizioni del tuo Comune. Separa le componenti e conferiscile in modo corretto.		



\* Please read this manual carefully and keep it.

Version: V1.0