

bernette  
sew&go 8



## Instrukcja obsługi

---



[www.mybernette.com](http://www.mybernette.com)



## INSTRUKCJA BEZPIECZEŃSTWA

Korzystając ze sprzętu elektronicznego należy przestrzegać podstawowych zasad bezpieczeństwa. Przed rozpoczęciem jakiegokolwiek pracy na tej maszynie do szycia, prosimy zapoznać się z niżej wymienionymi zasadami:

Proszę przeczytać instrukcję obsługi przed uruchomieniem maszyny. Instrukcję przechowywać w pobliżu maszyny i przekazywać ją wraz z maszyną, osobom trzecim.

**Maszynę należy natychmiast odłączyć od gniazdka elektrycznego po zakończeniu szycia i przed czyszczeniem.**

## UWAGA NIEBEZPIECZEŃSTWO!

Aby zmniejszyć ryzyko porażenia prądem:

1. Maszyny nigdy nie powinno się pozostawiać bez nadzoru, włączoną do prądu.
2. Maszynę należy natychmiast odłączyć od gniazdka elektrycznego po zakończeniu szycia i przed czyszczeniem.
3. PROMIENIOWANIE LED: Nie patrzeć bezpośrednio w źródło oświetlenia.

## OSTRZEŻENIE!

Aby zmniejszyć ryzyko pożaru, porażenia prądem albo zranienia osób należy:

1. Maszyny nie mogą użytkować dzieci poniżej 8 roku życia lub osoby z ograniczoną sprawnością umysłową lub osoby z brakiem doświadczenia i umiejętności związanymi z obsługą maszyny o ile nie będą pod opieką innej osoby, która zadba o ich bezpieczeństwo.
2. Nie traktować tej maszyny jako zabawki. Szczególnie kiedy maszyna jest użytkowana w pobliżu dzieci lub osób z obniżoną sprawnością umysłową.
3. Użytkować tę maszynę zgodnie z przeznaczeniem, według wskazówek zamieszczonych w Instrukcji. Używać tylko oryginalnych akcesoriów dostarczonych razem z maszyną lub polecanych przez producenta.
4. Należy nadzorować dzieci, aby upewnić się, że nie traktują maszyny jako zabawki.
5. Nigdy nie obsługiwać tej maszyny, jeśli ma uszkodzony kabel zasilający albo wtyczkę lub jeśli pracuje niewłaściwie, została uszkodzona, albo wpadła do wody. Maszynę należy dostarczyć w takim przypadku do najbliższego autoryzowanego dealera albo punktu serwisowego w celu sprawdzenia, naprawy, regulacji elektrycznej lub mechanicznej.
6. Nigdy nie używać maszyny z zakrytymi otworami wentylacyjnymi. Otwory wentylacyjne i rozrusznik nożny należy utrzymywać w czystości, wolne od kurzu i ścinków.
7. Trzymać palce z dala od ruchomych elementów. Szczególną uwagę zwrócić na okolice igły.

## Instrukcja bezpieczeństwa

8. Zawsze używać właściwej płytki ścięgowej. Niewłaściwa płytka może spowodować skrzywienie lub złamanie igły.
9. Nie używać zgiętych lub zbitych igieł.
10. Nie pociągać ani nie pchać tkaniny podczas szycia. Może to doprowadzić do skrzywienia lub złamania igły.
11. Wyłączyć maszynę podczas dokonywania regulacji wokół igły, takich jak: nawlekanie igły, wymiana igły, nawlekanie szpulki lub wymiana stopki.
12. Zawsze wyłączać maszynę z sieci (odłączyć przewód z gniazda) przed zdjęciem obudowy, oliwieniem lub podczas wszelkich regulacji wspomnianych wyżej. Konserwacji i czyszczenia nie mogą dokonywać dzieci bez nadzoru.
13. Nigdy nie wkładać żadnych zbędnych przedmiotów do wnętrza maszyny.
14. Nie używać maszyny poza pomieszczeniami zamkniętymi. Używać maszynę w czystych i suchych warunkach.
15. Nie używać maszyny, gdy w pobliżu są stosowane produkty (aerozole) zawierające w składzie tlen.
16. Aby odłączyć maszynę od źródła zasilania najpierw należy wyłączyć wyłącznik główny, a następnie wyjąć wtyczkę. Nie wyłączać z sieci przez ciągnięcie za sznur. Aby wyłączyć z sieci, należy chwycić wtyczkę, nie sznur.
17. Jeśli przewód lub rozrusznik zostaną uszkodzone, należy je wymienić na oryginalne zamienniki. Prosimy o kontakt z serwisem.
18. Nigdy nie kłaść przedmiotów na rozrusznik nożny
19. Wymieniać żarówkę na nową, tego samego rodzaju.
20. Maszynę można używać wyłącznie z rozrusznikiem typu C-8001.
21. Głośność maszyna podczas normalnej pracy powinna mieścić się poniżej 75db(A).
22. Maszyna posiada system podwójnej izolacji (za wyjątkiem USA i Kanady). Używać identycznych części zamiennych. Przeczytać instrukcję serwisowania urządzeń podwójnie izolowanych.

## NAPRAWA URZĄDZEŃ PODWÓJNIE IZOLOWANYCH

W produktach podwójnie izolowanych zapewnione są dwa systemy izolacji zamiast uziemienia. Maszyna nie posiada uziemienia i nie należy go dodawać. Naprawa urządzeń podwójnie izolowanych wymaga specjalistycznej wiedzy i powinna być wykonywana przez wykwalifikowany personel.

Wymiana części musi się odbywać na identyczne. Produkty podwójnie izolowane są oznaczone słowami: «DOUBLE INSULATION» lub «DOUBLE INSULATED».

Na obudowie może się również znajdować symbol  .



## ZACHOWAJ TĘ INSTRUKCJĘ

### UWAGA!

- Maszyna przeznaczona jest wyłącznie do użytku domowego. Jeżeli maszyna będzie intensywnie lub komercyjnie eksploatowana, będzie wymagać regularnego czyszczenia i częstszej konserwacji.
  - Części zużyte mechanicznie, nie będą wymieniane bezpłatnie nawet w okresie gwarancji. Decyzja odnośnie postępowania w poszczególnych przypadkach należy do personelu autoryzowanego serwisu.
- 

### Zalecenie:

Jeżeli maszyna była przechowywana w chłodnym pomieszczeniu, powinna być przeniesiona w ciepłe miejsce na godzinę, przed jej włączeniem.

---

### Wszystkie prawa zastrzeżone

Z powodu ciągle wdrażanych ulepszeń technologicznych, maszyna i jej funkcje, jej komponenty i akcesoria, mogą podlegać zmianom, bez uprzedniego informowania. Akcesoria dostarczane wraz z maszyną, mogą się różnić, w zależności od kraju.



### Ochrona środowiska

BERNINA przestrzega zasad ochrony środowiska. Staramy się wywoływać jak najmniejszy wpływ na środowisko już podczas produkcji urządzeń.

Po zakończeniu eksploatacji urządzenia, należy poddać je utylizacji, zgodnie z krajowymi dyrektywami. Nie wyrzucać maszyny z pozostałymi śmieciami domowymi. W przypadku wątpliwości, proszę skontaktować się z Dystrybutorem BERNINA.

Maszyny elektroniczne wyrzucane razem z innymi śmieciami powodują ryzyko łączenia się niebezpiecznych substancji w wodami gruntowymi, które mogą następnie powrócić do łańcucha pokarmowego, wpływając niekorzystnie na zdrowie ludzi i zwierząt.

Wymieniając starą maszynę na nową, sprzedający ma obowiązek przyjąć starą maszynę do utylizacji bez dodatkowych opłat.

# Spis treści

<b>Budowa maszyny</b> .....	<b>1</b>
<b>Akcesoria</b> .....	<b>2</b>
<b>Tabela stopek</b> .....	<b>3</b>
<b>Podłączenie maszyny do źródła zasilania</b> .....	<b>4</b>
Podłączenie maszyny .....	4
<b>Rozpoczęcie szycia</b> .....	<b>5</b>
Przycisk START/STOP .....	5
Dźwignia regulacji prędkości szycia .....	5
Rozrusznik .....	5
<b>Stół powiększający pole szycia</b> .....	<b>6</b>
<b>Używanie siatki na szpulkę</b> .....	<b>6</b>
<b>Napełnianie dolnej szpulki</b> .....	<b>7-8</b>
Napełnianie szpulki .....	7-8
<b>Zakładanie dolnej szpulki</b> .....	<b>9</b>
<b>Zakładanie górnej nitki</b> .....	<b>10-11</b>
<b>Nawlekacz igły</b> .....	<b>12</b>
<b>Wymiana igły</b> .....	<b>13</b>
<b>Tabela doboru igieł/ materiałów/ nici</b> .....	<b>13</b>
<b>Wymiana stopki</b> .....	<b>14</b>
<b>Dwie pozycje wysokości stopki</b> .....	<b>15</b>
<b>Podnoszenie i opuszczanie ząbków transportera</b> .....	<b>15</b>
<b>Naprężenie nitki</b> .....	<b>16</b>
<b>Wyciąganie dolnej nitki</b> .....	<b>17</b>
<b>Obcinanie nitki</b> .....	<b>17</b>
<b>Przyciski maszyny</b> .....	<b>18-19</b>
<b>Wyświetlacz LCD</b> .....	<b>20</b>
<b>Tabela ściegów</b> .....	<b>21</b>
<b>Przyciski operacyjne maszyny</b> .....	<b>22-23</b>
Przycisk START/STOP .....	22
Przycisk szycia wstecz .....	22
Przycisk Auto-lock Mocowanie nitki .....	23
Przycisk wyboru pozycji zatrzymania igły góra/dół .....	23
<b>Przyciski pamięci</b> .....	<b>24</b>
Przycisk pamięci .....	24
Przycisk kasowania .....	24
Przyciski oznaczone strzałkami-kursory .....	24
<b>Przyciski funkcyjne</b> .....	<b>25-27</b>
Przycisk regulacji szerokości ściegu .....	25
Przycisk regulacji długości ściegu .....	26
Przycisk wyboru modułu pracy .....	26
Przycisk odbicia lustrzanego .....	27
<b>Przyciski wyboru</b> .....	<b>28</b>
Przyciski bezpośredniego wyboru ściegu i przyciski z numerami .....	28
<b>Przydatne techniki</b> .....	<b>29-30</b>
Obszywanie narożników .....	29
Szycie wstecz .....	29
Wolne ramię .....	29
Szycie grubych materiałów .....	30
<b>Ścieg prosty i pozycja igły</b> .....	<b>31</b>

# Spis treści

<b>Ściegi zygzakowe</b> .....	<b>31</b>
<b>Ścieg elastyczny</b> .....	<b>32</b>
<b>Ściegi overlockowe</b> .....	<b>33</b>
Stosowanie stopka overlokowa .....	33
Stosowanie stopka podstawowa .....	33
<b>Ścieg kryty/ Ścieg bieliżniany</b> .....	<b>34</b>
<b>Przyszywanie guzików</b> .....	<b>35</b>
<b>Obszywanie dziurek</b> .....	<b>36-39</b>
<b>Obszywanie dziurek na materiałach elastycznych</b> .....	<b>39</b>
<b>Dziurki ozdobne</b> .....	<b>40</b>
<b>Ścieg cerujący</b> .....	<b>41-42</b>
<b>Wszywanie zamków</b> .....	<b>43-44</b>
Wszywanie zamka centralnego .....	43
Wszywanie zamka bocznego .....	44
<b>Wąskie podwinięcia</b> .....	<b>45</b>
<b>Naszywanie kordonka</b> .....	<b>46</b>
Naszywanie pojedynczego kordonka .....	46
Naszywanie potrójnego kordonka .....	46
<b>Ściegi satynowe</b> .....	<b>47</b>
<b>Marszczenie</b> .....	<b>48</b>
<b>Marszczenie materiału ściegiem ozdobnym</b> .....	<b>49</b>
<b>Cerowanie, haftowanie, monogramy z ręcznym prowadzeniem materiału</b> .....	<b>50-51</b>
Cerowanie .....	50
Haftowanie .....	51
Monogramy .....	51
<b>Łączenie materiałów z pozostawieniem pustej przestrzeni</b> .....	<b>52</b>
<b>Patchwork</b> .....	<b>52</b>
<b>Pikowanie</b> .....	<b>53</b>
<b>Ściegi ząbkowe brzegowe</b> .....	<b>53</b>
<b>Odbicie lustrzane</b> .....	<b>54</b>
<b>Igła podwójna</b> .....	<b>55</b>
<b>Stopka krocząca</b> .....	<b>56</b>
<b>Pamięć</b> .....	<b>57-59</b>
Kombinacje ściegów i liter .....	57
Dodawanie ściegów lub liter do kombinacji .....	58
Usuwanie ściegów lub liter z kombinacji .....	58
Wywoływanie kombinacji z pamięci i jej wykonanie .....	58-59
<b>Sygnaly ostrzegawcze maszyny</b> .....	<b>60</b>
Informacje ostrzegawcze wyświetlacza .....	60
Dźwiękowe sygnaly ostrzegawcze .....	60
<b>Konserwacja maszyny</b> .....	<b>61-62</b>
Czyszczenie wyświetlacza .....	61
Czyszczenie powierzchni maszyny .....	61
Czyszczenie chwytacza .....	61-62
<b>Usuwanie usterek</b> .....	<b>63-64</b>
<b>Tabela doboru parametrów ściegów</b> .....	<b>65-70</b>

# Budowa maszyny

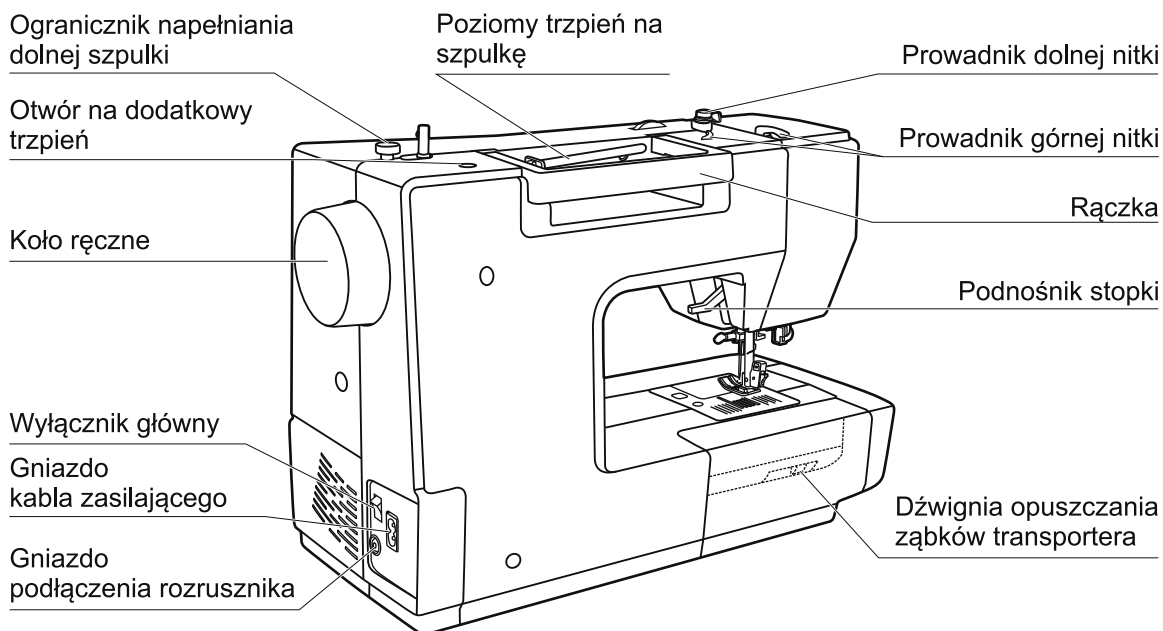
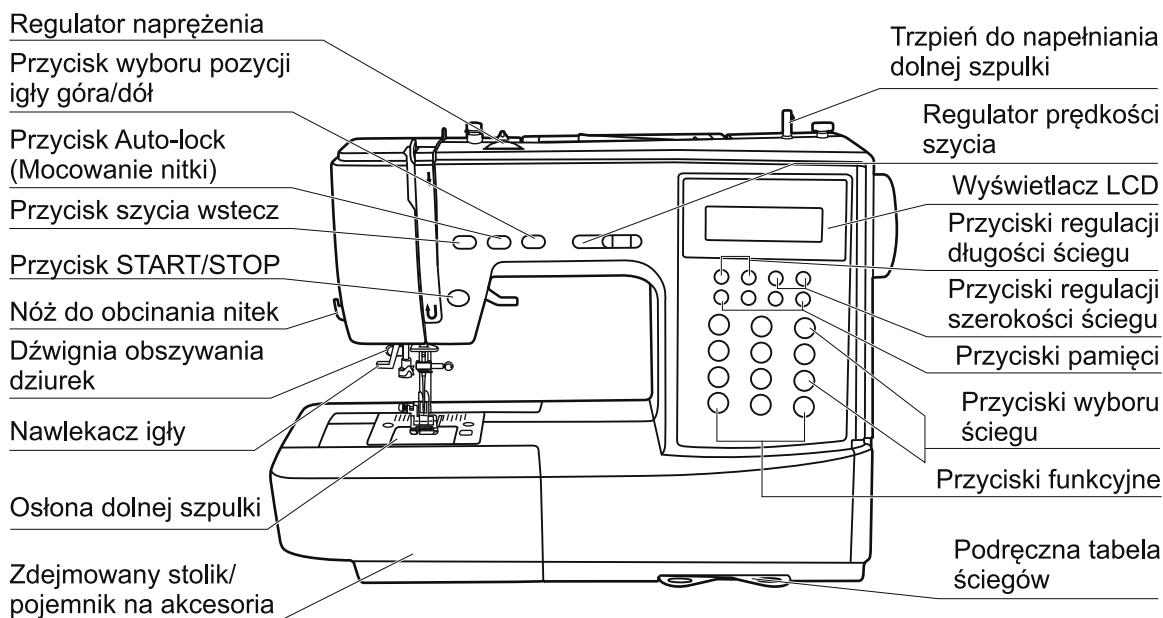

# Akcesoria

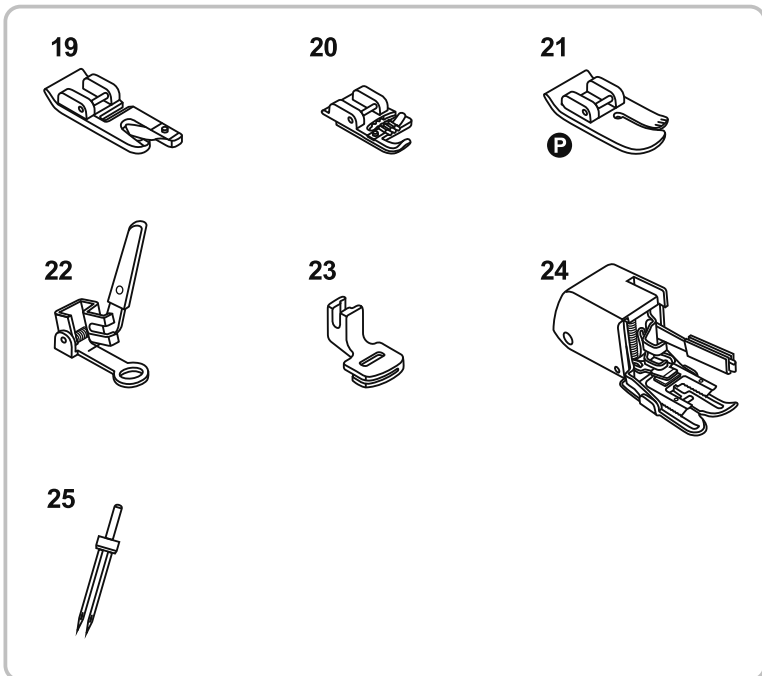
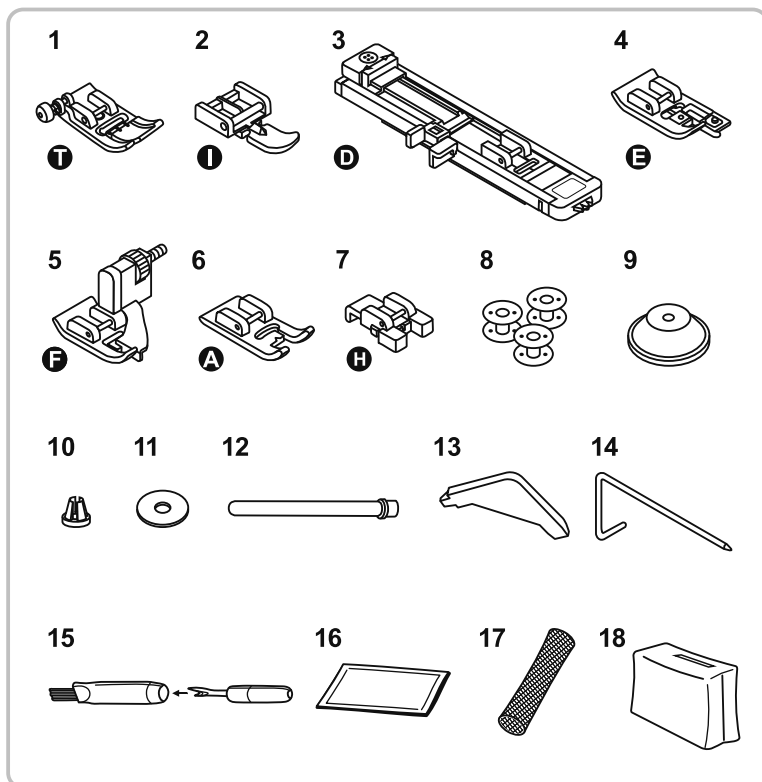

## Akcesoria standardowe

1. Stopka podstawowa
2. Stopka do wszywania zamków
3. Automat do dziurek
4. Stopka overlokowa
5. Stopka do ścięgu krytego
6. Stopka do ściągów dekoracyjnych
7. Stopka do naszywania guzików
8. Szpulki na nić dolną
9. Duża blokada szpulki
10. Mała blokada szpulki
11. Filc pod szpulkę
12. Długi dodatkowy trzpień na nić V
13. Śrubokręt L
14. Prowadnik krawędziowy
15. Pędzelek & przycinak
16. Zestaw igieł
17. Siatka na szpulkę
18. Pokrowiec





















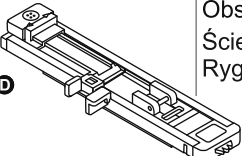
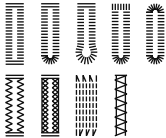

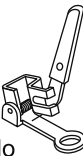











## Akcesoria dodatkowe

19. Stopka do podwijania
20. Stopka do wszywania kordonku
21. Stopka do patchworku
22. Stopka do cerowania / haftowania
23. Stopka do marszczenia
24. Stopka z górnym transportem
25. Podwójna igła

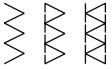
### ➔ Uwaga:

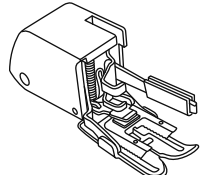
- Akcesoria są umieszczone w pojemniku na akcesoria.
- Akcesoria opcjonalne nie znajdują się na wyposażeniu. Można je jednak nabyć u Dystrybutora Twojej maszyny.

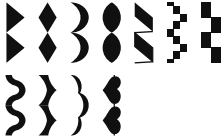
# Tabela stoppek

Stopka	Zastosowanie	Igła	Stopka	Zastosowania	Igła
 <b>I</b> Stopka podstawowa	Standardowe szycie, patchwork, ściegi ozdobne, marszczenie.		 Stopka do wszywania kordonku (Opcja)	Naszywanie sznurka 	
 Stopka do wszywania zamków	Wszywanie zamków 		 Stopka do podwijania (Opcja)	Wąskie podwinięcia brzegów 	
 <b>D</b> Automat do dziurek	Obszywanie dziurek, Ściegi cerujące, Rygielki 		 Stopka do cerowania / haftowania (Opcja)	Cerowanie Hafty, monogramy 	
 <b>H</b> Stopka do naszywania guzików	Przyszywanie guzików 		 <b>P</b> Stopka do patchworku (Opcja)	Pikowanie 	
 <b>F</b> Stopka do ściegu krytego	Niewidoczne podwinięcia 		 Stopka do marszczenia (Opcja)	Marszczenie materiału 	
 <b>E</b> Stopka overlokowa	Wykończenie brzegu materiału 		 Stopka z górnym transportem (Opcja)	Zapobiega nierównomiernemu podawaniu trudnych materiałów	
 <b>A</b> Stopka do ściegów dekoracyjnych	Ozdobne ściegi satynowe 		Stopka z górnym transportem (Opcja)		

# Podłączenie maszyny do źródła zasilania

## Uwaga:

Gdy maszyna nie jest używana lub podczas montażu lub demontażu jej części urządzenie powinno być odłączone od źródła zasilania, a wyłącznik główny powinien znajdować się w pozycji ("O").

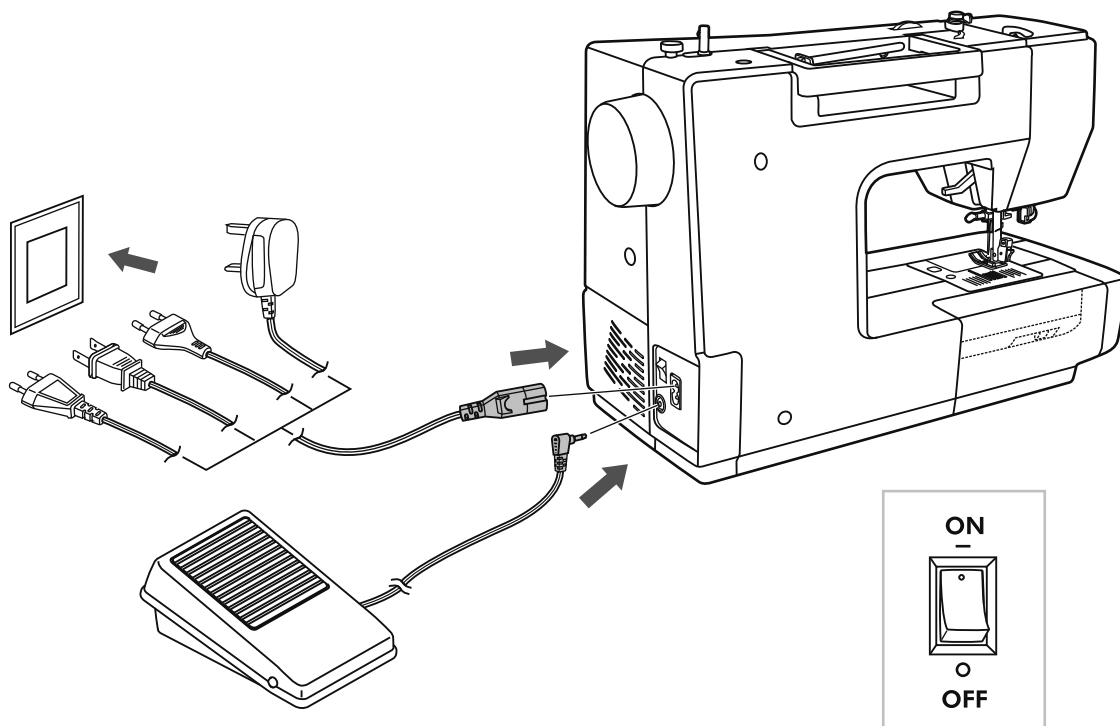

## Podłączenie maszyny

Przed podłączeniem zasilania należy upewnić się iż napięcie i częstotliwość prądu podana na tabliczce maszyny odpowiada parametrom źródła zasilania.

Ustawić maszynę na stabilnej powierzchni.

1. Podłączyć kabel zasilający do maszyny do gniazda w maszynie.
2. Podłączyć kabel zasilający do źródła zasilania.
3. Włączyć maszynę przełącznikiem głównym.
4. Automatycznie włączy się również oświetlenie maszyny.
5. Po wyłączeniu maszyny, przez chwilę będzie działało jeszcze oświetlenie maszyny. Jest to naturalne zjawisko spowodowane przez powolne rozładowywanie się kondensatorów w maszynie.

Aby wyłączyć maszynę przełączyć przełącznik sieciowy do pozycji OFF i wyłączyć wtyczkę z gniazdka.

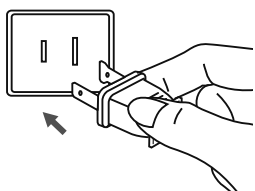

### Informacja o spolaryzowanej wtyczce

Urządzenie posiada spolaryzowaną wtyczkę (jeden bolec szerszy). Aby zredukować ryzyko porażenia prądem wtyczka ta może zostać umieszczona w spolaryzowanym gniazdku tylko w jednej pozycji. Jeżeli wtyczka nie wchodzi w pełni do gniazdka należy włożyć ją w odwrotnej pozycji. Jeżeli nadal nie pasuje należy skontaktować się z elektrykiem. Nie wolno w żaden sposób modyfikować wtyczki.

## Rozpoczęcie szycia

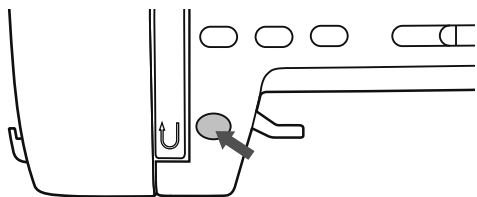

### Przycisk START/STOP

Maszyna rozpocznie pracę po wciśnięciu przycisku START/STOP, a zatrzyma się po jego kolejnym naciśnięciu.

Przy rozpoczęciu szycia maszyną będzie pracowała powoli.

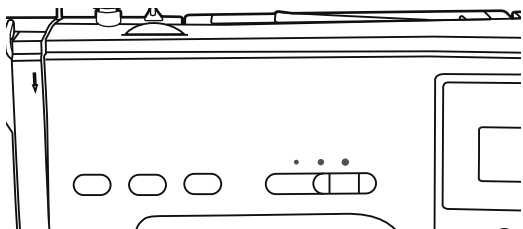

### Dźwignia regulacji prędkości szycia

Przy pomocy dźwigni regulacji prędkości ustawia się żądaną prędkość pracy. Aby zwiększyć prędkość - przesunąć dźwignię w prawo. Aby zmniejszyć prędkość - przesunąć dźwignię w lewo.

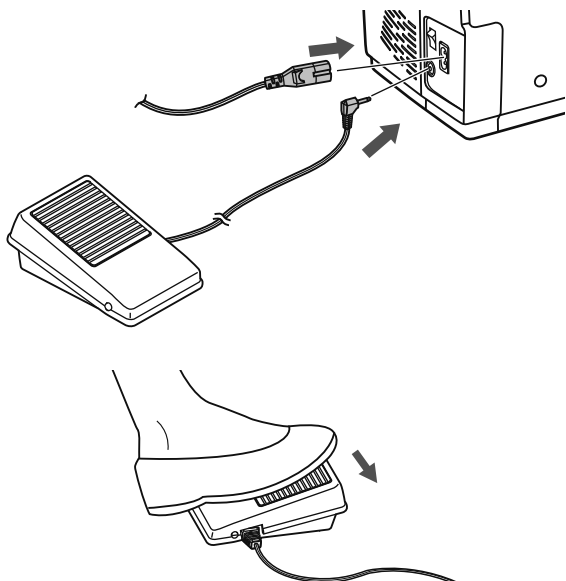

### Rozrusznik

Przy odłączonym zasilaniu maszyny wsunąć wtyczkę kabla rozrusznika do gniazda w maszynie.

Włączyć maszynę i lekko nacisnąć rozrusznik aby rozpocząć szycie.

Zwolnić nacisk na rozrusznik aby zatrzymać maszynę.

### Uwaga:

W przypadku wątpliwości jak podłączyć maszynę do źródła zasilania należy skontaktować się z wykwalifikowanym elektrykiem. Jeżeli maszyna nie jest używana wyłączyć kabel zasilający z sieci.



## Stół powiększający pole szycia

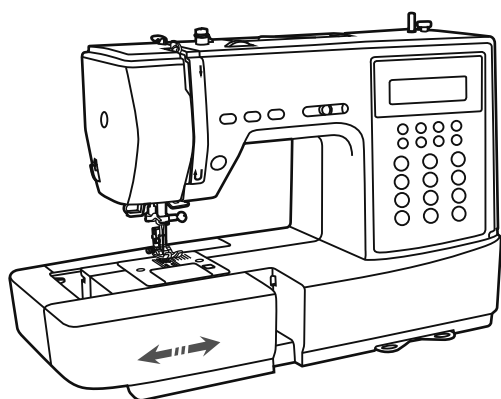

Trzymając stolik poziomo, pociągnąć go w stronę strzałki.

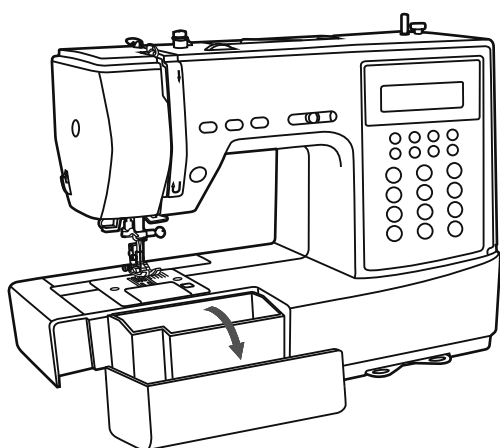

Wewnątrz stolika znajduje się pojemnik na akcesoria.

## Używanie siatki na szpulkę

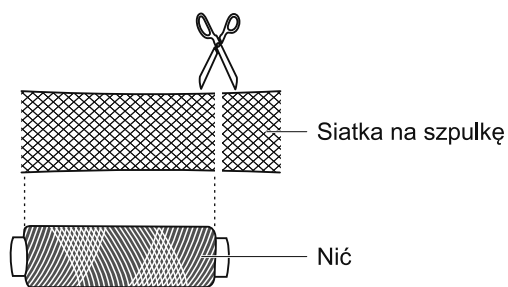

Używając specjalnych nici, które szybko odwijane są ze szpulki, należy zabezpieczyć nić, nakładając na nią ochronną siatkę.

\* Jeśli siatka jest zbyt długa, należy ją złożyć na pół lub przyciąć na długość szpulki nici.

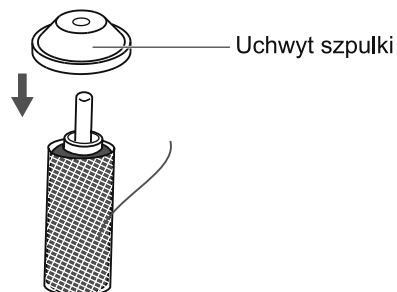
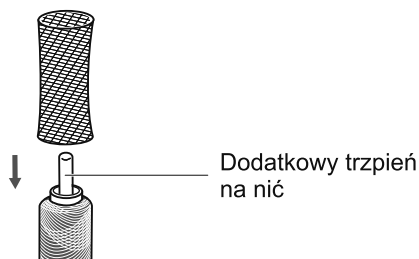

# Napełnianie dolnej szpulki

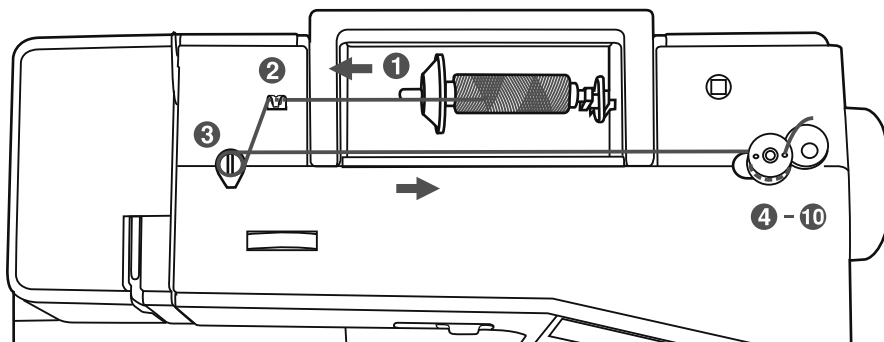

## Napełnianie szpulki

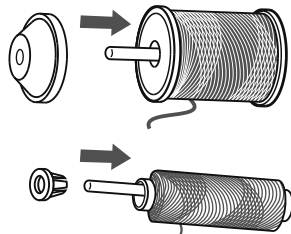
- 

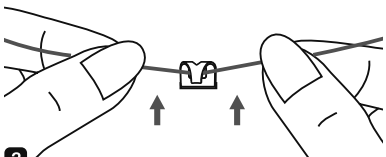
**1** Założyć nitkę i krążek blokujący szpulkę na trzcien.  
Dla małych szpułek stosować mniejszy krążek lub założyć krążek węższą częścią do szpulki.
- 

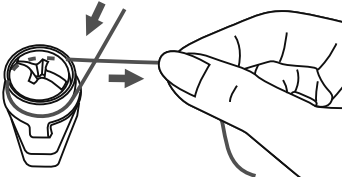
**2** Przełożyć nitkę przez przewodnik.
- 

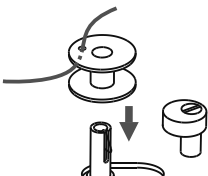
**3** Owinąć nitkę w kierunku przeciwnym do ruchu wskazówek zegara wokół dysków naprężających.
- 

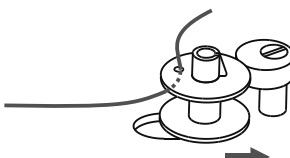
**4** Przełożyć końcówkę nitki przez jedną z wewnętrznych dziurek szpulki jak na rysunku i założyć pustą szpulkę na trzcien do napełniania.
- 

**5** Przesunąć trzcien do napełniania w prawo.

## Napełnianie dolnej szpulki

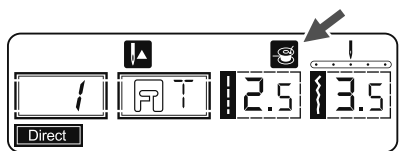

6

- 6 Gdy szpulownik nici dolnej jest przesunięty w prawą stronę, pojawi się komunikat "☹".

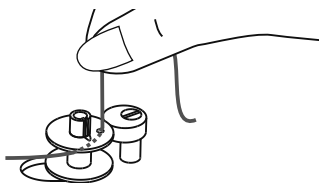

7

- 7 Przytrzymać ręką końcówkę nitki.

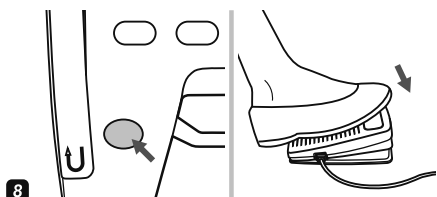

8

- 8 Nacisnąć rozrusznik lub przycisk START/STOP, aby rozpocząć napełnianie.

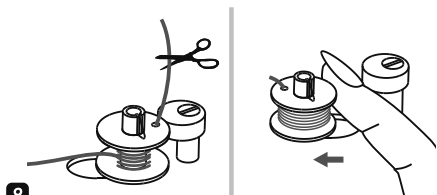

9

- 9 Po kilku obrotach szpulki należy zatrzymać maszynę i odciąć nadmiar nici wystający z otworu w szpulce. Kontynuować nawijanie nici aż do całkowitego jej nawinięcia. Gdy szpulka jest pełna, maszyna zaczyna nawijać wolniej. Zwolnić rozrusznik nożny lub zatrzymać maszynę. Przesunąć dźwignię szpulownika w lewo.

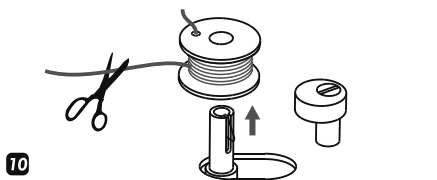

10

- 10 Obciąć nitkę i zdjąć szpulkę.

### ➔ Uwaga:

Gdy trzpień do napełniania dolnej szpulki jest przesunięty w prawo do pozycji napełniania maszyna nie będzie szyla, koło ręczne pozostaje nieruchome. Aby rozpocząć szycie należy przesunąć trzpień w lewo, do pozycji szyjącej.

## Zakładanie dolnej szpulki

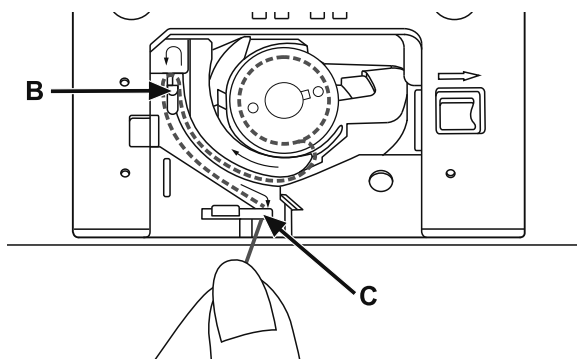
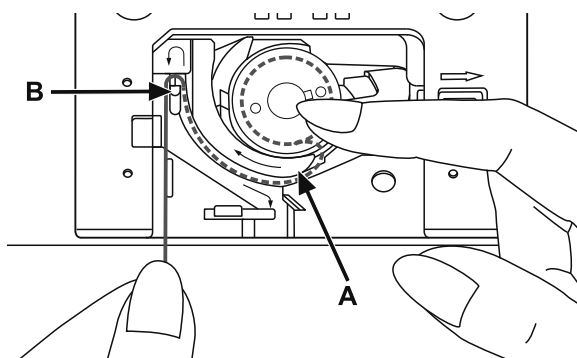
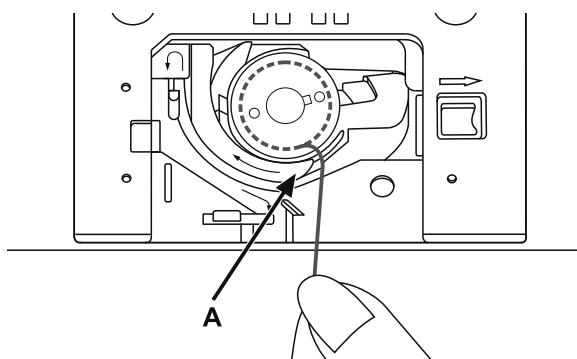
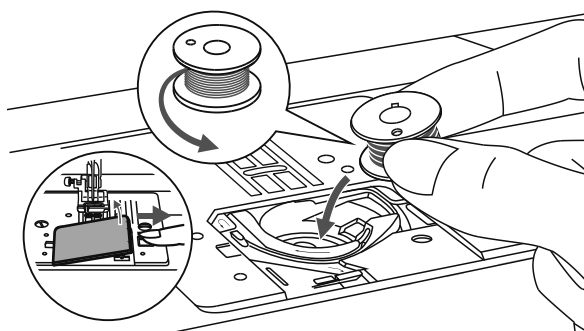

### ! Uwaga:

Przed zakładaniem dolnej szpulki wyłączyć maszynę przełącznikiem głównym pozycja "O".

**Przy zakładaniu lub wyjmowaniu dolnej szpulki igła musi być maksymalnie podniesiona.**

Otworzyć pokrywę szpulki.

Założyć szpulkę do bębna tak, aby nitka rozwijała się przeciwnie do ruchu wskazówek zegara (kierunek wskazany strzałką).

Wyciągnąć nitkę przez szczelinę (A).

Delikatnie przytrzymać szpulkę palcem od góry. Poprowadzić nitkę zgodnie ze strzałkami do przewodników na płycie ściegowej od (A) do (B).

Przeciagnąć nitkę zgodnie z kierunkiem strzałek przez przewodniki na płycie ściegowej od (B) do (C).

Aby obciąć nadmiar nitki przełożyć nitkę wokół ostrza tnącego (C).

Zamknąć pokrywę szpulki.

## Zakładanie górnej nitki

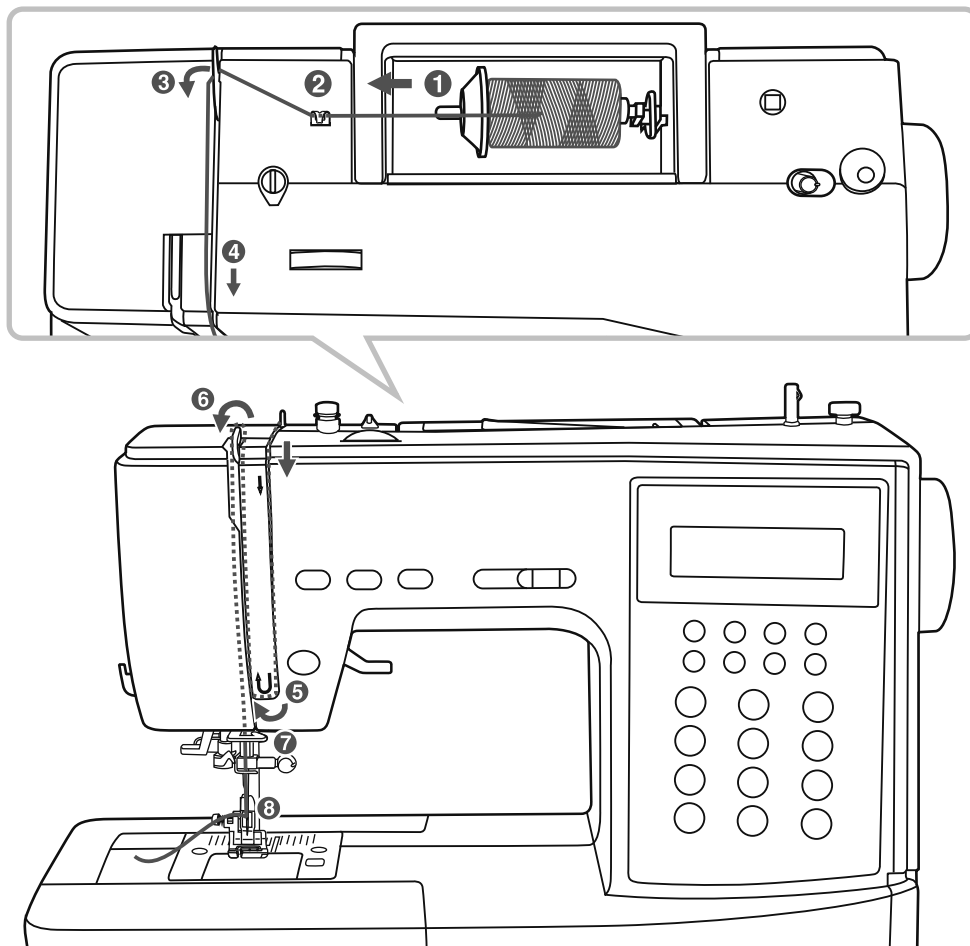

### ➔ Uwaga:

Prawidłowe założenie nitki jest bardzo ważne, w przeciwnym przypadku mogą pojawić się problemy.

**Rozpocząć od podniesienia igły do jej najwyższej pozycji obracając kołem ręcznym do siebie. Podnieść stopkę aby otworzyć dyski naprężające.**

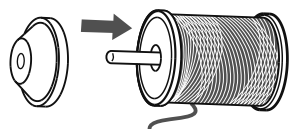

- 1** Podnieść trzpień na nić. Umieścić szpulkę z nitką na trzpieniu w taki sposób, aby nitka odwijiała się z lewej strony. Zamocować blokadę szpulki bez pozostawiania odstępu pomiędzy blokadą a szpulką nici.



### ➔ Uwaga:

Stosując nici specjalistyczne, które szybko rozwijają się ze szpulki, warto na szpulkę nałożyć siatkę zabezpieczającą oraz zastosować większą blokadę szpulki. Można również obniżyć napięcie górnej nici.

## Zakładanie górnej nitki

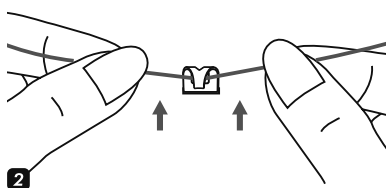

**2** Poprowadzić nitkę ze szpulki przez prowadnik górnej nitki.

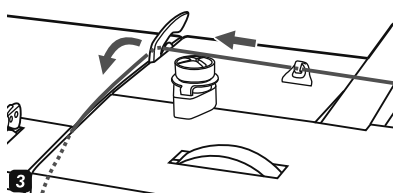

**3** Poprowadzić nitkę wokół prowadnika przeciągając ją przez sprężynę naprężającą jak na rysunku.

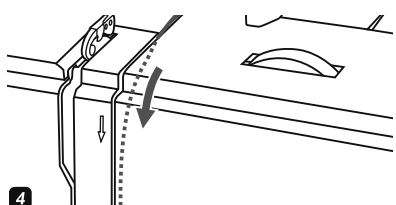

**4** Nawlec modul naprężający przekładając nitkę pomiędzy srebrnymi dyskami.

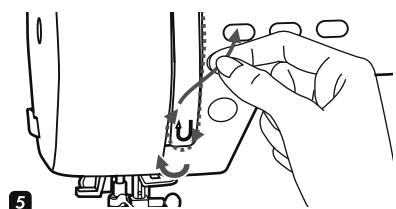

**5** Następnie poprowadzić nitkę w dół i wokół uchwyty sprężyny kontrolnej.

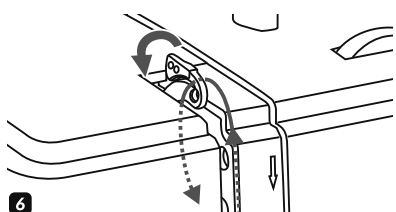

**6** Przeciągnąć nitkę od prawej strony do lewej przez oczko dźwigni podnoszenia nitki i ponownie w dół.

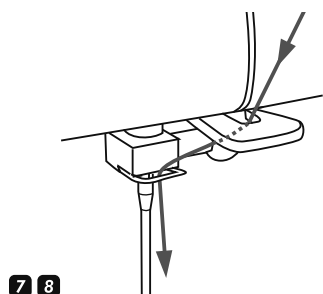

**7** Przełożyć nitkę poza płaskim, poziomym prowadnikiem nitki.  
Poprowadzić nitkę przez druciany prowadnik obok igły.

**8** Przełożyć nitkę przez oczko igły od przodu do tyłu, wyciągnąć ok. 10 cm nitki poza igłą.  
Użyć nawlekacza igły (opis na następnej stronie).

# Nawlekacz igły

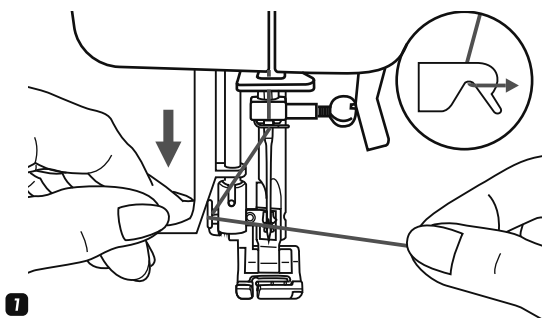

1

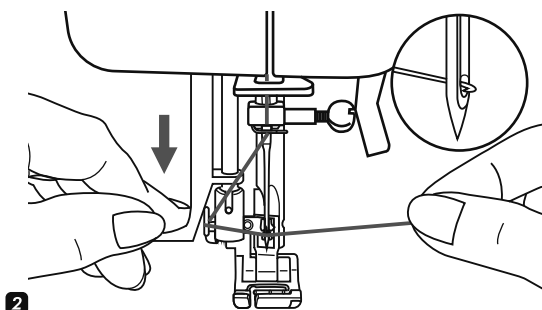

2

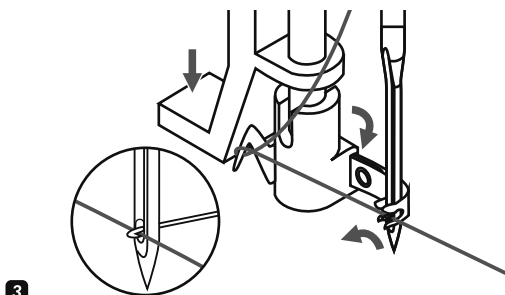

3

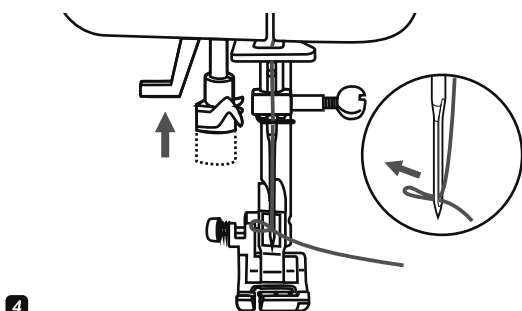

4

## ! Uwaga:

Wyłączyć maszynę wyłącznikiem głównym pozycja "O".

**Podnieść igłę do najwyższej pozycji i opuścić stopkę.**

**1** Opuścić powoli dźwignię nawlekacza i przełożyć nitkę przez prowadnik jak pokazano na rysunku. Poprowadzić nitkę w prawo.

**2** Nawlekacz automatycznie powróci do pozycji nawlekania, a haczyk przejdzie przez oczko igły.

**3** Przełożyć nitkę z przodu igły.

**4** Luźno przytrzymać nitkę i powoli zwolnić dźwignię. Haczyk nawlekacza obróci się i przeprowadzi nitkę przez oczko igły formując pętelkę.

Przeciagnąć nitkę przez oczko igły.

Pracując bardzo cienką igłą, nawlekacz igły może być niemożliwy do wykorzystania.

## Wymiana igły

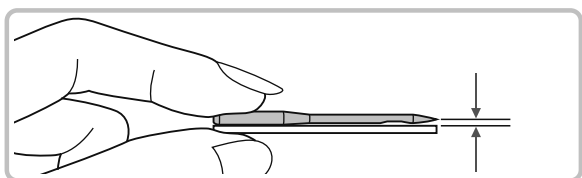
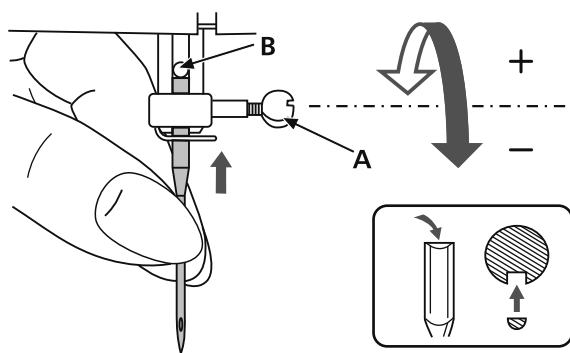

### ! Uwaga:

Podczas wykonywania poniższych operacji przełącznik główny musi być w pozycji ("O").

Igły należy regularnie wymieniać, szczególnie gdy noszą ślady zużycia i powodują problemy. Założyć igłę postępując wg instrukcji pokazanej na rysunku.

A. Poluzować śrubę uchwytu igły i ponownie dokręcić ją po założeniu nowej igły.

Płaska strona trzonka igły powinna być skierowana do tyłu.

B. Igłę wsunąć maksymalnie głęboko do uchwytu.

Igła maszyny musi znajdować się w idealnym stanie. Problemy mogą pojawić się przy stosowaniu:

- Zgiętych igieł
- Stępionych igieł
- Uszkodzonej końcówki igły

## Tabela doboru igieł/ materiałów/ nici

### IGŁA, MATERIAŁ, PORADNIK DOBORU NICI

GRUBOŚĆ IGŁY	MATERIAŁ	NIC
10-12 (70-80)	Materiały lekkie-cienka bawełna, woal, jedwab, dzianina bawełniana, trykot, jersey, krepa, poliestr, tkaniny na bluzki i sukienki.	Cienka nić bawełniana, nylonowa, poliestrowa, bawełniano-poliestrowa.
11-14 (75-90)	Materiały średniej grubości-bawełna satyna, płótno żaglowe, cienka wełna, dzianina.	Większość nici w sprzedaży to nici średniej grubości, są one odpowiednie do tego typu materiałów i grubości igły.
14 (90)	Materiały średniej grubości - bawełna, wełna, cięższe dzianiny, frotte, denim.	Do materiałów syntetycznych należy stosować nici poliestrowe, do materiałów naturalnych nici bawełniane.
16 (100)	Materiały ciężkie-kanwa, wełna, płótno namiotowe, denim, materiały obciowe (cienkie do grubych).	Należy stosować tą samą nitkę jako górną i dolną.

### ➔ Uwaga:

- Generalnie cienkie nici i igły stosuje się do cienkich materiałów, a grubsze nici i igły do grubszych materiałów.
- Należy zawsze wykonać próbkę ściegu na skrawku materiału, z zastosowaniem igły i nici, które będą stosowane.
- Stosować tą samą nitkę jako górną i dolną.
- Użyć stabilizator do pracy z lekkimi lub elastycznymi materiałami.



# Wymiana stopki

## Uwaga:

Wyłączyć zasilanie maszyny ("O") podczas przeprowadzania dowolnej z poniższych operacji.

---

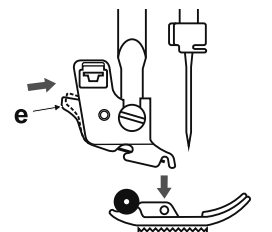

### Odłączanie stopki

Podnieść stopkę.

Wcisnąć czarną dźwignię (e) a stopka zostanie odłączona.

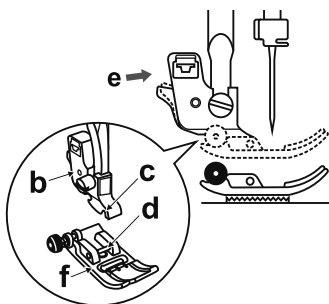

### Mocowanie stopki

Opuścić uchwyt stopki (b) aż wycięcie (c) znajdzie się bezpośrednio nad trzpieniem stopki (d).

Wcisnąć czarną dźwignię (e).

Opuścić stopkę (b) a stopka (f) zostanie zamocowana automatycznie. Zwolnić czarną dźwignię (e).

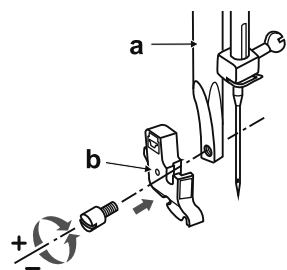

### Mocowanie i usuwanie uchwytu stopki

Podnieść stopkę (a).

Zdjąć i zamocować uchwyt stopki (b) jak pokazano na ilustracji.

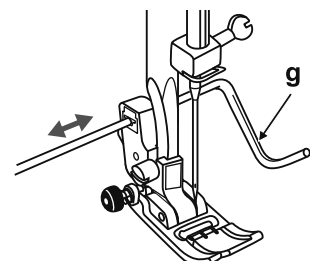

### Mocowanie przewodnika krawędziowego

Wsunąć przewodnik krawędziowy (g) w otwarcie, jak pokazano na ilustracji. Wyregulować odległość od igły, w zależności od planowego zastosowania.

## Dwie pozycje wysokości stopki

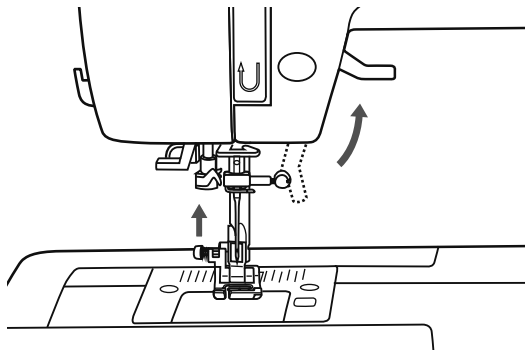

Dźwignia podnoszenia stopki podnosi i opuszcza stopkę maszyny.

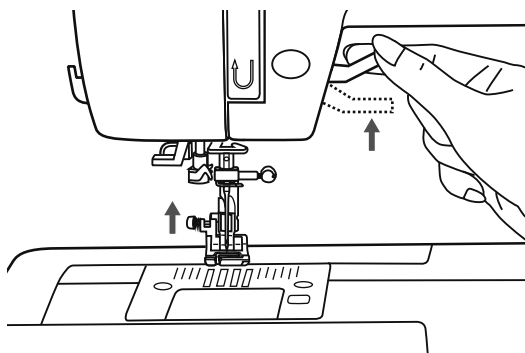

Przy szyciu wielu warstw lub grubych materiałów stopka może zostać podniesiona do drugiego poziomu wysokości, dla łatwiejszego umiejscowienia pracy pod stopką.

### ➔ Uwaga:

Igła musi znajdować się w najwyższej pozycji.

## Podnoszenie i opuszczanie zębów transportera

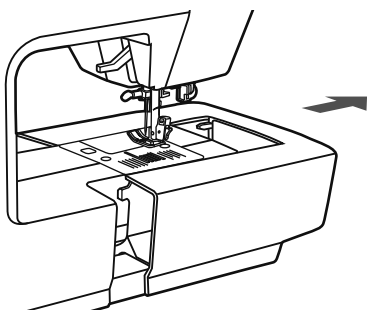

Po zdjęciu stolika do szycia, dźwignia podnoszenia/opuszczania zębów transportu będzie widoczna w tyłu wolnego ramienia maszyny.

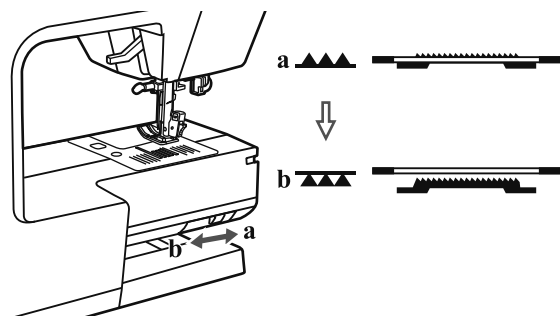

Przesunięcie dźwigni w pozycję "▲▲▲" (b), pozwala opuścić zębki transportu. Można teraz m.in. przyszywać guziki, cerować lub haftować. Jeśli chcesz powrócić do normalnego szycia, należy przesunąć dźwignię w pozycję "▲▲▲" (a), aby podnieść zębki.

Zębki nie podniosą się, jeśli nie wykonamy pełnego obrotu kołem zamachowym.

# Napężenie nitki

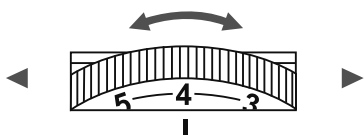

- Podstawowe, standardowe ustawienie naprężenia to "4".
- Aby zwiększyć naprężenie nitki należy ustawić pokrętko na wyższą cyfrę. Aby zredukować naprężenie ustawić pokrętko na niższą cyfrę.
- Prawidłowe naprężenie jest bardzo istotne dla właściwej jakości ściegu.
- Dla wszystkich ściegów dekoracyjnych uzyskamy ładniejszy ścieg i zminimalizujemy marszczenie materiału gdy górna nitka pojawi się na lewej stronie materiału.

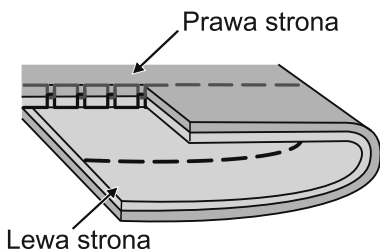

Standardowe naprężenie nitki dla ściegu prostego.

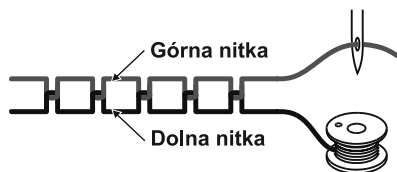

Naprężenie jest zbyt luźne dla ściegu prostego. Obrócić pokrętko na wyższą cyfrę.

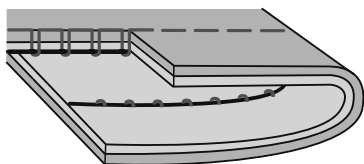

Naprężenie nitki jest zbyt wysokie dla ściegu prostego. Obrócić pokrętko na niższą cyfrę.

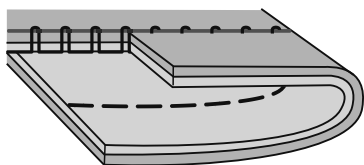

Standardowe naprężenie nitki dla ściegu zygzakowego i ściegów ozdobnych.

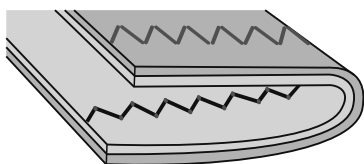

## Wyciąganie dolnej nitki

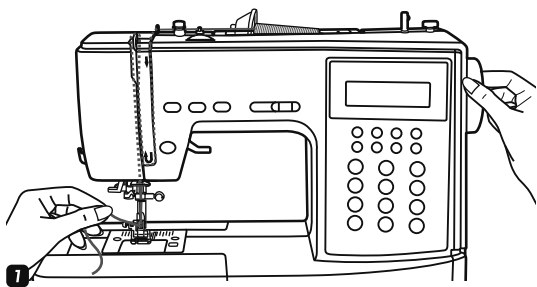

- 1** Przytrzymać górną nitkę lewą ręką. Obrócić kołem ręcznym do siebie (przeciwnie do ruchu wskazówek zegara) opuszczając, a następnie podnosząc igłę.

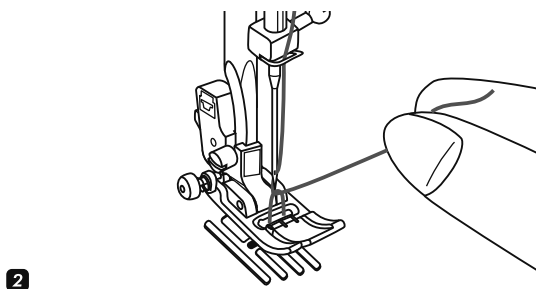

- 2** Delikatnie pociągnąć górną nitkę, aby wyciągnąć dolną nitkę przez otwór w płytce ściegowej. Dolna nitka pojawi się ponad płytką w formie pętelki.

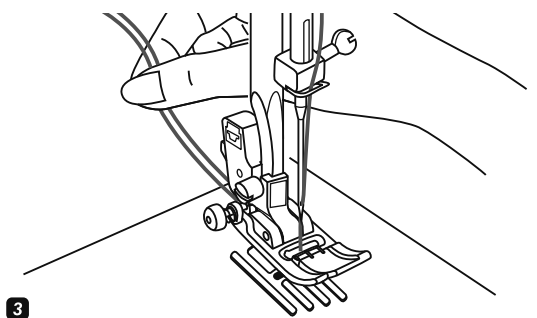

- 3** Przełożyć obie nitki do tyłu, pod stopkę.

## Obcinanie nitki

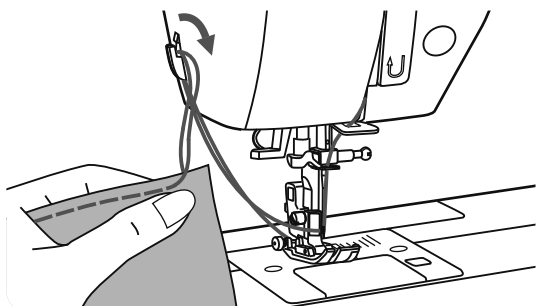

Podnieść stopkę.

Wyjąć materiał, przełożyć nitki w lewo i do przodu wokół noża.

Nitki zostaną obcięte w prawidłowej długości do rozpoczęcia kolejnego ściegu.

# Przyciski maszyny

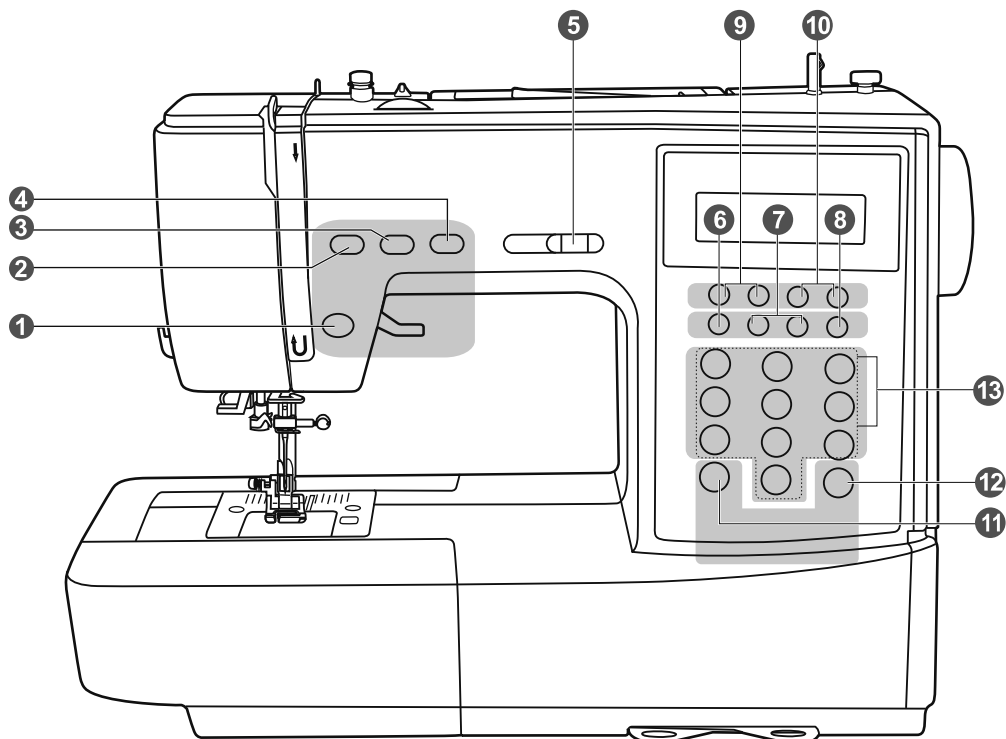

## Przyciski operacyjne (patrz str. 22/23)

### 1. Przycisk **START/STOP**

Nacisnąć przycisk aby uruchomić lub zatrzymać maszynę.

### 2. Przycisk szycia **wstecz**

Przytrzymywać wciśnięty przycisk aby szyc wstecz lub wykonać ściegi wzmacniające z niską prędkością.

### 3. Przycisk **Auto-lock Mocowanie nitki**

Wcisnąć przycisk aby wykonać ściegi mocujące nitkę natychmiast lub na końcu aktualnie wybranego ściegu i zatrzymać maszynę.

### 4. Przycisk wyboru pozycji **zatrzymania igły góra/dół**

Wcisnąć przycisk aby podnieść lub opuścić igłę.

### 5. Dźwignia regulacji **prędkości szycia**

Przesuwać dźwignią, aby zmienić prędkość szycia.

# Przyciski maszyny

## Przyciski pamięci (patrz str. 24)

### 6. Przycisk pamięci

Wcisnąć przycisk aby otworzyć pamięć lub zachować w niej stworzoną kombinację ściegów.

### 7. Przyciski oznaczone strzałkami

Naciskać przycisk "◀ MEM" lub "▶ MEM", aż wyświetlony zostanie numer aktualnie wybranego ściegu.

### 8. Przycisk kasowania

Jeżeli wybrany lub zapisany został nieprawidłowy ścieg naciśnięcie przycisku kasowania spowoduje usunięcie tego ściegu.

## Przyciski funkcyjne (patrz str. 25/26/27)

### 9. Przycisk regulacji długości ściegu

Używany do regulacji długości ściegu.

### 10. Przycisk regulacji szerokości ściegu

Stosowany do regulacji szerokości zygzaka.

### 11. Przycisk wyboru modułu pracy

Umożliwia wybór modułu pracy bezpośredniej, modułu ściegów użytkowych i dekoracyjnych lub modułu liter.

### 12. Przycisk odbicia lustrzanego

Po wciśnięciu maszyna wykona wybrany ścieg w lustrzanym odbiciu.

## Przyciski wyboru (patrz str. 28)

### 13. Bezpośredni wybór ściegu, przyciski oznaczone cyframi

Bezpośredni, stały dostęp do ściegów pokazanych na panelu frontowym maszyny. Wybór żądanego ściegu poprzez wciśnięcie przycisków odpowiadających numerowi żądanego ściegu.

# Wyświetlacz LCD

## Ściegi wybierane bezpośrednio

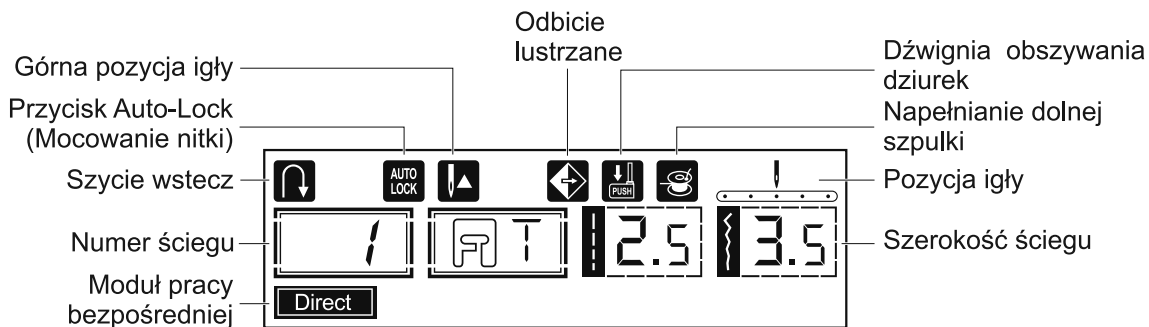

## Pozostałe ściegi

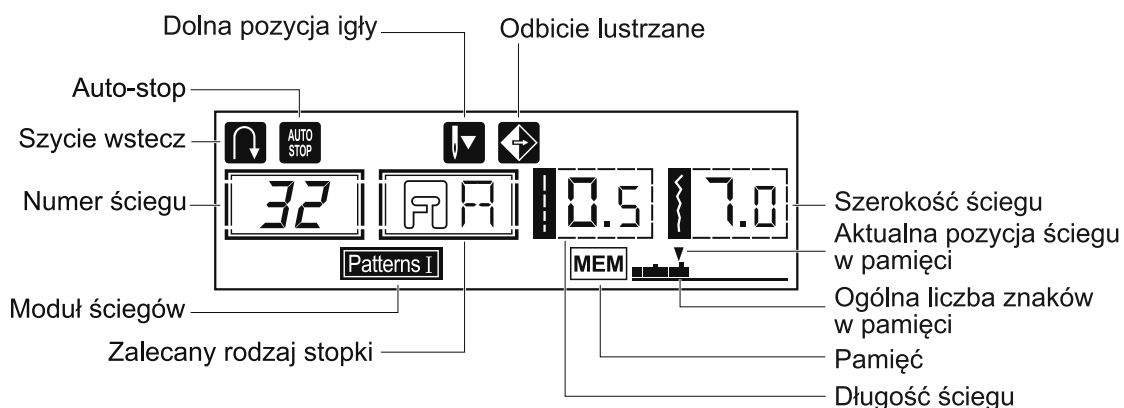

## Alfabet

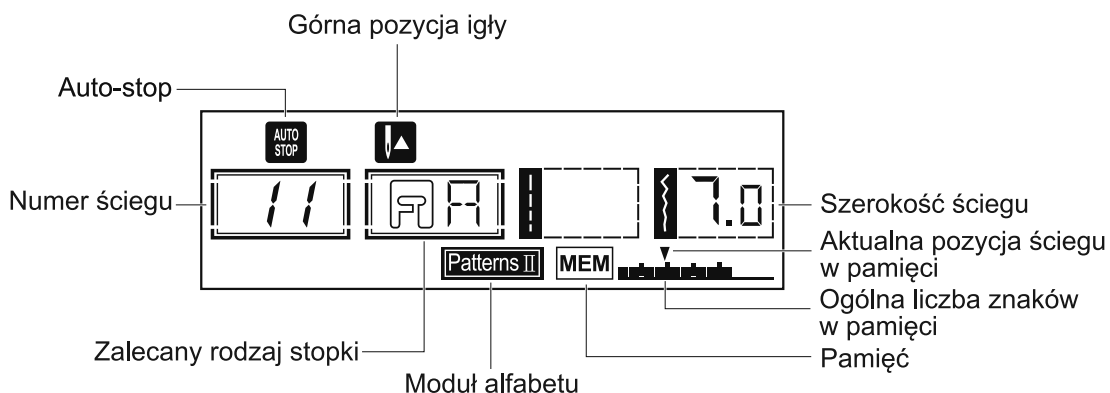

# Tabela ściegów

Pozycje oznaczone na szaro (na liście ściegów poniżej) pokazują pojedynczy kształt każdego ściegu.

## A. Ściegi wybierane bezpośrednio

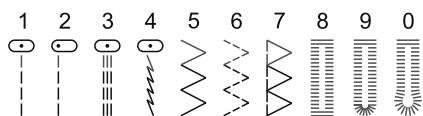

## B. Pozostałe ściegi

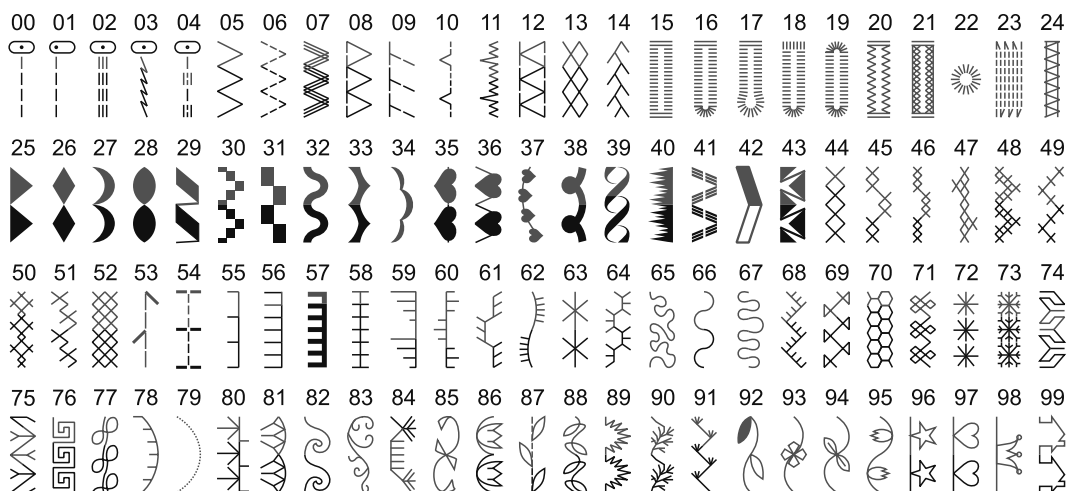

## C. Alfabet

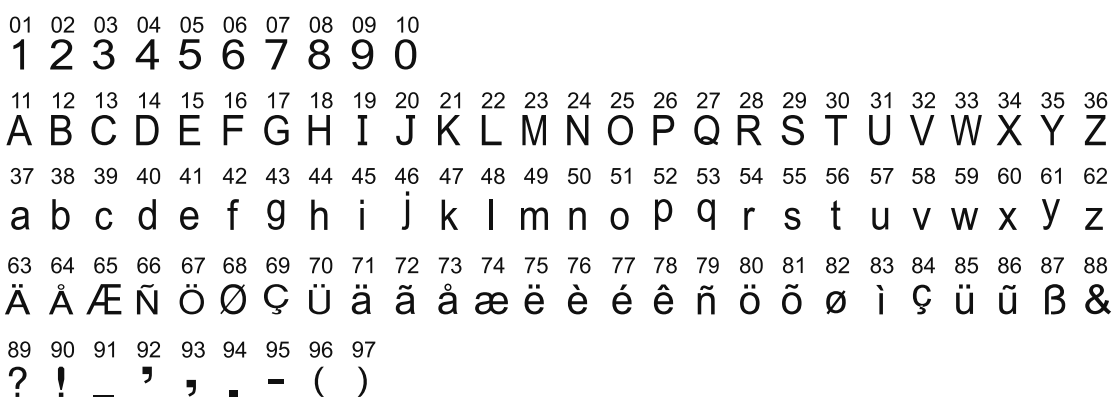



# Przyciski operacyjne maszyny

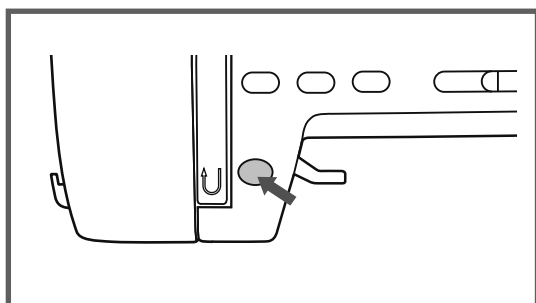
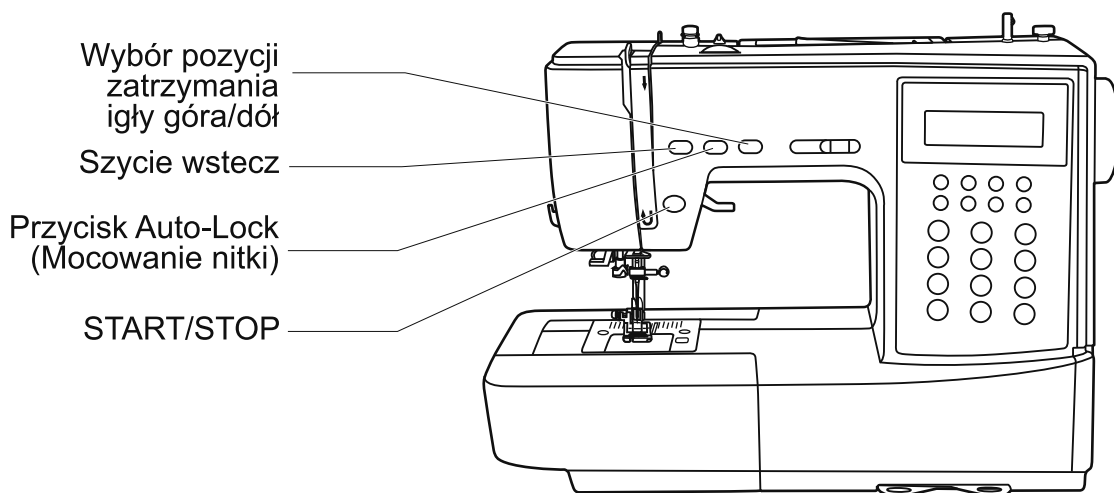

## Przycisk START/STOP

Maszyna rozpocznie pracę po wciśnięciu przycisku START/STOP i zatrzyma się automatycznie po kolejnym jego wciśnięciu. Tuż po rozpoczęciu szycia maszyna będzie pracowała wolno.

Prędkość pracy może być regulowana dźwignią. W ten sposób można obsługiwać maszynę bez użycia rozrusznika.

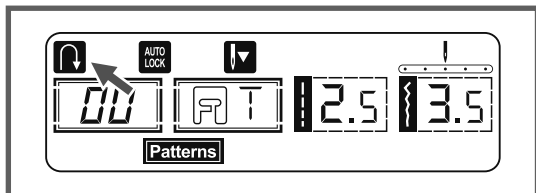

## Przycisk szycia wstecz

Stosowany do ściegów 1-5 wybranych w module pracy bezpośredniej i ściegów 00-05 wybranych w module Patterns.

Aby szyc wstecz należy wcisnąć przycisk. Strzałka "↶" pojawi się na wyświetlaczu gdy funkcja jest aktywna.

Jeżeli trzymamy wciśnięty przycisk szycia wstecz maszyna będzie szyla do tyłu do momentu zwolnienia przycisku. Jeżeli wciśniemy i zwolnimy przycisk przed rozpoczęciem szycia maszyną będzie ciągle szyla wstecz. Wcisnąć przycisk ponownie aby szyc do przodu.

Maksymalna długość ściegu przy szyciu wstecz to 3mm.

Gdy wybrane są ściegi 6-7 w module pracy bezpośredniej lub ściegi 06-14, 25-99 w module Patterns wcisnąć przycisk szycia wstecz, a maszyna wykona ścieg wzmacniający z niską prędkością, jeżeli przycisk pozostaje wciśnięty.

# Przyciski operacyjne maszyny

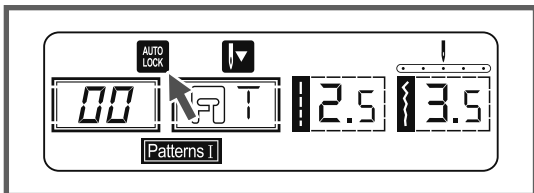

## Przycisk Auto-lock Mocowanie nitki

Przy wybranych ściegach 1-7 lub ściegach 00-14, maszyna wykona 3 ściegi mocujące nitkę jeżeli wciśnięty jest przycisk Auto-Lock, a następnie zatrzyma się automatycznie.

Wyświetlacz LCD będzie pokazywał znak "AUTO LOCK" aż do momentu zatrzymania maszyny.

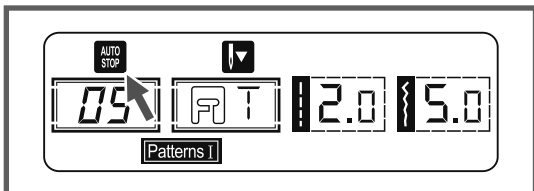

## Uwaga:

Przy wybranych ściegach 25-99 należy wcisnąć przycisk Auto-Lock, a maszyna wykona 3 ściegi mocujące nitkę na końcu aktualnego ściegu i zatrzyma się automatycznie.

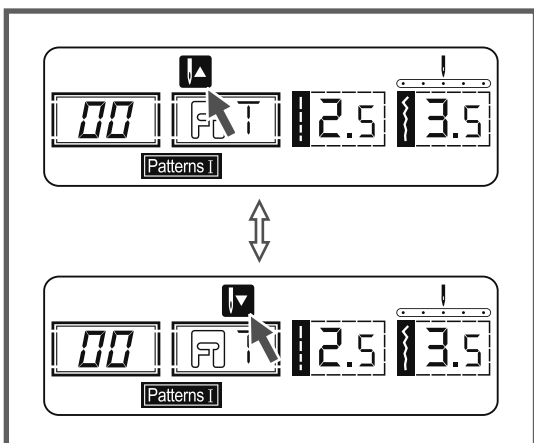

## Przycisk wyboru pozycji zatrzymania igły góra/dół

Przyciskiem tym decydujemy, czy igła powinna zatrzymać się w górnej pozycji czy też powinna pozostać w materiale przy zakończeniu szycia.

## Uwaga:

Podczas szycia, wcisnąć przycisk pozycjonowanie igły góra/dół, maszyna zatrzyma się automatycznie.

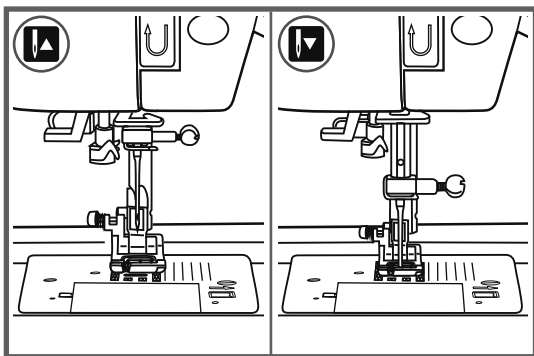

Wcisnąć przycisk aby na wyświetlaczu pojawił się symbol "▲" ze strzałką skierowaną w górę. Wskazuje on, iż igłą zatrzyma się w najwyższej pozycji. Jeżeli na wyświetlaczu pojawi się symbol "▼" ze strzałką skierowaną w dół, oznacza to, iż maszyną zatrzyma się z igłą w najniższej pozycji.

# Przyciski pamięci

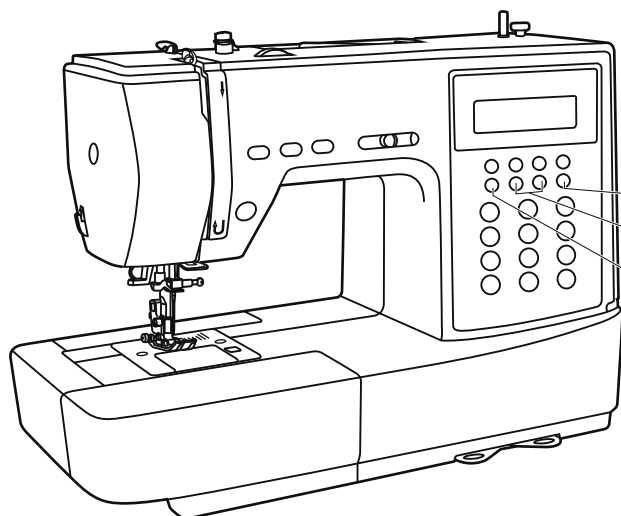

- Przycisk kasowania
- Przyciski oznaczone strzałkami
- Przycisk pamięci

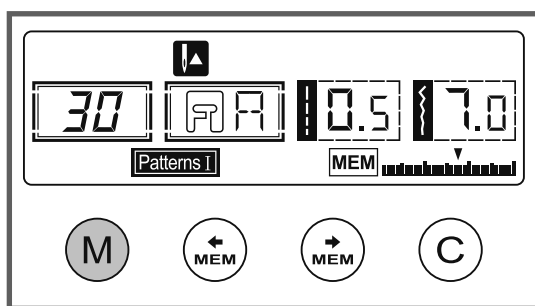

## Przycisk pamięci

Wcisnąć przycisk "M" aby otworzyć moduł pamięci i zachować kombinację liter lub ściegów dekoracyjnych. Ponownie wcisnąć przycisk "M" aby opuścić moduł pamięci i powrócić do modułu pracy bezpośredniej.

## Uwaga:

Ściegi z modułu pracy bezpośredniej oraz dziurki nie mogą być zapisywane w pamięci.

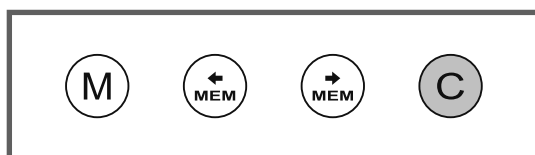

## Przycisk kasowania

Wcisnąć przycisk gdy wybrany został nieprawidłowy ścieg. Każde naciśnięcie przycisku usuwa jeden znak/ścieg. Przycisk ten usuwa również dodany ścieg przy wykonywaniu kombinacji liter lub ściegów dekoracyjnych.

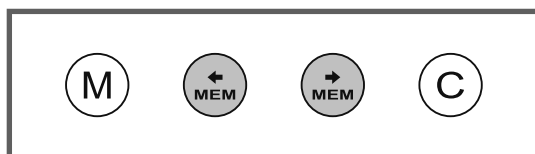

## Przyciski oznaczone strzałkami-kursory

Użyć przycisków "MEM" lub "MEM" aby potwierdzić zapis ściegu w pamięci, naciskając przycisk w module pamięci.

# Przyciski funkcyjne

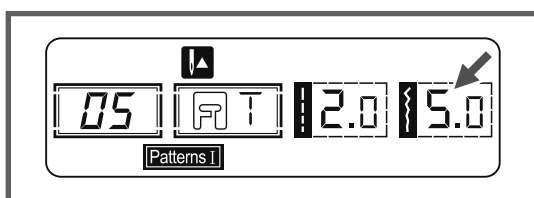
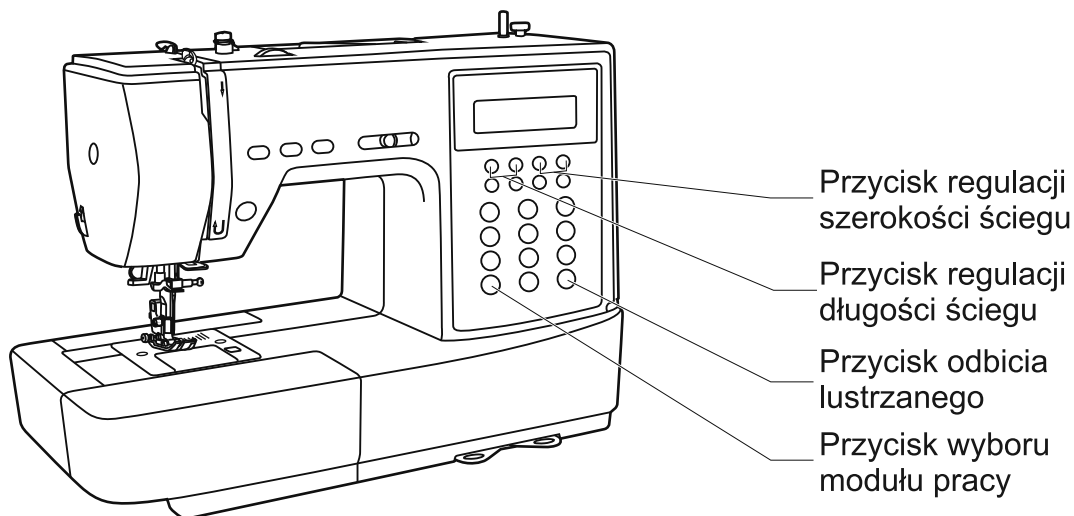

## Przycisk regulacji szerokości ściegu

Po wybraniu ściegu maszyna automatycznie ustawi zalecaną szerokość ściegu, która zostanie pokazana na wyświetlaczu w postaci cyfry.

Szerokość ściegu może być regulowana przyciskami regulacyjnymi.

Niektóre ściegi posiadają ograniczoną szerokość.

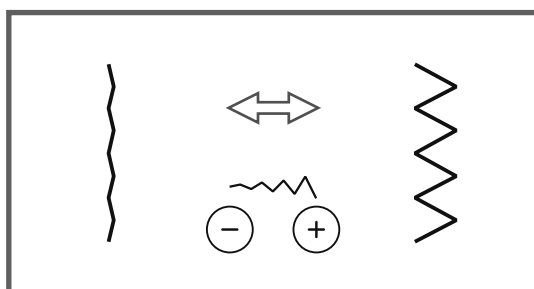

Aby uzyskać węższy ścieg nacisnąć przycisk "-" (lewy). Dla uzyskania szerszego ściegu wcisnąć przycisk "+" (prawy).

Szerokość ściegu może być regulowana w zakresie "0.0-7.0".

Niektóre ściegi posiadają ograniczenie szerokości.

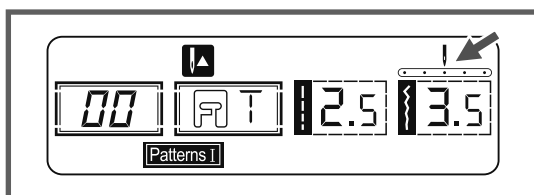

Gdy wybrane zostały ściegi 00-04 pozycja igły może być regulowana przyciskami regulacji szerokości ściegu. Wciśnięcie przycisku "-" (lewego) spowoduje przesunięcie igły w lewo, wciśnięcie przycisku "+" (prawego) spowoduje przesunięcie igły w prawo.

Cyfry na wyświetlaczu będą się zmieniały od skrajnie lewej pozycji "0.0" do maksymalnie prawostronnej pozycji "7.0". Fabrycznie ustawiona centralna pozycja igły wskazywana będzie liczbą "3.5".

# Przyciski funkcyjne

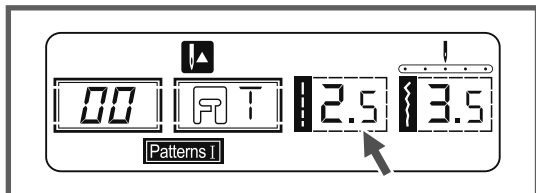

## Przycisk regulacji długości ściegu

Po wybraniu ściegu maszyna automatycznie ustawi zalecaną długość ściegu, która zostanie pokazana na wyświetlaczu w postaci cyfry.

Długość ściegu może być regulowana przyciskami regulacyjnymi.

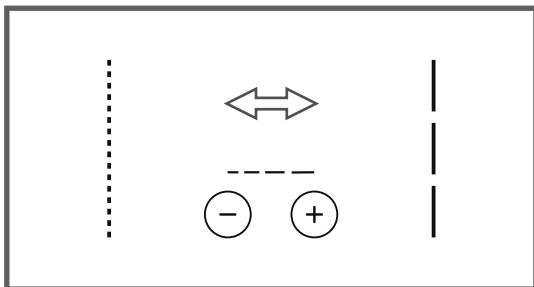

Aby skrócić ścieg nacisnąć przycisk "-" (lewy). Dla uzyskania dłuższego ściegu wcisnąć przycisk "+" (prawy). Długość ściegu może być regulowana w zakresie "0.0-4.5". Niektóre ściegi posiadają ograniczenie długości.

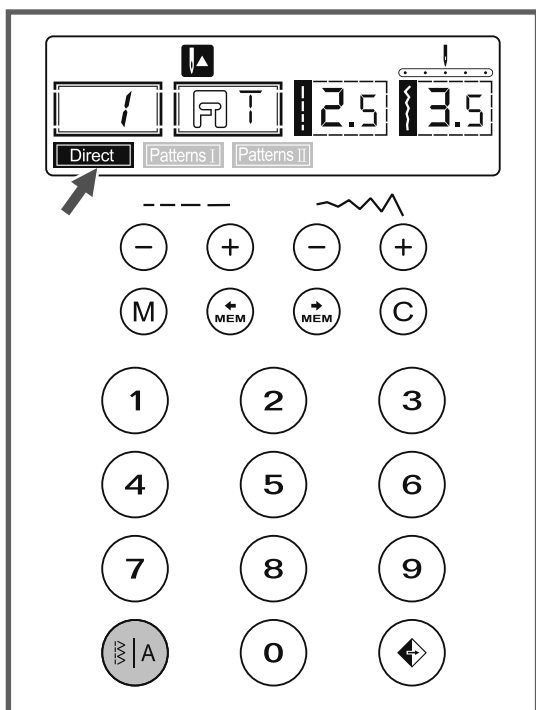

## Przycisk wyboru modułu pracy

Po włączeniu maszyny wyświetlacz ustawiony zostanie na moduł pracy bezpośredniej "Direct".

Wcisnąć przycisk "⊗/A" aby przejść do modułu ściegów "Patterns I", ponowne wciśnięcie przycisku spowoduje wyświetlenie modułu alfabetu "Patterns II". Po trzecim naciśnięciu przycisku ponownie wyświetlany jest moduł pracy bezpośredniej "Direct".

**Direct** Moduł bezpośredniego wyboru ściegów.

**Patterns I** Moduł ściegów użytkowych i dekoracyjnych: Wybór ściegu z użyciem przycisków oznaczonych cyframi.

**Patterns II** Moduł alfabetu: Wybór znaków z użyciem przycisków oznaczonych cyframi.

## Przyciski funkcyjne

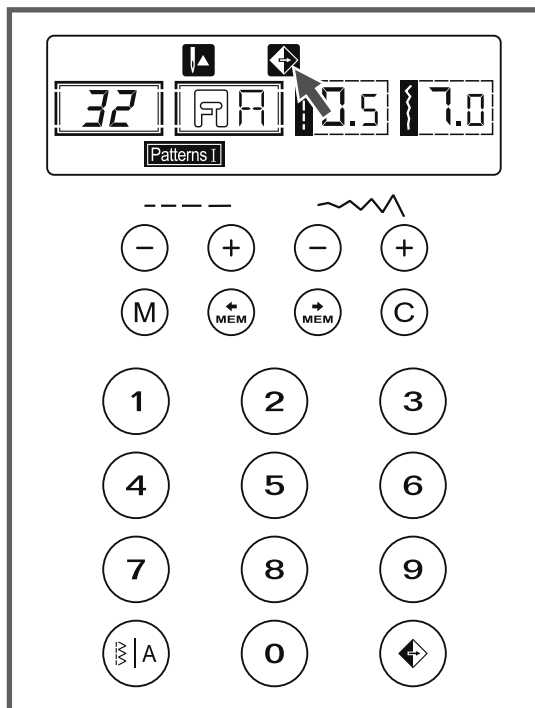

### Przycisk odbicia lustrzanego (patrz str. 54)

Ściegi 00-14, 25-99 mogą być wykonywane w odbiciu lustrzanym, poprzez wciśnięcie przycisku "◀".

Wyświetlacz będzie wskazywał funkcję odbicia lustrzanego, a maszyna będzie wykonywała odbity ścieg do momentu ponownego wciśnięcia przycisku, co spowoduje wyłączenie funkcji.

Gdy funkcja odbicia lustrzanego zniknie z wyświetlacza maszyna będzie wykonywała ścieg standardowy.

Jeżeli zmienimy ustawienia ściegu wówczas funkcja odbicia lustrzanego zostanie automatycznie wyłączona. Ponowne wciśnięcie przycisku spowoduje włączenie odbicia lustrzanego.

# Przyciski wyboru

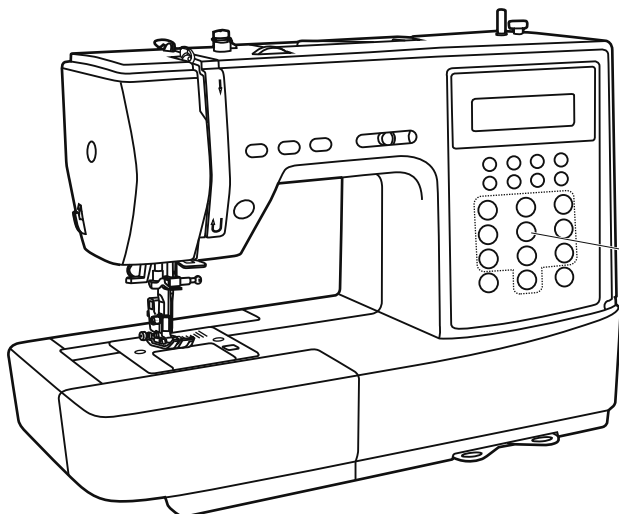

Przyciski bezpośredniego wyboru ściegu i przyciski z numerami

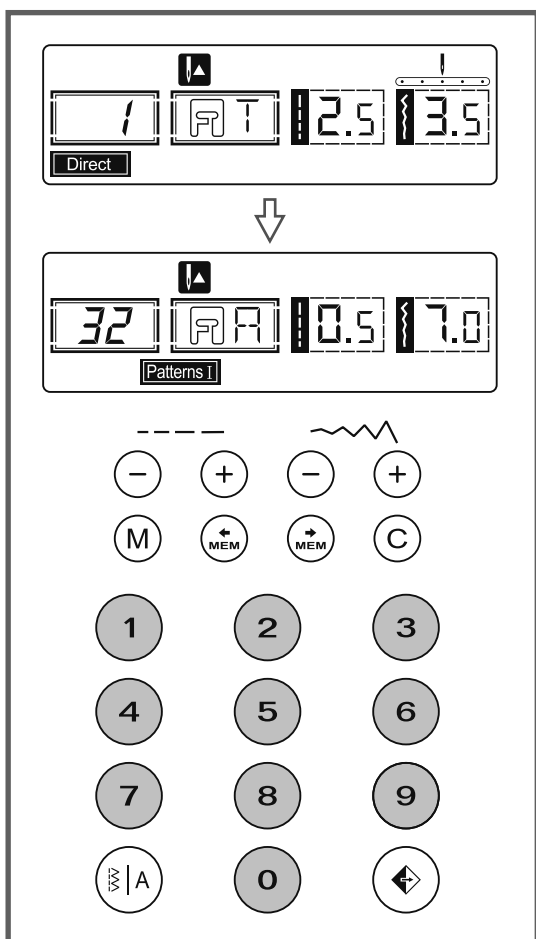

**Przyciski bezpośredniego wyboru ściegu i przyciski z numerami**

## Przyciski bezpośredniego wyboru ściegu

Wcisnąć przycisk aby wybrać ścieg użytkowy pokazany obok przycisku, przycisk wyboru modułu pracy powinien być ustawiony na moduł pracy bezpośredniej.

## Przyciski z numerami

Wcisnąć przyciski z numerami odpowiadającymi żadanemu ściegowi.

We wszystkich modułach pracy z wyjątkiem modułu pracy bezpośredniej ściegi wybierane są przy pomocy przycisków z numerami.

Przykład: ścieg 32

## Przydatne techniki

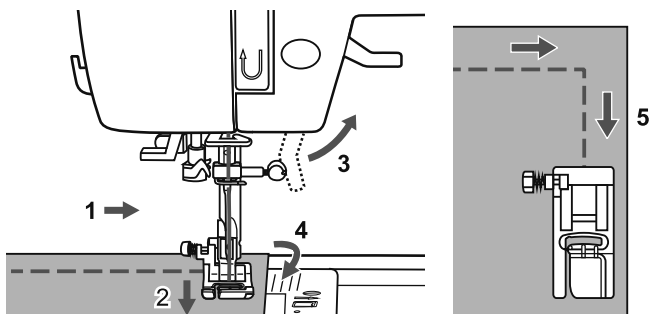

### Obszywanie narożników

1. Zatrzymać maszynę po doszyciu do narożnika.
2. Opuścić igłę w materiał ręcznie lub naciskając jednokrotnie przycisk wyboru pozycji igły góra/dół.
3. Podnieść stopkę.
4. Użyć igły jako punktu obrotu i obrócić materiał.
5. Opuścić stopkę i kontynuować szycie.

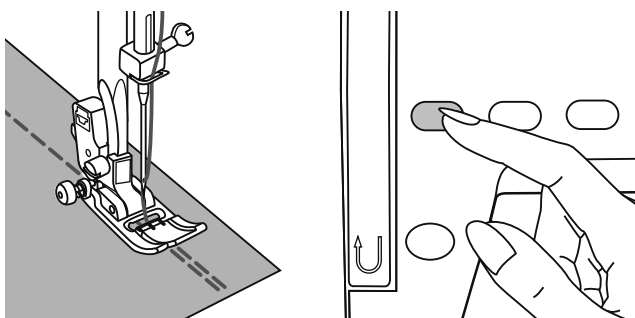

### Szycie wstecz

Szycie wstecz używane jest do zabezpieczenia nitki na początku i na końcu szwu.

Wcisnąć przycisk szycia wstecz i wykonać 4-5 ściągów.

Maszyna będzie szyla do przodu po zwolnieniu przycisku.

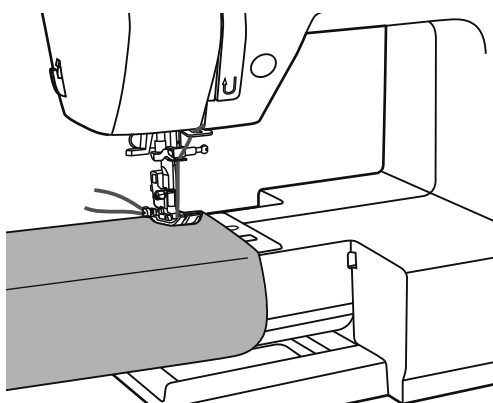
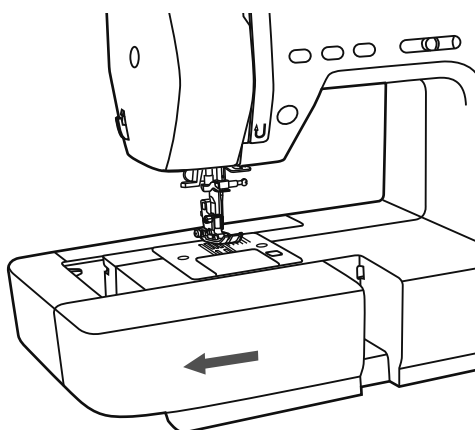

### Wolne ramię

Wolne ramię maszyny jest bardzo wygodne do obszywania okrągłych elementów, jak nogawki, rękawy, itp.



## Przydatne techniki

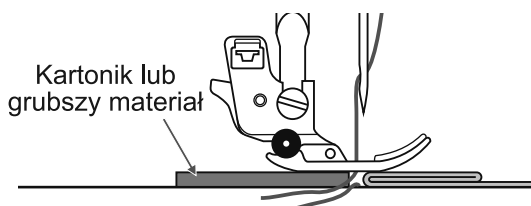
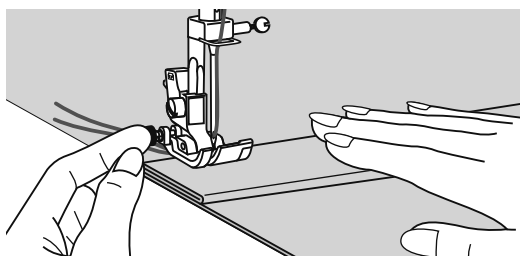
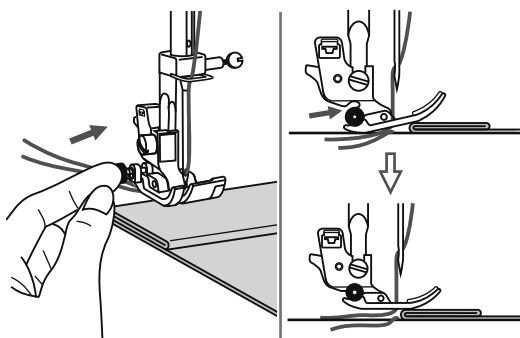

### Szycie grubych materiałów

Czarny przycisk znajdujący się po prawej stronie stopki służy do utrzymania jej w odpowiedniej pozycji.

W razie napotkania zbyt grubego materiału, który się nie przesuwają pod stopką, należy podnieść dźwignię stopki.

Nacisnąć czarny przycisk z lewej strony stopki. Trzymając wciśnięty przycisk opuścić dźwignię stopki. Zwolnić przycisk. Stopka zablokuje się równo ze szwem umożliwiając przesuwanie materiału.

Czarny przycisk uwolni się automatycznie po wyszyciu kilku ściegów.

Można również użyć kawałka tektury o tej samej grubości, co sztyty materiał. Przykładamy tekturę pod tylną część stopki tak, aby igła znajdowała się między tekturą a sztytym materiałem.

## Ścieg prosty i pozycja igły

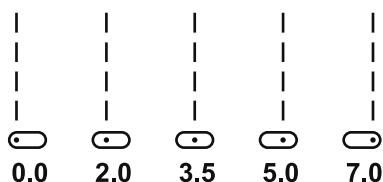
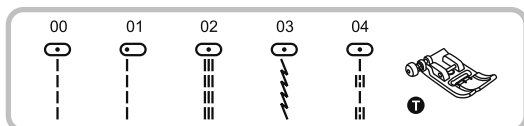

### Zmiana pozycji igły

Ustawienie to odnosi się tylko do ściegów 00-04. Fabrycznie ustawiona pozycja to "3.5", pozycja centralna. Jeżeli naciskamy przycisk "-" regulacji szerokości ściegu pozycja igły będzie przesuwana się w lewą stronę. Przy naciskaniu przycisku "+" regulacji szerokości ściegu pozycja igły będzie przesuwana się w prawo.

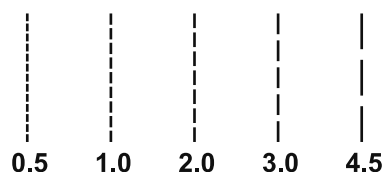

### Zmiana długości ściegu

Aby uzyskać krótszy ścieg należy wcisnąć przycisk "-" regulacji długości ściegu. Dla uzyskania dłuższego ściegu korzystać z przycisku "+".

Generalną zasadą jest, iż im grubszy materiał, nitka i igła, tym dłuższy powinien być ścieg.

## Ściegi zygzakowe

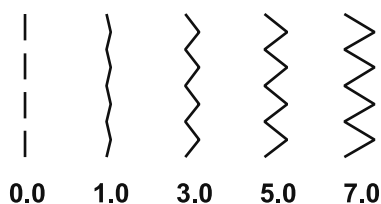
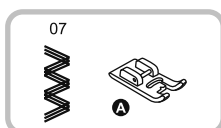
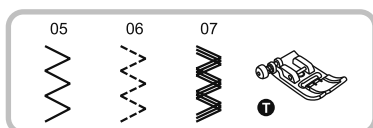

### Regulacja szerokości ściegu

Maksymalna szerokość ściegów zygzakowych to "7.0", jednak szerokość może być redukowana dla każdego ściegu. Szerokość ściegu zwiększa się gdy przesuwamy dźwignię regulacji szerokości od "0.0" do "7.0".

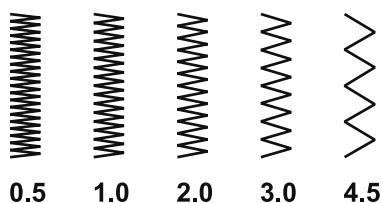

### Regulacja długości ściegu

Gęstość ściegów zygzakowych zwiększa się gdy ustawienie długości ściegu zbliża się do wartości "0.3". Ładny ścieg zygzakowy uzyskuje się zwykle przy ustawieniu "1.0-2.5".

Gęsty ścieg zygzakowy nazywany jest ściegiem satynowym.

# Ścieg elastyczny

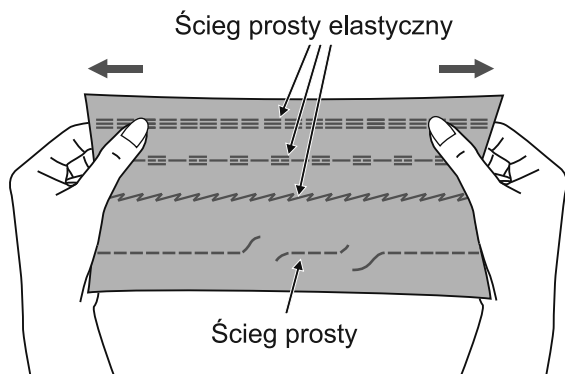
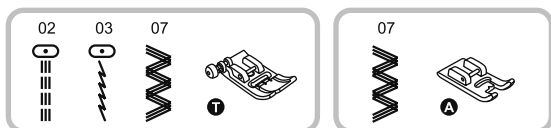

Użyć wskazane ściegi do pracy z dzianinami, trykotem lub innymi elastycznymi materiałami. Ściegi te pozwalają uzyskać elastyczne przeszycia, w których nie będą pękać nici.

Zapewnia wytrzymałość, elastyczność szwu, nie naraża materiału na uszkodzenie. Odpowiedni dla dzianin oraz łączenia wytrzymałych materiałów jak denim.

Ściegi te mogą być również stosowane jako ozdobne stebnowania.

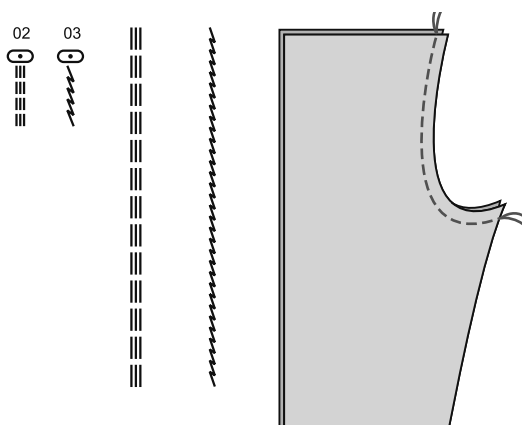

Ścieg prosty elastyczny stosowany jest jako dodatkowe, potrójne wzmocnienie szwów narażonych na duże naprężenia i rozciąganie.

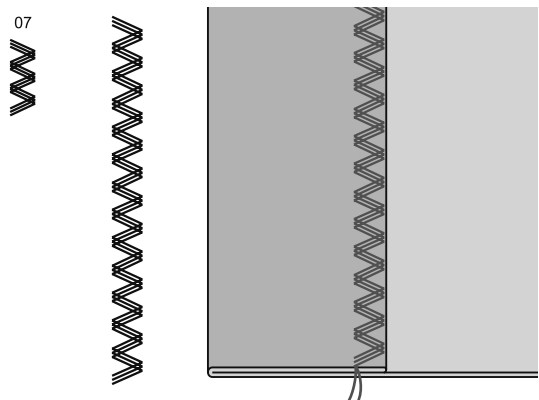

Ścieg potrójny zygzakowy elastyczny odpowiedni jest dla twardych materiałów jak denim, popelina, drelich, itp.

# Ściegi overlockowe

Wykonać ścieg overlockowy wzdłuż krawędzi materiału, aby zabezpieczyć go przed strzępieniem.

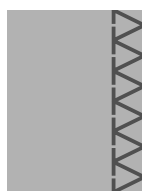
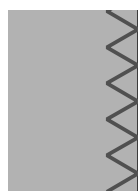
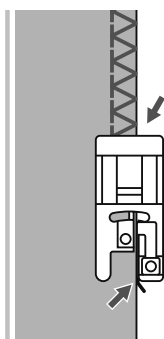
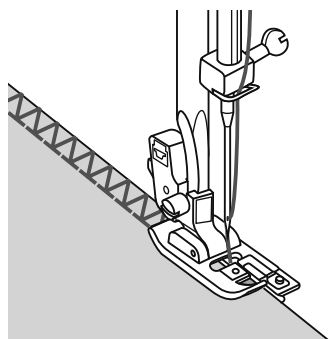
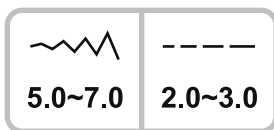
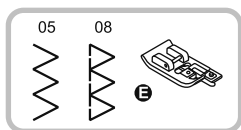

## Stosowanie stopka overlockowa

Wymienić stopkę na stopkę do stopka overlockowa (E).

Szyć po brzegu materiału, tak aby brzeg przylegał do prowadnika stopki.

### Uwaga:

Stopka do ściegów overlockowych powinna być stosowana tylko dla ściegów 05 i 08, przy ustawieniu szerokości ściegu nie niższym niż "5.0". Przy wykonywaniu innych ściegów lub ustawieniu innej szerokości ściegu igła może uderzać w stopkę, co spowoduje jej złamanie.

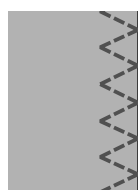
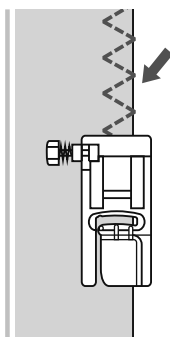
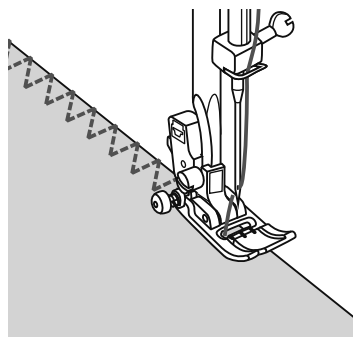
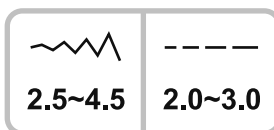
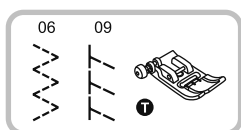

## Stosowanie stopka podstawowa

Wymienić stopkę na stopka podstawowa (T).

Przy szyciu ściegiem obrzucającym należy tak prowadzić materiał, aby igła wychodziła poza brzeg materiału z prawej strony.

# Ścieg kryty/ Ścieg bielizniany

Wykończyć doły spódnic lub nogawek spodni ściegiem krytym. Ścieg ten pozostanie niewidoczny na prawej stronie materiału.

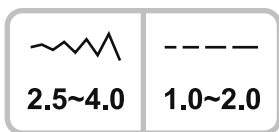
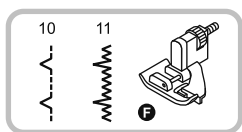

10: Ścieg kryty/ Ścieg bielizniany do tkanin

11: Ścieg kryty do materiałów elastycznych

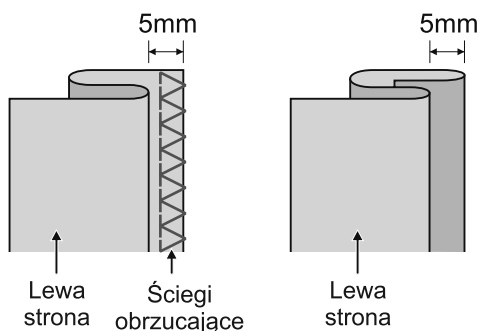

## ➔ Uwaga:

Prawidłowe wykonanie ściegu krytego wymaga dużej wprawy. Zawsze należy najpierw wykonać próbkę na skrawku materiału.

Złożyć materiał jak pokazano na ilustracji, lewą stroną w górę.

Najpierw wykonać szew overlokowy, jak pokazano na lewej ilustracji. Następnie złożyć materiał jak pokazano na prawej ilustracji.

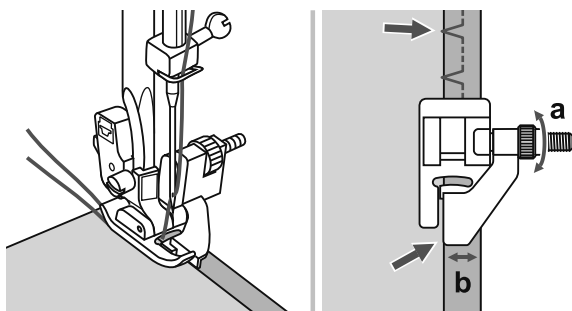

Ułożyć materiał pod stopką. Obrócić ręcznie koło zamachowe maszyny, aż igła przesunie się maksymalnie w lewo. Igła powinna tylko lekko "łapać" brzeg złożenia materiału. Jeżeli tak nie jest należy wyregulować szerokość ściegu.

Wyregulować pozycję prowadnika (b) obracając pokrętkę (a), tak aby prowadnik przesuwał się wzdłuż brzegu złożenia materiału.

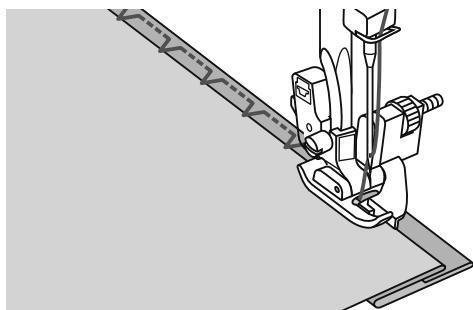

Szyć powoli prowadząc uważnie materiał wzdłuż prowadnika.

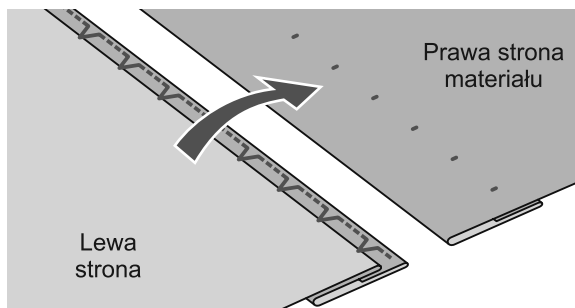

Obrócić materiał na prawą stronę.

# Przyszywanie guzików

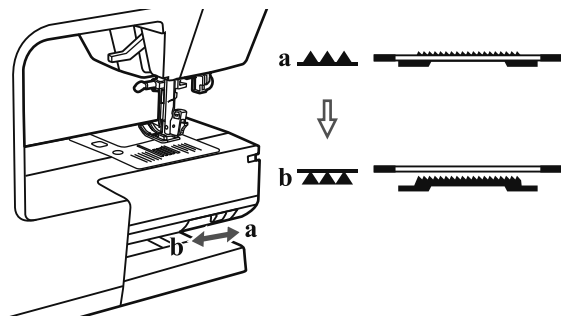
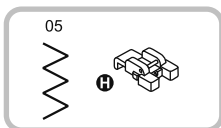

Wymienić stopkę na stopkę do stopka do naszywania guzików

Przesunąć dźwignię transportera do pozycji "▲▲▲" aby opuścić ząbki.

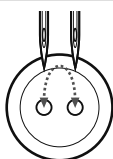
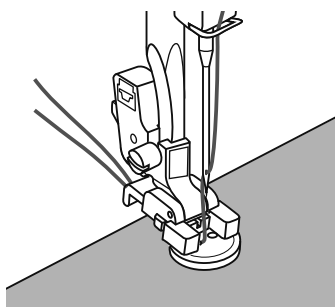

Ułożyć materiał pod stopką. Ułożyć guzik w żądanej pozycji i opuścić stopkę.

Wybrać ścieg zygzakowy. Wyregulować szerokość ściegu w zakresie "2.5-4.5" w zależności od odległości pomiędzy otworami guzika.

Obrócić kołem ręcznym, aby sprawdzić czy igła czysto wchodzi w prawy i lewy otwór guzika.

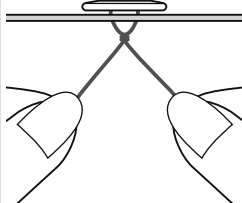
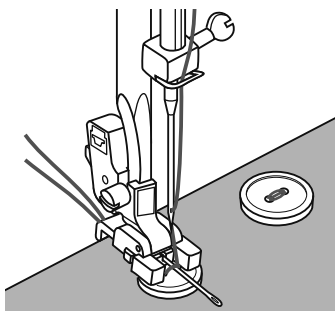

Jeśli guzik ma być naszyty na nóżce, umieścić grubą igłę do cerowania, podczas naszywania guzika.

Po przyszyciu guzika, przeciągnąć koniec górnej nici na lewą stronę i związać ją na supeł z dolną nicią.

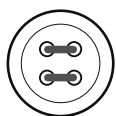

Dla guzików z 4-ma otworami należy najpierw przyszyć przez dwa przednie otwory guzika, przesunąć pracę do tyłu i przyszyć przez dwa tylne otwory.











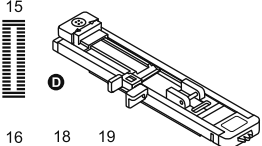





**Uwaga:**

Po zakończeniu pracy, przesunąć przełącznik ząbków "▲▲▲", aby podnieść ząbki transportu.

# Obszywanie dziurek

Wykonując dziurki, można je dopasować do wielkości guzika.

Podczas pracy na lekkich lub elastycznych materiałach, zalecamy podłożenie warstwy stabilizatora pod materiał.

15			
		2.5~7.0	0.3~1.0
16			
18			
19			
		2.5~5.5	0.3~1.0
17			
		5.5~7.0	0.3~1.0
20			
		3.0~7.0	1.0~2.0
21			
		3.0~7.0	1.0~3.0

15: Do materiałów cienkich i średniej grubości

16: Do poziomych dziurek w bluzkach, sukienkach wykonanych z materiałów cienkich i średniej grubości

17: Do garniturów i płaszczy

18: Do poziomych dziurek na materiałach ciężkich

19: Do materiałów cienkich i średniej grubości

20: Do jeansu lub materiałów elastycznych o grubym splocie

21: Do materiałów elastycznych

## ➔ Uwaga:

Przed wykonaniem dziurki na gotowej rzeczy należy zawsze wykonać próbną dziurkę na skrawku materiału tego samego typu.

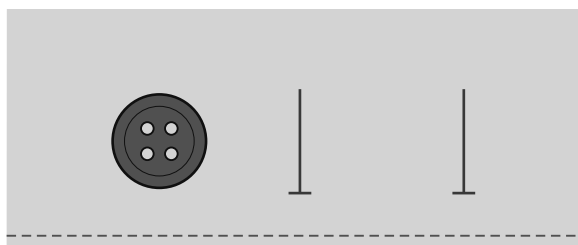

Zaznaczyć pozycję dziurki na materiale.

Maksymalna długość dziurki to 3cm (Całkowita średnica + grubość guzika).

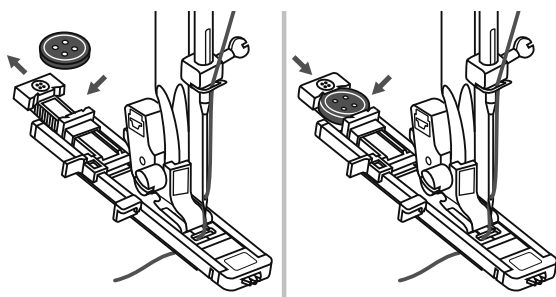

Założyć stopkę do dziurek w 4 cyklach, rozsunąć płytkę utrzymującą guzik i ułożyć guzik w stopce.

Rozmiar dziurki określony będzie przez wielkość guzika umieszczonego w stopce.

Nitka powinna przejść przez otwór w stopce, a następnie należy ją ułożyć pod stopką.

## Obszywanie dziurek

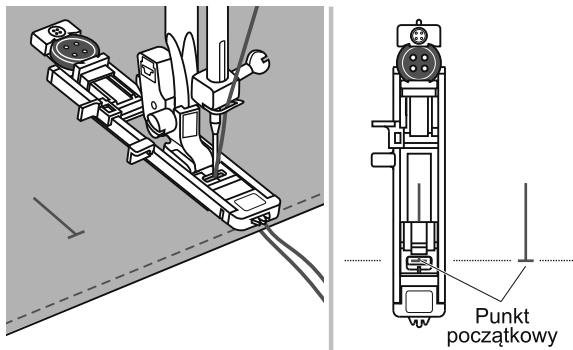

Wybrać rodzaj dziurki.

Wyregulować szerokość i długość ściegu w zależności od oczekiwanej szerokości i gęstości dziurki.

Ułożyć materiał pod stopką tak, aby punkt początkowy dziurki zrównał się ze środkową linią na stopce.

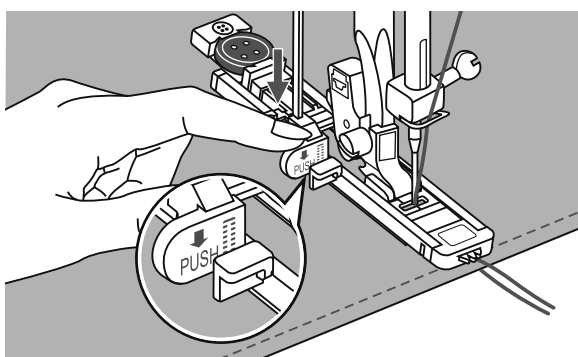

Pociągnąć dźwignię obszywania dziurek maksymalnie w dół i ustawić ją za zawiasem stopki do dziurek.

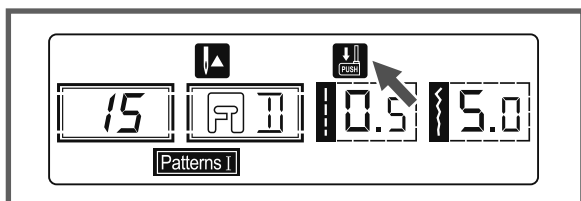

**Uwaga:**

Po wybraniu dowolnej dziurki wyświetlacz maszyny będzie pokazywał symbol "⏴", dla przypomnienia o konieczności opuszczenia dźwigni obszywania dziurek.

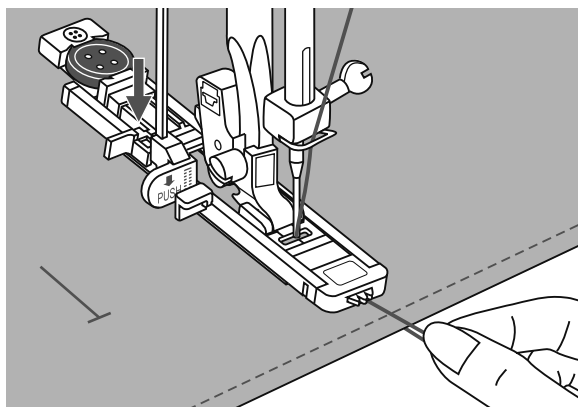

Lekko przytrzymać końce nici podczas rozpoczynania szycia.

**Uwaga:**

Delikatnie prowadzić materiał ręcznie.

Przed zatrzymaniem maszyna automatycznie wykona ścieg wzmacniający po obszyciu dziurki.



# Obszywanie dziurek

\* Dziurki obszywane są od przodu do tyłu, jak pokazano na rysunku.

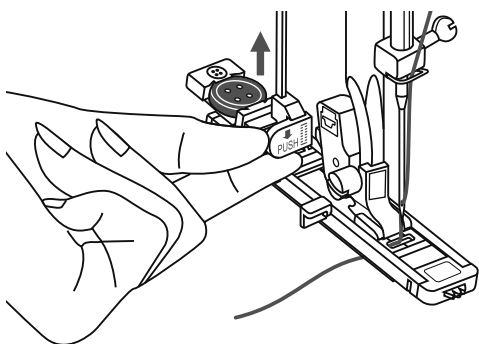
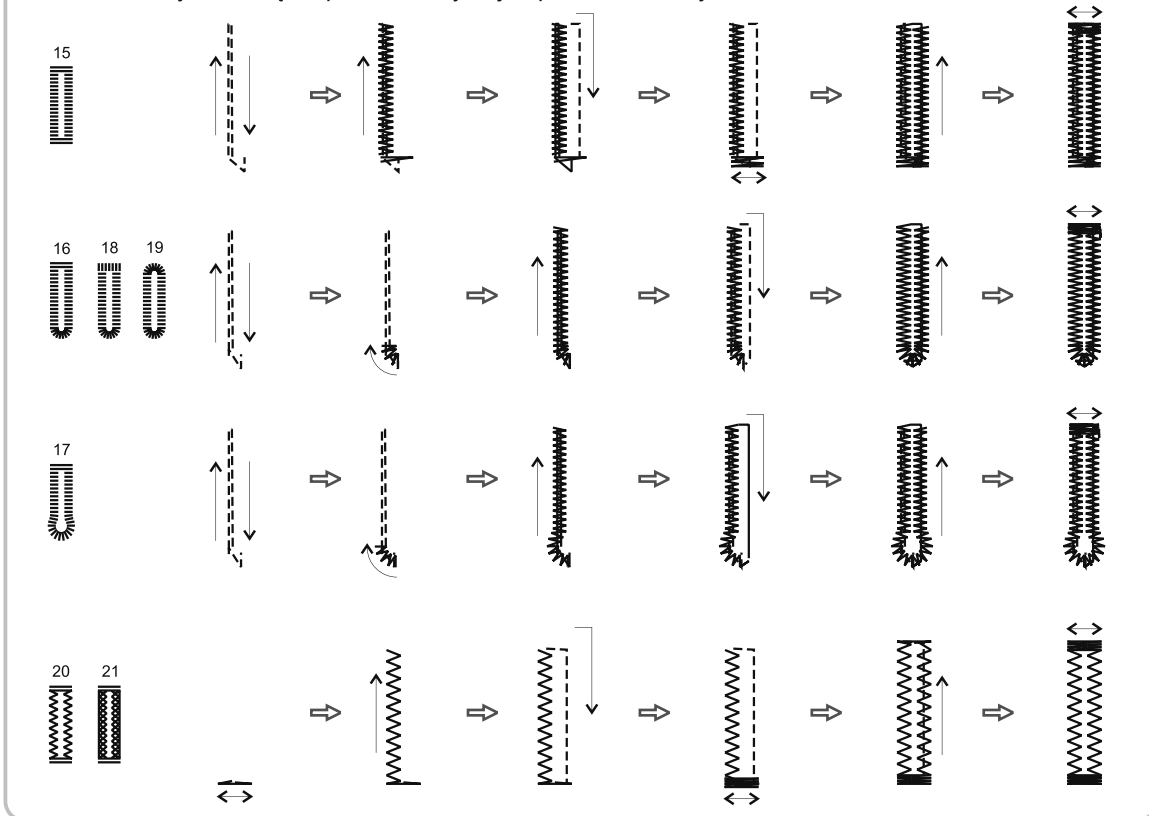

Podnieść stopkę i odciąć nić. Aby wykonać kolejną dziurkę, podnieść stopkę (przesunie się ona do swojej wyjściowej pozycji).

Po zakończeniu obszywania dziurek podnieść dźwignię obszywania dziurek maksymalnie w górę.

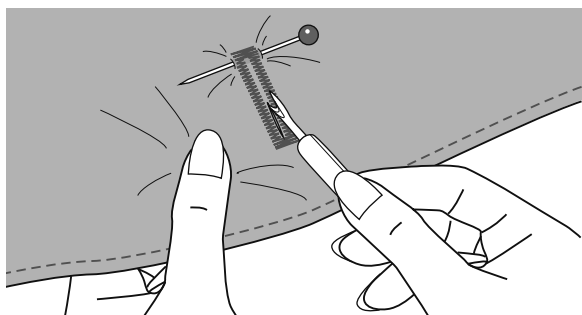

Rozciąć dziurkę uważając aby nie uszkodzić ściągów. Użyć szpilki jako rygielka dziurki, aby nie rozciąć jej zbyt daleko.

## ➔ Uwaga:

Otwierając dziurkę przecinakiem, należy uważać, by palce nie znalazły się w pobliżu ostrza.

## Obszywanie dziurek na materiałach elastycznych

Przy wykonywaniu dziurek na materiałach elastycznych należy założyć pod stopkę grubą nić lub kordonek.

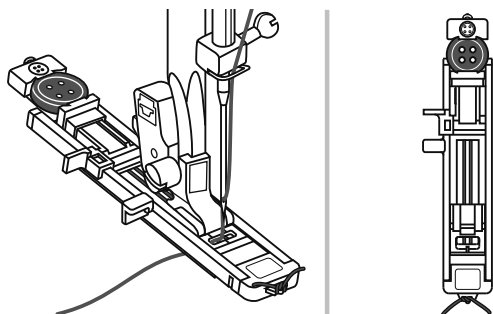

Założyć stopkę do dziurek. Założyć kordonek na wypust z tyłu stopki. Przełożyć oba końce kordonka do przodu stopki, wsunąć je do rowków i związać. Opuścić stopkę i rozpocząć szycie. Ustawić szerokość ściegu odpowiednią do średnicy kordonka.

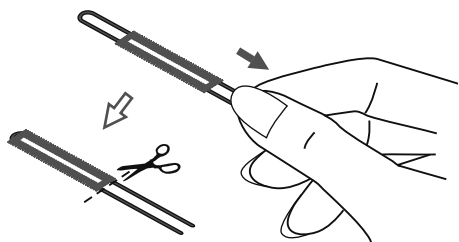

Po zakończeniu obszywania dziurki pociągnąć lekko końcówki kordonka, aby ściągnąć jego nadmiar, obciąć końcówki kordonka.

**➔ Uwaga:**

Zaleca się zastosowanie usztywniacza.

# Dziurki ozdobne

Oczka są wykorzystywane jako otwory w paskach lub do podobnych zastosowań.

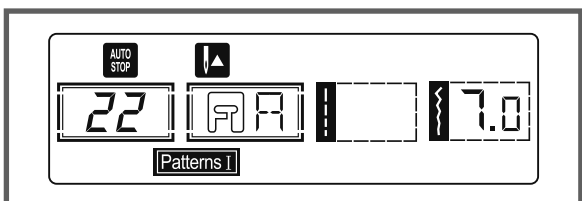
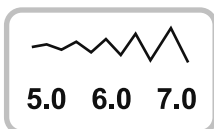

A



B



C



**22:** Ścieg do wykonania ozdobnych dziurek np. w paskach, itp.

Wybrać ścieg nr 22. Założyć stopka do ściegów dekoracyjnych (A).

Naciskać przyciski "-" lub "+" regulacji szerokości ściegu aby wybrać odpowiedni rozmiar dziurki.

Rozmiary dziurek:

A. Duży : 5.0 mm

B. Średni: 6.0 mm

C. Mały : 7.0 mm

Opuścić igłę w materiał w miejscu rozpoczęcia dziurki, a następnie opuścić dźwignię podnoszenia stopki.

Po obszyciu całej dziurki maszyna automatycznie wykona ściegi mocujące nitkę i zatrzyma się.

Wyciąć środek dziurki używając specjalnego wycinaka.

\* Wycinak okrągłych dziurek nie stanowi standardowego wyposażenia maszyny.

## ➔ Uwaga:

- Używając przebijaka do oczek, należy pod materiał podłożyć kawałek drewna lub twardą tekturę.

- Jeżeli używamy cienkiej nitki ścieg może być zbyt rzadki. W takim przypadku należy obszyć dziurkę dwukrotnie.

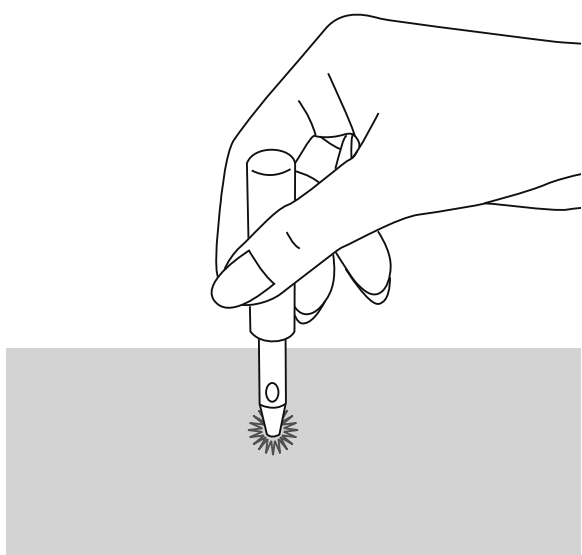

# Ścieg cerujący

Cerowanie małych otworów lub przetarc zanim się one powiększą, może uratować Twoją odzież. Wybrać cieką nić w kolorze materiału.

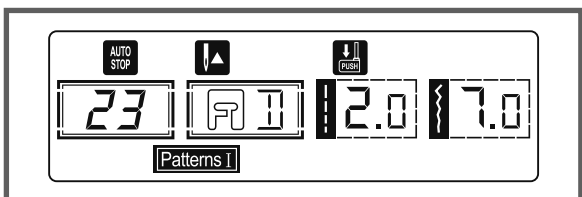

Aby uzyskać ścieg cerujący wybrać ścieg nr 23.

Wymienić stopkę na stopka do dziurek w 4 cyklach.

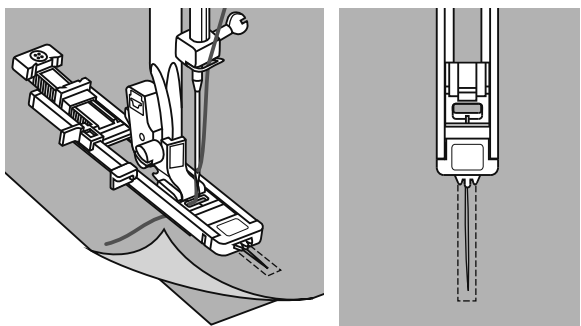

Przyfastrygować uszkodzony materiał do tkaniny podkładowej. Wybrać pozycję igły. Opuścić stopkę na środku rozerwania materiału.

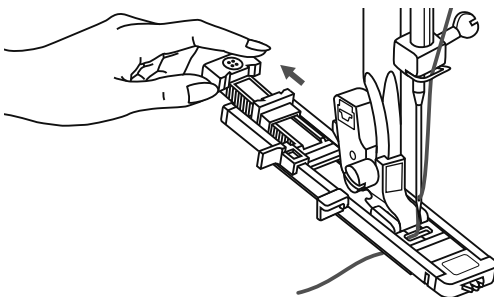

Przesunąć uchwyt guzika do tyłu.

Ustawić szynę mocującą guzik na żądaną długość.

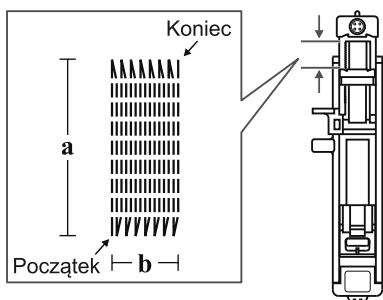

Rozmiar pojedynczego cyklu cerowania jest zmienny.

Maksymalna długość ściegu to 2.6cm, a maksymalna szerokość ściegu to 7.0mm.

a. Długość szycia

b. Szerokość szycia

## Ścieg cerujący

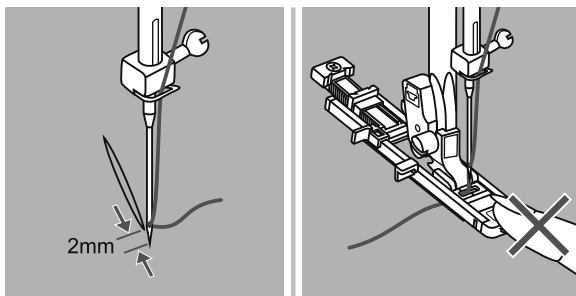

Ułożyć materiał tak, aby igła znalazła się 2mm przed miejscem, które ma być cerowane i opuścić stopkę.

### ➔ Uwaga:

Przy opuszczaniu stopki nie należy naciskać przedniej części stopki, spowoduje to zmianę rozmiaru ściegu cerującego.

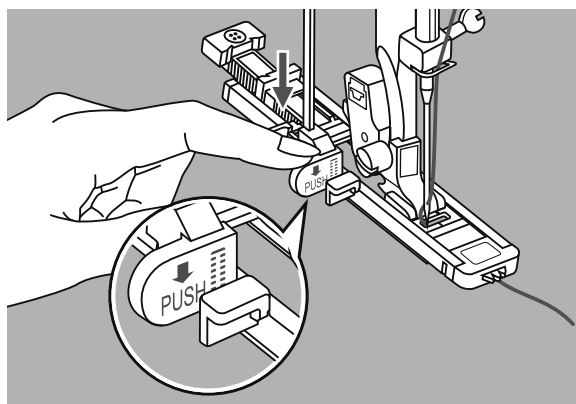

Przełożyć górną nitkę przez otwór w stopce. Pociągnąć w dół dźwignię obszywania dziurek. Dźwignia zostanie ustawiona poza bocznym wypustem stopki.

Delikatnie przytrzymać końcówki górnej i dolnej nitki i rozpocząć szycie.

23

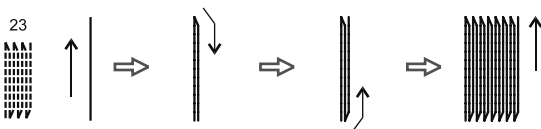

Ściegi cerujące będą wykonywane od przodu do tyłu, jak pokazano na rysunku.

### ➔ Uwaga:

Jeśli materiał nie jest przesuwany (np. jest zbyt gruby), zwiększyć długość ściegu.

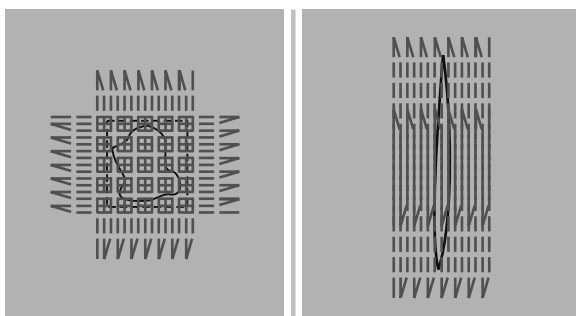

Jeżeli uszkodzona powierzchnia jest duża zalecamy kilkukrotne jej przeszycie, krzyżowanie ściegów, dla uzyskania prawidłowego efektu cerowania.

# Wszywanie zamków

Stopkę można użyć do wszywania obu stron zamka, krawędź stopki prowadzi zamek, ułatwiając równe jego wszycie.

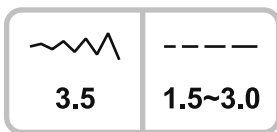
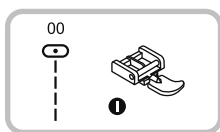

## ! Uwaga:

Stopka do zamków powinna być stosowana tylko do szycia ściąganiem prostym z centralną pozycją igły. Przy wykonywaniu innych ściągów igła może uderzać w stopkę, co spowoduje jej złamanie.

## Wszywanie zamka centralnego

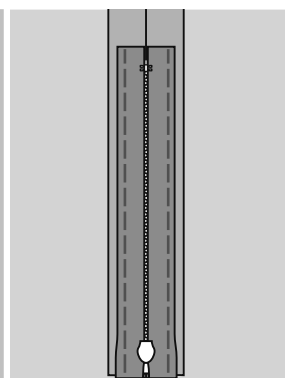
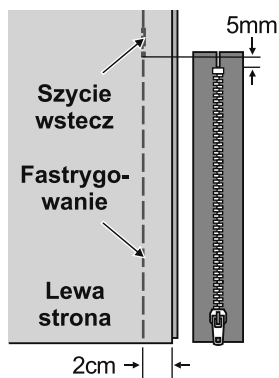

- Złożyć materiał prawymi stronami do siebie. Wykonać przeszycie na szerokość nadkładu szwu od prawego końca do dolnej pozycji zamknięcia zamka. Wykonać kilka ściągów wstecz, aby wzmocnić ściąg. Zwiększyć długość ścięgu do maksimum, ustawić naprężenie nici na 2 i wykonać fastrygę na pozostałej części materiału.

- Rozłożyć płasko nadkładki materiału.

Ułożyć zamek prawą stroną do materiału, tak aby ząbki zamka pokrywały się z linią szwu. Przyfastrygować zamek do materiału.

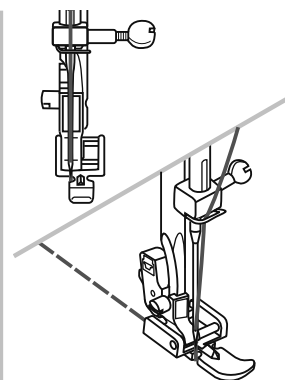
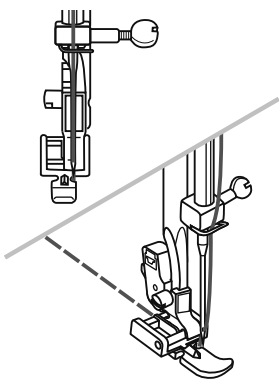

- Założyć stopkę do wszywania zamków.

Przy obszywaniu lewej części zamka w uchwycie stopki należy zamocować prawą stronę trzpienia stopki.

- Przy obszywaniu prawej części zamka w uchwycie stopki należy zamocować lewą stronę trzpienia stopki.

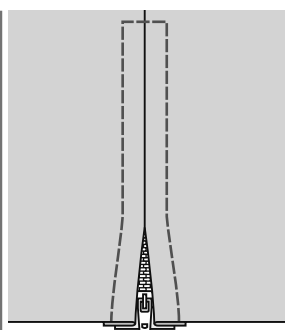
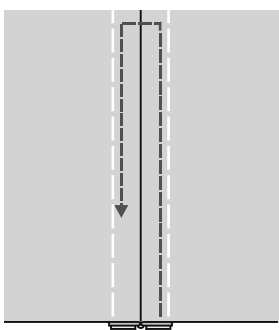

- Szycie wokół zamka.

## ➡ Uwaga:

Szyjąc upewnij się, że igła nie dotyka zamka, ponieważ może zostać wygięta lub złamana.

- Usunąć fastrygę i rozprasować.

# Wszywanie zamków

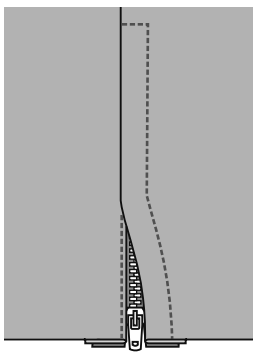
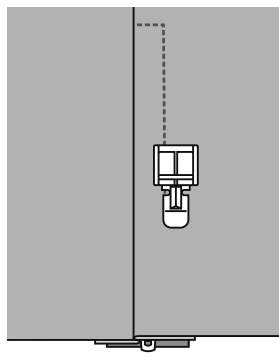
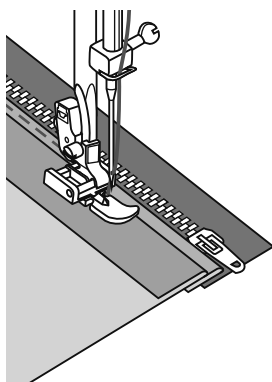
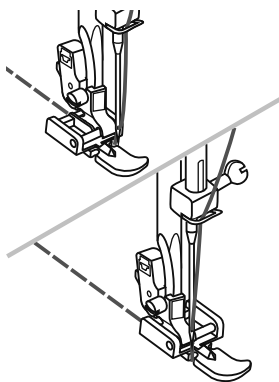
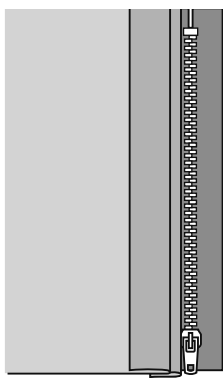
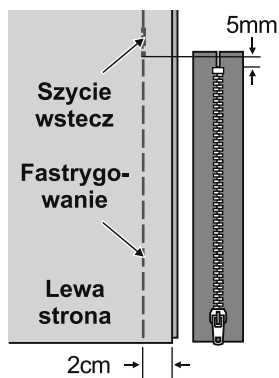

## Wszywanie zamka bocznego

- Wykonać fastrygę materiału w planowanym miejscu wszycia zamka. Złożyć materiał prawymi stronami do siebie. Wykonać dolny szew 2 cm od prawej krawędzi do dolnej pozycji zatrzymania zamka. Wykonać kilka ściągów wstecz, aby zabezpieczyć ściąg. Zwiększyć długość ścięgu do maksimum, ustawić naprężenie nici na 2 i wykonać fastrygę na pozostałej części materiału.
- Odwinąć do tyłu naddatek materiału z lewej strony. Podwinąć pod prawy naddatek szwu formując 3mm złożenie.
- Założyć stopkę do dziurek. Przy obszywaniu lewej części zamka w uchwycie stopki należy zamocować prawą stronę trzpienia stopki. Przy obszywaniu prawej części zamka w uchwycie stopki należy zamocować lewą stronę trzpienia stopki.
- Przeszyć lewą stronę zamka od dołu do góry.
- Obrócić materiał na prawą stronę, przeszyć dolną część zamka i jego prawą stronę.
- Zakończyć szycie ok. 5cm od górnej krawędzi zamka. Usunąć fastrygę i rozsunąć zamek. Przeszyć pozostałą część zamka.

## Wąskie podwinięcia

Stopka do podwijania jest używana do tworzenia rolowanych podwinięć na sukienkach, pościeli stołowej i na krawędziach plisowań.

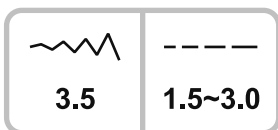
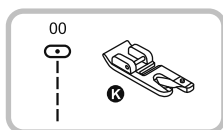

\* Stopka do podwijania nie stanowi wyposażenia maszyny, dostępna dodatkowo.

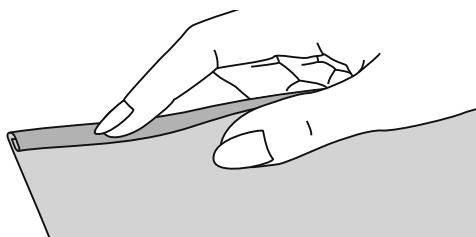

Zawinąć brzeg materiału na szerokość ok 3mm, zawinąć ponownie o kolejne 3mm na długości 5cm.

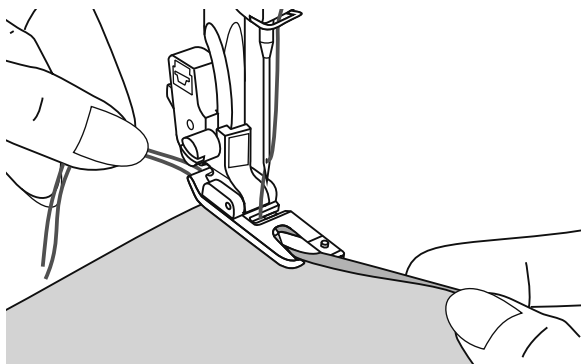

Wbić igłę w materiał obracając kołem ręcznym do siebie, opuścić stopkę.

Wykonać kilka ściegów i podnieść stopkę.

Wprowadzić materiał w spiralny ślimak stopki. Przesuwać materiał do przodu i do tyłu aż zacznie rolować się w ślimaku stopki.

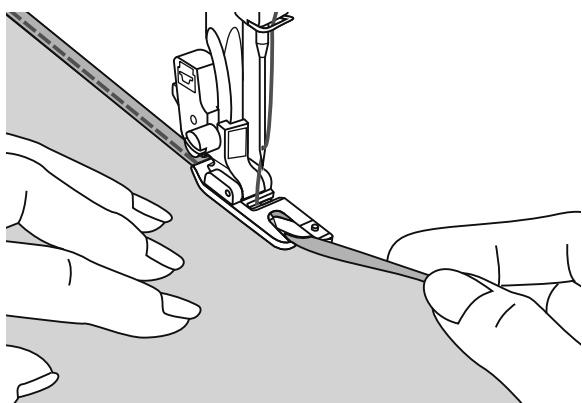

Opuścić stopkę i powoli rozpocząć szycie prowadząc brzeg materiału przed stopką tak, aby równomiernie wsuwał się w ślimak stopki.



# Naszywanie kordonka

## Stopka służy do wszywania 1 do 3 kordonków lub nici dekoracyjnych.

Naszywanie pojedynczej nitki kordonka pozwala stworzyć piękne dekoracje żakietów, kamizelek. Istnieje również możliwość naszywania do 3 kordonków jednocześnie. Można stosować perłowe, bawełniane kordonki, włóczki, nici ozdobne, itp.

\* Stopka do wszywania kordonku nie stanowi standardowego wyposażenia maszyny, dostępna dodatkowo.

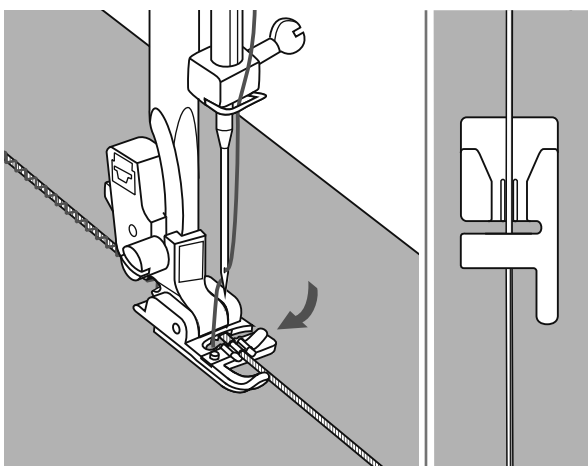
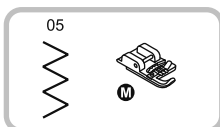

### Naszywanie pojedynczego kordonka

Narysować wzór na materiale. Wprowadzić kordonek w środkowy rowek stopki, od prawej strony. Wyciągnąć ok. 5cm kordonka poza stopkę.

Umieścić kordonek w rowkach stopki i wyciągnąć kordonek około 5cm za stopkę.

Rowki na spodniej stronie stopki będą utrzymywały kordonek podczas mocowania go ściegami do materiału.

Wybrać ścieg i wyregulować jego szerokość tak, aby ściegi pokrywały kordonek. Opuścić stopkę i szyć powoli prowadząc kordonek po narysowanym wzorze.

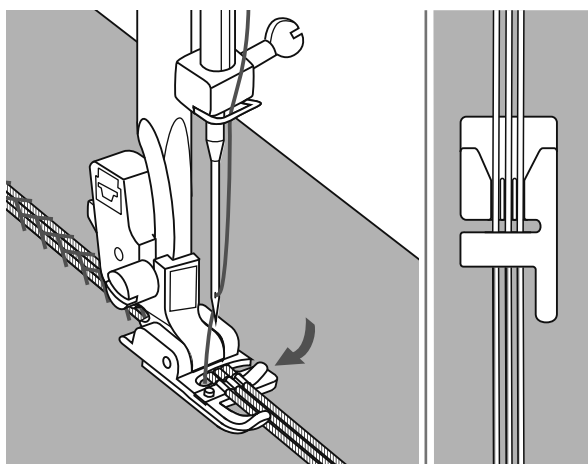
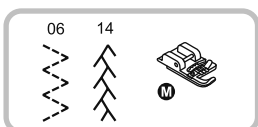

### Naszywanie potrójnego kordonka

Narysować wzór na materiale.

Wsunąć 3 kordonki w otwory stopki poprzez otwarcie z prawej strony stopki. Umieścić kordonki w otworach na spodzie stopki i przeciągnąć je 5cm za stopkę.

Rowki pod stopką otrzymają kordonek w trakcie naszywania go na materiał.

Wybrać ścieg i ustawić jego szerokość tak, aby ścieg minimalnie zakrywał kordonek.

Opuścić stopkę i szyć powoli, prowadząc kordonek zgodnie ze wzorem.

# Ściegi satynowe

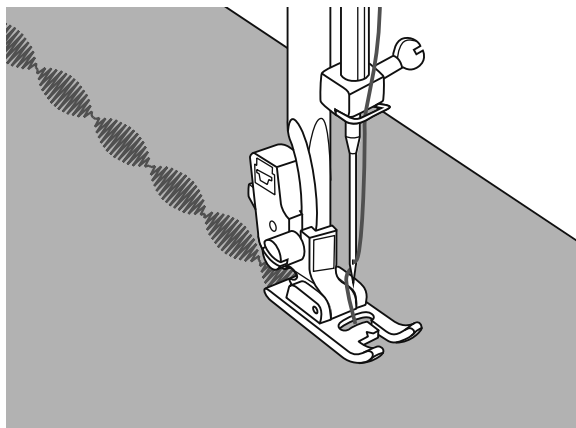
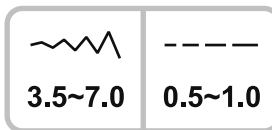
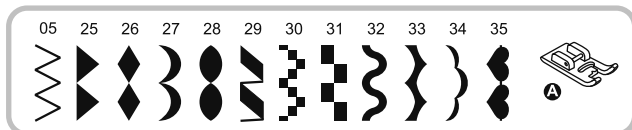

Użyć stopka do ściegów dekoracyjnych do wykonywania ściegów dekoracyjnych lub satynowych. Stopka posiada na spodzie specjalne wcięcie, które ułatwia przechodzenie ponad wykonanymi wcześniej ściegami.

Aby wyszyć ścieg satynowy lub dowolny ścieg dekoracyjny należy wyregulować jego długość i szerokość przyciskami regulacyjnymi. Należy wykonać wstępne próbki na skrawkach materiału, aż do uzyskania żądanej długości i szerokości wzoru.

**➔ Uwaga:**

Przy szyciu bardzo cienkich materiałów zaleca się stosowanie usztywniacza.

# Marszczenie

Stopka do marszczenia służy do marszczenia materiału. Sprawdza się do ozdabiania odzieży i innych domowych dekoracji. Sugerujemy stosować na lekkich lub średnich materiałach.

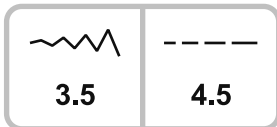
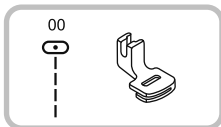

\* Stopka do marszczenia nie stanowi standardowego wyposażenia maszyny, dostępna dodatkowo.

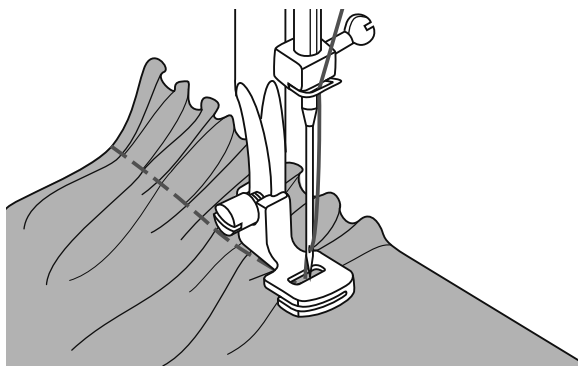

## Marszczenie materiału

Zdjąć uchwyt stopki i założyć stopkę do marszczenia zmniejszając napięcie nitki do wartości poniżej 2.

Ułożyć materiał, który ma być zmarszczony pod stopką, z prawej strony stopki.

Wykonać rząd ściegów równoległe do brzegu materiału.

Ściegi automatycznie zmarszczą materiał. Technika odpowiednia do materiałów lekkich i średniej grubości. Pracując na lekkich materiałach takich jak batyst lub koronki, można uzyskać więcej marszczeń.

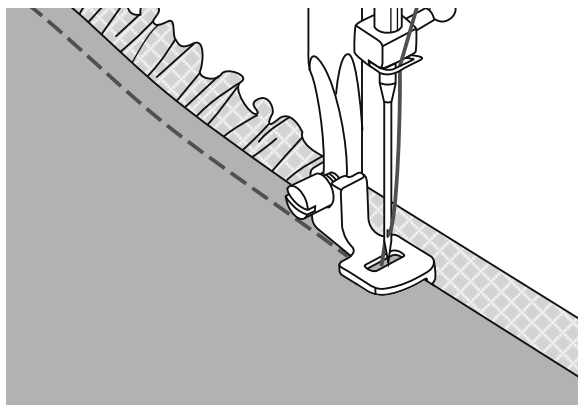

## Marszczenie z jednoczesnym doszyciem marszczonego materiału do prostego kawałka materiału

Stopka do marszczenia ma nacięcie w dolnej części.

Korzystając z tej szczeliny można marszczyć spodnią warstwę materiału doszywając ją jednocześnie do płaskiej górnej warstwy materiału (falbanka).

- Zdjąć uchwyt stopki i założyć stopkę do marszczenia.
- Ułożyć materiał, który ma być zmarszczony pod stopką, prawą stroną do góry.
- Ułożyć w szczelinie stopki górną warstwę materiału, prawą stroną w dół.
- Prowadzić obie warstwy materiału jak pokazano na rysunku.

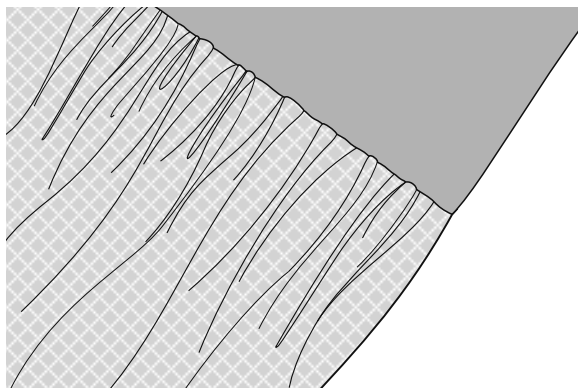

## ➔ Uwaga:

- Wykonując próby ustawienia maszyny dla osiągnięcia zamierzonego efektu marszczenia należy stosować 10" skoki (wzrosty) materiału, tasiemki lub gumki. Ułatwia to określenie poziomu wymaganej regulacji i poziomu zmian w projekcie. Zawsze należy wykonać próbę szycia na tych samych materiałach, które będą stosowane docelowo.
- Dla lepszego prowadzenia materiału należy szyc z niską lub średnią prędkością.

# Marszczenie materiału ścięciem ozdobnym

Nakładanie ściągów dekoracyjnych na wcześniej zmarszczony materiał to technika "smocking". Jest głównie używana na przodach bluzek i rękawach. Technika ta dodaje dodatkową strukturę do elastycznych materiałów.

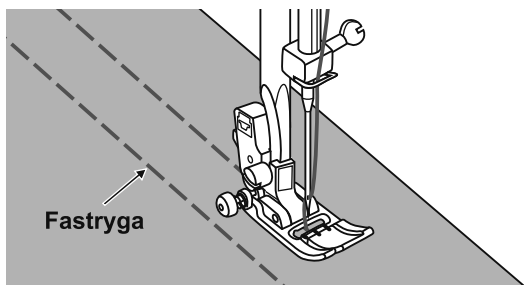
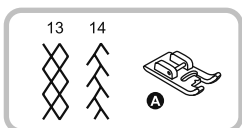

Użyć Stopka podstawowa, aby wykonać linie fastrygi co 1 cm, przez materiał, który ma być zmarszczony.

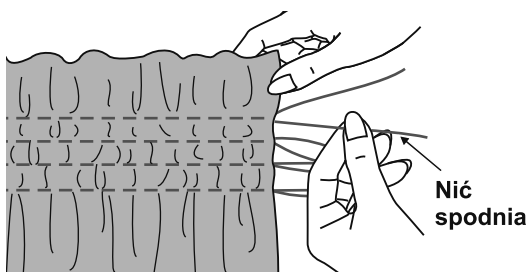

Na jednym z brzegów materiału związać końcówki nitki w supełki.

Pociągnąć dolną nitkę i równomiernie zmarszczyć materiał. Zabezpieczyć końce nitki na drugim brzegu materiału.

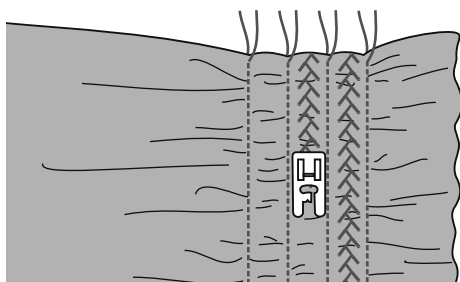

Jeżeli zachodzi potrzeba zredukować napięcie nitki i wykonać ścięgi dekoracyjne pomiędzy rzędami ścięgu prostego.

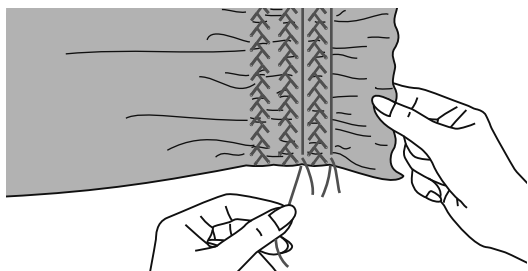

Usunąć fastrygę.

## Cerowanie, haftowanie, monogramy z ręcznym prowadzeniem materiału

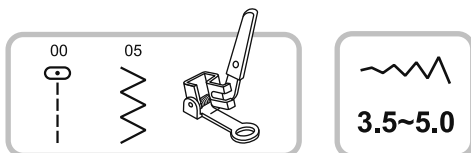

\* Stopka do cerowania/haftowania nie należy do standardowego wyposażenia maszyny, dostępna dodatkowo.

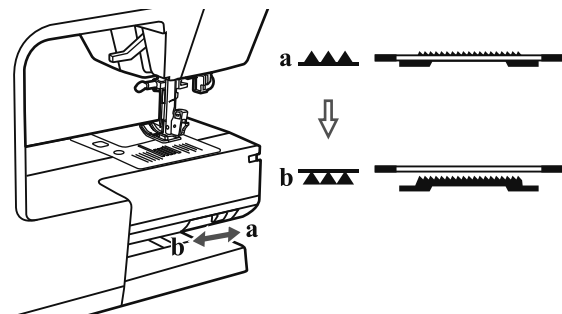

Przesunąć dźwignię transportera do pozycji "▲▲▲", aby opuścić ząbki.

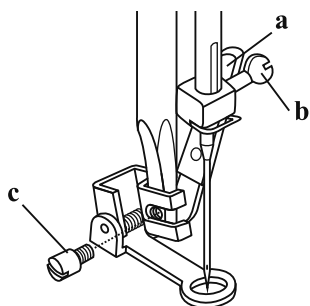

Zdjąć uchwyt stopki i założyć stopkę do cerowania na drążek stopki.

Dźwignia (a) powinna znajdować się poza śrubą uchwytu igły (b). Docisnąć mocno stopkę od tyłu i dokręcić śrubę (c).

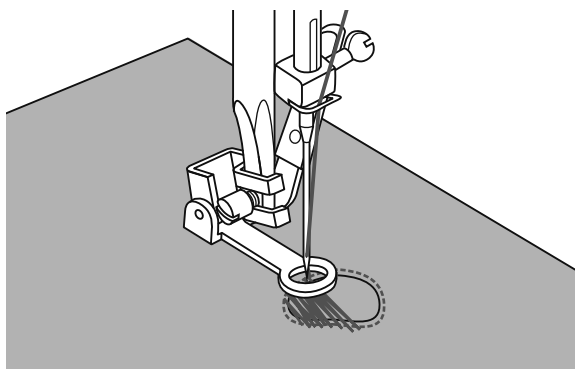

### Cerowanie

Najpierw przeszyc wokół brzegów uszkodzenia, aby zabezpieczyć nitki. Pracując od lewej strony do prawej szyc po uszkodzonym miejscu przesuwać materiał z równomierną prędkością.

Obrócić pracę o 90 stopni i ponownie przeszyc po wcześniej wykonanych ściegach. W uszkodzonym miejscu przesuwać materiał wolniej, aby dokładnie zapełnić miejsce ściegami.

### ➔ Uwaga:

Cerowanie z ręcznym prowadzeniem materiału odbywa się bez udziału wewnętrznego systemu podawania maszyny.

Ruchy materiału kontrolowane są przez użytkownika. Konieczna jest koordynacja prędkości szycia i ruchu materiału.

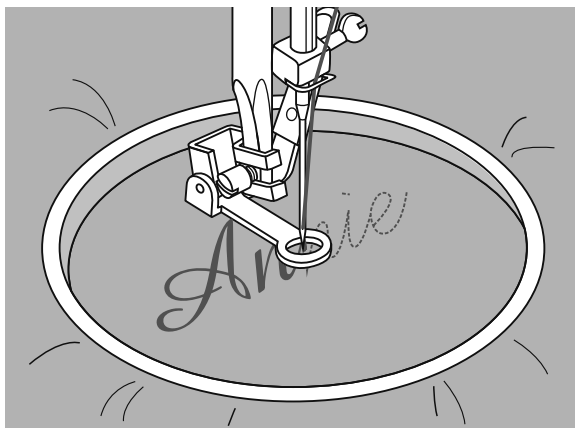
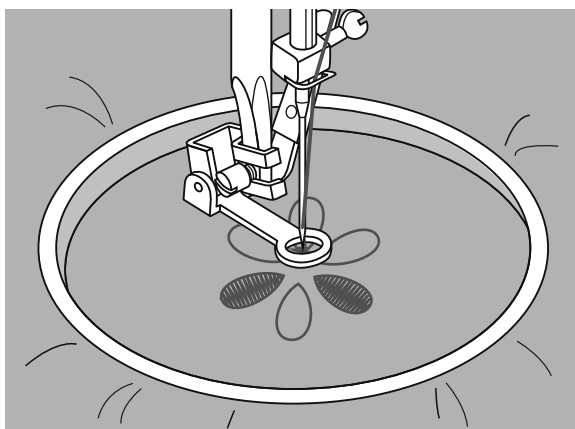
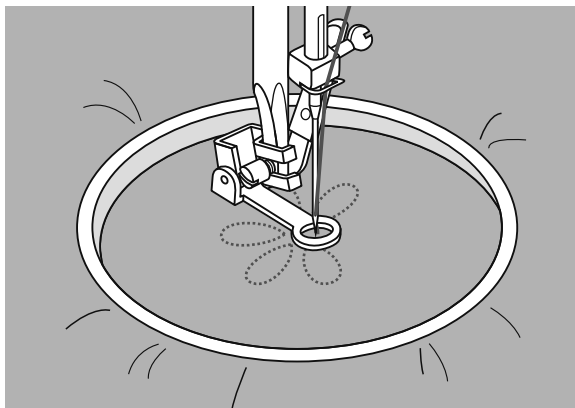

## Haftowanie

Wybrać ścieg zygzakowy i wyregulować jego szerokość w zależności od potrzeb.

Przeszyć po obrysie wzoru przesuując tamborek. Należy utrzymywać stałą prędkość ruchu tamborka.

Wypełnić wzór pracując od obrysu do środka wzoru. Ściegi powinny być ułożone blisko siebie.

Dłuższy ścieg uzyskuje się przy szybszych ruchach tamborka, natomiast krótszy ścieg przy wolnych ruchach tamborka.

Zabezpieczyć koniec nitki na końcu haftu wciskając przycisk Auto-Lock.

## Monogramy

Wybrać ścieg zygzakowy i wyregulować jego szerokość w zależności od potrzeb.

Szyć ze stałą prędkością po literach, powoli przesuując tamborek.

Po zakończeniu litery zamocować koniec nitki wciskając przycisk Auto-Lock.

\* Tamborek nie stanowi standardowego wyposażenia maszyny, dostępny dodatkowo.

## ➔ Uwaga:

Po zakończeniu pracy, przesunąć przełącznik ząbków "▲▲▲", aby podnieść ząbki transportu.

# Łączenie materiałów z pozostawieniem pustej przestrzeni

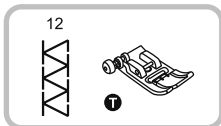

Ściegi łączące dwa oddzielne materiały nazywamy "merezką". Technika ta używana jest do dekorowania odzieży lub bielizny stołowej.

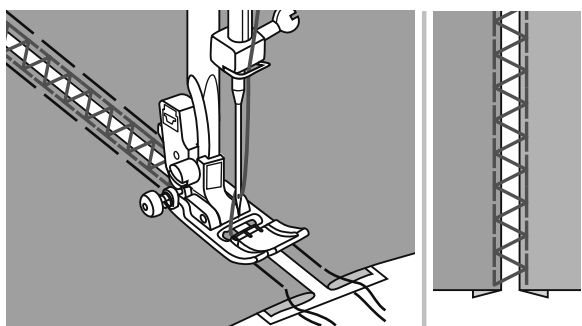
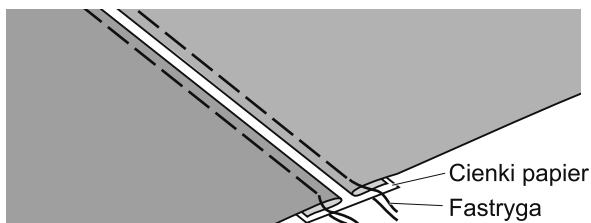

- Ułożyć podwinięte brzegi dwóch kawałków materiałów w odległości 4mm i przyfastrygować je do kawałka cienkiego papieru lub rozpuszczalnego w wodzie usztywniacza.

- Ustawić stopkę centralnie pomiędzy dwoma kawałkami materiału i rozpocząć szycie.

- Po zakończeniu szycia usunąć papier.

## Patchwork

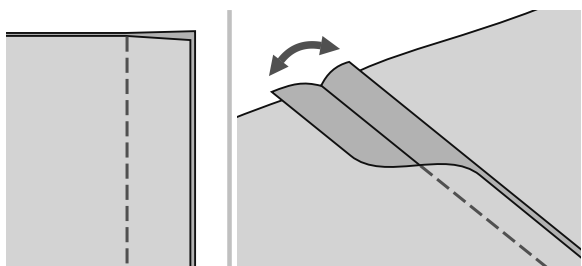
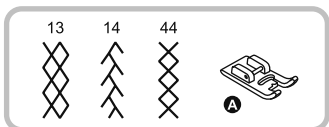
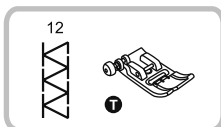

- Ułożyć dwa kawałki materiału prawymi stronami do siebie i przesyć ściegiem prostym.

- Rozłożyć szew i rozprasować.

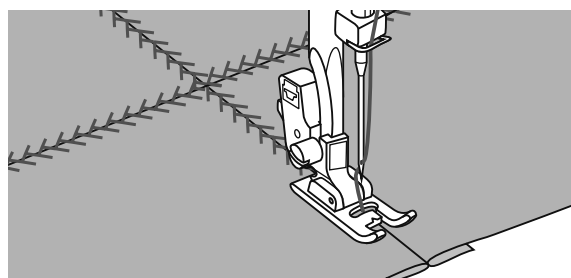

- Ustawić środek stopki na linii wykonanego szwu i przesyć ściegiem dekoracyjnym.

# Pikowanie

Mocowanie ocieplacza pomiędzy dwiema warstwami materiału nazywamy pikowaniem lub quiltingiem. Górna warstwa materiału jest przeważnie dekorowana różnymi formami geometrycznymi.

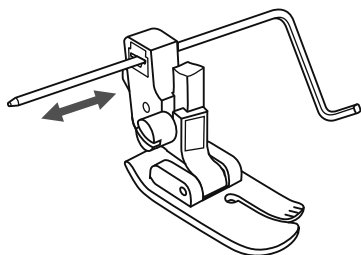
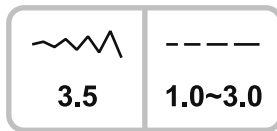
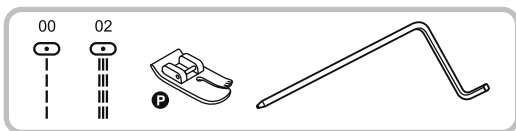

\* Stopka do patchworku nie stanowi standardowego wyposażenia maszyny, dostępna dodatkowo.

Wprowadzić prowadnik do pikowania do uchwyty stopki jak pokazano na rysunku i wyregulować jego długość w zależności od potrzeb.

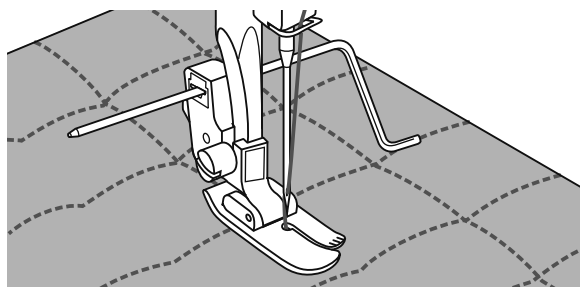

Wykonać pierwszy rząd ściegów, przesunąć materiał aby wykonać kolejny rząd, tak aby prowadnik przesunął się po uprzednio wykonanym rzędzie ściegów.

## Uwaga:

Pikując za pomocą stopki do materiałów delikatnych, używać wyłącznie środkowej pozycji igły, aby nie uszkodzić maszyny.

# Ściegi ząbkowe brzegowe

"Scalloping" to technika tworzenia półokrągłych wcięć za pomocą ściegów "muszelnowych". Używa się jej na kołnierzach bluzek lub na brzegach innych projektów.

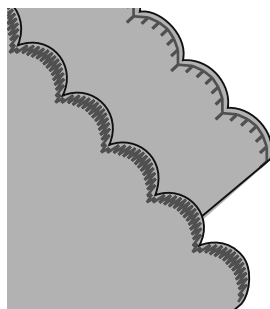
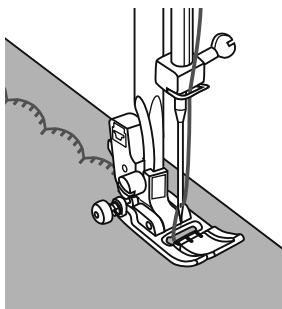
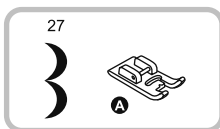
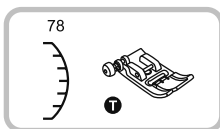

- Przeszyć wzdłuż brzegu materiału, ale w pewnej odległości od brzegu.

\* Dla lepszego rezultatu zaleca się spryskanie materiału usztywniającym sprayem i wyprasowanie gorącym żelazkiem przed rozpoczęciem szycia.

- Obciąć nadatek materiału poza ściegiem.

\* Zwracać uwagę aby nie uszkodzić ściegów.



# Odbicie lustrzane

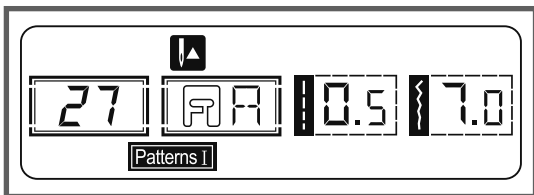

Wybrać ścieg.

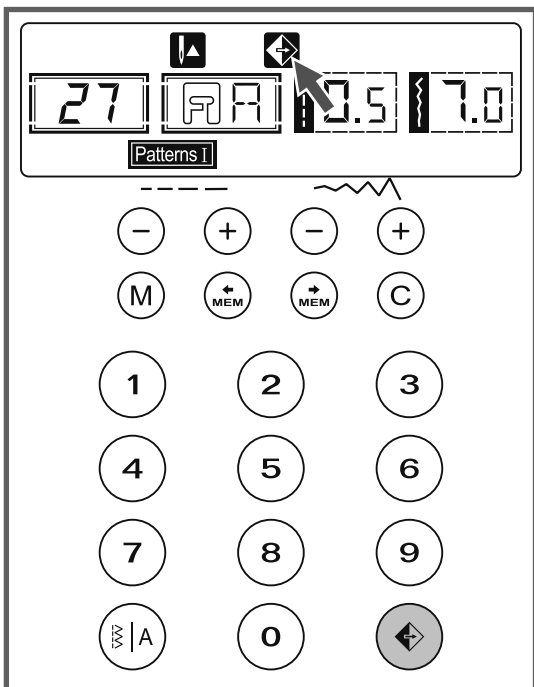

Wcisnąć przycisk odbicia lustrzanego. Wyświetlacz maszyny pokaże symbol odbicia lustrzanego, a maszyna będzie wykonywała odbity ścieg aż do momentu ponownego wciśnięcia przycisku.

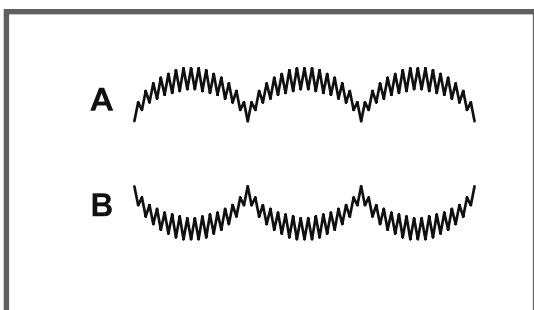

- A. Ścieg standardowy
- B. Ścieg w odbiciu lustrzanym

## ➔ Uwaga:

- Ściegi 15-24 nie mogą być wykonywane w odbiciu lustrzanym.
- Ściegi w odbiciu lustrzanym mogą być programowane w kombinacje z innymi ściegami.

# Igła podwójna

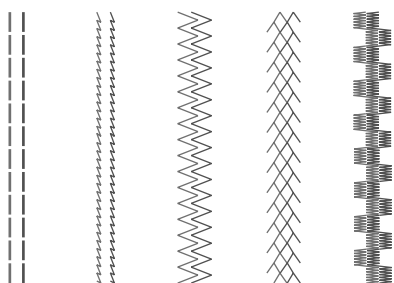
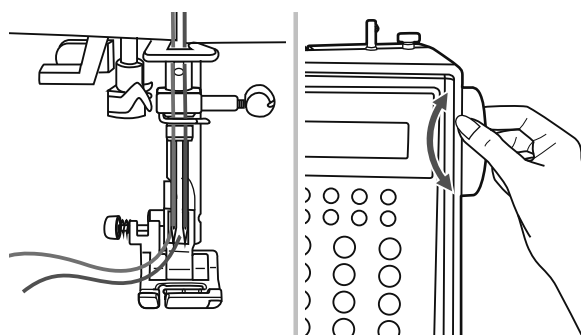
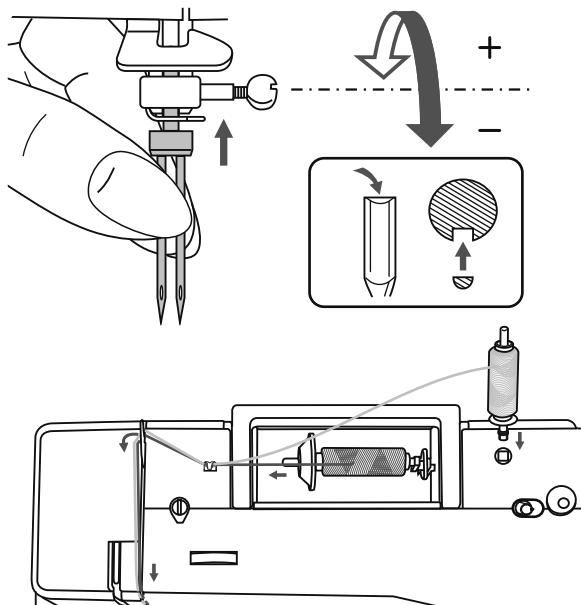

\* Podwójna igła nie stanowi standardowego wyposażenia maszyny, dostępna dodatkowo.

Założyć podwójna igła.

## ! Uwaga:

Szyjąc podwójna igła należy zawsze używać stopka podstawowa (T).

Stosować igły podwójne o rozstawie max. 2mm.

Postępować zgodnie z instrukcją zakładania nitki do igły pojedynczej, korzystając z poziomego trzpienia. Nawlec lewą igłę.

Umieścić dodatkowy trzpień (z wyposażenia maszyny) w otworach na górnej części obudowy maszyny. Poprowadzić nitkę przez pozostałe punkty, ominąć przewodnik ponad igłą i nawlec prawą igłę.

Każdą z igieł nawlekać oddzielnie.

## ➔ Uwaga:

Obie nitki stosowane do igły podwójnej powinny mieć identyczną grubość. Można zastosować różne kolory nitki.

Przed regulacją szerokości ściegu należy obrócić kołem ręcznym, aby sprawdzić czy igła nie uderza w płytkę ściegową.

Wybrać ścieg i rozpocząć szycie.

Można zastosować ściegi użytkowe lub dekoracyjne 00-14, 25-99.

Efektom użycia igły podwójnej będzie wybrany ścieg wykonany w dwóch równoległych liniach.

## ➔ Uwaga:

Przy szyciu igłą podwójną należy utrzymywać niską prędkość szycia, aby zachować wysoką jakość ściegów.

# Stopka krocząca

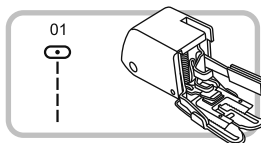

\* Stopka z górnym transportem nie należy do standardowego wyposażenia maszyny, dostępna jako akcesoria dodatkowe.

Stopka z górnym transportem wyrównuje podawanie górnej i dolnej warstwy materiału, poprawia dopasowanie wzorów, pasów. Zapobiega nierównomiernemu podawaniu trudnych materiałów.

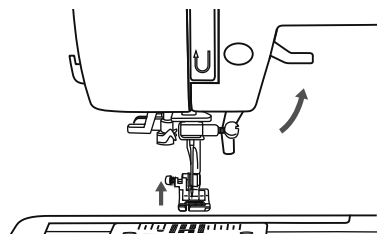

Podnieść dźwignię podnoszenia stopki, podnieść stopkę.

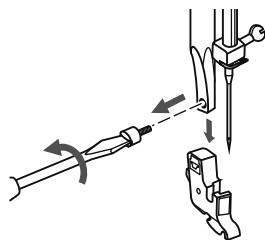

Zdjąć uchwyt stopki odkręcając śrubę mocującą, w kierunku przeciwnym do ruchu wskazówek zegara.

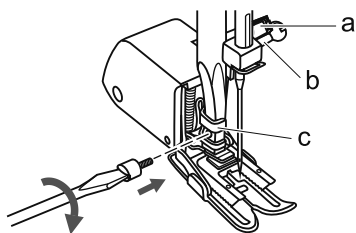

Założyć Stopka z górnym transportem w następujący sposób:

- Widelcowe ramię stopki (a) powinno objąć śrubę uchwytu igły (b).
- Nasunąć plastikową głowicę stopki (c) od lewej strony do prawej na drążek stopki.
- Opuścić drążek stopki.
- Wymienić śrubę i dokręcić ją w kierunku zgodnym z ruchem wskazówek zegara .
- Sprawdzić czy obie śruby mocująca igłę i mocująca stopkę są dobrze dokręcone.

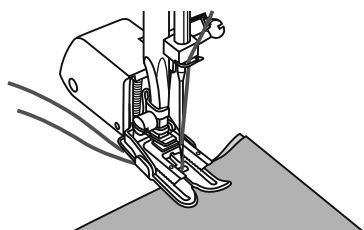

Wyciągnąć dolną nitkę i ułożyć obie nitki pod stopką, do tyłu.

# Pamięć

Ściegi połączone w kombinacje mogą zostać zachowane w pamięci maszyny dla ich późniejszego wykonania. Ściegi zostaną zachowane nawet po wyłączeniu maszyny, mogą zostać wywołane w dowolnym momencie. Jest to bardzo wygodne w przypadku często wykonywanych kombinacji lub napisów.

## Uwaga:

- Pojemność pamięci maszyny wynosi 30 znaków.
- Ściegi i znaki wybierane z modułów "Patterns I", "Patterns II" mogą być łączone i wyszywane razem.
- Wszystkie znaki zapisane w pamięci mogą być edytowane dla ustawienia ich funkcji i parametrów takich jak długość ściegu, szerokość ściegu, odbicie lustrzane, mocowanie nitki.
- Ściegi dostępne w module pracy bezpośredniej i ściegi 15-24 nie mogą być zachowywane w pamięci maszyny.

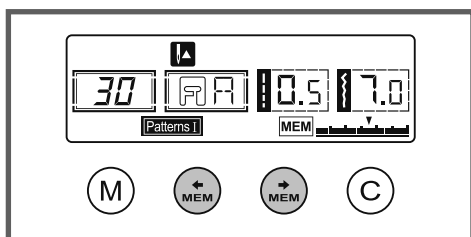
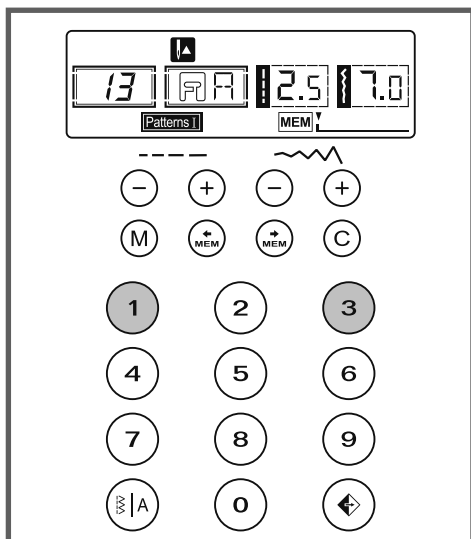
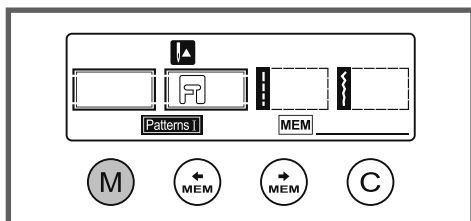
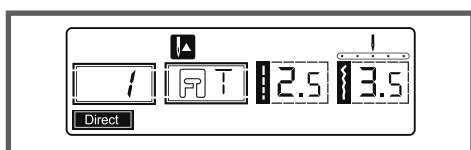

## Kombinacje ściegów i liter

Po włączeniu maszyny wyświetlacz pokazuje moduł pracy bezpośredniej "Direct".

Wcisnąć przycisk "M", aby otworzyć moduł pamięci i zachować kombinację ściegów dekoracyjnych lub liter.

Wcisnąć przycisk "A" aby wybrać na wyświetlaczu żadaną grupę ściegów spośród "Patterns I" lub "Patterns II" (patrz str. 13). (Można zmienić długość i szerokość ściegu lub wybrać funkcję odbicia lustrzanego, mocowania nitki).

Powtórzyć etap 3, aby zapisać w pamięci więcej ściegów.

## Uwaga:

Po wypełnieniu pamięci 30 ściegami, maszyna wyda komunikat dźwiękowy.

Użyć przycisków oznaczonych strzałkami "MEM" lub "MEM" aby sprawdzić co zostało zapisane w pamięci maszyny.

# Pamięć

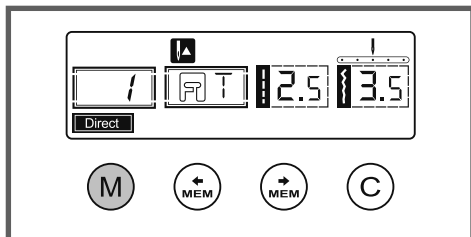

Wcisnąć przycisk "Ⓜ" aby zamknąć moduł pamięci i powrócić do modułu pracy bezpośredniej.

## ⚠ Uwaga:

Wybrany ścieg zostanie usunięty z pamięci po wyłączeniu maszyny jeżeli nie został on zatwierdzony poprzez wciśnięcie przycisku "Ⓜ".

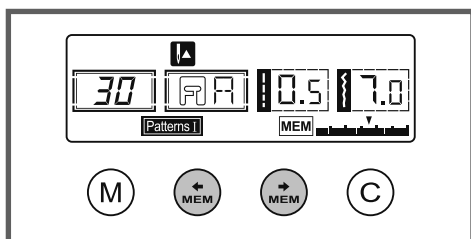

## Dodawanie ściegów lub liter do kombinacji

Pozostając w module pamięci wciskać przycisk "Ⓜ" lub "Ⓜ" aż na wyświetlaczu pojawi się numer wybranego ściegu. Następnie dodać nowy ścieg lub zmienić długość lub szerokość wybranego ściegu, wprowadzić funkcję mocowania nitki Auto-Lock lub odbicie lustrzane.

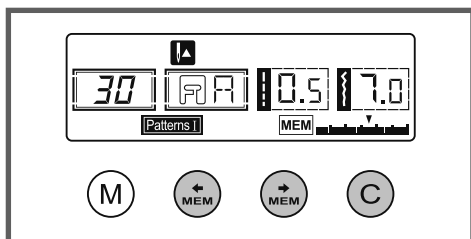

## Usuwanie ściegów lub liter z kombinacji

Jeżeli chcemy usunąć jakiś ścieg z pamięci należy użyć przycisków "Ⓜ" lub "Ⓜ", aż numer tego ściegu pojawi się na wyświetlaczu.

Wcisnąć przycisk "Ⓢ" aby skasować wybrany ścieg, następny ścieg przesunie się w pozycję usuniętego ściegu.

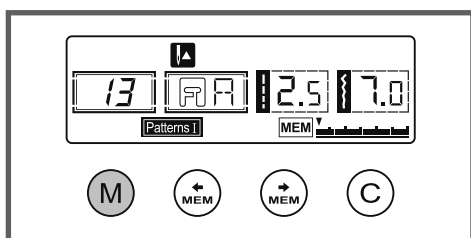

## Wywoływanie kombinacji z pamięci i jej wykonanie

Wcisnąć przycisk "Ⓜ" aby otworzyć moduł pamięci. Maszyna zostanie ustawiona na pierwszy zaprogramowany ścieg.

# Pamięć

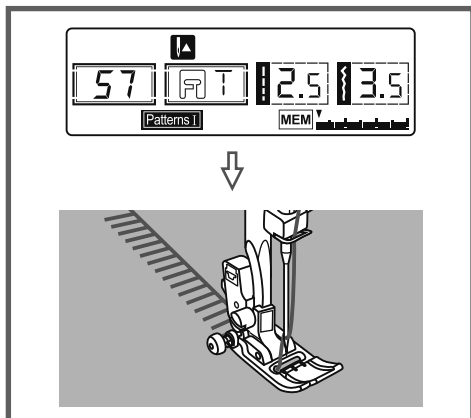

Nacisnąć rozrusznik. Maszyna zacznie wykonywać pierwszy, wprowadzony do pamięci ścieg. Na wyświetlaczu pokazane są informacje dotyczące ściegu.

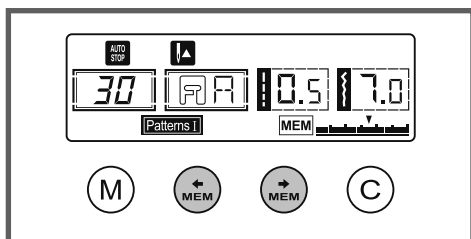

Jeżeli chcemy sprawdzić co zostało zapisane w pamięci lub jeżeli chcemy rozpocząć szycie nie od pierwszego zapisanego w pamięci ściegu, należy posłużyć się przyciskami "MEM" lub "MEM".

Można użyć funkcji Automatycznego mocowania "C", gdy maszyna ma się zatrzymać po wyszyciu danej sekwencji ściegów.

## Uwaga:

Jeżeli chcemy powtarzać kombinację ściegów bez zatrzymania maszyny należy wcisnąć przycisk Auto-Lock "C", aby skasować polecenie Auto-Stop z pamięci maszyny.

Symbol "AUTO STOP" zniknie z wyświetlacza.

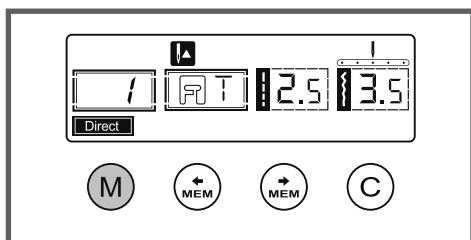

Wcisnąć przycisk "M" aby zamknąć moduł pamięci i powrócić do modułu pracy bezpośredniej.

# Sygnaly ostrzegawcze maszyny

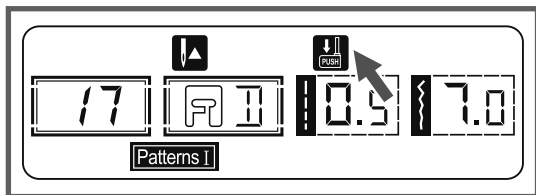

## Informacje ostrzegawcze wyświetlacza

### Opuścić dźwignię obszywania dziurek

Jeżeli wybrana została dowolna dziurka lub ścieg cerujący wyświetlacz maszyny pokazuje symbol "↓", dla przypomnienia o konieczności opuszczenia dźwigni obszywania dziurek.

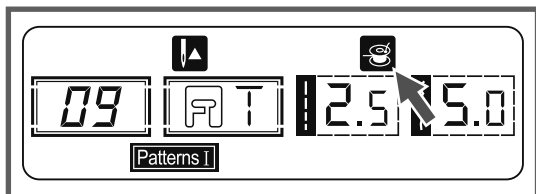

### Napełnianie dolnej szpulki

Jeżeli trzpień do napełniania dolnej szpulki znajduje się w pozycji aktywnej maksymalnie prawej, na wyświetlaczu pojawi się symbol "↓", dla przypomnienia o konieczności napełnienia dolnej szpulki.

## Dźwiękowe sygnały ostrzegawcze

- Przy prawidłowej pracy: 1 sygnał
- Gdy pamięć maszyny jest zapełniona 30 znakami: 2 krótkie sygnały
- Przy nieprawidłowej pracy: 3 krótkie sygnały
- Gdy występują problemy w pracy i maszyna nie szyje: 3 krótkie sygnały

Oznacza to, iż nić jest skręcona lub zaplątana i koło ręczne zostało zablokowane. Aby znaleźć rozwiązanie problemu prosimy zajrzeć do tabeli Usuwania usterek na str. 63/64 Po usunięciu usterki kontynuować szycie.

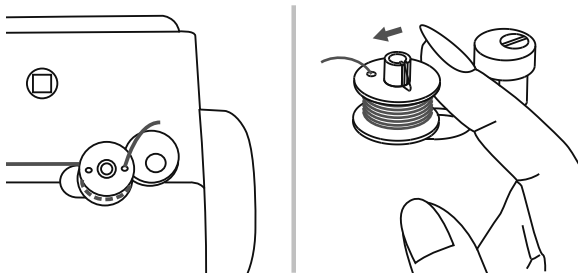

### Przesunąć trzpień do napełniania dolnej szpulki w lewo

Jeżeli wciśniemy dowolny przycisk maszyny gdy dolna szpulka została całkowicie napełniona lub gdy trzpień do napełniania dolnej szpulki jest przesunięty w prawo maszyna wyda 3 dźwiękowe sygnały ostrzegawcze.

### ➔ Uwaga:

Jeżeli usterka nadal występuje należy skontaktować się z autoryzowanym punktem serwisowym.

### ⚠ Uwaga:

Jeżeli podczas szycia nitka zostanie zaplątana i zablokowana w chwytaczu co uniemożliwia ruch igły, a nadal naciskamy rozrusznik wyłącznik bezpieczeństwa całkowicie wyłączy maszynę. Aby ponownie ją uruchomić należy przełączyć wyłącznik główny maszyny do pozycji OFF, a następnie do pozycji ON.

# Konserwacja maszyny

## Uwaga:

Przed czyszczeniem wyświetlacza i powierzchni maszyny należy odłączyć kabel zasilający z gniazda sieciowego, aby zapobiec porażeniu prądem lub uszkodzeniu ciała.

---

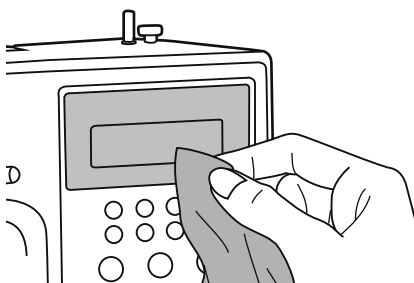

## Czyszczenie wyświetlacza

Jeżeli przedni panel maszyny jest zabrudzony należy go delikatnie wytrzeć miękką, suchą ściereczką.

Nie należy używać żadnych rozpuszczalników organicznych ani detergentów.

## Czyszczenie powierzchni maszyny

Jeżeli powierzchnia maszyny jest brudna lekko zmoczyć ściereczkę łagodnym detergentem, dobrze wycisnąć i wytrzeć powierzchnię maszyny. Wytrzeć powierzchnię suchą ściereczką.

## Uwaga:

Maszyna wyposażona jest w lampę LED o mocy 100mW. W razie konieczności wymiany lampy należy skontaktować się z autoryzowanym punktem serwisowym.

---

## Czyszczenie chwytacza

Jeżeli kurz i nitki nagromadzą się w chwytaczu będzie to zakłócało płynną pracę maszyny. Należy regularnie czyścić mechanizm szyjący maszyny.

## Uwaga:

Przed wykonywaniem jakichkolwiek czynności konserwacyjnych należy odłączyć przewód zasilający maszyny z gniazda sieciowego.

---

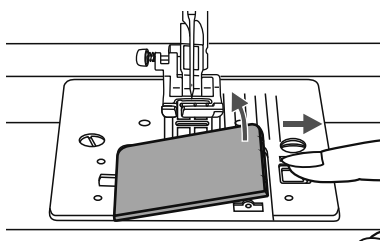

Usunąć pokrywę szpulki i wyjąć szpulkę.



## Konserwacja maszyny

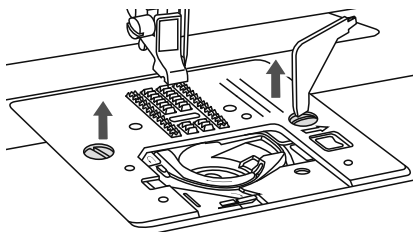

Usunąć igłę, stopkę i uchwyt stopki.  
Usunąć śruby mocujące płytkę ścigową.

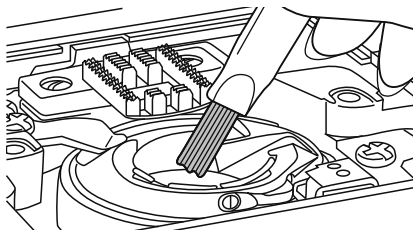

Wyczyścić ząbki transportu, wyjąć kosz chwytacza i wyczyścić chwytacz pędzelkiem. Następnie wyczyścić je suchą, czystą ściereczką.

# Usuwanie usterek

Przed kontaktem z punktem serwisowym należy skorzystać z poniższej tabeli, aby samodzielnie usunąć usterkę w pracy maszyny. Jeżeli problemy nadal występują należy skontaktować się z autoryzowanym punktem serwisowym.

Usterka	Przyczyna	Korekta	Strona
Zrywanie górnej nitki	1. Nieprawidłowo założona nitka.	1. Ponownie założyć nitkę.	10
	2. Zbyt silne naprężenie.	2. Obniżyć naprężenie.	16
	3. Zbyt gruba nitka do igły.	3. Założyć grubszą igłę.	13
	4. Nieprawidłowo założona igła.	4. Ponownie założyć igłę (płaską stroną do tyłu).	13
	5. Nitka zablokowana na trzpieniu.	5. Odblokować nić na trzpieniu.	10
	6. Uszkodzona igła.	6. Wymienić igłę.	13
Zrywanie dolnej nitki	1. Nieprawidłowo założony bębenek.	1. Wyjąć i ponownie założyć bębenek, wyciągnąć nitkę. Powinna rozwijać się bez oporu.	9
	2. Nieprawidłowo założona dolna nitka.	2. Sprawdzić dolną szpulkę i bębenek.	9
Przepuszczone ściegi	1. Nieprawidłowo założona igła.	1. Ponownie założyć igłę (płaską stroną do tyłu).	13
	2. Uszkodzona igła.	2. Założyć nową igłę.	13
	3. Nieprawidłowa grubość igły.	3. Dobrać igłę do nitki i materiału.	13
	4. Nieprawidłowa grubość igły.	4. Sprawdzić mocowanie stopki.	14
	5. Nieprawidłowo założone nitki maszyny.	5. Ponownie założyć nitki.	10
Łamanie igły	1. Uszkodzona igła.	1. Założyć nową igłę.	13
	2. Nieprawidłowo założona igła.	2. Ponownie założyć igłę (płaską stroną do tyłu).	13
	3. Nieprawidłowa grubość igły.	3. Dobrać igłę do nitki i materiału.	13
	4. Nieprawidłowo założona stopka.	4. Sprawdzić mocowanie stopki.	-
	5. Zbyt luźna śruba uchwyty igły.	5. Dokręcić śrubę.	13
	6. Nieprawidłowy rodzaj stopki dla wybranego ściegu.	6. Założyć stopkę odpowiednią dla wybranego ściegu.	65-67
	7. Zbyt silne naprężenie górnej nitki.	7. Obniżyć naprężenie górnej nitki.	16
Luźny ścieg	1. Nieprawidłowo założona nitka.	1. Sprawdzić założenie nitki.	10
	2. Nieprawidłowo założona nitka w bębnie.	2. Założyć dolną nitkę jak pokazano w instrukcji.	9
	3. Błędna kombinacja igły/materiału/ nitki.	3. Grubość igły musi odpowiadać grubości materiału i nitki.	13
	4. Nieprawidłowe naprężenie nitki.	4. Wyregulować naprężenie.	16
Ściągnięte lub zmarszczone szwy	1. Zbyt gruba igła.	1. Wybrać cieńszą igłę.	13
	2. Źle dobrana długość ściegu.	2. Wyregulować długość ściegu.	26
	3. Zbyt silne naprężenie nitki.	3. Obniżyć naprężenie nitki.	16

# Usuwanie usterek

Usterka	Przyczyna	Korekta	Strona
Ściągnięte szwy	1. Zbyt silne napięcie nitki igłowej.	1. Obniżyć napięcie górnej nitki.	16
	2. Nieprawidłowo założona górna nitka.	2. Ponownie założyć górną nitkę.	10
	3. Zbyt gruba igła do stosowanego materiału.	3. Dobrać igłę odpowiednią do stosowanej nitki i materiału.	13
	4. Zbyt długi ścieg dla stosowanego materiału.	4. Skrócić ścieg.	26
	5. Jeśli szyjesz lekkie materiały.	5. Szyć ze stabilizatorem podłożonym pod materiał.	13
Zniekształcony ścieg	1. Zastosowano nieprawidłowy rodzaj stopki.	1. Założyć prawidłowy rodzaj stopki.	-
	2. Zbyt silne napięcie górnej nitki.	2. Obniżyć napięcie górnej nitki.	16
Blokada maszyny	1. Nić zaplatana w chwytaczu.	Zdjąć górną nitkę i bębenek, obrócić kołem ręcznym do tyłu i do przodu i usunąć pozostałości nici.	61
	2. Zabrudzone zębki transportera.		
Zbyt głośna praca	1. Oliwa i zanieczyszczenia nagromadzone na chwytaczu lub igielnicy.	1. Wyczyścić chwytacz i zębki transportera.	61
	2. Uszkodzona igła.	2. Wymienić igłę.	13
	3. Lekko buczący dźwięk z wewnętrznego silnika.	3. Normalne.	-
	4. Nitka zablokowana w chwytaczu.	Zdjąć górną nitkę i bębenek, obrócić kołem ręcznym do tyłu i do przodu i usunąć pozostałości nici.	61
	5. Zabrudzone zębki transportera.		
Nierówny ścieg, nierównomierne podawanie materiału	1. Nić niskiej jakości.	1. Wybrać nić wyższej jakości.	13
	2. Źle założona nić w bębnie.	2. Wyjąć bębenek i prawidłowo założyć dolną nitkę.	9
	3. Materiał był ciągnięty podczas szycia.	3. Nie ciągnąć materiału podczas szycia, pozwolić na samodzielne podawanie	7
Maszyna nie działa	1. Maszyna nie jest włączona.	1. Włączyć maszynę.	4
	2. Stopka jest podniesiona.	2. Opuścić stopkę.	15
	3. Maszyna nie jest podłączona do źródła zasilania.	3. Podłączyć kabel do gniazda zasilającego.	4





















# Tabela doboru parametrów ściegów

Ścieg		Długość (mm)		Szerokość (mm)		Stopka	Funkcje				
		Auto	Manual	Auto	Manual		Szycie wstecz	Auto-lock	Odbicie lustrzane/ Stopka	Iglą podwójną	Pamięć
Ściegi użytkowe	00	3.5	0.0~7.0	2.5	0.0~4.5	T	*	*	*	*	*
	01	0.0	0.0~7.0	2.5	0.0~4.5	T	*	*	*	*	*
	02	3.5	0.0~7.0	2.5	1.0~3.0	T	*	*	*	*	*
	03	3.5	1.0~6.0	2.5	1.0~3.0	T	*	*	*	*	*
	04	3.5	0.0~7.0	2.5	1.5~3.0	T	*	*	*	*	*
	05	5.0	0.0~7.0	2.0	0.3~4.5	T	*	*	*	*	*
	06	5.0	2.0~7.0	1.0	0.3~4.5	T	*	*	*	*	*
	07	5.0	2.5~7.0	2.5	1.0~3.0	T	*	*	*	*	*
	08	5.0	3.5~7.0	2.5	1.0~3.0	E	*	*	*/T	*	*
	09	5.0	2.5~7.0	2.5	1.0~3.0	T	*	*	*	*	*
	10	3.5	2.5~7.0	2.0	0.5~4.5	F	*	*	*/T	*	*
	11	3.5	2.5~7.0	1.0	0.5~4.5	F	*	*	*/T	*	*
	12	5.0	2.5~7.0	2.5	1.0~3.0	T	*	*	*	*	*
	13	7.0	2.5~7.0	2.5	1.0~3.0	A	*	*	*	*	*
14	5.0	2.5~7.0	2.5	1.0~3.0	A	*	*	*	*	*	
Ściegi do obszywania dziurek	15	5.0	3.0~7.0	0.5	0.3~1.0	D					
	16	5.0	3.0~5.5	0.5	0.3~1.0	D					
	17	7.0	5.5~7.0	0.5	0.3~1.0	D					
	18	5.0	3.0~5.5	0.5	0.3~1.0	D					
	19	5.0	3.0~5.5	0.5	0.3~1.0	D					
	20	6.0	3.0~7.0	1.0	1.0~2.0	D					
	21	6.0	3.0~7.0	1.5	1.0~3.0	D					
Dziurki ozdobne	22	7.0	7.0,6.0,5.0	--	--	A					
Ściegi cerujące	23	7.0	3.5~7.0	2.0	1.0~2.0	D					
Rygielki	24	2.0	1.0~3.0	0.5	0.5~1.0	D					
Ściegi satynowe	25	7.0	2.5~7.0	0.5	0.3~1.0	A	*	*	*	*	*
	26	7.0	2.5~7.0	0.5	0.3~1.0	A	*	*	*	*	*
	27	7.0	2.5~7.0	0.5	0.3~1.0	A	*	*	*	*	*
	28	7.0	2.5~7.0	0.5	0.3~1.0	A	*	*	*	*	*
	29	7.0	2.5~7.0	0.5	0.3~1.0	A	*	*	*	*	*
	30	7.0	2.5~7.0	0.5	0.3~1.0	A	*	*	*	*	*
	31	7.0	2.5~7.0	0.5	0.3~1.0	A	*	*	*	*	*
	32	7.0	2.5~7.0	0.5	0.3~1.0	A	*	*	*	*	*
	33	7.0	2.5~7.0	0.5	0.3~1.0	A	*	*	*	*	*
	34	7.0	2.5~7.0	0.5	0.3~1.0	A	*	*	*	*	*
	35	7.0	2.5~7.0	0.5	0.3~1.0	A	*	*	*	*	*
Ściegi dekoracyjne satynowe	36	7.0	2.5~7.0	0.5	0.3~1.0	A	*	*	*	*	*
	37	7.0	3.5~7.0	1.5	1.0~3.0	A	*	*	*	*	*
	38	7.0	4.0~7.0	2.5	2.5~3.0	A	*	*	*	*	*

# Tabela doboru parametrów ściegów

Ścieg		Długość (mm)		Szerokość (mm)		Stopka	Funkcje				
		Auto	Manual	Auto	Manual		Szycie wstecz	Auto-lock	Odbicie lustrzane/ Stopka	Iglą podwójną	Pamięć
Ściegi dekoracyjne satynowe	39	7.0	2.5~7.0	0.5	0.5~1.0	A	*	*	*	*	*
	40	7.0	5.0~7.0	0.5	0.5~1.0	A	*	*	*	*	*
	41	7.0	4.0~7.0	0.5	0.5~1.0	A	*	*	*	*	*
	42	7.0	2.5~7.0	0.5	0.4~1.0	A	*	*	*	*	*
	43	7.0	2.5~7.0	1.0	1.0~2.0	A	*	*	*	*	*
Ściegi krzyżkowe	44	5.0	2.5~7.0	2.5	1.0~3.0	A	*	*	*	*	*
	45	4.0	3.0~7.0	1.0	1.0~3.0	A	*	*	*	*	*
	46	4.0	3.0~7.0	1.0	1.0~3.0	A	*	*	*	*	*
	47	6.0	3.0~7.0	1.5	1.0~3.0	A	*	*	*	*	*
	48	6.0	5.0~7.0	1.5	1.0~3.0	A	*	*	*	*	*
	49	6.0	3.0~7.0	1.0	1.0~3.0	A	*	*	*	*	*
	50	6.0	3.0~7.0	1.0	1.0~3.0	A	*	*	*	*	*
	51	6.0	3.0~7.0	1.0	1.0~3.0	A	*	*	*	*	*
Ściegi do pikowania	52	6.0	3.0~7.0	1.5	1.0~3.0	A	*	*	*	*	*
	53	5.0	2.5~7.0	2.0	1.0~4.5	T	*	*	*	*	*
	54	4.0	2.5~7.0	2.0	1.0~4.5	T	*	*	*	*	*
	55	3.5	2.5~7.0	2.5	1.5~3.0	T	*	*	*	*	*
	56	3.5	2.5~7.0	2.5	1.5~3.0	T	*	*	*	*	*
	57	4.0	2.5~7.0	2.5	1.5~3.0	A	*	*	*	*	*
	58	3.5	2.5~7.0	2.5	1.5~3.0	T	*	*	*	*	*
	59	6.0	3.0~7.0	2.0	1.0~4.5	T	*	*	*	*	*
	60	7.0	3.0~7.0	1.5	1.0~4.5	T	*	*	*	*	*
	61	6.0	3.0~7.0	2.0	1.0~3.0	T	*	*	*	*	*
	62	5.0	3.0~7.0	2.0	1.0~3.0	T	*	*	*	*	*
	63	5.0	2.5~7.0	2.0	1.0~3.0	T	*	*	*	*	*
	64	6.0	3.5~7.0	1.5	1.0~3.0	T	*	*	*	*	*
	65	5.0	3.5~7.0	1.5	1.5~3.0	A	*	*	*	*	*
	66	5.0	2.5~7.0	1.0	1.0~4.5	T	*	*	*	*	*
Ściegi dekoracyjne	67	6.0	3.0~7.0	2.0	1.0~3.0	T	*	*	*	*	*
	68	7.0	2.5~7.0	1.5	1.0~3.0	A	*	*	*	*	*
	69	5.0	2.5~7.0	2.5	1.0~3.0	A	*	*	*	*	*
	70	7.0	3.0~7.0	2.0	1.0~3.0	A	*	*	*	*	*
	71	6.0	4.5~7.0	1.5	1.0~3.0	A	*	*	*	*	*
	72	5.0	3.0~7.0	3.0	1.5~3.0	A	*	*	*	*	*
	73	7.0	4.0~7.0	3.0	2.0~3.0	A	*	*	*	*	*
	74	7.0	2.5~7.0	2.0	1.0~3.0	T	*	*	*	*	*
	75	7.0	2.5~7.0	2.5	1.5~3.0	T	*	*	*	*	*
	76	5.0	2.5~7.0	2.5	1.5~3.0	T	*	*	*	*	*
	77	7.0	4.0~7.0	2.0	2.0~3.0	A	*	*	*	*	*
	78	7.0	2.5~7.0	2.5	1.0~4.5	T	*	*	*	*	*

# Tabela doboru parametrów ściegów

Ścieg		Długość (mm)		Szerokość (mm)		Stopka	Funkcje				
		Auto	Manual	Auto	Manual		Szycie wstecz	Auto-lock	Odbicie lustrzane/ Stopka	Iglą podwójną	Pamięć
Ściegi dekoracyjne	79 	7.0	2.5~7.0	1.0	1.0~3.0	T	*	*	*	*	*
	80 	7.0	4.0~7.0	2.5	2.0~3.0	A	*	*	*	*	*
	81 	5.0	2.5~7.0	2.0	2.0~3.0	A	*	*	*	*	*
	82 	7.0	3.5~7.0	1.0	1.0~3.0	A	*	*	*	*	*
	83 	7.0	3.5~7.0	3.0	2.0~3.0	A	*	*	*	*	*
	84 	7.0	4.0~7.0	3.0	2.0~3.0	A	*	*	*	*	*
	85 	7.0	4.0~7.0	2.0	1.0~3.0	A	*	*	*	*	*
	86 	7.0	3.0~7.0	3.0	1.0~3.0	A	*	*	*	*	*
	87 	7.0	3.0~7.0	2.0	1.5~3.0	A	*	*	*	*	*
	88 	5.0	3.5~7.0	1.0	1.0~3.0	A	*	*	*	*	*
	89 	4.0	4.0~7.0	2.0	2.0~3.0	A	*	*	*	*	*
	90 	7.0	3.0~7.0	2.0	1.5~3.0	A	*	*	*	*	*
	91 	7.0	2.5~7.0	2.0	1.0~3.0	A	*	*	*	*	*
	92 	7.0	2.5~7.0	2.5	1.5~3.0	A	*	*	*	*	*
	93 	7.0	3.5~7.0	2.5	1.5~3.0	T	*	*	*	*	*
	94 	7.0	3.5~7.0	2.0	1.5~3.0	T	*	*	*	*	*
	95 	7.0	2.5~7.0	2.0	1.5~3.0	T	*	*	*	*	*
	96 	5.0	2.5~7.0	2.0	1.0~3.0	T	*	*	*	*	*
	97 	5.0	2.5~7.0	2.0	1.0~3.0	T	*	*	*	*	*
	98 	5.0	3.5~7.0	2.0	1.5~3.0	T	*	*	*	*	*
99 	6.0	4.0~7.0	2.0	2.0~3.0	A	*	*	*	*	*	

# Tabela doboru parametrów ściegów

Ścieg		Długość (mm)		Szerokość (mm)		Stopka	Funkcje					
		Auto	Manual	Auto	Manual		Szycie wstecz	Auto-lock	Odbicie lustrzane/ Stopka	Iglą podwójną	Pamięć	
Alfabet	01	1	7.0	--	--	--	A		*			*
	02	2	7.0	--	--	--	A		*			*
	03	3	7.0	--	--	--	A		*			*
	04	4	7.0	--	--	--	A		*			*
	05	5	7.0	--	--	--	A		*			*
	06	6	7.0	--	--	--	A		*			*
	07	7	7.0	--	--	--	A		*			*
	08	8	7.0	--	--	--	A		*			*
	09	9	7.0	--	--	--	A		*			*
	10	0	7.0	--	--	--	A		*			*
	11	A	7.0	--	--	--	A		*			*
	12	B	7.0	--	--	--	A		*			*
	13	C	7.0	--	--	--	A		*			*
	14	D	7.0	--	--	--	A		*			*
	15	E	7.0	--	--	--	A		*			*
	16	F	7.0	--	--	--	A		*			*
	17	G	7.0	--	--	--	A		*			*
	18	H	7.0	--	--	--	A		*			*
	19	I	7.0	--	--	--	A		*			*
	20	J	7.0	--	--	--	A		*			*
	21	K	7.0	--	--	--	A		*			*
	22	L	7.0	--	--	--	A		*			*
	23	M	7.0	--	--	--	A		*			*
	24	N	7.0	--	--	--	A		*			*
	25	O	7.0	--	--	--	A		*			*
	26	P	7.0	--	--	--	A		*			*
	27	Q	7.0	--	--	--	A		*			*
	28	R	7.0	--	--	--	A		*			*
	29	S	7.0	--	--	--	A		*			*
	30	T	7.0	--	--	--	A		*			*
	31	U	7.0	--	--	--	A		*			*
	32	V	7.0	--	--	--	A		*			*
	33	W	7.0	--	--	--	A		*			*
	34	X	7.0	--	--	--	A		*			*
	35	Y	7.0	--	--	--	A		*			*
	36	Z	7.0	--	--	--	A		*			*
	37	a	7.0	--	--	--	A		*			*
	38	b	7.0	--	--	--	A		*			*
	39	c	7.0	--	--	--	A		*			*
	40	d	7.0	--	--	--	A		*			*

# Tabela doboru parametrów ściegów

Ścieg		Długość (mm)		Szerokość (mm)		Stopka	Funkcje				
		Auto	Manual	Auto	Manual		Szycie wstecz	Auto-lock	Odbicie lustrzane/ Stopka	Iglą podwójną	Pamięć
Alfabet	41 e	7.0	--	--	--	A		*			*
	42 f	7.0	--	--	--	A		*			*
	43 g	7.0	--	--	--	A		*			*
	44 h	7.0	--	--	--	A		*			*
	45 i	7.0	--	--	--	A		*			*
	46 j	7.0	--	--	--	A		*			*
	47 k	7.0	--	--	--	A		*			*
	48 l	7.0	--	--	--	A		*			*
	49 m	7.0	--	--	--	A		*			*
	50 n	7.0	--	--	--	A		*			*
	51 o	7.0	--	--	--	A		*			*
	52 p	7.0	--	--	--	A		*			*
	53 q	7.0	--	--	--	A		*			*
	54 r	7.0	--	--	--	A		*			*
	55 s	7.0	--	--	--	A		*			*
	56 t	7.0	--	--	--	A		*			*
	57 u	7.0	--	--	--	A		*			*
	58 v	7.0	--	--	--	A		*			*
	59 w	7.0	--	--	--	A		*			*
	60 x	7.0	--	--	--	A		*			*
	61 y	7.0	--	--	--	A		*			*
	62 z	7.0	--	--	--	A		*			*
	63 Ä	7.0	--	--	--	A		*			*
	64 Å	7.0	--	--	--	A		*			*
	65 Æ	7.0	--	--	--	A		*			*
	66 Ñ	7.0	--	--	--	A		*			*
	67 Ö	7.0	--	--	--	A		*			*
	68 Ø	7.0	--	--	--	A		*			*
	69 Ç	7.0	--	--	--	A		*			*
	70 Ü	7.0	--	--	--	A		*			*
	71 ä	7.0	--	--	--	A		*			*
	72 ã	7.0	--	--	--	A		*			*
73 å	7.0	--	--	--	A		*			*	
74 æ	7.0	--	--	--	A		*			*	
75 ë	7.0	--	--	--	A		*			*	
76 è	7.0	--	--	--	A		*			*	
77 é	7.0	--	--	--	A		*			*	
78 ê	7.0	--	--	--	A		*			*	
79 ñ	7.0	--	--	--	A		*			*	
80 ö	7.0	--	--	--	A		*			*	



# Tabela doboru parametrów ściegów

Ścieg		Długość (mm)		Szerokość (mm)		Stopka	Funkcje					
		Auto	Manual	Auto	Manual		Szycie wstecz	Auto-lock	Odbicie lustrzane/ Stopka	Iglą podwójną	Pamięć	
Alfabety	81	õ	7.0	--	--	--	A		*			*
	82	ø	7.0	--	--	--	A		*			*
	83	ì	7.0	--	--	--	A		*			*
	84	ç	7.0	--	--	--	A		*			*
	85	ü	7.0	--	--	--	A		*			*
	86	ñ	7.0	--	--	--	A		*			*
	87	ß	7.0	--	--	--	A		*			*
	88	&	7.0	--	--	--	A		*			*
	89	?	7.0	--	--	--	A		*			*
	90	!	7.0	--	--	--	A		*			*
	91	_	7.0	--	--	--	A		*			*
	92	'	7.0	--	--	--	A		*			*
	93	'	7.0	--	--	--	A		*			*
	94	.	7.0	--	--	--	A		*			*
	95	-	7.0	--	--	--	A		*			*
	96	(	7.0	--	--	--	A		*			*
97	)	7.0	--	--	--	A		*			*	





PL - 06/2023 - 3. Edycja  
5029008.0.16 / 021H2H2701-01  
©BERNINA International AG  
Steckborn CH, [www.bernina.com](http://www.bernina.com)



[www.mybernette.com](http://www.mybernette.com)