



LAUBEN RICE COOKER 1000 WB

Benutzerhandbuch | User manual | Uživatelský manuál | Uživatelský manuál |

Instrukcja użytkowania | Felhasználói kézikönyv | Uporabniški priročnik | Priručnik za upotrebu

DE

EN

CZ

SK

PL

HU

SL

HR

DE	Lauben Rice Cooker 1000 WB – Benutzerhandbuch	3
EN	Lauben Rice Cooker 1000 WB – User manual	6
CZ	Lauben Rice Cooker 1000 WB – Uživatelský manuál	9
SK	Lauben Rice Cooker 1000 WB – Uživatelský manuál	12
PL	Lauben Rice Cooker 1000 WB – Instrukcja obsługi	15
HU	Lauben Rice Cooker 1000 WB – Használati útmutató	18
SL	Lauben Rice Cooker 1000 WB – Uporabniški priročnik	21
HR	Lauben Rice Cooker 1000 WB – Priručnik za upotrebu	24

Spezifikationen und Eigenschaften

Modell	LBNRCD2000A
Spannung	220-240V ~ 50/60Hz
Leistung	400 W
Korbvolumen	1.0 l

SICHERHEITSANWEISUNGEN – ALLGEMEIN

LESEN SIE VOR DER INBETRIEBNAHME DES GERÄTES BITTE ALLE ANWEISUNGEN. HEBEN SIE DIESE ANLEITUNG FÜR EINEN WEITEREN GEBRAUCH AUF.

DIESES GERÄT IST NUR FÜR DEN BETRIEB IN HAUSHALTEN BESTIMMT.

- Erlauben Sie Kindern oder unberechtigten Personen keine Manipulation mit dem Gerät. Bewahren Sie es außerhalb der Reichweite von Kindern auf.
- Gehen Sie besonders vorsichtig vor, wenn Sie das Gerät in der Nähe von Kindern verwenden.
- Verwenden Sie das Gerät nicht als Spielzeug.
- Die Verpackung enthält kleine Teile, die für Kinder gefährlich sein könnten. Bewahren Sie das Gerät außerhalb der Reichweite von Kindern auf. Tüten und deren Bestandteile stellen ein Erstickungsrisiko dar.
- Lassen Sie das Stromkabel nicht über den Rand der Arbeitsplatte hängen.
- Verwenden Sie das Gerät nicht im Freien oder auf einer feuchten Oberfläche, das könnte zu Kurzschlüssen führen.
- Verwenden Sie kein anderes, als das vom Hersteller empfohlene Zubehör.
- Verwenden Sie das Gerät nicht, wenn das Kabel oder der Stecker beschädigt sind. Lassen Sie diese sofort von einer autorisierten Servicestelle reparieren.
- Bewahren Sie das Gerät fern von Wärmequellen, wie Heizkörpern, Öfen und anderen Geräten auf, die Wärme produzieren. Stellen Sie das Gerät keiner direkten Sonnenstrahlung aus.
- Berühren Sie das Gerät nicht mit feuchten Händen.
- Wenn Sie Zubehör installieren, das Gerät reinigen und pflegen oder wenn das Gerät nicht richtig funktioniert, schalten Sie das Gerät ab und trennen Sie es vom Stromnetz.
- Schalten Sie das Gerät nicht ein, wenn das Zubehör nicht richtig befestigt ist oder wenn sich keine Lebensmittel im Gerät befinden.
- Das Gerät eignet sich nur für den Haushaltsgebrauch und ist nicht für gewerbliche Zwecke bestimmt.
- Tauchen Sie das Stromkabel, den Stecker oder das Gerät nicht in Wasser oder andere Flüssigkeiten.
- Kontrollieren Sie regelmäßig, ob das Gerät und das Stromkabel unbeschädigt sind. Nehmen Sie nie ein beschädigtes Gerät in Betrieb.
- Schalten Sie das Gerät aus und trennen Sie es vom Stromnetz, bevor Sie es reinigen und nachdem Sie es nicht mehr verwenden und lassen Sie es auskühlen.
- Führen Sie keine Reparaturen am Gerät durch. Kontaktieren Sie das autorisierte Servicezentrum.
- Dieses Gerät darf von körperbehinderten Personen, geistig beschränkten Personen oder unerfahrenen Personen nur unter Aufsicht oder dann verwendet werden, wenn Sie über eine sichere Handhabung mit dem Gerät vertraut gemacht wurden und die damit verbundenen Risiken verstanden haben. Das Gerät ist kein Spielzeug für Kinder.
- Dieses Gerät darf mit keinem externen Timer, keiner Fernbedienung oder einem anderen Gerät gesteuert werden, welches das Gerät automatisch einschaltet, da dadurch ein Brandrisiko entstehen könnte, wenn das Gerät zum Zeitpunkt der Inbetriebnahme abgedeckt oder falsch aufgestellt ist.
- Verwenden Sie das Gerät zu keinen anderen Zwecken, als in dieser Anleitung angeführt.
- Entfernen Sie vor der ersten Inbetriebnahme des Gerätes alle Verpackungen und Werbematerialien.
- Vergewissern Sie sich, ob die Netzspannung den Werten entspricht, die auf dem Geräteetikett angeführt sind.
- Lassen Sie das Gerät nie unbeaufsichtigt, wenn es in Betrieb oder an das Stromnetz angeschlossen ist.
- Stellen Sie das Gerät nur auf einer stabilen Oberfläche ab, die hitzebeständig und in einer ausreichenden Entfernung von anderen Wärmequellen ist.
- Manipulieren Sie vorsichtig mit dem Gerät, wenn es heiße Lebensmittel oder Wasser enthält.
- Berühren Sie nicht die heiße Oberfläche. Verwenden Sie die Griffe und Tasten.
- Trennen Sie das Gerät vom Stromnetz, wenn Sie es nicht verwenden.
- Öffnen Sie den Deckel des Gerätes vorsichtig, damit Sie sich nicht verbrühen.
- Verwenden Sie das Gerät in einer sicheren Entfernung von brennbaren Materialien, wie Möbeln, Vorhängen, Decken, Papier, Kleidung usw.
- Wenn Sie das Gerät vom Stromnetz trennen, ziehen Sie nie am Stromkabel. Ziehen Sie das Stromkabel immer am Stecker aus der Steckdose.

- Sorgen Sie für eine gute Belüftung, wenn Sie das Gerät verwenden.
- Legen Sie keine Gegenstände auf dem Gerät ab.
- Achten Sie darauf, dass das Gerät nicht zu Boden stürzt und schützen Sie es vor Stößen.
- Für das Gerät gilt eine zweijährige Garantie, wenn nicht anders angeführt. Die Garantie bezieht sich nicht auf Beschädigungen, die durch eine nicht dem Standard entsprechende Nutzung, mechanische Beschädigungen, extreme Bedingungen oder Handlungen im Widerspruch zu den Empfehlungen in der Anleitung oder in Folge der normalen Abnutzung entstehen.
- Der Hersteller, Importeur und auch der Verkäufer haften für keine Schäden, die durch eine falsche Zusammenstellung oder Verwendung des Produktes entstehen.
- Bei Geräten, die an eine Steckdose angeschlossen werden können: Die Steckdose muss sich in der Nähe des Geräts befinden und leicht zugänglich sein.

Produktbeschreibung

1. Deckel
2. Innerer Topf
3. Griff
4. Äußerer Teil
5. Kochanzeige, „COOK“
6. Schalter zum Umschalten der Funktionen
7. Temperaturanzeige, „WARM“
8. Schalter On/Off
9. Kabel

- A. Messbecher
B. Löffel für den Reis

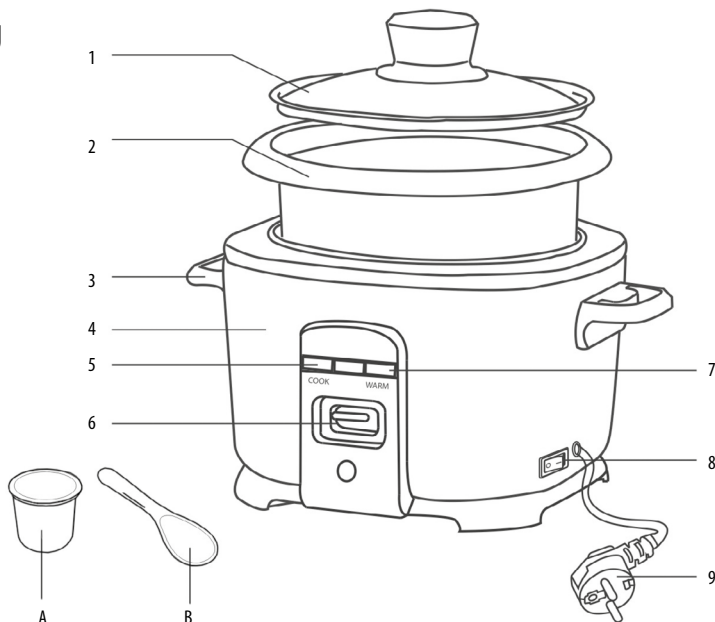

Wichtig

- Nur im herausnehmbaren Behälter kochen. Kein Wasser in den Innenbehälter gießen.
- Verwenden Sie den Kochbehälter nie um den gekochten Reis aufzubewahren.

Vor der Inbetriebnahme

1. Stellen Sie das Gerät auf eine trockene und ebene Fläche.
2. Waschen Sie den Reis mit Wasser um unnötige Stärke zu beseitigen. Der Reis kann gekocht werden, sobald das abfließende Wasser klar ist.
3. Messen Sie mit dem beigelegten Messbecher die erforderliche Reismenge ab. Füllen Sie den Messbecher bis zum Rand.
4. Bevor Sie den Innenbehälter in das Gerät geben, vergewissern Sie sich, dass dieser sauber und trocken ist. Dies sorgt für einen perfekten Kontakt zwischen dem äußeren und inneren Behälter.
5. Reinigen Sie vor dem Kochen den unteren Bereich des äußeren Behälters und die Oberfläche der Heizplatte. Vergewissern Sie sich, ob der Innenbehälter richtig eingesetzt ist, sonst kann das Gerät nicht richtig funktionieren und es könnte beschädigt werden.
6. Decken Sie das Gerät mit dem Deckel ab.
7. Stecken Sie das Kabel in die Steckdose.
8. Schalten Sie den Schalter in die Position ON (Position 1), auf den Panel leuchtet die Kontrolllampe auf. Drehen Sie den Schalter in die Position „COOK“. Die Kontrolllampe „COOK“ leuchtet auf.
9. Nachdem der Kochvorgang abgeschlossen wurde, wird die Warmhaltefunktion aktiviert und die Kontrolllampe „WARM“ leuchtet auf.

Anmerkung: Das Gerät verfügt über eine Sicherung, die die Stromzufuhr zum Heizkörper unterbricht, wenn die Temperatur zu heiß wird und wieder deaktiviert wird, sobald das Gerät abkühlt.

BESTIMMUNG DER RICHTIGEN WASSERMENGE

- Wenn Sie zum Beispiel zwei Schöpflöffel Reis kochen wollen, geben Sie den gewaschenen Reis in den Innenbehälter und füllen Sie den Behälter bis zur Markierung 2 rechts im Inneren des Behälters mit Wasser. Wenn Sie drei Schöpflöffel Reis kochen wollen, füllen Sie den Behälter bis zur Markierung 3 rechts im Inneren des Behälters usw.
- Das normale Verhältnis von Reis und Wasser ist 1 Teil Reis und 1,0/1,2/1,5 Teile Wasser. Dies hängt jedoch von der Reissorte ab. Passen Sie die Wassermenge bitte an.
- Geben Sie Salz und Gewürze je nach Wunsch bei.

Reinigung und Pflege

- Trennen Sie das Gerät vor der Reinigung immer vom Stromnetz. tauchen Sie die Heizplatte nie in Wasser oder andere Flüssigkeiten! Bevor Sie das Gerät reinigen, warten Sie bis es ausgekühlt ist.
- Verwenden Sie keine rauen und chemisch aggressiven Mittel, wie zum Beispiel: scharfe Gegenstände, Schäler, chemische Lösungsmittel, Verdünnern usw.
- Reinigen Sie die Innenseite des Gerätes mit einem feuchten Tuch.
- Füllen Sie den Innenbehälter mit heißem Wasser und lassen Sie ihn eine Weile stehen. Danach können Sie ihn mit einem weichen Tuch mit Wasser und Geschirrspülmittel reinigen.
- Um einen guten Kontakt zwischen der Heizplatte und dem unteren Teil des Innenbehälters zu ermöglichen muss dieser Bereich sauber gehalten werden.
- Wenn sich zwischen dem Innenbehälter und dem äußeren Behälter Schmutz befindet, sollten Sie diesen sofort entfernen.
- Reinigen Sie das gesamte Zubehör des Gerätes mit heißem Wasser und einem Geschirrspülmittel.

1. Das Symbol  auf dem Gerät und in den Produktunterlagen weist darauf hin, dass gebrauchte Elektronik nicht mit dem Hausmüll entsorgt werden darf. Bringen Sie Elektrogeräte zu den dafür vorgesehenen Sammelstellen, wo sie kostenlos zur Entsorgung angenommen werden. Die fachgerechte Entsorgung trägt zum Erhalt wertvoller natürlicher Ressourcen und zum Schutz der Umwelt sowie der öffentlichen Gesundheit bei, die durch unsachgemäße Entsorgung gefährdet werden können. Für weitere Informationen wenden Sie sich an die örtlichen Behörden oder die nächstgelegene Müllsammelstelle. Unsachgemäße Entsorgung von Elektrogeräten kann gemäß den gesetzlichen Bestimmungen zu einer Geldstrafe führen. **Benutzerinformationen zur Entsorgung von Elektrogeräten (gewerbliche Nutzung):** Informationen zur Entsorgung von Elektrogeräten sind beim Verkäufer oder Lieferanten anzufordern, die diese bereitstellen. **Benutzerinformationen zur Entsorgung von Elektrogeräten in Ländern außerhalb der Europäischen Union:** Das oben aufgeführte Symbol  ist nur in den Ländern der Europäischen Union gültig. Fordern Sie Informationen zur Entsorgung von Elektrogeräten in Ländern außerhalb der EU bei den örtlichen Behörden oder dem Verkäufer an, die diese bereitstellen. Die Hinweise zur korrekten Entsorgung werden durch das Symbol des durchgestrichenen Containers auf dem Produkt, der Verpackung und den Produktunterlagen gegeben.

2. Gewährleistungsansprüche sind bei Ihrem Händler geltend zu machen. Bei technischen Problemen und Fragen setzen Sie sich mit Ihrem Händler in Verbindung, der Sie über die weitere Vorgehensweise informieren wird. Beachten Sie Regeln für die Arbeit mit elektrischen Geräten. Der Benutzer ist nicht berechtigt das Gerät zu zerlegen oder seine Teile auszuwechseln. Beim Öffnen oder Entfernen der Abdeckungen besteht die Gefahr des Stromschlags. Bei falschem Zusammenbau des Geräts und seiner Wiedereinschaltung besteht ebenfalls die Gefahr des Stromschlags.

Die Garantifrist für Produkte beträgt 24 Monate, soweit nicht etwas anderes festgelegt ist. Die Garantie bezieht sich nicht auf Schäden durch nicht bestimmungsgemäße Verwendung, unsachgemäße Gebrauchsbedingungen, Umgang im Widerspruch zum Handbuch oder normale Abnutzung. Die Garantiezeit für die Batterie beträgt 24 Monate, für ihre Kapazität 6 Monate. Für weitere Informationen besuchen Sie die Website www.elem6.com/warranty

Der Hersteller, Importeur oder Vertriebshändler haften für keine Schäden infolge unsachgemäßer Montage oder nicht bestimmungsgemäßer Verwendung des Produktes.

EU Konformitätserklärung

Die Firma elem6 s.r.o. erklärt hiermit, dass das Gerät Lauben Rice Cooker 1000WB in Übereinstimmung mit den grundlegenden Anforderungen und anderen einschlägigen Bestimmungen der Richtlinien **2014/30/EU** und **2014/35/EU** steht. Alle Produkte Lauben sind für den uneingeschränkten Vertrieb in Deutschland, Tschechien, der Slowakei, Polen, Ungarn und anderen EU-Mitgliedsländern bestimmt. Die vollständige Konformitätserklärung kann auf der Webseite www.lauben.com/support/doc heruntergeladen werden.

Import in die EU

elem6 s.r.o., Braškovská 308/15, 16100 Praha 6, Tschechische Republik
www.lauben.com

Hersteller

TIGMON GmbH, Yorkstraße 22; 93049 Regensburg, Deutschland

Druckfehler und Änderungen im Handbuch sind vorbehalten.



DE

EN

CZ

SK

PL

HU

SL

HR

Specifications and Features

Model	LBNRCD2000A
Voltage	220-240V ~ 50/60Hz
Wattage	400 W
Capacity of basket	1.0 l

SAFETY INSTRUCTION – GENERAL

PLEASE READ ALL THE INSTRUCTIONS BEFORE USING THE APPLIANCE. KEEP THIS MANUAL FOR FUTURE REFERENCE

THIS APPLIANCE IS DESIGNED ONLY TO BE USED IN HOUSEHOLDS.

- Do not allow children or unauthorized people to handle the appliance. Keep it out of their reach.
- Pay extra attention if the appliance is used near children.
- Do not use the appliance as a toy.
- The packaging contains small pieces, that can be dangerous for children. Always store the product out of reach of children. The bags may cause suffocation and the parts they contain are a choking hazard.
- Do not allow the power cord to hang freely over the edge of the countertop.
- Do not use the appliance outdoors or on a wet surface, there is a risk of electric shock.
- Do not use any accessories other than those recommended by the manufacturer.
- Do not use the appliance with a damaged cord or plug. Have it repaired immediately by an authorized service centre.
- Keep the appliance away from heat sources such as radiators, ovens and other devices that produce heat and keep it out of direct sunlight.
- Do not touch the appliance with wet hands.
- When installing accessories, cleaning and maintaining or in the event of a malfunction, switch off the appliance and unplug it from the mains socket.
- Do not switch on the appliance if the accessories are not properly fitted and without any food inside.
- The appliance is only suitable for home use and is not intended for commercial use.
- Do not immerse the power cord, plug or appliance in water or any other liquid.
- Check the appliance and the power cord for damage regularly. Never switch on a damaged appliance.
- Before cleaning and after using the appliance, switch the appliance off, unplug it from the mains and allow it to cool down.
- Do not repair the appliance yourself. Contact an authorized service centre.
- This appliance can be used by persons with reduced physical, sensory or mental capabilities or lack of experience and knowledge only if they are supervised or have been instructed concerning the safe use of the appliance and understand the hazards involved. Do not let children play with the appliance.
- This appliance is not designed to be operated using an external timer, remote control or any other component that switches the appliance automatically because there is a risk of fire if the appliance is covered or positioned incorrectly when the appliance is put into operation.
- Do not use the appliance in any other way than as described in this manual.
- Remove all the packaging and marketing materials from the appliance before first use.
- Make sure the mains voltage corresponds to the values on the rating label of the appliance.
- Do not leave the appliance unattended when it is switched on or connected to the mains.
- Only place the appliance on a stable and heat-resistant surface away from other heat sources.
- Care should be taken when handling the appliance if it contains hot food or water.
- Do not touch the hot surface. Use handles and buttons.
- Disconnect the appliance from the mains socket if it is not being used.
- Be careful when opening the appliance lid to avoid scalding.
- Observe a safe distance of the appliance from flammable materials such as furniture, curtains, blankets, paper, clothing, etc.
- When disconnecting the unit from the mains socket, never pull the power cord, hold the plug and pull it out to disconnect it.
- Allow adequate ventilation around the appliance when it is used.
- Do not place any objects on the appliance.

- Do not drop the appliance or subject it to severe shock. The product is covered by a two-year warranty, unless otherwise stated. The guarantee does not apply to any damage caused by non-standard usage, mechanical damage, exposure to severe conditions or by handling it in contradiction to the manual recommendations, as well as damage caused by ordinary wear and tear.
- Neither the manufacturer, importer nor the distributor take responsibility for any damage caused by the assembly or incorrect usage of the product.
- For pluggable equipment, the socket-outlet shall be installed near the equipment and shall be easily accessible.

Product description

1. Lid
2. Inner pot
3. Handle
4. Outer body
5. Cooking control indicator, „COOK“
6. Function switch
7. Temperature control indicator „WARM“
8. On/Off switch
9. Power cord

- A. Measuring cup
B. Rice spoon

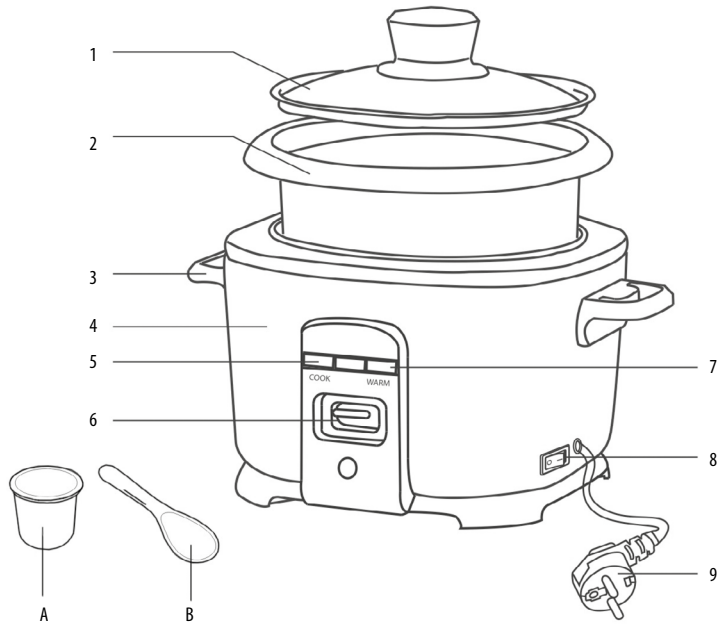

Important

- Cook only in the removable container. Do not pour water into the outer container.
- Never use the cooking container to store cooked rice.

Operating instructions

1. Place the appliance in a dry, level place.
2. Rinse the rice in water before cooking to remove free starch. The rice is ready for cooking when the water flows out clear.
3. Using the supplied measuring cup, measure the required amount of rice. Fill the measuring cup to the edge.
4. Ensure that the outer surface of the inner container is clean and dry before inserting it into the appliance. This ensures perfect contact between the outer and the inner containers.
5. Clean the bottom of the outer container and the surface of the heating plate before cooking. Make sure that the inner container is properly seated in the appliance, otherwise the appliance will not operate properly and could be damaged.
6. Close the appliance lid.
7. Plug the power cord into a power outlet.
8. Switch the power button to the ON position (position 1), the indicator light will light up on the control panel. Turn the function switch to the „COOK“ position, and the „COOK“ indicator will light up.
9. When cooking is complete, the keep warm function is activated and the „WARM“ indicator lights up.

Note: The appliance is equipped with a safety fuse which, in the event of overheating, interrupts the power supply of the heater and, once cooled, switches it on again.

HOW TO DETERMINE THE RIGHT QUANTITY OF RICE AND WATER

- For example, if you want to prepare two scoops of rice, place the rinsed rice into the inner container and add water up to the level 2 on the right side of the scale inside the container. If you want to prepare three scoops of rice, add water up to level 3 on the right of the scale, etc.
- The normal ratio of rice to water is 1 part of rice to 1.0/1.2/1.5 parts of water. But it depends on different kinds of rice. Please adjust the water accordingly.
- Add salt and seasoning before cooking and adjust the flavour according to your taste.

Cleaning and Maintenance

- Before cleaning always disconnect the appliance from the mains. Never immerse the heating plate in water or any other liquid! Before cleaning the appliance allow it to cool down.
- Do not use coarse and chemically aggressive substances such as: sharp objects, scrapers, chemical solvents, thinners, etc.
- Wipe the outside of the appliance with a damp cloth.
- Fill the inner container with hot water and leave to stand for a while. Then it can be washed with a soft cloth in water with a detergent.
- For good contact between the heating plate and the bottom of the inner container, this area needs to be kept clean.
- If there is debris between the inner container and the outer container, remove it immediately.
- Clean all the accessories of the appliance with a solution of hot water and a detergent.

1. The symbol  on the product and in the documentation indicates that used electronics shall not be disposed of into communal waste. When disposing of appliances, take them to the designated waste collection yard, where they will be accepted for free. Proper disposal will help to preserve precious natural resources and protect the environment as well as public health, which both may get threatened by improper disposal and its consequences. For further detail contact the local authorities or the nearest waste collection yard. Improper disposal of electrical appliances may result in fining in compliance with state regulations.

Disposal information for users of electrical and electronic appliances (industrial use): Disposal information for users of electrical and electronic appliances are to be asked for at and provided by the seller or supplier.

Disposal information for users of electrical and electronic appliances in countries outside of the European Union: The disposal symbol stated above  is valid only in the European Union. Disposal information for users of electrical and electronic appliances are to be asked for at and provided by the seller or supplier. All information is represented by the crossed container on the product, package and printed documentation.

2. Please contact your dealer for warranty repairs. In case of technical problems and questions, please contact your dealer who will inform you of the next steps to be taken. Observe the rules for working with electrical equipment. The user is not authorised to disassemble the equipment or replace any of its components. There is a risk of electric shock if the covers are opened or removed. Incorrect assembly and reconnection of the equipment also exposes you to the risk of electric shock.

The warranty period for the products is 24 months unless otherwise stated. The warranty does not cover damage caused

by non-standard use, mechanical damage, exposure to harsh conditions, handling contrary to the manual and normal wear and tear. The warranty period is 24 months for the battery and 6 months for its capacity. For more information on the warranty, please visit www.elem6.com/warranty

Neither the manufacturer, importer nor distributor shall be liable for any damage caused by the installation or improper use of the product.

EU Declaration of Conformity

elem6 s.r.o. hereby declares that the Lauben Rice Cooker 1000WB complies with the essential requirements and other relevant provisions of Directive **2014/30/EU** and **2014/35/EU**. All Lauben products are intended for sale without restriction in Germany, the Czech Republic, Slovakia, Poland, Hungary and other EU member states. The full Declaration of Conformity can be downloaded from www.lauben.com/support/doc

Import to EU

elem6 s.r.o., Braškovská 308/15, 16100 Praha 6, Czech Republic
www.lauben.com

Manufacturer

TIGMON GmbH, Yorkstraße 22; 93049 Regensburg, Deutschland

Printing errors and changes in the manual are reserved.



Specifikace a vlastnosti

Model	LBNRCD2000A
Napětí	220-240V ~ 50/60Hz
Výkon	400 W
Objem koše	1.0 l

BEZPEČNOSTNÍ POKYNY – VŠEOBECNÉ

PŘED POUŽITÍM SPOTŘEBIČE SI PROSÍM PŘEČTĚTE VŠECHNY POKYNY. TENTO NÁVOD SI USCHOVEJTE PRO DALŠÍ POTŘEBU.

TENTO SPOTŘEBIČ JE URČEN POUZE PRO POUŽÍVÁNÍ V DOMÁCNOSTI.

- Nedovolte dětem nebo neoprávněným osobám, aby se spotřebičem manipulovaly. Uchovávejte jej mimo jejich dosah.
- Při používání spotřebiče v blízkosti dětí buďte obzvláště opatrní.
- Nepoužívejte spotřebič jako hračku.
- Obal obsahuje malé části, které mohou být nebezpečné pro děti. Výrobek uchovávejte mimo dosah dětí. Pytle a jejich součásti představují nebezpečí udušení.
- Nenechávejte napájecí kabel volně viset přes okraj pracovní desky.
- Nepoužívejte spotřebič venku nebo na vlhkém povrchu, existuje nebezpečí úrazu elektrickým proudem.
- Nepoužívejte jiné příslušenství, než jaké doporučuje výrobce.
- Nepoužívejte spotřebič s poškozeným kabelem nebo zástrčkou. Ihned jej nechejte opravit v autorizovaném servisu.
- Uchovávejte spotřebič v dostatečné vzdálenosti od zdrojů tepla, jako jsou radiátory, trouba a jiná zařízení produkující teplo. Nevystavujte jej přímému slunečnímu záření.
- Nedotýkejte se spotřebiče mokřými rukama.
- Při instalaci příslušenství, čištění a údržbě nebo v případě nesprávného fungování, vypněte spotřebič a odpojte jej od elektrické zásuvky.
- Nezapínejte spotřebič, pokud příslušenství není správně připevněno a ve spotřebiči nejsou žádné potraviny.
- Spotřebič je vhodný pouze pro použití v domácnosti a není určen pro komerční použití.
- Neponořujte napájecí kabel, zástrčku nebo spotřebič do vody či jakékoli jiné tekutiny.
- Pravidelně kontrolujte, zda na spotřebiči a napájecím kabelu nejsou patrné známky poškození. Nikdy nezapínejte poškozený spotřebič.
- Před čištěním a po použití vypněte spotřebič, odpojte jej z elektrické sítě a nechte jej vychladnout.
- Neprovádějte sami opravy spotřebiče. Kontaktujte autorizovaný servis.
- Tento spotřebič mohou používat osoby s omezenými tělesnými, smyslovými nebo duševními schopnostmi nebo nedostatkem zkušeností a znalostí pouze pod dohledem nebo poté, co byly poučeny o bezpečném používání spotřebiče a pochopily související rizika. Nenechávejte děti, aby si se spotřebičem hrály.
- Tento spotřebič nelze ovládat prostřednictvím externího časovače, dálkového ovladače nebo jakékoli jiné součásti, která spotřebič automaticky zapíná, protože existuje nebezpečí vzniku požáru v případě, že je ve chvíli zapnutí spotřebič zakrytý nebo nesprávně umístěný.
- Nepoužívejte spotřebič jiným způsobem, než jak je popsáno v tomto návodu.
- Před prvním použitím spotřebiče odstraňte všechny obaly a reklamní materiály.
- Ujistěte se, zda síťové napětí odpovídá hodnotám na štítku spotřebiče.
- Neponěchávejte spotřebič bez dozoru, pokud je v provozu nebo je připojen k elektrické síti.
- Spotřebič umísťujte pouze na stabilní povrch odolný proti teple v dostatečné vzdálenosti od jiných zdrojů tepla.
- Buďte opatrní při manipulaci se spotřebičem, pokud obsahuje horké potraviny nebo vodu.
- Nedotýkejte se horkého povrchu. Používejte úchyty a tlačítka.
- Pokud spotřebič nepoužíváte, odpojte jej z elektrické sítě.
- Buďte opatrní při otevírání víka spotřebiče, aby nedošlo k opaření.
- Dodržujte bezpečnou vzdálenost spotřebiče od hořlavých materiálů, jako je nábytek, záclony, příkrývky, papír, oblečení atd.
- Při odpojování jednotky z elektrické sítě nikdy netahejte za kabel. Podržte zástrčku a vytažením ji odpojte.
- Při používání spotřebiče zajistěte vhodné větrání.
- Na spotřebič nepokládejte žádné předměty.
- Dávejte pozor, aby vám spotřebič nespádl a nevystavuje jej velkým nárazům.

- Na produkt se vztahuje dvouletá záruka, není-li uvedeno jinak. Záruka se nevztahuje na poškození způsobené nestandardním používáním, mechanické poškození, vystavení extrémním podmínkám nebo jednání v rozporu s doporučeními v návodu, stejně jako na poškození v důsledku běžného opotřebení.
- Výrobce, dovozce ani prodejce nepřebírají odpovědnost za jakékoli poškození způsobené nesprávným sestavením nebo používáním produktu.
- Pro zařízení, která lze připojit do zásuvky: zásuvka musí být umístěna v blízkosti zařízení a musí být jednoduše přístupná.

Popis produktu

1. Poklice
2. Vnitřní hrnec
3. Ucho
4. Vnější část
5. Ukazatel vaření „COOK“
6. Přepínač funkcí
7. Ukazatel teploty „WARM“
8. Vypínač On/Off
9. Kabel

- A. Odměrka
B. Lžice na rýži

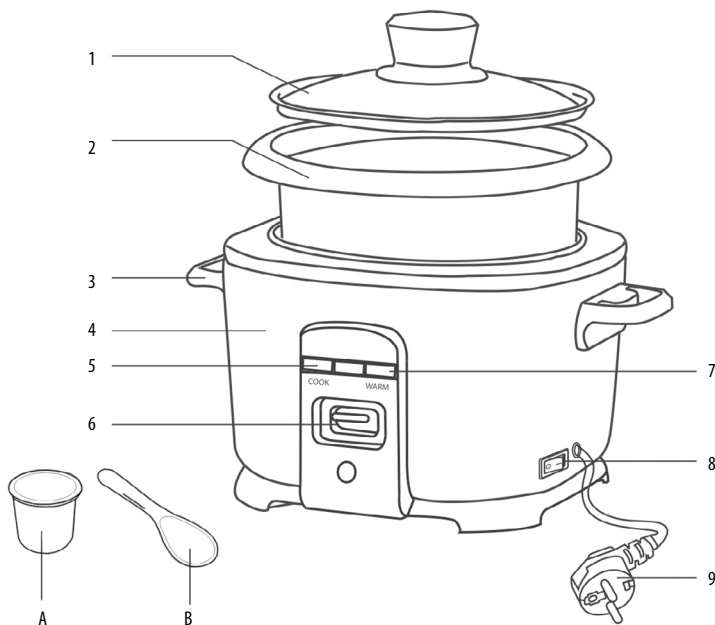

Důležité

- Vařte pouze ve vyjímatelné nádobě. Nenalévejte vodu do vnější nádoby.
- Nikdy nepoužívejte varnou nádobu k uchování uvařené rýže.

Návod k použití

1. Umístěte zařízení na suché, rovné místo.
2. Před vařením rýže propláchněte ve vodě pro odstranění přebytečného škrobu. Rýže je připravená k vaření, jakmile je vytékající voda čistá.
3. Pomocí přiložené odměrky odměřte požadované množství rýže. Naplňte odměrku k okraji.
4. Před vložením vnitřní nádoby do zařízení se ujistěte, že je vnější povrch čistý a suchý. To zajistí dokonalý kontakt mezi vnější a vnitřní nádobou.
5. Před vařením vyčistěte spodní část vnější nádoby a povrch topné desky. Ujistěte se, zda je vnitřní nádoba správně vložená do zařízení, jinak zařízení nebude správně fungovat a mohlo by dojít k jeho poškození.
6. Přiklopte zařízení poklicí.
7. Zastrčte kabel do elektrické zásuvky.
8. Přepněte vypínač do polohy ON (poloha 1), na kontrolním panelu se rozsvítí kontrolka. Otočte přepínač funkcí do polohy „COOK“. Rozsvítí se kontrolka „COOK“.
9. Po dokončení vaření se aktivuje funkce udržování teploty a rozsvítí se kontrolka „WARM“.

Poznámka: Zařízení je vybaveno bezpečnostní pojistkou, která v případě přehřátí přeruší napájení topného tělesa a po jeho ochlazení jej znovu zapne.

JAK URČIT SPRÁVNÉ MNOŽSTVÍ RÝŽE A VODY

- Chcete-li například připravit dvě naběračky rýže, vložte propláchnutou rýži do vnitřní nádoby a přidejte vodu až do úrovně 2 vpravo na měřítku uvnitř nádoby. Pokud chcete připravit tři naběračky rýže, přidejte vodu až do úrovně 3 vpravo na měřítku atd.
- Normální poměr rýže a vody je 1 díl rýže na 1,0/1,2/1,5 dílů vody. Záleží však na druhu rýže. Přizpůsobte prosím množství vody.
- Před vařením přidejte sůl a koření a upravte chuť podle svých preferencí.

Čištění a údržba

- Před čištěním vždy odpojte zařízení od elektrické sítě. Nikdy neponořujte topnou desku do vody ani jiné kapaliny! Před čištěním počkejte, než zařízení vychladne.
- Nepoužívejte hrubé a chemicky agresivní látky, jako například: ostré předměty, škrabky, chemická rozpouštědla, ředidla atd.
- Otfete vnější stranu zařízení vlhkým hadříkem.
- Naplňte vnitřní nádobu horkou vodou a nechte ji chvíli odstát. Poté ji můžete umýt pomocí měkkého hadříku ve vodě se saponátem.
- Pro zajištění dobrého kontaktu mezi topnou deskou a spodní částí vnitřní nádoby je nutné udržovat tuto oblast čistou.
- Pokud jsou mezi vnitřní a vnější nádobou nečistoty, ihned je odstraňte.
- Vyčistěte veškeré příslušenství zařízení pomocí horké vody se saponátem.

1. Uvedený symbol  na výrobku nebo v průvodní dokumentaci znamená, že použité elektrické nebo elektronické výrobky nesmí být likvidovány společně s komunálním odpadem. Za účelem správné likvidace výrobku jej odevzdejte na určených sběrných místech, kde budou přijata zdarma. Správnou likvidací tohoto produktu pomůžete zachovat cenné přírodní zdroje a napomáháte prevenci potenciálních negativních dopadů na životní prostředí a lidské zdraví, což by mohly být důsledky nesprávné likvidace odpadů. Další podrobnosti si vyžádejte od místního úřadu nebo nejbližšího sběrného místa. Při nesprávné likvidaci tohoto druhu odpadu mohou být v souladu s národními předpisy uděleny pokuty.

Informace pro uživatele k likvidaci elektrických a elektronických zařízení (firemní a podnikové použití): Pro správnou likvidaci elektrických a elektronických zařízení si vyžádejte podrobné informace u Vašeho prodejce nebo dodavatele.

Informace pro uživatele k likvidaci elektrických a elektronických zařízení (firemní a podnikové použití): Pro správnou likvidaci elektrických a elektronických zařízení si vyžádejte podrobné informace u Vašich úřadů nebo prodejce zařízení. Vše vyjadřuje symbol přeškrtnutého kontejneru na výrobku, obalu nebo tištěných materiálech.

2. Záruční opravy zařízení uplatňujte u svého prodejce. V případě technických problémů a dotazů kontaktujte svého prodejce, který Vás bude informovat o dalším postupu. Dodržujte pravidla pro práci s elektrickými zařízeními. Uživatel není oprávněn rozebírat zařízení ani vyměňovat žádnou jeho součást. Při otevření nebo odstranění krytí hrozí riziko úrazu elektrickým proudem. Při nesprávném sestavení zařízení a jeho opětovném zapojení se rovněž vystavujete riziku úrazu elektrickým proudem.

Záruční lhůta je na produkty 24 měsíců, pokud není stanoveno jinak. Záruka se nevztahuje na poškození způsobené nestandardním používáním, mechanickým poškozením, vystavením agresivním podmínkám, zacházením v rozporu s manuálem a běžným opotřebením. Záruční doba na baterii je 24 měsíců, na její kapacitu 6 měsíců. Více informací ohledně záruky naleznete na www.elem6.com/warranty

Výrobce, dovozce ani distributor nenesou žádnou odpovědnost za jakékoli škody způsobené montáží nebo nesprávným užíváním produktu.

EU Prohlášení o shodě

Společnost elem6 s.r.o. tímto prohlašuje, že zařízení Lauben Rice Cooker 1000WB je ve shodě se základními požadavky a dalšími příslušnými ustanoveními směrnice **2014/30/EU** a **2014/35/EU**. Všechny produkty Lauben jsou určeny pro prodej bez omezení v Německu, České republice, Slovensku, Polsku, Maďarsku a v dalších členských zemích EU. Úplné prohlášení o shodě lze stáhnout z webu www.lauben.com/support/doc

Dovozce do EU

elem6 s.r.o., Braškovská 308/15, 16100 Praha 6, Česká republika
www.lauben.com

Výrobce

TIGMON GmbH, Yorkstraße 22; 93049 Regensburg, Deutschland

Titulové chyby a změny v manuálu jsou vyhrazeny.



DE

EN

CZ

SK

PL

HU

SL

HR

Špecifikácia a vlastnosti

Model	LBNRCD2000A
Napätie	220-240V ~ 50/60Hz
Výkon	400 W
Objem koša	1.0 l

BEZPEČNOSTNÉ POKYNY – VŠEOBECNÉ

PRED POUŽITÍM SPOTREBIČA SI PROSÍM PREČÍTAJTE VŠETKY POKYNY. TENTO NÁVOD SI USCHOVAJTE PRE ĎALŠIE POTREBY.

TENTO SPOTREBIČ JE URČENÝ VÝHRADNE NA POUŽÍVANIE V DOMÁCNOSTI.

- Nedovoľte deťom alebo neoprávneným osobám, aby so spotrebičom manipulovali. Uchovávajte ho mimo ich dosah.
- Pri používaní spotrebiča v blízkosti detí buďte obzvlášť opatrní.
- Nepoužívajte spotrebič ako hračku.
- Obal obsahuje malé časti, ktoré môžu byť nebezpečné pre deti. Výrobok uchovávajte mimo dosah detí. Vrecká a ich súčasti predstavujú nebezpečenstvo udusenía.
- Nenechávajte napájací kábel voľne visieť cez okraj pracovnej dosky.
- Nepoužívajte spotrebič vonku alebo na vlhkom povrchu, existuje nebezpečenstvo úrazu elektrickým prúdom.
- Nepoužívajte iné príslušenstvo, než aké odporúča výrobca.
- Nepoužívajte spotrebič s poškodeným káblom alebo zástrčkou. Ihneď ho nechajte opraviť v autorizovanom servise.
- Uchovávajte spotrebič v dostatočnej vzdialenosti od zdrojov tepla, ako sú radiátory, trúby a iné zariadenia produkujúce teplo. Nevystavujte ho priamemu slnečnému žiareniu.
- Nedotýkajte sa spotrebiča mokrymi rukami.
- Pri inštalácii príslušenstva, čistení a údržbe alebo v prípade nesprávneho fungovania, vypnite spotrebič a odpojte ho z elektrickej zásuvky.
- Nezapínajte spotrebič, pokiaľ nie je príslušenstvo správne pripevnené a v spotrebiči nie sú žiadne potraviny.
- Spotrebič je vhodný len pre použitie v domácnosti a nie je určený pre komerčné použitie.
- Neponárajte napájací kábel, zástrčku alebo spotrebič do vody alebo akejkoľvek inej tekutiny.
- Pravidelne kontrolujte, či na spotrebiči a napájacom kábli nie sú viditeľné známky poškodenia. Nikdy nezapínajte poškodený spotrebič.
- Pred čistením a po použití vypnite spotrebič, odpojte ho z elektrickej siete a nechajte ho vychladnúť.
- Nevykonaвайте sami opravy spotrebiča. Kontaktujte autorizovaný servis.
- Tento spotrebič môžu používať osoby s obmedzenými telesnými, zmyslovými alebo duševnými schopnosťami alebo nedostatkom skúseností a znalostí len pod dohľadom alebo po tom, čo boli poučené o bezpečnom používaní spotrebiča a pochopili súvisiace riziká. Nenechávajte deti, aby sa so spotrebičom hrali.
- Tento spotrebič nie je možné ovládať prostredníctvom externého časovača, diaľkového ovládača alebo akejkoľvek inej súčasti, ktorá spotrebič automaticky zapína, pretože existuje nebezpečenstvo vzniku požiaru v prípade, že je vo chvíli zapnutia spotrebič zakrytý alebo nesprávne umiestnený.
- Nepoužívajte spotrebič iným spôsobom, než ako je popísané v tomto návode.
- Pred prvým použitím spotrebiča odstráňte všetky obaly a reklamné materiály.
- Uistite sa, či sieťové napätie odpovedá hodnotám na štítku spotrebiča.
- Neponechávajte spotrebič bez dozoru, pokiaľ je v prevádzke alebo je pripojený k elektrickej sieti.
- Spotrebič umiestňujte len na stabilný povrch, odolný proti teplu v dostatočnej vzdialenosti od iných zdrojov tepla.
- Buďte opatrní pri manipulácii so spotrebičom, pokiaľ obsahuje horúce potraviny alebo vodu.
- Nedotýkajte sa horúceho povrchu. Používajte úchyty a tlačidlá.
- Ak spotrebič nepoužívate, odpojte ho z elektrickej siete.
- Buďte opatrní pri otváraní veka spotrebiča, aby nedošlo k obareniu.
- Dodržujte bezpečnú vzdialenosť spotrebiča od horľavých materiálov ako je nábytok, záclony, prikrývky, papier, oblečenie a podobne.
- Pri odpájaní jednotky z elektrickej siete nikdy netahajte za kábel. Podržte zástrčku a vytiahnutím ju odpojte.
- Pri používaní spotrebiča zaistite vhodné vetranie.
- Na spotrebič nepokladajte žiadne predmety.
- Dávajte pozor, aby vám spotrebič nespadol a nevystavuje ho veľkým nárazom.

- Na produkt sa vzťahuje dvojnásobná záruka, v prípade že nie je uvedené inak. Záruka sa nevzťahuje na poškodenie spôsobené neštandardným používaním, mechanické poškodenie, vystavenie extrémnym podmienkam alebo jednanie v rozpore s odporúčaniami v návode, rovnako ako na poškodenie v dôsledku bežného opotrebenia.
- Výrobca, dovozca ani predajca nepreberajú zodpovednosť za akékoľvek poškodenie spôsobené nesprávnym zostavením alebo používaním produktu.
- Pre zariadenia, ktoré je možné pripojiť do zásuvky: zásuvka musí byť umiestnená v blízkosti zariadenia a musí byť jednoducho prístupná.

Popis produktu

1. Pokrievka
2. Vnútorný hrniec
3. Ucho
4. Vonkajšia časť
5. Ukazovateľ varenia „COOK“
6. Prepínač funkcií
7. Ukazovateľ teploty „WARM“
8. Vypínač On/Off
9. Kábel

- A. Odmerka
B. Lyžica na ryžu

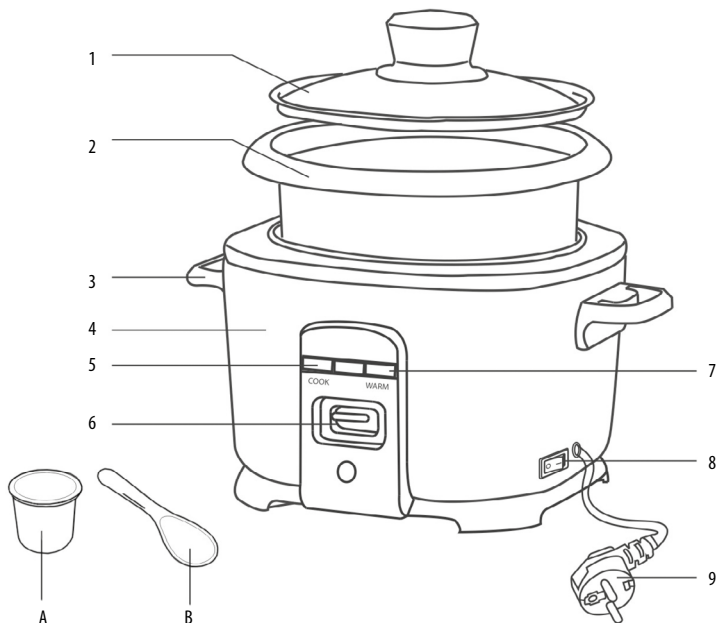

Dôležité

- Varte len vo vyberateľnej nádobe. Nenaliavajte vodu do vonkajšej nádoby. vytekajúca voda čistá.
- Nikdy nepoužívajte varnú nádobu na uchovávanie uvarenej ryže.

Návod na použitie

1. Umiestnite zariadenie na suché, rovné miesto.
2. Pred varením ryžu prepláchnite vo vode pre odstránenie prebytočného škrobu. Ryža je pripravená na varenie v momente, keď je vytekajúca voda čistá.
3. Pomocou priloženej odmerky odmerajte požadované množstvo ryže. Naplňte odmerku k okraju.
4. Pred vložením vnútornej nádoby do zariadenia sa uistite, že je vonkajší povrch čistý a suchý. To zaisťuje dokonalý kontakt medzi vonkajšou a vnútornou nádobou.
5. Pred varením vyčistite spodnú časť vonkajšej nádoby a povrch výhrevnej dosky. Uistite sa, či je vnútorná nádoba správne vložená do zariadenia, inak zariadenie nebude fungovať správne a mohlo by dôjsť k jeho poškodeniu.
6. Priklopte pokrievku na zariadení.
7. Zastrčte kábel do elektrickej zásuvky.
8. Prepnite vypínač do polohy ON (poloha 1), na kontrolnom paneli sa rozsvieti kontrolka. Otočte vypínač funkcií do polohy „COOK“. Rozsvieti sa kontrolka „COOK“.
9. Po dokončení varenia sa aktivuje funkcia udržiavania teploty a rozsvieti sa kontrolka „WARM“.

Poznámka: Zariadenie je vybavené bezpečnostnou poistkou, ktorá v prípade prehriatia preruší napájanie výhrevného telesa a po jeho ochladení ho znovu zapne.

DE

EN

CZ

SK

PL

HU

SL

HR

AKO URČIŤ SPRÁVNE MNOŽSTVO RÝŽE A VODY

- Ak chcete napríklad pripraviť dve naberáčky ryže, vložte prepláchnutú ryžu do vnútornej nádoby a pridajte vodu až do úrovne 2 vpravo na mierke vo vnútri nádoby. Pokiaľ chcete pripraviť 3 naberáčky ryže, pridajte vodu až do úrovne 3 vpravo na mierke, atď.
- Normálny pomer ryže a vody je 1 diel ryže na 1,0/1,2/1,5 dielov vody. Záleží však na druhu ryže. Prispôbte prosím množstvo vody.
- Pred varením pridajte soľ a korenie a upravte chuť podľa svojich preferencií.

Čistenie a údržba

- Pred čistením vždy odpojte zariadenie od elektrickej siete. Nikdy neponárajte výhrevnú dosku do vody ani do inej kvapaliny! Pred čistením počkajte, než zariadenie vychladne.
- Nepoužívajte hrubé a chemicky agresívne látky, ako napríklad: ostré predmety, škrabky, chemické rozpúšťadlá, riedidlá atď.
- Otrite vonkajšiu stranu zariadenia vlhkou handričkou.
- Naplňte vnútornú nádobu horúcou vodou a nechajte ju chvíľu odstáť. Potom ju môžete umyť pomocou mäkkej handričky vo vode so saponátom.
- Pre zabezpečenie dobrého kontaktu medzi výhrevnou doskou a spodnou časťou vnútornej nádoby, je nutné udržiavať túto oblasť čistú.
- Pokiaľ sú medzi vnútornou a vonkajšou nádobou nečistoty, ihneď ich odstráňte.
- Vyčistite všetko príslušenstvo zariadenia pomocou horúcej vody so saponátom.

1. Uvedený symbol  na výrobku alebo v sprievodnej dokumentácii znamená, že použité elektrické alebo elektronické výrobky sa nesmú likvidovať spolu s komunálnym odpadom. Z dôvodu správnej likvidácie výrobku ho odovzdajte na určených zverných miestach, kde ich prevezmú bez akýchkoľvek poplatkov. Správnu likvidáciu tohoto výrobku pomôžete chrániť cenné prírodné zdroje a podporujete prevenciu potenciálnych negatívnych dopadov na životné prostredie a na zdravie človeka, ktoré by mohla spôsobiť nesprávna likvidácia takéhoto odpadu. Ďalšie podrobnosti s tým súvisiace si vyžiadajte na miestnom úrade alebo v mieste najbližšieho zberného dvora. Pri nesprávnej likvidácii takéhoto typu odpadu, vám v súlade so štátnymi predpismi hrozí udelenie pokuty.

Informácie pre užívateľov, týkajúce sa likvidácie elektrických a elektronických zariadení (určených pre firmy a spoločnosti): Za účelom správnej likvidácie elektrických a elektronických zariadení si vyžiadajte podrobné informácie od svojho predajcu alebo dodávateľa.

Informácie pre spotrebiteľov, na likvidáciu elektrických a elektronických zariadení, v iných krajinách, ktoré nie sú členmi EÚ: Za účelom správnej likvidácie elektrických a elektronických zariadení si vyžiadajte podrobné informácie na príslušnom úrade alebo su svojho predajcu takýchto zariadení. Všetko je vyjadrené symbolom  prečiarknutého kontajnera na výrobku, obale alebo v tlačových materiáloch.

2. Záručné opravy zariadenia uplatňujte u svojho predajcu. V prípade technických problémov a otázok kontaktujte svojho predajcu, ktorý Vás bude informovať o ďalšom postupe. Dodržujte pravidlá pre prácu s elektrickými zariadeniami. Užívateľ nie je oprávnený rozoberať zariadenie ani vymieňať žiadnu jeho súčasť. Pri otvorení alebo odstránení krytov hrozí riziko úrazu elektrickým prúdom. Pri nesprávnom zostavení zariadenia a jeho opätovnom zapojení sa tiež vystavujete riziku úrazu elektrickým prúdom.

Záručná lehota je na produkty 24 mesiacov, pokiaľ nie je stanovené inak. Záruka sa nevzťahuje na poškodenie spôsobené neštandardným používaním, mechanickým poškodením, vystavením agresívnym podmienkam, zachádzaním v rozpore s manuálom a bežným opotrebovaním. Záručná doba pre batériu je 24 mesiacov, na jej kapacitu 6 mesiacov. Viac informácií ohľadom záruky nájdete na www.elem6.com/warranty

Výrobca, dovozca ani distribútor nenesú žiadnu zodpovednosť za akékoľvek škody spôsobené montážou alebo nesprávnym používaním produktu.

Vyhľadanie o zhode EÚ

Spoločnosť elem6 s.r.o. týmto prehlasuje, že zariadenie Lauben Rice Cooker 1000WB je v zhode so základnými požiadavkami a ďalšími príslušnými ustanoveniami smernice **2014/30/EU** a **2014/35/EU**. Všetky produkty Lauben sú určené na predaj bez obmedzení v Nemecku, Českej republike, Slovensku, Poľsku, Maďarsku a v ďalších členských krajinách EÚ. Úplné prehlásenie o zhode je možné stiahnuť z webu www.lauben.com/support/doc

Dovozca do EÚ

elem6 s.r.o., Braškovská 308/15, 16100 Praha 6, Česká republika
www.lauben.com

Výrobca

TIGMON GmbH, Yorkstraße 22; 93049 Regensburg, Deutschland

Chyby tlače a zmeny v návode na použitie sú vyhradené.



Specyfikacje i funkcje

Model	LBNRCD2000A
Napięcie	220-240V ~ 50/60Hz
Wydajność	400 W
Pojemność	1.0 l

INSTRUKCJA BEZPIECZEŃSTWA – OGÓLNE

PROSZĘ PRZECZYTAĆ WSZYSTKIE INSTRUKCJE PRZED UŻYCIEM URZĄDZENIA. ZACHOWAJ TEN PODRĘCZNIK NA PRZYSZŁOŚĆ.

TO URZĄDZENIE JEST PRZEZNACZONE WYŁĄCZNIE DO UŻYTKU DOMOWEGO.

- Nie pozwalaj dzieciom ani osobom nieupoważnionym korzystać z urządzenia. Trzymaj je poza ich zasięgiem.
- Zwracaj szczególną uwagę, jeśli urządzenie jest używane przy dzieciach. Nie używaj urządzenia jako zabawki.
- Opakowanie zawiera małe kawałki, które mogą być niebezpieczne dla dzieci. Zawsze przechowuj produkt poza zasięgiem dzieci. Worki mogą powodować uduszenie i ryzyko zadławienia.
- Nie pozwól, aby przewód zasilający zwiisał swobodnie nad krawędzią blatu.
- Nie używaj urządzenia na zewnątrz lub na mokrej powierzchni, istnieje ryzyko porażenia prądem.
- Nie należy używać akcesoriów innych niż zalecane przez producenta
- Nie używaj urządzenia z uszkodzonym przewodem lub wtyczką. Natychmiast zleć naprawę autoryzowanemu serwisowi.
- Trzymaj urządzenie z dala od źródeł ciepła, takich jak kaloryfery, piekarniki i inne urządzenia wytwarzające ciepło, i trzymaj je z dala od bezpośredniego światła słonecznego.
- Nie dotykaj urządzenia mokrymi rękami
- Podczas instalowania akcesoriów, czyszczenia i konserwacji lub w przypadku awarii należy wyłączyć urządzenie i odłączyć je od gniazdka sieciowego.
- Nie włączaj urządzenia, jeśli akcesoria nie są odpowiednio zamontowane i nie ma w nim jedzenia
- Urządzenie nadaje się wyłącznie do użytku domowego i nie jest przeznaczone do użytku komercyjnego.
- Nie zanurzaj przewodu zasilającego, wtyczki ani urządzenia w wodzie lub innym płynie.
- Regularnie sprawdzaj urządzenie i przewód zasilający pod kątem uszkodzeń. Nigdy nie włączaj uszkodzonego urządzenia.
- Przed czyszczeniem i po użyciu urządzenia wyłącz urządzenie, wyjmij wtyczkę z gniazdka i poczekaj, aż ostygnie.
- Nie naprawiaj urządzenia samodzielnie. Skontaktuj się z autoryzowanym centrum serwisowym.
- Z tego urządzenia mogą korzystać osoby o ograniczonych zdolnościach fizycznych, sensorycznych lub umysłowych lub bez doświadczenia i wiedzy tylko pod nadzorem lub po przeszkoleniu w zakresie bezpiecznego korzystania z urządzenia i zrozumienia związanych z tym zagrożeń. Nie pozwól dzieciom bawić się urządzeniem.
- Nie używaj urządzenia w sposób inny niż opisany w tej instrukcji.
- Przed pierwszym użyciem usuń wszystkie opakowania i materiały marketingowe z urządzenia.
- Upewnij się, że napięcie sieciowe jest równe tabliczce znamionowej urządzenia.
- Nie pozostawiaj urządzenia bez nadzoru, gdy jest włączone lub podłączone do sieci elektrycznej.
- Urządzenie należy umieszczać wyłącznie na stabilnej i odpornej na ciepło powierzchni z dala od innych źródeł ciepła.
- Podczas pracy z urządzeniem należy zachować ostrożność, jeśli zawiera on gorącą żywność lub wodę.
- Nie dotykaj gorącej powierzchni. Użyj uchwytów i przycisków.
- Odłącz urządzenie od gniazdka sieciowego, jeśli nie jest używane.
- Zachowaj ostrożność podczas otwierania urządzenia, aby uniknąć poparzenia.
- Zapewnij odpowiednią wentylację wokół urządzenia, gdy jest ono używane.
- Nie stawiaj żadnych przedmiotów na urządzeniu.
- Nie upuszczaj urządzenia, ani nie narażaj go na silne wstrząsy.
- Produkt objęty jest dwuletnią gwarancją, chyba że zaznaczono inaczej. Gwarancja nie obejmuje uszkodzeń powstałych w wyniku niestandardowego użytkownika, uszkodzeń mechanicznych, narażenia na warunki północne lub obchodzenia się z nimi wbrew instrukcjom, a także uszkodzeń spowodowanych zwykłym zużyciem.
- Ani producent, importer ani dystrybutor nie ponoszą odpowiedzialności za jakiegokolwiek szkody spowodowane montażem lub niewłaściwym użytkowaniem produktu.
- W przypadku urządzeń, które można podłączyć do gniazdka: gniazdko musi znajdować się blisko urządzenia i być łatwo dostępne.

DE

EN

CZ

SK

PL

HU

SL

HR

Opis produktu

1. Pokrywa
2. Wewnętrzny garnek
3. Ucho
4. Część zewnętrzna
5. Wskaźnik gotowania „COOK”
6. Przełącznik funkcji
7. Wskaźnik temperatury „WARM”
8. Przełącznik On/Off
9. Kabel

- A. Miarka
B. Łyżka do ryżu

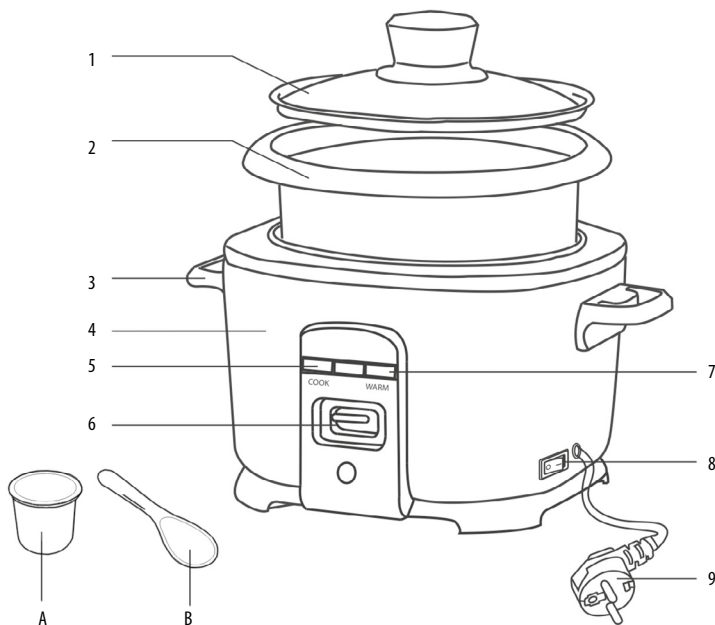

Ważne

- Gotuj tylko w wymiowanym pojemniku. Nie wlewaj wody do zewnętrznego pojemnika.
- Nigdy nie używaj naczynia do gotowania, do przechowywania ugotowanego o ryżu.

Przygotowanie do użycia

1. Umieść maszynę w suchym miejscu o płaskiej powierzchni.
2. Przed gotowaniem ryżu opłucz go w wodzie, aby usunąć nadmiar skrobi. Ryż będzie gotowy do gotowania, gdy wodapodczas opłukiwania będzie czysta.
3. Odmierz wymaganą ilość ryżu za pomocą dołączonej miarki. Napełnij ją po krawędzie.
4. Przed włożeniem pojemnika wewnętrznego do urządzenia, upewnij się, że zewnętrzna powierzchnia jest czysta i sucha.
5. Zapewni to doskonały kontakt pomiędzy pojemnikiem zewnętrznym i wewnętrznym.
6. Przed rozpoczęciem gotowania wyczyść dno zewnętrznego pojemnika i powierzchnię płyty kuchennej. Upewnij się, że Wewnętrzny pojemnik jest prawidłowo włożony do urządzenia – w przeciwnym razie urządzenie nie będzie działać poprawnie i może zostać uszkodzone.
7. Zamknij urządzenie pokrywą.
8. Podłącz kabel do gniazdka elektrycznego. Ustaw przełącznik zasilania w pozycji ON (pozycja 1), zaświeci się lampka kontrolna na panelu sterowania. Ustaw przełącznik funkcji w pozycji „COOK”. Zapali się kontrolka „COOK”.
9. Po zakończeniu gotowania aktywowana jest funkcja utrzymywania temperatury i zapali się wskaźnik „WARM”.

Uwaga: Urządzenie jest wyposażone w proces zabezpieczający je przed przegrzaniem. W przypadku przegrzania urządzenia zasilanie grzejnika zostanie przerwane i ponownie uruchomione po procesie schładzania.

JAK OZNACZYĆ PRAWIDŁOWĄ ILOŚĆ RYŻU I WODY

- Aby przygotować dwie miarki ryżu, umieść opłukany ryż w misce wewnętrznej i dodaj wodę do poziomu 2 po prawej skali wewnętrznej misy. Jeżeli chcesz przygotować trzy miarki ryżu, dodaj wody.
- Normalny stosunek ryżu do wody wynosi 1 część ryżu na 1,0/ 1,2 /1,5 części wody. Jednak, zależy to od rodzaju ryżu. Dostosuj ilość wody.
- Przed gotowaniem dodaj sól i przyprawy aby dostosować smak do swoich preferencji.

Czyszczenie i konserwacja

- Przed czyszczeniem zawsze upewnij się, że urządzenie jest odłączone od sieci elektrycznej. Nigdy nie zanurzaj płyty grzewczej w wodzie lub innym płynie. Przed czyszczeniem, poczekaj, aż urządzenie ostygnie.
- Nie należy używać gruboziarnistych i agresywnych chemicznych substancji takich jak: ostre przedmioty, skrobaczki, rozpuszczalniki chemiczne, rozcieńczacze itp.
- Wytrzyj zewnętrzną stronę urządzenia wilgotną ściereczką.
- Napełnij wewnętrzny pojemnik gorącą wodą i odstaw na chwilę. Następnie możesz je umyć miękką, zwilżoną ściereczką z detergentem.
- Aby zapewnić dobry kontakt między płytą grzewczą a dnem naczynia wewnętrznego, utrzymuj je zawsze w czystości.
- Jeżeli między wewnętrznym i zewnętrznym pojemnikiem znajdują się zanieczyszczenia natychmiast je usuń,
- Akcesoria sprzętu mogą być czyszczone za pomocą gorącej wody z mydłem.

1. Symbol  umieszczony na wyrobie albo w dokumentacji przewodniej oznacza, że zużyte wyroby elektryczne albo elektroniczne nie mogą być likwidowane razem z odpadami komunalnymi. W celu przeprowadzenia poprawnej likwidacji wyrobu należy go oddać w ustalonych punktach zbiorczych, w których zostanie bezpłatnie przyjęty. Poprawną likwidacją tego produktu pomagamy zachować źródła cennych surowców naturalnych i zapobiegamy potencjalnym negatywnym wpływom na środowisko naturalne i zdrowie ludzi, które mogą być skutkiem niewłaściwej likwidacji odpadów. Dalsze szczegóły można uzyskać w lokalnych urzędach albo w najbliższym miejscu gromadzenia odpadów. Przy wadliwej likwidacji odpadów tego rodzaju, zgodnie z przepisami krajowymi, grozi niebezpieczeństwo nałożenia mandatu karnego.

Informacja dla użytkownika o likwidacji urządzeń elektrycznych i elektronicznych (stosowanych dla potrzeb firmowych i zakładowych): O szczegółowe informacje dotyczące likwidacji urządzeń elektrycznych i elektronicznych zwracamy się do ich producenta albo do dostawcy.

Informacja dla użytkownika o likwidacji urządzeń elektrycznych i elektronicznych w krajach spoza Unii Europejskiej: Wyżej wymieniony symbol  obowiązuje tylko w krajach Unii Europejskiej. Aby poprawnie likwidować urządzenia elektryczne i elektroniczne, zwracamy się o szczegółowe informacje do swoich lokalnych urzędów albo do sprzedawcy urządzenia. Najlepiej sygnalizuje to symbol przekreślonego kontenera na wyrobie, opakowaniu albo w załączonych, wydrukowanych materiałach.

2. Naprawy gwarancyjne urządzenia zgłaszać u swojego sprzedawcy. W przypadku problemów technicznych i pytań skontaktować się ze sprzedawcą, który poinformuje o dalszych krokach. Przestrzegać zasad pracy ze sprzętem elektrycznym. Użytkownik nie jest upoważniony do demontażu urządzenia lub wymiany jakichkolwiek jego elementów. W wyniku otwarcia lub zdjęcia pokrywy istnieje ryzyko porażenia prądem elektrycznym. Istnieje również ryzyko

porażenia prądem, jeśli urządzenie zostanie nieprawidłowo zmontowane i ponownie podłączone.

Okres gwarancji na produkty wynosi 24 miesiące, o ile nie ustalono inaczej. Gwarancja nie obejmuje uszkodzeń spowodowanych niestandardowym użytkowaniem, uszkodzeń mechanicznych, narażenia na działanie agresywnych warunków, obchodzenia się niezgodnie z instrukcją oraz normalnego zużycia. Okres gwarancji na akumulator wynosi 24 miesiące, na jego pojemność 6 miesięcy. Więcej informacji dotyczących gwarancji znajdziesz na www.elem6.com/warranty

Producent, importer lub dystrybutor nie ponosi odpowiedzialności za jakiegokolwiek szkody spowodowane montażem lub niewłaściwym użytkowaniem produktu.

Deklaracja zgodności UE

Firma elem6 s.r.o. niniejszym deklaruje, że urządzenie Lauben Rice Cooker 1000WB z podstawowymi wymogami i innymi odpowiednimi przepisami dyrektywy **2014/30/UE** i **2014/35/UE**. Wszystkie produkty Lauben są przeznaczone do sprzedaży bez ograniczenia w Niemczech, Czechach, na Słowacji, w Polsce, na Węgrzech i innych krajach członkowskich UE. Pełną deklarację zgodności można pobrać z internetu www.lauben.com/support/doc

Importer do EU

elem6 s.r.o., Braškovská 308/15, 16100 Praha 6, Republika Czeska
www.lauben.com

Producent

TIGMON GmbH, Yorkstraße 22; 93049 Regensburg, Deutschland

Błędy w druku i zmiany w instrukcji są zastrzeżone.



DE

EN

CZ

SK

PL

HU

SL

HR

Műszaki paraméterek és tulajdonságok

Modell	LBNRCD2000A
Feszültség	220-240V ~ 50/60Hz
Teljesítmény	400 W
Kosár térfogat	1.0 l

BIZTONSÁGI UTASÍTÁSOK - ÁLTALÁNOS

A KÉSZÜLÉK HASZNÁLATA ELŐTT OLVASSA EL AZ ÖSSZES UTASÍTÁST. A KÉSŐBBI ÚJRAOLVASÁS ÉRDEKÉBEN ŐRIZZE MEG A HASZNÁLATI UTASÍTÁST.

A FOGYASZTÓ KIZÁRÓLAG OTTHONI HASZNÁLATRA ALKALMAS.

- Ne engedje, hogy gyermekek vagy illetéktelen személyek használják a készüléket. Tartsa távol őket.
- Ha a készüléket gyermekek közelében kívánja használni, fokozottan körültekintően járjon el.
- Soha ne használja a készüléket játékként.
- A csomagolás a gyermekek számára veszélyes apró részeket tartalmaz. A termék gyermekek kezébe nem kerülhet. A tasakok és azok egyes részei fulladásveszélyt jelentenek.
- Soha ne hagyja, hogy a tápkábel szabadon lelógjon a munkalap szélénel.
- Soha ne használja a készüléket szabadban vagy nedves felületen, mert fennáll az áramütés veszélye.
- Soha ne használjon más, mint a gyártó által ajánlott tartozékokat.
- Ne használja a készüléket sérült kábellel vagy csatlakozódugóval. Azonnal javíttassa meg hivatalos szervizben.
- A készüléket mindig tartsa hőforrásoktól, például radiátoroktól, sütőktől és más hőtermelő berendezésektől távol. Ne tegye ki közvetlen napsugarak hatásának.
- Soha ne érintse meg a fogyasztót nedves kézzel.
- Tartozékok felszerelésekor, tisztításakor és karbantartásakor, vagy hibás működés esetén mindig kapcsolja ki a készüléket, és húzza ki az elektromos csatlakozóaljzatból.
- Soha ne kapcsolja be a készüléket, ha a feltét nincs megfelelően rögzítve, és nincs étel a készülékben.
- A készülék kizárólag háztartási, és nem üzleti célú felhasználásra alkalmas.
- Soha ne merítse a tápkábelt, a csatlakozót vagy a készüléket vízbe vagy más folyadékba.
- Rendszeresen ellenőrizze le, hogy nem mutatja-e sérülés jelét a készülék vagy a tápkábel. Ha sérült a készülék, ne kapcsolja be.
- Tisztítás előtt és használat után kapcsolja ki a készüléket, húzza ki a konnektorból, és hagyja lehűlni.
- Soha ne próbálja meg saját maga megjavítani a készüléket. Vegye fel a kapcsolatot szakszervizzel.
- A készüléket korlátozott testi, érzékszervi vagy szellemi képességű, vagy tapasztalatlan és megfelelő ismeretekkel nem rendelkező személyek használhatják kizárólag felügyelet mellett, vagy a készülék biztonságos használatára vonatkozó utasítások áttanulmányozását követően használhatják, amennyiben teljes mértékben megértik a kapcsolódó kockázatokat. Soha ne engedje, hogy gyermekek játszanak a készülékkel.
- A készüléket nem használható külső időkapcsolóval, távirányítóval sem semmilyen olyan más eszközzel, amely automatikusan bekapcsolja a készüléket, mert ez tűzveszéllyel járna, ha a készülék a bekapcsolás pillanatában le van takarva, vagy nem megfelelően van elhelyezve.
- Soha ne használja nem rendeltetészerűen a készüléket.
- A készülék első használatba vétele előtt távolítsa el az összes csomagolóanyagot és promóciós anyagot.
- Ellenőrizze le, hogy a hálózati feszültség megegyezik-e az adattáblán feltüntetett értékeknek.
- Soha ne hagyja felügyelet nélkül a bekapcsolt vagy elektromos hálózathoz csatlakoztatott készüléket.
- A készüléket minden esetben kizárólag stabil hőálló felületen, más hőforrásoktól távol állítsa fel.
- Legyen óvatos a készülék kezelésekor, ha az forró ételt vagy vizet tartalmaz.
- Ne érjen a forró felülethez! Használja a fogantyúkat és a gombokat.
- Ha nem használja, húzza ki a készüléket a konnektorból.
- A leforrzás elkerülése érdekében legyen mindig óvatos, amikor felnyitja a készülék fedelét.
- Tartsa be a biztonsági távolságot a gyúlékony anyagoktól, például bútoroktól, függönyöktől, takaróktól, papírtól, ruházattól stb.
- A készülék áramteltetéséhez soha ne rángassa a kábelt. A kábelt a dugót megfogva húzza ki a konnektorból.
- A készülék használatakor gondoskodjon megfelelő szellőzésről.
- Ne tegyen semmit a készülékre.
- Vigyázzon, hogy soha ne ejtse le a készüléket, és ne tegye ki semmilyen erős ütéseknek.

- Eltérő rendelkezés hiányában a termékre kétéves garancia vonatkozik. A jótállás nem terjed ki a nem rendeltetésszerű használat által okozott károkra, a mechanikai sérülésekre, a szélsőséges körülmények melletti, illetve a használati útmutatóban feltüntetett ajánlásokkal ellentétes használat okozta károkra, sem a standard kopásra.
- A gyártó, importőr vagy eladó nem vállal felelősséget a termék nem megfelelő összeszerelése vagy használata által okozott károkért.
- Konnektorba dugható eszközök esetében a konnektornak a készülék közelében és könnyen hozzáférhetőnek kell lennie.

A termék leírása

1. Fedő
2. Belső edény
3. Fül
4. Külső rész
5. „COOK” főzés mutató
6. Funkciókapcsoló
7. „WARM” hőmérséklet mutató
8. On/Off kapcsoló
9. Kábel

- A. Mérőpohár
B. Rizskanál

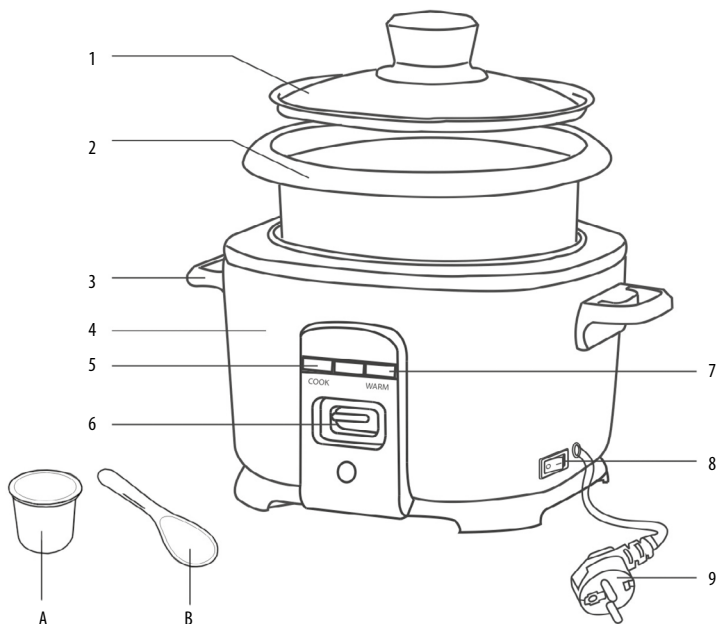

Fontos

- Csak a kivehető edényben főzzön. Soha ne öntsön vizet a külső edénybe.
- Soha ne használja a főzőedényt főtt rizs tárolására.

Használati útmutató

1. A készüléket száraz, vízszintes helyre állítsa.
2. Főzés előtt a felesleges keményítő eltávolítása érdekében öblítse át vízzel a rizst. Amint a kifolyó víz tiszta, a rizs kész a főzésre.
3. Mérje le a mellékelt mérőpohár segítségével a szükséges rizsmennyiséget. Töltse teli a mérőpoharat.
4. Mielőtt a belső edényt a készülékbe helyezné, ellenőrizze le, hogy a külső felülete tiszta és száraz. Ez tökéletes érintkezést biztosít a külső és a belső tartályok között.
5. Főzés előtt tisztítsa meg a külső tartály alját és a fűtőlap felületét. Ellenőrizze le, hogy a belső edény megfelelően van behelyezve a készülékbe, különben nem fog megfelelően működni, és megsérülhet.
6. Takarja le a készüléket a fedővel.
7. Csatlakoztassa a tápkábelt a konnektorba.
8. Állítsa a főkapcsolót ON állásba (1. állás), a kezelőpanelen kigyullad a jelzőlámpa. Fordítsa a funkciókapcsolót „COOK” állásba. Kigyullad a „COOK” mutató.
9. A főzés befejezését követően aktiválódik a hőmérséklet-fenntartó funkció, és kigyullad a „WARM” jelzőlámpa.

Megjegyzés: A készülék biztonsági biztosítókkal rendelkezik, amely túlmelegedés esetén megszakítja a fűtőtest tápellátását, majd a lehűlését követően újra bekapcsolja azt.

DE

EN

CZ

SK

PL

HU

SL

HR

A MEGFELELŐ RIZS- ÉS VÍZMENNYISÉG MEGHATÁROZÁSA

- Ha például két merőkanálnyí rizs szeretne elkészíteni, szórja az átöblített rizst a belső edénybe, és adjon hozzá annyi vizet, hogy a vízszint elérje az edényben jobb oldalon látható mérce 2. szintjét. Ha három merőkanálnyí rizst kíván elkészíteni, adjon hozzá annyi vizet, hogy a vízszint elérje az edényben jobb oldalon látható mérce 3. szintjét.
- A rizs és a víz standard aránya 1 rész rizs 1,0/1,2/1,5 rész víz. Ez azonban a rizs fajtájától függ. Kérjük, igazítsa hozzá a vízmennyiséget.
- Főzés előtt adjon a rizshez sót, illetve fűszereket, azaz izesítse a saját preferenciái szerint.

TISZTÍTÁS ÉS KARBANTARTÁS

- Tisztítás előtt mindig húzza ki a készüléket a konnektorból. Soha ne merítse a fűtőlapot se vízbe, se más folyadékba! Tisztítás előtt várja meg, amíg a készülék lehül.
- Ne használjon durva és agresszív vegyi anyagokat, például: éles tárgyakat, kaparókat, vegyi oldószereket, higítókat, stb.
- Törölje le a készülék külsejét nedves törülruhával.
- Töltse fel a belső edényt forró vízzel, és hagyja állni egy ideig. Ezután mosogatószeres vízzel benedvesített puha törülruhával mossa le.
- A fűtőlap és a belső edény alsó része közötti megfelelő érintkezés biztosítása érdekében ezt a területet tisztán kell tartani.
- Ha a belső és a külső edény között szennyeződések találhatók, haladéktalanul távolítsa el őket.
- Tisztítsa meg a készülék összes tartozékát forró mosogatószeres vízzel.

1. A terméken  vagy annak kíséző dokumentációjában feltüntetett jelzések azt jelentik, hogy az elhasznált elektromos és elektronikus termékeket nem szabad a háztartási hulladékokkal együtt ártalmatlanítani. A helyes likvidálás céljából adja le azokat az arra kijelölt hulladékgyűjtő helyeken, ahol azokat ingyen átveszik. A termék helyes ártalmatlanításával értékes természeti forrásokat segít megőrizni és megelőzi azok nem megfelelő ártalmatlanításából eredő potenciálisan negatív hatásokat a környezetre és az emberi egészségre. További részleteket kérjen a helyi önkormányzattól vagy a legközelebbi hulladékgyűjtő helyen. Ezen hulladékfajták nem helyes ártalmatlanítása néhány ország előírásai szerint pénzbírsággal járhat.

Információkat a felhasználók számára az elektromos és elektronikus eszközök (vállalati és üzleti használatra) eltávolításáról: Az elektromos és elektronikus berendezések megfelelő ártalmatlanításához kérjen részletes információkat a kereskedőtől vagy a szállítótól.

Információkat a felhasználók számára az elektromos és elektronikus eszközök hulladékaik felhasználásáról az Európai Unió kívüli más országokban: A fenti szimbólum csak az Európai Unió országaiiban érvényes. Az elektromos és elektronikus berendezések megfelelő ártalmatlanításához kérjen részletes információkat az Önök hivatalától vagy a berendezés  Eladójától. Ezt az áthúzott tartály szimbóluma fejezi ki a terméken, a csomagoláson vagy a nyomtatott anyagon.

2. A készülék garanciális szervizére vonatkozó igényét a készülék forgalmazójánál érvényesítse. Műszaki problémák és nem egyértelmű információk esetén vegye fel a kapcsolatot az eladóval, és kérjen tőle tájékoztatást a további eljárásról. Tartsa be az elektromos készülékek használatára vonatkozó szabályokat. A felhasználó nem jogosult szétszerelni a készüléket, sem kicserélni annak bármely alkotóelemét. A burkolat felnyitásával vagy eltávolításával a felhasználó áramütés veszélyének teszi ki magát. A készülék helytelen összeszerelése, majd újbóli áram alá helyezése esetén a felhasználó szintén áramütés veszélyének teszi ki magát.

A termékekre vonatkozó jótállási idő 24 hónap, hacsak nem került másként meghatározásra. A jótállás nem vonatkozik a nem standard használat, mechanikus hatások, agresszív körülmények, valamint a használati útmutatóval ellentétes használat okozta sérülésekre, illetve a standard kopásra. Az akkura nyújtott jótállás időtartama 24 hónap, a kapacitására 6 hónap. A garanciával kapcsolatos további információkért kérjük, látogasson el a www.elem6.com/warranty oldalra.

Sem a gyártó, sem az importőr, sem a forgalmazó nem felelnek a termék összeszerelése vagy helytelen használata okozta károkért.

EU Megfelelőségi nyilatkozat

Az elem6 s.r.o. cég ezúton kijelenti, hogy a Lauben Rice Cooker 1000WB készülék megfelel a **2014/30/EK**, illetve a **2014/35/EU** irányelvek alapkövetelményeinek és minden további vonatkozó rendelkezésének. Minden Lauben termék korlátlanul forgalmazható Németországban, a Cseh Köztársaságban, Szlovákiában, Lengyelországban, Magyarországon és az EU többi tagállamában. A teljes megfeleléségi nyilatkozat letölthető a www.lauben.com/support/doc oldalról.

Importőr az EU-ba

elem6 s.r.o., Braškovská 308/15, 16100 Praha 6, Cseh Köztársaság
www.lauben.com

Gyártó

TIGMON GmbH, Yorkstraße 22; 93049 Regensburg, Deutschland

Fenntartjuk a nyomtatási hibák és a kézikönyv módosításai lehetőségét.



Specifikacije in lastnosti

Model	LBNRCD2000A
Napetost	220–240 V ~ 50/60 Hz
Moč	400 W
Prostornina košare	1,0 l

VARNOSTNI NAPOTKI SDA – SPLOŠNO

PRED UPORABO APARATA PROSIMO, DA TEMELJITO PREBERETE VSE NAPOTKE. SAMA NAVODILA POSPRAVITE ZA NADALJNJO UPORABO.

TA APARAT JE NAMENJEN SAMO ZA UPORABO V GOSPODINJSTVU.

- Ne dovolite otrokom ali nepooblaščenim osebam, da rokujejo z aparatom. Shranjujte ga izven njihovega dosega.
- Če uporabljate aparat v bližini otrok, bodite še posebej pazljivi.
- Aparata ne uporabljajte za igranja.
- Embalaža vsebuje majhne delce, ki so lahko nevarni za otroke. Izdelek shranjujte izven dosega otrok. Vrečke in drugi sestavni deli predstavljajo nevarnost za zadušitev.
- Ne dovolite, da bi el. napajalni kabel prosto visel preko roba delovne plošče.
- Ne uporabljajte aparata zunaj ali na vlažni površini, obstaja nevarnost udara z električnim tokom.
- Ne uporabljajte drugih sestavnih delov, kot pa jih priporoča proizvajalec.
- Ne uporabljajte aparata, ki ima poškodovan kabel ali vtikalno. Takoj naj ga popravijo v pooblaščenem servisu.
- Aparat shranjujte v zadostni razdalji od virov vročine, kot so radiatorji, peči ali pa druge naprave, ki proizvajajo toploto. Ne izpostavljajte ga direktni sončni svetlobi.
- Ne dotikajte se aparata z mokrimi rokami.
- Pri inštalaciji sestavnih delov, čiščenju in pri vzdrževanju ali v primeru nepravilnega delovanja aparat ugasnite in ga izklopite iz električne vtičnice.
- Aparata ne prižigajte dokler konkretni sestavni del ni pravilno pritrjen in v aparatu ni nobenih živil.
- Aparat je primeren samo za uporabo v gospodinjstvu, ne pa za komercialno uporabo.
- Redno preverjajte ali na aparatu in el. napajalnem kablu ni vidnih znakov poškodb. V nobenem primeru ne prižigajte poškodovanega aparata.
- Pred čiščenjem in po uporabi ugasnite aparat, ga izklopite iz el. omrežja in pustite, da se ohladi.
- Popravila aparata nikoli ne izvajajte sami. Kontaktirajte pooblaščen servis.
- Ta aparat lahko uporabljajo osebe s prilagojenimi telesnimi, umskimi ali duševnimi sposobnostmi ali s pomanjkljivimi izkušnjami in znanjem samo pod nadzorom ali pa potem, ko so bili poučeni glede varne uporabe aparata in so razumeli vsa morebitna tveganja. Ne dovolite, da bi se otroci igrali z aparatom.
- Tega aparata ni mogoče upravljati preko zunanjega časomerilca, daljinskega upravljalnika ali kakršnega koli drugega dela, ki aparat samodejno prižiga, saj obstaja nevarnost nastanka požara tudi v primeru, ko je samo za trenutek prižgan aparat prekrit ali pa nepravilno nameščen.
- Aparata ne uporabljajte na drugačen način, kot je to opisano v teh navodilih.
- Pred prvo uporabo aparata odstranite ves embalažni in reklamni material.
- Prepričajte se ali omrežna napetost odgovarja vrednostim na tipski tablici aparata.
- Aparat ne sme nikoli delovati brez nadzora, če deluje ali je priključen k električnemu omrežju.
- Aparat nameščajte samo na stabilno površino, ki je odporna proti vročini in v zadostni razdalji od drugih virov vročine.
- Bodite pozorni pri rokovanju z aparatom, ko so v njem vroča živila ali voda.
- Ne dotikajte se vroče površine. Uporabljajte držalo in tipke.
- Če aparata ne uporabljate, ga izklopite iz električnega omrežja.
- Ko odpirate pokrov aparata pazite, da ne pride do opeklin.
- Upošteвайте varno razdaljo aparata od gorljivih aparatov, kot je pohištvo, zavese, pregrinjala, papir, oblačila itd.
- Ko enoto izključite iz el. omrežja, nikoli ne vlecite za kabel. Vedno podržite vtikalno in s potegom odklopite.
- Pri uporabi aparata zagotovite primerno prezračevanje.
- Na aparat ne polagajte nobenih predmetov.
- Pazite, da vam aparat ne pade, prav tako pa ga ne izpostavljajte prevelikim udarcem.

- Izdelek je predmet dvoletne garancije, če ni navedeno drugače. Garancija se ne nanaša na poškodbe povzročene zaradi neobičajne uporabe, mehanskih poškodb, izpostavljenosti agresivnim pogojem ali ravnanju, ki ni v skladu s priporočili v navodilih, enako kot tudi ne na poškodbe, ki so predmet tekoče obrabe.
- Proizvajalec, uvoznik in prodajalec ne nosijo nobene odgovornosti za kakšne koli škode povzročene zaradi nepravilne montaže ali uporabe izdelka.
- Izklopite napajalni kabel, vtikalo ali del aparata od vode ali drugih tekočin, da preprečite udarec z električnim tokom ali poškodbo pečice. Vsa živila položite na pekač ali v posodo za pečenje, da ne pride do stika z grelnim elementom.
- Za aparate, ki se lahko priključijo v vtičnico: vtičnica se mora nahajati v bližini aparata in dostop do nje mora biti enostaven.

Opis izdelka

1. Pokrovka
2. Notranji lonec
3. Držalo
4. Zunanji del
5. Kazalec kuhanja »COOK«
6. Preklopno stikalo funkcij
7. Kazalec temperature »WARM«
8. Stikalo ON/OFF
9. Kabel

- A. Merica
B. Žlica za riž

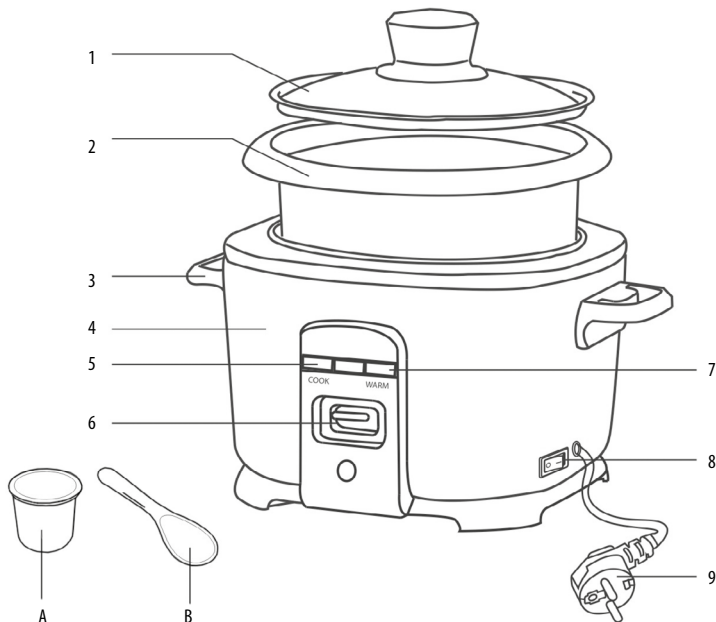

Pomembno

- Kuhajte samo v odstranljivi posodi. Ne nalivajte vode v zunanjo posodo.
- Kuhalne posode nikoli ne uporabljajte za shranjevanje skuhanega riža.

Navodila za uporabo

1. Napravo položite na suho, ravno površino.
2. Pred kuhanjem riž splaknite v vodi, s čimer odstranite odvečni škrob. Riž je pripravljen za kuhanje, takoj ko je voda, ki teče iz riža čista.
3. S pomočjo priložene merice izmerite zeleno količino riža. Merico napolnite do roba.
4. Preden daste notranjo posodo v napravo, se prepričajte, da zunanja površina čista in suha. To bo zajamčilo brezhibni kontakt med zunanjo in notranjo posodo.
5. Pred kuhanjem očistite spodnji del zunanje posode in površino grelne plošče. Prepričajte se ali je notranja posoda pravilno vložena v napravo, v nasprotnem primeru naprava ne bo pravilno delovala in lahko bi prišlo do poškodbe le-te.
6. Napravo pokrijte s pokrovko.
7. Kabel vstavite v električno vtičnico.
8. Preklopite stikalo v položaj ON (položaj 1), na nadzorni plošči se prižge kontrolna lučka. Preklopno stikalo obrnite v položaj »COOK«. Prižge se kontrolna lučka »COOK«.
9. Ko končate s kuhanjem, se aktivira funkcija ohranjanja temperature in prižge se kontrolna lučka »WARM«.

Opomba: Naprava je opremljena z varovalom, ki v primeru pregretja prekine el. napajanje grelnega telesa in se, ko se ohladi, ponovno prižge.

KAKO DOLOČITI PRAVILNO KOLIČINO RIŽA IN VODE

- Če želite na primer pripraviti dve zajemalki riža, vložite riž, ki ste ga predhodno splaknili v notranjo posodo in dodajte vodo do nivoja 2 na desno na merilu znotraj posode. Če pa želite pripraviti tri zajemalke riža, dodajte vodo vse do nivoja 3 na desno na merilu itd.
- Ponavadi je razmerje riža in vode 1 del riža na 1,0/1,2/1,5 dela vode. Seveda je to odvisno od vrste riža. Prilagodite količino vode.
- Pred kuhanjem dodajte sol in začimbe ter začinite po svojem okusu.

Čiščenje in vzdrževanje

- Pred čiščenjem vedno odklopite napravo od elektrike. Nikoli ne potaplajte grelne plošče v vodo ali druge tekočine! Pred čiščenjem počakajte, da se naprava ohladi.
- Ne uporabljajte grobih in kemično agresivnih snovi kot na primer: ostre predmete, strgalnike, kemična topila, redčila itd.
- Obrišite zunanjo stran naprave z vlažno krpo.
- Napolnite notranjo posodo z vročo vodo in jo pustite trenutek odstati. Nato jo lahko pomijete z mehko krpo, namočeno v vodo z detergentom.
- Za zagotavljanje dobrega stika med grelno ploščo in spodnjim delom notranje posode je treba ohraniti to območje čisto.
- Če je med notranjo in zunanjo posodo umazanija, jo takoj odstranite.
- Očistite vse pritlikline naprave z vročo vodo z dodanim detergentom.

1. Naveden simbol  na izdelku ali v spremni dokumentaciji pomeni, da se stari električni in elektronski izdelki ne smejo odstranjevati skupaj z gospodinjstvi odpadki. Z namenom pravilne odstranitve izdelka le tega odvrzite na zato namenjena zbirna dvorišča, kjer jih bodo sprejeli zastoj. S pravilnim odstranjevanjem tega izdelka pripomorete k ohranjanju dragocenih naravnih virov, prav tako pa pripomorete k preprečitvi morebitnih negativnih vplivov na življenjsko okolje in človeško zdravje, kar bi lahko bile posledice nepravilnega odstranjevanja odpadkov. Več podrobnosti pa zahtevajte pri vašem lokalnem uradu ali na najbližjem zbirnem dvorišču. V primeru nepravilnega odstranjevanja te vrste odpada so lahko v skladu z nacionalnimi predpisi vročne kazni. **Informacije za uporabnika glede odstranjevanja električnih in elektronskih naprav (za uporabo v podjetjih):** za pravilno odstranjevanje električnih in elektronskih naprav zahtevajte bolj podrobne informacije pri vašem prodajalcu ali dobavitelju.

Informacije za uporabnike glede odstranjevanje električnih in elektronskih naprav v drugih državah izven Evropske unije: Zgoraj naveden simbol  velja samo v državah Evropske unije, glede pravilnega odstranjevanja električnih in elektronskih naprav zahtevajte bolj podrobne informacije pri vašem uradu ali prodajalcu naprave. Vse je izraženo s simbolom prečrtanega koša za smeti na izdelku, embalaži ali tiskanih materialih.

2. Garancijo aparata uveljavite pri svojem prodajalcu. V primeru tehničnih težav in vprašanj kontaktirajte vašega prodajalca, ki vas bo obvestil o nadaljnjem postopku. Upoštevajte pravila za delo z električnimi napravami. Uporabnik nima nobenih pooblastil, da bi sam demontiral ali pa menjaval katere koli dele aparata. Pri odpiranju ali odstranjevanju pokrovov obstaja nevarnost udarca z električnim tokom. V primeru nepravilne montaže izdelka in njegove ponovne priključitve se tudi izpostavljate nevarnosti udara z električnim tokom.

Garancijski rok je za izdelke 24 mesecev, če ni drugače navedeno. Garancija se ne nanaša na poškodbe, povzročene zaradi nepravilne uporabe, mehanskih poškodb, agresivnih pogojev, uporabe, ki ni v skladu z navodili, in zaradi redne obrabe. Garancijska doba za baterijo je 24 mesecev, za njeno kapaciteto pa šest mesecev. Več informacij glede garancije najdete na www.elem6.com/warranty

Proizvajalec, uvoznik in distributer ne nosijo nobene odgovornosti za morebitne škode povzročene zaradi montaže ali nepravilne uporabe izdelka.

EU Izjava o skladnosti

Družba elem6 s.r.o. s tem izjavlja, da je aparat Lauben Rice Cooker 1000WB skladen z osnovnimi zahtevami in drugimi ustreznimi določbami direktiv **2014/30/EU** in **2014/35/EU**. Vsi izdelki Lauben so namenjeni za prodajo brez omejitve v Nemčiji, na Češkem, Slovaškem, Poljskem, Madžarskem in v drugih državah članicah EU. Celo besedilo Izjave o skladnosti si lahko naložite na spletu www.lauben.com/support/doc

Uvoznik v EU

elem6 s.r.o., Braškovská 308/15, 16100 Praha 6, Češka republika
www.lauben.com

Proizvajalec

TIGMON GmbH, Yorkstraße 22; 93049 Regensburg, Deutschland

Pridržujemo si pravico do napak in sprememb v navodilih.



DE

EN

CZ

SK

PL

HU

SL

HR

Lauben Rice Cooker 1000 WB – Priručnik za upotrebu

Specifikacije i značajke

Model	LBNRCD2000A
Napon	220 – 240 V ~ 50/60 Hz
Snaga	400 W
Zapremnina košare	1,0 l

SIGURNOSNE UPUTE SDA – OPĆENITO

MOLIMO VAS DA PRIJE UPOTREBE UREĐAJA PROČITATE SVE UPUTE. OVAJ PRIRUČNIK POHRANITE ZA DALJNIJE POTREBE.

OVAJ UREĐAJ JE NAMIJENJEN SAMO ZA UPOTREBU U KUĆANSTVIMA.

- Ne dopustite da djeca ili neovlaštene osobe rukuju uređajem. Čuvajte ga izvan njihovog dohvata.
- U slučaju upotrebe uređaja u blizini djece budite posebno oprezni.
- Ne upotrebljavajte uređaj kao igračku.
- Pakovanje sadrži male dijelove koji mogu biti opasni za djecu. Proizvod čuvajte izvan dohvata djece. Vrećice i dijelovi koje vrećice sadrže predstavljaju rizik od gušenja.
- Ne ostavljajte kabel napajanja da slobodno visi preko ruba radne ploče.
- Ne upotrebljavajte uređaj vani ili na vlažnoj površini, postoji opasnost od električnog udara.
- Ne upotrebljavajte drugu opremu nego što preporučuje proizvođač.
- Ne upotrebljavajte uređaj s oštećenim kabelom ili utikačem. Odmah ga predajte ovlaštenom servisu radi popravka.
- Držite uređaj u dostatnoj udaljenosti od izvora topline, kao što su radijatori, pećnice i drugi uređaji koji stvaraju toplinu. Ne izlažite ga izravnom sunčevom zračenju.
- Ne dodirujte uređaj mokrim rukama.
- U slučaju instalacije opreme, čišćenja i održavanja ili u slučaju neispravnog rada isključite uređaj i odspojite ga od električne utičnice.
- Ne uključujte uređaj ako oprema nije ispravno pričvršćena i u uređaju nema nikakvih namirnica.
- Uređaj je prikladan samo za upotrebu u kućanstvu, nije namijenjen za komercijalnu upotrebu.
- Ne potapajte kabel napajanja, utikač ili uređaj u vodu ili bilo koje druge tekućine.
- Redovito provjeravajte nema li uređaj ili kabel napajanja vidljive tragove oštećenja. Nikada ne uključujte oštećen uređaj.
- Prije čišćenja i nakon upotrebe isključite uređaj, odspojite ga od električne mreže te ga ostavite da se ohladi.
- Ne popravljajte sami uređaj. Kontaktirajte ovlaštene servise.
- Osobe s ograničenim tjelesnim, čulnim ili intelektualnim sposobnostima ili s nedostatkom iskustava i znanja mogu upotrebljavati ovaj uređaj samo pod nadzorom i nakon dobivanja pouke o sigurnoj upotrebi uređaja i shvaćanju pratećih rizika. Ne ostavljajte djecu da se igraju s uređajem.
- Ovim uređajem se ne može upravljati pomoću eksternog tajmera, daljinskog upravljača ili bilo kojeg drugog dijela koji automatski uključuje uređaj, pošto postoji opasnost od nastanka požara u slučaju da je uređaj u trenutku uključivanja prekriven ili pogrešno postavljen.
- Ne upotrebljavajte uređaj na drugi način nego što je opisano u ovim uputama.
- Prije prve upotrebe uređaja uklonite svu ambalažu i promidžbene materijale.
- Uvjerite se da mrežni napon odgovara vrijednostima na pločici uređaja.
- Ne ostavljajte uređaj bez nadzora ako je u hodu ili ako je priključen u električnu mrežu.
- Uređaj postavljajte samo na stabilnu površinu otpornu na toplinu u dostatnoj udaljenosti od drugih izvora topline.
- Vodite računa pri rukovanju uređajem ako sadrži vruće namirnice ili vodu.
- Ne dodirujte vruće površine. Upotrebljavajte držače i tipke.
- Ako ne upotrebljavate uređaj, odspojite ga od električne mreže.
- Vodite računa pri otvaranju poklopca uređaja, da ne bi došlo do opekline.
- Poštujte sigurnu udaljenost uređaja od zapaljivih materijala kao što je namještaj, zavjese, deke, papir, odjeća i sl.
- Pri odspajanju jedinice od električne mreže nikada ne vucite za kabel. Uхватite utikač te ga izvucite iz utičnice.
- Tijekom upotrebe uređaja osigurajte prikladno vjetrenje.
- Na uređaj ne postavljajte nikakve predmete.
- Vodite računa da vam uređaj ne padne i ne izlažite ga jakim udarima.
- Jamstveni rok za proizvode je dvije godine, ako nije drukčije određeno. Jamstvo se ne odnosi na oštećenja koja nastanu nestandardnom

upotrebom, mehaničkim oštećenjem, izlaganjem agresivnim uvjetima, postupanjem protivno uputama, niti na oštećenja koja nastanu standardnim habanjem.

- Proizvođač, uvoznik i prodavalac ne nose nikakvu odgovornost za bilo kakve štete koje nastanu neispravnom montažom ili upotrebom proizvoda.
- Odspojite kabel napajanja, utičnicu ili dijelove uređaja od vode ili drugih tekućina, kako biste spriječili električni udar ili oštećenje pećnice. Sve namirnice stavite na pladanj ili posudu za pečenje, kako ne bi došlo u dodir s grijačem.
- U slučaju uređaja koji se mogu priključiti u utičnicu: utičnica bi se trebala nalaziti u blizini uređaja i mora biti lako dostupna.

Opis proizvoda

1. Poklopac
2. Unutarnji lonac
3. Drška
4. Vanjski dio
5. Pokazivač kuhanja „COOK“
6. Prekidač za funkcije
7. Pokazivač temperature „WARM“
8. Prekidač uključ/i/isključ
9. Kabel

- A. Mjerna čašica
B. Žlica za rižu

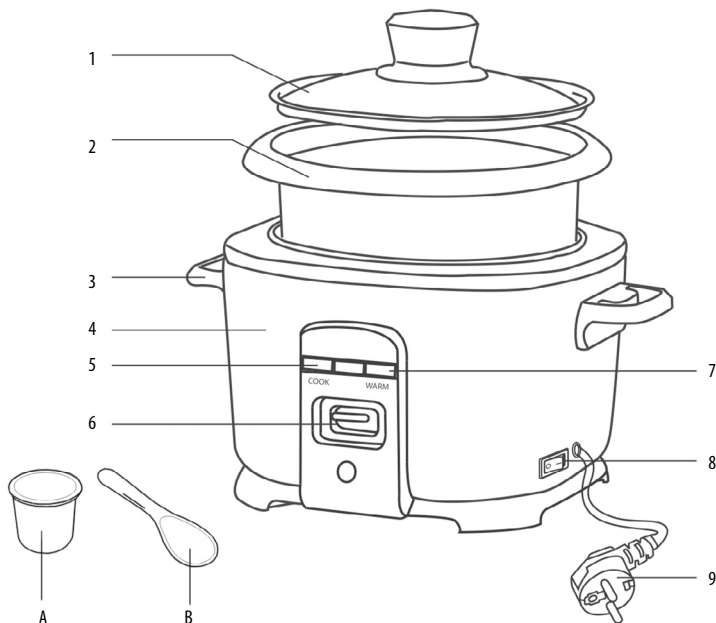

Važno

- Kuhajte samo u uklonjivj posudi. Ne ulijevajte vodu u vanjsku posudu.
- Nikada ne upotrebljavajte posudu za kuhanje za skladištenje skuhanе riže.

Upute za upotrebu

1. Stavite uređaj na suho, ravno mjesto.
2. Prije kuhanja riže, operite ju u vodi kako biste uklonili višak škroba. Riža je spremna za kuhanje kada je voda koja istječe čista.
3. Pomoću isporučene mjerne čašice odmjerite željenu količinu riže. Napunite mjernu šalicu do ruba.
4. Prije umetanja unutarnje posude u uređaj provjerite jesu li sve vanjske površine čiste i suhe. To će osigurati savršeni kontakt vanjske i unutarnje posude.
5. Prije kuhanja očistite donji dio vanjske posude i površinu grijače ploče. Provjerite je li unutarnja posuda ispravno umetnuta u aparat jer inače aparat neće raditi ispravno i mogao bi se oštetiti.
6. Aparat poklopite poklopcem.
7. Uključite kabel u električnu utičnicu.
8. Okrenite prekidač u položaj UKLJUČENO (položaj 1); na kontrolnoj ploči zasvijetlit će žaruljica. Okrenite prekidač za funkcije u položaj „COOK“. Zasvijetlit će žaruljica „COOK“.
9. Nakon završetka kuhanja aktivirat će se funkcija zadržavanja topline i zasvijetlit će žaruljica „WARM“.

Napomena: Aparat ima zaštitu koja u slučaju pregrijavanja prekida napajanje grijača, a kada se ohladi, ponovno se uključuje.

DE

EN

CZ

SK

PL

HU

SL

HR

KAKO ODREDITI ISPRAVNU KOLIČINU RIŽE I VODE

- Ako želite, primjerice, pripremiti dvije kutljače riže, ispranu rižu stavite u unutarnju posudu i dodajte vodu do razine 2 na desnoj strani mjerne ljestvice unutar posude. Ako želite pripremiti tri kutljače riže, dodajte vodu do razine 3 na desnoj strani mjerne ljestvice itd.
- Uobičajeni omjer riže i vode je 1 dio riže na 1,0 / 1,2 / 1,5 dijela vode. Ipak, to ovisi o vrsti riže. Prilagodite količinu vode.
- Prije kuhanja dodajte sol i začine i prilagodite okus svojim željama.

Čišćenje i održavanje

- Aparat uvijek prije čišćenja isključite iz električne mreže. Nikada ne uranjajte grijaću ploču u vodu ili u drugu tekućinu! Pričekajte da se aparat ohladi prije čišćenja.
- Ne upotrebljavajte grube i kemijski agresivne tvari, poput: oštih predmeta, strugača, kemijskih otapala, razrjeđivača itd.
- Vanjsku stranu aparata obrišite vlažnom krpicom. Unutarnju posudu napunite vrućom vodom i ostavite malo da odstoji. Nakon toga ju možete oprati mekanom krpicom u vodi s deterdžentom.
- Kako biste osigurali dobar kontakt između grijaće ploče i donjeg dijela unutarnje posude, potrebno je ta područja uvijek održavati čistima.
- Ako se između unutarnje i vanjske posude nalazi nečistoća, odmah ju očistite.
- Sav pribor aparata čistite vrućom vodom s deterdžentom.

1. Navedeni simbol  na proizvodu ili u pratećoj dokumentaciji znači da se upotrijebljeni električni ili elektronički proizvodi ne smiju likvidirati zajedno s komunalnim otpadom. Radi ispravne likvidacije proizvoda isti predajte na za to namijenjenim mjestima za prikupljanje, gdje će biti preuzeti besplatno. Ispravnom likvidacijom ovog proizvoda možete pomoći u očuvanju važnih prirodnih dobara i pomažete sprječavanju potencijalnih negativnih utjecaja na okoliš i zdravlje ljudi, što mogu biti posljedice pogrešne likvidacije otpada. Više detalja zatražite od nadležnih lokalnih tijela ili najbližeg mjesta za prikupljanje otpada. U slučaju neispravne likvidacije ove vrste otpada u skladu s nacionalnim propisima mogu biti naplaćene kazne.

Informacije za korisnike u svezi likvidacije električnih i elektroničkih uređaja (upotreba u društvima i poduzećima): Radi ispravne likvidacije električnih i elektroničkih uređaja tražite detaljne informacije kod vašeg prodavatelja ili dobavljača.

Informacije za korisnike u svezi likvidacije električnih i elektroničkih uređaja u drugim zemljama izvan Europske unije: Gore navedeni simbol  važi samo u državama Europske unije. Radi ispravne likvidacije električnih i elektroničkih uređaja tražite detaljne informacije kod vaših javnih tijela ili prodavatelja uređaja. Sve izražava simbol precrtanog kontejnera na proizvodu, ambalaži ili tiskanim materijalima.

2. Popravke uređaja u jamstvenom roku tražite kod svog prodavatelja. U slučaju tehničkih poteškoća i pitanja kontaktirajte svog prodavatelja koji će vas obavijestiti o daljnjem postupanju. Poštujte pravila za rad s električnim uređajima. Korisnik nije ovlašten da rasklapa uređaj niti da mijenja bilo koji njegov dio. U slučaju otvaranja ili uklanjanja kućišta prijeti opasnost od električnog udara. U slučaju pogrešnog sklapanja uređaja i njegovog ponovnog povezivanja također se izlažete opasnosti od električnog udara.

Jamstveni rok za proizvode je 24 mjeseca, ako nije drukčije određeno. Jamstvo se ne odnosi na oštećenja koja nastanu nestandardnom upotrebom, mehaničkim oštećenjem, izlaganjem agresivnim uvjetima, postupanjem protivno uputama ili standardnim habanjem. Jamstveni rok za bateriju je 24 mjeseca, a za njezin kapacitet 6 mjeseci. Više informacija glede jamstva možete dobiti na www.elem6.com/warranty

Proizvođač, uvoznik i distributer ne snose nikakvu odgovornost za bilo kakve štete koje nastanu montažom ili neispravnom upotrebom proizvoda.

EU Izjava o sukladnosti

Društvo elem6 s.r.o. ovim izjavljuje da je uređaj Lauben Rice Cooker 1000WB u skladu s temeljnim zahtjevima i drugim odgovarajućim odredbama Direktive **2014/30/EU** i **2014/35/EU**. Svi proizvodi Lauben su namijenjeni za prodaju bez ograničenja u Njemačkoj, Češkoj, Slovačkoj, Poljskoj, Mađarskoj i drugim državama članicama EU. Cijela izjava o sukladnosti može se preuzeti na stranici www.lauben.com/support/doc

Uvoznik u EU

elem6 s.r.o., Braškovská 308/15, 16100 Praha 6, Republika Češka
www.lauben.com

Proizvođač

TIGMON GmbH, Yorkstraße 22; 93049 Regensburg, Njemačka

Ne odgovaramo za tiskarske pogreške i zadržavamo pravo na izmjene ovih uputa.





Laubens The Right Way

www.lauben.com