

NILS[®]

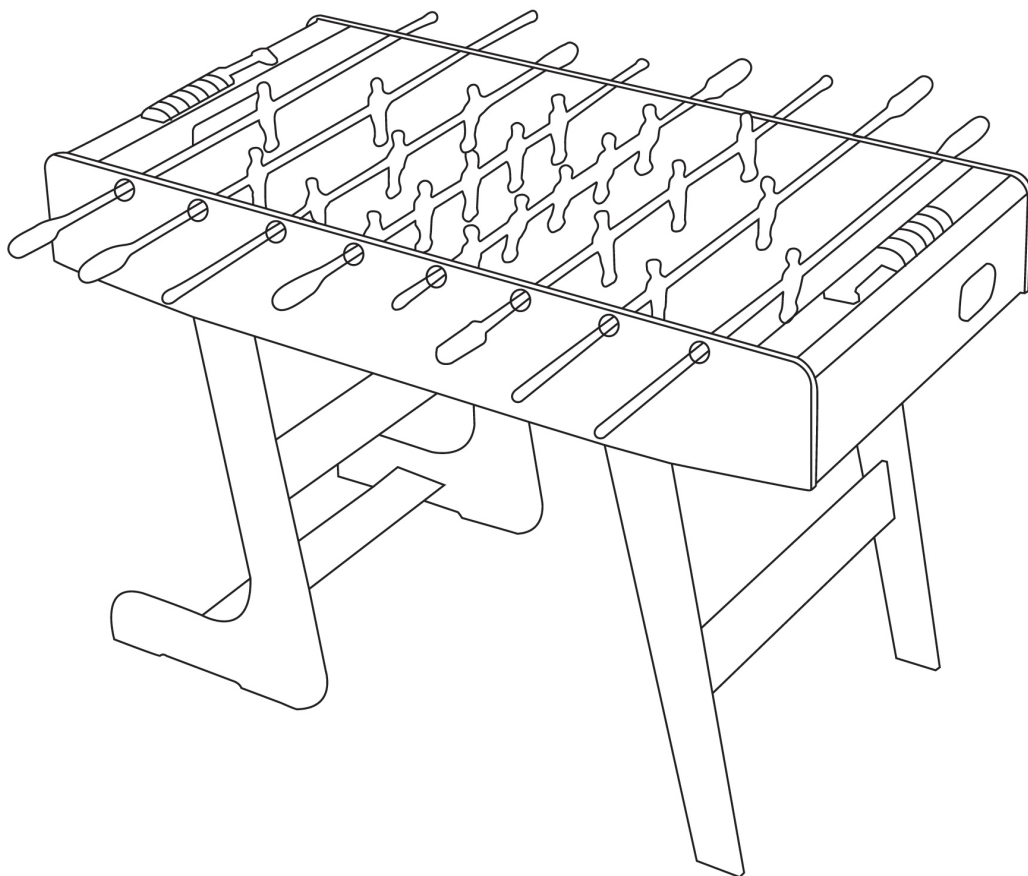







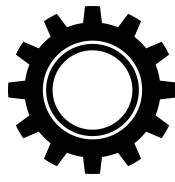





fun

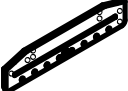
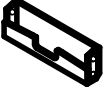













SDGF ARENA 1

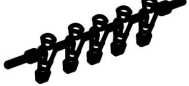

6. Manual instruction **EN**
7. Instrukcja obsługi **PL**
8. Návod k obsluze **CZ**
9. Manuel instruktion **DA**
10. Gebrauchsanweisung **DE**
11. Manual de instrucciones **ES**
12. Käsijuhend **ET**
13. Manuel d'instruction **FR**
14. Kézi utasítás **HU**
15. Manuale di istruzioni **IT**
16. Naudojimo instrukcijos **LT**
17. Rokasgrāmatas instrukcija **LV**
18. Handmatige instructie **NL**
19. Manual de instruções **PT**
20. Instrucțiuni manuale **RO**
21. Návod na obsluhu **SK**
22. Navodila za uporabo **SL**
23. Instruktionsbok **SV**
24. Інструкція з експлуатації **UK**



H1	
H2	
H3	
H5	
H6	
H8	
P1	
P2	
P3	
P4	
P5	
P6	
P7	
P8	
R10	
R9	

P9	
P10	
P11	
P12	
R1	
R2	
R3	
R4	
R5	
R6	
R7	
R8	
A1	
A2	
PR	



1.

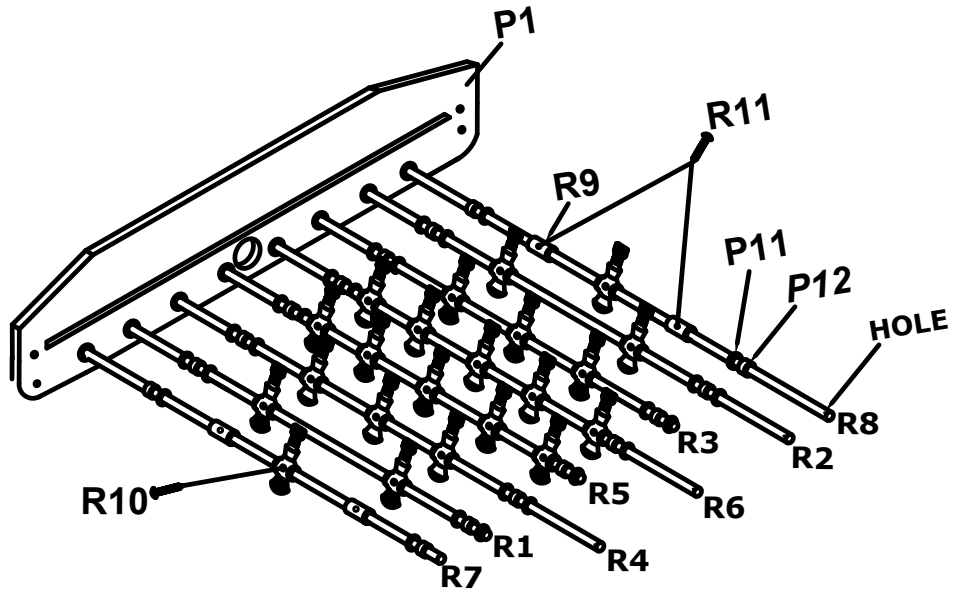

2.

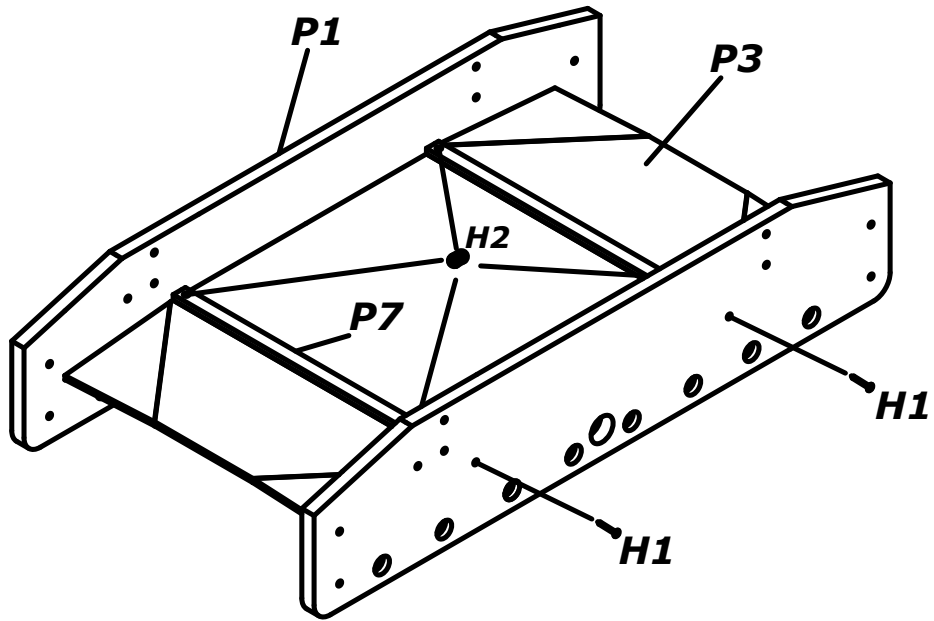

3.

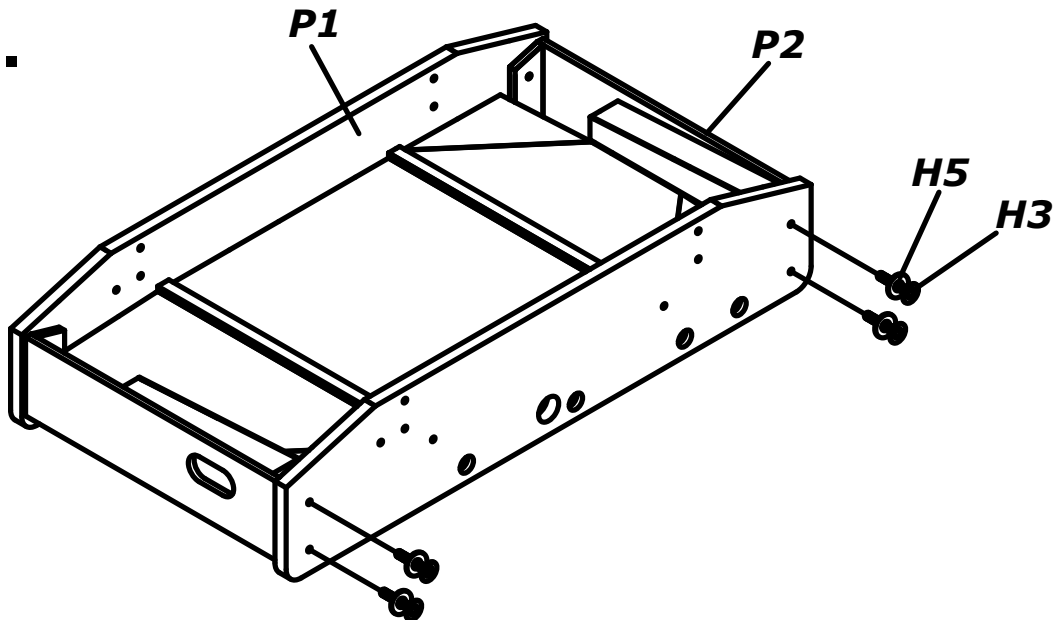



4.

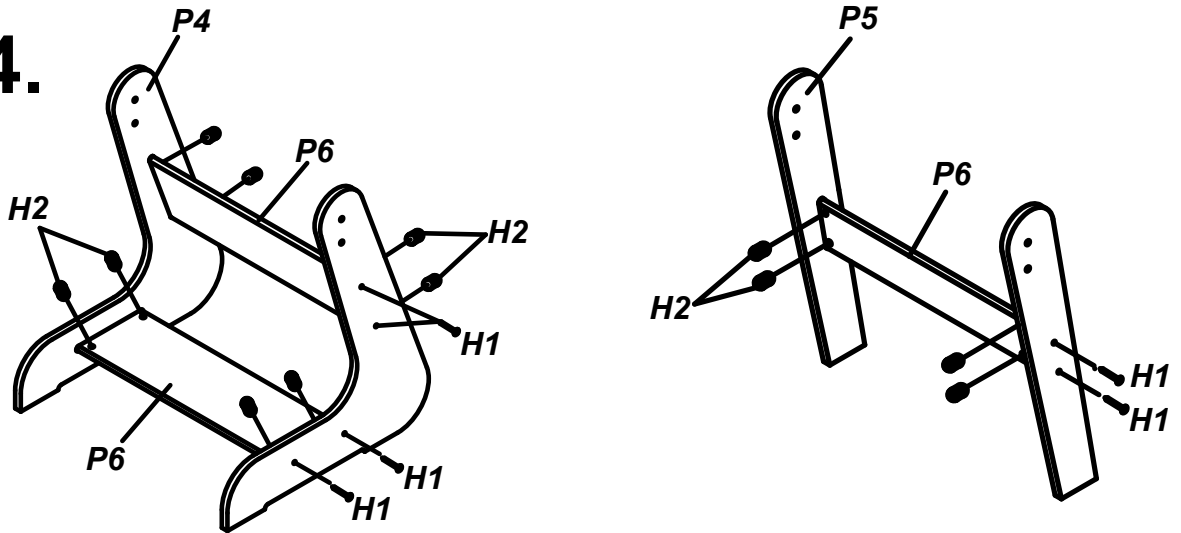

5.

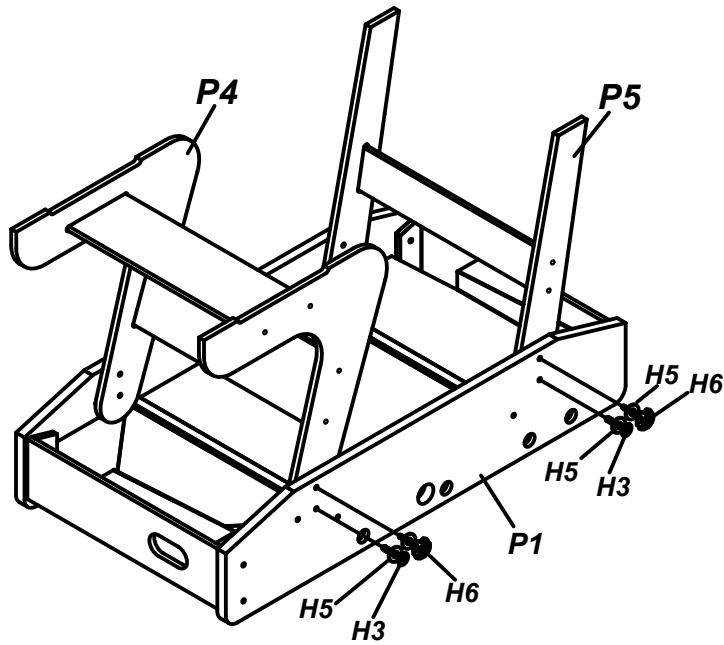

6.

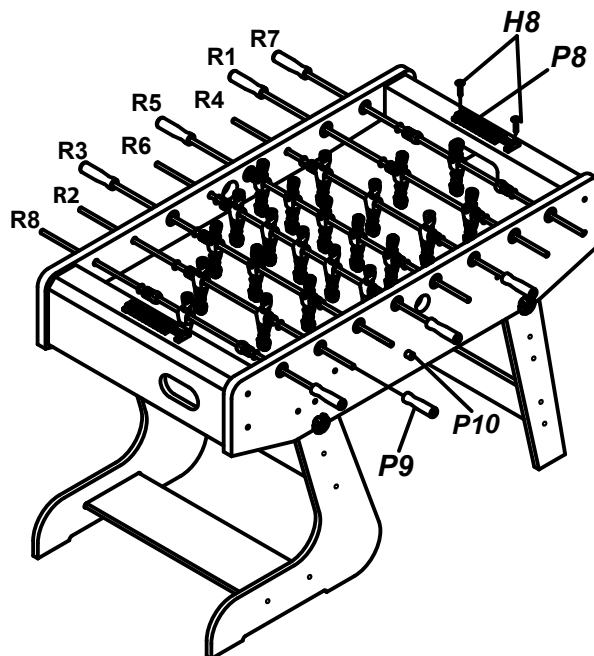

SAFETY NOTES

1. Use only as intended.
2. Regularly check the table and its components for wear or damage.
3. Not suitable for children under 3 years of age due to small parts.
4. Place the table on a stable, level surface.
5. Children should only use this product under adult supervision.
6. Avoid jerking the rods forcefully to prevent damage or injury.
7. Keep a safe distance from the table while others are playing.
8. Do not use near open flames or high heat sources.
9. Store the table in a dry area, away from moisture.



Parts identifier hardware:

- H1- FLAT SCREW X 38 MM (16 pcs)
- H2- CROSS BARREL NUT (16 pcs)
- H3- 1/4" x 27 MM BOLT (12 pcs)
- H5- 1/4" FLAT WASHER (12 pcs)
- H6- SCREW 1/4MM x 30 MM (4 pcs)
- H8- 38 MM FLAT SCREW (4 pcs)
- P1- SIDE PANEL (2 pcs)
- P2- END PANEL (2 pcs)
- P3- FIELD (1 pc)
- P4- LEG (2 pcs)
- P5- LEG (2 pcs)
- P6- LEG SUPPORT BOARD (3 pcs)
- P7- SOCCER FIELD SUPPORT BRACE (2 pcs)
- P8- SCORER (2 pcs)
- P9- HANDLE (8 pcs)
- P10- ROD END CAP (8 pcs)
- P11- RUBBER BUSHING (16 pcs)
- P12- PLASTIC WASHER (16 pcs)
- R1- 2 HOME PLAYERS ROD (1 pc)
- R2- 2 AWAY PLAYERS ROD (1 pc)
- R3- 3 HOME PLAYERS ROD (1 pc)
- R4- 3 AWAY PLAYERS ROD (1 pc)
- R5- 5 HOME PLAYERS ROD (1 pc)
- R6- 5 AWAY PLAYERS ROD (1 pc)
- R7- 1 HOME PLAYERS ROD (1 pc)
- R8- 1 AWAY PLAYERS ROD (1 pc)
- A1- BALL (2 pcs)
- A2- TOOL (1 pcs)



ASSEMBLY:

WARNING: TWO ADULTS ARE NEEDED TO ASSEMBLE THE FOOTBALL TABLE.

Step 1: Find a clean, level surface on which to start assembling your football table. We recommend building the table on top of the box to protect the parts during assembly. Place one side panel (P1) upside down, with the finished side facing outwards. The ball entry hole will be closest to the floor. Align the rods as shown in Figure 1.

Step 2: Set the playfield (P3) into the grooves in the side panels as shown in Figure 2. Once the playfield is in place, position the playfield support braces (P7) on the playfield and secure them to the side panel using screws (H1).

Step 3: Attach the end panel (P2) between the side panels and secure it with bolts (H3) and washers (H5). Ensure that the side and end panels are square.

Step 4: Attach the leg support board (P6) between the legs, then put the screw (H2) in the leg support board and fix it with screw (H1).

Step 5: Attach the legs to the side panel (P1) using the bolts (H3) and washers (H5), as shown in Figure 5.

Step 6: This step requires two adults. Very carefully turn the table over and set it on its legs. Do not lift the table by holding onto the rods. Then fasten the scorer (P8) to the end panel with two screws (H8). Attach the eight handles (P9) to the rod ends and the rod end caps (P10) to the remaining ends of the rods.

Game rules:

There are four rods on each side of the table. The first rod controls the goalkeeper, the second controls two defenders, the third controls the five-man midfield and the fourth controls three attackers. Table football is played by two or four people. Before the game begins, two teams are formed. We then choose which side of the pitch we want. We can toss a coin to determine which team starts the game, or simply throw the ball onto the centre of the table to begin the match. We then move the rods to put the ball in motion. It is forbidden to turn the rods by more than 360 degrees. You cannot shake the table or cause the ball to move in any other way. During the game, the only parts of the table that can be touched are our team's rods. If the ball gets stuck somewhere that no player can reach, we can move it to the nearest player. The objective of the game is to score a set number of goals. Alternatively, we can play over a fixed period of time. A goal is considered to have been scored correctly even if the ball hits the goal, bounces back off the side wall and returns to the pitch.

Maintenance

Cleaning of the table – We recommend cleaning the table at least once a week. Use only dry, soft cloth and a small amount of cleaning glass/dust cleaning agent (with a nozzle). Protect the pitch from sharp items. Keep the pitch clean.

IMPORTER: ABISAL SP. Z O.O.

UL. PYSKOWICKA 17
41-807 ZABRZE, POLAND

UWAGI DOTYCZĄCE BEZPIECZEŃSTWA

1. Używaj wyłącznie zgodnie z przeznaczeniem.
2. Regularnie sprawdzaj stan techniczny stołu i jego elementów.
3. Nieodpowiednie dla dzieci poniżej 3 lat – zawiera małe elementy.
4. Ustaw stół na stabilnej, równej powierzchni.
5. Gra dzieci powinna odbywać się wyłącznie pod nadzorem dorosłych.
6. Unikaj gwałtownego szarpania prętów – może to prowadzić do uszkodzeń lub kontuzji.
7. Zachowaj bezpieczny odstęp od stołu podczas gry innych osób.
8. Nie używaj w pobliżu otwartego ognia ani źródeł wysokiej temperatury.
9. Przechowuj stół w suchym miejscu, z dala od wilgoci.



Zestawienie części do montażu:

Oznaczenie części:

- H1- Śruba płaska x 38 mm (16 szt.)
- H2- Nakrętka tulejowa (16 szt.)
- H3- Śruba 1/4" mm x 27mm (12 szt.)
- H5- Nakładka 1/4mm (12 szt.)
- H6- Śruba 1/4mm x 30mm (4 szt.)
- H8- Śruba płaska x 38 mm (4 szt.)
- P1- Panel boczny (2 szt.)
- P2- Panel końcowy (2 szt.)
- P3- Boisko (1 szt.)
- P4- Noga (2 szt.)
- P5- Noga (2 szt.)
- P6- Wspornik nóg (3 szt.)
- P7- Wspornik boiska (2 szt.)
- P8- Element do wprowadzenia piłki (2 szt.)
- P9- Rączka (8 szt.)
- P10- Zatyckza pręta (8 szt.)
- P11- Gumowa tuleja (16 szt.)
- P12- Podkładka plastikowa (16 szt.)
- R1- Pręt z dwoma piłkarzami (home) (1 szt.)
- R2- Pręt z dwoma piłkarzami (away) (1 szt.)
- R3- Pręt z trzema piłkarzami (home) (1 szt.)
- R4- Pręt z trzema piłkarzami (away) (1 szt.)
- R5- Pręt z pięcioma piłkarzami (home) (1 szt.)
- R6- Pręt z pięcioma piłkarzami (away) (1 szt.)
- R7- Pręt z jednym piłkarzem (home) (1 szt.)
- R8- Pręt z jednym piłkarzem (away) (1 szt.)
- A1- Piłka (2 szt.)
- A2- Klucz imbusowy (1 szt.)



MONTAŻ

OSTRZEŻENIE: DO ZŁOŻENIA STOŁU DO PIŁKI NOŻNEJ POTRZEBNE SĄ DWIE OSOBY DOROSŁE.

Krok 1: Znajdź czyste, równe miejsce, aby rozpocząć montaż stołu do gry w piłkarzyki. Zalecamy zbudowanie stołu na blacie skrzynki, aby chronić części podczas montażu. Umieść jeden panel boczny P1 do góry nogami, wykończoną stroną skierowaną na zewnątrz. Otwór wejściowy piłki będzie najbliższej podłogi. Dopasuj pręty, jak pokazano na RYSUNKU 1 (FIGURE1).

Krok 2: Ustaw pole gry P3 w rowkach w panelach bocznych, jak pokazano na RYSUNKU 2 (FIGURE2). Po ustawieniu pola gry umieść wsporniki pola gry P7 na polu i za pomocą śrub H1 przymocuj je do panelu bocznego.

Krok 3: Zamocuj panel końcowy P2 pomiędzy panelami bocznymi i przymocuj go śrubami H3 krzyżującymi się z podkładkami H5. Upewnij się, że panel boczny i panel końcowy są kwadratowe.

Krok 4: Przymocuj WSPORNIK NÓG P6 pomiędzy nogami, następnie włóż śrubę H2 do WSPORNIKA NÓG i przymocuj ją śrubą H1.

Krok 5: Przymocuj nogi do panelu bocznego P1 za pomocą śrub H3 z H5 i śruby H6 jak na RYSUNKU 5 (FIGURE5).

Krok 6: Ten krok wymaga dwóch osób dorosłych. Bardzo ostrożnie obróć obrus stołu i postaw go na nogach. Nie podnoś stołu, trzymając się prętów. Następnie przymocuj nacięcie P8 do panelu końcowego za pomocą dwóch śrub H8. Umieść osiem uchwytów P9 na końcach drążków i zaślepki P10 na pozostałych końcach drążków.

Zasady gry:

Po każdej stronie stołu mamy 4 drążki (grille). 1 grill to bramkarz, 2 to dwóch obrońców, 3 to pięciuosobowa linia pomocy i 4, czyli trzech atakujących. W piłkarzyki gra się w dwie lub cztery osoby. Przed rozpoczęciem meczu dzielimy się na dwie drużyny. Wybieramy swoją stronę boiska. Możemy za pomocą rzutu monetą rozstrzygnąć która drużyna zaczyna, bądź zwyczajnie rzucamy piłeczkę na środek stołu i rozpoczynamy grę. Poruszając drążkami, wprawiamy piłeczkę w ruch. Zabronione jest obracanie drążków o więcej niż 360 stopni. Nie wolno potrząsać stołu ani w żaden inny mechaniczny sposób wpływać na ruch piłki. Jedyną częścią stołu, którą możemy dotykać podczas meczu są drążki naszej drużyny. Jeżeli piłka zatrzyma się w miejscu, którego nie będzie mógł sięgnąć żaden z chłopków wtedy możemy ją przesunąć do najbliższego piłkarzyka. Celem gry jest zdobycie określonej ilości goli bądź gramy na czas. Gol uznawany jest za zdobyty prawidłowo nawet, kiedy piłka wpadnie do bramki, odbije się od ścianki i z niej wypadnie z powrotem na pole gry.

Czyszczenie:

CZYSZCZENIE STOŁU – Rekomendujemy czyszczenie stołu co najmniej raz w tygodniu. Do czyszczenia używaj suchej, miękkiej ściereczki i niewielkiej ilości środka do czyszczenia szyb/usuwania kurzu (z rozpylaczem). Chronić pole gry przed ostrymi przedmiotami. Utrzymuj pole gry w czystości.

IMPORTER: ABISAL SP. Z O.O.

UL. PYSKOWICKA 17
41-807 ZABRZE, POLSKA

BEZPEČNOSTNÍ POZNÁMKY

1. Používejte pouze v souladu s určením.
2. Pravidelně kontrolujte, zda stůl a jeho součásti nejsou opotřebované nebo poškozené.
3. Není vhodné pro děti mladší 3 let kvůli malým částem.
4. Stůl umístěte na stabilní, rovný povrch.
5. Děti by měly tento výrobek používat pouze pod dohledem dospělé osoby.
6. Vyvarujte se silného trhání tyčí, aby nedošlo k poškození nebo zranění.
7. Při hře ostatních udržujte bezpečnou vzdálenost od stolu.
8. Nepoužívejte v blízkosti otevřeného ohně nebo zdrojů vysokého tepla.
9. Stůl skladujte na suchém místě, mimo dosah vlhkosti.

**Identifikátor dílů hardwaru:**

- H1- PLOCHÝ ŠROUB X 38 MM (16 ks)
- H2- KŘÍŽOVÁ MATICE (16 ks)
- H3- 1/4", x 27 MM ŠROUB (12 ks)
- H5- 1/4" PLOCHÁ PODLOŽKA (12 ks)
- H6- ŠROUB 1/4MM x 30 MM (4 ks)
- H8- 38 MM PLOŠNÝ ŠROUB (4 ks)
- P1- BOČNÍ PANEL (2 ks)
- P2- KONCOVÝ PANEL (2 ks)
- P3- HŘÍŠTĚ (1 ks)
- P4- NOHA (2 ks)
- P5- NOHA (2 ks)
- P6- DESKA PRO PODPORU NOHY (3 ks)
- P7- VÝSTUŽ PRO PODPORU HŘÍŠTĚ (2 ks)
- P8- SKÓRE (2 ks)
- P9- RUKOJEŤ (8 ks)
- P10- KONCOVÁ ZÁTKA TYČE (8 ks)
- P11- GUMOVÁ POUZDRA (16 ks)
- P12- PLASTOVÁ PODLOŽKA (16 ks)
- R1- 2 TYČE PRO DOMÁCÍ HRÁČE (1 ks)
- R2- 2 ROD PRO HRÁČE HOSTŮ (1 ks)
- R3- 3 ROD PRO HRÁČE DOMÁCÍ (1 ks)
- R4- 3 ROD PRO HRÁČE HOSTŮ (1 ks)
- R5- 5 ROD PRO HRÁČE DOMÁCÍ (1 ks)
- R6- 5 ROD PRO HRÁČE HOSTŮ (1 ks)
- R7- 1 ROD PRO HRÁČE DOMÁCÍ (1 ks)
- R8- 1 ROD PRO HRÁČE HOSTŮ (1 ks)
- A1- MÍČ (2 ks)
- A2- NÁŘADÍ (1 ks)

**MONTÁŽ:**

UPOZORNĚNÍ: K SESTAVENÍ FOTBALOVÉHO STOLU JSOU ZAPOTŘEBÍ DVĚ DOSPĚLÉ OSOBY.

Krok 1: Najděte si čistý a rovný povrch, na kterém začnete sestavovat fotbalový stůl. Doporučujeme postavit stůl na horní část krabice, aby byly díly během montáže chráněny. Umístěte jednu boční desku (P1) vzhůru nohama tak, aby hotová strana směřovala ven. Otvor pro vstup míčku bude nejbližší k podlaze. Vyrovnajte tyče podle obrázku 1.

Krok 2: Umístěte hrací plochu (P3) do drážek v bočních panelech, jak je znázorněno na obrázku 2. Jakmile je hrací pole na svém místě, umístěte podpěry hracího pole (P7) na hrací pole a připevněte je k bočnímu panelu pomocí šroubů (H1).

Krok 3: Připevněte koncový panel (P2) mezi boční panely a zajistěte jej pomocí šroubů (H3) a podložek (H5). Ujistěte se, že boční a koncové panely jsou v rovině.

Krok 4: Připevněte opěrnou desku nohou (P6) mezi nohy, poté vložte šroub (H2) do opěrné desky nohou a upevněte ji šroubem (H1).

Krok 5: Připevněte nohy k bočnímu panelu (P1) pomocí šroubů (H3) a podložek (H5), jak je znázorněno na obrázku 5.

Krok 6: Tento krok vyžaduje dvě dospělé osoby. Velmi opatrně otočte stůl a postavte jej na nohy. Nezvedejte stůl držení za tyče. Poté připevněte bodovač (P8) ke koncové desce pomocí dvou šroubů (H8). Připevněte osm úchytů (P9) ke koncům tyčí a koncové krytky tyčí (P10) ke zbývajícím koncům tyčí.

Pravidla hry:

Na každé straně stolu jsou čtyři tyče. První tyč ovládá brankáře, druhá dva obránce, třetí pětičlennou zálohu a čtvrtá tři útočníky. Stolní fotbal hrají dvě nebo čtyři osoby. Před začátkem hry se vytvoří dva týmy. Poté si vybereme, na které straně hřiště chceme hrát. Můžeme si hodit mincí, abychom určili, který tým začne hru, nebo jednoduše hodit míč na střed stolu a začít zápas. Poté pohybem tyčí uvedeme míč do pohybu. Je zakázáno otáčet tyčemi o více než 360 stupňů. Se stolem nesmíte třást ani jinak způsobit pohyb míče. Během hry se můžeme dotýkat pouze částí stolu, a to tyčí našeho týmu. Pokud se míček zasekne někde, kam žádný z hráčů nedosáhne, můžeme ho přesunout k nejbližšímu hráči. Cílem hry je vstřelit stanovený počet gólů. Případně můžeme hrát po určitou dobu. Gól se považuje za správně vstřelený i v případě, že míč zasáhne branku, odrazí se od boční stěny a vrátí se zpět na hřiště.

Údržba

Čištění stolu - Doporučujeme čistit stůl alespoň jednou týdně. Používejte pouze suchý, měkký hadřík a malé množství čisticího prostředku na sklo/prach (s tryskou). Chraňte hřiště před ostrými předměty. Udržujte hřiště v čistotě.

DOVOZCE: ABISAL SP. Z O.O.

UL. PYSKOWICKA 17
41-807 ZABRZE, POLSKO

SIKKERHEDSBEMÆRKNINGER

1. Brug kun bordet som tiltænkt.
2. Kontrollér jævnlgt bordet og dets komponenter for slitage eller skader.
3. Ikke egnet til børn under 3 år på grund af de små dele.
4. Placer bordet på en stabil, jævn overflade.
5. Børn bør kun bruge dette produkt under opsyn af en voksen.
6. Undgå at rykke kraftigt i stængerne for at undgå skader.
7. Hold sikker afstand til bordet, mens andre leger.
8. Må ikke bruges i nærheden af åben ild eller høje varmekilder.
9. Opbevar bordet på et tørt sted, væk fra fugt.

**Deleidentifikator hardware:**

- H1- FLAD SKRU 38 MM (16 stk.)
- H2- KRYDSNUT (16 stk.)
- H3- 1/4" x 27 MM BOLT (12 stk.)
- H5- 1/4" FLAD SKUFFER (12 stk.)
- H6- SKRU 1/4 MM x 30 MM (4 stk.)
- H8- 38 MM FLAD SKRU (4 stk.)
- P1- SIDEPANEL (2 stk.)
- P2- ENDPANEL (2 stk.)
- P3- FELT (1 stk.)
- P4- BEN (2 stk.)
- P5- BEN (2 stk.)
- P6- BENSTØTTEPLADE (3 stk.)
- P7- FODBOLDSTØTTE (2 stk.) P8- SCORER (2 stk.)
- P9- HÅNDTAG (8 stk.)
- P10- STANGENDEHÆTTE (8 stk.)
- P11- GUMMIBUSING (16 stk.)
- P12- PLASTIKSKIVE (16 stk.)
- R1- 2 HJEMMESPILLERSTANG (1 stk.)
- R2- 2 UDEBANE SPILLERSTANG (1 stk.)
- R3- 3 HJEMMEBANE SPILLERSTANG (1 stk.)
- R4- 3 UDEBANE SPILLERSTANG (1 stk.)
- R5- 5 HJEMMEBANE SPILLERSTANG (1 stk.)
- R6- 5 UDEHOLDSPILLERSTANG (1 stk.)
- R7- 1 HJEMMESPILLERSTANG (1 stk.)
- R8- 1 UDEHOLDSPILLERSTANG (1 stk.)
- A1- BOLD (2 stk.)
- A2- VÆRKTØJ (1 stk.)

**SAMLING:**

ADVARSEL: DER ER BRUG FOR TO VOKSNE TIL AT SAMLE FODBOLDBORDET.

Trin 1: Find en ren, plan overflade, hvor du kan begynde at samle dit fodboldbord. Vi anbefaler at bygge bordet oven på kassen for at beskytte delene under samlingen. Placer det ene sidepanel (P1) på hovedet med den færdige side vendt udad. Indgangshullet til bolden vil være tættest på gulvet.

Juster stængerne som vist i figur 1.

Trin 2: Sæt spillepladen (P3) ind i rillerne i sidepanelerne som vist i figur 2. Når spillepladen er på plads, placeres støttebøjlerne til spillepladen (P7) på spillepladen og fastgøres til sidepanelet med skruer (H1).

Trin 3: Sæt endepanelet (P2) fast mellem sidepanelerne, og fastgør det med bolte (H3) og skiver (H5). Sørg for, at side- og endepanelerne er vinkelrette.

Trin 4: Fastgør benstøttepladen (P6) mellem benene, sæt derefter skruen (H2) i benstøttepladen, og fastgør den med skruen (H1).

Trin 5: Fastgør benene til sidepanelet (P1) ved hjælp af boltene (H3) og skiverne (H5), som vist i figur 5.

Trin 6: Dette trin kræver to voksne. Vend meget forsigtigt bordet om, og sæt det på benene. Løft ikke bordet ved at holde fast i stængerne. Fastgør derefter scoren (P8) til endepanelet med to skruer (H8). Sæt de otte håndtag (P9) på stængerne og stængerne (P10) på de resterende ender af stængerne.

Regler for spillet:

Der er fire stænger på hver side af bordet. Den første stang styrer målmanden, den anden styrer to forsvarsspillere, den tredje styrer den fem mand store midtbane, og den fjerde styrer tre angribere. Bordfodbold spilles af to eller fire personer. Før spillet begynder, dannes der to hold. Vi vælger derefter, hvilken side af banen vi vil spille på. Vi kan kaste en mønt for at afgøre, hvilket hold der starter kampen, eller blot kaste bolden ind på midten af bordet for at starte kampen. Derefter bevæger vi stængerne for at sætte bolden i bevægelse. Det er forbudt at dreje stængerne mere end 360 grader. Man må ikke ryste bordet eller få bolden til at bevæge sig på nogen anden måde. Under spillet er de eneste dele af bordet, der må berøres, vores holds stænger. Hvis bolden sidder fast et sted, som ingen af spillerne kan nå, kan vi flytte den til den nærmeste spiller. Målet med spillet er at score et bestemt antal mål. Alternativt kan vi spille over en bestemt tidsperiode. Et mål anses for at være scoret korrekt, selv om bolden rammer målet, springer tilbage på sidevæggen og vender tilbage til banen.

Vedligeholdelse

Rengøring af bordet - Vi anbefaler at rengøre bordet mindst en gang om ugen. Brug kun en tør, blød klud og en lille mængde rengøringsglas/støvrensemiddel (med dyse). Beskyt banen mod skarpe genstande. Hold banen ren.

IMPORTØR: ABISAL SP. Z O.O.

UL. PYSKOWICKA 17

41-807 ZABRZE, POLEN

SICHERHEITSHINWEISE

1. Nur bestimmungsgemäß verwenden.
2. Überprüfen Sie den Tisch und seine Komponenten regelmäßig auf Verschleiß oder Beschädigungen.
3. Nicht für Kinder unter 3 Jahren geeignet, da Kleinteile enthalten sind.
4. Stellen Sie den Tisch auf eine stabile, ebene Fläche.
5. Kinder sollten dieses Produkt nur unter Aufsicht von Erwachsenen verwenden.
6. Vermeiden Sie es, die Stangen mit Gewalt zu bewegen, um Beschädigungen oder Verletzungen zu vermeiden.
7. Halten Sie einen Sicherheitsabstand zum Tisch ein, während andere spielen.
8. Nicht in der Nähe von offenen Flammen oder starken Wärmequellen verwenden.
9. Bewahren Sie den Tisch an einem trockenen Ort, fern von Feuchtigkeit auf.

**Teile-Identifikationsnummern:**

- H1-** FLACHE SCHRAUBE X 38 MM (16 Stück)
- H2-** KREUZMÜTTER (16 Stück)
- H3-** 1/4", x 27 MM SCHRAUBE (12 Stück)
- H5-** 1/4" FLACHE UNTERLEGSSCHEIBE (12 Stück)
- H6-** SCHRAUBE 1/4 MM x 30 MM (4 Stück)
- H8-** 38 MM FLACHE SCHRAUBE (4 Stück)
- P1-** SEITENBLENDE (2 Stück)
- P2-** ENDBRETT (2 Stück)
- P3-** SPIELFELD (1 Stück)
- P4-** BEIN (2 Stück)
- P5-** BEIN (2 Stück)
- P6-** BEINSTÜTZPLATTE (3 Stück)
- P7-** FUSSBALLSPIELFELD-STÜTZSTANGE (2 Stück)
- P8-** PUNKTESTANDE (2 Stück)
- P9-** GRIFF (8 Stück)
- P10-** STANGENENDKAPPE (8 Stück)
- P11-** GUMMIBUCHSE (16 Stück)
- P12-** KUNSTSTOFF-UNTERLEGSSCHEIBE (16 Stück)
- R1-** 2 HEIMSPIELERSTANGE (1 Stück)
- R2-** 2 STÄBE FÜR GASTSPIELER (1 Stück)
- R3-** 3 STÄBE FÜR HEIMSPIELER (1 Stück)
- R4-** 3 STÄBE FÜR GASTSPIELER (1 Stück)
- R5-** 5 STÄBE FÜR HEIMSPIELER (1 Stück)
- R6-** 5 GASTSPIELER-STANGE (1 Stück)
- R7-** 1 HEIMSPIELER-STANGE (1 Stück)
- R8-** 1 GASTSPIELER-STANGE (1 Stück)
- A1-** BALL (2 Stück)
- A2-** WERKZEUG (1 Stück)

**MONTAGE:**

WARNUNG: FÜR DIE MONTAGE DES FUSSBALLTISKS SIND ZWEI ERWACHSENE ERFORDERLICH.

Schritt 1: Such dir eine saubere, ebene Fläche, auf der du deinen Fußballtisch zusammenbauen kannst. Wir empfehlen, den Tisch auf dem Karton aufzubauen, damit

die Teile beim Zusammenbau nicht beschädigt werden. Leg eine Seitenwand (P1) mit der fertigen Seite nach oben und nach außen zeigend auf den Karton. Die Balleinwurföffnung sollte dabei am nächsten zum Boden sein. Richte die Stangen wie in Abbildung 1 gezeigt aus.

Schritt 2: Setzen Sie das Spielfeld (P3) wie in Abbildung 2 gezeigt in die Nuten der Seitenwände ein. Sobald das Spielfeld an seinem Platz ist, positionieren Sie die Spielfeldhalterungen (P7) auf dem Spielfeld und befestigen Sie sie mit Schrauben (H1) an der Seitenwand.

Schritt 3: Befestigen Sie die Endplatte (P2) zwischen den Seitenplatten und sichern Sie sie mit Schrauben (H3) und Unterlegscheiben (H5). Achten Sie darauf, dass die Seiten- und Endplatten rechtwinklig sind.

Schritt 4: Befestigen Sie die Beinstützplatte (P6) zwischen den Beinen, setzen Sie dann die Schraube (H2) in die Beinstützplatte ein und befestigen Sie sie mit der Schraube (H1).

Schritt 5: Befestigen Sie die Beine mit den Schrauben (H3) und Unterlegscheiben (H5) an der Seitenwand (P1), wie in Abbildung 5 dargestellt.

Schritt 6: Für diesen Schritt sind zwei Erwachsene erforderlich. Drehen Sie den Tisch vorsichtig um und stellen Sie ihn auf die Beine. Heben Sie den Tisch nicht an den Stangen an. Befestigen Sie dann die Anzeigetafel (P8) mit zwei Schrauben (H8) an der Stirnwand. Befestigen Sie die acht Griffe (P9) an den Stangenenden und die Stangenendkappen (P10) an den übrigen Enden der Stangen.

Spielregeln:

Auf jeder Seite des Tisches befinden sich vier Stangen. Die erste Stange steuert den Torwart, die zweite zwei Verteidiger, die dritte das fünfköpfige Mittelfeld und die vierte drei Stürmer. Tischfußball wird von zwei oder vier Personen gespielt. Vor Spielbeginn werden zwei Mannschaften gebildet. Dann wählen wir, welche Seite des Spielfelds wir spielen möchten. Wir können eine Münze werfen, um zu bestimmen, welche Mannschaft das Spiel beginnt, oder einfach den Ball in die Mitte des Tisches werfen, um das Spiel zu starten. Dann bewegen wir die Stangen, um den Ball ins Rollen zu bringen. Es ist verboten, die Stangen um mehr als 360 Grad zu drehen. Man darf den Tisch nicht schütteln oder den Ball auf andere Weise bewegen. Während des Spiels dürfen nur die Stäbe unseres Teams den Tisch berühren. Wenn der Ball an einer Stelle feststeckt, die kein Spieler erreichen kann, darf er zum nächsten Spieler bewegt werden. Das Ziel des Spiels ist es, eine bestimmte Anzahl von Toren zu erzielen. Alternativ kann auch über eine bestimmte Zeit gespielt werden. Ein Tor gilt auch dann als gültig, wenn der Ball das Tor trifft, von der Seitenwand abprallt und wieder auf das Spielfeld zurückkehrt.

Wartung

Reinigung des Tisches – Wir empfehlen, den Tisch mindestens einmal pro Woche zu reinigen. Verwenden Sie nur ein trockenes, weiches Tuch und eine kleine Menge Glas-/Staubreiniger (mit Sprühaufsatz). Schützen Sie die Spielfläche vor scharfen Gegenständen. Halten Sie die Spielfläche sauber.

IMPORTEUR: ABISAL SP. Z O.O.

UL. PYSKOWICKA 17
41-807 ZABRZE, POLEN

NOTAS DE SEGURIDAD

1. Utilizar únicamente para los fines previstos.
2. Compruebe periódicamente que la mesa y sus componentes no presenten signos de desgaste o daños.
3. No apto para niños menores de 3 años debido a la presencia de piezas pequeñas.
4. Coloque la mesa sobre una superficie estable y nivelada.
5. Los niños solo deben utilizar este producto bajo la supervisión de un adulto.
6. Evite tirar bruscamente de las varillas para evitar daños o lesiones.
7. Mantenga una distancia de seguridad con la mesa mientras otras personas estén jugando.
8. No utilice cerca de llamas abiertas o fuentes de calor intenso.
9. Guarde la mesa en un lugar seco, alejado de la humedad.



Identificador de piezas de hardware:

- H1- TORNILLO PLANO X 38 MM (16 uds.)
- H2- TUERCA DE BARRIL EN CRUZ (16 uds.)
- H3- PERNO DE 1/4" x 27 MM (12 uds.)
- H5- ARANDELA PLANA DE 1/4" (12 uds.)
- H6- TORNILLO DE 1/4 MM x 30 MM (4 uds.)
- H8- TORNILLO PLANO DE 38 MM (4 uds.)
- P1- PANEL LATERAL (2 uds.)
- P2- PANEL EXTREMO (2 uds.)
- P3-CAMPO (1 ud.)
- P4- PATA (2 uds.)
- P5- PATA (2 uds.)
- P6- TABLERO DE SOPORTE DE PATA (3 uds.)
- P7- SOPORTE PARA CAMPO DE FÚTBOL (2 uds.)
- P8- MARCADOR (2 uds.)
- P9- MANGO (8 uds.)
- P10- TAPA PARA EL EXTREMO DE LA BARRA (8 uds.)
- P11- CASQUILLO DE GOMA (16 uds.)
- P12- ARANDELA DE PLÁSTICO (16 uds.)
- R1- 2 BARRAS PARA JUGADORES LOCALES (1 ud.)
- R2- 2 BARRAS PARA JUGADORES VISITANTES (1 ud.)
- R3- 3 BARRAS PARA JUGADORES LOCALES (1 ud.)
- R4- 3 VARILLAS PARA JUGADORES VISITANTES (1 ud.)
- R5- 5 VARILLAS PARA JUGADORES LOCALES (1 ud.)
- R6- 5 VARILLAS PARA JUGADORES VISITANTES (1 ud.)
- R7- 1 VARILLA PARA JUGADORES LOCALES (1 ud.)
- R8- 1 VARILLA PARA JUGADORES VISITANTES (1 ud.)
- A1- BOLA (2 uds.)
- A2- HERRAMIENTA (1 ud.)



MONTAJE:

ADVERTENCIA: SE NECESITAN DOS ADULTOS PARA MONTAR LA MESA DE FÚTBOL.

Paso 1: Busque una superficie limpia y nivelada sobre la que empezar a montar su mesa de fútbol. Recomendamos montar la mesa sobre la caja para proteger las piezas durante el montaje. Coloque un panel lateral (P1) boca abajo, con el lado acabado hacia fuera. El orificio de entrada de la pelota quedará más cerca del suelo. Alinee las varillas como se muestra en la figura 1.

Paso 2: Coloque el campo de juego (P3) en las ranuras de los paneles laterales, tal y como se muestra en la figura 2. Una vez que el campo de juego esté en su sitio, coloque los soportes del campo de juego (P7) sobre el campo y fíjalos al panel lateral con tornillos (H1).

Paso 3: Fije el panel final (P2) entre los paneles laterales y asegúrelo con pernos (H3) y arandelas (H5). Asegúrese de que los paneles laterales y finales estén en ángulo recto.

Paso 4: Fije la tabla de soporte de las patas (P6) entre las patas, luego coloque el tornillo (H2) en la tabla de soporte de las patas y fíjelo con el tornillo (H1).

Paso 5: Fije las patas al panel lateral (P1) con los pernos (H3) y las arandelas (H5), tal y como se muestra en la figura 5.

Paso 6: Para este paso se necesitan dos adultos. Con mucho cuidado, dé la vuelta a la mesa y colóquela sobre sus patas. No levante la mesa sujetándola por las barras. A continuación, fije el marcador (P8) al panel final con dos tornillos (H8). Fije las ocho asas (P9) a los extremos de las barras y las tapas de los extremos de las barras (P10) a los extremos restantes de las barras.

Reglas del juego:

Hay cuatro barras a cada lado de la mesa. La primera barra controla al portero, la segunda controla a dos defensas, la tercera controla a los cinco centrocampistas y la cuarta controla a los tres delanteros. El fútbol se juega entre dos o cuatro personas. Antes de comenzar el juego, se forman dos equipos. A continuación, elegimos en qué lado del campo queremos jugar. Podemos lanzar una moneda al aire para determinar qué equipo comienza el juego, o simplemente lanzar el balón al centro de la mesa para dar inicio al partido. A continuación, movemos las barras para poner el balón en movimiento. Está prohibido girar las barras más de 360 grados. No se puede sacudir la mesa ni hacer que el balón se mueva de ninguna otra manera. Durante el juego, las únicas partes de la mesa que se pueden tocar son las varillas de nuestro equipo. Si la pelota se atasca en algún lugar al que ningún jugador puede llegar, podemos moverla al jugador más cercano. El objetivo del juego es marcar un número determinado de goles. También podemos jugar durante un tiempo determinado. Se considera que un gol se ha marcado correctamente incluso si la pelota golpea la portería, rebota en la pared lateral y vuelve al campo.

Mantenimiento

Limpieza de la mesa: recomendamos limpiar la mesa al menos una vez a la semana. Utilice únicamente un paño seco y suave y una pequeña cantidad de producto limpiacristales o antipolvo (con boquilla). Proteja el revestimiento de objetos afilados. Mantenga el revestimiento limpio.

IMPORTADOR: ABISAL SP. Z O.O.

UL. PYSKOWICKA 17

41-807 ZABRZE, POLONIA

TURVAMÄRKUSED

1. Kasutage ainult ettenähtud viisil.
2. Kontrollige regulaarselt lauda ja selle komponente kulumise või kahjustuste suhtes.
3. Ei sobi alla 3-aastastele lastele väikeste osade tõttu.
4. Asetage laud stabiilsele, tasasele pinnale.
5. Lapsed peaksid seda toodet kasutama ainult täiskasvanu järelevalve all.
6. Vigastuste või vigastuste vältimiseks vältige kangide jõulist nihutamist.
7. Hoidke lauast ohutusse kaugusesse, kui teised mängivad.
8. Ärge kasutage lahtise tule või suure kuumuse allikate läheduses.
9. Hoidke laud kuivas kohas, eemal niiskusest.



Osade tunnus riistvara:

- H1- LAME KRUVI X 38 MM (16 tk)
- H2- RISTKRUVI MUTTER (16 tk)
- H3- 1/4", x 27 MM PULT (12 tk)
- H5- 1/4" LAME ALUSKRUVI (12 tk)
- H6- KRUVI 1/4 MM x 30 MM (4 tk)
- H8- 38 MM LAME KRUVI (4 tk)
- P1- KÜLJE PANEEL (2 tk)
- P2- LÖPP PANEEL (2 tk)
- P3- VÄLJAK (1 tk)
- P4- JALG (2 tk)
- P5- JALG (2 tk)
- P6- Jalgade tugiplaat (3 tk)
- P7- SOCCER FIELD SUPPORT BRACE (2 tk)
- P8- TORJUMISVAHEND (2 tk)
- P9- KÄEPAEL (8 tk)
- P10- ROD END CAP (8 tk)
- P11- KUMIPUTK (16 tk)
- P12- PLASTIKSÕIDUKID (16 tk)
- R1- 2 KODUMAA PILJARDI PILJARDI (1 tk)
- R2- 2 VÄLJARDI PILJARDI PILJARDI (1 tk)
- R3- 3 KODUMAA PILJARDI PILJARDI (1 tk)
- R4- R5- 5 KODUMAA PALLILASTE VÄLJA (1 tk)
- R6- 5 VÄLJA PALLILASTE VÄLJA (1 tk)
- R7- 1 KODUMAA PALLILASTE VÄLJA (1 tk)
- R8- 1 VÄLJA PALLILASTE VÄLJA (1 tk)
- A1- PALL (2 tk)
- A2- TOOL (1 tk)



KOOSTAMINE:

HOIATUS: JALGPALLILAJA KOKKUPANEKUKS ON VAJA KAHTE TÄISKASVANUT.

Samm 1: Leidke puhas ja tasane pind, millele alustada jalgpallilaua kokkupanekut. Soovitage ehitada laud karbi peal, et kaitsta osi kokkupaneku ajal. Asetage üks külgpaneel (P1) tagurpidi, valmis külg väljapoole. Palli sisenemisava on põrandale kõige lähemal. Joondage vardad nagu joonisel 1 näidatud.

Samm 2: Asetage mänguväljak (P3) külgpaneelides olevatesse soonetesse, nagu on näidatud joonisel 2. Kui mänguväljak on paigas, asetage mänguväljaku tugiraamid (P7) mänguväljakule ja kinnitage need kruvidega (H1) külgpaneeli külge.

Samm 3: Kinnitage otsapaneel (P2) külgpaneelide vahele ja kinnitage see poltide (H3) ja seibidega (H5). Veenduge, et külj- ja otsapaneelid oleksid ruudukujulised.

Samm 4: Kinnitage jalgade tugiplaat (P6) jalgade vahele, seejärel pange kruvi (H2) jalgade tugiplaati ja kinnitage see kruviga (H1).

Samm 5: Kinnitage jalad külgpaneeli (P1) külge, kasutades poldid (H3) ja seibid (H5), nagu on näidatud joonisel 5.

Samm 6: Selleks on vaja kahte täiskasvanut. Keerake laud väga ettevaatlikult ümber ja asetage see jalgadele. Ärge tõstke lauda vardast kinni hoides. Seejärel kinnitage püstikut (P8) kahe kruviga (H8) otsaplaadi külge. Kinnitage kaheksa käepidet (P9) varraste otste külge ja varraste otsakatted (P10) ülejäänud varraste otste külge.

Mängureeglid:

Laua mõlemal küljel on neli vardat. Esimene varras juhib väravavahti, teine juhib kahte kaitsjat, kolmas juhib viie mehe keskväljakut ja neljas juhib kolme ründajat. Lauajalgpalli mängivad kaks või neli inimest. Enne mängu algust moodustatakse kaks võistkonda. Seejärel valitakse, kummal pool väljakut me tahame mängida. Me võime visata mündi, et määrata, milline meeskond alustab mängu, või lihtsalt visata palli lauakeskele, et alustada mängu. Seejärel liigutame vardaid, et panna pall liikuma. Keelatud on vardaid keerata rohkem kui 360 kraadi. Laua ei tohi raputada ega palli muul viisil liikuma panna. Mängu ajal tohib lauda puudutada ainult meie võistkonna vardaid. Kui pall jääb kuhugi kinni, kuhu ükski mängija ei jõua, võime selle lähimale mängijale liigutada. Mängu eesmärk on lüüa kindel arv väravaid. Teise võimalusena võime mängida kindla aja jooksul. Värav loetakse õigesti lööduks ka siis, kui pall tabab väravat, pörkab külgeinast tagasi ja jõuab tagasi väljakule.

Hooldus

Laua puhastamine - soovitage lauda puhastada vähemalt kord nädalas. Kasutage ainult kuiva, pehmet lappi ja väikest kogust puhastusklaasi/tolmupuhastusvahendit (pihustiga). Kaitske pigi teravate esemete eest. Hoidke väljak puhtana.

IMPORTIJA: ABISAL SP. Z O.O.

UL. PYSKOWICKA 17
41-807 ZABRZE, POOLA

CONSIGNES DE SÉCURITÉ

1. Utiliser uniquement conformément à l'usage prévu.
2. Vérifiez régulièrement l'état de la table et de ses composants afin de détecter tout signe d'usure ou de détérioration.
3. Ne convient pas aux enfants de moins de 3 ans en raison de la présence de petites pièces.
4. Placez la table sur une surface stable et plane.
5. Les enfants ne doivent utiliser ce produit que sous la surveillance d'un adulte.
6. Évitez de tirer brusquement sur les tiges afin d'éviter tout dommage ou blessure.
7. Gardez une distance de sécurité avec la table lorsque d'autres personnes jouent.
8. Ne pas utiliser à proximité d'une flamme nue ou d'une source de chaleur intense.
9. Rangez la table dans un endroit sec, à l'abri de l'humidité.



Identification des pièces :

- H1 - VIS PLATE X 38 MM (16 pièces)
- H2 - ÉCROU À TÊTE CROISÉE (16 pièces)
- H3 - BOULON 1/4" x 27 MM (12 pièces)
- H5- RONDELLE PLATE 1/4" (12 pièces)
- H6- VIS 1/4 MM x 30 MM (4 pièces)
- H8- VIS PLATE 38 MM (4 pièces)
- P1- PANNEAU LATÉRAL (2 pièces)
- P2- PANNEAU D'EXTRÉMITÉ (2 pièces)
- P3- CHAMP (1 pièce)
- P4- PIED (2 pièces)
- P5- PIED (2 pièces)
- P6- PANNEAU DE SUPPORT DE PIED (3 pièces)
- P7 - SUPPORT DE TERRAIN DE FOOTBALL (2 pièces)
- P8- MARQUEUR (2 pièces)
- P9- POIGNÉE (8 pièces)
- P10- EMBOUT DE TIGE (8 pièces)
- P11- JOINT EN CAOUTCHOUC (16 pièces)
- P12 - RONDELLE EN PLASTIQUE (16 pièces)
- R1- 2 TIGES POUR JOUEURS À DOMICILE (1 pièce)
- R2 - 2 TIGES POUR JOUEURS À L'EXTÉRIEUR (1 pièce)
- R3 - 3 TIGES POUR JOUEURS À DOMICILE (1 pièce)
- R4- 3 TIGES POUR JOUEURS ADVERS (1 pièce)
- R5- 5 TIGES POUR JOUEURS À DOMICILE (1 pièce)
- R6- 5 TIGES POUR JOUEURS ADVERS (1 pièce)
- R7- 1 TIGE POUR JOUEURS À DOMICILE (1 pièce)
- R8- 1 TIGE POUR JOUEURS ADVERS (1 pièce)
- A1- BALLON (2 pièces)
- A2- OUTIL (1 pièce)



ASSEMBLAGE :

AVERTISSEMENT : DEUX ADULTES SONT NÉCESSAIRES POUR ASSEMBLER LE TABLE DE FOOTBALL.

Étape 1 : Trouvez une surface propre et plane sur laquelle vous pourrez commencer à assembler votre baby-foot. Nous vous recommandons de monter la table sur le carton d'emballage afin de protéger les pièces pendant l'assemblage. Placez un panneau latéral (P1) à l'envers, avec le côté fini tourné vers l'extérieur. Le trou d'entrée du ballon sera le plus proche du sol. Alignez les tiges comme indiqué sur la figure 1.

Étape 2 : Placez le plateau de jeu (P3) dans les rainures des panneaux latéraux comme indiqué sur la figure 2. Une fois le plateau de jeu en place, positionnez les supports du plateau de jeu (P7) sur le plateau et fixez-les au panneau latéral à l'aide des vis (H1).

Étape 3 : Fixez le panneau d'extrémité (P2) entre les panneaux latéraux et fixez-le à l'aide des boulons (H3) et des rondelles (H5). Assurez-vous que les panneaux latéraux et d'extrémité sont bien d'équerre.

Étape 4 : Fixez la planche de support des pieds (P6) entre les pieds, puis insérez la vis (H2) dans la planche de support des pieds et fixez-la à l'aide de la vis (H1).

Étape 5 : Fixez les pieds au panneau latéral (P1) à l'aide des boulons (H3) et des rondelles (H5), comme indiqué sur la figure 5.

Étape 6 : Cette étape nécessite deux adultes. Retournez très prudemment la table et posez-la sur ses pieds. Ne soulevez pas la table en la tenant par les tiges. Fixez ensuite le marqueur (P8) au panneau d'extrémité à l'aide de deux vis (H8). Fixez les huit poignées (P9) aux extrémités des tiges et les capuchons d'extrémité (P10) aux extrémités restantes des tiges.

Règles du jeu :

Il y a quatre barres de chaque côté de la table. La première barre contrôle le gardien, la deuxième contrôle deux défenseurs, la troisième contrôle les cinq milieux de terrain et la quatrième contrôle les trois attaquants. Le baby-foot se joue à deux ou à quatre. Avant le début du match, deux équipes sont formées. Nous choisissons ensuite le côté du terrain que nous voulons. On peut tirer à pile ou face pour déterminer quelle équipe commence le jeu, ou simplement lancer le ballon au centre de la table pour démarrer la partie. On déplace ensuite les barres pour mettre le ballon en mouvement. Il est interdit de tourner les barres de plus de 360 degrés. On ne peut pas secouer la table ni faire bouger le ballon d'une quelconque autre manière. Pendant le jeu, les seules parties de la table qui peuvent être touchées sont les tiges de notre équipe. Si la balle se coince à un endroit inaccessible pour tous les joueurs, nous pouvons la déplacer vers le joueur le plus proche. Le but du jeu est de marquer un nombre de buts déterminé. Nous pouvons également jouer pendant une durée déterminée. Un but est considéré comme valable même si la balle touche le but, rebondit sur la paroi latérale et revient sur le terrain.

Entretien

Nettoyage de la table – Nous recommandons de nettoyer la table au moins une fois par semaine. Utilisez uniquement un chiffon sec et doux et une petite quantité de produit nettoyant pour vitres/poussière (avec un embout). Protégez le revêtement contre les objets pointus. Maintenez le revêtement propre.

IMPORTATEUR : ABISAL SP. Z O.O.

UL. PYSKOWICKA 17

41-807 ZABRZE, POLOGNE

BIZTONSÁGI FIGYELMEZTETÉSEK

1. Csak rendeltetésszerűen használja.
2. Rendszeresen ellenőrizze az asztalt és alkatrészeit kopás vagy sérülés szempontjából.
3. A kis alkatrészek miatt 3 év alatti gyermekek számára nem alkalmas.
4. Az asztalt stabil, vízszintes felületre helyezze.
5. A gyermekek csak felnőtt felügyelete mellett használhatják ezt a terméket.
6. Kerülje a rudak erőteljes rángatását a sérülések vagy sérülések elkerülése érdekében.
7. Tartson biztonságos távolságot az asztaltól, amíg mások játszanak.
8. Ne használja nyílt láng vagy magas hőforrás közelében.
9. Az asztalt száraz, nedvességtől védett helyen tárolja.

**Alkatrész azonosító hardver:**

- H1- LAKOS CSAP X 38 MM (16 db)
- H2- KERESZTES HENGERES ANYÁK (16 db)
- H3- 1/4» x 27 MM CSAP (12 db)
- H5- 1/4« LAKOS ALÁTÉT (12 db)
- H6- CSAP 1/4MM x 30 MM (4 db)
- H8- 38 MM LAPOS CSAP (4 db)
- P1- OLDALELELEM (2 db)
- P2- VÉGELEM (2 db)
- P3- PÁLYA (1 db)
- P4- LÁB (2 db)
- P5- LÁB (2 db)
- P6- LÁBTÁMASZ TÁBLA (3 db)
- P7- FOCI PÁLYA TÁMASZ (2 db)
- P8- PONTSZÁMÍTÓ (2 db)
- P9- FOGANT (8 db)
- P10- RÚGÓVÉG DUGÓ (8 db)
- P11- GUMI BÜGÓ (16 db)
- P12- MŰANYAG ALÁTÉT (16 db)
- R1- 2 HÁZIGÉPJÁTÉKOS RÚGÓ (1 db)
- R2- 2 VENDÉG JÁTÉKOS RÚD (1 db)
- R3- 3 HAZAI JÁTÉKOS RÚD (1 db)
- R4- 3 VENDÉG JÁTÉKOS RÚD (1 db)
- R5- 5 HAZAI JÁTÉKOS RÚD (1 db)
- R6- 5 VENDÉG JÁTÉKOS RUD (1 db)
- R7- 1 HAZAI JÁTÉKOS RUD (1 db)
- R8- 1 VENDÉG JÁTÉKOS RUD (1 db)
- A1- LABDA (2 db)
- A2- SZERSZÁM (1 db)

**ÖSSZESÍTÉS:**

FIGYELMEZTETÉS: A FOCIASZTAL ÖSSZESZERELÉSÉHEZ KÉT FELNŐTTRE VAN SZÜKSÉG.

- 1. lépés:** Keressen egy tiszta, vízszintes felületet, amelyen elkezdheti összeszerelni a fociasztalt. Javasoljuk, hogy az asztalt a doboz tetején építse fel, hogy az alkatrészeket megvédje az összeszerelés során. Helyezze az egyik oldallapot (P1) fejjel lefelé, a kész oldalával kifelé. A labda bemeneti nyílása lesz a legközelebb a padlóhoz. Igazítsa a rudakat az 1. ábrán látható módon.
- 2. lépés:** Helyezze a játékkeret (P3) az oldallapok homyaiba a 2. ábrán látható módon. Ha a játékkeret a helyén van, helyezze a játékkeret tartómerevítőket (P7) a játékkeretre, és rögzítse őket az oldallaphoz a csavarok (H1) segítségével.
- 3. lépés:** Rögzítse a végpanelt (P2) az oldallapok közé, és rögzítse csavarokkal (H3) és alátétekkel (H5). Ügyeljen arra, hogy az oldalsó és a végpanelek szögletesek legyenek.
- 4. lépés:** Csatlakoztassa a lábtartó táblát (P6) a lábak közé, majd helyezze a csavart (H2) a lábtartó táblába, és rögzítse a csavarral (H1).
- 5. lépés:** Rögzítse a lábakat az oldallaphoz (P1) a csavarok (H3) és az alátétek (H5) segítségével, ahogy az 5. ábrán látható.
- 6. lépés:** Ehhez a lépéshez két felnőttre van szükség. Nagyon óvatosan fordítsa meg az asztalt, és állítsa a lábaira. Ne emelje fel az asztalt a rudakba kapaszkodva. Ezután rögzítse a pontozót (P8) a véglaphoz két csavarral (H8). Rögzítse a nyolc fogantyút (P9) a rúdvégekhez, és a rúdvégsapkákat (P10) a rudak többi végéhez.

Játékszabályok:

Az asztal mindkét oldalán négy rúd található. Az első rúd a kapust, a második két védőt, a harmadik az ötfős középpályát, a negyedik pedig három támadót irányít. Az asztali focit ketten vagy négyen játsszák. A játék megkezdése előtt két csapatot alakítanak ki. Ezután kiválasztjuk, hogy a pálya melyik oldalát szeretnénk. Feldobhatunk egy érmét, hogy melyik csapat kezd a játékot, vagy egyszerűen bedobhatjuk a labdát az asztal közepére, hogy elkezdődjön a mérkőzés. Ezután mozgatjuk a rudakat, hogy a labdát mozgásba hozzuk. Tilos a rudakat 360 foknál nagyobb mértékben elforgatni. Nem szabad megráznai az asztalt, vagy más módon mozgásra készíteni a labdát. A játék során az asztalnak csak a csapatunk rúdait érinthetjük meg. Ha a labda elakad valahol, ahová egyik játékos sem ér el, akkor a legközelebbi játékoshoz tudjuk áthelyezni. A játék célja, hogy meghatározott számú gólt szerezzünk. Alternatívaként játszhatunk meghatározott időn keresztül is. A gólt akkor is helyesen lótnak tekintjük, ha a labda a kapuba csapódik, majd az oldalról visszapattan, és visszatér a pályára.

Karbantartás

Az asztal tisztítása - Javasoljuk, hogy legalább hetente egyszer tisztítsa meg az asztalt. Csak száraz, puha ruhát és kis mennyiségű tisztítóüveget/portisztítószeret (fűvókával) használjon. Védje a pályát az éles tárgyaktól. Tartsa tisztán a pályát.

IMPORTŐR: ABISAL SP. Z O.O.

UL. PYSKOWICKA 17
41-807 ZABRZE, LENGYELORSZÁG

NOTA DI SICUREZZA

1. Utilizzare solo per l'uso previsto.
2. Controllare regolarmente il tavolo e i suoi componenti per verificare che non presentino segni di usura o danni.
3. Non adatto a bambini di età inferiore a 3 anni a causa della presenza di piccole parti.
4. Posizionare il tavolo su una superficie stabile e piana.
5. I bambini devono utilizzare questo prodotto solo sotto la supervisione di un adulto.
6. Evitare di tirare con forza le aste per prevenire danni o lesioni.
7. Mantenere una distanza di sicurezza dal tavolo mentre altri stanno giocando.
8. Non utilizzare vicino a fiamme libere o fonti di calore intense.
9. Conservare il tavolo in un luogo asciutto, lontano dall'umidità.

**Identificatori delle parti hardware:**

- H1 - VITE PIATTA X 38 MM (16 pezzi)
- H2 - DADO A BARRA INCROCIATA (16 pezzi)
- H3 - BULLONE 1/4" x 27 MM (12 pezzi)
- H5- RONDELLA PIATTA 1/4" (12 pezzi)
- H6- VITE 1/4 MM x 30 MM (4 pezzi)
- H8- VITE PIATTA 38 MM (4 pezzi)
- P1- PANNELLO LATERALE (2 pezzi)
- P2- PANNELLO TERMINALE (2 pezzi)
- P3- CAMPO (1 pezzo)
- P4- GAMBA (2 pezzi)
- P5- GAMBA (2 pezzi)
- P6- PIASTRA DI SUPPORTO PER GAMBA (3 pezzi)
- P7 - SUPPORTO PER CAMPO DA CALCIO (2 pezzi)
- P8- SEGNAPUNTI (2 pezzi)
- P9 - MANIGLIA (8 pezzi)
- P10- TAPPO TERMINALE PER ASTA (8 pezzi)
- P11 - BOCCOLA IN GOMMA (16 pezzi)
- P12 - RONDELLA IN PLASTICA (16 pezzi)
- R1 - 2 ASTINE PER GIOCATORI DI CASA (1 pezzo)
- R2 - 2 ASTINE PER GIOCATORI OSPITI (1 pezzo)
- R3 - 3 ASTINE PER GIOCATORI DI CASA (1 pezzo)
- R4- 3 ASTINE PER GIOCATORI IN TRASFERTA (1 pezzo)
- R5- 5 ASTINE PER GIOCATORI IN CASA (1 pezzo)
- R6- 5 ASTINE PER GIOCATORI IN TRASFERTA (1 pezzo)
- R7- 1 ASTINA PER GIOCATORI IN CASA (1 pezzo)
- R8- 1 ASTINA PER GIOCATORI IN TRASFERTA (1 pezzo)
- A1- PALLA (2 pezzi)
- A2- ATTREZZO (1 pezzo)

**MONTAGGIO:**

ATTENZIONE: PER IL MONTAGGIO DEL TAVOLO DA CALCIO SONO NECESSARI DUE ADULTI.

Passaggio 1: trovare una superficie pulita e piana su cui iniziare a montare il biliardino. Si consiglia di costruire il tavolo sopra la scatola per proteggere le parti durante il montaggio. Posizionare un pannello laterale (P1) capovolto, con il lato finito rivolto verso l'esterno. Il foro di ingresso della pallina sarà il più vicino al pavimento. Allineare le aste come mostrato nella Figura 1.

Passaggio 2: inserire il campo di gioco (P3) nelle scanalature dei pannelli laterali come mostrato nella Figura 2. Una volta posizionato il campo di gioco, posizionare i supporti del campo di gioco (P7) sul campo di gioco e fissarli al pannello laterale utilizzando le viti (H1).

Passaggio 3: fissare il pannello terminale (P2) tra i pannelli laterali e fissarlo con bulloni (H3) e rondelle (H5). Assicurarsi che i pannelli laterali e terminali siano perpendicolari.

Passaggio 4: fissare la tavola di supporto delle gambe (P6) tra le gambe, quindi inserire la vite (H2) nella tavola di supporto delle gambe e fissarla con la vite (H1). **Passaggio 5:** fissare le gambe al pannello laterale (P1) utilizzando i bulloni (H3) e le rondelle (H5), come mostrato nella Figura 5.

Passaggio 6: questo passaggio richiede due adulti. Capovolgere con molta attenzione il tavolo e appoggiarlo sulle gambe. Non sollevare il tavolo tenendolo dalle aste. Quindi fissare il segnapunti (P8) al pannello terminale con due viti (H8). Fissare le otto maniglie (P9) alle estremità delle aste e i tappi terminali (P10) alle estremità rimanenti delle aste.

Regole del gioco:

Ci sono quattro aste su ciascun lato del tavolo. La prima asta controlla il portiere, la seconda controlla due difensori, la terza controlla i cinque centrocampisti e la

quarta controlla i tre attaccanti. Il calcio balilla si gioca in due o in quattro. Prima dell'inizio della partita, si formano due squadre. Quindi si sceglie da quale lato del campo si vuole giocare. Si può lanciare una moneta per determinare quale squadra inizia la partita, oppure semplicemente lanciare la pallina al centro del tavolo per

dare inizio alla partita. Si muovono quindi le aste per mettere in movimento la pallina. È vietato ruotare le aste di oltre 360 gradi. Non è possibile scuotere il tavolo o muovere la pallina in alcun altro modo. Durante il gioco, le uniche parti del tavolo che possono essere toccate sono le aste della propria squadra. Se la pallina rimane bloccata in un punto non raggiungibile da nessun giocatore, è possibile spostarla verso il giocatore più vicino. L'obiettivo del gioco è segnare un determinato numero di gol. In alternativa, è possibile giocare per un periodo di tempo prestabilito. Un gol è considerato valido anche se la pallina colpisce la porta, rimbalza sulla parete laterale e torna in campo.

Manutenzione

Pulizia del tavolo – Si consiglia di pulire il tavolo almeno una volta alla settimana. Utilizzare solo un panno morbido e asciutto e una piccola quantità di detergente per vetri/polvere (con beccuccio). Proteggere il campo da oggetti appuntiti. Mantenere il campo pulito.

IMPORTATORE: ABISAL SP. Z O.O.

UL. PYSKOWICKA 17
41-807 ZABRZE, POLONIA

SAUGUMO PASTABOS

1. Naudokite tik pagal paskirtį.
2. Reguliariai tikrinkite, ar stalas ir jo sudedamosios dalys nėra nusidėvėjusios ar pažeistos.
3. Netinka jaunesniems nei 3 metų vaikams dėl mažų dalių.
4. Statykite stalą ant stabilaus, lygaus paviršiaus.
5. Vaikai šį gaminį gali naudoti tik prižiūrimi suaugusiųjų.
6. Venkite stipraus strypų trūkčiojimo, kad išvengtumėte pažeidimų ar sužeidimų.
7. Laikykitės saugaus atstumo nuo stalo, kol kiti žaidžia.
8. Nenaudokite šalia atviros liepsnos ar didelio karščio šaltinių.
9. Staliuką laikykite sausoje vietoje, atokiau nuo drėgmės.



Dalys, identifikuojančios įrangą:

- H1- PLOKŠČIAS VARŽTAS X 38 MM (16 vnt.)
- H2- KRYŽMINIS VARŽTAS (16 vnt.)
- H3- 1/4", x 27 MM VARŽTAS (12 vnt.)
- H5- 1/4" PLOKŠČIA PAKELĖ (12 vnt.)
- H6- VARŽTAS 1/4 MM x 30 MM (4 vnt.)
- H8- 38 MM PLOKŠČIAS VARŽTAS (4 vnt.)
- P1- ŠONINIS PANELIS (2 vnt.)
- P2- GALINIS PANELIS (2 vnt.)
- P3- LAUKAS (1 vnt.)
- P4- KOJA (2 vnt.)
- P5- KOJA (2 vnt.)
- P6- KOJŲ PARAMOS LENTA (3 vnt.)
- P7- FUTBOLO LAUKO PARAMOS SKAITIKLIS (2 vnt.)
- P8- TAŠKŲ SKAIČIUOTOJAS (2 vnt.)
- P9- RANKENA (8 vnt.)
- P10- STRYPO GALAS (8 vnt.)
- P11- GUMINĖ ĮVERTĖ (16 vnt.)
- P12- PLASTIKINĖ PAKELĖ (16 vnt.)
- R1- 2 NAMŲ ŽAIDĖJŲ STRYPŲ (1 vnt.)
- R2- 2 SVEČIŲ ŽAIDĖJŲ ROD (1 vnt.)
- R3- 3 NAMŲ ŽAIDĖJŲ ROD (1 vnt.)
- R4- 3 SVEČIŲ ŽAIDĖJŲ ROD (1 vnt.)
- R5- 5 NAMŲ ŽAIDĖJŲ ROD (1 vnt.)
- R6- 5 SVEČIŲ ŽAIDĖJŲ ROD (1 vnt.)
- R7- 1 NAMŲ ŽAIDĖJŲ ROD (1 vnt.)
- R8- 1 SVEČIŲ ŽAIDĖJŲ ROD (1 vnt.)
- A1- RUTULYS (2 vnt.)
- A2- ĮRANKIŲ (1 vnt.)



SURINKIMAS:

ĮSPĖJIMAS: FUTBOLO STALUI SURINKTI REIKALINGI DU SUAUGUSIEJI.

- 1 veiksmas:** raskite švarų, lygų paviršių, ant kurio pradėsite montuoti futbolo stalą. Rekomenduojame stalą statyti ant dėžės viršaus, kad surinkimo metu būtų apsaugotos dalys. Vieną šoninę plokštę (P1) padėkite apverstą aukštyn kojomis, baigta puse į išorę. Kamuoliuko įėjimo anga bus arčiausiai grindų. Išlyginkite strypus, kaip parodyta 1 paveikslėlyje.
- 2 veiksmas:** įstatykite žaidimo lauką (P3) į šoninių skydų griovelius, kaip parodyta 2 paveikslėlyje. Kai žaidimo laukas yra vietoje, uždėkite žaidimo lauko atramas (P7) ant žaidimo lauko ir pritvirtinkite jas prie šoninės plokštės varžtais (H1).
- 3 veiksmas:** pritvirtinkite galinį skydą (P2) tarp šoninių skydų ir pritvirtinkite jį varžtais (H3) ir poveržlėmis (H5). Įsitinkinkite, kad šoninės ir galinės plokštės yra kvadratinės.
- 4 veiksmas:** pritvirtinkite kojų atraminę plokštę (P6) tarp kojų, tada į kojų atraminę plokštę įsukite varžtą (H2) ir pritvirtinkite ją varžtu (H1).
- 5 veiksmas:** pritvirtinkite kojas prie šoninės plokštės (P1) naudodami varžtus (H3) ir poveržles (H5), kaip parodyta 5 paveiksle.
- 6 veiksmas:** šiam veiksmui atlikti reikia dviejų suaugusiųjų. Labai atsargiai apverskite stalą ir pastatykite jį ant kojų. Nėkelkite stalo laikydamiesi už strypų. Tada dviem varžtais (H8) pritvirtinkite matuoklį (P8) prie galinio skydo. Prie strypų galų pritvirtinkite aštuonias rankenas (P9), o prie likusių strypų galų - strypų galų dangtelius (P10).

Žaidimo taisyklės:

Kiekvienoje stalo pusėje yra po keturis strypus. Pirmuoju strypu valdomas vartininkas, antruoju - du gynėjai, trečiuoju - penkių žmonių vidurio puolėjas, o ketvirtuoju - trys puolėjai. Stalo futbolą žaidžia du arba keturi žmonės. Prieš pradėdant žaidimą, sudaromos dvi komandos. Tada pasirenkame, kurioje aikštės pusėje norime žaisti. Galime mesti monetą, kad nustatytume, kuri komanda pradės žaidimą, arba tiesiog mesti kamuoliuką į stalo centrą ir pradėti rungtynes. Tada judiname strypus, kad kamuolys pradėtų judėti. Draudžiama pasukti strypus daugiau nei 360 laipsnių kampų. Negalima purtyti stalo ar kitaip priversti kamuoliuką judėti. Žaidimo metu galima liesti tik mūsų komandos strypus. Jei kamuoliukas užstrigs kažkur, kur negali pasiekti nė vienas žaidėjas, galime jį perkelti artimiausiam žaidėjui. Žaidimo tikslas - pelnyti nustatytą skaičių įvarčių. Arba galime žaisti per nustatytą laiką. Įvartis laikomas pelnytu teisingai, net jei kamuolys pataiko į vartus, atšoka nuo šoninės sienelės ir grįžta į aikštelę.

Techninė priežiūra

Stalo valymas - rekomenduojame stalą valyti bent kartą per savaitę. Naudokite tik sausą, minkštą šluostę ir nedidelį kiekį stiklo / dulkių valymo priemonės (su antgaliu). Saugokite aikštelę nuo aštrių daiktų. Palaikykite aikštelę švarią.

IMPORTUOTOJAS: ABISAL SP. Z O.O.

UL. PYSKOWICKA 17
41-807 ZABRZE, LENKIJA

DROŠĪBAS PIEZĪMES

1. Lietojiet tikai paredzētajam nolūkam.
2. Regulāri pārbaudiet, vai galds un tā sastāvdaļas nav nodilušas vai bojātas.
3. Nelielu detaļu dēļ nav piemērots bērniem līdz 3 gadu vecumam.
4. Novietojiet galdu uz stabilas, līdzenas virsmas.
5. Bērni drīkst lietot šo izstrādājumu tikai pieaugušo uzraudzībā.
6. Izvairieties no stienīšu spēcīgas trieciena, lai novērstu bojājumus vai traumas.
7. Uzturieties drošā attālumā no galda, kamēr citi spēlējas.
8. Nelietojiet to atklātas liesmas vai augstas temperatūras avotu tuvumā.
9. Galds jāuzglabā sausā vietā, prom no mitruma.



Detalu identifikatori:

- H1- PLATĀ SKRŪVE X 38 MM (16 gab.)
- H2- KRUSTA VĀRSTS (16 gab.)
- H3- 1/4" x 27 MM BOLTS (12 gab.)
- H5- 1/4" PLATĀ PAKUŠKA (12 gab.)
- H6- SKRŪVE 1/4 MM x 30 MM (4 gab.)
- H8- 38 MM PLATĀ SKRŪVE (4 gab.)
- P1- SĀNU PANELIS (2 gab.)
- P2- GALAS PANELIS (2 gab.)
- P3- LAUKUMS (1 gab.)
- P4- KĀJA (2 gab.)
- P5- KĀJA (2 gab.)
- P6- KĀJU ATBALSTA PLĀKSNE (3 gab.)
- P7- FUTBOLA LAUKUMA ATBALSTA SKAVA (2 gab.)
- P8- REZULTĀTU TĀBLA (2 gab.)
- P9- ROKTURIS (8 gab.)
- P10- STIENA GALA VĀCIŅŠ (8 gab.)
- P11- GUMIJAS IELIKTNIS (16 gab.)
- P12- PLASTMASAS PAKUŠKA (16 gab.)
- R1- 2 MĀJAS SPĒLĒTĀJU STIENA (1 gab.)
- R2- 2 VIESU SPĒLĒTĀJU ROD (1 gab.)
- R3- 3 MĀJAS SPĒLĒTĀJU ROD (1 gab.)
- R4- 3 VIESU SPĒLĒTĀJU ROD (1 gab.)
- R5- 5 MĀJAS SPĒLĒTĀJU ROD (1 gab.)
- R6- 5 VIESU SPĒLĒTĀJU ROD (1 gab.)
- R7- 1 MĀJAS SPĒLĒTĀJU ROD (1 gab.)
- R8- 1 VIESU SPĒLĒTĀJU ROD (1 gab.)
- A1- BALL (2 gab.)
- A2- TOOL (1 gab.)



MONTĀŽA:

BRĪDINĀJUMS: LAI SAMONTĒTU FUTBOLA GALDU, IR NEPIECIEŠAMI DIVI PIEAUGUŠIE.

1. solis: atrodiet tīru, līdzenu virsmu, uz kuras sākt montēt futbola galdu. Mēs iesakām būt galdu uz kastes virsmas, lai montāžas laikā aizsargātu detaļas. Novietojiet vienu sānu paneli (P1) otrādi, tā, lai pabeigtā puse būtu vērsta uz āru. Bumbiņas ieejas caurums būs vistuvāk grīdai. Saskaņojiet stienus, kā parādīts 1. attēlā.

2 solis: Ielieciet spēles laukumu (P3) sānu paneļu rievās, kā parādīts 2. attēlā. Kad spēļu laukums ir uzstādīts, novietojiet spēļu laukuma atbalsta kronšteinus (P7) uz spēļu laukuma un nostipriniet tos pie sānu paneļa, izmantojot skrūves (H1).

3. solis: Piestipriniet gala paneli (P2) starp sānu paneļiem un nostipriniet to ar skrūvēm (H3) un paplāksnēm (H5). Pārliecinieties, ka sānu un gala paneļi ir taisni.

4. solis: Piestipriniet kāju atbalsta plātni (P6) starp kājām, pēc tam ieskrūvējiet skrūvi (H2) kāju atbalsta plātnē un nostipriniet to ar skrūvi (H1).

5 solis: Piestipriniet kājas pie sānu paneļa (P1), izmantojot skrūves (H3) un paplāksnes (H5), kā parādīts 5. attēlā.

6. solis: šim solim ir nepieciešami divi pieaugušie. Ļoti uzmanīgi apgrieziet galdu un novietojiet to uz kājām. Nepaceļiet galdu, turoties pie stieniem. Pēc tam ar divām skrūvēm (H8) piestipriniet vērtētāju (P8) pie gala paneļa. Piestipriniet astoņus rokturus (P9) pie stienju galiem un stienju galu vāciņus (P10) pie atlikušajiem stienju galiem.

Spēles noteikumi:

Katrā galda pusē ir četri stieņi. Pirmais stienis kontrolē vārtsargu, otrs - divus aizsargus, trešais - piecus pussargus, bet ceturtais - trīs uzbrucējus. Galda futbolu spēlē divi vai četri cilvēki. Pirms spēles sākuma izveido divas komandas. Pēc tam izvēlamies, kurā laukuma pusē vēlamies spēlēt. Mēs varam mest monētu, lai noteiktu, kura komanda sāks spēli, vai vienkārši iemest bumbu galda vidū, lai sāktu spēli. Pēc tam mēs kustinām stienus, lai bumbu iekustinātu. Stienus ir aizliegts pagriezt par vairāk nekā 360 grādiem. Nedrīkst kratīt galdu vai kā citādi likt bumbiņai kustēties. Spēles laikā vienīgās galda daļas, kurām drīkst pieskarties, ir mūsu komandas stieņi. Ja bumbiņa iestrēgst kādā vietā, kuru neviens spēlētājs nevar aizsniegt, mēs varam to pārvietot uz tuvāko spēlētāju. Spēles mērķis ir gūt noteiktu vārtu skaitu. Alternatīvi mēs varam spēlēt noteiktā laika periodā. Vārti tiek uzskatīti par pareizi gūtiem arī tad, ja bumba trāpa trāpa vārtos, atlec atpakaļ no sānu sienas un atgriežas laukumā.

Uzturēšana

Galda tīrīšana - Mēs iesakām tīrīt galdu vismaz reizi nedēļā. Izmantojiet tikai sausu, mīkstu drānu un nelielu daudzumu stikla/putekļu tīrīšanas līdzekļa (ar uzgalīti). Pasargājiet laukumu no asiem priekšmetiem. Uzturiet laukumu tīru.

IMPORTĒTĀJS: ABISAL SP. Z O.O.

UL. PYSKOWICKA 17
41-807 ZABRZE, POLSIJA

VEILIGHEIDSAANWIJZINGEN

1. Alleen gebruiken zoals bedoeld.
2. Controleer de tafel en de onderdelen regelmatig op slijtage of schade.
3. Niet geschikt voor kinderen jonger dan 3 jaar vanwege de kleine onderdelen.
4. Plaats de tafel op een stabiele, vlakke ondergrond.
5. Kinderen mogen dit product alleen onder toezicht van volwassenen gebruiken.
6. Trek niet met kracht aan de stangen om schade of letsel te voorkomen.
7. Houd een veilige afstand tot de tafel als anderen aan het spelen zijn.
8. Niet gebruiken in de buurt van open vuur of hoge warmtebronnen.
9. Bewaar de tafel op een droge plaats, uit de buurt van vocht.



Onderdeelnummers hardware:

- H1- PLATTE SCHROEF X 38 MM (16 stuks)
- H2- KRUISMOER (16 stuks)
- H3- 1/4" x 27 MM BOUT (12 stuks)
- H5- 1/4" PLATTE SLUITRING (12 stuks)
- H6- SCHROEF 1/4 MM x 30 MM (4 stuks)
- H8- 38 MM PLATTE SCHROEF (4 stuks)
- P1- ZIJPANEEL (2 stuks)
- P2- EINDPANEEL (2 stuks)
- P3- VELD (1 stuk)
- P4- POOT (2 stuks)
- P5- POOT (2 stuks)
- P6- POOTSTEUN (3 stuks)
- P7- VOETBALVELDSTEUN (2 stuks)
- P8- SCOREBORD (2 stuks)
- P9- HANDGREEP (8 stuks)
- P10- STANG EINDKAP (8 stuks)
- P11- RUBBEREN BUS (16 stuks)
- P12- PLASTIC SLUITRING (16 stuks)
- R1- 2 STANGEN VOOR THUISPELERS (1 stuk)
- R2- 2 UITPELERSSTOK (1 stuk)
- R3- 3 THOMASSTOK (1 stuk)
- R4- 3 UITPELERSSTOK (1 stuk)
- R5- 5 THOMASSTOK (1 stuk)
- R6- 5 AWAY SPELERSSTANG (1 stuk)
- R7- 1 THUISPELERSSTOK (1 stuk)
- R8- 1 UITPELERSSTOK (1 stuk)
- A1- BAL (2 stuks)
- A2- GEREEDSCHAP (1 stuk)



MONTAGE:

WAARSCHUWING: ER ZIJN TWEE VOLWASSENEN NODIG OM DE VOETBALTAFFEL IN ELKAAR TE ZETTEN.

Stap 1: Zoek een schone, vlakke ondergrond waarop je kunt beginnen met het in elkaar zetten van je voetbaltafel. We raden aan om de tafel bovenop de doos te bouwen om de onderdelen te beschermen tijdens de montage. Plaats één zijpaneel (P1) ondersteboven, met de afgewerkte kant naar buiten. Het gat voor de balinvoer zal het dichtst bij de vloer zijn. Lijn de stangen uit zoals getoond in Figuur 1.

Stap 2: Plaats het speelveld (P3) in de groeven in de zijpanelen zoals getoond in Figuur 2. Zodra het speelveld op zijn plaats zit, plaats je de speelveldsteunen (P7) op het speelveld en zet je ze vast aan het zijpaneel met schroeven (H1).

Stap 3: Bevestig het eindpaneel (P2) tussen de zijpanelen en zet het vast met bouten (H3) en ringen (H5). Zorg ervoor dat de zij- en eindpanelen haaks op elkaar staan.

Stap 4: Bevestig de steunplank (P6) tussen de poten, steek vervolgens de schroef (H2) in de steunplank en zet hem vast met schroef (H1).

Stap 5: Bevestig de poten aan het zijpaneel (P1) met de bouten (H3) en sluitringen (H5), zoals getoond in Figuur 5.

Stap 6: Voor deze stap zijn twee volwassenen nodig. Draai de tafel heel voorzichtig om en zet hem op zijn poten. Til de tafel niet op aan de stangen. Bevestig vervolgens de scorer (P8) aan het eindpaneel met twee schroeven (H8). Bevestig de acht handgrepen (P9) aan de uiteinden van de stangen en de stangkappen (P10) aan de resterende uiteinden van de stangen.

Spelregels:

Er zijn vier staven aan elke kant van de tafel. De eerste staaf is voor de keeper, de tweede voor twee verdedigers, de derde voor het vijfmannsmiddenveld en de vierde voor drie aanvallers. Tafelvoetbal wordt gespeeld door twee of vier personen. Voordat het spel begint, worden er twee teams gevormd. Dan kiezen we welke kant van het veld we willen. We kunnen een munt opgooien om te bepalen welk team het spel begint, of gewoon de bal op het midden van de tafel gooien om de wedstrijd te beginnen. Vervolgens bewegen we de stangen om de bal in beweging te brengen. Het is verboden om de staven meer dan 360 graden te draaien. Je mag de tafel niet schudden of de bal op een andere manier laten bewegen. Tijdens het spel mogen alleen de stangen van ons team worden aangeraakt. Als de bal ergens vast komt te zitten waar geen enkele speler bij kan, kunnen we hem verplaatsen naar de dichtstbijzijnde speler. Het doel van het spel is om een bepaald aantal doelpunten te scoren. We kunnen ook gedurende een vaste periode spelen. Een doelpunt wordt beschouwd als correct gescoord, zelfs als de bal het doel raakt, terug stuitert van de zijmuur en terugkeert naar het veld.

Onderhoud

Schoonmaken van de tafel - We raden aan om de tafel minstens een keer per week schoon te maken. Gebruik alleen een droge, zachte doek en een kleine hoeveelheid reinigingsglas/stofzuiger (met een mondstuk). Bescherm het veld tegen scherpe voorwerpen. Houd het veld schoon.

IMPORTEUR: ABISAL SP. Z O.O.

UL. PYSKOWICKA 17
41-807 ZABRZE, POLEN

NOTAS DE SEGURANÇA

1. Utilizar apenas como previsto.
2. Verificar regularmente a mesa e os seus componentes quanto a desgaste ou danos.
3. Não é adequado para crianças com menos de 3 anos de idade devido às peças pequenas.
4. Colocar a mesa numa superfície estável e nivelada.
5. As crianças só devem utilizar este produto sob a supervisão de um adulto.
6. Evite sacudir as hastes com força para evitar danos ou ferimentos.
7. Manter uma distância segura da mesa enquanto os outros estão a jogar.
8. Não utilizar perto de chamas abertas ou fontes de calor elevado.
9. Guardar a mesa num local seco e afastado da humidade.



Identificador das peças de hardware:

- H1- PARAFUSO PLANO X 38 MM (16 un.)
- H2- PORCA CRUZADA (16 un.)
- H3- PARAFUSO 1/4" x 27 MM (12 un.)
- H5- ARRUELA PLANA 1/4" (12 un.)
- H6- PARAFUSO 1/4 MM x 30 MM (4 un.)
- H8- PARAFUSO PLANO 38 MM (4 un.)
- P1- PAINEL LATERAL (2 un.)
- P2- PAINEL FINAL (2 un.)
- P3- CAMPO (1 un.)
- P4- PERNA (2 un.)
- P5- PERNA (2 peças)
- P6- PLACA DE SUPORTE DA PERNA (3 un.)
- P7- SUPORTE DO CAMPO DE FUTEBOL (2 un.)
- P8- MARCADOR (2 un.)
- P9- PEGA (8 un.)
- P10- TAPA DE EXTREMIDADE DA HASTES (8 un.)
- P11- BUCHA DE BORRACHA (16 un.)
- P12- ARRUELA DE PLÁSTICO (16 un.)
- R1- 2 HASTES PARA JOGADORES DA CASA (1 un.)
- R2- 2 JOGADORES VISITANTES ROD (1 un.)
- R3- 3 JOGADORES DA CASA ROD (1 un.)
- R4- 3 JOGADORES VISITANTES ROD (1 un.)
- R5- 5 JOGADORES DA CASA ROD (1 un.)
- R6- 5 VARAS PARA JOGADORES VISITANTES (1 un.)
- R7- 1 VARAS PARA JOGADORES DA CASA (1 un.)
- R8- 1 VARAS PARA JOGADORES VISITANTES (1 un.)
- A1- BOLA (2 un.)
- A2- FERRAMENTA (1 un.)



MONTAGEM:

AVISO: SÃO NECESSÁRIOS DOIS ADULTOS PARA MONTAR A MESA DE MATRAQUILHOS.

Passo 1: Encontre uma superfície limpa e nivelada para começar a montar a sua mesa de matraquilhos. Recomendamos que a mesa seja montada em cima da caixa para proteger as peças durante a montagem. Coloque um painel lateral (P1) de cabeça para baixo, com o lado acabado virado para fora. O orifício de entrada da bola estará mais próximo do chão. Alinhe as hastes como indicado na Figura 1.

Passo 2: Coloque o campo de jogo (P3) nas ranhuras dos painéis laterais, como mostra a Figura 2. Quando o campo de jogo estiver no lugar, posicione os suportes do campo de jogo (P7) no campo de jogo e fixe-os ao painel lateral com parafusos (H1).

Passo 3: Fixar o painel terminal (P2) entre os painéis laterais e fixá-lo com parafusos (H3) e anilhas (H5). Assegure-se de que os painéis laterais e de extremidade estão alinhados.

Passo 4: Fixe o painel de apoio das pernas (P6) entre as pernas, depois coloque o parafuso (H2) no painel de apoio das pernas e fixe-o com o parafuso (H1).

Passo 5: Fixar as pernas ao painel lateral (P1) utilizando os parafusos (H3) e as anilhas (H5), como mostra a figura 5.

Passo 6: Esta etapa requer dois adultos. Com muito cuidado, vire a mesa e coloque-a sobre as pernas. Não levantar a mesa segurando nas hastes. Em seguida, fixar o marcador (P8) ao painel de extremidade com dois parafusos (H8). Fixar as oito pegas (P9) nas extremidades das varetas e as tampas das extremidades das varetas (P10) nas restantes extremidades das varetas.

Regras do jogo:

Há quatro varetas em cada lado da mesa. A primeira vareta controla o guarda-redes, a segunda controla dois defesas, a terceira controla o meio-campo de cinco homens e a quarta controla três atacantes. O matraquilhos é jogado por duas ou quatro pessoas. Antes do início do jogo, são formadas duas equipas. De seguida, escolhe-se o lado do campo que se quer jogar. Podemos atirar uma moeda ao ar para determinar qual a equipa que começa o jogo, ou simplesmente atirar a bola para o centro da mesa para começar o jogo. De seguida, movemos as varetas para pôr a bola em movimento. É proibido rodar as varetas mais de 360 graus. Não se pode abanar a mesa nem fazer com que a bola se mova de qualquer outra forma. Durante o jogo, as únicas partes da mesa que podem ser tocadas são as varetas da nossa equipa. Se a bola ficar presa num sítio que nenhum jogador possa alcançar, podemos deslocá-la para o jogador mais próximo. O objetivo do jogo é marcar um determinado número de golos. Em alternativa, podemos jogar durante um período de tempo fixo. Considera-se que um golo foi marcado corretamente, mesmo que a bola bata na baliza, faça ricochete na parede lateral e regresso ao campo.

Manutenção da mesa

Limpeza da mesa - Recomendamos a limpeza da mesa pelo menos uma vez por semana. Utilizar apenas um pano seco e macio e uma pequena quantidade de detergente para vidros/poeiras (com um bocal). Proteger o campo de objectos afiados. Manter o campo limpo.

IMPORTADOR: ABISAL SP. Z O.O.

UL. PYSKOWICKA 17
41-807 ZABRZE, POLÓNIA

NOTE DE SIGURANȚĂ

1. Utilizați numai conform destinației.
2. Verificați în mod regulat masa și componentele acesteia pentru uzură sau deteriorare.
3. Nu este potrivit pentru copiii sub 3 ani din cauza pieselor mici.
4. Așezați masa pe o suprafață stabilă, plană.
5. Copiii trebuie să utilizeze acest produs numai sub supravegherea unui adult.
6. Evitați bruscarea puternică a tijelor pentru a preveni deteriorarea sau rănirea.
7. Păstrați o distanță de siguranță față de masă în timp ce alții se joacă.
8. Nu utilizați în apropierea flăcărilor deschise sau a surselor mari de căldură.
9. Depozitați masa într-o zonă uscată, ferită de umezeală.

**Identificator piese hardware:**

- H1- ȘURUB PLAT X 38 MM (16 buc.)
- H2- PIULIȚĂ CRUCIATĂ (16 buc.)
- H3- ȘURUB 1/4" x 27 MM (12 buc.)
- H5- ȘAIBĂ PLATĂ 1/4" (12 buc.)
- H6- ȘURUB 1/4MM x 30 MM (4 buc.)
- H8- ȘURUB PLAT 38 MM (4 buc.)
- P1- PANEL LATERAL (2 buc.)
- P2- PANEL DE CAPĂT (2 buc.)
- P3- TEREN (1 buc.)
- P4- PICIOR (2 buc.)
- P5- PICIOR (2 buc.)
- P6- PLACA DE SUPORT PICIOR (3 buc.)
- P7- SUPORT DE SUPORT TEREN DE FOTBAL (2 buc.)
- P8- MARCATOR (2 buc.)
- P9- MĂNER (8 buc.)
- P10- CAPĂ PENTRU CAPĂ DE TIBĂ (8 buc.)
- P11- BUCSĂ DE CAUCIUC (16 buc.)
- P12- ȘAIBĂ DE PLASTIC (16 buc.)
- R1- 2 TIBĂ PENTRU JUCĂTORI DE ACASĂ (1 buc.)
- R2- 2 ROD PENTRU JUCĂTORI OSPITALIERI (1 buc.)
- R3- 3 ROD PENTRU JUCĂTORI LOCALI (1 buc.)
- R4- 3 ROD PENTRU JUCĂTORI OSPITALIERI (1 buc.)
- R5- 5 ROD PENTRU JUCĂTORI LOCALI (1 buc.)
- R6- 5 JUDECĂTORI DE JOC (1 buc.)
- R7- 1 JUDECĂTOR DE JOC (1 buc.)
- R8- 1 JUDECĂTOR DE JOC (1 buc.)
- A1- MINGE (2 buc.)
- A2- SCULĂ (1 buc.)

**ASEMBLAJ:**

AVERTIZARE: SUNT NECESARI DOI ADULȚI PENTRU A ASAMBLA MASA DE FOTBAL.

Pasul 1: Găsiți o suprafață curată și plană pe care să începeți asamblarea mesei de fotbal. Vă recomandăm să construiți masa deasupra cutiei pentru a proteja piesele în timpul asamblării. Plasati un panou lateral (P1) cu susul în jos, cu partea finisată orientată spre exterior. Orificiul de intrare a mingii va fi cel mai aproape de podea. Aliniați tijele așa cum se arată în Figura 1.

Pasul 2: Așezați câmpul de joc (P3) în canelurile din panourile laterale, așa cum se arată în Figura 2. Odată ce terenul de joc este în poziție, poziționați barele de susținere a terenului de joc (P7) pe terenul de joc și fixați-le pe panoul lateral cu ajutorul șuruburilor (H1).

Pasul 3: Atașați panoul de capăt (P2) între panourile laterale și fixați-l cu șuruburi (H3) și șaibe (H5). Asigurați-vă că panourile laterale și de capăt sunt pătrate.

Pasul 4: Atașați panoul de susținere a picioarelor (P6) între picioare, apoi puneți șurubul (H2) în panoul de susținere a picioarelor și fixați-l cu șurubul (H1).

Pasul 5: Atașați picioarele la panoul lateral (P1) folosind șuruburile (H3) și șaibe (H5), așa cum se arată în figura 5.

Pasul 6: Acest pas necesită doi adulți. Întoarceți cu mare atenție masa și așezați-o pe picioare. Nu ridicăți masa ținându-vă de tije. Apoi fixați scorerul (P8) la panoul de capăt cu două șuruburi (H8). Atașați cele opt mânere (P9) la capetele tijelor și capacele de capăt ale tijelor (P10) la capetele rămase ale tijelor.

Reguli de joc:

Pe fiecare parte a mesei există patru bare. Prima tijă controlează portarul, a doua controlează doi apărători, a treia controlează cei cinci oameni de la mijlocul terenului și a patra controlează trei atacanți. Fotbalul de masă este jucat de două sau patru persoane. Înainte de începerea jocului, se formează două echipe. Alegem apoi ce parte a terenului dorim. Putem arunca o monedă pentru a determina care echipă începe jocul sau pur și simplu aruncăm mingea pe centrul mesei pentru a începe meciul. Apoi mișcăm tije pentru a pune mingea în mișcare. Este interzis să rotim tijele cu mai mult de 360 de grade. Nu aveți voie să scuturați masa sau să faceți mingea să se miște în orice alt mod. În timpul jocului, singurele părți ale mesei care pot fi atinse sunt tijele echipei noastre. Dacă mingea rămâne blocată undeva unde niciun jucător nu poate ajunge, o putem muta la cel mai apropiat jucător. Obiectivul jocului este de a înscrie un număr stabilit de goluri. Alternativ, putem juca pe o perioadă fixă de timp. Se consideră că un gol a fost marcat corect chiar dacă mingea lovește poarta, ricoșează în peretele lateral și se întoarce pe teren.

Întreținerea

Curățarea mesei - Vă recomandăm să curățați masa cel puțin o dată pe săptămână. Utilizați numai o cârpă uscată și moale și o cantitate mică de pahar de curățare/ agent de curățare a prafului (cu duză). Protejați smoala de obiecte ascuțite. Păstrați smoala curată.

IMPORTATOR: ABISAL SP. Z O.O.

UL. PYSKOWICKA 17
41-807 ZABRZE, POLONIA

BEZPEČNOSTNÉ POZNÁMKY

1. Používajte len v súlade s určením.
2. Pravidelne kontrolujte stôl a jeho súčasti, či nie sú opotrebované alebo poškodené.
3. Nevhodné pre deti mladšie ako 3 roky kvôli malým častiam.
4. Stôl umiestnite na stabilný, rovný povrch.
5. Deti by mali tento výrobok používať len pod dohľadom dospelých.
6. Vyhnite sa silnému trhaniu tyčami, aby ste predišli poškodeniu alebo zraneniu.
7. Počas hry ostatných osôb udržiavajte bezpečnú vzdialenosť od stola.
8. Nepoužívajte v blízkosti otvoreného ohňa alebo zdrojov vysokého tepla.
9. Stolík skladujte na suchom mieste, mimo dosahu vlhkosti.

**Číslo dielov hardvéru:**

- H1- PLOCHÁ SKRUTKA X 38 MM (16 ks)
- H2- KRÍŽOVÁ MATICA (16 ks)
- H3- 1/4", x 27 MM SKRUTKA (12 ks)
- H5- 1/4" PLOCHÁ PODLOŽKA (12 ks)
- H6- SKRUTKA 1/4 MM x 30 MM (4 ks)
- H8- 38 MM PLOŠNÁ SKRUTKA (4 ks)
- P1- BOČNÝ PANEL (2 ks)
- P2- KONCOVÝ PANEL (2 ks)
- P3- POĽE (1 ks)
- P4- NOHA (2 ks)
- P5- NOHA (2 ks)
- P6- DOSKA NA PODPORU NOHY (3 ks)
- P7- PODPERA NA PODPORU FÚTBALOVÉHO POĽA (2 ks)
- P8- SKÓROVAC (2 ks)
- P9- RUKOVÄŤ (8 ks)
- P10- KONCOVKA TYČE (8 ks)
- P11- GUMOVÁ POUZDRA (16 ks)
- P12- PLASTOVÁ PODLOŽKA (16 ks)
- R1- 2 TYČE DOMÁCIH HRÁČOV (1 ks)
- R2- 2 HRÁČI MIMO HRACIEHO POLE (1 ks)
- R3- 3 DOMÁCI HRÁČI ROD (1 ks)
- R4- 3 HRÁČI HOSTÍ ROD (1 ks)
- R5- 5 HRÁČI DOMÁCI ROD (1 ks)
- R6- 5 HRÁČI HOSTÍ ROD (1 ks)
- R7- 1 HRÁČI DOMÁCI ROD (1 ks)
- R8- 1 HRÁČI HOSTÍ ROD (1 ks)
- A1- GULIČKA (2 ks)
- A2- NÁSTROJ (1 ks)

**MONTÁŽ:**

UPOZORNENIE: NA ZOSTAVENIE FUTBALOVÉHO STOLA SÚ POTREBNÉ DVE DOSPELÉ OSOBY.

Krok 1: Nájdiť čistý, rovný povrch, na ktorom začnete zostavovať futbalový stôl. Odporúčame stôl postaviť na hornú časť škatule, aby boli diely počas montáže chránené. Umiestnite jeden bočný panel (P1) hore nohami, pričom hotová strana musí smerovať von. Otvor pre vstup loptičky bude najbližšie k podlahe. Vyrovnajte tyče podľa obrázku 1.

Krok 2: Umiestnite hraciu plochu (P3) do drážok v bočných paneloch, ako je znázornené na obrázku 2. Keď je hracie pole na mieste, umiestnite na hracie pole podpery hracieho poľa (P7) a upevnite ich k bočnému panelu pomocou skrutiek (H1).

Krok 3: Pripevnite koncový panel (P2) medzi bočné panely a zaisťte ho skrutkami (H3) a podložkami (H5). Dbajte na to, aby bočné a koncové panely boli štvorcové.

Krok 4: Pripevnite opornú dosku nôh (P6) medzi nohy, potom vložte skrutku (H2) do opornej dosky nôh a upevnite ju skrutkou (H1).

Krok 5: Pripevnite nohy k bočnému panelu (P1) pomocou skrutiek (H3) a podložiek (H5), ako je znázornené na obrázku 5.

Krok 6: Tento krok si vyžaduje dve dospelé osoby. Veľmi opatrne otočte stôl a postavte ho na nohy. Nezdvíhajte stôl držaním za tyče. Potom pripevnite skrinku (P8) ku koncovému panelu pomocou dvoch skrutiek (H8). Pripevnite osem úchytiel (P9) na konce tyčí a koncové krytky tyčí (P10) na zvyšné konce tyčí.

Pravidlá hry:

Na každej strane stola sú štyri tyče. Prvá tyč ovláda brankára, druhá ovláda dvoch obrancov, tretia ovláda päť mužov v strede poľa a štvrtá ovláda troch útočníkov. Stolný futbal hrajú dve alebo štyri osoby. Pred začiatkom hry sa vytvoria dve družstvá. Potom si vyberieme, na ktorej strane ihriska chceme hrať. Môžeme si hodiť mincou, aby sme určili, ktorý tím začne hru, alebo jednoducho hodiť loptičku na stred stola a začať zápas. Potom pohneme tyčami, aby sme uviedli loptu do pohybu. Je zakázané otáčať tyčami o viac ako 360 stupňov. Stôl nemôžete zatriasť ani nijakým iným spôsobom spôsobiť pohyb loptičky. Počas hry sa môžeme dotýkať len tých častí stola, ktoré patria nášmu tímu. Ak sa loptička zasekne niekde, kam žiadny hráč nedosiahne, môžeme ju presunúť k najbližšiemu hráčovi. Cieľom hry je streliť stanovený počet gólov. Prípadne môžeme hrať počas stanoveného časového úseku. Gól sa považuje za správne strelený aj vtedy, ak lopta zasiahne bránku, odrazí sa od bočnej steny a vráti sa na ihrisko.

Údržba

Čistenie stola - odporúčame čistiť stôl aspoň raz týždenne. Používajte len suchú, mäkkú handričku a malé množstvo čistiaceho prostriedku na sklo/prach (s dýzou). Chránite ihrisko pred ostrými predmetmi. Udržujte ihrisko v čistote.

DOVOZCA: ABISAL SP. Z O.O.
UL. PYSKOWICKA 17
41-807 ZABRZE, POLSKO

OPOMBE O VARNOSTI

1. Uporabljajte samo v skladu s predvidenim namenom.
2. Redno preverjajte, ali se miza in njeni sestavni deli niso obrabili ali poškodovali.
3. Zaradi majhnih delov ni primerna za otroke, mlajše od 3 let.
4. Mizo postavite na stabilno in ravno površino.
5. Otroci lahko ta izdelek uporabljajo le pod nadzorom odraslih.
6. Izogibajte se močnemu potiskanju palic, da ne pride do poškodb ali poškodb.
7. Medtem ko se drugi igrajo, ohranite varno razdaljo od mize.
8. Ne uporabljajte v bližini odprtega ognja ali virov visoke temperature.
9. Mizo shranjujte v suhem prostoru, stran od vlage.

**Seznam delov za montažo:**

- H1- PLOSKI VIJAK X 38 MM (16 kos)
- H2- KRIŽNA MATICA (16 kos)
- H3- 1/4" x 27 MM VIT (12 kos)
- H5- 1/4" PLOSKA PODLOŽKA (12 kos)
- H6- VIJAK 1/4 MM x 30 MM (4 kos)
- H8- 38 MM PLOSKI VIJAK (4 kos)
- P1- STRANSKI PANEL (2 kos)
- P2- END PANEL (2 pcs)
- P3- POLJE (1 kos)
- P4- NOGA (2 kos)
- P5- NOGA (2 kos)
- P6- PODPORNNA PLOŠČA ZA NOGE (3 kos)
- P7- PODPORNNA OPORTA ZA NOGOMETNO IGRIŠČE (2 kos)
- P8- ŠTETEC TOČK (2 kos)
- P9- ROČAJ (8 kos)
- P10- KONČNIK ZA ROD (8 kos)
- P11- GUMENA VSTAVKA (16 kos)
- P12- PLASTIČNA PODLOŽKA (16 kos)
- R1- 2 DOMAČI IGRAČI ROD (1 kos)
- R2- 2 ROD ZA IGRALCE NA GOSTU (1 kos)
- R3- 3 DOMAČI IGRAČI ROD (1 kos)
- R4- 3 ROD ZA IGRALCE V GOSTU (1 kos)
- R5- 5 DOMAČI IGRAČI ROD (1 kos)
- R6- 5 PALICA ZA IGRALCE NA GOSTU (1 kos)
- R7- 1 HOME PLAYERS ROD (1 pc)
- R8- 1 AWAY PLAYERS ROD (1 pc)
- A1- BALL (2 pcs)
- A2- TOOL (1 pcs)

**SESTAVLJANJE:**

ZA SESTAVLJANJE NOGOMETNE MIZE STA POTREBNI DVE ODRASLI OSEBI.

Korak 1: Poiščite čisto in ravno površino, na kateri boste začeli sestavljati nogometno mizo. Priporočamo, da mizo sestavite na vrhu škatle, da zaščitite dele med sestavljanjem. Eno stransko ploščo (P1) postavite obrnjeno navzdol, tako da je končna stran obrnjena navzven. Odprtina za žogo bo najbližje tlom. Palice poravnajte, kot je prikazano na sliki 1.

Korak 2: Igralno polje (P3) namestite v utore v stranskih ploščah, kot je prikazano na sliki 2. Ko je igralno polje nameščeno, na igralno polje namestite nosilce igralnega polja (P7) in jih z vijaki (H1) pritrdite na stransko ploščo.

Korak 3: Končno ploščo (P2) pritrdite med stranske plošče in jo pritrdite z vijaki (H3) in podložkami (H5). Prepričajte se, da so stranske in končne plošče pravokotne.

Korak 4: Pritrdite podporno ploščo za noge (P6) med noge, nato vstavite vijak (H2) v podporno ploščo za noge in jo pritrdite z vijakom (H1).

Korak 5: Pritrdite noge na stransko ploščo (P1) z vijaki (H3) in podložkami (H5), kot je prikazano na sliki 5.

Korak 6: Pri tem koraku sta potrebna dva odrasla. Zelo previdno obrnite mizo in jo postavite na noge. Mize ne dvigujte tako, da se držite za palice. Nato z dvema vijakoma (H8) pritrdite merilnik (P8) na končno ploščo. Na konce palic pritrdite osem ročajev (P9), na preostale konce palic pa pokrovčke (P10).

Pravila igre:

Na vsaki strani mize so štiri palice. Prva palica upravlja vratarja, druga dva branilca, tretja petčlansko sredino, četrta pa tri napadalce. Namizni nogomet igrata dve ali štiri osebe. Pred začetkom igre se oblikujeta dve ekipi. Nato izberemo, na kateri strani igrišča želimo igrati. Za določitev, katera ekipa bo začela igro, lahko mečemo kovanec ali pa preprosto vržemo žogo na sredino mize in tako začnemo tekmo. Nato premaknemo palice, da se žoga začne gibati. Prepovedano je vrteti palice za več kot 360 stopinj. Mize ne smete stresati ali na kakršen koli drug način sprožiti gibanja žogice. Med igro se lahko dotaknemo le palic naše ekipe. Če se žogica zatakne nekje, kamor noben igralec ne more priti, jo lahko premaknemo k najbližjemu igralcu. Cilj igre je doseči določeno število golov. Lahko pa igramo tudi v določenem časovnem obdobju. Gol se šteje za pravilno doseženega tudi, če žoga zadane gol, se odbije od stranske stene in se vrne na igrišče.

Vzdrževanje

Čiščenje mize - Priporočamo, da mizo očistite vsaj enkrat tedensko. Uporabite le suho, mehko krpo in majhno količino čistila za čiščenje stekla/praha (s šobo). Iglo zaščitite pred ostrimi predmeti. Igro vzdržujte čisto.

UVOZNIK: ABISAL SP. Z O.O.

UL. PYSKOWICKA 17

41-807 ZABRZE, POLJSKA

SÄKERHETSANMÄRKNINGAR

1. Använd endast på avsett sätt.
2. Kontrollera regelbundet bordet och dess komponenter med avseende på slitage eller skador.
3. Inte lämplig för barn under 3 år på grund av små delar.
4. Placera bordet på en stabil och jämn yta.
5. Barn bör endast använda denna produkt under uppsikt av en vuxen.
6. Undvik kraftiga ryck i stavar för att förhindra skador.
7. Håll dig på säkert avstånd från bordet när andra spelar.
8. Använd inte i närheten av öppen eld eller höga värmekällor.
9. Förvara bordet i ett torrt utrymme, skyddat från fukt.



Delbeteckning hårdvara:

- H1- PLATT SKRUE X 38 MM (16 st)
- H2- KORSAD MUTTER (16 st)
- H3- 1/4" x 27 MM BOLT (12 st)
- H5- 1/4" PLATT BRICK (12 st)
- H6- SKRUV 1/4MM x 30 MM (4 st)
- H8- 38 MM PLATT SKRUV (4 st)
- P1- SIDopanel (2 st)
- P2- ÄNDpanel (2 st)
- P3- FÄLT (1 st)
- P4- BEN (2 st)
- P5- BEN (2 st)
- P6- BENSTÖD (3 st)
- P7- FOTBOLLSPLANSTÖD (2 st)
- P8- POÄLTSÄTARE (2 st)
- P9- HANDTAG (8 st)
- P10- STÄNDKAP (8 st)
- P11- GUMMIBUSS (16 st)
- P12- PLASTBRICKOR (16 st)
- R1- 2 HEMMABLAD (1 st)
- R2- 2 BORTSPELARE ROD (1 st)
- R3- 3 HEMMABLÄSARE ROD (1 st)
- R4- 3 BORTSPELARE ROD (1 st)
- R5- 5 HEMMABLÄSARE (1 st)
- R6- 5 BORTABLÄSARE (1 st)
- R7- 1 HEMMABLÄSARE (1 st)
- R8- 1 BORTABLÄSARE (1 st)
- A1- BOLL (2 st)
- A2- VERKTYG (1 st)



SAMMANSÄTTNING:

VARNING: TVÅ VUXNA BEHÖVS FÖR ATT MONTERA FOTBOLLSBORDET.

Steg 1: Hitta en ren, plan yta där du kan börja montera ditt fotbollsbord. Vi rekommenderar att du bygger bordet ovanpå kartongen för att skydda delarna under monteringen. Placera den ena sidopanelen (P1) upp och ner, med den färdiga sidan vänd utåt. Bollens ingångshål kommer att vara närmast golvet. Rikta in stängerna enligt figur 1.

Steg 2: Placera spelplanen (P3) i spåren i sidopanelerna enligt bild 2. När spelplanen är på plats, placera spelplanens stödben (P7) på spelplanen och fäst dem på sidopanelen med skruvar (H1).

Steg 3: Fäst gavelpanelen (P2) mellan sidopanelerna och säkra den med bultar (H3) och brickor (H5). Se till att sido- och gavelpanelerna är vinkelräta.

Steg 4: Fäst benstödbrädan (P6) mellan benen, sätt sedan in skruven (H2) i benstödbrädan och fäst den med skruven (H1).

Steg 5: Fäst benen på sidopanelen (P1) med hjälp av bultarna (H3) och brickorna (H5), enligt bild 5.

Steg 6: Detta steg kräver två vuxna. Vänd mycket försiktigt på bordet och ställ det på benen. Lyft inte bordet genom att hålla i stängerna. Fäst sedan inmätaren (P8) på gaveln med två skruvar (H8). Fäst de åtta handtagen (P9) på stångändarna och stångändhattarna (P10) på de återstående ändarna av stängerna.

Spelregler för spelet:

Det finns fyra stavar på varje sida av bordet. Den första staven styr målvakten, den andra två försvarare, den tredje ett femmannamittfält och den fjärde tre anfallare. Bordsfotboll spelas av två eller fyra personer. Innan spelet börjar bildas två lag. Vi väljer sedan vilken sida av planen vi vill ha. Vi kan kasta ett mynt för att avgöra vilket lag som börjar matchen, eller helt enkelt kasta bollen på mitten av bordet för att börja matchen. Vi flyttar sedan stavar för att sätta bollen i rörelse. Det är förbjudet att vrida stavar mer än 360 grader. Man får inte skaka bordet eller på annat sätt få bollen att röra sig. Under spelet är de enda delarna av bordet som får vidröras vårt lags stavar. Om bollen fastnar någonstans där ingen spelare kan nå den, kan vi flytta den till närmaste spelare. Målet med spelet är att göra ett visst antal mål. Alternativt kan vi spela under en bestämd tidsperiod. Ett mål anses ha gjorts på rätt sätt även om bollen träffar målet, studsar tillbaka mot sidoväggen och återvänder till planen.

Underhåll

Rengöring av bordet - Vi rekommenderar att du rengör bordet minst en gång i veckan. Använd endast en torr, mjuk trasa och en liten mängd rengöringsglas/dammrengöringsmedel (med munstycke). Skydda planen från vassa föremål. Håll planen ren.

IMPORTÖR: ABISAL SP. Z O.O.

UL. PYSKOWICKA 17
41-807 ZABRZE, POLEN

ВКАЗІВКИ З ТЕХНІКИ БЕЗПЕКИ

1. Використовуйте тільки за призначенням.
2. Регулярно перевіряйте стіл та його компоненти на наявність зносу або пошкоджень.
3. Не підходить для дітей віком до 3 років через наявність дрібних деталей.
4. Встановлюйте стіл на стійку, рівну поверхню.
5. Діти повинні використовувати цей виріб тільки під наглядом дорослих.
6. Уникайте сильного смикання стрижнів, щоб запобігти пошкодженню або травмуванню.
7. Тримайтеся на безпечній відстані від столу, коли інші грають.
8. Не використовуйте поблизу відкритого вогню або джерел високої температури.
9. Зберігайте стіл у сухому місці, подалі від вологи.

**Ідентифікатор деталей фурнітури:**

- H1**- Гвинт з плоскою поверхнею 38 мм (16 шт)
- H2**- Гайка з хрестовиною (16 шт)
- H3**- Болт 1/4" x 27 мм (12 шт)
- H5**- 1/4" ПЛОСКА шайба (12 шт)
- H6**- ГВИНТ 1/4мм x 30мм (4 шт)
- H8**- ГВИНТ 38мм (4 шт)
- P1**- БОКОВА ПАНЕЛЬ (2 шт)
- P2**- торцева панель (2 шт)
- P3**- ПОЛЕ (1 шт)
- P4**- НОГА (2 шт)
- P5**- НОГА (2 шт)
- P6**- Опорна дошка для ніг (3 шт)
- P7** - Опорна стійка футбольного поля (2 шт)
- P8**- СКОРЕР (2 шт)
- P9**- РУКОЯТКА (8 шт)
- P10**- Ковпачок на кінець штанги (8 шт)
- P11**- гумові втулки (16 шт)
- P12**- пластикові шайби (16 шт)
- R1**- 2 ключки для домашніх гравців (1 шт)
- R2**- 2 ключки для виїзних гравців (1 шт)
- R3**- 3 ключки для домашніх гравців (1 шт)
- R4**- 3 ключки для виїзних гравців (1 шт)
- R5**- 5 ключок для домашніх гравців (1 шт)
- R6**- 5 ключок для виїзних гравців (1 шт)
- R7**- 1 ключка для домашніх гравців (1 шт)
- R8**- 1 ключка для виїзних гравців (1 шт)
- A1**- М'ЯЧИК (2 шт)
- A2**- ІНСТРУМЕНТ (1 шт)

**ЗБІРКА:**

ПОПЕРЕДЖЕННЯ: ДЛЯ СКЛАДАННЯ ФУТБОЛЬНОГО СТОЛУ ПОТРІБНІ ДВОЄ ДОРОСЛИХ.

Крок 1: Знайдіть чисту, рівну поверхню, на якій можна почати збирати футбольний стіл. Ми рекомендуємо встановлювати стіл на коробку, щоб захистити деталі під час складання. Покладіть одну бічну панель (P1) догори дном, готовою стороною назовні. Отвір для введення м'яча буде найближче до підлоги. Вирівняйте стрижні, як показано на малюнку 1.

Крок 2: Встановіть ігрове поле (P3) в пази бічних панелей, як показано на малюнку 2. Після того, як ігрове поле встановлено на місце, розташуйте на ньому опорні планки (P7) і прикріпіть їх до бічної панелі за допомогою гвинтів (H1).

Крок 3: Прикріпіть торцеву панель (P2) між бічними панелями і закріпіть її болтами (H3) і шайбами (H5). Переконайтеся, що бічні та торцеві панелі мають квадратну форму.

Крок 4: Прикріпіть опорну дошку для ніг (P6) між ніжками, потім вставте гвинт (H2) в опорну дошку для ніг і закріпіть його гвинтом (H1).

Крок 5: Прикріпіть ніжки до бічної панелі (P1) за допомогою болтів (H3) і шайб (H5), як показано на малюнку 5.

Крок 6: Для цього кроку потрібні двоє дорослих. Дуже обережно переверніть стіл і поставте його на ніжки. Не піднімайте стіл, тримаючись за стрижні. Потім прикріпіть до торцевої панелі двома гвинтами (H8) лічильник (P8). Прикріпіть вісім ручок (P9) до кінців стрижнів і заглушки (P10) до решти кінців стрижнів.

Правила гри:

На кожній стороні столу знаходяться по чотири палички. Перша штанга контролює воротаря, друга - двох захисників, третя - п'ятьох гравців півзахисту, а четверта - трьох нападників. У настільний футбол грають двоє або четверо людей. Перед початком гри формується дві команди. Потім ми обираємо, на якій стороні поля ми хочемо грати. Ми можемо кинути монетку, щоб визначити, яка команда починає гру, або просто кинути м'яч у центр столу, щоб розпочати матч. Потім ми пересуваємо стрижні, щоб привести м'яч у рух. Заборонено повертати стрижні більш ніж на 360 градусів. Не можна трясти стіл або змушувати м'яч рухатися будь-яким іншим чином. Під час гри до столу можна торкатися лише стрижнями своєї команди. Якщо м'яч застряг десь, куди жоден гравець не може дотягнутися, ми можемо перемістити його до найближчого гравця. Мета гри - забити певну кількість голів. Також можна грати протягом фіксованого періоду часу. Гол вважається забитим правильно, навіть якщо м'яч влучив у ворота, відскочив від бокової стінки і повернувся на поле.

Обслуговування

Очищення столу - Ми рекомендуємо очищати стіл принаймні раз на тиждень. Використовуйте тільки суху, м'яку тканину і невелику кількість засобу для чищення скла/лилу (з насадкою). Захистіть поле від гострих предметів. Підтримуйте поле в чистоті.

ІМПОРТЕР: ABISAL SP. Z O.O.

UL. PYSKOWICKA 17

41-807 ЗАБЖЕ, ПОЛЬЩА

GUARANTEE CARD

Article name:.....

EAN code:.....

Date of sale:

GUARANTEE TERMS:

1. The Seller, on behalf of the Guarantor, provides a guarantee in the territory of the Republic of Poland for a period of 24 months from the date of sale.
2. The guarantee will be honoured by the shop or service centre upon presentation by the customer:
 - a legibly and correctly completed warranty card with the sales stamp and the seller's signature,
 - a valid proof of purchase of the equipment with the date of sale / receipt, the goods claimed.
3. Any defects and damage discovered during the warranty period will be repaired free of charge within a maximum of 21 days from the date of delivery of the goods to the service.
4. In the case of the necessity to import parts, the repair period may be extended by the time necessary for their import, but not longer than 90 days.
5. The warranty does not cover:
 - mechanical damage and defects caused by them,
 - damages and defects resulting from improper use and storage,
 - improper assembly and maintenance,
 - damage and wear of components such as cables, straps, rubber parts, pedals, sponge grips, wheels, bearings, etc.
6. The warranty is void in the event of:
 - expiry date,
 - self-repair,
 - failure to observe the rules of correct operation.
7. Product returned for repair should be complete and clean. In the case of defects the service has the right to refuse acceptance for repair. If the product is delivered dirty, the service centre may refuse to accept it or clean it at the customer's expense with his written consent.
8. The warranty does not cover installation and maintenance work, which, according to the user manual, must be carried out by the user himself.
9. The guarantor also informs that it provides post-warranty service.
10. The goods should be protected for shipping.
11. In order to make use of the warranty, please follow the procedure on the website: <https://serwis.abisal.pl/>.

In case of non-conformity of the sold thing with the contract, the buyer is entitled by law to legal remedies from and at the expense of the seller. The guarantee does not affect such remedies.

THE EQUIPMENT IS NOT INTENDED FOR REHABILITATION AND THERAPY

NOTES ON THE COURSE OF REPAIRS

Item	Date of notification	Date of provision	Course of repairs	Signature of the recipient (shop, owner)

KARTA GWARANCYJNA

Nazwa artykułu:.....
Kod EAN:.....
Data sprzedaży:.....

WARUNKI GWARANCJI:

1. Sprzedawca w imieniu Gwaranta udziela gwarancji na terytorium RP na okres 24 miesięcy od daty sprzedaży.
2. Gwarancja będzie respektowana przez sklep lub serwis po przedstawieniu przez klienta:
 - czytelnie i poprawnie wypełnionej karty gwarancyjnej z pieczętą sprzedaży oraz podpisem sprzedawcy,
 - ważnego dowodu zakupu sprzętu z datą sprzedaży / rachunku, reklamowanego towaru.
3. Ewentualne wady i uszkodzenia ujawniane w okresie gwarancyjnym będą naprawiane bezpłatnie w terminie nie dłuższym niż 21 dni od daty dostarczenia towaru do serwisu.
4. W przypadku konieczności sprowadzenia części z importu okres naprawy może się wydłużyć o czas niezbędny do ich sprowadzenia jednak nie dłużej niż o 90 dni.
5. Gwarancją nie są objęte:
 - uszkodzenia mechaniczne i wywołane nimi wady,
 - uszkodzenia i wady wynikłe wskutek niewłaściwego z przeznaczeniem użytkowania i przechowywania,
 - niewłaściwy montaż i konserwacja,
 - uszkodzenia i zużycie takich elementów jak: linki, paski, elementy gumowe, pedały, uchwyty z gąbki, kółka, łożyska itp.
6. Gwarancja traci ważność w przypadku:
 - upływu terminu ważności,
 - samodzielnych napraw,
 - nieprzestrzegania zasad prawidłowej eksploatacji.
7. Produkt oddany do naprawy powinien być kompletny i czysty. W przypadku stwierdzenia braków serwis ma prawo odmówić przyjęcia do naprawy. W przypadku dostarczenia brudnego produktu serwis może odmówić jego przyjęcia lub też na koszt klienta za jego pisemną zgodą dokonać czyszczenia.
8. Gwarancją nie są objęte czynności związane z montażem, konserwacją, które zgodnie z instrukcją obsługi użytkownik zobowiązany jest wykonać we własnym zakresie.
9. Gwarant informuje również, że prowadzi serwis pogwarancyjny.
10. Towar powinien być zabezpieczony do wysyłki.
11. W celu skorzystania z gwarancji, przestrzegaj procedury zamieszonej na stronie internetowej:
<https://serwis.abisal.pl/>

W przypadku braku zgodności rzeczy sprzedanej z umową kupującemu z mocy prawa przysługują środki ochrony prawnej ze strony i na koszt sprzedawcy. Gwarancja nie ma wpływu na te środki ochrony prawnej.

SPRZĘT NIE JEST PRZEZNACZONY DO UŻYTKU W CELACH REHABILITACYJNYCH I TERAPEUTYCZNYCH.

ADNOTACJE O PRZEBIEGU NAPRAW

L.p.	Data zgłoszenia	Data wydania	Przebieg napraw	Podpis odbierającego (sklep, właściciel)

ZÁRUČNÍ LIST

Název produktu:.....

EAN kód:.....

Datum prodeje:.....

ZÁRUČNÍ PODMÍNKY:

1. Prodávající jménem Ručitele poskytuje záruku na území Polské republiky na dobu 24 měsíců od data prodeje.
2. Záruka bude uznána prodejnou nebo servisním střediskem po předložení zákazníkem:
 - čitelně a správně vyplněný záruční list s prodejním razítkem a podpisem prodávajícího,
 - platný doklad o koupi zařízení s datem prodeje/příjmu, reklamované zboží.
3. Veškeré závady a poškození zjištěné v záruční době budou bezplatně odstraněny nejpozději do 21 dnů ode dne doručení zboží do servisu.
4. V případě nutnosti dovozu dílů může být doba opravy prodloužena o dobu nutnou k jejich dovozu, nejdéle však o 90 dnů.
5. Záruka se nevztahuje na:
 - mechanická poškození a jimi způsobené závady,
 - poškození a závady vzniklé v důsledku nesprávného používání a skladování,
 - nesprávné montáže a údržby,
 - poškození a opotřebení součástí, jako jsou kabely, řemínky, gumové díly, pedály, houbové rukojeti, kola, ložiska atd.
6. Záruka zaniká v případě:
 - datum vypršení platnosti,
 - samoopravy,
 - nedodržení pravidel správného provozu.
7. Výrobek vrácený k opravě by měl být kompletní a čistý. V případě závad má servis právo odmítnout přijetí do opravy. Pokud je výrobek dodán znečištěný, může jej servisní středisko s písemným souhlasem zákazníka odmítnout přijmout nebo jej na jeho náklady vyčistit.
8. Záruka se nevztahuje na instalační a údržbářské práce, které si podle návodu k obsluze musí uživatel provádět sám.
9. Garant dále informuje, že poskytuje pozáruční servis.
10. Zboží by mělo být chráněno pro přepravu.
11. Pro uplatnění záruky postupujte podle postupu na internetových stránkách: <https://serwis.abisal.pl/>.

Pokud zboží neodpovídá smlouvě, má kupující ze zákona nárok na zajištění právní ochrany na náklady prodávajícího. Záruka nemá na tyto zákonné opravné prostředky vliv.

ZAŘÍZENÍ NENÍ URČENO K POUŽITÍ PRO RAHABILITAČNÍ A TERAPEUTICKÉ ÚČELY.

UPOZORNĚNÍ O OPRAVĚ

Č.	Datum nahlášení	Datum vydání	Průběh oprav	Podpis příjemce (obchod, majitel)

GARANTI-KORT

Artikelnavn:.....
EAN-kode:.....
Dato for salg:.....

GARANTIBETINGELSER:

1. Sælgeren yder på vegne af garantistilleren en garanti på Republikken Polens område i en periode på 24 måneder fra salgsdatoen.
2. Garantien vil blive overholdt af butikken eller servicecentret, når kunden fremviser
 - et letlæseligt og korrekt udfyldt garantikort med salgstempel og sælgers underskrift,
 - et gyldigt købsbevis for udstyret med salgsdato/kvittering, de varer, der gøres krav på.
3. Eventuelle fejl og skader, der opdages i garantiperioden, vil blive repareret gratis inden for højst 21 dage fra datoen for levering af varerne til service.
4. I tilfælde af nødvendigheden af at importere dele, kan reparationsperioden forlænges med den tid, der er nødvendig for deres import, men ikke længere end 90 dage.
5. Garantien dækker ikke:
 - mekaniske skader og defekter forårsaget af dem,
 - skader og defekter som følge af forkert brug og opbevaring,
 - forkert montering og vedligeholdelse,
 - skader og slitage på komponenter som kabler, stropper, gummidele, pedaler, svampegreb, hjul, lejer osv.
6. Garantien bortfalder i tilfælde af:
 - udløbsdato,
 - selvreparation,
 - manglende overholdelse af reglerne for korrekt betjening.
7. Produktet, der returneres til reparation, skal være komplet og rent. I tilfælde af defekter har servicecentret ret til at nægte at modtage produktet til reparation. Hvis produktet leveres snavset, kan servicecentret nægte at modtage det eller rengøre det for kundens regning med dennes skriftlige samtykke.
8. Garantien dækker ikke installations- og vedligeholdelsesarbejde, som i henhold til brugervejledningen skal udføres af brugeren selv.
9. Garantigiveren oplyser også, at den yder service efter garantien.
10. Varerne skal beskyttes ved forsendelse.
11. For at gøre brug af garantien skal du følge proceduren på hjemmesiden: <https://serwis.abisal.pl/>.

I tilfælde af den solgte tings manglende overensstemmelse med kontrakten har køberen ifølge loven ret til retsmidler fra og på bekostning af sælgeren. Garantien påvirker ikke sådanne retsmidler.

UDSTYRET ER IKKE BEREGNET TIL GENOPTRÆNING OG TERAPI

BEMÆRKNINGER TIL REPARATIONSFORLØBET

Emne	Dato for notificacion	Dato for levering	Forløb af reparationer	Modtagerens underskrift (butik, ejer)

GARANTIEKARTE

Artikelname:.....

EAN-Code:.....

Verkaufsdatum:.....

GARANTIEBEDINGUNGEN:

1. Der Verkäufer übernimmt im Namen des Garantiegebers eine Garantie auf dem Gebiet der Republik Polen für einen Zeitraum von 24 Monaten ab dem Verkaufsdatum.
2. Die Garantie wird von der Verkaufsstelle oder dem Servicecenter bei Vorlage des Kunden gewährt:
 - eine leserlich und korrekt ausgefüllte Garantiekarte mit dem Verkaufsstempel und der Unterschrift des Verkäufers,
 - einen gültigen Kaufbeleg für das Gerät mit dem Datum des Verkaufs/der Quittung, die reklamierte Ware.
3. Alle während der Garantiezeit festgestellten Mängel und Schäden werden innerhalb von maximal 21 Tagen ab dem Datum der Übergabe der Ware an den Service kostenlos behoben.
4. Im Falle der Notwendigkeit, Teile zu importieren, kann die Reparaturfrist um die Zeit, die für den Import erforderlich ist, verlängert werden, jedoch nicht länger als 90 Tage.
5. Die Garantie erstreckt sich nicht auf:
 - mechanische Schäden und dadurch verursachte Mängel,
 - Schäden und Mängel, die auf unsachgemäße Verwendung und Lagerung zurückzuführen sind,
 - unsachgemäße Montage und Wartung,
 - Schäden und Verschleiß an Komponenten wie Kabeln, Riemen, Gummiteilen, Pedalen, Schwammgriffen, Rädern, Lagern usw.
6. Die Garantie erlischt im Falle von:
 - Verfallsdatum,
 - Selbstreparatur,
 - Nichtbeachtung der Regeln für den korrekten Betrieb.
7. Das zur Reparatur eingesandte Produkt muss vollständig und sauber sein. Im Falle von Mängeln hat der Service das Recht, die Annahme zur Reparatur zu verweigern. Wird das Produkt verschmutzt angeliefert, kann der Kundendienst die Annahme verweigern oder es auf Kosten des Kunden mit dessen schriftlicher Zustimmung reinigen.
8. Die Garantie erstreckt sich nicht auf Installations- und Wartungsarbeiten, die laut Gebrauchsanweisung vom Benutzer selbst durchgeführt werden müssen.
9. Die Garantiegeberin weist darauf hin, dass sie auch einen Nachgarantieservice anbietet.
10. Die Ware sollte für den Versand geschützt werden.
11. Um die Garantie in Anspruch zu nehmen, befolgen Sie bitte das Verfahren auf der Website: <https://serwis.abisal.pl/>.

Im Falle der Nichtübereinstimmung des verkauften Gegenstandes mit dem Vertrag stehen dem Käufer Rechtsbehelfe auf Kosten des Verkäufers zu. Die Garantie beeinflusst diese Rechtsbehelfe nicht.

DAS GERÄT IST NICHT ZUR VERWENDUNG ZUR REHABILITATION UND THERAPEUTISCHEN ZWECKEN BESTIMMT

VERMERKE ÜBER DEN VERLAUF DER REPARATUREN

Lfd. Nr.	Datum der Anmeldung	Datum der Ausgabe	Verlauf der Reparaturen	Unterschrift des Empfängers (Laden, Eigentümer)

TARJETA DE GARANTÍA

Nombre del artículo:.....

Código EAN:.....

Fecha de venta:.....

CONDICIONES DE GARANTÍA:

1. El Vendedor, en nombre del Garante, ofrece una garantía en el territorio de la República de Polonia por un período de 24 meses a partir de la fecha de venta.
2. La garantía será respetada por la tienda o centro de servicio previa presentación por parte del cliente
 - una tarjeta de garantía cumplimentada de forma legible y correcta con el sello de venta y la firma del vendedor,
 - una prueba válida de compra del equipo con la fecha de venta / recibo, los bienes reclamados.
3. Los defectos y daños descubiertos durante el periodo de garantía serán reparados gratuitamente en un plazo máximo de 21 días a partir de la fecha de entrega de la mercancía al servicio.
4. En el caso de que sea necesario importar piezas, el periodo de reparación podrá ampliarse por el tiempo necesario para su importación, pero no superior a 90 días.
5. La garantía no cubre:
 - daños mecánicos y defectos causados por ellos,
 - daños y defectos derivados de un uso y almacenamiento inadecuados,
 - montaje y mantenimiento inadecuados,
 - daños y desgaste de componentes como cables, correas, piezas de goma, pedales, puños de esponja, ruedas, rodamientos, etc.
6. La garantía quedará anulada en caso de:
 - caducidad,
 - autoreparación,
 - incumplimiento de las normas de correcto funcionamiento.
7. El producto devuelto para su reparación debe estar completo y limpio. En caso de defectos, el servicio tiene derecho a negarse a aceptarlo para su reparación. Si el producto se entrega sucio, el centro de servicio puede negarse a aceptarlo o limpiarlo a expensas del cliente con su consentimiento por escrito.
8. La garantía no cubre los trabajos de instalación y mantenimiento que, según el manual de instrucciones, debe realizar el propio usuario.
9. El garante informa también de que presta servicio post garantía.
10. La mercancía debe estar protegida para su envío.
11. Para hacer uso de la garantía, siga el procedimiento indicado en la página web: <https://serwis.abisal.pl/>.

En caso de falta de conformidad de la cosa vendida con el contrato, el comprador tiene derecho por ley a los remedios legales de y a expensas del vendedor. La garantía no afecta a dichos recursos.

EL EQUIPO NO ESTÁ DESTINADO A REHABILITACIÓN Y TERAPIA

NOTAS SOBRE EL CURSO DE LAS REPARACIONES

Artículo	Fecha de notificación	Fecha de provision	Curso de la reparación	Firma del destinatario (tienda, propietario)

GARANTEEKAART

Artikli nimi:.....
EAN-kood:.....
Müügikuupäev:

GARANTIINGIMUSED:

- Müüja annab Garanti nimel garantii Poola Vabariigi territooriumil 24 kuu jooksul alates müügikuupäevast.
- Kauplus või teeninduskeskus täidab garantii kliendi esitamisel:
 - loetavalt ja korrektset täidetud garantiikaart koos müügitempliga ja müüja allkirjaga,
 - kehtivat tõendit seadme ostu kohta koos müügikuupäevaga / kviitungiga, taotletud kaupu.
- Garantiiperioodi jooksul avastatud defektid ja kahjustused parandatakse tasuta maksimaalselt 21 päeva jooksul alates kauba teenindusse üleandmise kuupäevast.
- Kui on vaja importida varuosasid, võib remondiperioodi pikendada nende importimiseks vajaliku aja võrra, kuid mitte kauem kui 90 päeva.
- Garantii ei hõlma:
 - mehaanilisi kahjustusi ja nende põhjustatud defekte,
 - vigastusi ja defekte, mis tulenevad ebaõigest kasutamisest ja ladustamisest,
 - ebaõige kokkupanek ja hooldus,
 - selliste komponentide nagu kaablid, rihmad, kummiosad, pedaalid, käsnaad, rattad, laagrid jne kahjustused ja kulumine.
- Garantii kaotab kehtivuse juhul, kui:
 - kehtivuse lõppemise kuupäev,
 - eneseparandus,
 - õige kasutamise reeglite eiramine.
- Remondiks tagastatud toode peab olema täielik ja puhas. Defektide korral on teenindusel õigus keelduda remondiks vastuvõtmisest. Kui toode on tarnitud määratud, võib teeninduskeskus keelduda selle vastuvõtmisest või puhastada selle kliendi kulul tema kirjalikul nõusolekul.
- Garantii ei hõlma paigaldus- ja hooldustööd, mida vastavalt kasutusjuhendile peab kasutaja ise tegema.
- Garantii andja teavitab ka sellest, et ta pakub garantiijärgset hooldust.
- Kaup tuleb transportimiseks kaitsta.
- Garantii kasutamiseks järgige palun veebilehel <https://serwis.abisal.pl/> toodud menetlust.

Ostjal on seadusest tulenevalt õigus saada müüjalt ja müüja kulul õiguskaitsevahendeid müüdü asja mittevastavuse korral. Garantii ei mõjuta neid õiguskaitsevahendeid.

SEADE EI OLE ETTE NÄHTUD TAASTUSRAVIKS JA TERAAPIAKS.

MÄRKUSED REMONDI KÄIGU KOHTA

Punkti	Teatamise kuupäevate of	Andmete esitamise kuupäev	Remondi käik	Vastuvõtja allkiri (kauplus, omanik)

CARTE DE GARANTIE

Nom de l'article:.....

Code EAN:.....

Date de vente:

CONDITIONS DE GARANTIE:

1. Le vendeur, au nom du garant, accorde une garantie sur le territoire de la République de Pologne pour une période de 24 mois à compter de la date de vente.
2. La garantie sera honorée par le magasin ou le centre de service sur présentation par le client :
 - d'une carte de garantie lisiblement et correctement remplie, portant le cachet de la vente et la signature du vendeur,
 - d'une preuve d'achat valide de l'équipement avec la date de la vente/du reçu, des biens faisant l'objet de la réclamation.
3. Les défauts et dommages constatés pendant la période de garantie seront réparés gratuitement dans un délai maximum de 21 jours à compter de la date de livraison des marchandises au service.
4. S'il est nécessaire d'importer des pièces, la période de réparation peut être prolongée du temps nécessaire à leur importation, mais pas plus de 90 jours.
5. La garantie ne couvre pas
 - les dommages mécaniques et les défauts causés par ceux-ci,
 - les dommages et défauts résultant d'une utilisation et d'un stockage inappropriés,
 - d'un montage et d'un entretien incorrects,
 - les dommages et l'usure des composants tels que les câbles, les sangles, les pièces en caoutchouc, les pédales, les poignées en éponge, les roues, les roulements, etc.
6. La garantie est annulée en cas de :
 - date d'expiration,
 - d'autoréparation,
 - de non-respect des règles de bon fonctionnement.
7. Le produit retourné pour réparation doit être complet et propre. En cas de défauts, le service a le droit de refuser l'acceptation pour réparation. Si le produit est livré sale, le centre de service peut refuser de l'accepter ou le nettoyer aux frais du client avec son accord écrit.
8. La garantie ne couvre pas les travaux d'installation et d'entretien qui, selon le manuel d'utilisation, doivent être effectués par l'utilisateur lui-même.
9. Le garant informe également qu'il fournit un service post-garantie.
10. Les marchandises doivent être protégées pour l'expédition.
11. Pour faire jouer la garantie, veuillez suivre la procédure décrite sur le site web : <https://serwis.abisal.pl/>.

En cas de non-conformité de la chose vendue au contrat, l'acheteur a droit, en vertu de la loi, à des réparations légales de la part du vendeur et à ses frais. La garantie n'affecte pas ces recours.

L'APPAREIL N'EST PAS DESTINÉ À LA RÉÉDUCATION ET À LA THÉRAPIE

NOTES SUR LE DÉROULEMENT DES RÉPARATIONS

Article	Date de notification	Date de mise à disposition	Déroulement des réparations	Signature du destinataire (atelier, propriétaire)

GARANCIA KÁRTYA

Cikk neve:.....
EAN-kód:.....
Az értékesítés dátuma:.....

GARANCIÁLIS FELTÉTELEK:

1. Az Eladó a Garanciavállaló nevében a Lengyel Köztársaság területén az eladástól számított 24 hónapos időtartamra garanciát vállal.
2. A garanciát az üzlet vagy a szervizközpont a vásárló bemutatásakor teljesíti:
 - egy olvashatóan és helyesen kitöltött, az eladói bélyegzővel és az eladó aláírásával ellátott jótállási jegyet,
 - a berendezés vásárlásáról szóló érvényes bizonylatot az eladás dátumával / nyugtával, az igényelt árut.
3. A jótállási idő alatt felfedezett hibákat és károkat az áru szervizbe való beérkezésétől számított legfeljebb 21 napon belül díjmentesen kijavítják.
4. Abban az esetben, ha alkatrészek behozatalára van szükség, a javítási időszak meghosszabbítható a behozatalukhoz szükséges idővel, de legfeljebb 90 nappal.
5. A garancia nem terjed ki:
 - mechanikai sérülésekre és az általuk okozott hibákra,
 - a nem megfelelő használatból és tárolásból eredő károkat és hibákat,
 - nem megfelelő összeszerelés és karbantartás,
 - az alkatrészek, például kábelek, szíjak, gumi alkatrészek, pedálok, szivacsmarkolatok, kerekek, csapágyak stb. sérülése és kopása.
6. A garancia érvényét veszti abban az esetben, ha:
 - lejáratí idő,
 - önjavítás,
 - a helyes működés szabályainak be nem tartása.
7. A javításra visszaküldött terméknek teljesnek és tisztának kell lennie. Hibák esetén a szerviznek joga van megtagadni a javításra történő átvételt. Ha a terméket szennyezett állapotban szállítják, a szerviz a vevő írásbeli hozzájárulásával megtagadhatja az átvételt, vagy a vevő költségére megtisztíthatja azt.
8. A garancia nem terjed ki a telepítési és karbantartási munkákra, amelyeket a használati útmutató szerint a felhasználónak magának kell elvégeznie.
9. A garanciavállaló tájékoztat arról is, hogy garanciát követő szervizszolgáltatást nyújt.
10. Az árut a szállításhoz védeni kell.
11. A garancia igénybeviteléhez kérjük, kövesse a weboldalon található eljárást: <https://serwis.abisal.pl/>.

Az eladott dolog szerződésnek való meg nem felelése esetén a vevő a törvény szerint jogosult jogorvoslatra az eladótól és annak költségére. A garancia nem érinti ezeket a jogorvoslati lehetőségeket.

A BERENDEZÉS NEM REHABILITÁCIÓS ÉS TERÁPIÁS CÉLOKRA SZOLGÁL.

A JAVÍTÁS MENETÉRE VONATKOZÓ MEGJEGYZÉSEK

Tétel	A bejelentés dátuma	A szolgáltatás időpontja	A javítás menete	A címzett aláírása (üzlet, tulajdonos)

CARTA DI GARANZIA

Nome dell'articolo:.....

Codice EAN:.....

Data di vendita:

TERMINI DI GARANZIA:

1. Il Venditore, per conto del Garante, fornisce una garanzia nel territorio della Repubblica di Polonia per un periodo di 24 mesi dalla data di vendita.
2. La garanzia sarà onorata dal negozio o dal centro di assistenza dietro presentazione da parte del cliente di:
 - una scheda di garanzia compilata in modo leggibile e corretto con il timbro di vendita e la firma del venditore,
 - una prova d'acquisto valida dell'apparecchiatura con la data di vendita/ricezione, la merce reclamata.
3. Eventuali difetti e danni riscontrati durante il periodo di garanzia saranno riparati gratuitamente entro un massimo di 21 giorni dalla data di consegna della merce al servizio.
4. Nel caso in cui sia necessario importare parti di ricambio, il periodo di riparazione può essere prolungato del tempo necessario per la loro importazione, ma non oltre i 90 giorni.
5. La garanzia non copre:
 - danni meccanici e difetti da essi causati,
 - danni e difetti derivanti da uso e conservazione impropri,
 - montaggio e manutenzione impropri,
 - danni e usura di componenti quali cavi, cinghie, parti in gomma, pedali, impugnature in spugna, ruote, cuscinetti, ecc.
6. La garanzia decade in caso di:
 - scadenza,
 - auto-riparazione,
 - mancato rispetto delle regole di corretto funzionamento.
7. Il prodotto restituito per la riparazione deve essere completo e pulito. In caso di difetti, il servizio di assistenza ha il diritto di rifiutare l'accettazione per la riparazione. Se il prodotto viene consegnato sporco, il centro di assistenza può rifiutarlo o pulirlo a spese del cliente con il suo consenso scritto.
8. La garanzia non copre i lavori di installazione e manutenzione che, secondo il manuale d'uso, devono essere eseguiti dall'utente stesso.
9. Il garante informa inoltre che fornisce assistenza post-garanzia.
10. La merce deve essere protetta per la spedizione.
11. Per avvalersi della garanzia, seguire la procedura indicata sul sito web: <https://serwis.abisal.pl/>.

In caso di non conformità della cosa venduta al contratto, l'acquirente ha diritto per legge a rimedi legali da parte del venditore e a spese di quest'ultimo. La garanzia non pregiudica tali rimedi.

L'APPARECCHIATURA NON È DESTINATA ALLA RIABILITAZIONE E ALLA TERAPIA

NOTE SUL CORSO DELLE RIPARAZIONI

Oggetto	Data di notifica	Data della fornitura	Corso delle riparazioni	Firma del destinatario (negozio, proprietario)

GARANTIJOS KORTELĖ

Straipsnio pavadinimas:.....

EAN kodas:.....

Pardavimo data:

GARANTIJOS SĄLYGOS

1. Pardavėjas Garanto vardu suteikia garantiją Lenkijos Respublikos teritorijoje 24 mėnesių laikotarpiui nuo pardavimo dienos.
2. Parduotuvė arba aptarnavimo centras garantiją įvykdys pirkėjui ją pateikus:
 - įskaitomai ir teisingai užpildytą garantijos kortelę su pardavimo antspaudu ir pardavėjo parašu,
 - galiojantį įrangos įsigijimo įrodymą su pardavimo data / kvitu, pretenduojamą prekę.
3. Visi garantiniu laikotarpiu nustatyti defektai ir pažeidimai bus nemokamai pašalinti ne vėliau kaip per 21 dieną nuo prekių pristatymo į servisą dienos.
4. Jei reikia importuoti detales, remonto laikotarpis gali būti pratęstas jų importui reikalingam laikui, bet ne ilgiau kaip 90 dienų.
5. Garantija netaikoma:
 - mechaniniams pažeidimams ir jų sukeltiems defektams,
 - pažeidimams ir defektams, atsiradusiems dėl netinkamo naudojimo ir laikymo,
 - netinkamo surinkimo ir priežiūros,
 - tokių sudedamųjų dalių, kaip trosai, dirželiai, guminės dalys, pedalai, kempininės rankenos, ratai, guoliai ir pan., pažeidimams ir nusidėvėjimui.
6. Garantija negalioja, jei:
 - pasibaigus galiojimo laikui,
 - savaiminio remonto,
 - nesilaikant taisyklingos eksploatacijos taisyklių.
7. Remontui grąžinamas gaminys turi būti sukomplektuotas ir švarus. Esant defektų, servisas turi teisę atsisakyti priimti remontui. Jei gaminys pristatomas nešvarus, servisas gali atsisakyti jį priimti arba išvalyti kliento sąskaita, gavęs jo raštišką sutikimą.
8. Garantija netaikoma montavimo ir priežiūros darbams, kuriuos pagal naudotojo vadovą turi atlikti pats naudotojas.
9. Garantantas taip pat informuoja, kad teikia pogarantinį aptarnavimą.
10. Prekės turi būti apsaugotos gabenimui.
11. Norėdami pasinaudoti garantija, vadovaukitės interneto svetainėje <https://serwis.abisal.pl/> pateikta tvarka.

Pirkėjas pagal įstatymą turi teisę į teisinę gynimo priemones iš pardavėjo ir jo sąskaita. Garantija neturi įtakos tokioms teisių gynimo priemonėms.

ĮRANGA NĖRA SKIRTA REABILITACIJAI IR TERAPIJAI

PASTABOS DĖL REMONTO EIGOS

Prekė	Notifikavimo data	Pateikimo data	Remonto eiga	Gavėjo parašas (parduotuvė, savininkas)

GARANTIJAS KARTE

Raksta nosaukums:.....
EAN kods:.....
Pārdošanas datums:

GARANTIJAS NOTEIKUMI:

1. Pārdevējs Garantijas devēja vārdā sniedz garantiju Polijas Republikas teritorijā uz 24 mēnešiem no pārdošanas dienas.
2. Garantijas garantiju piešķirs veikals vai servisa centrs pēc tam, kad pircējs to būs uzrādījis:
 - salasāmi un pareizi aizpildītu garantijas karti ar pārdošanas zīmogu un pārdevēja parakstu,
 - derīgu iekārtas iegādi apliecinošu dokumentu, kurā norādīts pārdošanas datums / saņemšanas datums, pieprasītās preces.
3. Visi garantijas laikā konstatētie defekti un bojājumi tiks bez maksas novērsti ne vēlāk kā 21 dienas laikā no preces piegādes servisam.
4. Gadījumā, ja nepieciešams importēt detaļas, remonta periods var tikt pagarināts par laiku, kas nepieciešams to importēšanai, bet ne ilgāk kā par 90 dienām.
5. Garantija neattiecas uz:
 - mehāniskiem bojājumiem un to izraisītiem defektiem,
 - bojājumiem un defektiem, kas radušies nepareizas lietošanas un uzglabāšanas rezultātā,
 - nepareizu montāžu un apkopi,
 - tādu sastāvdaļu bojājumiem un nolietojumu kā troses, siksnas, gumijas detaļas, pedāļi, sūkļa rokturi, riteņi, gultņi utt.
6. Garantija zaudē spēku, ja:
 - beidzas derīguma termiņš,
 - pašremontēšana,
 - nepareizas ekspluatācijas noteikumu neievērošana.
7. Remontam atdotajam izstrādājumam jābūt pilnīgam un tīram. Defektu gadījumā servisam ir tiesības atteikt pieņemšanu remontam. Ja izstrādājums tiek piegādāts netīrs, servisa centrs ar klienta rakstisku piekrišanu var atteikties to pieņemt vai iztīrīt uz klienta rēķina.
8. Garantija neattiecas uz uzstādīšanas un apkopes darbiem, kas saskaņā ar lietotāja rokasgrāmatu jāveic pašam lietotājam.
9. Garantijas devējs arī informē, ka tas nodrošina pēcgarantijas apkalpošanu.
10. Precei jābūt aizsargātai transportēšanai.
11. Lai izmantotu garantiju, lūdzam ievērot tīmekļa vietnē: <https://serwis.abisal.pl/> norādīto procedūru.

Pircējs ir tiesīgs saskaņā ar likumu izmantot tiesiskās aizsardzības līdzekļus no pārdevēja un uz pārdevēja rēķina:
Gadījumā, ja pārdotā prece neatbilst līgumam. Garantija neietekmē šādus tiesiskās aizsardzības līdzekļus.

IEKĀRTA NAV PAREDZĒTA REHABILITĀCIJAI UN TERAPIJAI

PIEZĪMES PAR REMONTA GAITU

Prece	Paziņojuma datums	Nodošanas datums	Remonta gaita	Saņēmēja (veikala, īpašnieka) paraksts

GARANTIEKAART

Naam artikel:.....
EAN-code:.....
Verkoopdatum:.....

GARANTIEVOORWAARDEN:

1. De Verkoper verstrekt, namens de Garant, een garantie op het grondgebied van de Republiek Polen voor een periode van 24 maanden vanaf de verkoopdatum.
2. De garantie zal worden gehonoreerd door de winkel of het servicecentrum op vertoon van:
 - een leesbaar en correct ingevulde garantiekaart met het verkoopstempel en de handtekening van de verkoper,
 - een geldig aankoopbewijs van de apparatuur met de datum van verkoop/ontvangst, de geclaimde goederen.
3. Alle defecten en beschadigingen die tijdens de garantieperiode worden ontdekt, worden gratis gerepareerd binnen maximaal 21 dagen vanaf de datum van levering van de goederen aan de service.
4. In het geval dat onderdelen moeten worden geïmporteerd, kan de reparatieperiode worden verlengd met de tijd die nodig is voor de import, maar niet langer dan 90 dagen.
5. De garantie dekt niet
 - mechanische schade en defecten die hierdoor worden veroorzaakt,
 - schade en defecten als gevolg van onjuist gebruik en onjuiste opslag,
 - onjuiste montage en onjuist onderhoud,
 - schade en slijtage van onderdelen zoals kabels, riemen, rubberen onderdelen, pedalen, sponsgrips, wielen, lagers, enz.
6. De garantie vervalt in geval van:
 - vervaldatum,
 - zelfreparatie,
 - het niet naleven van de regels voor correct gebruik.
7. Product teruggestuurd voor reparatie moet compleet en schoon zijn. In geval van defecten heeft de service het recht om acceptatie voor reparatie te weigeren. Als het product vuil wordt aangeleverd, kan de service weigeren het te accepteren of het op kosten van de klant met zijn schriftelijke toestemming reinigen.
8. De garantie geldt niet voor installatie- en onderhoudswerkzaamheden, die volgens de gebruikershandleiding door de gebruiker zelf moeten worden uitgevoerd.
9. De garantiegever informeert ook dat hij service na garantie biedt.
10. De goederen moeten beschermd worden voor verzending.
11. Om gebruik te maken van de garantie, volg de procedure op de website: <https://serwis.abisal.pl/>.

In geval van niet-overeenstemming van het verkochte met het contract, heeft de koper volgens de wet recht op rechtsmiddelen van en op kosten van de verkoper. De garantie heeft geen invloed op dergelijke rechtsmiddelen.

DE APPARATUUR NIET BEDOELD IS VOOR REVALIDATIE EN THERAPIE

OPMERKINGEN OVER HET VERLOOP VAN REPARATIES

Item	Datum van kennisgeving	Datum van verstrekking	Verloop van reparaties	Handtekening van de ontvanger (winkel, eigenaar)

CARTÃO DE GARANTIA

Designação do artigo:.....

Código EAN:.....

Data de venda:

CONDIÇÕES DE GARANTIA:

1. O Vendedor, em nome do Garante, presta uma garantia no território da República da Polónia por um período de 24 meses a partir da data de venda.
2. A garantia será honrada pela loja ou pelo centro de assistência técnica mediante a apresentação pelo cliente de
 - um cartão de garantia preenchido de forma legível e correta com o carimbo de venda e a assinatura do vendedor,
 - um comprovativo válido de compra do equipamento com a data de venda/recibo, a mercadoria reclamada.
3. Os defeitos e danos detectados durante o período de garantia serão reparados gratuitamente num prazo máximo de 21 dias a contar da data de entrega da mercadoria ao serviço.
4. Em caso de necessidade de importação de peças, o período de reparação pode ser prolongado pelo tempo necessário para a sua importação, mas não superior a 90 dias.
5. A garantia não cobre
 - danos mecânicos e defeitos causados pelos mesmos,
 - danos e defeitos resultantes de utilização e armazenamento incorrectos
 - montagem e manutenção incorrectas,
 - os danos e o desgaste de componentes como cabos, correias, peças de borracha, pedais, punhos de esponja, rodas, rolamentos, etc.
6. A garantia é anulada em caso de:
 - data de expiração,
 - auto-reparação,
 - não observância das regras de funcionamento correto.
7. O produto devolvido para reparação deve estar completo e limpo. Em caso de defeitos, o serviço de assistência tem o direito de recusar a aceitação para reparação. Se o produto for entregue sujo, o centro de assistência pode recusar-se a aceitá-lo ou limpá-lo a expensas do cliente, com o seu consentimento por escrito.
8. A garantia não cobre os trabalhos de instalação e manutenção que, de acordo com o manual do utilizador, devem ser efectuados pelo próprio utilizador.
9. O garante informa ainda que presta serviço pós-garantia.
10. Os bens devem ser protegidos para o transporte.
11. Para fazer uso da garantia, siga o procedimento no sítio Web: <https://serwis.abisal.pl/>.

Em caso de não conformidade do objeto vendido com o contrato, o comprador tem direito, nos termos da lei, a recursos legais por parte do vendedor e a expensas deste. A garantia não afecta essas vias de recurso.

O APARELHO NÃO SE DESTINA A REABILITAÇÃO E TERAPIA

NOTAS SOBRE O CURSO DAS REPARAÇÕES

Item	Data de notificação	Data da prestação	Curso das reparações	Assinatura do destinatário (loja, proprietário)

CARD DE GARANȚIE

Denumirea articolului:.....

Cod EAN:.....

Data vânzării:

TERMENI DE GARANȚIE:

1. Vânzătorul, în numele garantului, oferă o garanție pe teritoriul Republicii Polonia pentru o perioadă de 24 de luni de la data vânzării.
2. Garanția va fi onorată de magazin sau centrul de service la prezentarea de către client
 - un card de garanție completat lizibil și corect, cu ștampila de vânzare și semnătura vânzătorului,
 - o dovadă valabilă de cumpărare a echipamentului cu data vânzării / chitanței, bunurile revendicate.
3. Orice defecte și deteriorări descoperite în perioada de garanție vor fi reparate gratuit în termen de maximum 21 de zile de la data livrării bunurilor la service.
4. În cazul necesității de a importa piese, perioada de reparație poate fi prelungită cu timpul necesar importului acestora, dar nu mai mult de 90 de zile.
5. Garanția nu acoperă:
 - deteriorările mecanice și defectele cauzate de acestea,
 - deteriorările și defectele cauzate de utilizarea și depozitarea necorespunzătoare,
 - asamblarea și întreținerea necorespunzătoare,
 - deteriorarea și uzura componentelor precum cabluri, curele, piese din cauciuc, pedale, mânere din burete, roți, rulmenți etc.
6. Garanția este anulată în caz de:
 - data expirării,
 - auto-reparare,
 - nerespectarea regulilor de funcționare corectă.
7. Produsul returnat pentru reparație trebuie să fie complet și curat. În caz de defecte, service-ul are dreptul de a refuza acceptarea pentru reparație. În cazul în care produsul este livrat murdar, centrul de service poate refuza să îl accepte sau să îl curețe pe cheltuiala clientului, cu acordul scris al acestuia.
8. Garanția nu acoperă lucrările de instalare și întreținere, care, în conformitate cu manualul de utilizare, trebuie efectuate chiar de către utilizator.
9. De asemenea, garantul informează că oferă servicii post-garanție.
10. Bunurile trebuie protejate pentru expediere.
11. Pentru a face uz de garanție, vă rugăm să urmați procedura de pe site-ul web: <https://serwis.abisal.pl/>.

În caz de neconformitate a lucrului vândut cu contractul, cumpărătorul are dreptul prin lege la remedii legale din partea și pe cheltuiala vânzătorului. Garanția nu afectează aceste c

ECHIPAMENTUL NU ESTE DESTINAT REABILITĂRII ȘI TERAPIEI

NOTE PRIVIND CURSUL REPARAȚIILOR

Punct	Data notificării	Data furnizării	Desfășurarea reparațiilor	Semnătura beneficiarului (magazin, proprietar)

ZÁRUČNÁ KARTA

Názov článku:.....
EAN kód:.....
Dátum predaja:

ZÁRUČNÉ PODMIENKY:

1. Predávajúci v mene ručiteľa poskytuje záruku na území Poľskej republiky na obdobie 24 mesiacov od dátumu predaja.
2. Záruku poskytne predajňa alebo servisné stredisko na základe predloženia záruky zákazníkom:
 - čitateľne a správne vyplnený záručný list s pečiatkou predajcu a podpisom predávajúceho,
 - platného dokladu o kúpe zariadenia s dátumom predaja/prijatia, reklamovaného tovaru.
3. Všetky závady a poškodenia zistené počas záručnej doby budú bezplatne odstránené najneskôr do 21 dní odo dňa doručenia tovaru do servisu.
4. V prípade nutnosti dovozu dielov sa môže doba opravy predĺžiť o čas potrebný na ich dovoz, maximálne však o 90 dní.
5. Záruka sa nevzťahuje na:
 - mechanické poškodenia a nimi spôsobené závady,
 - poškodenia a závady spôsobené nesprávnym používaním a skladovaním,
 - nesprávnej montáže a údržby,
 - poškodenie a opotrebovanie komponentov, ako sú káble, remienky, gumové časti, pedále, hubové rukoväte, kolesá, ložiská atď.
6. Záruka zaniká v prípade:
 - Dátum skončenia platnosti,
 - samoopravy,
 - nedodržania pravidiel správnej prevádzky.
7. Výrobok vrátený na opravu by mal byť kompletný a čistý. V prípade závad má servis právo odmietnuť prijatie do opravy. Ak je výrobok dodaný znečistený, servisné stredisko ho môže odmietnuť prijať alebo ho s písomným súhlasom zákazníka vyčistiť na jeho náklady.
8. Záruka sa nevzťahuje na inštalačné a údržbárske práce, ktoré si podľa návodu na obsluhu musí vykonať používateľ sám.
9. Garant zároveň informuje, že poskytuje pozáručný servis.
10. Tovar by mal byť chránený pri preprave.
11. Ak chcete využiť záruku, postupujte podľa postupu na webovej stránke: <https://serwis.abisal.pl/>.

ZARIADENIE NIE JE URČENÉ NA REHABILITÁCIU A TERAPIU

POZNÁMKY K PRIEBEHU OPRÁV

Položka	Dátum notifikácie	Dátum poskytnutia	Priebeh opravy	Podpis príjemcu (predajňa, vlastník)

GARANCIJSKA KARTICA

Ime izdelka:.....
Koda EAN:.....
Datum prodaje:

GARANCIJSKI POGOJI:

1. Prodajalec v imenu garanta zagotavlja garancijo na ozemlju Republike Poljske za obdobje 24 mesecev od datuma prodaje.
2. Garancijo bo trgovina ali servisni center priznal ob predložitvi garancije s strani kupca:
 - čitljivo in pravilno izpolnjen garancijski list s prodajnim žigom in podpisom prodajalca,
 - veljavnega dokazila o nakupu opreme z datumom prodaje/prevzema, reklamiranega blaga.
3. Vse napake in poškodbe, ugotovljene v garancijskem roku, bodo brezplačno odpravljene najkasneje v 21 dneh od datuma dostave blaga na servis.
4. V primeru potrebe po uvozu delov se lahko obdobje popravila podaljša za čas, potreben za njihov uvoz, vendar ne več kot 90 dni.
5. Garancija ne zajema:
 - mehanskih poškodb in napak, ki jih te povzročijo,
 - poškodb in napak, ki so posledica nepravilne uporabe in skladiščenja,
 - nepravilne montaže in vzdrževanja,
 - poškodb in obrabe sestavnih delov, kot so kabli, trakovi, gumijasti deli, pedala, gobasti ročajji, kolesa, ležaji itd.
6. Garancija preneha veljati v primeru:
 - datum izteka veljavnosti,
 - samopopravila,
 - neupoštevanja pravil pravičnega delovanja.
7. Izdelek, vrnjen v popravilo, mora biti popoln in čist. V primeru napak ima servis pravico zavrniti sprejem v popravilo. Če je izdelek dostavljen umazan, ga lahko servisni center zavrne ali pa ga na stroške stranke z njenim pisnim soglasjem očisti.
8. Garancija ne zajema namestitvenih in vzdrževalnih del, ki jih mora v skladu z navodili za uporabo opraviti uporabnik sam.
9. Garant prav tako obvešča, da zagotavlja tudi pogarancijski servis.
10. Blago mora biti zaščiteno za pošiljanje.
11. Za uveljavljanje garancije upoštevajte postopek na spletni strani: <https://serwis.abisal.pl/>.

V primeru neskladnosti prodane stvari s pogodbo je kupec po zakonu upravičen do pravnih sredstev od prodajalca in na njegove stroške. Garancija ne vpliva na ta pravna sredstva.

OPREMA NI NAMENJENA ZA REHABILITACIJO IN TERAPIJO

OPOMBE O POTEKU POPRAVIL

Artikel	Datum uradnega obvestila	Datum zagotovitve	Potek popravil	Podpis prejemnika (trgovina, lastnik)

GARANTIKORT FÖR GARANTI

Artikelns namn:.....
EAN-kod:.....
Datum för försäljning:.....

GARANTIVILLKOR:

1. Säljaren, på uppdrag av Garanten, lämnar en garanti inom Republiken Polens territorium under en period av 24 månader från försäljningsdatumet.
2. Garantin kommer att uppfyllas av butiken eller servicecentret mot uppvisande av kunden:
 - ett läsligt och korrekt ifyllt garantikort med försäljningsstämpel och säljarens underskrift,
 - ett giltigt inköpsbevis för utrustningen med försäljningsdatum/kvitto, de varor som återopas.
3. Eventuella defekter och skador som upptäcks under garantiperioden kommer att repareras kostnadsfritt inom högst 21 dagar från det datum då varorna levererades till tjänsten.
4. Om det är nödvändigt att importera delar kan reparationsperioden förlängas med den tid som krävs för deras import, men inte längre än 90 dagar.
5. Garantin täcker inte:
 - mekaniska skador och defekter som orsakats av dessa,
 - skador och defekter till följd av felaktig användning och förvaring
 - felaktig montering och felaktigt underhåll,
 - skador och slitage på komponenter som kablar, remmar, gummidelar, pedaler, svamphandtag, hjul, lager etc.
6. Garantin är ogiltig i händelse av:
 - utgångsdatum,
 - självreparation,
 - underlåtenhet att följa reglerna för korrekt användning.
7. Produkter som returneras för reparation ska vara kompletta och rena. Vid defekter har servicecentret rätt att vägra ta emot produkten för reparation. Om produkten levereras smutsig kan servicecentret vägra att ta emot den eller rengöra den på kundens bekostnad med dennes skriftliga medgivande.
8. Garantin omfattar inte installations- och underhållsarbeten, som enligt bruksanvisningen måste utföras av användaren själv.
9. Garantigivaren informerar också om att denne tillhandahåller service efter garantitiden.
10. Varorna bör skyddas för frakt.
11. För att utnyttja garantin ska du följa förfarandet på webbplatsen: <https://serwis.abisal.pl/>.

Om den sålda varan inte överensstämmer med avtalet har köparen enligt lag rätt till rättsmedel från och på bekostnad av säljaren. Garantin påverkar inte sådana rättsmedel.

UTRUSTNINGEN ÄR INTE AVSEDD FÖR REHABILITERING OCH TERAPI

ANTECKNINGAR OM REPARATIONSFÖRLOPPET

Ämne	Datum för anmälan	Datum för tillhandahållande	Reparationens förlopp	Mottagarens underskrift (butik, ägare)

ГАРАНТІЙНИЙ ТАЛОН

Найменування товару:.....

EAN код:.....

Дата продажу:.....

ГАРАНТІЙНІ УМОВИ:

1. Продавець від імені Гаранта надає гарантію на території Республіки Польща терміном на 24 місяці від дати продажу.
2. Гарантія буде виконана магазином або сервісним центром після пред'явлення покупцем - розбірливо і правильно заповненого гарантійного талона з печаткою та підписом продавця - дійсного документа, що підтверджує купівлю обладнання із зазначенням дати продажу/отримання, заявленого товару.
3. Будь-які дефекти і пошкодження, виявлені протягом гарантійного терміну, будуть безкоштовно усунені протягом максимум 21 дня з моменту доставки товару в сервіс.
4. У разі необхідності імпорту запчастин термін ремонту може бути продовжений на час, необхідний для їх імпорту, але не більше ніж на 90 днів.
5. Гарантія не поширюється на
 - механічні пошкодження і викликані ними дефекти,
 - пошкодження і дефекти, що виникли в результаті неправильного використання і зберігання
 - неправильного монтажу та обслуговування,
 - пошкодження та знос компонентів, таких як кабелі, ремені, гумові деталі, педалі, губки, колеса, підшипники тощо.
6. Гарантія втрачає чинність у разі
 - закінчення терміну придатності,
 - самостійного ремонту,
 - недотримання правил правильної експлуатації.
7. Виріб, що повертається в ремонт, повинен бути укомплектований і чистий. У разі виявлення дефектів сервісний центр має право відмовити в прийомі в ремонт. Якщо виріб доставлений брудним, сервісний центр може відмовити в його прийомі або провести чистку за рахунок замовника за його письмовою згодою.
8. Гарантія не поширюється на роботи з монтажу та технічного обслуговування, які, згідно з інструкцією з експлуатації, повинні виконуватися користувачем самостійно.
9. Гарант також повідомляє, що забезпечує післягарантійне обслуговування.
10. Товар повинен бути захищений для транспортування.
11. Для того, щоб скористатися гарантією, будь ласка, дотримуйтеся процедури на сайті: <https://serwis.abisal.pl/>.

У разі невідповідності проданої речі договору, покупець має право на законні засоби правового захисту від продавця і за його рахунок. Гарантія не впливає на такі засоби правового захисту.

ОБЛАДНАННЯ НЕ ПРИЗНАЧЕНЕ ДЛЯ РЕАБІЛІТАЦІЇ ТА ТЕРАПІЇ

ПРИМІТКИ ПРО ХІД РЕМОНТУ

Пункт	Дата повідомлення	Дата надання	Хід ремонту	Підпис одержувача (магазин, власник)



NILSGROUP.COM

NILS[®]
fun

IMPORTER: **ABISAL SP. Z O.O.**, ul. Pyskowicka 17, 41-807 Zabrze, Polska

DISTRIBUTOR: ABISTORE SPORT S.R.O, U Cihelny 230/3, 74801 Hlučín, Česká Republika

SERVICE: serwis@abisal.pl

abisal@abisal.pl www.abisal.pl