



UCHWYT SAMOCHODOWY DO TELEFONU CH700W

Instrukcja obsługi
i warunki gwarancji

WARUNKI BEZPIECZEŃSTWA I ZAGROŻENIA

Aby zminimalizować ryzyko zaprószenia ognia, porażenia prądem, pożaru, okaleczenia:

1. Należy przeczytać uważnie instrukcję obsługi przed rozpoczęciem użytkowania urządzenia.
2. Należy używać urządzenia zgodnie z przeznaczeniem opisanym w instrukcji obsługi.
3. Urządzenie przeznaczone jest do bezprzewodowego ładowania telefonów komórkowych. Urządzenie nie jest przeznaczone do użytku przemysłowego lub laboratoryjnego.
4. Nie należy zanurzać urządzenia w wodzie lub innych płynach.
5. Nie narażać produktu na szkodliwe warunki atmosferyczne. Urządzenia można używać w temperaturze do 65°C w samochodzie.
6. Nie należy uruchamiać urządzenia jeżeli ma uszkodzony przewód zasilający lub wtyczkę. Jeśli przewód zasilający jest uszkodzony, musi zostać wymieniony przez serwis lub osobę do tego uprawnioną, w przeciwnym razie może dojść do porażenia prądem.

7. Niniejszy sprzęt może być użytkowany przez dzieci w wieku co najmniej 8 lat i przez osoby o obniżonych możliwościach fizycznych, umysłowych i osoby o braku doświadczenia i znajomości sprzętu, jeżeli zapewniony zostanie nadzór lub instruktaż odnośnie do użytkowania sprzętu w bezpieczny sposób, tak aby związane z tym zagrożenia były zrozumiałe. Dzieci nie powinny bawić się sprzętem. Dzieci bez nadzoru nie powinny wykonywać czyszczenia i konserwacji sprzętu.
8. Temperatura dostępnej powierzchni urządzenia w trakcie pracy może być wysoka. Nie wolno umieszczać ciał obcych, takich jak przedmioty metalowe, magnesy lub karty z paskiem magnetycznym pomiędzy urządzeniem bezprzewodowym a ładowarką bezprzewodową. Urządzenie przenośne może nie ładować się prawidłowo lub może zostać uszkodzone w wyniku przegrzania.
9. Nie należy umieszczać urządzenia lub jego wyposażenia na niestabilnych lub gorących powierzchniach, ani w ich pobliżu.
10. Nie należy podejmować się samodzielnych

napraw urządzenia oraz modyfikowania produktu. Wszelkie naprawy powinny być wykonywane przez serwis lub osobę o odpowiednich kwalifikacjach.

11. Optymalny dystans do ładowania urządzenia bezprzewodowo do 3-5 mm. Metale lub zbyt grube obudowy na telefon mogą zaburzać działanie ładowania.
12. Ładowarka powinna być używana jedynie z urządzeniami wspierającymi MagSafe.
13. Urządzenie jest przeznaczone jedynie do użytku wewnątrz pomieszczeń.



WPROWADZENIE

Dziękujemy za zaufanie, jakim nas Państwo obdarzyli, dokonując zakupu urządzenia marki **GOLDENLINE** GOLDENLINE. Jesteśmy przekonani, że to bardzo dobrej jakości urządzenie zapewni Państwu dużo radości i satysfakcji z jego użytkowania.

NALEŻY DOKŁADNIE PRZECZYTAĆ INSTRUKCJĘ OBSŁUGI I JEJ PRZESTRZEGAĆ!

To urządzenie jest przeznaczone do użytku domowego lub podobnego, nie dotyczącego celów komercyjnych. Producent nie ponosi odpowiedzialności za szkody powstałe w wyniku użytkowania niewłaściwego lub niezgodnego z przeznaczeniem.

DANE TECHNICZNE

Model	CH700W
Moc ładowania	5W / 10W / 15W Max
Wejście	5V \equiv 3A / 9V \equiv 2A / 12V \equiv 1.5A
Efektywność ładowania	do 80%
Odległość ładowania	do 6 mm
Szybkie ładowania	QC3.0
Przeznaczenie	Apple iPhone z technologią MagSafe
Warunki pracy	od -20°C do 65°C, 10-85% RH
Interfejs	USB-C

OPIS URZĄDZENIA

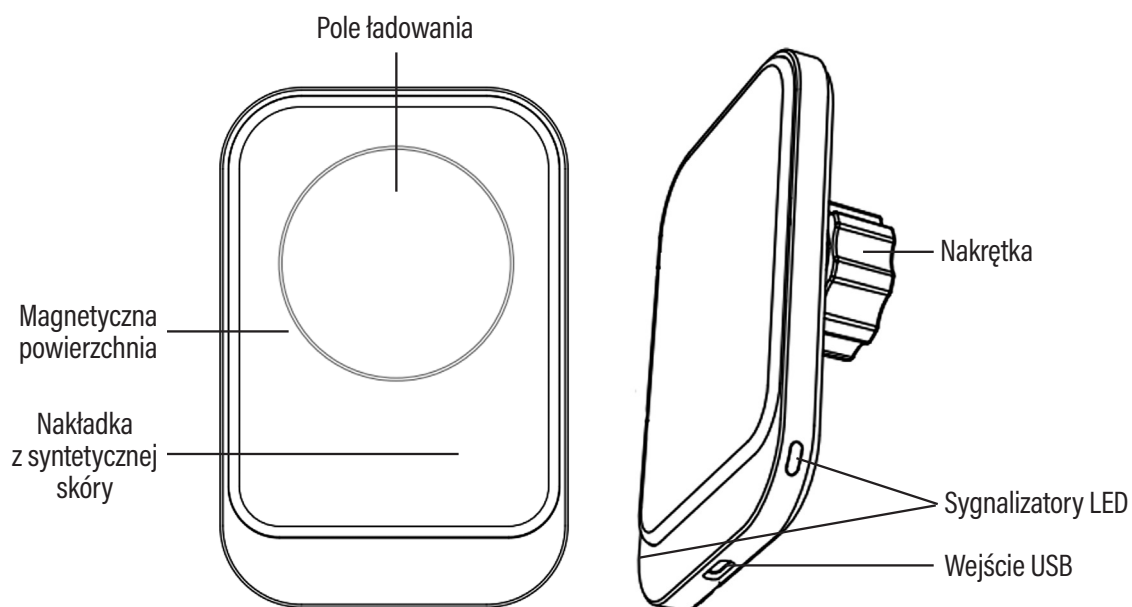

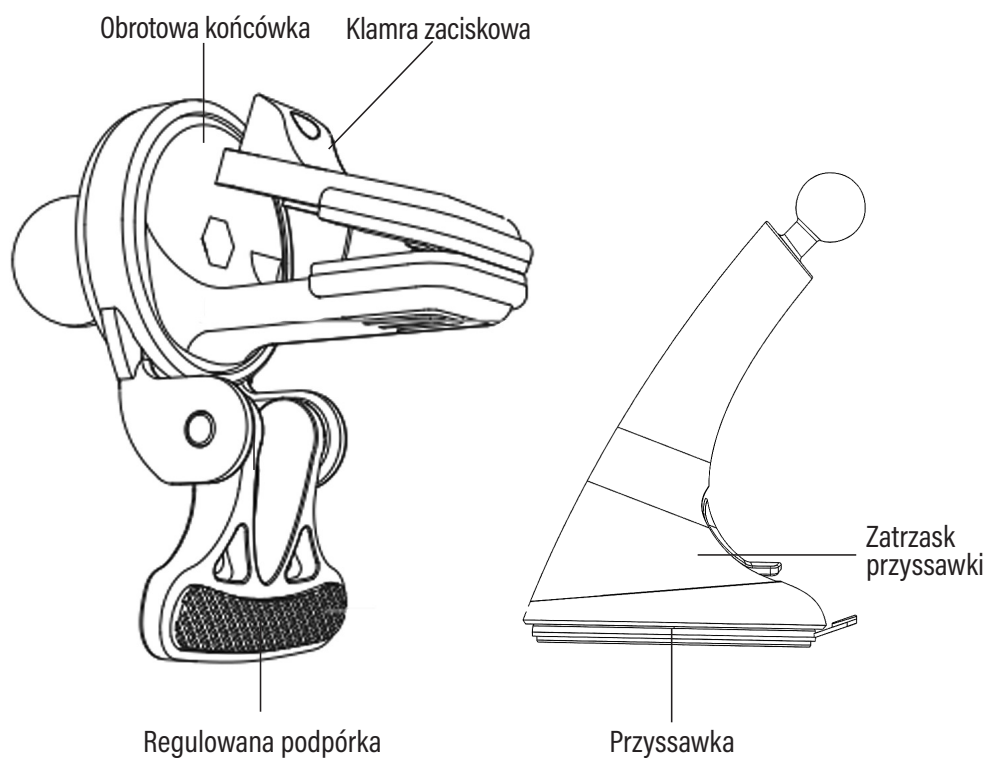

MONTAŻ I OBSŁUGA

Montaż uchwyty z przyssawką do szyby.

1. Przyłóż ramię z przyssawką do szyby i dociśnij je.
2. Wciśnij zatrzask przyssawki tak, aby zabezpieczyć ją na szybie.
3. Zamontuj uchwyt w ramieniu i zabezpiecz, dokręcając nakrętkę.

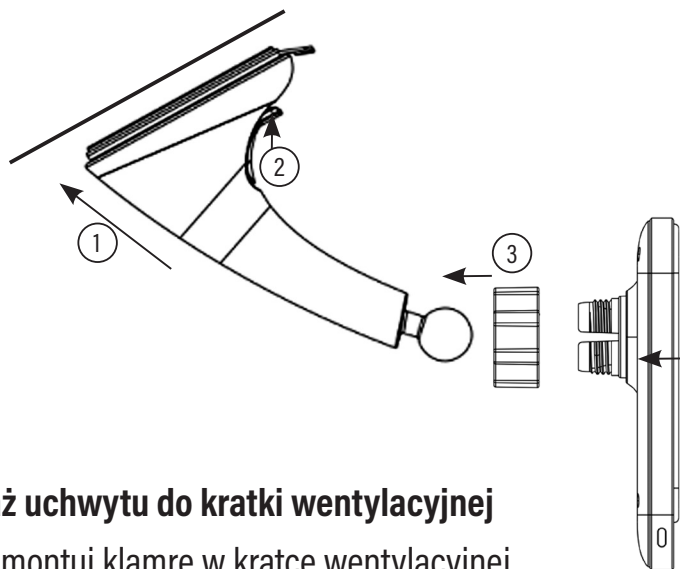

Montaż uchwyty do kratki wentylacyjnej

1. Zamontuj klamrę w kratce wentylacyjnej.
2. Przy montażu dostosuj podpórkę tak, aby zapobiec ewentualnemu opadaniu uchwyty.
3. Nałóż uchwyty na końcówkę w kratce wentylacyjnej i zabezpiecz, dokręcając nakrętkę.

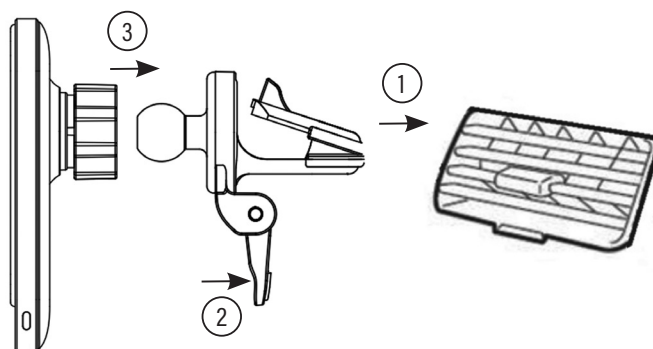

Podłączenie zasilania

Podłącz urządzenie do ładowarki samochodowej za pomocą przewodu USB z zestawu.

Po prawidłowym podłączeniu ładowarki sieciowej z ładowarką indukcyjną wskaźniki LED na bokach uchwyty zaświecą się na kolor biały.

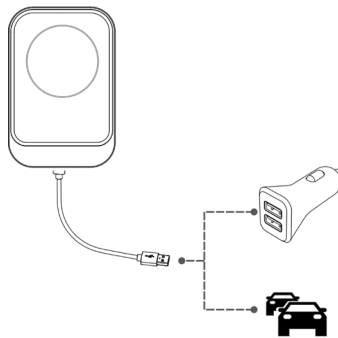

Urządzenie i telefon podczas ładowania nagrzewają się, jest to normalne zjawisko.

UWAGA! ABY ZAPEWNIĆ MAKSYMALNĄ WYDAJNOŚĆ ŁADOWANIA, ZALECA SIĘ KORZYSTAĆ Z CERTYFIKOWANYCH ŁADOWAREK SAMOCHODOWYCH SZYBKIEGO ŁADOWANIA OZNACZONYCH QC 2.0/QC 3.0/QC 3.1.

UWAGA! URZĄDZENIE JEST WYPOSAŻONE W ZABEZPIECZENIE, KTÓRE PO WYKRYCIU PRZEKROCZENIA 65°C WYŁĄCZY ŁADOWANIE TELEFONU. ŁADOWANIE ZOSTANIE WZNOWIONE, KIEDY TEMPERATURA URZĄDZENIA SPADNIE PONIŻEJ 55°C.

UWAGA! NIEKTÓRE FUTERAŁY, POKROWCE CZY OBUDOWY DO TELEFONÓW MOGĄ POWODOWAĆ PRZERWY W ŁADOWANIU LUB JEGO BRAK. W PRZYPADKU PROBLEMÓW Z ŁADOWANIEM NALEŻY ŚCIGAĆ Z TELEFONU WSZYSTKIE DODATKOWE ELEMENTY.

Montaż telefonu w uchwycie

Aby zamontować telefon w uchwycie:

1. Przyłóż telefon do uchwytu tak, aby został on magnetycznie przyczepiony do uchwytu.
2. Po poprawnym zamontowaniu telefonu na uchwyt powinien on pewnie przylegać.

Kiedy telefon jest umieszczony na uchwycie, zaświecenie się wskaźników LED na zielony kolor zasygnalizuje rozpoczęcie ładowania.

CZYSZCZENIE I KONSERWACJA

Część ładującą uchwytu można czyścić lekko zwilżoną ściereczką.

Przyssawkę można czyścić pod bieżącą wodą.

UWAGA! DO CZYSZCZENIA NIE NALEŻY UŻYWAĆ SILNYCH DETERGENTÓW!

UWAGA! CZYSZCZENIE UCHWYTU NALEŻY PRZEPROWADZAĆ ZAWSZE WTEDY, KIEDY URZĄDZENIE NIE JEST PODŁĄCZONE DO ZASILANIA ORAZ KIEDY NIE JEST NA NIM ZAMONTOWANY ŻADEN TELEFON.

PROBLEMY I ROZWIĄZANIA

PROBLEM	MOŻLIWA PRZYCZYNA	ROZWIĄZANIE
Telefon nie ładuje się lub występują problemy z ładowaniem.	Telefon nie posiada funkcji ładowania bezprzewodowego.	Aby telefon ładował się na uchwycie, musi on posiadać funkcję ładowania bezprzewodowego.
	Pomiędzy polem ładowania a telefonem znajdują się akcesoria, które mogą powodować problemy z ładowaniem.	Zdemontuj wszelkie akcesoria, które mogą powodować problemy z działaniem ładowania.
	Telefon znajduje się w nieodpowiedniej pozycji.	Zamontuj telefon ponownie tak, aby cewka ładowania telefonu znajdowała się na środku pola ładowania.
	Podłączona ładowarka samochodowa osiąga zbyt małą moc.	Zaleca się stosowanie ładowarek QC3.0. Minimalna moc ładowarki powinna wynosić przynajmniej 5V = 2A
Ramię z przyssawką odkleja się od szyby.	Szyba lub przyssawka jest brudna.	Wyczyść szybę oraz przyssawkę przed ponownym montażem.
	Uchwyt został niepoprawnie zamontowany.	Upewnij się, że ramię zostało poprawnie zamontowane, tak jak sugeruje to instrukcja obsługi.
Uchwyt jest niestabilny po montażu w kratce wentylacyjnej.	Uchwyt został zamontowany w niekompatybilnej kratce wentylacyjnej.	Uchwyt należy montować w prostych kratkach wentylacyjnych.
	Uchwyt został niepoprawnie zamontowany.	Upewnij się, że ramię zostało poprawnie zamontowane, tak jak sugeruje to instrukcja obsługi.
Po regulacji uchwyt jest za luźny.	Nakrętka zabezpieczająca jest niewystarczająco dokręcona.	Dokręć nakrętkę, jednocześnie uważając, aby nie zrobić tego zbyt mocno (może to spowodować uszkodzenie nakrętki).

EKOLOGICZNA I PRZYJAZNA DLA ŚRODOWISKA UTYLIZACJA

To urządzenie jest oznaczone, zgodnie z Dyrektywą Parlamentu Europejskiego i Rady 2012/19/UE z dnia 4 lipca 2012 r. w sprawie zużytego sprzętu elektrycznego i elektronicznego (WEEE), symbolem przekreślonego kontenera na odpady:



Nie należy wyrzucać urządzeń oznaczonych tym symbolem, razem z odpadami domowymi.

Urządzenie należy zwrócić do lokalnego punktu przetwarzania i utylizacji odpadów lub skontaktować się z władzami miejskimi.

MOŻESZ POMÓC CHRONIĆ ŚRODOWISKO!

Właściwe postępowanie ze zużytym sprzętem elektrycznym i elektronicznym przyczynia się do uniknięcia szkodliwych dla zdrowia ludzi i środowiska naturalnego konsekwencji, wynikających z obecności składników niebezpiecznych oraz niewłaściwego składowania i przetwarzania takiego sprzętu.

WARUNKI GWARANCJI DOTYCZĄCE UCHWYTU SAMOCHODOWEGO

1. ART-DOM Sp. z o.o. z siedzibą w Łodzi (92-402) przy ul. Zakładowej 90/92 Numer Krajowego Rejestru Sądowego 0000354059 (Gwarant) gwarantuje, że zakupione urządzenie jest wolne od wad fizycznych. Gwarancja obejmuje tylko wady wynikające z przyczyn tkwiących w rzeczy sprzedanej (wady fabryczne).
2. Ujawniona wada zostanie usunięta na koszt Gwaranta w ciągu 14 dni od daty zgłoszenia uszkodzenia do serwisu autoryzowanego

lub punktu sprzedaży.

3. W wyjątkowych przypadkach, np. konieczności sprowadzenia części zamiennych od producenta, termin naprawy może zostać wydłużony do 30 dni.
4. Okres gwarancji dla użytkownika wynosi 24 miesiące od daty wydania towaru.
5. Towar przeznaczony jest do używania wyłącznie w warunkach indywidualnego gospodarstwa domowego.
6. Gwarancja nie obejmuje:
 - a. uszkodzeń powstałych na skutek używania urządzenia niezgodnie z instrukcją obsługi,
 - b. uszkodzeń mechanicznych, chemicznych lub termicznych,
 - c. napraw i modyfikacji dokonanych przez firmy lub osoby nieposiadające autoryzacji producenta,
 - d. części z natury łatwo zużywalnych lub materiałów eksploatacyjnych takich jak: baterie, żarówki, bezpieczniki, filtry, pokrętła, półki, akcesoria,
 - e. instalacji, konserwacji, przeglądów, czyszczenia, odblokowania, usunięcia zanieczyszczeń oraz instruktażu.
7. O sposobie usunięcia wady decyduje Gwarant. Usunięcie potwierdzonej wady urządzenia nastąpi poprzez wykonanie naprawy gwarancyjnej lub wymianę urządzenia. Gwarant może dokonać naprawy, gdy kupujący żąda wymiany lub Gwarant może dokonać wymiany, gdy kupujący żąda naprawy, jeżeli doprowadzenie do zgodności towaru (urządzenia) zgodnie z udzieloną gwarancją w sposób wybrany przez kupującego jest niemożliwe albo wymagałoby nadmiernych kosztów dla Gwaranta. W szczególnie uzasadnionych wypadkach, jeżeli naprawa i wymiana są niemożliwe lub wymagałyby nadmiernych kosztów dla Gwaranta może on odmówić doprowadzenia towaru do zgodności z udzieloną gwarancją i zaproponować inny sposób załatwienia reklamacji z gwarancji.
8. Wymiany towaru dokonuje punkt sprzedaży, w którym towar został zakupiony (wymiana lub zwrot gotówki) lub autoryzowany punkt

serwisowy, jeżeli dysponuje taką możliwością (wymiana). Zwracane urządzenie musi być kompletne, bez uszkodzeń mechanicznych. Niespełnienie tych warunków może spowodować nieuznanie gwarancji.

9. W przypadku braku zgodności towaru z umową sprzedaży, kupującemu z mocy prawa przysługują środki ochrony prawnej ze strony i na koszt sprzedawcy, a gwarancja nie ma wpływu na te środki ochrony prawnej.
10. Niniejsza gwarancja obowiązuje na terytorium Polski.
11. Warunkiem dokonania naprawy lub wymiany urządzenia w ramach gwarancji jest przedstawienie dowodu zakupu oraz użytkowanie towaru zgodnie z informacjami zawartymi w instrukcji obsługi.

UWAGA!

Uszkodzenie lub usunięcie tabliczki znamionowej z urządzenia może spowodować nieuznanie gwarancji.

Cały czas udoskonalamy nasze produkty, dlatego mogą się one nieznacznie różnić od zdjęć przedstawionych na opakowaniu oraz w instrukcji obsługi.
Przed przystąpieniem do użytkowania urządzenia przeczytaj instrukcję obsługi.

ART-DOM Sp. z o.o., ul. Zakładowa 90/92, 92-402 Łódź. Numer Krajowego Rejestru Sądowego 0000354059.

