

# Silk'n®

## SILKYAIR PRO HDB003

### HCA01



- EN USER MANUAL
- DE BEDIENUNGSANLEITUNG
- FR MODE D'EMPLOI
- NL GEBRUIKSAANWIJZING
- ES MANUAL DE USUARIO
- IT MANUALE D'USO
- TR KULLANIM KILAVUZU
- PT MANUAL DO UTILIZADOR

- DA BRUGERMANUAL
- NO BRUKERHÅNDBOK
- SV ANVÄNDARMANUAL
- CS NÁVOD K POUŽITÍ
- PL INSTRUKCJA OBSŁUGI
- LT VARTOTOJO VADOVAS
- HU HASZNÁLATI UTASÍTÁS
- RO INSTRUCȚIUNI DE UTILIZARE

EN  
DE  
FR  
NL  
ES  
IT  
TR  
PT  
DA  
NO  
SV  
CS  
PL  
LT  
HU  
RO

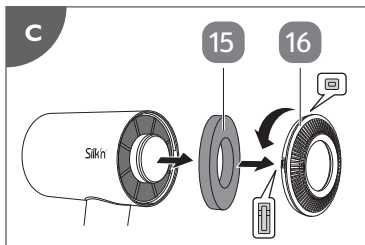
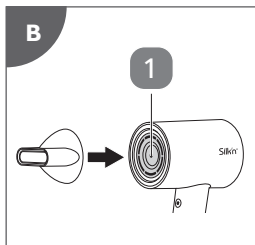
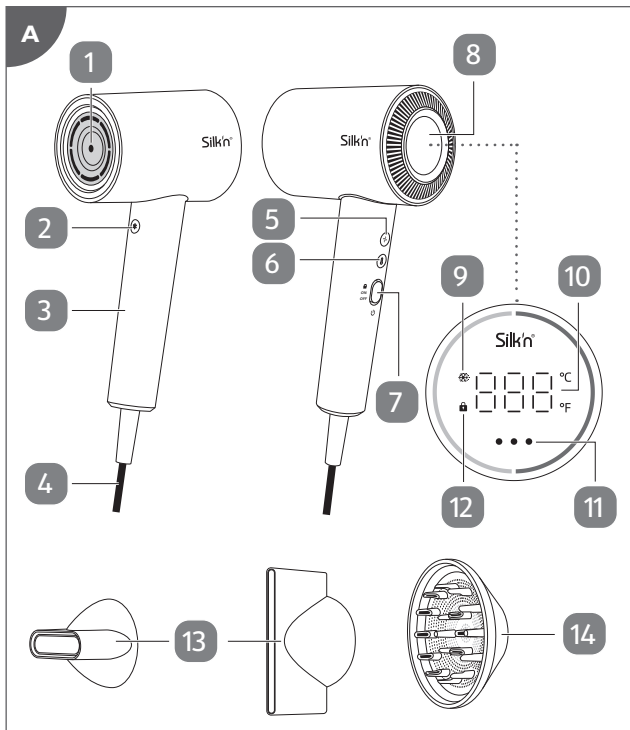

## **Legal notice**

Invention Works B.V. reserves the right to make changes to its products or specifications to improve performance, reliability, or manufacturability. Information furnished by Invention Works B.V. is believed to be accurate and reliable at the time of publication. However, Invention Works B.V. assumes no responsibility for its use. No license is granted by its implication or otherwise under any patent or patent rights of Invention Works B.V.

No part of this document may be reproduced or transmitted in any form or by any means, electronic or mechanical, for any purpose, without the express written permission of Invention Works B.V. Data is subject to change without notification.

Silk'n Beauty Ltd. has patents and pending patent applications, trademarks, copyrights, or other intellectual property rights covering subject matter in this document. The furnishing of this document does not give you any license to these patents, trademarks, copyrights, or other intellectual property rights except as expressly provided in any written agreement from Silk'n Beauty Ltd. Specifications are subject to change without notice.

Silk'n and the Silk'n logo are registered trademarks of Silk'n Beauty Ltd.

Invention Works B.V.  
Galileïstraat 17, 3029 AL Rotterdam, The Netherlands  
[www.silkn.eu](http://www.silkn.eu) – [info@silkn.eu](mailto:info@silkn.eu)

# Table of contents

<b>1</b>	<b>Package contents/device parts</b> _____	<b>5</b>
<b>2</b>	<b>General information</b> _____	<b>5</b>
2.1	Reading and storing the user manual _____	5
2.2	Explanation of symbols _____	5
<b>3</b>	<b>Safety</b> _____	<b>6</b>
3.1	Proper use _____	6
3.2	Safety instructions _____	6
<b>4</b>	<b>Checking the product and package contents</b> _____	<b>10</b>
<b>5</b>	<b>Operation</b> _____	<b>11</b>
<b>6</b>	<b>Cleaning</b> _____	<b>12</b>
6.1	Internal cleaning _____	12
6.2	Cleaning the filter _____	13
<b>7</b>	<b>Storage</b> _____	<b>13</b>
<b>8</b>	<b>Troubleshooting</b> _____	<b>13</b>
<b>9</b>	<b>Technical data</b> _____	<b>14</b>
<b>10</b>	<b>Disposal</b> _____	<b>14</b>
10.1	Disposing of the packaging _____	14
10.2	Disposing of the product _____	14
<b>11</b>	<b>Warranty</b> _____	<b>15</b>
<b>12</b>	<b>Customer service</b> _____	<b>15</b>

# I Package contents/device parts

- |                      |                                  |
|----------------------|----------------------------------|
| 1 Air outlet         | 9 Cool air indicator             |
| 2 Cool shot button   | 10 Temperature indicator         |
| 3 Handle             | 11 Speed indicator, 3×           |
| 4 Mains cord         | 12 Lock icon                     |
| 5 Speed button       | 13 Concentrator, 2× (small/wide) |
| 6 Temperature button | 14 Diffuser                      |
| 7 On/off switch      | 15 Filter                        |
| 8 Display            | 16 Rear cover                    |

## 2 General information

### 2.1 Reading and storing the user manual



This user manual accompanies this hair dryer SilkyAir Pro HDB003 (hereafter referred to as the “product”), and contains important information on setup and handling.

Before using the product, read the user manual carefully. This particularly applies to the safety instructions. Failure to do so may result in personal injury or damage to the product. The user manual is based on the standards and rules in force in the European Union. When abroad, you must also observe country-specific guidelines and laws. Store the user manual for further use. Make sure to include this user manual when passing the product on to third parties.

### 2.2 Explanation of symbols

The following symbols and signal words are used in this user manual, on the product or packaging.



#### **WARNING!**

This signal symbol/word designates a hazard with a moderate risk, which may result in death or severe injury if not avoided.

#### **NOTICE!**

This signal word warns of possible damage to property.



This signal symbol provides you with useful additional information on handling and use.



Declaration of Conformity: Products labelled with this symbol meet all applicable provisions of the European Economic Area.



Declaration of Conformity: Products labelled with this symbol meet all applicable provisions of the United Kingdom.



This symbol identifies electrical devices that belong to the protection class II.



**WARNING:** Do not use the product in the vicinity of bathtubs, showers, washbasins or other vessels containing water.

## 3 Safety

### 3.1 Proper use

The product is exclusively designed for drying and styling human hair. It is only intended for private use and not suitable for commercial purposes. Only use the product as described in this user manual. Any other use is considered improper and may result in damage to property or persons. The manufacturer cannot be held liable for damages or injury incurred through improper or incorrect use.

### 3.2 Safety instructions

#### **WARNING! RISK OF ELECTRIC SHOCK!**

- Only connect the product if the line voltage of the socket corresponds to the data on the rating plate.
- Only connect the product to an easily accessible socket so that you can quickly disconnect it from the mains supply in the event of a problem.

- Do not use the product if it is damaged or if the mains cord or plug is defective.
- If the mains cord of the product is damaged, the manufacturer, the customer service team or a person with similar qualifications must replace it to avoid risks.
- Do not open the housing; instead, have a qualified professional perform repairs. Contact the customer service team for this. Liability and warranty claims are waived in the event of repairs performed by the user, improper connection or incorrect operation.
- Only parts that comply with the original device data may be used for repairs. This product contains electrical and mechanical parts which are essential for providing protection against sources of danger.
- Do not immerse the product or the mains cord in water or other liquids.
- Never touch the mains plug with wet or damp hands.
- Keep the product away from water! Do not use the product near or over water contained in baths, washbasins, sinks, etc.
- Do not place the product such that there is a risk of it falling into a tub or sink.
- Do not reach for the product if it has fallen into water. Unplug immediately before

retrieving it. Failure to unplug the product may result in an electric shock.

- Always switch the product off when you are not using it, when you intend to clean it, or in the event of a malfunction.
- Never insert any objects into the housing.
- Do not pull the product out of the socket by the mains cord; instead, always pull it out by the plug itself. Never move, pull, or carry the product by the cord.
- Keep the product away from open flames and hot surfaces.
- Lay the mains cord so that it does not pose a tripping hazard.
- Do not kink the mains cord, wrap it around the product, or lay it over sharp edges.
- Only use the product indoors.
- Do not use an extension cord with the product.
- When the product is used in a bathroom, unplug it after use since the proximity of water presents a hazard even when the product is switched off.
- For additional protection, the installation of a residual current device (RCD) having a rated residual operating current not exceeding 30 mA is advisable in the electrical circuit supplying the bathroom. Ask your installer for advice.



**! WARNING! RISK OF INJURY!**

- The product can be used by children aged from 8 years and above and persons with reduced physical, sensory or mental capabilities or lack of experience and knowledge if they have been given supervision or instruction concerning use of the product in a safe way and understand the hazards involved.
- Children must not play with the product.
- Cleaning and user maintenance must not be performed by unsupervised children.
- Keep children under 8 years of age away from the product and mains cord.
- Do not leave the product unattended while it is plugged in.
- Make sure that children do not play with the plastic wrapping. They may get caught in it when playing and suffocate.
- This product reaches high temperatures and is not suitable to be used on either synthetic or real hair extensions.
- The product heats up during use. Always hold it by its handle when it is hot. Do not touch the hot surfaces of the product or let them come into direct contact with the skin.
- Do not apply hair spray when the product is switched on. This is a fire hazard.

- Keep sufficient distance from all flammable objects, e.g. curtains and drapes.
- Do not use outdoors or operate where aerosol products are being used or where oxygen is being administered.
- Always allow the product to cool down before storing or cleaning.

### **NOTICE! RISK OF DAMAGE!**

- Place the product on an easily accessible, level, dry, heat-resistant and sufficiently stable surface. Do not place the product on the edge of the surface.
- Ensure that the mains cord does not come into contact with hot parts.
- Never attempt to clean the product by immersing it in water and do not use a steam cleaner to clean it.

## **4 Checking the product and package contents**

### **NOTICE! RISK OF DAMAGE!**

- If you are not cautious when opening the packaging with a sharp knife or other pointed objects, you may quickly damage the product. Be very careful when opening it.

1. Take the product out of the packaging.
2. Check to make sure that all parts are included (see **Fig. A**).

3. Check whether the product or individual parts are damaged. If this is the case, do not use the product. Contact our customer service.

## 5 Operation



- Clean all parts of the product before first use as described in the chapter "Cleaning".
- The product may emit a slight smell when it is first used. This is entirely safe and harmless. Ensure there is adequate ventilation in the room.
- Always hold onto the handle **3** when using the product.

1. Connect the mains cord **4** to an easily accessible mains socket.
2. If necessary, attach one of the attachments (concentrator (small/wide) **13** or diffuser **14**) to the air outlet **1** (see **Fig. B**). The attachments magnetically fix to the air outlet.
3. To switch the product on, slide the on/off switch **7** to the middle position (ON).
4. To change the operating temperature, press the temperature button **6** repeatedly until the desired temperature (39, 55, 65, 75, 85 or 98 °C) is selected.  
The operating temperature shows in the temperature indicator **10** of the display **8**.
5. To change the operating speed, press the speed button **5** repeatedly until the desired speed (3 levels) is selected.  
One or more speed indicators **11** illuminate to show the selected speed level (1–3).
6. For a shot of cool air, press and hold the cool shot button **2**.  
The cool air indicator **9** illuminates when the function is activated. Release the button to cancel this function.
7. To lock the selected temperature and speed, slide the on/off switch to the top position ().  
The lock icon **12** illuminates when the function is activated.
8. To switch the product off, slide the on/off switch to the bottom position (OFF).  
The product remembers the last temperature and speed for your next use.

## 6 Cleaning

### **WARNING! RISK OF INJURY!**

- Always disconnect the mains cord and let the product completely cool down before cleaning.





### **NOTICE! RISK OF DAMAGE!**

- Never immerse the product in water or other liquids. Make sure that no water or other liquids penetrate the housing.
- Do not use any aggressive cleaners, brushes with metal or nylon bristles, or sharp or metallic cleaning utensils such as knives, hard scrapers and the like.

1. Clean the product with a damp cloth.
2. Dry the product thoroughly with a soft and clean cloth.

#### 6.1 Internal cleaning



- With this function, the motor operates in reverse direction to draw air from the air outlet  and clean the internal parts of the product with cool air.
  - Only use this function periodically. Overuse may damage the product.
1. Connect the mains cord  to an easily accessible mains socket.
  2. Within 10 seconds, press and hold the temperature button  and speed button  at the same time for about 3 seconds to activate the internal cleaning mode.  
The product operates in reverse direction for about 10 seconds before stopping automatically.
  3. If necessary, repeat step 2 to activate this function again.  
You can only activate this function 3 times at a time. To enter the internal cleaning mode again, you must unplug the product and start over again.

## 6.2 Cleaning the filter

To avoid the accumulation of dust inside the product, clean the filter every 2 weeks and replace it every month. New filters can be purchased on our website ([www.silkn.eu](http://www.silkn.eu)).

1. Rotate the rear cover **16** anticlockwise to detach it and remove the filter **15** from the product (see **Fig. C**).  
If necessary, insert a small tool between the grilles of the rear cover and then rotate the rear cover with the tool.
2. Wash the filter with clean water and then air dry it.  
The filter must be fully dry. Otherwise, it may damage the product.
3. Place the filter and rear cover back onto the product.  
There are small and large tabs on the rear cover. Make sure the small tabs are on the top and bottom, and the large tabs are on the sides when attaching the rear cover (see **Fig. C**).
4. Rotate the rear cover clockwise until it locks into place.

## 7 Storage

All parts must be completely dry before being stored. Store the product in a clean and dry place, avoiding heat and direct sunlight.

## 8 Troubleshooting

Some problems may be caused by minor faults that you can fix yourself. To do so, follow the instructions in the following table. If it is still not possible to resolve the problem, contact customer service. Do not repair the product yourself.

Fault	Possible cause and solution
The product does not operate.	<ul style="list-style-type: none"> <li>• Make sure the product or mains cord is not defective, and the mains cord is properly connected to a mains socket.</li> <li>• The product overheats. Unplug the product and wait until it has completely cooled down before using again.</li> </ul>
The hair is singed.	<ul style="list-style-type: none"> <li>• The selected operating temperature is too high. Select a lower temperature.</li> </ul>

Fault	Possible cause and solution
Error message E01 or E04–E10 shows in the display.	<ul style="list-style-type: none"> <li>• There is an internal error. Contact customer service for support.</li> </ul>
Error message E02 or E03 shows in the display.	<ul style="list-style-type: none"> <li>• The voltage is either too low or high. Connect the product to an appropriate mains socket.</li> </ul>

## 9 Technical data

Model:	HCA01
Voltage:	220–240 V, 50/60 Hz
Power:	1,600 W
Motor speed:	110,000 rpm
Max. air speed:	76 km/hr
Noise level:	≤ 75.7 dB (30 cm)
Weight:	approx. 676 g (EU), 715 g (GB)

## 10 Disposal

### 10.1 Disposing of the packaging



Sort the packaging before you dispose of it. Dispose of paperboard and cardboard with the recycled paper service and wrappings with the appropriate collection service.

### 10.2 Disposing of the product

(Applicable in the European Union and other European countries with separate collection systems of recyclable materials)



**Old appliances may not be disposed of in household waste!**

Should the product no longer be capable of being used at some point in time, **dispose of it in accordance with the regulations in force in your city or county.** This ensures that old appliances are recycled

in a professional manner and also rules out negative consequences for the environment. For this reason, electrical equipment is marked with the symbol shown here.

## **11 Warranty**

This product is covered by a 2-year warranty according to European regulations and law. The extent of the warranty on this product is limited to technical defects caused by faulty production processes. In the event you want to claim warranty please be sure to contact our customer service for instructions. They may be able to solve your problem without needing to return the product to the store or our service center. Our customer service is always pleased to help you!

## **12 Customer service**

For more information about the products of Silk'n visit your regional Silk'n website: [www.silkn.eu](http://www.silkn.eu). If the device is damaged, defective, in need of repair or you need our assistance, please contact your nearest Silk'n service center. This manual is also available as a PDF download from: [www.silkn.eu](http://www.silkn.eu).

Service number: 0906-2130009

Email: [customercareuk@silkn.eu](mailto:customercareuk@silkn.eu)

## Rechtlicher Hinweis

Invention Works B.V. behält sich das Recht vor, Änderungen an seinen Produkten oder Spezifikationen zur Verbesserung von Leistung, Betriebssicherheit oder Herstellbarkeit vorzunehmen. Durch Invention Works B.V. bereitgestellte Informationen werden zum Zeitpunkt der Veröffentlichung als korrekt und verlässlich angesehen. Die Invention Works B.V. übernimmt allerdings keine Verantwortung für deren Verwendung. Es wird weder stillschweigend noch unter einem Patent oder unter Patentrechten der Invention Works B.V. eine Lizenz eingeräumt.

Kein Teil dieses Dokuments darf in irgendeiner Form oder mit elektronischen oder mechanischen Mitteln für irgendwelche Zwecke ohne ausdrückliche schriftliche Genehmigung der Invention Works B.V. reproduziert oder übertragen werden. Änderungen der Daten ohne Vorankündigung sind vorbehalten.

Die Silkn Beauty Ltd. verfügt über Patente sowie anhängige Patentanmeldungen, Handelsmarken, Urheberrechte oder sonstige Rechte geistigen Eigentums, welche Gegenstand dieses Dokumentes sind. Die Bereitstellung dieses Dokumentes gibt Ihnen keinerlei Lizenz für diese Patente, Handelsmarken, Urheberrechte oder sonstigen Rechte geistigen Eigentums, sofern dies nicht ausdrücklich in einer schriftlichen Vereinbarung von Silkn Beauty Ltd. geregelt ist. Änderung der technischen Daten ohne Vorankündigung vorbehalten.

Silk'n und das Silk'n-Logo sind eingetragene Warenzeichen der Silkn Beauty Ltd.

Invention Works B.V.  
Galileistraat 17, 3029 AL Rotterdam, Die Niederlande  
[www.silkn.eu](http://www.silkn.eu) - [info@silkn.eu](mailto:info@silkn.eu)



# Inhaltsverzeichnis

DE

<b>I</b>	<b>Lieferumfang/Geräteteile</b>	<b>18</b>
<b>2</b>	<b>Allgemeines</b>	<b>18</b>
2.1	Lesen und Aufbewahren der Bedienungsanleitung	18
2.2	Symbolerklärung	18
<b>3</b>	<b>Sicherheit</b>	<b>19</b>
3.1	Bestimmungsgemäßer Gebrauch	19
3.2	Sicherheitshinweise	20
<b>4</b>	<b>Produkt und Lieferumfang prüfen</b>	<b>25</b>
<b>5</b>	<b>Bedienung</b>	<b>25</b>
<b>6</b>	<b>Reinigung</b>	<b>26</b>
6.1	Reinigung des Geräteinneren	27
6.2	Reinigung des Filters	27
<b>7</b>	<b>Aufbewahrung</b>	<b>28</b>
<b>8</b>	<b>Fehlersuche</b>	<b>28</b>
<b>9</b>	<b>Technische Daten</b>	<b>29</b>
<b>10</b>	<b>Entsorgung</b>	<b>29</b>
10.1	Entsorgen der Verpackung	29
10.2	Entsorgen des Produkts	29
<b>11</b>	<b>Garantieinformationen</b>	<b>30</b>
<b>12</b>	<b>Kundenservice</b>	<b>30</b>

# I Lieferumfang/Geräteteile

- |                   |                                   |
|-------------------|-----------------------------------|
| 1 Luftauslass     | 9 Kaltluftanzeige                 |
| 2 Kaltluft-Taste  | 10 Temperaturanzeige              |
| 3 Griff           | 11 Stufenanzeige, 3×              |
| 4 Netzkabel       | 12 Schloss-Symbol                 |
| 5 Stufentaste     | 13 Konzentrator, 2× (klein/breit) |
| 6 Temperaturtaste | 14 Diffusor                       |
| 7 An-/Ausschalter | 15 Filter                         |
| 8 Display         | 16 Hintere Abdeckung              |

## 2 Allgemeines

### 2.1 Lesen und Aufbewahren der Bedienungsanleitung



Diese Bedienungsanleitung gehört zum Haartrockner SilkyAir Pro HDB003 (im Folgenden „Produkt“ genannt). Sie enthält wichtige Informationen zur Inbetriebnahme und Benutzung.

Lesen Sie die Bedienungsanleitung sorgfältig durch, bevor Sie das Produkt verwenden. Dies gilt insbesondere für die Sicherheitshinweise. Die Nichtbeachtung dieser Bedienungsanleitung kann zu Verletzungen oder zu Schäden am Produkt führen. Die Bedienungsanleitung basiert auf den in der Europäischen Union gültigen Normen und Regeln. Beachten Sie im Ausland auch landesspezifische Richtlinien und Gesetze. Bewahren Sie die Bedienungsanleitung zur späteren Nutzung auf. Wenn Sie das Produkt an Dritte weitergeben, geben Sie unbedingt diese Bedienungsanleitung mit.

### 2.2 Symbolerklärung

Die folgenden Symbole und Signalwörter werden in dieser Bedienungsanleitung, auf dem Produkt oder auf der Verpackung verwendet.



## ! WARNUNG!

Dieses Signalsymbol/-wort bezeichnet eine Gefährdung mit einem mittleren Risikograd, die, wenn sie nicht vermieden wird, den Tod oder eine schwere Verletzung zur Folge haben kann.

## HINWEIS!

Dieses Signalwort warnt vor möglichen Sachschäden.



Dieses Signalsymbol liefert Ihnen nützliche Zusatzinformationen zu Handhabung und Gebrauch.



Konformitätserklärung: Mit diesem Symbol gekennzeichnete Produkte erfüllen alle anzuwendenden Gemeinschaftsvorschriften des Europäischen Wirtschaftsraums.



Konformitätserklärung: Mit diesem Symbol gekennzeichnete Produkte erfüllen alle anzuwendenden Vorschriften des Vereinigten Königreichs.



Dieses Symbol kennzeichnet elektrische Geräte der Schutzklasse II.



**WARNUNG:** Verwenden Sie das Produkt nicht in der Nähe von Badewannen, Duschen, Waschbecken oder anderen mit Wasser gefüllten Behältern.

## 3 Sicherheit

### 3.1 Bestimmungsgemäßer Gebrauch

Das Produkt ist ausschließlich zum Trocknen und Stylen von menschlichem Haar konzipiert. Es ist ausschließlich für den Privatgebrauch bestimmt und nicht für den gewerblichen Bereich geeignet. Verwenden Sie das Produkt nur wie in dieser Bedienungsanleitung beschrieben. Jede andere Verwendung gilt als nicht bestimmungsgemäß und kann zu Sach- oder Personenschäden führen. Der Hersteller übernimmt keine Haftung für Schäden oder Verletzungen, die durch nicht bestimmungsgemäßen oder falschen Gebrauch entstanden sind.

### 3.2 Sicherheitshinweise



## WARNUNG!

### STROMSCHLAGGEFAHR!

- Schließen Sie das Produkt nur an, wenn die Netzspannung der Steckdose mit den Daten auf dem Typenschild übereinstimmt.
- Schließen Sie das Produkt nur an eine leicht zugängliche Steckdose an, sodass Sie es bei einem Problem schnell vom Stromnetz trennen können.
- Nehmen Sie das Produkt nicht in Betrieb, wenn es beschädigt ist oder wenn das Netzkabel oder der Netzstecker defekt ist.
- Wenn das Netzkabel des Produkts beschädigt ist, muss es vom Hersteller, von seinem Kundendienst oder von einer ähnlich qualifizierten Person gewechselt werden, um Risiken zu vermeiden.
- Öffnen Sie das Gehäuse nicht, sondern überlassen Sie die Reparatur Fachkräften. Wenden Sie sich dazu an den Kundendienst. Bei eigenständig durchgeführten Reparaturen, unsachgemäßem Anschluss oder falscher Bedienung sind Haftungs- und Garantieansprüche ausgeschlossen.
- Bei Reparaturen dürfen nur Teile verwendet werden, die den ursprünglichen Gerätedaten entsprechen. In diesem

Produkt befinden sich elektrische und mechanische Teile, die zum Schutz gegen Gefahrenquellen unerlässlich sind.

- Tauchen Sie das Produkt oder das Netzkabel nicht in Wasser oder andere Flüssigkeiten.
- Fassen Sie den Netzstecker niemals mit nassen oder feuchten Händen an.
- Halten Sie das Produkt von Wasser fern! Verwenden Sie das Produkt nicht in der Nähe von oder über mit Wasser gefüllten Badewannen, Waschbecken usw.
- Positionieren Sie das Produkt nicht so, dass es in eine Badewanne oder ein Waschbecken fallen kann.
- Greifen Sie nicht nach dem Produkt, wenn es ins Wasser gefallen ist. Ziehen Sie sofort den Netzstecker, bevor Sie es herausholen. Wenn Sie das Produkt nicht von der Stromversorgung trennen, kann dies zu einem Stromschlag führen.
- Schalten Sie das Produkt immer aus, wenn Sie es nicht verwenden, wenn Sie es reinigen oder wenn eine Störung vorliegt.
- Stecken Sie keine Gegenstände in das Gehäuse.
- Ziehen Sie das Produkt nicht am Kabel von der Steckdose, sondern fassen Sie immer den Stecker an. Transportieren, ziehen oder

- tragen Sie das Produkt nie am Kabel.
- Halten Sie das Produkt von offenen Flammen und heißen Oberflächen fern.
  - Verlegen Sie das Netzkabel so, dass es nicht zur Stolperfalle wird.
  - Knicken Sie das Netzkabel nicht, wickeln Sie es nicht um das Produkt und legen Sie es nicht über scharfe Kanten.
  - Verwenden Sie das Produkt nur in Innenräumen.
  - Verwenden Sie keine Verlängerungskabel für das Produkt.
  - Wenn das Produkt in einem Badezimmer verwendet wird, ziehen Sie nach Gebrauch den Netzstecker, da die Nähe von Wasser selbst dann eine Gefahr darstellt, wenn das Produkt ausgeschaltet ist.
  - Für zusätzlichen Schutz wird die Installation eines Fehlerstromschutzschalters mit einem Ansprechfehlerstrom von maximal 30 mA im Versorgungsschaltkreis des Bades empfohlen. Lassen Sie sich von Ihrem Monteur dazu beraten.



### **WARNUNG! VERLETZUNGSGEFAHR!**

- Dieses Produkt kann von Kindern ab 8 Jahren sowie von Personen mit eingeschränkten physischen, sensorischen oder geistigen Fähigkeiten oder von

Personen mit Mangel an Erfahrung und Wissen verwendet werden, wenn sie beaufsichtigt werden oder in die sichere Verwendung des Produkts eingewiesen wurden und wenn sie die mit der Verwendung verbundenen Gefahren verstanden haben.

- Kinder dürfen nicht mit dem Produkt spielen.
- Reinigung und Benutzerwartung dürfen nicht von unbeaufsichtigten Kindern durchgeführt werden.
- Halten Sie Kinder unter 8 Jahren vom Produkt und Netzkabel fern.
- Lassen Sie das Produkt nicht unbeaufsichtigt, während es an die Steckdose angeschlossen ist.
- Stellen Sie sicher, dass Kinder nicht mit der Kunststoffverpackung spielen. Sie können sich beim Spielen darin verfangen und ersticken.
- Dieses Produkt erreicht sehr hohe Temperaturen und ist sowohl für synthetische als auch Echthaarverlängerungen nicht geeignet.
- Das Produkt wird während des Gebrauchs heiß. Fassen Sie es immer am Griff an, wenn es heiß ist. Berühren Sie nicht die heißen Oberflächen des Produkts und lassen Sie sie nicht in direkten Kontakt mit der Haut kommen.

- Tragen Sie kein Haarspray auf, wenn das Produkt eingeschaltet ist, da andernfalls Brandgefahr besteht.
- Halten Sie ausreichend Abstand zu allen entflammaren Gegenständen wie Vorhängen und Gardinen.
- Verwenden Sie das Produkt nicht im Freien oder an Orten, an denen Aerosolprodukte verwendet werden oder Sauerstoff verabreicht wird.
- Lassen Sie das Produkt vor der Aufbewahrung oder Reinigung immer abkühlen.

### **HINWEIS! BESCHÄDIGUNGSGEFAHR!**

- Platzieren Sie das Produkt auf einer leicht zugänglichen, ebenen, trockenen, hitzebeständigen und ausreichend stabilen Oberfläche. Positionieren Sie das Produkt nicht am Rand der Oberfläche.
- Stellen Sie sicher, dass das Netzkabel nicht mit heißen Teilen in Kontakt kommt.
- Versuchen Sie niemals, das Produkt zu reinigen, indem Sie es in Wasser tauchen, und reinigen Sie es nicht mit einem Dampfreiniger.



## 4 Produkt und Lieferumfang prüfen

DE

### HINWEIS! BESCHÄDIGUNGSGEFAHR!

- Wenn Sie die Verpackung unvorsichtig mit einem scharfen Messer oder anderen spitzen Gegenständen öffnen, kann das Produkt schnell beschädigt werden. Gehen Sie beim Öffnen sehr vorsichtig vor.
1. Nehmen Sie das Produkt aus der Verpackung.
  2. Prüfen Sie, ob die Lieferung vollständig ist (siehe **Abb. A**).
  3. Prüfen Sie, ob das Produkt oder die Einzelteile Schäden aufweisen. Ist dies der Fall, benutzen Sie das Produkt nicht. Wenden Sie sich an unseren Kundenservice.

## 5 Bedienung



- Reinigen Sie vor dem ersten Gebrauch alle Teile des Produkts wie im Kapitel „Reinigung“ beschrieben.
  - Beim ersten Gebrauch erzeugt das Produkt möglicherweise einen leichten Geruch. Dies ist vollkommen unbedenklich und harmlos. Stellen Sie sicher, dass der Raum ausreichend belüftet ist.
  - Greifen Sie das Produkt stets am Griff **3**, wenn Sie es benutzen.
1. Verbinden Sie das Netzkabel **4** mit einer leicht zugänglichen Steckdose.
  2. Befestigen Sie gegebenenfalls benötigte Aufsätze (Konzentrator (klein/breit) **13** oder Diffusor **14**) am Luftauslass **1** (siehe **Abb. B**).  
Die Aufsätze werden magnetisch am Luftauslass fixiert.
  3. Um das Produkt einzuschalten, schieben Sie den An-/Ausmacher **7** auf die mittlere Position (ON).
  4. Um die Betriebstemperatur zu verändern, drücken Sie wiederholt die Temperaturtaste **6**, bis die gewünschte Temperatur (39, 55, 65, 75, 85 oder 98 °C) angewählt ist. Die Betriebstemperatur wird in der Temperaturanzeige **10** im Display **8** angezeigt.

5. Um die Betriebsstufe zu verändern, drücken Sie wiederholt die Stufentaste **5**, bis die gewünschte Stufe (3 Stufen stehen zur Verfügung) angewählt ist.  
Eine oder mehrere Stufenanzeigen **11** leuchten auf und zeigen an, welche Stufe (1–3) gewählt wurde.
6. Um kurzzeitig Kaltluft freizusetzen, drücken und halten Sie die Kaltluft-Taste **2**.  
Die Kaltluftanzeige **9** leuchtet auf, wenn diese Funktion aktiv ist. Wenn Sie keine Kaltluft mehr benötigen, lassen Sie die entsprechende Taste los.
7. Um den ausgewählten Temperatur und Betriebsstufe zu fixieren, schieben Sie den An-Ausschalter in die obere Position (**🔒**).  
Das Schloss-Symbol **12** leuchtet auf, wenn diese Funktion aktiv ist.
8. Um das Produkt auszuschalten, schieben Sie den An-Ausschalter in die untere Position (OFF).  
Das Produkt speichert den zuletzt ausgewählten Temperatur und Betriebsstufe für den nächsten Gebrauch.

## 6 Reinigung

### **WARNUNG! VERLETZUNGSGEFAHR!**

- Trennen Sie vor der Reinigung immer das Netzkabel und lassen Sie das Produkt vollständig abkühlen.

### **HINWEIS! BESCHÄDIGUNGSGEFAHR!**

- Tauchen Sie das Produkt niemals in Wasser oder andere Flüssigkeiten. Stellen Sie sicher, dass weder Wasser noch andere Flüssigkeiten in das Gehäuse gelangen.
- Verwenden Sie keine aggressiven Reinigungsmittel, Bürsten mit Metall- oder Nylonborsten sowie scharfe oder metallische Reinigungsutensilien wie Messer, harte Spachtel und dergleichen.

1. Reinigen Sie das Produkt mit einem feuchten Tuch.
2. Trocknen Sie das Produkt mit einem weichen und trockenen Tuch gründlich ab.

DE

## 6.1 Reinigung des Geräteinneren



- Diese Funktion bewirkt, dass der Motor rückwärts läuft, um Luft aus dem Luftauslass **1** zu ziehen und so die inneren Teile des Produkts mit Kaltluft zu reinigen.
- Machen Sie nur zeitweise Gebrauch von dieser Funktion. Bei übermäßigem Einsatz kann das Produkt Schaden nehmen.

1. Verbinden Sie das Netzkabel **4** mit einer leicht zugänglichen Steckdose.
2. Drücken Sie innerhalb von 10 Sekunden die Temperaturtaste **6** und die Stufentaste **5** gleichzeitig und halten Sie sie etwa 3 Sekunden lang gedrückt, um die Reinigung des Geräteinneren zu aktivieren.  
Das Produkt läuft etwa 10 Sekunden lang rückwärts, ehe es automatisch stoppt.
3. Falls erforderlich, wiederholen Sie Schritt 2, um die entsprechende Funktion erneut zu aktivieren.  
Die Funktion kann jeweils nur dreimal hintereinander aufgerufen werden. Falls eine weitere Innenreinigung gestartet werden soll, muss das Produkt zunächst vom Netz genommen und erneut in Betrieb genommen werden.

## 6.2 Reinigung des Filters

Um die Ansammlung von Staub im Inneren des Produkts zu vermeiden, reinigen Sie den Filter alle 2 Wochen und ersetzen Sie ihn jeden Monat. Neue Filter können auf unserer Website ([www.silkn.eu](http://www.silkn.eu)) erworben werden.

1. Drehen Sie die hintere Abdeckung **16** gegen den Uhrzeigersinn, um sie abzunehmen und den Filter **15** vom Produkt zu entfernen (siehe **Abb. C**).  
Führen Sie bei Bedarf ein kleines Werkzeug zwischen die Gitter der hinteren Abdeckung ein und drehen Sie dann die hintere Abdeckung mit dem Werkzeug.
2. Waschen Sie den Filter mit klarem Wasser und trocknen Sie ihn anschließend an der Luft.  
Der Filter muss vollständig trocken sein. Andernfalls könnte das Produkt beschädigt werden.

3. Setzen Sie den Filter und die hintere Abdeckung wieder auf das Produkt.  
Auf der hinteren Abdeckung befinden sich kleine und große Laschen. Achten Sie beim Anbringen der hinteren Abdeckung darauf, dass sich die kleinen Laschen oben und unten und die großen Laschen an den Seiten befinden (siehe **Abb. C**).
4. Drehen Sie die hintere Abdeckung im Uhrzeigersinn, bis sie einrastet.

## 7 Aufbewahrung

Vor der Aufbewahrung müssen alle Teile vollständig trocken sein. Bewahren Sie das Produkt an einem sauberen und trockenen Ort auf, der vor Hitze und direktem Sonnenlicht geschützt ist.

## 8 Fehlersuche

Einige Probleme werden möglicherweise durch geringfügige Störungen verursacht, die Sie selbst beheben können. Befolgen Sie dazu die Anweisungen in der folgenden Tabelle. Sollte sich das Problem damit nicht beheben lassen, wenden Sie sich an den Kundendienst. Reparieren Sie das Produkt nicht selbst.

Störung	Mögliche Ursache und Lösung
Das Produkt funktioniert nicht.	<ul style="list-style-type: none"> <li>• Vergewissern Sie sich, dass das Produkt bzw. das Netzkabel nicht beschädigt sind und dass das Netzkabel ordnungsgemäß an eine Steckdose angeschlossen ist.</li> <li>• Das Produkt überhitzt. Trennen Sie das Produkt vom Stromnetz und warten Sie, bis es sich vollständig abgekühlt hat, ehe Sie das Produkt erneut verwenden.</li> </ul>
Das Haar ist versengt.	<ul style="list-style-type: none"> <li>• Die ausgewählte Betriebstemperatur ist zu hoch. Wählen Sie eine niedrigere Temperatur aus.</li> </ul>
Im Display wird die Fehlermeldung E01 oder E04–E10 angezeigt.	<ul style="list-style-type: none"> <li>• Dies ist ein interner Fehler. Wenden Sie sich für weitere Unterstützung an unseren Kundendienst.</li> </ul>

Störung	Mögliche Ursache und Lösung
Im Display wird die Fehlermeldung E02 oder E03 angezeigt.	<ul style="list-style-type: none"> <li>Die Spannung ist entweder zu niedrig oder zu hoch. Schließen Sie das Produkt an eine geeignete Steckdose an.</li> </ul>

## 9 Technische Daten

Modell:	HCA01
Spannung:	220–240 V, 50/60 Hz
Stromversorgung:	I 600 W
Motordrehzahl:	110 000 U/min
Max. Luftgeschwindigkeit:	76 km/Std.
Geräuschpegel:	≤ 75,7 dB (30 cm)
Gewicht:	ca. 676 g (EU), 715 g (GB)

## 10 Entsorgung

### 10.1 Entsorgen der Verpackung



Entsorgen Sie die Verpackung sortenrein. Geben Sie Pappe und Karton zum Altpapier, Folien in die Wertstoffsammlung.

### 10.2 Entsorgen des Produkts

(Gilt für die Europäische Union und andere europäische Staaten mit Systemen zur getrennten Sammlung von Wertstoffen)

WEEE-Reg.-Nr. DE 31619958



**Altgeräte dürfen nicht über den Hausmüll entsorgt werden!**

Sollte das Produkt einmal nicht mehr benutzt werden können, so ist jeder Verbraucher gesetzlich verpflichtet,

**Altgeräte getrennt vom Hausmüll, z. B. bei einer Sammelstelle seiner Gemeinde/ seines Stadtteils oder neu jetzt auch im Handel abzugeben.** Damit wird gewährleistet, dass

Altgeräte fachgerecht verwertet und negative Auswirkungen auf die Umwelt vermieden werden. Deswegen sind Elektrogeräte mit dem hier abgebildeten Symbol gekennzeichnet.

## **II Garantieinformationen**

Dieses Produkt wird nach den europäischen Regelungen und Gesetzen von einer 2-Jahres-Garantie abgedeckt. Der Umfang der Garantie auf dieses Produkt beschränkt sich auf technische Mängel, die durch fehlerhafte Produktionsprozesse verursacht wurden. Wenn Sie Anspruch auf Garantie erheben wollen, achten Sie bitte darauf, bei unserem Kundenservice Anweisungen einzuholen. Er kann Ihr Problem vielleicht lösen, ohne dass das Produkt an das Geschäft oder unser Servicezentrum zurückgeschickt werden muss. Unser Kundenservice hilft Ihnen immer gern!

## **12 Kundenservice**

Weitere Informationen über die Produkte von Silk'n finden Sie auf Ihrer regionalen Silk'n-Webseite: [www.silkn.eu](http://www.silkn.eu). Wenn das Gerät beschädigt oder defekt ist, eine Reparatur benötigt oder Sie unsere Hilfe brauchen, wenden Sie sich bitte an das Silk'n-Servicezentrum in Ihrer Nähe. Sie können dieses Benutzerhandbuch auch von [www.silkn.eu](http://www.silkn.eu) als PDF herunterladen.

Servicenummer: 089 51 23 44 23  
E-Mail: [kundenservicede@silkn.eu](mailto:kundenservicede@silkn.eu)

## Mentions légales

FR

Invention Works B.V. se réserve le droit d'apporter des changements à ses produits ou aux spécifications de ses produits afin d'en améliorer la performance, la fiabilité ou la productibilité. Tous les renseignements fournis par Invention Works B.V. au moment de leur publication ont été établis de bonne foi et sont exacts et fiables. Invention Works B.V. décline néanmoins toute responsabilité au regard leur utilisation. Aucune licence n'est implicitement accordée ou accordée autrement en vertu de tout brevet ou droit de brevet de Invention Works B.V.

Aucune partie de ce document ne peut être reproduite, ni transmise sous quelque forme que ce soit ou par quelque procédé électronique ou mécanique, sans l'accord écrit de Invention Works B.V. Les données sont sujettes à changement sans préavis.

Silk'n Beauty Ltd. détient les brevets et les brevets en instance, la marque de commerce, les droits réservés ou d'autres droits de propriété intellectuelle afférents au sujet de ce document. La délivrance de ce document ne vous confère aucune licence sur ces brevets, marques commerciales, droits d'auteur ou autres droits de propriété intellectuelle hormis ceux expressément accordés par contrat écrit avec Silk'n Beauty Ltd. Les spécifications sont sujettes à changement sans préavis.

Silk'n et le logo Silk'n sont des marques déposées de Silk'n Beauty Ltd.

Invention Works B.V.

Galileïstraat 17, 3029 AL Rotterdam, Les Pays-Bas  
www.silk'n.eu - info@silk'n.eu

# Table des matières

<b>1</b>	<b>Contenu de la livraison/pièces de l'appareil</b>	<b>33</b>
<b>2</b>	<b>Généralités</b>	<b>33</b>
2.1	Lire et conserver le mode d'emploi	33
2.2	Explication des symboles	33
<b>3</b>	<b>Sécurité</b>	<b>34</b>
3.1	Utilisation conforme à l'usage prévu	34
3.2	Consignes de sécurité	34
<b>4</b>	<b>Vérifier le produit et le contenu de la livraison</b>	<b>39</b>
<b>5</b>	<b>Manipulation</b>	<b>40</b>
<b>6</b>	<b>Nettoyage</b>	<b>41</b>
6.1	Nettoyage de l'intérieur de l'appareil	42
6.2	Nettoyage du filtre	42
<b>7</b>	<b>Rangement</b>	<b>43</b>
<b>8</b>	<b>Recherche d'erreurs</b>	<b>43</b>
<b>9</b>	<b>Données techniques</b>	<b>44</b>
<b>10</b>	<b>Élimination</b>	<b>44</b>
10.1	Élimination de l'emballage	44
10.2	Élimination du produit	44
<b>11</b>	<b>Garantie</b>	<b>45</b>
<b>12</b>	<b>Service à la clientèle</b>	<b>45</b>



# I Contenu de la livraison/pièces de l'appareil

FR

- |   |                           |    |                                 |
|---|---------------------------|----|---------------------------------|
| 1 | Sortie d'air              | 9  | Affichage d'air froid           |
| 2 | Bouton d'air froid        | 10 | Affichage de la température     |
| 3 | Poignée                   | 11 | Affichage de puissance, 3×      |
| 4 | Câble électrique          | 12 | Symbole du cadenas              |
| 5 | Bouton de puissance       | 13 | Concentrateur, 2× (petit/large) |
| 6 | Bouton de température     | 14 | Diffuseur                       |
| 7 | Interrupteur Marche/Arrêt | 15 | Filtre                          |
| 8 | Écran                     | 16 | Cache arrière                   |

## 2 Généralités

### 2.1 Lire et conserver le mode d'emploi



Ce mode d'emploi fait partie de l'appareil sèche-cheveux SilkyAir Pro HDB003 (appelé « produit » ci-après). Il contient des informations importantes pour la mise en service et l'utilisation.

Veillez lire d'abord le mode d'emploi attentivement avant d'utiliser le produit. Ceci concerne en particulier les consignes de sécurité. Le non-respect de ce mode d'emploi peut provoquer des blessures ou endommager le produit. Le mode d'emploi est basé sur les normes et réglementations en vigueur dans l'Union européenne. À l'étranger, veuillez également respecter les directives et lois spécifiques au pays. Conservez le mode d'emploi pour des utilisations futures. Si vous transmettez le produit à des tiers, joignez obligatoirement ce mode d'emploi.

### 2.2 Explication des symboles

Les symboles et mots signalétiques suivants sont utilisés dans ce mode d'emploi, sur le produit ou sur l'emballage.

#### **AVERTISSEMENT !**

Ce symbole/mot signalétique indique qu'il existe un risque de degré moyen qui, si on ne l'évite pas, peut entraîner la mort ou une blessure grave.

## AVIS !

Ce mot signalétique met en garde contre de possibles dommages matériels.



Ce symbole vous fournit des informations supplémentaires utiles sur la manipulation et l'utilisation.



Déclaration de conformité : Les produits portant ce symbole satisfont à toutes les dispositions communautaires de l'Espace économique européen.



Déclaration de conformité : Les produits portant ce symbole satisfont à toutes les directives applicables du Royaume-Uni.



Ce symbole désigne des appareils électriques de la classe de protection II.



**AVERTISSEMENT** : N'utilisez pas le produit à proximité de baignoires, douches, lavabos ou d'autres récipients remplis d'eau.

## 3 Sécurité

### 3.1 Utilisation conforme à l'usage prévu

Le produit est exclusivement conçu pour sécher et coiffer la chevelure humaine. Il est destiné exclusivement à l'usage privé et n'est pas adapté à une utilisation professionnelle. Utilisez le produit uniquement de la façon décrite dans ce mode d'emploi. Toute autre utilisation est considérée comme non conforme à l'usage prévu et peut provoquer des dommages matériels ou corporels. Le fabricant décline toute responsabilité pour les dommages ou les blessures résultant d'une utilisation non conforme ou incorrecte.

### 3.2 Consignes de sécurité



**AVERTISSEMENT ! RISQUE  
D'ÉLECTROCUTION !**

- Ne branchez le produit que quand la tension

réseau de la prise de courant correspond aux données indiquées sur la plaque signalétique.

FR

- Ne branchez le produit que sur une prise de courant facilement accessible afin de pouvoir le couper rapidement du réseau électrique en cas de panne.
- Ne mettez pas le produit en service s'il est endommagé ou si le câble électrique ou la fiche réseau est défectueux.
- Si le câble électrique du produit est endommagé, il doit être remplacé par le fabricant, son service après-vente ou une autre personne qualifiée similaire pour éviter tout risque.
- N'ouvrez pas le boîtier, demandez à des spécialistes d'effectuer la réparation. Veuillez vous adresser pour cela au service après-vente. Nous déclinons toute responsabilité et toute garantie en cas de réparations effectuées de votre propre chef, de branchement non conforme ou d'utilisation incorrecte.
- Utilisez uniquement des composants correspondant aux données d'origine de l'appareil pour procéder aux réparations. Dans ce produit se trouvent des pièces électriques et mécaniques indispensables pour la protection contre des sources de risque.

- Ne plongez pas le produit ou le câble électrique dans de l'eau ou d'autres liquides.
- Ne touchez jamais la fiche réseau avec des mains mouillées ou humides.
- Tenez le produit éloigné de l'eau ! N'utilisez pas le produit à proximité de ou au-dessus de baignoires, de lavabos, etc. remplis d'eau.
- Ne placez pas le produit de manière à ce qu'il puisse tomber dans une baignoire ou un lavabo.
- Ne saisissez pas le produit s'il est tombé dans l'eau. Retirez toujours le fiche réseau avant de le retirer. Ne pas débrancher le produit de l'alimentation électrique peut provoquer un choc électrique.
- Arrêtez toujours le produit lorsque vous ne l'utilisez pas, lorsque vous le nettoyez ou en cas de panne.
- Ne placez pas d'objets dans le boîtier.
- Ne débranchez jamais le produit de la prise électrique en tirant sur le câble, mais saisissez toujours la fiche réseau. Ne transportez, ne tirez ou ne portez jamais le produit par le câble.
- Tenez éloignés le produit des flammes nues et des surfaces chaudes.
- Placez le câble électrique de façon à prévenir tout risque de trébuchement.

- Ne pliez pas le câble électrique, ne l'enroulez pas autour du produit et ne le posez pas sur des bords coupants.
- N'utilisez le produit que dans des espaces intérieurs.
- N'utilisez pas de rallonges électriques pour le produit.
- Si vous utilisez le produit dans une salle de bains, débranchez la fiche après utilisation car la proximité de l'eau elle-même constitue un danger lorsque le produit est éteint.
- L'installation d'un disjoncteur différentiel à déclenchement par courant de défaut de 30 mA maximum dans le circuit d'alimentation de la salle de bain est recommandée comme protection supplémentaire. À ce sujet, demandez conseil à votre monteur.



## **AVERTISSEMENT ! RISQUE DE BLESSURE !**

- Ce produit peut être utilisé par des enfants à partir de 8 ans ainsi que par des personnes ayant des capacités physiques, sensorielles ou mentales limitées, ou par des personnes ayant un manque d'expérience et de connaissances si elles sont supervisées ou formées à l'utilisation en toute sécurité du produit et si elles comprennent les dangers associés à son utilisation.

- Les enfants ne doivent pas jouer avec le produit.
- Le nettoyage et l'entretien utilisateur ne doivent pas être effectués par des enfants sans surveillance.
- Tenez les enfants de moins de 8 ans éloignés du produit et du câble électrique.
- Ne laissez pas le produit sans surveillance pendant qu'il est branché sur la prise de courant.
- Assurez-vous que les enfants ne jouent pas avec l'emballage en plastique. Ils peuvent se prendre dedans et s'étouffer en jouant avec celui-ci.
- Ce produit atteint des températures très élevées et ne convient ni aux extensions synthétiques ni aux extensions de cheveux naturels.
- Le produit devient brûlant lors de son utilisation. Saisissez-la toujours par la poignée lorsqu'elle est chaude. Ne touchez pas les surfaces chaudes du produit et ne les laissez pas entrer en contact direct avec la peau.
- N'appliquez pas de laque à cheveux lorsque le produit est allumé car cela représente un risque d'incendie.
- Gardez une distance suffisante de tous les objets inflammables tels que les rideaux et les voilages.

- N'utilisez pas le produit à l'extérieur ou dans des endroits où sont utilisés des produits d'aérosol ou dans lesquels de l'oxygène est administré.
- Laissez toujours refroidir le produit avant le rangement ou le nettoyage.

## **AVIS ! RISQUE D'ENDOMMAGEMENT !**

- Placez le produit sur une surface facilement accessible, plane, sèche, résistante à la chaleur et suffisamment stable. Ne placez pas le produit au bord de la surface.
- Assurez-vous que le câble électrique n'entre pas en contact avec des pièces brûlantes.
- N'essayez jamais de nettoyer le produit préalablement plongé dans l'eau et ne le nettoyez pas avec un nettoyeur à vapeur.

## **4 Vérifier le produit et le contenu de la livraison**

### **AVIS ! RISQUE D'ENDOMMAGEMENT !**

- Si vous ouvrez négligemment l'emballage avec un couteau aiguisé ou à l'aide d'autres objets pointus, vous risquez rapidement d'endommager le produit. Ouvrez l'emballage avec précaution.

1. Retirez le produit de l'emballage.
2. Vérifiez si la livraison est complète (voir **fig. A**).
3. Contrôlez que le produit ou les différentes pièces ne

présentent pas de dommages. Si c'est le cas, n'utilisez pas le produit. Adressez-vous à notre service à la clientèle.

## 5 Manipulation

FR



- Avant la première utilisation, nettoyez toutes les parties du produit comme indiqué dans le chapitre « Nettoyage ».
  - Avant la première utilisation, le produit dégage éventuellement une légère odeur. Ceci est sans danger. Assurez-vous que la pièce est suffisamment aérée.
  - Tenez toujours le produit par sa poignée **3** lorsque vous l'utilisez.
1. Branchez le câble électrique **4** sur une prise de courant facilement accessible.
  2. Si nécessaire, fixez les embouts dont vous avez besoin (concentrateur (petit/large) **13** ou diffuseur **14**) sur la sortie d'air **1** (voir **fig. B**).  
Les embouts se fixent de manière magnétique sur la sortie d'air.
  3. Pour allumer le produit, faites glisser l'interrupteur Marche/Arrêt **7** sur la position du milieu (ON).
  4. Afin de modifier la température de service, appuyez à plusieurs reprises sur le bouton de température **6** jusqu'à avoir sélectionné la température désirée (39, 55, 65, 75, 85 ou 98 °C). La température de service est affichée sur l'affichage de la température **10** à l'écran **8**.
  5. Pour modifier le niveau de puissance, appuyez à plusieurs reprises sur le bouton de puissance **5** jusqu'à avoir sélectionné le niveau désiré (3 niveaux sont disponibles).  
Un ou plusieurs affichages de puissance **11** s'allument et indiquent quel niveau (1–3) a été sélectionné.
  6. Pour souffler rapidement de l'air froid, appuyez et maintenez le bouton d'air froid **2** enfoncé.  
L'affichage d'air froid **9** s'allume lorsque cette fonction est active. Lorsque vous n'avez plus besoin d'air froid, relâchez le bouton.
  7. Pour verrouiller la température et la puissance sélectionnée, faites glisser l'interrupteur Marche/Arrêt dans la position supérieure (🔒).  
Le symbole du cadenas **12** s'allume lorsque cette fonction est active.



8. Pour éteindre le produit, faites glisser l'interrupteur Marche/ Arrêt dans la position inférieure (OFF).  
Le produit enregistre la dernière température et la dernière puissance sélectionnées pour l'utilisation suivante.

FR

## 6 Nettoyage

### **AVERTISSEMENT ! RISQUE DE BLESSURE !**

- Avant le nettoyage, débranchez toujours le câble électrique, et laissez refroidir entièrement le produit.

### **AVIS ! RISQUE D'ENDOMMAGEMENT !**

- Ne plongez jamais le produit dans l'eau ou d'autres liquides. Veillez à ce qu'il n'y ait pas d'infiltration d'eau ou d'autres liquides dans le boîtier.
  - N'utilisez aucun produit de nettoyage agressif, aucune brosse métallique ou en nylon, ainsi qu'aucun ustensile de nettoyage tranchant ou métallique tel qu'un couteau, une spatule dure ou un objet similaire.
1. Nettoyez le produit avec un chiffon humide.
  2. Séchez soigneusement le produit à l'aide d'un chiffon doux et sec.

## 6.1 Nettoyage de l'intérieur de l'appareil



- Cette fonction fait marcher le moteur de manière inversée pour aspirer de l'air de la sortie d'air **1** et ainsi nettoyer les parties internes du produit avec de l'air froid.
- N'utilisez cette fonction que pendant peu de temps. En cas d'utilisation démesurée, le produit peut être endommagé.

1. Branchez le câble électrique **4** sur une prise de courant facilement accessible.
2. Appuyez en 10 secondes sur le bouton de température **6** et le bouton de puissance **5** simultanément et maintenez-les enfoncés pendant environ 3 secondes pour activer le nettoyage de l'intérieur de l'appareil.  
Le produit fonctionne en marche inversée pendant environ 10 secondes avant de s'arrêter automatiquement.
3. Si nécessaire, répétez l'étape 2 afin d'activer à nouveau la fonction correspondante.  
La fonction peut être uniquement activée trois fois successivement. Si un nouveau nettoyage interne doit être activé, le produit doit être tout d'abord coupé du secteur puis remis en service.

## 6.2 Nettoyage du filtre

Afin d'éviter l'accumulation de poussière à l'intérieur du produit, nettoyez le filtre toutes les 2 semaines et remplacez-le chaque mois. Vous pouvez acheter de nouveaux filtres sur notre site Web ([www.silkn.eu](http://www.silkn.eu)).

1. Tournez le cache arrière **16** dans le sens inverse des aiguilles d'une montre pour l'enlever et retirer le filtre **15** du produit (voir **fig. C**).  
Si nécessaire, insérez un petit outil entre les grilles du cache arrière, puis faites tourner le cache arrière avec l'outil.
2. Lavez le filtre à l'eau claire, puis séchez-le à l'air libre.  
Le filtre doit être entièrement sec. Dans le cas contraire, le produit peut être endommagé.
3. Remettez le filtre et le cache arrière en place sur le produit.  
Des petites et des grandes languettes se trouvent sur le cache arrière. Lors de la mise en place du cache arrière, veillez à ce que les petites languettes se trouvent en haut et en bas et les grandes languettes sur les côtés (voir **fig. C**).

4. Tournez le cache arrière dans le sens des aiguilles d'une montre jusqu'à ce qu'il s'enclenche.

FR

## 7 Rangement

Avant le rangement, toutes les pièces doivent être complètement sèches. Rangez le produit dans un endroit propre et sec, à l'abri de la chaleur et de la lumière directe du soleil.

## 8 Recherche d'erreurs

Certains problèmes sont probablement causés par des perturbations mineures que vous pouvez éliminer par vous-même. Suivez pour ceci les instructions dans le tableau suivant. Si le problème ne peut pas être résolu ainsi, adressez-vous au service à la clientèle. Ne réparez pas le produit vous-même.

Panne	Cause possible et solution
Le produit ne fonctionne pas.	<ul style="list-style-type: none"><li>Assurez-vous que le produit et le câble d'alimentation ne sont pas endommagés et que le câble d'alimentation est branché correctement à une prise.</li><li>Le produit surchauffe. Coupez le produit du secteur et attendez qu'il ait entièrement refroidi avant de l'utiliser à nouveau.</li></ul>
Les cheveux sont brûlés.	<ul style="list-style-type: none"><li>La température de service sélectionnée est trop élevée. Sélectionnez une température moins élevée.</li></ul>
Le message d'erreur E01 ou E04–E10 apparaît à l'écran.	<ul style="list-style-type: none"><li>Il s'agit d'une erreur interne. Adressez-vous pour obtenir de l'assistance à notre service après-vente.</li></ul>
Le message d'erreur E02 ou E03 apparaît à l'écran.	<ul style="list-style-type: none"><li>La tension est soit trop faible soit trop élevée. Branchez le produit à une prise adaptée.</li></ul>

## 9 Données techniques

Modèle :	HCA01
Tension :	220–240 V, 50/60 Hz
Alimentation électrique :	1 600 W
Régime du moteur :	110 000 tr/min
Vitesse max. de l'air :	76 km/h
Niveau sonore :	≤ 75,7 dB (30 cm)
Poids :	env. 676 g (UE), 715 g (GB)

## 10 Élimination

### 10.1 Élimination de l'emballage



Éliminez l'emballage selon les types de matériaux. Mettez les déchets en papier, en carton et en pellicule dans la collecte des matières recyclables.

### 10.2 Élimination du produit

(Applicable dans l'Union européenne et dans d'autres pays européens avec des systèmes de collecte séparée selon les matières à recycler)



**Les appareils usagés ne doivent pas être jetés dans les ordures ménagères !**

Si un jour, le produit ne pouvait plus être utilisé, **éliminez-le selon les prescriptions en vigueur dans votre région/département ou pays.** Ceci

garantit un recyclage approprié des appareils usagés dans un circuit d'élimination respectueux de l'environnement. C'est pour cette raison que les appareils électriques portent le symbole présenté ici.

## 11 Garantie

FR

Ce produit est couvert par une garantie de 2 ans conformément aux règlements et loi européens. La garantie de ce produit est limitée aux défauts techniques causés par des procédés de production défectueux. Si vous souhaitez faire valoir votre garantie, veuillez vous adresser à notre Service à la clientèle pour obtenir des instructions. Le service sera peut-être en mesure de résoudre votre problème sans que vous ayez besoin de ramener votre produit au magasin ou à votre centre de service. Notre Service à la clientèle se fait toujours un plaisir de vous servir !

## 12 Service à la clientèle

Pour de plus amples renseignements sur les produits Silk'n, veuillez visiter votre site Internet Silk'n local : [www.silkn.eu](http://www.silkn.eu). Si votre appareil est endommagé, a besoin de réparations ou pour toute autre assistance, veuillez contacter votre Service à la clientèle Silk'n le plus proche. Ce manuel est également à votre disposition en version PDF, téléchargeable à partir du site [www.silkn.eu](http://www.silkn.eu).

### France

Numéro du service : 0891-655557

E-mail: [serviceconsommateurfr@silkn.eu](mailto:serviceconsommateurfr@silkn.eu)

### Belgique

Numéro du service : 0800-29316

E-mail: [serviceconsommateurbe@silkn.eu](mailto:serviceconsommateurbe@silkn.eu)

## Juridische kennisgeving

Invention Works B.V. behoudt zich het recht voor om wijzigingen door te voeren aan haar producten of specificaties teneinde de prestaties, de betrouwbaarheid en/of de produceerbaarheid te verbeteren. De informatie verschaft door Invention Works B.V. wordt op het moment van publicatie geacht accuraat en betrouwbaar te zijn. Echter, Invention Works B.V. aanvaardt geen enkele aansprakelijkheid voor het gebruik ervan. Er wordt geen licentie verleend bij implicatie of anderszijds, op grond van welk patent of patentrecht van Invention Works B.V. dan ook.

Niets van dit document mag worden verveelvoudigd of openbaar gemaakt, in welke vorm of op welke wijze dan ook, elektronisch of mechanisch, voor welk doeleinde dan ook, zonder uitdrukkelijke schriftelijke toestemming van Invention Works B.V. De gegevens kunnen worden gewijzigd zonder voorafgaande kennisgeving.

Silkn Beauty Ltd. heeft patenten en lopende patentaanvragen, handelsmerken, auteursrechten en andere intellectuele eigendomsrechten die de onderwerpen in dit document dekken. Het verkrijgen van dit document geeft u geen enkele licentie voor het gebruik van deze patenten, handelsmerken, auteursrechten of welke andere intellectuele eigendomsrechten dan ook, tenzij expliciet vermeld in een schriftelijke toestemming van Silkn Beauty Ltd. De specificaties kunnen worden gewijzigd zonder voorafgaande kennisgeving.

Silk'n en het Silk'n-logo zijn geregistreerde handelsmerken van Silkn Beauty Ltd.

Invention Works B.V.  
Galileïstraat 17, 3029 AL Rotterdam, Nederland  
www.silkn.eu - info@silkn.eu

# Inhoud

<b>1</b>	<b>Inhoud van de verpakking/onderdelen van het apparaat</b>	<b>48</b>
<b>2</b>	<b>Algemeen</b>	<b>48</b>
2.1	De gebruiksaanwijzing doorlezen en bewaren	48
2.2	Verklaring van symbolen	48
<b>3</b>	<b>Veiligheid</b>	<b>49</b>
3.1	Reglementair gebruik	49
3.2	Veiligheidsinstructies	49
<b>4</b>	<b>Product en verpakkingsinhoud controleren</b>	<b>54</b>
<b>5</b>	<b>Bediening</b>	<b>55</b>
<b>6</b>	<b>Reiniging</b>	<b>56</b>
6.1	Reiniging van de binnenkant van het apparaat	56
6.2	Reiniging van het filter	57
<b>7</b>	<b>Bewaring</b>	<b>57</b>
<b>8</b>	<b>Fouten opsporen</b>	<b>58</b>
<b>9</b>	<b>Technische gegevens</b>	<b>58</b>
<b>10</b>	<b>Afvoer</b>	<b>59</b>
10.1	Verpakking afvoeren	59
10.2	Product afvoeren	59
<b>11</b>	<b>Garantie</b>	<b>59</b>
<b>12</b>	<b>Klantenservice</b>	<b>60</b>

# I Inhoud van de verpakking/onderdelen van het apparaat

- |   |                   |    |                                |
|---|-------------------|----|--------------------------------|
| 1 | Luchtuitlaat      | 9  | Koudeluchtindicator            |
| 2 | Koudeluchtknop    | 10 | Temperatuurweergave            |
| 3 | Handgreep         | 11 | Snelheidsindicator, 3×         |
| 4 | Netkabel          | 12 | Slotsymbool                    |
| 5 | Snelheidsknop     | 13 | Concentrator, 2× (klein/breed) |
| 6 | Temperatuurknop   | 14 | Diffusor                       |
| 7 | Aan-uitschakelaar | 15 | Filter                         |
| 8 | Display           | 16 | Achterste afdekking            |

NL

## 2 Algemeen

### 2.1 De gebruiksaanwijzing doorlezen en bewaren



Deze gebruiksaanwijzing behoort bij de haardroger SilkyAir Pro HDB003 (hierna "product" genoemd). Ze bevat belangrijke informatie over de ingebruikneming en het gebruik.

Lees grondig de gebruiksaanwijzing alvorens het product te gebruiken. Dit geldt in het bijzonder voor de veiligheidsinstructies. Het niet naleven van deze gebruiksaanwijzing kan leiden tot verwondingen of schade aan het product. De gebruiksaanwijzing is gebaseerd op de normen en regels die in de Europese Unie van kracht zijn. Gelieve in het buitenland de richtlijnen en wetten van het desbetreffende land na te leven. Bewaar de gebruiksaanwijzing voor toekomstige inzage. Als u het product aan derden geeft, geef dan zeker deze gebruiksaanwijzing mee.

### 2.2 Verklaring van symbolen

De volgende symbolen en signaalwoorden worden gebruikt in deze gebruiksaanwijzing, op het product of op de verpakking.

#### WAARSCHUWING!

Dit signaalsymbool/-woord duidt op een gevaar met een gematigde risicograad, dat, als het niet wordt vermeden, de dood of een ernstige verwonding tot gevolg kan hebben.



## LET OP!

Dit signaalwoord waarschuwt voor eventuele materiële schade.



Dit symbool biedt u extra nuttige informatie over de hantering en het gebruik.



Conformiteitsverklaring: Producten die zijn aangeduid met dit symbool vervullen alle toepasselijke gemeenschapsvoorschriften van de Europese Economische Ruimte.



Conformiteitsverklaring: Producten die zijn aangeduid met dit symbool voldoen aan alle toepasselijke voorschriften uit het Verenigd Koninkrijk.



Dit symbool kenmerkt elektrische apparaten van de veiligheidsklasse II.



**WAARSCHUWING:** Gebruik het product niet in de buurt van badkuipen, douches, wastafels of andere met water gevulde reservoirs.

## 3 Veiligheid

### 3.1 Reglementair gebruik

Het product is uitsluitend ontwikkeld voor het drogen en stylen van menselijk haar. Het is alleen bestemd voor privégebruik en niet geschikt voor commerciële doeleinden. Gebruik het product alleen op de manier die in deze gebruiksaanwijzing is beschreven. Elk ander gebruik geldt als niet reglementair en kan leiden tot materiële schade of lichamelijk letsel. De fabrikant is niet aansprakelijk voor schade of verwondingen die zijn ontstaan door niet reglementair of oneigenlijk gebruik.

### 3.2 Veiligheidsinstructies



**WAARSCHUWING! GEVAAR VOOR ELEKTROCUTIE!**

- Sluit het product alleen aan als de netspanning van het stopcontact overeenstemt met

- wat op het typeplaatje is vermeld.
- Sluit het product uitsluitend aan op een goed bereikbaar stopcontact, zodat u deze bij een probleem snel van het stroomnet kunt loskoppelen.
  - Neem het product niet in gebruik als het beschadigd is of als de netkabel of de stekker defect is.
  - Als de netkabel van het product beschadigd is, moet deze door de producent of de klantenservice ervan of een gelijkaardig gekwalificeerde persoon worden vervangen om risico's te vermijden.
  - Open de behuizing niet, maar laat de reparatie over aan vakmensen. Neem hiervoor contact op met onze klantenservice. In geval van eigenhandig uitgevoerde reparaties, inadequate aansluiting of verkeerde bediening is aansprakelijkheid of garantie uitgesloten.
  - Bij reparaties mogen uitsluitend onderdelen worden gebruikt die voldoen aan de oorspronkelijke gegevens van het apparaat. In dit product bevinden zich elektrische en mechanische onderdelen die onontbeerlijk zijn voor de bescherming tegen gevarenbronnen.
  - Dompel het product of de netkabel niet onder in water of andere vloeistoffen.

- Raak de stekker nooit met natte of vochtige handen aan.
- Houd het product uit de buurt van water! Gebruik het product niet in de buurt van of boven met water gevulde badkuipen, wasbakken, enz.
- Plaats het product zodanig dat dit niet in een badkuip of een wasbak kan vallen.
- Grijp nooit naar het product als het in het water is gevallen. Koppel de stekker meteen los alvorens het eruit te halen. Als u het product niet van het elektriciteitsnet loskoppelt, kan dit een elektrische schok veroorzaken.
- Schakel het product altijd uit wanneer u het niet gebruikt, als u het reinigt of bij storingen.
- Steek geen voorwerpen in de behuizing.
- Trek het product niet aan het snoer uit het stopcontact, maar houd altijd de stekker vast. Transporteer, trek of draag het product nooit aan de kabel.
- Houd het product uit de buurt van open vuur en hete oppervlakken.
- Plaats de netkabel zodanig dat men er niet overheen kan struikelen.
- Knik de netkabel niet, wikkel deze niet om het product en leg deze niet over scherpe randen.

- Gebruik het product uitsluitend binnenshuis.
- Gebruik geen verlengkabel voor het product.
- Als het product in een badkamer wordt gebruikt, trek dan na gebruik de stekker uit het stopcontact, omdat de nabijheid van water zelfs gevaar oplevert als het product uitgeschakeld is.
- Voor extra bescherming wordt de installatie van een aardlekschakelaar met een aanspreekstroom van maximaal 30 mA in het stroomcircuit van het bad aanbevolen. Laat u door uw installateur informeren.



## **WAARSCHUWING! VERWONDINGSGEVAAR!**

- Dit product mag worden gebruikt door kinderen van 8 jaar en ouder en personen met beperkte fysieke, zintuiglijke of mentale vaardigheden of met een gebrek aan ervaring en kennis, indien zij onder toezicht staan of geïnstrueerd zijn in het veilige gebruik van het product en de gevaren begrijpen die met het gebruik samenhangen.
- Kinderen mogen niet met het product spelen.
- Reiniging en onderhoud mogen niet door kinderen zonder toezicht worden uitgevoerd.

- Houd kinderen onder de 8 jaar weg van het product en de netkabel.
- Zorg ervoor dat het product niet onbewaakt achterblijft als het verbonden is met het stopcontact.
- Zorg ervoor dat kinderen niet met de plastic verpakking spelen. Ze kunnen er bij het spelen verstrikt in raken en stikken.
- Dit product bereikt zeer hoge temperaturen en is niet geschikt voor synthetische verlengingen en ook niet voor verlengingen met echt haar.
- Het product wordt tijdens het gebruik heet. Houd het altijd aan de handgreep vast als het heet is. Raak de hete oppervlakken van het product niet aan en laat deze niet in direct contact met de huid komen.
- Breng geen haarspray aan terwijl het product ingeschakeld is. Dit levert namelijk brandgevaar op.
- Houd voldoende afstand van alle ontvlambare objecten zoals gordijnen en overgordijnen.
- Gebruik het product niet in de open lucht of op plaatsen waar producten met aerosolen worden gebruikt of zuurstof wordt toegevoerd.
- Laat het product voor de bewaring en reiniging altijd afkoelen.

## LET OP! BESCHADIGINGSGEVAAR!

- Plaats het product op een goed bereikbaar, effen, droog, hittebestendig en voldoende stabiel oppervlak. Plaats het product niet aan de rand van het oppervlak.
- Zorg ervoor dat de netkabel niet in contact komt met hete delen.
- Probeer nooit het product te reinigen door het in water onder te dompelen en reinig het niet met een stoomreiniger.

### 4 Product en verpakkingeninhoud controleren

## LET OP! BESCHADIGINGSGEVAAR!

- Als u de verpakking onvoorzichtig opent met een scherp mes of andere scherpe voorwerpen, kan het product snel worden beschadigd. Ga voorzichtig te werk bij het openen.
1. Neem het product uit de verpakking.
  2. Controleer of de levering volledig is (zie **afb. A**).
  3. Controleer of het product of de afzonderlijke delen schade vertonen. Is dit het geval, gebruik het product dan niet. Richt u tot onze klantenservice.

## 5 Bediening



- Reinig voor het eerste gebruik alle onderdelen van het product, zoals beschreven in het hoofdstuk "Reiniging".
- Bij het eerste gebruik produceert het product eventueel een lichte geur. Dat is volkomen normaal en onschadelijk. Zorg ervoor dat de kamer goed geventileerd is.
- Pak het product altijd aan de handgreep **3** vast als u het gebruikt.

1. Steek de netkabel **4** in een gemakkelijk bereikbaar stopcontact.
2. Bevestig eventueel benodigde opzetstukken (concentrator (klein/breed) **13** of diffusor **14**) op de luchtuitlaat **1** (zie **afb. B**). De opzetstukken worden magnetisch op de luchtuitlaat bevestigd.
3. Om het product in te schakelen, schuift u de aan-uitschakelaar **7** naar de middelste positie (ON).
4. Om de bedrijfstemperatuur te wijzigen, drukt u herhaaldelijk op de temperatuurknop **6** tot de gewenste temperatuur (39, 55, 65, 75, 85 of 98 °C) is geselecteerd. De bedrijfstemperatuur wordt weergegeven in de temperatuurweergave **10** op het display **8**.
5. Om de snelheid te wijzigen, drukt u herhaaldelijk op de snelheidsknop **5** tot de gewenste snelheid is geselecteerd (er zijn 3 snelheden beschikbaar). Er gaan een of meer snelheidsindicatoren **11** branden. Deze laten zien welke snelheid (1–3) geselecteerd is.
6. Om kort koude lucht af te geven, houdt u de koudeluchtknop **2** ingedrukt. De koudeluchtindicator **9** gaat branden als deze functie actief is. Als u geen koude lucht meer nodig hebt, laat u de betreffende knop los.
7. Om de geselecteerde temperatuur en snelheid vast te houden, schuift u de aan-uitschakelaar naar de bovenste positie (**🔒**). Het slotsymbool **12** gaat branden als deze functie actief is.
8. Om het product uit te schakelen, schuift u de aan-uitschakelaar naar de onderste positie (OFF). Het product slaat de laatst gekozen temperatuur en snelheid op voor de volgende toepassing.

## 6 Reiniging



### WAARSCHUWING! VERWONDINGSGEVAAR!

- Trek voor de reiniging altijd de stekker uit het stopcontact en laat het product volledig afkoelen.

### LET OP! BESCHADIGINGSGEVAAR!

- Dompel het product nooit onder in water of andere vloeistoffen. Zorg ervoor dat er geen water of andere vloeistoffen in de behuizing belanden.
- Gebruik geen agressieve reinigingsmiddelen, borstels met metalen of nylon borstelharen, en ook geen scherpe of metaalachtige reinigingsvoorwerpen zoals messen, harde spatels en dergelijke.

1. Reinig het product met een vochtige doek.
2. Droog het product grondig af met een zachte en droge doek.

#### 6.1 Reiniging van de binnenkant van het apparaat



- Deze functie laat de motor omgekeerd lopen, waardoor er lucht door de luchtuitleat **1** naar binnen wordt getrokken en de binnenkant van het product met koude lucht wordt gereinigd.
  - Maak slechts sporadisch gebruik van deze functie. Bij overmatig gebruik kan het product beschadigd raken.
1. Steek de netkabel **4** in een gemakkelijk bereikbaar stopcontact.
  2. Druk binnen 10 seconden tegelijkertijd op de temperatuurknop **6** en de snelheidsknop **5** en houd deze ongeveer 3 seconden lang ingedrukt om de reiniging van de binnenkant van het apparaat te activeren.



Het product werkt ongeveer 10 seconden andersom en stopt daarna automatisch.

3. Herhaal indien nodig stap 2 om deze functie opnieuw te activeren.

De functie kan echter slechts drie keer achter elkaar worden geactiveerd. Als er verdere reiniging van de binnenkant nodig is, moet de stekker van het product uit het stopcontact worden gehaald en het product daarna opnieuw in gebruik worden genomen.

## 6.2 Reiniging van het filter

Reinig het filter elke 2 weken en vervang het elke maand om ophoping van stof in het product te vermijden. Nieuwe filters kunnen worden gekocht op onze website ([www.silkn.eu](http://www.silkn.eu)).

1. Draai de achterste afdekking **16** linksom om het te verwijderen en het filter **15** uit het product te kunnen halen (zie **afb. C**). Steek indien nodig een klein gereedschap tussen de roosters van de achterste afdekking en draai deze met behulp van het gereedschap.
2. Was het filter met schoon water en droog het vervolgens aan de lucht.  
Het filter moet volledig droog zijn. Anders kan het product beschadigd raken.
3. Plaats het filter en de achterste afdekking weer op het product. Op de achterste afdekking zitten kleine en grote lipjes. Let er bij het plaatsen van de achterste afdekking op, dat de kleine lipjes zich aan de boven- en onderkant en de grote lipjes aan de zijkanten bevinden (zie **afb. C**).
4. Draai de achterste afdekking rechtsom tot deze vastklikt.

## 7 Bewaring

Voor het opbergen moeten alle onderdelen helemaal droog zijn. Bewaar het product op een schone en droge plaats waar het product niet wordt blootgesteld aan hitte en direct zonlicht.

## 8 Fouten opsporen

Een aantal problemen wordt mogelijk door geringe storingen veroorzaakt die u zelf kunt verhelpen. Neem hiervoor de aanwijzingen in de volgende tabel in acht. Kan het probleem niet worden verholpen, richt u dan tot de klantenservice. Repareer het product niet zelf.

Defect	Mogelijke oorzaak en oplossing
Het product functioneert niet.	<ul style="list-style-type: none"> <li>• Verzekeer u ervan dat het product en de netkabel niet beschadigd zijn en dat de netkabel op de juiste manier op een stopcontact is aangesloten.</li> <li>• Het product raakt oververhit. Trek de stekker uit het stopcontact en wacht tot het product volledig afgekoeld is voordat u het opnieuw gebruikt.</li> </ul>
Het haar is verschroeid.	<ul style="list-style-type: none"> <li>• De geselecteerde bedrijfstemperatuur is te hoog. Selecteer een lagere temperatuur.</li> </ul>
Op het display wordt de foutmelding E01 of E04–E10 getoond.	<ul style="list-style-type: none"> <li>• Dit is een interne fout. Richt u voor verdere ondersteuning tot onze klantenservice.</li> </ul>
Op het display wordt de foutmelding E02 of E03 getoond.	<ul style="list-style-type: none"> <li>• De spanning is te hoog of te laag. Sluit het product op een geschikt stopcontact aan.</li> </ul>

## 9 Technische gegevens

Model:	HCA01
Spanning:	220–240 V, 50/60 Hz
Stroomvoorziening:	1 600 W
Toerental motor:	110 000 t/min
Max. luchtsnelheid:	76 km/u.
Geluidsniveau:	≤ 75,7 dB (30 cm)
Gewicht:	ca. 676 g (EU), 715 g (GB)

## 10 Afvoer

### 10.1 Verpakking afvoeren



Voer de verpakking af bij het juiste soort afval. Voeg karton bij oud papier, folies bij recycling materialen.

### 10.2 Product afvoeren

(Van toepassing voor de Europese Unie en andere Europese staten met systemen voor de gescheiden inzameling van recyclebare materialen)



#### **Afgedankte apparaten mogen niet worden afgevoerd via het huisvuil!**

Als het product ooit niet meer kan worden gebruikt, **dient u dit volgens de in uw land geldende regelingen af te voeren.** Zo wordt gegarandeerd

dat de afgedankte apparaten deskundig worden verwerkt en dat negatieve gevolgen voor het milieu worden vermeden. Daarom zijn elektrische apparaten met het afgebeelde symbool gemarkeerd.

## 11 Garantie

Dit product heeft een garantie van 2 jaar volgens de Europese regelingen en wetten. De omvang van de waarborg op dit product is beperkt tot technische defecten veroorzaakt door foutieve productieprogramma's. Ingeval u een waarborg wenst op te eisen, neem dan contact op met uw klantendienst voor instructies. Zij kunnen wellicht uw probleem oplossen zonder het product te moeten terugsturen naar de winkel of ons dienstencentrum. Onze klantendienst is steeds bereid u te helpen!

## 12 Klantenservice

Voor meer informatie over de producten van Silk'n, bezoek uw regionale Silk'n website: [www.silkn.eu](http://www.silkn.eu). Indien het apparaat beschadigd is, herstelling nodig heeft of u hebt onze hulp nodig, gelieve uw meest nabije Silk'n dienstencentrum te contacteren. Deze handleiding is tevens beschikbaar in PDF-download op: [www.silkn.eu](http://www.silkn.eu).

NL

### **Nederland**

Servicenummer: 0900-2502217

Email: [klantenservicenl@silkn.eu](mailto:klantenservicenl@silkn.eu)

### **België**

Servicenummer: 0800-29316

Email: [serviceconsommateurbe@silkn.eu](mailto:serviceconsommateurbe@silkn.eu)

Derechos de autor 2023 © Silk'n Beauty Ltd. Todos los derechos reservados.

## **Aviso legal**

ES

Invention Works B.V. se reserva el derecho a introducir cambios en sus productos o en las especificaciones para mejorar su rendimiento, fiabilidad o fabricación. La información facilitada por Invention Works B.V. se considera exacta y fiable en el momento de su publicación. No obstante, Invention Works B.V. no asumirá ninguna responsabilidad por su uso. Dicha información no implica que se otorgue ninguna licencia en modo alguno, bajo ninguna patente o derechos de patente de Invention Works B.V.

No está permitido reproducir o transmitir parte del presente documento en forma o medio alguno, electrónico o mecánico, para cualquier propósito, sin el permiso escrito y explícito de Invention Works B.V. Los datos están sujetos a cambios sin notificación previa.

Silk'n Beauty Ltd. cuenta con patentes y solicitudes de patente pendientes, marcas comerciales, derechos de autor y otros derechos de propiedad intelectual que amparan la materia tratada en este documento. La posesión de este documento no le otorga licencia alguna sobre dichas patentes, marcas comerciales, derechos de autor ni otros derechos de propiedad intelectual, excepto lo expresamente provisto en cualquier contrato por escrito con Silk'n Beauty Ltd. Las especificaciones están sujetas a cambios sin previo aviso.

Silk'n y el logotipo de Silk'n son marcas registradas de Silk'n Beauty Ltd.

Invention Works B.V.

Galileïstraat 17, 3029 AL Rotterdam, Países Bajos

[www.silkn.eu](http://www.silkn.eu) - [info@silkn.eu](mailto:info@silkn.eu)

# Índice

<b>1</b>	<b>Volumen de suministro/partes del equipo</b>	<b>63</b>
<b>2</b>	<b>Generalidades</b>	<b>63</b>
2.1	Lea y conserve este manual del usuario	63
2.2	Explicación de símbolos	63
<b>3</b>	<b>Seguridad</b>	<b>64</b>
3.1	Uso apropiado	64
3.2	Indicaciones de seguridad	64
<b>4</b>	<b>Comprobación del producto y del volumen de suministro</b>	<b>69</b>
<b>5</b>	<b>Manejo</b>	<b>69</b>
<b>6</b>	<b>Limpieza</b>	<b>70</b>
6.1	Limpiar el interior del aparato	71
6.2	Limpieza del filtro	71
<b>7</b>	<b>Almacenamiento</b>	<b>72</b>
<b>8</b>	<b>Búsqueda de fallos</b>	<b>72</b>
<b>9</b>	<b>Datos técnicos</b>	<b>73</b>
<b>10</b>	<b>Eliminación</b>	<b>73</b>
10.1	Eliminación del embalaje	73
10.2	Eliminación del producto	73
<b>11</b>	<b>Garantía</b>	<b>74</b>
<b>12</b>	<b>Atención al cliente</b>	<b>74</b>

# I Volumen de suministro/partes del equipo

- 1 Salida de aire
- 2 Botón de aire frío
- 3 Asa
- 4 Cable de alimentación
- 5 Botón de nivel
- 6 Botón de temperatura
- 7 Interruptor de encendido/apagado
- 8 Pantalla
- 9 Indicador de aire frío
- 10 Indicador de temperatura
- 11 Indicador de nivel, 3x
- 12 Símbolo de candado
- 13 Concentrador, 2x (pequeño/ancho)
- 14 Difusor
- 15 Filtro
- 16 Cubierta trasera

ES

## 2 Generalidades

### 2.1 Lea y conserve este manual del usuario



Este manual del usuario pertenece a este secador de pelo SilkyAir Pro HDB003 (en adelante, el “producto”). Contiene información importante sobre la puesta en marcha y el uso.

Lea detenidamente el manual del usuario antes de usar el producto, sobre todo las indicaciones de seguridad. La inobservancia de este manual del usuario puede provocar lesiones o daños en el producto. El manual del usuario se basa en las normas y regulaciones vigentes en la Unión Europea. Para el extranjero, respete también las directivas y leyes de cada país. Guarde el manual del usuario para uso posterior. Si cede el producto a otra persona, asegúrese de incluir este manual del usuario.

### 2.2 Explicación de símbolos

En este manual del usuario, en el producto o en el embalaje se utilizan los siguientes símbolos y términos de advertencia.

 ¡ADVERTENCIA!

Este símbolo/término de advertencia hace referencia a un grado de riesgo medio que, si no se evita, puede provocar la muerte o lesiones graves.

## ¡AVISO!

Este término de advertencia avisa de posibles daños materiales.



Este símbolo de señal le aporta información adicional útil sobre el manejo y el uso.



Declaración de conformidad: Los productos identificados con este símbolo satisfacen todas las disposiciones comunitarias aplicables del Espacio Económico Europeo.



Declaración de conformidad: Los productos marcados con este símbolo cumplen todas las normativas aplicables en el Reino Unido.



Este símbolo identifica equipos eléctricos del grado de protección II.



ADVERTENCIA: No use el producto cerca de bañeras, duchas, lavabos u otros recipientes llenos de agua.

## 3 Seguridad

### 3.1 Uso apropiado

El producto está diseñado exclusivamente para secar y peinar el cabello humano. Solo está concebido para uso privado y no para el ámbito industrial. Utilice el producto únicamente en la forma que se describe en el presente manual del usuario. Cualquier otro uso se considera inapropiado y puede provocar daños materiales o personales. El fabricante no asume ninguna responsabilidad por daños o lesiones provocados por un uso indebido o incorrecto.

### 3.2 Indicaciones de seguridad

**⚠ ¡ADVERTENCIA! ¡PELIGRO DE DESCARGA ELÉCTRICA!**

- Conecte el producto solo cuando la tensión de la toma de corriente coincida con los datos proporcionados en la placa de tipos.



- Conecte el producto únicamente a una toma de corriente de fácil acceso para que pueda desconectarse rápidamente de la red eléctrica ante un problema.
- No use el producto si está dañado, o si el cable o el enchufe de alimentación están defectuosos.
- Si el cable de red del producto está dañado, debe ser sustituido por el fabricante, el servicio al cliente o una persona con cualificación similar para evitar riesgos.
- No abra la carcasa y deje que la reparación la efectúen técnicos especializados. Para ello, contacte con el servicio de atención al cliente. Si se realizan reparaciones en forma independiente, se conecta en forma inadecuada o se utiliza incorrectamente, se perderá todo derecho a garantía.
- Solo se permitirá usar para las reparaciones aquellas partes que coincidan con los datos originales del equipo. Este producto contiene piezas eléctricas y mecánicas que son imprescindibles para la protección contra fuentes de riesgo.
- No sumerja el producto o el cable de alimentación en agua o en otros líquidos.
- No toque nunca el enchufe de alimentación con las manos húmedas o mojadas.

- ¡Mantenga el producto lejos del agua! No emplee el producto cerca o encima de bañeras, lavabos, etc. llenos de agua.
- No coloque el producto de forma que pueda caerse en la bañera o en el lavabo.
- No agarre el producto si se ha caído al agua. Tire en seguida del enchufe de alimentación antes de sacarlo. Si no desconecta el producto de la red eléctrica, se puede producir una descarga eléctrica.
- Apague siempre el producto cuando no lo utilice, cuando lo limpie o cuando se produzca una avería.
- No inserte objetos en la carcasa.
- No tire del producto de la toma de corriente por el cable, agarre siempre el enchufe. Nunca transporte, tire o lleve el producto por el cable.
- Mantenga el producto lejos de fuego abierto y superficies calientes.
- Tienda el cable de alimentación de forma que no pueda provocar tropiezos.
- No doble el cable de alimentación, no lo enrolle en el producto ni lo coloque encima de bordes afilados.
- Utilice el producto únicamente en interiores.
- No utilice alargadores para el producto.
- Si el producto se utiliza en un cuarto de baño, desenchúfelo después de usarlo ya

que la proximidad del agua es un peligro incluso cuando el producto está apagado.

- Como protección adicional, se recomienda instalar un interruptor diferencial residual con una corriente diferencial de intervención de 30 mA como máximo en el circuito de conmutación del baño. Asesórese con su instalador.

ES

## **⚠ ¡ADVERTENCIA! ¡PELIGRO DE LESIÓN!**

- Este producto puede ser utilizado por niños a partir de los 8 años de edad, por personas con capacidades físicas, sensoriales o mentales limitadas, o por personas con experiencia y conocimientos limitados, siempre y cuando sean supervisadas o instruidas sobre el uso seguro del producto, y siempre y cuando entiendan los peligros asociados con su uso.
- Los niños no pueden jugar con el producto.
- La limpieza del equipo y el mantenimiento de usuario no deben realizarse por niños desatendidos.
- Mantenga alejados a niños menores de 8 años del producto y del cable de alimentación.
- Nunca deje el producto desatendido mientras esté conectado a una toma de corriente.

- Asegúrese de que los niños no jueguen con el embalaje de plástico. Si no, es posible que se enreden en la misma y se asfixien.
- Este producto alcanza temperaturas muy elevadas y no está indicado para extensiones de cabello natural o sintético.
- El producto se calienta durante su uso. Tómelo siempre por el agarre cuando esté caliente. No toque las superficies calientes del producto y no permita que entren en contacto directo con la piel.
- No aplique laca cuando el producto esté encendido, de lo contrario existe riesgo de incendio.
- Mantenga una distancia suficiente respecto a todos los objetos inflamables, como cortinas y cortinajes.
- No emplee el producto al aire libre o en lugares donde se usen aerosoles o se administre oxígeno.
- Deje enfriar siempre el producto antes de guardarlo o limpiarlo.

## ¡AVISO! ¡PELIGRO DE DAÑOS!

- Coloque el producto sobre una superficie de fácil acceso, plana, seca, resistente al calor y con estabilidad adecuada. No deposite el producto en el borde de una superficie.
- Cerciórese de que el cable de alimentación no entre en contacto con partes calientes.

- Nunca intente limpiar el producto sumergiéndolo en agua, ni con un limpiador de vapor.

ES

## 4 Comprobación del producto y del volumen de suministro

### ¡AVISO! ¡PELIGRO DE DAÑOS!

- Si abre sin cuidado el embalaje con un cuchillo afilado u otro objeto puntiagudo, se puede dañar rápido el producto. Al abrirlo, proceda con mucho cuidado.
1. Saque el producto del embalaje.
  2. Compruebe si el suministro está completo (véase la **fig. A**).
  3. Compruebe si el producto o las piezas individuales presentan daños. En tal caso, no utilice el producto. Contacte con nuestro servicio de atención al cliente.

## 5 Manejo

- i** • Antes del primer uso, limpie todos los componentes del producto como se describe en el capítulo "Limpieza".
  - Es posible que la primera vez que use el producto, huela un poco. Esto es totalmente inofensivo e inocuo. Cerciérese de que la sala esté bien ventilada.
  - Sostenga el producto siempre por el asa **3** cuando lo utilice.
1. Conecte el cable de alimentación **4** a una toma de corriente de fácil acceso.
  2. Dado el caso, fije los accesorios necesarios (concentrador (pequeño/ ancho) **13** o difusor **14**) en la salida de aire **1** (véase **fig. B**). Los accesorios se fijan magnéticamente a la salida de aire.
  3. Para encender el producto, deslice el interruptor de encendido/apagado **7** a la posición central (ON).
  4. Para cambiar la temperatura de funcionamiento, pulse el botón de temperatura **6** repetidamente hasta seleccionar la temperatura deseada (39, 55, 65, 75, 85 o 98 °C).

La temperatura de funcionamiento se muestra en el indicador de temperatura **10** de la pantalla **8**.

5. Para cambiar el nivel de funcionamiento, pulse el botón de nivel **5** repetidamente hasta seleccionar el nivel deseado (hay 3 niveles disponibles).

Uno o varios indicadores de nivel **11** se iluminan para indicar qué nivel (1–3) se ha seleccionado.

6. Para liberar brevemente aire frío, mantenga pulsado el botón de aire frío **2**.

El indicador de aire frío **9** se ilumina cuando esta función está activada. Cuando ya no necesite aire frío, suelte el botón correspondiente.

7. Para fijar la temperatura y el modo de funcionamiento seleccionados, deslice el interruptor de encendido y apagado a la posición superior (🔒).

El símbolo de candado **12** se ilumina cuando esta función está activada.

8. Para apagar el producto, deslice el interruptor de encendido y apagado a la posición inferior (OFF).

El producto guarda la última temperatura y el último modo de funcionamiento seleccionados para el siguiente uso.

## 6 Limpieza

### ¡ADVERTENCIA! ¡PELIGRO DE LESIÓN!

- Desconecte siempre el cable de alimentación y deje que el producto se enfríe completamente antes de limpiarlo.

### ¡AVISO! ¡PELIGRO DE DAÑOS!

- Nunca sumerja el producto en agua u otros líquidos. Cerciórese de que no entre agua ni otros líquidos en la carcasa.
- No utilice productos de limpieza agresivos, cepillos con cerdas de metal o nailon y objetos de limpieza afilados o metálicos, como cuchillos, espátulas duras y similares.

1. Limpie el producto con un paño húmedo.
2. Seque bien el producto con un paño suave y seco.

## 6.1 Limpiar el interior del aparato



- Esta función hace que el motor funcione en sentido inverso para extraer aire de la salida de aire (1) y así limpiar las partes internas del producto con aire frío.
- Utilice esta función solo temporalmente. Un uso excesivo puede dañar el producto.

1. Conecte el cable de alimentación (4) a una toma de corriente de fácil acceso.
2. Antes de que transcurran 10 segundos, pulse simultáneamente el botón de temperatura (6) y el botón de nivel (5), y manténgalos pulsados durante unos 3 segundos para activar la limpieza del interior del dispositivo.  
El producto funciona hacia atrás durante unos 10 segundos antes de detenerse automáticamente.
3. Si es necesario, repita el paso 2 para activar de nuevo la función correspondiente.  
La función solo puede utilizarse tres veces seguidas. Si se quiere iniciar una nueva limpieza interna, primero hay que desconectar el producto de la red eléctrica y volver a ponerlo en marcha.

## 6.2 Limpieza del filtro

Para evitar la acumulación de polvo en el interior del producto, limpie el filtro cada 2 semanas y reemplácelos cada mes. Los nuevos filtros pueden adquirirse en nuestro sitio web ([www.silkkn.eu](http://www.silkkn.eu)).

1. Gire la cubierta trasera (16) en sentido antihorario para retirarla y extraer el filtro (15) del producto (véase la **fig. C**).  
En caso necesario, introduzca una pequeña herramienta entre la rejilla de la cubierta trasera y, a continuación, gire la cubierta trasera con la herramienta.
2. Limpie el filtro con agua corriente y, a continuación, séquelo al aire.  
El filtro deberá estar completamente seco. De lo contrario, el producto podría dañarse.
3. Vuelva a colocar el filtro y la cubierta trasera en el producto.  
La cubierta trasera cuenta con pestañas pequeñas y grandes. Al colorar la cubierta trasera, asegúrese de que las pestañas pequeñas estén arriba y abajo, y de que las pestañas grandes estén a los lados (véase la **fig. C**).

4. Gire la cubierta trasera en sentido horario hasta que encaje.

## 7 Almacenamiento

Antes de guardarlo, todas las piezas deben estar totalmente secas. Almacene el producto en un lugar limpio y seco, lejos del calor y de la luz solar directa.

ES

## 8 Búsqueda de fallos

Algunos problemas pueden estar causados por averías menores que puede resolver por sí mismo. Siga las instrucciones reflejadas en la tabla siguiente. Si no pudiera solucionar el problema, diríjase al servicio de atención al cliente. No repare el producto por sí mismo.

Avería	Posible causa y solución
El producto no funciona.	<ul style="list-style-type: none"><li>• Asegúrese de que el producto o el cable de alimentación no estén dañados y de que el cable de alimentación esté correctamente conectado a una toma de corriente.</li><li>• El producto se sobrecalienta. Desconecte el producto de la red eléctrica y espere a que se enfríe completamente antes de volver a utilizarlo.</li></ul>
El pelo se quema.	<ul style="list-style-type: none"><li>• La temperatura de funcionamiento seleccionada es demasiado alta. Seleccione una temperatura inferior.</li></ul>
La pantalla muestra el mensaje de error E01 o E04–E10.	<ul style="list-style-type: none"><li>• Se trata de un error interno. Póngase en contacto con nuestro servicio de atención al cliente para obtener más ayuda.</li></ul>
La pantalla muestra el mensaje de error E02 o E03.	<ul style="list-style-type: none"><li>• La tensión es demasiado baja o demasiado alta. Conecte el producto a una toma de corriente adecuada.</li></ul>



## 9 Datos técnicos

Modelo:	HCA01
Tensión:	220–240 V, 50/60 Hz
Alimentación de corriente:	1 600 W
Velocidad del motor:	1 10 000 rpm
Velocidad máx. del aire:	76 km/h
Nivel acústico:	≤ 75,7 dB (30 cm)
Peso:	aprox. 676 g (UE), 715 g (GB)

ES

## 10 Eliminación

### 10.1 Eliminación del embalaje



Elimine el embalaje por tipos. El cartón y las láminas han de llevarse a un punto de recogida de papel usado y material respectivamente.

### 10.2 Eliminación del producto

(Aplicable en la Unión Europea y otros países europeos con sistemas de recogida de materiales por separado).



**¡Los equipos en desuso no se pueden tirar a la basura doméstica!**

Cuando el producto no se utiliza más, **elimínelo conforme a las disposiciones vigentes en su país o región**. Así se garantiza que los equipos en desuso se reutilicen adecuadamente y se evitan efectos negativos sobre el medio ambiente. Por este motivo los equipos eléctricos se señalan con este símbolo.

## 11 Garantía

Este producto está cubierto por una garantía de 2 años conforme a la normativa y legislación europea. La cobertura de la garantía de este producto queda limitada a los defectos técnicos provocados por fallos en los procesos de fabricación. En caso de que desee acogerse a la garantía, asegúrese de contactar con Atención al

Cliente para recibir instrucciones. Es posible que puedan resolver su problema sin necesidad de devolver el producto al almacén o enviarlo a un centro de servicio. Nuestro departamento de Atención al Cliente estará encantado de ayudarle.

## **I2 Atención al cliente**

Para obtener más información sobre los productos de Silk'n, visite la página web regional de Silk'n: [www.silkn.eu](http://www.silkn.eu). Si el dispositivo está estropeado, es defectuoso, debe repararse o si necesita nuestra asistencia, por favor, contacte con el centro de servicio de Silk'n más próximo. Este manual también puede descargarlo en formato PDF en: [www.silkn.eu](http://www.silkn.eu).

Número de servicio: 900 823 302

Email: [servicioalcliente@silkn.eu](mailto:servicioalcliente@silkn.eu)

## **Avvertenze legali**

Invention Works B.V. si riserva il diritto di modificare i propri prodotti o le loro caratteristiche per migliorarne prestazioni, affidabilità o producibilità. Al momento della pubblicazione, le informazioni fornite da Invention Works B.V. sono da ritenersi accurate e affidabili. Tuttavia, Invention Works B.V. non assume alcuna responsabilità riguardo al loro utilizzo. Non viene concesso alcun diritto di licenza implicito né altro diritto desumibile in base a brevetti o diritti di brevetto di Invention Works B.V.

Senza esplicito permesso scritto di Invention Works B.V. non è consentita la riproduzione né la trasmissione, in qualsiasi forma o con qualsiasi mezzo, elettronico o meccanico, di parti di questo documento, per qualsiasi scopo. I dati sono soggetti a modifiche senza preavviso.

Relativamente all'oggetto del presente documento, Silk'n Beauty Ltd. detiene brevetti approvati e in via d'approvazione, marchi, copyright e ogni altro diritto di proprietà intellettuale. Al di fuori di quanto espressamente previsto da specifici accordi scritti con Silk'n Beauty Ltd. la distribuzione del presente documento non implica la concessione di alcuna licenza su detti brevetti, marchi, copyright o qualsiasi altro diritto di proprietà intellettuale. Le specifiche sono soggette a modifiche senza preavviso.

Silk'n e il logo Silk'n sono marchi di fabbrica registrati di Silk'n Beauty Ltd.

Invention Works B.V.

Galileïstraat 17, 3029 AL Rotterdam, Paesi Bassi

[www.silkn.eu](http://www.silkn.eu) - [info@silkn.eu](mailto:info@silkn.eu)

# Indice

<b>I</b>	<b>Dotazione/parti dell'apparecchio</b>	<b>77</b>
<b>2</b>	<b>Informazioni generali</b>	<b>77</b>
2.1	Letture e conservazione delle istruzioni per l'uso	77
2.2	Spiegazione dei simboli	77
<b>3</b>	<b>Sicurezza</b>	<b>78</b>
3.1	Utilizzo conforme all'uso previsto	78
3.2	Avvertenze di sicurezza	78
<b>4</b>	<b>Controllo del prodotto e della dotazione</b>	<b>83</b>
<b>5</b>	<b>Utilizzo</b>	<b>83</b>
<b>6</b>	<b>Pulizia</b>	<b>84</b>
6.1	Pulizia della parte interna dell'apparecchio	85
6.2	Pulizia del filtro	86
<b>7</b>	<b>Conservazione</b>	<b>86</b>
<b>8</b>	<b>Ricerca anomalie</b>	<b>86</b>
<b>9</b>	<b>Dati tecnici</b>	<b>87</b>
<b>10</b>	<b>Smaltimento</b>	<b>87</b>
10.1	Smaltimento dell'imballaggio	87
10.2	Smaltimento del prodotto	88
<b>11</b>	<b>Garanzia</b>	<b>88</b>
<b>12</b>	<b>Servizio di assistenza clienti</b>	<b>88</b>

# I Dotazione/parti dell'apparecchio

- |   |  |    |                                      |
|---|--|----|--------------------------------------|
| 1 | Uscita dell'aria                           | 9  | Indicatore dell'aria fredda          |
| 2 | Tasto dell'aria fredda                     | 10 | Indicatore della temperatura         |
| 3 | Impugnatura                                | 11 | Indicatore del livello, 3×           |
| 4 | Cavo di alimentazione                      | 12 | Simbolo del lucchetto                |
| 5 | Tasto del livello                          | 13 | Concentratore, 2×<br>(piccolo/ampio) |
| 6 | Tasto della temperatura                    | 14 | Diffusore                            |
| 7 | Interruttore di accensione/<br>spegnimento | 15 | Filtro                               |
| 8 | Display                                    | 16 | Coperchio posteriore                 |

## 2 Informazioni generali

### 2.1 Lettura e conservazione delle istruzioni per l'uso



Le presenti istruzioni per l'uso sono parte integrante dell'asciugacapelli SilkyAir Pro HDB003 (di seguito denominato "prodotto"). Esse contengono informazioni importanti relative alla messa in funzione e all'utilizzo.

Prima di utilizzare il prodotto, leggere attentamente le istruzioni per l'uso. Ciò vale in particolare per le avvertenze di sicurezza. Il mancato rispetto delle presenti istruzioni per l'uso può provocare lesioni personali o danni al prodotto. Le istruzioni per l'uso si basano sulle norme e direttive vigenti nell'Unione europea. All'estero, rispettare anche le direttive e le normative nazionali. Conservare le istruzioni per l'uso per usi futuri. In caso di cessione del prodotto a terzi, consegnare assolutamente anche le istruzioni per l'uso.

### 2.2 Spiegazione dei simboli

Nelle istruzioni per l'uso, sul prodotto o sull'imballaggio sono riportati i seguenti simboli e le seguenti parole d'avvertimento.

#### **AVVERTIMENTO!**

Questo simbolo/parola d'avvertimento indica un pericolo a rischio medio che, se non evitato, può avere come conseguenza la morte o lesioni gravi.

## AVVISO!

Questa parola d'avvertimento indica possibili danni materiali.



Questo simbolo fornisce informazioni aggiuntive utili per la messa in funzione e l'utilizzo.



Dichiarazione di conformità: I prodotti etichettati con questo simbolo sono conformi a tutte le norme comunitarie applicabili nello Spazio economico europeo.



Dichiarazione di conformità: I prodotti etichettati con questo simbolo sono conformi a tutte le norme applicabili nel Regno Unito.



Questo simbolo indica apparecchi elettrici della classe di protezione II.



**AVVERTIMENTO:** Non usare il prodotto nelle vicinanze di vasche da bagno, docce, lavandini o altri contenitori pieni d'acqua.

## 3 Sicurezza

### 3.1 Utilizzo conforme all'uso previsto

Il prodotto è progettato esclusivamente per asciugare e acconciare capelli umani. È destinato esclusivamente all'uso in ambito privato e non è idoneo per un uso in ambito commerciale. Utilizzare il prodotto esclusivamente come descritto nelle presenti istruzioni per l'uso. Ogni altro utilizzo è da intendersi come non conforme all'uso previsto e può provocare danni materiali o lesioni personali. Il produttore declina ogni responsabilità per eventuali danni o lesioni derivanti da un utilizzo scorretto o non conforme all'uso previsto.

### 3.2 Avvertenze di sicurezza



## AVVERTIMENTO! PERICOLO DI SCOSSE ELETTRICHE!

- Collegare il prodotto solo se la tensione di rete della presa di corrente corrispondono con i dati della targa.

- Collegare il prodotto solo a una presa di corrente facilmente accessibile, in modo da poterlo staccare rapidamente dalla rete elettrica in caso di malfunzionamento.
- Non azionare il prodotto se è danneggiata o se il cavo di alimentazione o la spina sono difettosi.
- Se il cavo di alimentazione del prodotto è danneggiato, per scongiurare pericoli deve essere sostituito dal produttore, dall'assistenza post-vendita o da altro personale parimenti qualificato.
- Non aprire il corpo dell'apparecchio, bensì far eseguire la riparazione da persone qualificate. Rivolgersi all'assistenza post-vendita. In caso di riparazioni eseguite in proprio, allacciamento non corretto o errato utilizzo, si escludono responsabilità e diritti di garanzia.
- Per le riparazioni utilizzare solo componenti che corrispondono alle specifiche originali dell'apparecchio. Questo prodotto contiene parti elettriche e meccaniche che sono essenziali per la protezione da fonti di pericolo.
- Non immergere il prodotto o il cavo di alimentazione in acqua o altri liquidi.
- Non afferrare la spina con mani bagnate o umide.

- Tenere il prodotto lontano dall'acqua! Non utilizzare il prodotto vicino o sopra vasche da bagno, lavandini, ecc. pieni d'acqua.
- Non posizionare mai il prodotto in modo tale che possa cadere in una vasca o in un lavandino.
- Non toccare mai con le mani il prodotto caduto in acqua. Scollegare immediatamente la spina prima di estrarlo. Se il prodotto non viene scollegato dalla rete elettrica, si può verificare una scarica elettrica.
- Spegnerne sempre il prodotto in caso di inutilizzo, pulizia o guasti.
- Non introdurre oggetti nel corpo dell'apparecchio.
- Non estrarre il prodotto dalla presa di corrente afferrandolo per il cavo, ma afferrare sempre la spina. Non trasportare, tirare o sollevare il prodotto afferrando il cavo.
- Tenere il prodotto lontano da fiamme libere e superfici calde.
- Posare il cavo di alimentazione in modo tale che non vi si possa inciampare.
- Non piegare il cavo di alimentazione, non avvolgerlo intorno al prodotto e non posarlo lungo spigoli vivi.
- Utilizzare il prodotto solo in ambienti interni.
- Non utilizzare prolunghe per il prodotto.



- Se si utilizza il prodotto in un bagno, scollegare la spina dopo l'uso poiché la vicinanza all'acqua rappresenta un pericolo anche quando il prodotto è spento.
- Per una protezione aggiuntiva, si raccomanda l'installazione di un interruttore differenziale di guasto di massimo 30 mA nel circuito di alimentazione del bagno. Farsi consigliare dal proprio installatore.

### **AVVERTIMENTO! PERICOLO DI LESIONI!**

- L'uso del presente prodotto è consentito ai bambini maggiori di 8 anni e alle persone con ridotte capacità fisiche, sensoriali e mentali o prive di esperienza e cognizioni a condizione che siano sotto sorveglianza o che siano stati istruiti sul modo sicuro di usare il prodotto e abbiano compreso gli eventuali pericoli connessi all'uso.
- Non permettere ai bambini di giocare con il prodotto.
- La pulizia e la manutenzione di competenza dell'utilizzatore non devono essere eseguite da bambini senza la sorveglianza di un adulto.
- Tenere i bambini con età inferiori agli 8 anni lontano dal prodotto e dal cavo di alimentazione.
- Non lasciare il prodotto incustodito mentre è collegato alla presa di corrente.

- Assicurarvi che i bambini non giochino con la pellicola dell'imballaggio. Giocandovi, potrebbero restarvi intrappolati e soffocare.
- Questo prodotto raggiunge temperature molto elevate e non è adatto per extension realizzate con capelli sintetici o umani.
- Il prodotto si surriscalda durante l'uso. Afferrarla sempre dall'impugnatura quando è calda. Non toccare le superfici calde del prodotto e non farle entrare a diretto contatto con la pelle.
- Non utilizzare spray per capelli quando il prodotto è acceso, poiché sussiste il pericolo di incendio.
- Mantenere una distanza sufficiente da tutti gli oggetti infiammabili come tende e tendaggi.
- Non utilizzare il prodotto all'aperto o in luoghi in cui sono utilizzati prodotti aerosol o viene somministrato ossigeno.
- Lasciare sempre raffreddare il prodotto prima di riporlo o della pulizia.

## **AVVISO! PERICOLO DI DANNEGGIAMENTO!**

- Posizionare il prodotto su una superficie facilmente accessibile, piatta, asciutta, termo-resistente e sufficientemente stabile. Non posizionare il prodotto al bordo della superficie.

- Assicurarsi che il cavo di alimentazione non venga a contatto con parti calde.
- Non tentare mai di pulire il prodotto immergendolo in acqua e non pulirlo con un pulitore a vapore.

IT

## 4 Controllo del prodotto e della dotazione

### AVVISO! PERICOLO DI DANNEGGIAMENTO!

- Aprendo l'imballaggio con un coltello affilato o altri oggetti appuntiti senza prestare opportuna cautela, si rischia di danneggiare il prodotto. Aprire l'imballaggio con cautela.
1. Estrarre il prodotto dall'imballaggio.
  2. Controllare se la fornitura è completa (vedi **Fig. A**).
  3. Controllare che il prodotto o i singoli pezzi non siano danneggiati. In tale eventualità non utilizzare il prodotto. Rivolgersi invece al nostro servizio di assistenza clienti.

## 5 Utilizzo



- Prima del primo utilizzo, pulire tutte le parti del prodotto come viene descritto nel capitolo "Pulizia".
  - Al primo utilizzo, il prodotto può produrre un leggero odore. Questo è completamente innocuo e non pericoloso. Assicurarsi che la stanza sia sufficientemente ventilata.
  - Durante l'uso prendere il prodotto sempre dall'impugnatura **3**.
1. Collegare il cavo di alimentazione **4** a una presa di corrente facilmente accessibile.

2. Collegare gli eventuali inserti necessari (concentratore (piccolo/ampio) **13** o diffusore **14**) all'uscita dell'aria **1** (vedi **Fig. B**). Gli inserti sono fissati all'uscita dell'aria tramite un magnete.
3. Per accendere il prodotto, far scorrere l'interruttore di accensione/spengimento **7** nella posizione centrale (ON).
4. Per modificare la temperatura di funzionamento, premere ripetutamente il tasto della temperatura **6** fino al raggiungimento della temperatura desiderata (39, 55, 65, 75, 85 o 98 °C). La temperatura di funzionamento appare sull'indicatore della temperatura **10** nel display **8**.
5. Per modificare il livello di funzionamento, premere ripetutamente il tasto del livello **5** fino alla selezione del livello desiderato (sono disponibili 3 livelli). Uno o più indicatori del livello **11** si accendono e mostrano il livello selezionato (1–3).
6. Per rilasciare aria fredda per un breve lasso di tempo, premere e tenere premuto il tasto dell'aria fredda **2**. L'indicatore dell'aria fredda **9** si accende quando questa funzione è attiva. Quando non si ha più bisogno dell'aria fredda, rilasciare il tasto.
7. Per bloccare la temperatura e il livello di funzionamento selezionati, far scorrere l'interruttore di accensione/spengimento nella posizione superiore (🔒). Il simbolo del lucchetto **12** si accende quando questa funzione è attiva.
8. Per spegnere il prodotto, far scorrere l'interruttore di accensione/spengimento nella posizione inferiore (OFF). Il prodotto memorizza l'ultima temperatura e l'ultimo livello di funzionamento selezionati per l'uso successivo.

## 6 Pulizia



### AVVERTIMENTO! PERICOLO DI LESIONI!

- Prima della pulizia scollegare sempre il cavo di alimentazione e far raffreddare completamente il prodotto.

## AVVISO! PERICOLO DI DANNEGGIAMENTO!

- Mai pulire il prodotto con acqua o altri liquidi. Assicurarsi che acqua o altri liquidi non penetrino nel corpo del dispositivo.
- Non usare detergenti abrasivi, spazzole con setole metalliche o in nylon e utensili di pulizia taglienti o in metallo come coltelli, spazzole dure e simili.

1. Pulire il prodotto utilizzando un panno umido.
2. Asciugare accuratamente il prodotto utilizzando un panno morbido e asciutto.

### 6.1 Pulizia della parte interna dell'apparecchio



- Questa funzione fa ruotare il motore in senso inverso per aspirare aria dall'uscita dell'aria **1** e pulire i componenti interni del prodotto con aria fredda.
- Utilizzare questa funzione solo occasionalmente. Un utilizzo eccessivo può danneggiare il prodotto.

1. Collegare il cavo di alimentazione **4** a una presa di corrente facilmente accessibile.
2. Premere contemporaneamente il tasto della temperatura **6** e il tasto del livello **5** entro 10 secondi e tenerli premuti per circa 3 secondi per attivare la pulizia della parte interna dell'apparecchio.

Il prodotto funziona in senso inverso per circa 10 secondi prima di arrestarsi automaticamente.

3. Se necessario, ripetere il passaggio 2 per riattivare la funzione corrispondente.

La funzione può essere ripetuta soltanto tre volte di seguito. Se si desidera avviare un'altra pulizia interna, scollegare il prodotto dalla rete elettrica e rimetterlo in funzione.

## 6.2 Pulizia del filtro

Per evitare l'accumulo di polvere all'interno del prodotto, pulire il filtro ogni 2 settimane e sostituirlo mensilmente. I filtri nuovi sono in vendita sul nostro sito ([www.silkn.eu](http://www.silkn.eu)).

1. Girare il coperchio posteriore **16** in senso antiorario per rimuoverlo ed estrarre il filtro **15** dal prodotto (vedi **Fig. C**).  
Se necessario, inserire un piccolo attrezzo nelle griglie del coperchio posteriore e ruotare il coperchio posteriore per mezzo dell'attrezzo.
2. Lavare il filtro con acqua corrente e poi lasciarlo asciugare all'aria.  
Il filtro deve risultare completamente asciutto. In caso contrario il prodotto potrebbe danneggiarsi.
3. Applicare nuovamente il filtro e il coperchio posteriore al prodotto.  
Il coperchio posteriore è munito di linguette grandi e piccole. Al momento di applicare il coperchio posteriore al prodotto, accertarsi che le linguette piccole si trovino in alto e in basso, le linguette grandi ai lati (vedi **Fig. C**).
4. Ruotare il coperchio posteriore in senso orario fino allo scatto.

## 7 Conservazione

Prima di riporre il prodotto tutti i componenti devono essere completamente asciutti. Riporre il prodotto in un luogo pulito, asciutto, al riparo dal calore e dalla luce solare diretta.

## 8 Ricerca anomalie

Alcuni problemi possono essere causati da difetti minori che è possibile eliminare da soli. Seguire le indicazioni elencate nella tabella sottostante. Se il problema non può essere risolto, si prega di contattare l'assistenza post-vendita. Non riparare autonomamente il prodotto.

<b>Malfunzionamento</b>	<b>Possibile causa e rimedio</b>
Il prodotto non funziona.	<ul style="list-style-type: none"> <li>• Assicurarsi che il prodotto o il cavo di alimentazione non siano danneggiati e che il cavo di alimentazione sia collegato a una presa facilmente accessibile.</li> <li>• Il prodotto si surriscalda. Staccare il prodotto dalle rete elettrica e attendere che si sia completamente raffreddato prima di riutilizzare il prodotto.</li> </ul>
I capelli sono bruciati.	<ul style="list-style-type: none"> <li>• La temperatura di esercizio selezionata è troppo alta. Selezionare una temperatura inferiore.</li> </ul>
Sul display appare il messaggio di errore E01 o E04–E10.	<ul style="list-style-type: none"> <li>• Si tratta di un errore interno. Contattare il nostro servizio clienti per ulteriore assistenza.</li> </ul>
Sul display appare il messaggio di errore E02 o E03.	<ul style="list-style-type: none"> <li>• La tensione è troppo bassa o troppo alta. Collegare il prodotto a una presa adatta.</li> </ul>

## 9 Dati tecnici

Modello:	HCA01
Tensione:	220–240 V, 50/60 Hz
Alimentazione:	1.600 W
Velocità del motore:	110.000 giri/min
Velocità massima dell'aria:	76 km/h
Livello sonoro:	≤ 75,7 dB (30 cm)
Peso:	ca. 676 g (UE), 715 g (GB)

## 10 Smaltimento

### 10.1 Smaltimento dell'imballaggio



Smaltire l'imballaggio differenziandolo. Conferire il cartone alla carta da riciclo e pellicole nella plastica da riciclo.

## 10.2 Smaltimento del prodotto

(Applicabile nell'Unione Europea e in altri Paesi europei con sistemi di raccolta differenziata.)



**Gli apparecchi dismessi non devono essere smaltiti insieme ai rifiuti domestici!**

Qualora il prodotto non possa più essere utilizzato, **smaltirlo conformemente alle disposizioni vigenti nel proprio Paese o nella propria**

**regione.** In tal modo, si garantisce che gli apparecchi dismessi vengono correttamente riciclati e si evitano ripercussioni negative sull'ambiente. Per questo motivo gli apparecchi elettrici sono contrassegnati dal simbolo qui riprodotto.

IT

## 11 Garanzia

Questo prodotto è coperto da una garanzia di 2 anni secondo le normative e le leggi europee. L'estensione di garanzia su questo prodotto è limitata ai difetti tecnici causati da processi di produzione difettosi. Nel caso in cui volesse avvalersi della garanzia, La invitiamo a contattare il nostro Servizio di assistenza clienti per le istruzioni del caso. Il personale addetto potrebbe essere in grado di risolvere il problema senza necessità di restituire il prodotto al negozio o di inviarlo al centro di assistenza. Il nostro Servizio di assistenza clienti sarà sempre lieto di aiutarla!

## 12 Servizio di assistenza clienti

Per maggiori informazioni sui prodotti Silk'n, visitare il sito Silk'n: [www.silkn.eu](http://www.silkn.eu). Se il dispositivo è danneggiato, difettoso, deve essere riparato, oppure se Lei ha bisogno della nostra assistenza, La invitiamo a contattare il centro assistenza clienti Silk'n più vicino. È possibile anche scaricare questo manuale in formato PDF dal sito [www.silkn.eu](http://www.silkn.eu).

Numero del servizio: +31(0)180-330550

E-mail: [servizioclientiit@silkn.eu](mailto:servizioclientiit@silkn.eu)



## Yasal uyarı

Invention Works B.V. performansı, işletme güvenilirliği veya üretilebilirliğini iyileştirmek için ürün veya spesifikasyonlarında değişiklik yapma hakkını saklı tutar. Invention Works B.V. tarafından verilen bilgiler, yayın sırasında doğru ve güvenilir olarak kabul edilir. Invention Works B.V. bunların kullanılması konusunda sorumlu tutulamaz. Invention Works B.V. zimni veya bir patent altında veya patent hakkı kapsamında bir lisans vermemektedir.

Bu belgenin hiçbir kısmı, Invention Works B.V. nin açık yazılı izni olmaksızın herhangi bir amaçla elektronik veya mekanik herhangi bir biçimde veya herhangi bir yöntemle çoğaltılamaz veya aktarılamaz. Verileri önceden haber vermeksizin değiştirme hakkı saklıdır.

Silkn Beauty Ltd. bu belgenin konusu olan patentleri ve bekleyen patent başvurularını, ticari markalarını, telif haklarını veya diğer fikri mülkiyet haklarını elinde bulundurmaktadır. Silkn Beauty Ltd. tarafından yazılı bir sözleşme ile aksi kesin belirlenmemişse bu belgenin verilmesi, size patentler, ticari markalar, telif hakları veya diğer fikri mülkiyet hakları için herhangi bir lisans vermez. Teknik bilgileri önceden haber vermeksizin değiştirme hakkı saklıdır.

Silk'n ve Silk'n logosu Silkn Beauty Ltd. şirketi adına kayıtlı ticari markalardır.

Invention Works B.V.  
Galileïstraat 17, 3029 AL Rotterdam, Hollanda  
www.silkn.eu – info@silkn.eu

# İçindekiler

<b>1</b>	<b>Teslimat kapsamı/cihaz parçaları</b>	<b>91</b>
<b>2</b>	<b>Genel hususlar</b>	<b>91</b>
2.1	Kullanım kılavuzunu okumak ve saklamak	91
2.2	Sembol açıklamaları	91
<b>3</b>	<b>Güvenlik</b>	<b>92</b>
3.1	Amaca uygun kullanım	92
3.2	Güvenlik uyarıları	92
<b>4</b>	<b>Ürünün ve teslimat kapsamının kontrolü</b>	<b>96</b>
<b>5</b>	<b>Kullanım</b>	<b>97</b>
<b>6</b>	<b>Temizleme</b>	<b>98</b>
6.1	Cihazın iç temizliği	98
6.2	Filtrenin temizlenmesi	99
<b>7</b>	<b>Saklama</b>	<b>99</b>
<b>8</b>	<b>Hata arama</b>	<b>99</b>
<b>9</b>	<b>Teknik bilgiler</b>	<b>100</b>
<b>10</b>	<b>İmha</b>	<b>100</b>
10.1	Ambalajın imhası	100
10.2	Ürünün imhası	101
<b>11</b>	<b>Garanti bilgileri</b>	<b>101</b>
<b>12</b>	<b>Müşteri Hizmetleri</b>	<b>101</b>

# I Teslimat kapsamı/cihaz parçaları

- |                      |                                   |
|----------------------|-----------------------------------|
| 1 Hava çıkışı        | 9 Soğuk hava göstergesi           |
| 2 Soğuk hava düğmesi | 10 Sıcaklık göstergesi            |
| 3 Sap                | 11 Kademe göstergesi, 3×          |
| 4 Elektrik kablosu   | 12 Kilit sembolü                  |
| 5 Kademe düğmesi     | 13 Konsantratör, 2× (küçük/geniş) |
| 6 Sıcaklık düğmesi   | 14 Difüzör                        |
| 7 Aç/kapa düğmesi    | 15 Filtre                         |
| 8 Ekran              | 16 Arka kapak                     |

## 2 Genel hususlar

### 2.1 Kullanım kılavuzunu okumak ve saklamak



Bu kullanım kılavuzu, SilkyAir Pro HDB003 saç kurutucusuna (bundan böyle “ürün” olarak adlandırılacaktır) aittir. Çalıştırma ve kullanım ile ilgili önemli bilgiler içermektedir.

Ürünü kullanmadan önce kullanım kılavuzunu

dikkatli bir şekilde okuyun. Bu özellikle güvenlik uyarıları için geçerlidir. Bu kullanma kılavuzuna uyulmadığı takdirde yaralanmalar veya üründe hasarlar meydana gelebilir. Kullanım kılavuzunun temeli, Avrupa Birliği içerisinde geçerli norm ve kurallara dayanmaktadır. Yurt dışında, ülkeye özgü yönerge ve kuralları da dikkate alın. Kullanım kılavuzunu daha sonra başvurmak için saklayın. Ürünü üçüncü şahıslara verdiğinizde, işbu kullanım kılavuzunu da mutlaka ürünle birlikte teslim edin.

### 2.2 Sembol açıklamaları

Bu kullanma kılavuzunda, ürünün veya ambalajın üstünde aşağıdaki semboller ve uyarı sözcükleri kullanılmaktadır.

#### UYARI!

Bu uyarı sembolü/sözcüğü, orta risk derecesinde bir tehlikeyi tanımlar; kaçınılmadığı takdirde ölüm veya ağır yaralanmaya yol açabilir.

#### NOT!

Bu uyarı sözcüğü, maddi hasar olasılığına dikkati çeker.



Bu uyarı sembolü size kullanma ve çalıştırma hakkında yararlı ek bilgiler sunar.



Uygunluk Beyanı: Bu sembolle işaretlenmiş olan ürünler, Avrupa Birliği'nde uygulanan tüm ortak yönetmeliklere uygundur.



Uygunluk Beyanı: Bu sembolle işaretlenmiş olan ürünler, Birleşik Krallık'ta uygulanan tüm yönetmeliklere uygundur.



Bu sembol, Koruma Sınıfı II kapsamındaki elektrikli cihazları belirtir.



UYARI: Ürünü küvet, duş, lavabo veya diğer su ile dolu kapların yakınında kullanmayın.

## 3 Güvenlik

### 3.1 Amaca uygun kullanım

Ürün sadece insan saçlarını kurutmak ve şekillendirmek için tasarlanmıştır. Sadece özel kullanım için tasarlanmış olup ticari alanda kullanıma uygun değildir. Ürünü sadece bu kullanma kılavuzunda belirtildiği şekilde kullanın. Bunun dışındaki her kullanım amaca aykırı kullanım sayılır ve can veya mal kaybına yol açabilir. Üretici firma, amaca uygun olmayan kullanım veya yanlış kullanımdan dolayı meydana gelen hasarlar ve yaralanmalar için sorumluluk kabul etmez.

### 3.2 Güvenlik uyarıları

#### UYARI! ELEKTRİK ÇARPMA TEHLİKESİ!

- Ürünü sadece elektrik şebekesi gerilimi tip levhası verilerine uygunsuz prize takın.
- Sorun çıkması durumunda cihazınızı şebekeden hızla ayırabilmek için ürünü kolay erişilebilir bir prize bağlayın.

- Ürün hasar almışsa ya da elektrik fişi ya da elektrik kablosu arızalıysa ürünü işleme almayın.
- Ürünün elektrik kablosunun hasar görmesi durumunda, riskleri önlemek için kablonun üretici, üretici müşteri hizmetleri ya da aynı ölçüde kalifiye bir kişi tarafından değiştirilmesi gerekir.
- Gövdeyi açmayın, onarımı uzmanına bırakın. Bunun için teknik servise başvurun. Servis dışında yaptırılan onarımlarda yanlış bağlantı veya hatalı kullanma durumunda, sorumluluk ve garanti hakkı ortadan kalkar.
- Onarımlarda sadece orijinal cihaz verilerine uygun parçalar kullanılabilir. Bu üründe tehlike kaynaklarından korunma bağlamında temel öneme sahip elektrik ve mekanik aksam bulunmaktadır.
- Ürünü ya da elektrik kablosunu suya veya başka sıvılara sokmayın.
- Elektrik fişine asla ıslak veya nemli ellerinizle dokunmayın.
- Ürünü sudan uzak tutun! Ürünü su doldurulmuş küvet, lavabo vs. yakınında kullanmayın.
- Ürünü küvete veya lavaboya düşecek şekilde yerleştirmeyin.
- Suya düşmüş bir ürüne tutmayın. Ürünü sudan almadan önce elektrik kablosunu

şebekeden ayırın. Ürünü güç kaynağından ayırmamanız elektrik çarpmasına neden olabilir.

- Kullanmadığınız zaman, temizlerken veya bir arıza ortaya çıktığında ürünü daima kapatın.
- Cihazın içine hiçbir cisim sokmayın.
- Ürünü prizden çekerken kablosundan değil, fişin kendisini tutarak çekin. Ürünü asla kablosundan tutarak taşımayın ya da kablosundan çekmeyin.
- Ürünü açık alevlerden ve sıcak yüzeylerden uzak tutun.
- Elektrik kablosunu takılıp düşmelere sebep olmayacak şekilde yerleştirin.
- Elektrik kablosunu kıvrımayın, ürünün üzerine sarmayın ve keskin kenarlar üzerine yerleştirmeyin.
- Ürünü sadece iç mekanlarda kullanın.
- Ürün için uzatma kablosu kullanmayın.
- Ürün banyoda kullanılıyorsa, kullandıktan sonra güç kablosunu prizden çekin; çünkü ürün kapalıyken bile suyun yakın olması bir tehlike oluşturur.
- Ek koruma için banyonun besleme devresine maksimum 30 mA hatalı akımda açılma önleyici, kaçak akım koruma şalterinin kurulması önerilir. Tesisatçınıza danışın.



## UYARI! YARALANMA TEHLİKESİ!

- 8 yaş üstü çocuklar, bedensel, duyuşsal veya ruhsal yetenekleri kısıtlı kişiler gözlemlenmeleri ya da ürünün güvenli kullanımı hakkında bilgilendirilmiş ve kullanımla ilgili tehlikeleri anlamış olmaları koşuluyla bu ürünü kullanabilir.
- Çocuklar ürünle oynamamalıdır.
- Temizlik ve kullanıcı bakımı, gözetim olmadan çocuklar tarafından yapılmamalıdır.
- 8 yaşından küçük çocukları üründen ve elektrik kablosundan uzak tutun.
- Ürün prize takılıyken, gözetimsiz bırakmayın.
- Çocukların plastik ambalajla oynamasını önleyin. Oynarken ambalaj başlarına geçebilir ve boğulma riski yaratabilir.
- Bu ürün çok yüksek sıcaklıklara ulaşır ve hem sentetik hem de gerçek saçla yapılan saç protezleri için uygun değildir.
- Ürün kullanılırken ısınır. Sıcak olduğunda daima sapından tutun. Ürünün sıcak yüzeyine dokunmayın ve doğrudan cildinizle temas etmesini önleyin.
- Ürün açıkken saç spreyi uygulamayın, aksi takdirde yangın riski oluşur.
- Perde ve tül gibi tüm yanıcı nesnelere yeterli mesafeyi koruyun.

- Ürünü açık alanda veya spreyli ürünlerin kullanıldığı veya oksijen verilen mekanlarda kullanmayınız.
- Muhafaza etmeden veya temizlemeden önce ürünü daima soğutun.

## **NOT! HASAR TEHLİKESİ!**

- Ürünü kolay erişilebilir, düz, kuru, ısıya dayanıklı ve yeterince sağlam bir yüzeye yerleştirin. Ürünü yüzeyin kenarına yerleştirmeyin.
- Elektrik kablosunun sıcak parçalarla temas etmemesini sağlayın.
- Ürünü asla suya sokarak temizlemeye çalışmayın ve buharlı temizleyici ile de temizlemeyin.

## **4 Ürünün ve teslimat kapsamının kontrolü**

### **NOT! HASAR TEHLİKESİ!**

- Ambalajı keskin bir bıçakla ya da herhangi bir başka sivri cisimle dikkatsizce açmanız halinde, ürün kolaylıkla zarar görebilir. Açma esnasında çok dikkatli davranın.

1. Ürünü ambalajından çıkartın.
2. Teslimatın eksiksiz olup olmadığını kontrol edin (bkz. **şek. A**).
3. Ürünün veya münferit parçaların hasarlı olup olmadığını kontrol edin. Hasar varsa, ürünü kullanmayın. Bunun için teknik servisi-mize başvurun.



## 5 Kullanım



- İlk kez kullanmadan önce, ürünün tüm parçalarını “Temizleme” bölümünde açıklandığı şekilde temizleyin.
- Ürün ilk kullanım esnasında muhtemelen hafif bir koku oluşturur. Bu durum tamamen normal ve zararsızdır. Odanın yeterince havalandırılmış olmasını sağlayın.
- Ürünü kullanırken her zaman sapından **3** tutun.

1. Elektrik kablosunu **4** kolayca erişilebilen bir prize takın.
2. İhtiyacınız olan başlığı (konsantratör (küçük/geniş) **13** ya da difüzör **14**) hava çıkışına **1** takın (bkz. **şek. B**). Başlıklar mıknatıslı olarak hava çıkışına sabitlenir.
3. Ürünü çalıştırmak için aç/kapa düğmesini **7** ortadaki pozisyona getirin (ON).
4. Çalıştırma sıcaklığını değiştirmek için, istenen sıcaklık (39, 55, 65, 75, 85 veya 98 °C) seçilene kadar sıcaklık düğmesine **6** tekrar tekrar basın.  
Çalıştırma sıcaklığı ekrandaki **8** sıcaklık göstergesinde **10** gösterilir.
5. Çalıştırma kademesini değiştirmek için dilediğiniz kademeye (3 kademe mevcut) gelene kadar kademe düğmesine **5** tekrar tekrar basın.  
Hangi kademe (1–3) seçildiyse bir ya da birden fazla kademe göstergesi **11** yanar.
6. Kısa süreliğine soğuk hava üflemesi için soğuk hava düğmesine **2** basın ve basılı tutun.  
Bu fonksiyon aktifse soğuk hava göstergesi **9** yanar. Artık soğuk havaya ihtiyacınız yoksa düğmeyi bırakın.
7. Seçilen sıcaklığı ve çalışma kademesini sabitlemek için aç/kapa düğmesini üst pozisyona itin (🔒).  
Bu fonksiyon aktifse kilit sembolü **12** yanar.
8. Ürünü kapatmak için aç/kapa düğmesini alt pozisyona getirin (OFF).  
Ürün bir sonraki kullanım için en son seçilen sıcaklığı ve çalışma kademesini kaydeder.

## 6 Temizleme

### UYARI! YARALANMA TEHLİKESİ!

- Temizlemeden önce daima elektrik fişini çekin ve ürünün tamamen soğumasını bekleyin.

### NOT! HASAR TEHLİKESİ!



- Ürünü suya veya başka sıvılara sokmayın. Gövdeye ne su ne de başka sıvının girmemesine dikkat edin.
- Aşındırıcı temizleyiciler, metal veya naylon fırça kıllarına sahip fırçalar veya bıçak, sert spatula ve benzeri gibi keskin veya metal temizleme aletleri kullanmayın.

1. Ürünü nemli bir bezle silin.
2. Ürünü yumuşak ve kuru bir bezle iyice kurulayın.

#### 6.1 Cihazın iç temizliği



- Bu işlem, ürünün iç kısımlarını soğuk hava ile temizlemek üzere hava çıkışından  hava çekmek için motoru ters olarak çalıştırır.
- Bu işlemi yalnızca ara sıra kullanın. Çok fazla kullanılması ürüne zarar verebilir.

1. Elektrik kablosunu  kolayca erişilebilen bir prize takın.
2. Cihazın iç temizliğini etkinleştirmek için 10 saniye içinde sıcaklık düğmesine  ve kademe düğmesine  aynı anda basın ve yaklaşık 3 saniye basılı tutun. Ürün, otomatik olarak durmadan önce yaklaşık 10 saniye boyunca ters olarak çalışır.
3. Gerekirse ilgili özelliği yeniden etkinleştirmek için 2. adımı tekrarlayın. İşlem, arka arkaya yalnızca üç kez etkinleştirilebilir. Tekrar iç temizliğe başlanacaksa, ürünün önce elektrik şebekesinden ayrılması ve tekrar çalıştırılması gerekir.

## 6.2 Filtrenin temizlenmesi

Ürünün içinde toz birikmesini önlemek için filtreyi 2 haftada bir temizleyin ve filtreyi her ay değiştirin. Yeni filtreleri, web sitemizden (www.silkkn.eu) satın alabilirsiniz.

1. Arka kapağı **16** çıkarmak ve filtreyi **15** üründen ayırmak için kapağı saat yönünün tersine çevirin (bkz. **şek. C**).  
Gerekirse arka kapağın ızgaraları arasına küçük bir alet sokun ve bu aleti kullanarak arka kapağı çevirin.
2. Filtreyi temiz suyla yıkayın ve sonra havada kurutun.  
Filtre komple kurumuş olmalıdır. Aksi takdirde ürün zarar görebilir.
3. Filtreyi ve arka kapağı tekrar ürüne yerleştirin.  
Arka kapakta küçük ve büyük kulaklar vardır. Arka kapağı takarken küçük kulakların üstte ve altta ve büyük kulakların yanlarda bulunmasına dikkat edin (bkz. **şek.. C**).
4. Arka kapak yerine oturana kadar kapağı saat yönünde çevirin.

## 7 Saklama

Saklanmadan önce, tüm parçalar tamamen kuru olmalıdır. Ürünü sıcaktan ve doğrudan güneş ışığından koruyun, temiz ve kuru bir yerde saklayın.

## 8 Hata arama

Sizin de düzeltebileceğiniz küçük arızalar bazı sorunlara neden olabilir. Aşağıdaki tablodaki talimatlara uyun. Bunlarla sorun giderilemez ise, teknik servise başvurun. Ürünü asla bizzat onarmayın.

Arıza	Olası nedeni ve giderilmesi
Ürün çalışmıyor.	<ul style="list-style-type: none"><li>• Ürünün veya güç kablosunun hasar görmediğinden ve güç kablosunun bir elektrik prizine iyice takıldığından emin olun.</li><li>• Ürün fazla ısındı. Ürünü güç kaynağından ayırın ve tekrar kullanmadan önce tamamen soğumasını bekleyin.</li></ul>
Saç yandı.	<ul style="list-style-type: none"><li>• Seçilen çalıştırma sıcaklığı çok yüksek. Daha düşük bir sıcaklık seçin.</li></ul>

Arıza	Olası nedeni ve giderilmesi
Ekran da E01 ya da E04–E10 hata mesajı gösteriliyor.	<ul style="list-style-type: none"> <li>Bu dahili bir hatadır. Daha fazla destek için teknik servisimize başvurun.</li> </ul>
Ekran da E02 ya da E03 hata mesajı gösteriliyor.	<ul style="list-style-type: none"> <li>Gerilim ya fazla düşük ya da fazla yüksek. Ürünü uygun bir prize takın.</li> </ul>

## 9 Teknik bilgiler

Model:	HCA01
Gerilim:	220–240 V, 50/60 Hz
Elektrik beslemesi:	1.600 W
Motor devri:	110.000 devir/dk.
Maks. hava hızı:	76 km/sa.
Ses seviyesi:	≤ 75,7 dB (30 cm)
Ağırlık:	yakl. 676 g (AB), 715 g (GB)

## 10 İmha

### 10.1 Ambalajın imhası



Ambalajı türüne göre imha edin. Mukavva ve kartonu atık kağıt konteynerine, folyoları ise geri dönüştürülebilir atık konteynerine atın.

## 10.2 Ürünün imhası

(Geri dönüştürülebilir malzemelerin ayrı bir şekilde toplandığı sistemlerin bulunduğu Avrupa Birliği ve diğer Avrupa ülkelerinde geçerlidir)



**Eski cihazlar evsel atıklar ile birlikte imha edilemez!**

Ürün artık bir daha kullanılmayacaksa, **ürünü kendi eyaletinizde yada ülkenizde geçerli kurallara göre imha edin.** Böylece, eski cihazların kurallara uygun biçimde değerlendirilmesi ve çevreye olumsuz etkilerinin önlenmesi sağlanmış olur. Bu nedenden dolayı,

elektrikli cihazlar burada gösterilen sembollerle işaretlenmiştir.

## 11 Garanti bilgileri

Avrupa düzenlemeleri ve yasaları kapsamında bu ürün 2 yıllık bir garantiye sahiptir. Bu ürünün garanti kapsamı, üretim hatalarından kaynaklanan teknik kusurlar ile sınırlıdır. Garanti hakkınız çerçevesinde, teknik servisimizin talimatlarından faydalanın. Belki sorunu, ürünü mağazaya veya teknik servis merkezine geri göndermek zorunda kalmadan çözebilirsiniz. Müşteri Hizmetleri ekibimiz size her zaman yardıma hazırdır!

## 12 Müşteri Hizmetleri

Silk'n ürünleri hakkında daha fazla bilgi için yerel Silk'n web sitesini ziyaret edin: [www.silkn.eu](http://www.silkn.eu). Cihaz hasar görmüş veya arızalıysa, onarım gerektiriyorsa veya yardımımıza ihtiyacınız varsa, en yakın Silk'n Teknik Servis Merkezi ile iletişime geçin. Bu kullanım kılavuzunu PDF olarak [www.silkn.eu](http://www.silkn.eu) adresinden indirebilirsiniz.

Servis numarası: +31(0)180-330550

E-posta: [info@silkn.eu](mailto:info@silkn.eu)

## **Aviso legal**

A Invention Works B.V. reserva-se o direito de fazer mudanças em seus produtos ou especificações, para melhorar o desempenho, a confiabilidade ou a fabricabilidade. As informações fornecidas pela Invention Works B.V. são consideradas corretas e confiáveis no momento da publicação. A Invention Works B.V. não assume qualquer responsabilidade pelo seu uso. Pela Invention Works B.V. não é concedida uma licença de forma implícita nem patenteada ou sob direitos de patente.

PT

Nenhuma parte deste documento deve ser reproduzida ou transmitida de qualquer forma ou por qualquer meio, eletrônico ou mecânico, para qualquer finalidade sem a permissão expressa por escrito da Invention Works B.V. São reservadas alterações aos dados sem aviso prévio.

A Silkn Beauty Ltd. possui patentes, assim como pedidos de patentes pendentes, marcas registradas, direitos autorais ou outros direitos de propriedade intelectual que são objeto deste documento. A disponibilização deste documento não lhe dá nenhuma licença para esses patentes, marcas registradas, direitos autorais ou outros direitos de propriedade intelectual, exceto se estiver regulamentado conforme expressamente previsto em um acordo por escrito da Silkn Beauty Ltd. Sujeito a alterações dos dados técnicos sem aviso prévio.

Silk'n e o logotipo Silk'n são marcas registradas da Silkn Beauty Ltd.

Invention Works B.V.

Galileistraat 17, 3029 AL Rotterdam, Os Países-Baixos

[www.silkn.eu](http://www.silkn.eu) – [info@silkn.eu](mailto:info@silkn.eu)

# Índice

<b>1</b>	<b>Volume de fornecimento/peças do aparelho</b>	<b>104</b>
<b>2</b>	<b>Informações gerais</b>	<b>104</b>
2.1	Leia e guarde o manual de instruções	104
2.2	Explicação dos símbolos	104
<b>3</b>	<b>Segurança</b>	<b>105</b>
3.1	Uso previsto	105
3.2	Indicações de segurança	105
<b>4</b>	<b>Verificar o produto e o volume de fornecimento</b>	<b>110</b>
<b>5</b>	<b>Operação</b>	<b>110</b>
<b>6</b>	<b>Limpeza</b>	<b>111</b>
6.1	Limpeza do interior do produto	112
6.2	Limpeza do filtro	112
<b>7</b>	<b>Armazenamento</b>	<b>113</b>
<b>8</b>	<b>Solução de problemas</b>	<b>113</b>
<b>9</b>	<b>Dados técnicos</b>	<b>114</b>
<b>10</b>	<b>Eliminação</b>	<b>114</b>
10.1	Eliminar a embalagem	114
10.2	Eliminar o produto	115
<b>11</b>	<b>Informações sobre a garantia</b>	<b>115</b>
<b>12</b>	<b>Serviço de assistência ao cliente</b>	<b>115</b>

# I Volume de fornecimento/peças do aparelho

- |                        |                                     |
|------------------------|-------------------------------------|
| 1 Saída de ar          | 9 Indicador de ar frio              |
| 2 Botão de ar frio     | 10 Indicador de temperatura         |
| 3 Pega                 | 11 Níveis de potência, 3×           |
| 4 Cabo de alimentação  | 12 Símbolo do cadeado               |
| 5 Botão regulador      | 13 Concentrador, 2× (pequeno/largo) |
| 6 Botão de temperatura | 14 Difusor                          |
| 7 Botão ligar/desligar | 15 Filtro                           |
| 8 Visor                | 16 Tampa traseira                   |

PT

## 2 Informações gerais

### 2.1 Leia e guarde o manual de instruções



Este manual de instruções faz parte do secador de cabelo SilkyAir Pro HDB003 (a seguir denominado o "produto"). O manual de instruções contém informações importantes para a colocação em funcionamento e utilização.

Leia atentamente o manual de instruções antes de usar o produto. Isto aplica-se, em particular, às indicações de segurança. O não-cumprimento deste manual de instruções pode resultar em ferimentos pessoais ou danos ao produto. O manual de instruções é baseado nas normas e regras em vigor na União Europeia. Devem ser observadas as diretivas e leis específicas de cada país no exterior. Guarde o manual de instruções para uso posterior. Se o produto for entregue a terceiros, certifique-se de incluir este manual de instruções.

### 2.2 Explicação dos símbolos

Os seguintes símbolos e palavras-sinal são usados neste manual de instruções, no produto ou na embalagem.

#### ATENÇÃO!

Este símbolo/termo de sinalização indica um perigo com um nível médio de risco que, se não for evitado, pode resultar em morte ou ferimentos graves.



## AVISO!

Esta palavra-sinal indica possíveis danos materiais.



Esta palavra-sinal fornece informações adicionais úteis sobre o manuseamento e a utilização.



Declaração de Conformidade: Produtos marcados com este símbolo cumprem com todas as normas comunitárias aplicáveis do Espaço Económico Europeu.



Declaração de Conformidade: Os produtos marcados com este símbolo cumprem todas as normas aplicáveis no Reino Unido.



Este símbolo identifica aparelhos elétricos da classe de proteção II.



AVISO: Não use o produto perto de banheiras, duchas, pias ou outros recipientes cheios de água.

## 3 Segurança

### 3.1 Uso previsto

O produto foi projetado exclusivamente para secar e modelar cabelos humanos. É destinado exclusivamente para o uso privado e não é apropriado para uso comercial. O produto só deve ser usado como descrito neste manual de instruções. Qualquer outro uso é considerado impróprio e pode resultar em danos à propriedade ou danos pessoais. O fabricante não assume qualquer responsabilidade por danos ou ferimentos causados por uso incorreto ou impróprio.

### 3.2 Indicações de segurança



## ATENÇÃO! PERIGO DE CHOQUE ELÉTRICO!

- Somente conectar o produto se a tensão da rede elétrica estiver de acordo com os

dados na placa de identificação.

- Conectar o produto apenas a uma tomada facilmente acessível, para que se possa desconectá-lo rapidamente da rede elétrica em caso de problemas.
- Não operar o produto se estiver danificado ou se o cabo de alimentação ou ficha de rede estiverem com defeito.
- Se o cabo de alimentação do produto estiver danificado, ele deverá ser substituído pelo fabricante, pelo serviço de assistência ao cliente ou por uma pessoa com qualificação semelhante, para que sejam evitados riscos.
- Não abrir a carcaça, mas permita que especialistas executem a reparação. Para tal, entre em contacto com o serviço de assistência ao cliente. Reparos realizados por conta própria, conexões incorretas ou uso incorreto anulam o direito a reclamações de responsabilidade e de garantia.
- Para as reparações só devem ser utilizadas peças que correspondam aos dados originais do aparelho. Este produto contém peças elétricas e mecânicas essenciais para a proteção contra fontes de perigo.
- Não mergulhar o produto ou o cabo de alimentação em água ou outros líquidos.
- Nunca toque na ficha de rede com as mãos molhadas ou húmidas.

- Manter o produto longe da água! Não usar o produto perto ou sobre banheiras, pias, etc. cheias de água.
- Não posicionar o produto de tal modo que este possa cair na banheira ou na pia.
- Não tocar no produto se ele tiver caído na água. Desconectar imediatamente a ficha de rede antes de tirá-lo de lá. Se o produto não for desconectado da fonte de alimentação pode haver choque elétrico.
- Sempre desligue o produto quando não estiver em uso, ao limpá-lo ou em caso de anomalia.
- Não insira objetos na carcaça.
- Não puxe o produto pelo cabo para o tirar da tomada, antes o puxe sempre pela ficha de rede. Nunca transporte, puxe ou carregue o produto pelo cabo.
- Manter o produto longe de chamas abertas e mantê-lo afastado de superfícies quentes.
- Instalar o cabo de alimentação para que ele não se torne um risco de tropeço.
- Não dobrar o cabo de alimentação, não enrolá-lo ao redor do produto e não colocá-lo sobre bordas afiadas.
- Usar o produto apenas em espaços interiores.
- Não usar cabos de extensão para o produto.

- Se o produto for utilizado numa casa de banho, desligue-o da ficha rede depois de usar, pois a proximidade de água é um perigo, mesmo se o produto estiver desligado.
- Para proteção adicional, recomenda-se instalar um disjuntor de corrente residual com no máximo 30 mA no circuito de alimentação da casa de banho. Deixe o seu instalador aconselhá-lo.

### **ATENÇÃO! PERIGO DE LESÃO!**

- Este produto pode ser utilizado por crianças com mais de 8 anos de idade, assim como por pessoas com capacidades físicas, sensoriais ou mentais reduzidas ou com insuficiente experiência ou conhecimentos, na condição de que estas sejam vigiadas durante a utilização do produto ou recebam instruções sobre a utilização segura do mesmo, e se estiverem conscientes dos perigos associados à referida utilização.
- As crianças não devem brincar com o produto.
- A limpeza e a manutenção por parte do utilizador não devem ser realizadas por crianças não supervisionadas.
- Manter crianças menores de 8 anos afastadas do produto e do cabo de alimentação.

- Não deixar o produto sem vigilância enquanto ele estiver conectado à tomada.
- Certifique-se de que as crianças não brinquem com a embalagem de plástico. Elas podem se emaranhar e sufocar durante a brincadeira.
- Este produto atinge temperaturas muito altas e não é apropriado para extensões de cabelo sintéticos e humanos.
- O produto se esquentava durante o uso. Sempre segure-o pelo punho quando estiver quente. Não tocar nas superfícies quentes do produto e não permitir que elas entrem em contacto direto com a pele.
- Não aplique laca com o produto ligado, caso contrário, existe perigo de incêndio.
- Mantenha uma distância suficiente a todos os objetos inflamáveis, como cortinas ou reposteiros.
- Não usar o produto ao ar livre nem em locais onde são usados produtos de aerossol ou onde é administrado oxigênio.
- Sempre deixar o produto esfriar antes de armazená-lo ou limpá-lo.

## **AVISO! PERIGO DE DANOS!**

- Colocar o produto sobre uma superfície facilmente acessível, uniforme, seca, resistente ao calor e suficientemente estável. Não

posicionar o produto na borda da superfície.

- Certifique-se de que o cabo de alimentação não entre em contacto com peças quentes.
- Nunca tentar limpar o produto imergindo-o em água e não limpá-lo com um limpador a vapor.

## 4 Verificar o produto e o volume de fornecimento

PT

### AVISO! PERIGO DE DANOS!

- Se a embalagem for aberta, descuidadamente, com uma faca afiada ou com outros objetos pontiagudos, o produto poderá ser facilmente danificado. Tenha muito cuidado ao abrir.
1. Retirar o produto da embalagem.
  2. Verificar se o volume de fornecimento está completo (ver **fig. A**).
  3. Verificar se o produto ou os componentes estão danificados. Se for esse o caso, o produto não deve ser usado. Entre em contacto com nosso serviço de assistência ao cliente.

## 5 Operação



- Antes de usar pela primeira vez, deve-se limpar todos os componentes do produto conforme descrito no capítulo “Limpeza”.
- Aquando da primeira utilização, o produto pode produzir um leve odor. Isso é completamente inócuo e inofensivo. Deve ser assegurado que a sala esteja suficientemente ventilada.
- Sempre que estiver a utilizar o produto, segure-o pela pega **3**.

1. Ligar o cabo de alimentação **4** a uma tomada de fácil acesso.
2. Se necessário, aplique os acessórios (concentrador (pequeno/largo) **13** ou difusor **14**) na saída de ar **1** (ver **fig. B**). Os acessórios são fixados por ação magnética na saída de ar.
3. Para ligar o produto, empurre o botão ligar/desligar **7** para a posição ao centro (ON).
4. Para alterar a temperatura de serviço, prima repetidamente o botão de temperatura **6** até escolher a temperatura pretendida (39, 55, 65, 75, 85 ou 98 °C). A temperatura de serviço é mostrada no indicador de temperatura **10** no visor **8**.
5. Para alterar o nível de intensidade, prima repetidamente o botão regulador **5** até escolher a temperatura pretendida (3 níveis disponíveis). Acendem um ou mais níveis de potência **11** e indicam que nível (1–3) foi selecionado.
6. Para libertar ar frio por breves instantes, mantenha premido o botão de ar frio **2**. O indicador de ar frio **9** acende, se esta função estiver ativa. Se já não pretender ter ar frio, solte o respetivo botão.
7. Para fixar a temperatura e o nível de operação selecionado, empurre o botão ligar-desligar para a posição superior (**🔒**). O símbolo do cadeado **12** acende, se esta função estiver ativa.
8. Para desligar o produto, puxe o botão de ligar-desligar para a posição inferior (OFF). O produto guarda a temperatura e o nível de operação mais recentes como predefinição na utilização seguinte.

## 6 Limpeza

### ATENÇÃO! PERIGO DE LESÃO!

- Sempre desconecte o cabo de alimentação, antes de limpar e permita que o produto arrefeça completamente.

## AVISO! PERIGO DE DANOS!

- Nunca mergulhe o produto em água ou outros líquidos. Certifique-se de que nem água nem outros líquidos entrem na carcaça.
- Não use produtos de limpeza agressivos, escovas com cerdas metálicas ou de nylon, ou utensílios de limpeza afiados ou metálicos, tais como facas, espátulas duras e similares.

1. Limpe o produto com um pano húmido.
2. Seque bem o produto com um pano macio e seco.

### 6.1 Limpeza do interior do produto



- Esta função atua através da inversão de marcha do motor, para extrair ar pela saída de ar **1** e assim limpar as partes internas do produto com ar frio.
- Esta função deve ser usada apenas de modo temporário. O uso excessivo desta função pode danificar o produto.

1. Conectar o cabo de alimentação **4** a uma tomada facilmente acessível.
2. No intervalo de 10 segundos, prima o botão de temperatura **6** e o botão regulador **5** e mantenha-os premidos durante 3 segundos, para ativar a limpeza do interior do produto. O produto funciona em marcha invertida durante aprox. 10 segundos, antes de parar automaticamente.
3. Se necessário, repita o passo 2, para voltar a ativar a respetiva função.  
A função só pode ser acionada três vezes seguidas. Para iniciar uma limpeza interna adicional, deve, primeiro, desligar o produto da rede elétrica e colocá-lo novamente em funcionamento.

### 6.2 Limpeza do filtro

Para evitar a acumulação de pó no interior do produto, a cada 2 semanas, deve limpar o filtro e substituí-lo mensalmente. Pode encomendar os filtros novos no nosso sítio web ([www.silkn.eu](http://www.silkn.eu)).



- Rode a tampa traseira **16**, no sentido contrário ao dos ponteiros do relógio, para retirar o filtro **15** do produto (ver **fig. C**).  
Se necessário, insira uma ferramenta pequena entre os orifícios da grelha da tampa traseira e use-a para girar a tampa traseira.
- Lave o filtro com água corrente e, em seguida, deixe-o secar ao ar.  
Deve aguardar até o filtro estar totalmente seco, caso contrário, poderá danificar o produto.
- Volte a colocar o filtro e a tampa traseira no produto.  
A tampa traseira é composta por patilhas pequenas e grandes. Por isso, quando colocar a tampa traseira, certifique-se de que as patilhas pequenas se encontram na parte superior e as patilhas grandes nos lados (ver **fig. C**).
- Rode a tampa traseira no sentido dos ponteiros do relógio, até engatar.

## 7 Armazenamento

Todas as peças devem estar completamente secas antes do armazenamento. Armazenar o produto num local limpo e seco, protegido do calor e da luz solar direta.

## 8 Solução de problemas

Alguns problemas podem ser causados por pequenos erros que se pode consertar pessoalmente. Siga as instruções na tabela a seguir. Se isso não resolver o problema, entre em contacto com o serviço de assistência ao cliente. Não repare o produto pessoalmente.

Falha	Possível causa e solução
O produto não funciona.	<ul style="list-style-type: none"> <li>Certifique-se de que o produto ou o cabo de alimentação não são danificados e de que o cabo elétrico está devidamente ligado a uma tomada elétrica.</li> <li>O produto sobreaquece. Desligue o produto da rede elétrica e deixe-o arrefecer totalmente, antes de o voltar a utilizar.</li> </ul>
O cabelo está queimado.	<ul style="list-style-type: none"> <li>A temperatura de serviço selecionada é demasiado alta. Escolha uma temperatura mais baixa.</li> </ul>

<b>Falha</b>	<b>Possível causa e solução</b>
É emitida a mensagem de erro E01 ou E04–E10 no visor.	<ul style="list-style-type: none"> <li>Isto representa um erro interno. Entre em contacto com o nosso serviço de apoio ao cliente.</li> </ul>
É emitida a mensagem de erro E02 ou E03 no visor.	<ul style="list-style-type: none"> <li>A tensão é ou demasiado baixa ou demasiado alta. Ligue o produto apenas a uma tomada adequada.</li> </ul>

## 9 Dados técnicos

Modelo:	HCA01
Tensão:	220–240 V, 50/60 Hz
Alimentação de corrente:	1 600 W
Velocidade do motor:	110 000 rpm
Velocidade máx. do ar:	76 km/hor.
Nível de ruído:	≤ 75,7 dB (30 cm)
Peso:	aprox. 676 g (UE), 715 g (GB)

## 10 Eliminação

### 10.1 Eliminar a embalagem



Elimine, separadamente, os componentes da embalagem. Cartão e papelão devem ser entregues ao centro de recolha de papel usado, filmes devem ser enviados ao centro de recolha de materiais recicláveis.

## 10.2 Eliminar o produto

(válido para a União Europeia e em outros estados europeus com sistemas de recolha seletiva de materiais recicláveis)



**Os aparelhos velhos não devem ser descartados com o lixo doméstico!**

Se o produto não puder mais ser usado, **descarte-o de acordo com os regulamentos vigentes em seu estado ou país.** Isso garante que os aparelhos

velhos sejam devidamente reciclados e que sejam evitados efeitos negativos sobre o ambiente. Portanto, equipamentos elétricos e eletrónicos são marcados com o símbolo mostrado aqui.

PT

## 11 Informações sobre a garantia

De acordo com as diretivas e leis europeias, este produto dispõe de uma garantia limitada a 2 anos. O escopo da garantia deste produto está limitado a defeitos técnicos causados por processos de produção defeituosos. Se quiser reivindicar a garantia, certifique-se de obter instruções do nosso serviço de assistência ao cliente. É possível que o seu problema possa ser resolvido sem que tenha que devolver o produto à loja ou ao nosso centro de serviço de assistência. Nosso serviço de assistência ao cliente sempre terá prazer em ajudar!

## 12 Serviço de assistência ao cliente

Para mais informações sobre os produtos Silk'n, visite o site local da Silk'n em: [www.silkn.eu](http://www.silkn.eu). Se o aparelho estiver danificado ou com defeito, precisar de reparo ou de nossa assistência, entre em contacto com o centro de assistência Silk'n mais próximo. Também poderá baixar este manual do utilizador em [www.silkn.eu](http://www.silkn.eu) como PDF.

Número de serviço: +31(0)180-330550

Email: [info@silkn.eu](mailto:info@silkn.eu)

## Juridisk oplysning

Invention Works B.V. forbeholder sig retten til at foretage ændringer på sine produkter eller specifikationer med henblik på at forbedre ydeevnen, driftssikkerheden eller mulighederne for fremstilling. Informationer, som Invention Works B.V. stiller til rådighed, betragtes på tidspunktet for offentliggørelsen som korrekte og pålidelige. Invention Works B.V. hæfter dog ikke for deres anvendelse. En licens gives hverken stiltiende eller under et patent eller patentrettigheder af Invention Works B.V.

Ingen dele af dette dokument må på nogen som helt form eller ved hjælp af elektroniske eller mekaniske midler reproduceres eller overføres til et hvilket som helst formål uden en udtrykkelig skriftlig tilladelse fra Invention Works B.V. Ændringer af data uden varsel forbeholdes.

Silkn Beauty Ltd. råder over patenter samt tilhørende patentansøgninger, varemærker, ophavsrettigheder og øvrige immaterielle rettigheder, som er genstand af dette dokument. At stille dette dokument til rådighed giver dig ingen former for licens til disse patenter, varemærker, ophavsrettigheder og øvrige immaterielle rettigheder, hvis dette ikke er blevet reguleret udtrykkeligt i en skriftlig aftale af Silkn Beauty Ltd. Ændring af tekniske data uden varsel forbeholdes.

Silk'n og Silk'n-logoet er registrerede varemærker af Silkn Beauty Ltd.

Invention Works B.V.  
Galileistraat 17, 3029 AL Rotterdam, Nederlandene  
www.silkn.eu – info@silkn.eu

# Indholdsfortegnelse

<b>1</b>	<b>Leveringsomfang/apparatdele</b>	<b>118</b>
<b>2</b>	<b>Generelt</b>	<b>118</b>
2.1	Læsning og opbevaring af brugsanvisningen	118
2.2	Symbolforklaring	118
<b>3</b>	<b>Sikkerhed</b>	<b>119</b>
3.1	Forskriftsmæssig brug	119
3.2	Sikkerhedsoplysninger	119
<b>4</b>	<b>Kontrollér produkt og indhold</b>	<b>123</b>
<b>5</b>	<b>Betjening</b>	<b>124</b>
<b>6</b>	<b>Rengøring</b>	<b>125</b>
6.1	Indvendig rensning af apparatet	125
6.2	Rengøring af filteret	126
<b>7</b>	<b>Opbevaring</b>	<b>126</b>
<b>8</b>	<b>Fejlsøgning</b>	<b>126</b>
<b>9</b>	<b>Tekniske data</b>	<b>127</b>
<b>10</b>	<b>Bortskaffelse</b>	<b>127</b>
10.1	Bortskaffelse af emballagen	127
10.2	Bortskaffelse af produktet	128
<b>11</b>	<b>Garantiinformationer</b>	<b>128</b>
<b>12</b>	<b>Kundeservice</b>	<b>128</b>

# I Leveringsomfang/apparatdele

- |   |                 |    |                        |
|---|-----------------|----|------------------------|
| 1 | Luftudtag       | 9  | Koldluftsvisioning     |
| 2 | Koldluftstast   | 10 | Temperaturvisioning    |
| 3 | Håndtag         | 11 | Trinvisioning, 3×      |
| 4 | Netkabel        | 12 | Låsesymbol             |
| 5 | Trintast        | 13 | Fønnæb, 2× (smal/bred) |
| 6 | Temperaturtast  | 14 | Diffuser               |
| 7 | Tænd-/slukknapp | 15 | Filter                 |
| 8 | Display         | 16 | Bagerste afskærmning   |

## 2 Generelt

### 2.1 Læsning og opbevaring af brugsanvisningen



Denne brugsanvisning hører til hårtørreren SilkyAir Pro HDB003 (i det følgende kaldet "produkt"). Den indeholder vigtige oplysninger til ibrugtagningen og brugen.

Læs brugsanvisningen grundigt igennem, inden du anvender produktet. Det gælder især for sikkerhedsoplysningerne. Tilsidesættelse af denne brugsanvisning kan føre til skader eller skader på produktet. Brugsanvisningen er baseret på de normer og regler, som er gældende i EU. I udlandet skal man også være opmærksom på landespecifikke retningslinjer og bestemmelser. Opbevar brugsanvisningen til senere brug. Hvis du videregiver produktet til tredjemand, skal denne brugsanvisning også leveres med.

### 2.2 Symbolforklaring

Følgende symboler og signalord anvendes i denne brugsanvisning, på produktet eller på emballagen.

#### **ADVARSEL!**

Dette signalsymbol/-ord betegner en fare med en middel risiko-grad, som, hvis den ikke forebygges, kan medføre død eller en alvorlig kvæstelse.

#### **BEMÆRK!**

Dette signalord advarer mod mulige, materielle skader.



Dette signalsymbol giver dig praktiske ekstrainformationer om håndteringen og brugen.



Overensstemmelseserklæring: Produkter, der er markeret med dette symbol, opfylder alle fælles regler fra det Europæiske Økonomiske Samarbejdsområde, der skal anvendes.



Overensstemmelseserklæring: Produkter, der er markeret med dette symbol, opfylder alle Storbritanniens gældende regler og lovgivninger.



Dette symbol markerer elektriske apparater af beskyttelsesklasse II.



**ADVARSEL:** Anvend ikke produktet i nærheden af badekar, brusere, håndvaske eller andre beholdere, der er fyldt med vand.

## 3 Sikkerhed

### 3.1 Forskriftsmæssig brug

Produktet er udelukkende beregnet til tørring og styling af menneskehår. Det er udelukkende beregnet til privat brug og ikke egnet til erhvervsmæssig anvendelse. Produktet må kun anvendes som beskrevet i denne brugsanvisning. Enhver anden anvendelse gælder som ukorrekt og kan føre til materielle eller endda personskader. Producenten hæfter ikke for skader, som er opstået på baggrund af ukorrekt brug.

### 3.2 Sikkerhedsoplysninger



## **ADVARSEL! FARE FOR ELEKTRISKE STØD!**

- Tilslut kun produktet, hvis netspændingen i stikkontakten stemmer overens med dataene på typeskiltet.
- Tilslut kun produktet til en nemt tilgængelig stikkontakt, så du hurtigt kan afbryde den

- fra el-nettet, hvis der opstår et problem.
- Tag ikke produktet i brug, hvis det er beskadiget, eller hvis netkablet eller netstikket er defekt.
  - Hvis produktets netkabel er beskadiget, skal det erstattes af producenten, af dens kundeservice eller af en på lignende måde kvalificeret person for at undgå risici.
  - Åbn ikke kabinettet, men overlad reparationen til fagfolk. Henvend dig i den forbindelse til kundeservice. Ved selvstændigt udførte reparationer, ukorrekt tilslutning eller forkert betjening bortfalder hæftelses- og garantikrav.
  - Ved reparationer må der kun anvendes dele, der svarer til apparatets oprindelige data. I dette produkt findes der elektriske og metalliske dele, der er nødvendige til beskyttelse mod farekilder.
  - Produktet og netkablet må ikke dykkes ned i vand eller andre væsker.
  - Rør aldrig ved netstikket med våde eller fugtige hænder.
  - Hold produktet væk fra vand! Anvend ikke produktet i nærheden af eller over badekar, håndvaske osv., der er fyldt med vand.
  - Placer ikke produktet på en sådan måde, at det kan falde ned i et badekar eller en håndvask.



- Grib ikke efter produktet, efter det er faldet i vandet. Træk straks netstikket ud, inden du tager det op. Hvis du ikke afbryder strømforsyningen fra produktet, kan der opstå et elektrisk stød.
- Sluk altid for produktet, når du ikke bruger det, når det rengøres, eller hvis der er opstået en fejl.
- Stik ikke nogen genstande ind i kabinettet.
- Træk ikke produktet ud af stikkontakten vha. kablet, tag derimod altid fat om stikket. Transporter, træk eller bær aldrig produktet i kablet.
- Hold produktet væk fra åben ild og varme overflader.
- Udlæg netkablet således, at man ikke kan falde over det.
- Netkablet må ikke bøjes sammen, vikles omkring produktet og placeres over skarpe kanter.
- Anvend kun produktet indendørs.
- Anvend ingen forlængerledninger til produktet.
- Hvis produktet benyttes på et badeværelse, så træk stikket efter brug, da vandet i nærheden udgør en fare, selv når produktet er slukket.
- Som yderligere beskyttelse anbefales installationen af en fejlstrømsafbryder på maks.

30 mA i badeværelsets forsyningskredsløb.  
Lad din montør rådgive dig.

## **ADVARSEL! SKADESFARE!**

- Dette produkt kan bruges af børn over 8 år og af personer med begrænsede fysiske, sensoriske eller mentale evner, eller af personer med mangel på erfaring og viden, hvis de er under opsyn eller er blevet instrueret i den sikre brug af produktet, og hvis de har forstået de dermed forbundne farer.
- Børn må ikke lege med produktet.
- Rengøring og brugervedligeholdelse må ikke foretages af børn uden opsyn.
- Produktet og netkablet skal opbevares utilgængeligt for børn under 8 år.
- Lad ikke produktet være uden opsyn, mens det er tilsluttet til stikkontakten.
- Sikr, at børn ikke leger med plastemballagen. De kan hænge fast i den under leg og kvæles i den.
- Dette produkt bliver meget varmt og er hverken egnet til forlængelse med syntetisk eller ægte hår.
- Produktet bliver meget varmt ved brug. Tag altid fat i det ved håndtaget, når glattejernet er varmt. Rør ikke ved de varme overflader på produktet, og lad det ikke komme i direkte kontakt med huden.

- Påfør ikke hårspray, når produktet er tændt, da der ellers er fare for brand.
- Hold tilstrækkelig afstand til alle brændbare genstande, som fx forhæng og gardiner.
- Anvend ikke produktet udendørs eller på steder, hvor der anvendes aerosolprodukter, eller hvor der tilføres ilt.
- Lad produktet altid køle ned inden opbevaring eller rengøring.

DA

## **BEMÆRK! FARE FOR BESKADIGELSER!**

- Placer produktet på en let tilgængelig, jævn, tør, varmebestandig og tilstrækkelig stabil overflade. Placer ikke produktet på kanten af overfladen.
- Sørg for, at netkablet ikke kommer i kontakt med varme dele.
- Prøv aldrig at rengøre produktet ved at dykke det ned i vand, og rengør det ikke med en damprens.

## **4 Kontrollér produkt og indhold**

### **BEMÆRK! FARE FOR BESKADIGELSER!**

- Hvis emballagen åbnes uforsigtigt med en skarp kniv eller andre spidse genstande, kan produktet hurtigt beskadiges. Vær meget forsigtig ved åbning.

1. Tag produktet ud af emballagen.

2. Kontrollér, om leverancen er komplet (se **fig. A**).
3. Kontroller, om produktet eller enkeltdele er beskadigede. Hvis dette er tilfældet, må man ikke anvende produktet. Henvend dig til vores kundeservice.

## 5 Betjening



- Rengør alle dele af produktet inden den første brug som beskrevet i kapitlet "Rengøring".
  - Ved første brug lugter produktet måske en smule. Det er helt normalt og harmløst. Sørg for, at rummet er tilstrækkeligt ventileret.
  - Hold altid fat i produktet vha. håndtaget **3**, når du benytter produktet.
1. Forbind netkablet **4** med en let tilgængelig stikkontakt.
  2. Fastgør evt. tilbehør, som du har brug for (fønnæb (small/bred) **13** eller diffuser **14**) til luftudtaget **1** (se **fig. B**). Tilbehøret fastgøres magnetisk til luftudtaget.
  3. For at tænde for produktet, skal du skubbe tænd-/slukknappen **7** i den mellemste position (ON).
  4. For at ændre driftstemperaturen, så tryk gentagne gange på temperaturtasten **6**, indtil du har valgt den ønskede temperatur (39, 55, 65, 75, 85 eller 98 °C). Driftstemperaturen vises i temperaturvisningen **10** på displayet **8**.
  5. For at ændre driftstrinnet, så tryk gentagne gange på trintasten **5**, indtil du har valgt det ønskede trin (3 trin står til rådighed). En eller flere trinvisninger **11** lyser op og viser, hvilket trin, der er valgt (1–3).
  6. For at tilføre kold luft i kort tid, så tryk på koldluftstasten **2** og hold den nede. Koldluftvisningen **9** lyser op, når denne funktion er aktiveret. Hvis du ikke længere har brug for kold luft, så giv slip på den pågældende tast.
  7. For at fiksere den valgte temperatur og det valgte driftstrin, skal du skubbe tænd-/slukknappen op i den øverste position (**🔒**). Låsesymbolet **12** lyser op, når denne funktion er aktiveret.
  8. For at slukke for produktet, så skub tænd-/slukknappen ned i den nederste position (OFF). Produktet gemmer den/det senest valgte temperatur og driftstrin til næste brug.

## 6 Rengøring

### ADVARSEL! SKADESFARE!

- Træk altid netkablet ud inden rengøring, og lad produktet køle helt ned.

### BEMÆRK! FARE FOR BESKADIGELSER!



- Produktet må aldrig dykkes ned i vand eller andre væsker. Sørg for, at der hverken kommer vand eller andre væsker ind i kabinettet.
- Anvend ingen aggressive rengøringsmidler, børster med metal eller nylonbørster samt skarpe eller metalliske rengøringsgenstande som knive, hårde spartler eller lignende.

1. Rengør produktet med en fugtig klud.
2. Tør produktet grundigt med en blød og tør klud.

#### 6.1 Indvendig rensning af apparatet



- Denne funktion medfører, at motoren kører baglæns, så luften trækkes ud af luftudtaget , hvorved produktets indvendige dele renses med kold luft.
- Gør kun af og til brug af denne funktion. Hvis du bruger den for ofte, kan produktet tage skade.

1. Forbind netkablet  med en let tilgængelig stikkontakt.
2. Tryk inden for 10 sekunder samtidig på temperaturtasten  og trintasten , og hold dem nede i ca. 3 sekunder for at aktivere den indvendige rensning af apparatet. Produktet kører baglæns i ca. 10 sekunder, før det stopper automatisk.
3. Hvis det er nødvendigt, så gentag trin 2, for at aktivere den pågældende funktion igen. Funktionen kan kun benyttes tre gange efter hinanden. Hvis endnu en indvendig rensning startes, skal produktet først kobles fra strømmen og herefter tages i brug igen.

## 6.2 Rengøring af filteret

Rens filteret hver 2. uge for at forhindre, at der samler sig støv inde i produktet, og udskift det hver måned. Du kan købe nye filtre på vores hjemmeside ([www.silkn.eu](http://www.silkn.eu)).

1. Drej den bagerste afskærmning **16** mod uret, så du kan tage den af og tage filteret **15** ud af produktet (se **fig. C**).  
Ved behov kan du skyde et lille værktøj mellem gitrene i den bagerste afskærmning og så dreje den bagerste afskærmning ved hjælp af værktøjet.
2. Vask filteret med rent vand, og lad det derefter lufttørre. Filteret skal være helt tørt. Filteret skal være helt tørt.
3. Sæt igen filteret og den bagerste afskærmning på produktet. På den bagerste afskærmning er der små og store markeringer. Når du sætter den bagerste afskærmning på plads, skal du være opmærksom på, at de små markeringer er øverst og nederst og de store markeringer er ude i siderne (se **fig. C**).
4. Drej den bagerste afskærmning med uret, indtil den går i indgreb.

DA

## 7 Opbevaring

Inden opbevaringen skal alle dele være helt tørre. Opbevar produktet på et rent og tørt sted, som beskytter mod varme temperaturer og direkte sollys.

## 8 Fejlsøgning

Nogle problemer bliver muligvis forårsaget af mindre fejl, som du selv kan udbedre. Følg dertil anvisningerne i følgende tabel. Hvis problemet ikke kan udbedres på den måde, så kontakt kundeservice. Reparer ikke produktet selv.

Fejl	Mulig årsag og løsning
Produktet virker ikke.	<ul style="list-style-type: none"><li>• Sørg for at sikre dig, at produktet eller netkablet ikke er beskadiget samt at netkablet er tilsluttet korrekt til en stikkontakt.</li><li>• Produktet overopheder. Kobl produktet fra strømmen og vent, indtil det er kølet helt af, inden du igen benytter produktet.</li></ul>

Fejl	Mulig årsag og løsning
Håret er svedet.	<ul style="list-style-type: none"> <li>Den valgte driftstemperatur er for høj. Vælg en lavere temperatur.</li> </ul>
På displayet vises fejlmeddelelsen E01 eller E04–E10.	<ul style="list-style-type: none"> <li>Det er en intern fejl. Kontakt vores kundeservice for yderligere hjælp.</li> </ul>
På displayet vises fejlmeddelelsen E02 eller E03.	<ul style="list-style-type: none"> <li>Spændingen er enten for lav eller for høj. Tilslut produktet til en egnet stikkontakt.</li> </ul>

## 9 Tekniske data

DA

Model:	HCA01
Spænding:	220–240 V, 50/60 Hz
Strømforsyning:	1.600 W
Motorens omdrejningstal:	110.000 O/min
Max. lufthastighed:	76 km/t.
Lydniveau:	≤ 75,7 dB (30 cm)
Vægt:	ca. 676 g (EU), 715 g (GB)

## 10 Bortskaffelse

### 10.1 Bortskaffelse af emballagen



Emballagen bortskaffes sorteret efter materiale. Aflever pap og karton samt folier i de respektive opsamlingscontainere.

## 10.2 Bortskaffelse af produktet

(Gælder for EU og andre europæiske lande med systemer til særskilt indsamling af genbrugsmaterialer)



### **Gamle apparater må ikke bortskaffes via dagrenovationen!**

Hvis dit produkt ikke længere kan bruges, **skal du bortskaffe det iht. de regler, der gælder i dit land.** Dermed sikres det, at kasseret udstyr genanvendes fagligt korrekt, og at forurening af miljøet undgås. Derfor er el-udstyr mærket med det her viste symbol.

## 11 Garantiinformationer

Dette produkt dækkes af en 2-års garanti iht. de europæiske regler og love. Omfanget af garantien på dette produkt er begrænset til tekniske mangler, som er blevet forårsaget af forkerte produktionsprocesser. Ved garantikrav skal du sørge for at indhente anvisninger hos vores kundeservice. Kundeservice kan måske løse dit problem uden at produktet skal sendes tilbage til butikken eller til vores servicecenter. Vores kundeservice hjælper dig altid gerne!

DA

## 12 Kundeservice

Yderligere informationer om produkterne fra Silk'n finder du på din regionale Silk'n-webside på: [www.silkn.eu](http://www.silkn.eu). Hvis apparatet er beskadiget eller defekt, hvis det har brug for en reparation, eller hvis du har brug for vores hjælp, så kontakt det nærmeste Silk'n-servicecenter. Du kan også downloade denne brugerhåndbog på [www.silkn.eu](http://www.silkn.eu) som PDF.

Servicenummer: +31(0)180-330550

E-mail: [info@silkn.eu](mailto:info@silkn.eu)



## Juridiske merknader

Invention Works B.V. forbeholder seg retten til å foreta endringer på sine produkter eller spesifikasjoner til forbedring av ytelse, driftssikkerhet eller produksjon. Opplysninger som er stilt til rådighet av Invention Works B.V. anses som korrekte og pålitelige ved tidspunktet for offentliggjørelsen. Invention Works B.V. påtar seg imidlertid intet ansvar for bruken av dem. Det gis ingen lisens, verken stilltiende eller under et patent eller under Invention Works B.V. patentrettigheter.

NO

Det er ikke tillatt å reprodusere eller overføre noen del av dette dokumentet i noen som helst form eller med elektroniske eller mekaniske midler for noe som helst formål uten uttrykkelig skriftlig samtykke fra Invention Works B.V. Med forbehold om endringer av data uten forvarsel.

Silkn Beauty Ltd. eier patenter samt tilhørende patentanmeldelser, varemerker, opphavsretter og andre immaterielle rettigheter som er gjenstand for dette dokumentet. Dette dokumentet gir deg ingen lisens for disse patentene, varemerkene, opphavsrettene eller andre immaterielle rettigheter, så fremt dette ikke er uttrykkelig regulert i en skriftlig avtale med Silkn Beauty Ltd. Med forbehold om tekniske endringer uten forvarsel.

Silk'n og Silk'n-logoen er registrerte varemerker fra Silkn Beauty Ltd.

Invention Works B.V.  
Galileïstraat 17, 3029 AL Rotterdam, Nederland  
[www.silkn.eu](http://www.silkn.eu) – [info@silkn.eu](mailto:info@silkn.eu)

# Innholdsfortegnelse

<b>1</b>	<b>Leveringsomfang/apparatets deler</b>	<b>131</b>
<b>2</b>	<b>Generelt</b>	<b>131</b>
2.1	Les og oppbevar bruksanvisningen	131
2.2	Symbolforklaring	131
<b>3</b>	<b>Sikkerhet</b>	<b>132</b>
3.1	Riktig bruk	132
3.2	Sikkerhetsanvisninger	132
<b>4</b>	<b>Kontroller produktet og leveransen</b>	<b>136</b>
<b>5</b>	<b>Betjening</b>	<b>137</b>
<b>6</b>	<b>Rengjøring</b>	<b>138</b>
6.1	Rengjøre apparatets indre	138
6.2	Rengjøring av filteret	139
<b>7</b>	<b>Oppbevaring</b>	<b>139</b>
<b>8</b>	<b>Feilsøking</b>	<b>139</b>
<b>9</b>	<b>Tekniske data</b>	<b>140</b>
<b>10</b>	<b>Kassering</b>	<b>140</b>
10.1	Avhending av emballasjen	140
10.2	Avhending av produktet	141
<b>11</b>	<b>Garantiinformasjon</b>	<b>141</b>
<b>12</b>	<b>Kundeservice</b>	<b>141</b>

# I Leveringsomfang/apparatets deler

- |   |                 |    |                               |
|---|-----------------|----|-------------------------------|
| 1 | Luftutslipp     | 9  | Kaldluftindikator             |
| 2 | Kaldluftknapp   | 10 | Temperaturindikator           |
| 3 | Håndtak         | 11 | Trinnindikator, 3×            |
| 4 | Nettledning     | 12 | Låssymbolet                   |
| 5 | Trinnknapp      | 13 | Konsentrator, 2× (liten/bred) |
| 6 | Temperaturknapp | 14 | Diffuser                      |
| 7 | Av-/på-bryter   | 15 | Filter                        |
| 8 | Display         | 16 | Bakre deksel                  |

NO

## 2 Generelt

### 2.1 Les og oppbevar bruksanvisningen



Denne bruksanvisningen hører sammen med hårtørkeren SilkyAir Pro HDB003 (heretter kalt «produktet»). Den inneholder viktig informasjon om oppstart og bruk.

Les bruksanvisningen nøye før du bruker produktet.

Dette gjelder særlig sikkerhetsanvisningene. Hvis du ignorerer denne bruksanvisningen, kan det føre til personskader eller skader på produktet. Bruksanvisningen er basert på de standarder og regler som gjelder i EU. Følg også lokale retningslinjer og lover i utlandet. Oppbevar bruksanvisningen for senere bruk. Hvis du gir produktet videre til tredjepart, er det viktig at du lar denne bruksanvisningen følge med.

### 2.2 Symbolforklaring

Følgende symboler og signalord brukes i denne bruksanvisningen, på produktet eller på emballasjen.

#### **ADVARSEL!**

Dette signalsymbolet/-ordet betegner en fare med middels risiko-grad som kan medføre død eller alvorlige personskader hvis den ikke unngås.

#### **MERKNAD!**

Dette signalordet advarer mot mulige tingskader.



Dette signalsymbolet gir deg nyttig tilleggsinformasjon om håndtering og bruk.



Samsvarserklæring: Produkter som er merket med dette symbolet, oppfyller alle felles bestemmelser som kommer til anvendelse i EØS-området.



Samsvarserklæring: Produkter som er merket med dette symbolet, oppfyller alle bestemmelser som kommer til anvendelse i Storbritannia.



Dette symbolet kjennetegner elektrisk utstyr med beskyttelsesklasse II.



**ADVARSEL:** Ikke bruk produktet i nærheten av badekar, dusj, vaskeservant eller andre vannfylte beholdere.

NO

## 3 Sikkerhet

### 3.1 Riktig bruk

Produktet er utelukkende tiltenkt for å tørke og style menneskehår. Det er utelukkende ment til privat bruk og er ikke egnet til næringsformål. Produktet skal bare brukes slik det er beskrevet i denne bruksanvisningen. All annen bruk regnes som feil bruk og kan føre til tingskader eller personskader. Produsenten overtar intet ansvar for materielle eller personskader som skyldes feil eller uriktig bruk.

### 3.2 Sikkerhetsanvisninger



## **ADVARSEL! FARE FOR ELEKTRISK STØT!**

- Produktet skal bare kobles til hvis spenningen i stikkontakten stemmer overens med dataene på typeskiltet.
- Produktet skal kobles til en lett tilgjengelig stikkontakt, slik at du raskt kan trekke

støpselet ut igjen fra strømmettet ved et problem.

- Ikke ta produktet i bruk hvis det er skadet eller hvis nettleddingen eller støpselet er defekt.
- Dersom ledningen til produktet er ødelagt, må den byttes ut av produsenten, produsentens kundeservice eller av en tilsvarende kvalifisert person for å unngå farer.
- Du må ikke åpne apparatet, men overlate reparasjonen til fagfolk. Henvend deg da til kundeservice. Ved reparasjoner utført på egen hånd, ukyndig tilkobling eller feil betjening er ansvars- og garantikrav utelukket.
- Ved reparasjoner skal det kun brukes deler som er i samsvar med de opprinnelige apparatspesifikasjonene. Dette produktet har elektriske og mekaniske komponenter, som er helt nødvendig for å beskytte mot farekilder.
- Ikke dypp produktet eller nettleddingen i vann eller andre væsker.
- Du må aldri berøre støpselet med våte eller fuktige hender.
- Hold produktet unna vann! Ikke bruk produktet i nærheten av eller over badekar, vaskeservanter osv. som er fylt med vann.
- Ikke plasser produktet slik at det kan falle i badekaret eller vasken.

- Du må aldri gripe etter produktet hvis det har falt i vannet. Trekk straks ut støpselet, før du henter det ut. Dersom du ikke skiller produktet fra strømforsyningen, kan det føre til elektrisk støt.
- Du må alltid slå av produktet når det ikke er i bruk, når det rengjøres eller dersom det foreligger en feil.
- Ikke stikk gjenstander inn i produktet.
- Ta alltid tak i selve støpselet når du skal trekke ledningen ut av stikkontakten, ikke dra i ledningen. Du må aldri flytte, trekke eller holde produktet i ledningen.
- Hold produktet unna åpen ild og varme overflater.
- Legg nettleddningen slik at ingen snubler i den.
- Du må ikke knekke nettleddningen, surre den rundt produktet eller legge den over skarpe kanter.
- Produktet skal kun benyttes innendørs.
- Ikke bruk skjøteledning til produktet.
- Dersom du bruker produktet på et bad, trekk pluggen ut etter hvert bruk, fordi nærheten til vann kan utgjøre en fare til tross for at produktet er skrudd av.
- For ytterligere vern anbefales det å installere en jordfeilbryter som slår ut ved maksimum 30 mA, i forsyningskretsen til badet. Be om råd fra en elektroinstallatør.

## **ADVARSEL! FARE FOR PERSONSKADER!**

- Dette produktet kan brukes av barn fra 8 år og oppover og av personer med begrensede fysiske, sensoriske eller mentale ferdigheter eller av personer med mangel på erfaring og kunnskap dersom de er under tilsyn eller har fått opplæring i hvordan produktet skal brukes på en sikker måte, og har forstått hvilke farer som kan oppstå under bruk.
- Barn skal ikke bruk produktet som leketøy.
- Rengjøring og brukervedlikehold skal ikke gjennomføres av barn uten tilsyn.
- Hold barn under 8 år unna produktet og nettleddningen.
- Ikke la produktet være uten tilsyn mens det er koblet til stikkkontakten.
- Pass på at barn ikke leker med plastemballasjen. De kan sette seg fast i den og bli kvalt.
- Dette produktet når svært høye temperaturer og egner seg ikke til hårførlengelser av syntetisk eller ekte hår.
- Produktet blir varmt når det er i bruk. Ta alltid tak i håndtaket når det er varmt. Ikke ta på produktets varme overflater, og ikke la varme overflater komme i direkte kontakt med huden.
- Ikke påfør hårspray mens produktet er skrudd på, fordi det ellers er brannfare.

- Hold tilstrekkelig avstand til alle antenkelige gjenstander som forheng og gardiner.
- Ikke bruk produktet utendørs eller på steder der det brukes aerosolprodukter eller gis oksygen.
- La alltid produktet kjøles ned før oppbevaring eller rengjøring.

## **MERKNAD! FARE FOR SKADE!**

- Plasser produktet på en lett tilgjengelig, jevn, tørr, varmebestandig og tilstrekkelig stabil overflate. Ikke plasser produktet ved kanten av overflaten.
- Forsikre deg om at nettleddningen ikke kommer i kontakt med varme deler.
- Du må aldri prøve å gjøre rent produktet ved å dyppe det i vann, og du må ikke gjøre det rent med en dampvasker.

NO

## **4 Kontroller produktet og leveransen**

### **MERKNAD! FARE FOR SKADE!**

- Dersom du åpner emballasjen med en skarp kniv eller andre spisse gjenstander, kan produktet fort bli skadet. Vær veldig forsiktig når du åpner emballasjen.

1. Ta produktet ut av emballasjen.
2. Kontroller om leveringen er fullstendig (se **fig. A**).
3. Kontroller om produktet eller de enkelte delene er skadet. Hvis det er tilfellet, skal du ikke bruke produktet. Henvend deg til vår kundeservice.



## 5 Betjening



- Før du bruker produktet for første gang, må du rengjøre alle delene som beskrevet i kapittelet «Rengjøring».
- Første gang produktet brukes, skaper det muligens en svak lukt. Det er fullstendig ufarlig og harmløst. Sørg for å luften rommet tilstrekkelig.
- Under bruk, hold alltid fast i håndtaket **3** til produktet.

1. Koble nettledningen **4** til en lett tilgjengelig stikkontakt.
2. Fest eventuelt tilleggsutstyr (konsentrator (liten/bred) **13** eller diffuser **14**) på luftutslippet **1** (se **fig. B**).  
Tilleggsutstyr festes magnetisk til luftutslippet.
3. For å skru på produktet, skyv av-/på-bryteren **7** til midterste posisjon (ON).
4. For å forandre driftstemperaturen, trykk gjentatt på temperaturknappen **6**, til ønsket temperatur (39, 55, 65, 75, 85 eller 98 °C) vises.  
Driftstemperaturen vises i temperaturindikatoren **10** i displayet **8**.
5. For å forandre driftstrinnet, trykk gjentatte ganger på trinnknappen **5**, til ønsket trinn (det er 3 trinn man kan velge mellom) er valgt.  
En eller flere trinnindikatorer **11** lyser opp og viser hvilket trinn (1-3) som er valgt.
6. For å blåse kort kald luft, trykk og hold kaldluftknappen **2**.  
Kaldluftindikatoren **9** lyser opp når denne funksjonen er aktiv. Når du ikke lenger trenger kald luft, slipper du bare den respektive knappen.
7. For å holde valgt temperatur og driftstrinn, skyv på-bryteren til øvre posisjon (**🔒**).  
Låssymbolet **12** lyser opp når denne funksjonen er aktiv.
8. For å skru av produktet, skyv på-bryteren til nedre posisjon (OFF).  
Produktet lagrer sist brukte temperatur og driftstrinn til neste gang.

## 6 Rengjøring

### ADVARSEL! FARE FOR PERSONSKADER!

- Trekk alltid ut nettleidingen før rengjøring, og la produktet kjøles ned fullstendig.





### MERKNAD! FARE FOR SKADE!

- Ikke dypp produktet i vann eller andre væsker. Pass på at verken vann eller andre væsker kommer inn i huset.
- Ikke bruk aggressive rengjøringsmidler, børster med metall- eller nylonbust eller skarpe eller metalliske rengjøringshjelpemidler som kniv, harde sparkelspader eller lignende.

1. Rengjør produktet med en fuktig klut.
2. Tørk produktet grundig med en myk og tørr klut.

#### 6.1 Rengjøre apparatets indre



- Denne funksjonen gjør at motoren går i revers og trekker luft ut av lufttutslippet . Slik rengjøres de indre delene til produktet med kald luft.
  - Bruk denne funksjonen bare fra tid til annen. Ved overdreven bruk kan produktet bli skadet.
1. Koble nettleidingen  til en lett tilgjengelig stikkontakt.
  2. I løpet av 10 sekunder trykker du samtidig på temperaturknappen  og trinnknappen  og holder disse trykket i ca. 3 sekunder, for å aktivere rengjøringen av apparatets indre. Produktet kjører om lag 10 sekunder i revers, så stanser det automatisk.
  3. Gjenta trinn 2 ved behov, for å aktivere den respektive funksjonen på nytt.

Denne funksjonen kan kun aktiveres tre ganger etter hverandre. Dersom man skal starte en ny innvendig rengjøring, må produktet først kobles fra strømforsyningen og deretter tas i bruk igjen på nytt.

## 6.2 Rengjøring av filteret

For å unngå støvansamling på innsiden av produktet rengjøres filteret annenhver uke og skiftes hver måned. Nye filtre kan kjøpes på nettsiden vår ([www.silkn.eu](http://www.silkn.eu)).

1. Vri det bakre dekselet **16** mot klokken for å ta det av og fjern filteret **15** fra produktet (se **fig. C**).  
Ved behov føres et lite verktøy inn mellom det bakre dekselets gitter, vri så det bakre dekselet ved hjelp av verktøyet.
2. Vask filteret med rent vann og la det lufttørke.  
Filteret må være helt tørt. Hvis ikke kan produktet bli skadet.
3. Sett filteret og det bakre dekselet tilbake på produktet.  
Det er små og store festeklaffer på det bakre dekselet. Når du setter det bakre dekselet på igjen, pass på at de små festeklaffene befinner seg oppe og nede og de store festeklaffene på sidene (se **fig. C**).
4. Vri det bakre dekselet med klokken til det klikker på plass.

## 7 Oppbevaring

Før oppbevaring må alle delene være fullstendig tørre. Oppbevar produktet på et rent og tørt sted hvor det er beskyttet mot varme og direkte sollys.

## 8 Feilsøking

Noen problemer forårsakes muligens av små feil som du selv kan rette opp. Da må du følge anvisningene i den følgende tabellen. Hvis du ikke klarer å løse problemet på den måten, må du henvende deg til kundeservice. Ikke reparer produktet selv.

Feil	Mulig årsak og løsning
Produktet virker ikke.	<ul style="list-style-type: none"> <li>• Sjekk at produktet/strømledningen ikke er skadet og at strømledningen er satt riktig i stikkontakten.</li> <li>• Produktet blir for varmt. Koble produktet fra strømforsyningen og vent til det har kjølt seg helt ned, før du tar i bruk produktet igjen.</li> </ul>
Håret er svidd.	<ul style="list-style-type: none"> <li>• Den valgte driftstemperaturen er for høy. Velg en lavere temperatur.</li> </ul>
I displayet vises feilmeldingen E01 eller E04–E10.	<ul style="list-style-type: none"> <li>• Dette er en intern feil. Henvend deg da til vår kundeservice for mer hjelp.</li> </ul>
I displayet vises feilmeldingen E02 eller E03.	<ul style="list-style-type: none"> <li>• Enten er spenningen for lav eller for høy. Velg en egnet stikkontakt for å koble til produktet.</li> </ul>

NO

## 9 Tekniske data

Modell:	HCA01
Spenning:	220–240 V, 50/60 Hz
Strømbehov:	1 600 W
Motorturtall:	110 000 o/min
Maks. lufthastighet:	76 km/t
Støynivå:	≤ 75,7 dB (30 cm)
Vekt:	ca. 676 g (EU), 715 g (GB)

## 10 Kassering

### 10.1 Avhending av emballasjen



Kildesorter emballasjen ved kasting. Kast papp og kartong som returpapir, folier til gjenvinning.

## 10.2 Avhending av produktet

(Gjelder for Den europeiske unionen og andre europeiske stater med systemer for kildesortering av gjenvinnbare materialer)



### **Gamle apparater skal ikke kastes som husholdningsavfall!**

Når produktet en gang ikke lenger kan brukes, **må du levere det til godkjent mottak i samsvar med gjeldende regler i din kommune.** På den måten

sikres det at utrangerte apparater behandles på faglig riktig måte, og negative innvirkninger på miljøet unngås.

Derfor er elektriske apparater merket med dette symbolet som er avbildet her:

## 11 Garantiinformasjon

NO

Dette produktet omfattes av 2 års garanti i henhold til de europeiske lovene og forskriftene. Garantien på dette produktet begrenser seg til tekniske mangler som er forårsaket av feil i produksjonsprosessen. Hvis du vil gjøre garantikrav gjeldende, må du passe på å innhente anvisninger fra vår kundeservice. Kanskje de kan løse problemet ditt uten at du må sende inn produktet til butikken eller vårt servicesenter. Vår kundeservice vil alltid gjerne hjelpe deg!

## 12 Kundeservice

Ytterligere informasjon om produktene fra Silk'n finner du på din regionale Silk'n-nettside under: [www.silkn.eu](http://www.silkn.eu). Dersom apparatet er skadet eller defekt, det er nødvendig med en reparasjon eller du trenger vår hjelp, skal du henvende deg til det nærmeste Silk'nservicesenteret. Du kan laste ned denne brukerhåndboka fra [www.silkn.eu](http://www.silkn.eu) som PDF-fil.

Service nummer: +31(0)180-330550

E-post: [info@silkn.eu](mailto:info@silkn.eu)

## Juridiska upplysningar

Invention Works B.V. förbehåller sig rätten att företa ändringar i sina produkter eller specifikationer för att förbättra prestanda, driftsäkerhet och tillverkningsprocesser. Information som tillhandahålls av Invention Works B.V. anses vara korrekt och tillförlitlig vid tidpunkten för publicering. Invention Works B.V. tar dock inget ansvar för hur informationen används. Ingen licens ges underförstått varken under patent eller under patenträttigheter tillhörande Invention Works B.V.

Ingen del av detta dokument får kopieras eller överföras i någon form eller med elektroniska eller mekaniska medel för några som helst syften utan uttryckligt skriftligt godkännande från Invention Works B.V. Vi förbehåller oss rätten att ändra data utan föregående meddelande.

Silk'n Beauty Ltd. har patent samt anhängiga patentanmälningar, varumärken, upphovsrättigheter eller andra rättigheter till immateriell egendom, vilka avses med detta dokument. Tillhandahållandet av detta dokument ger dig ingen licens för dessa patent, varumärken, upphovsrättigheter eller andra rättigheter till immateriell egendom, om detta inte uttryckligen regleras av ett skriftligt avtal från Silk'n Beauty Ltd. Vi förbehåller oss rätten att ändra tekniska data utan föregående meddelande.

Silk'n och Silk'n-logotypen är registrerade varumärken tillhörande Silk'n Beauty Ltd.

Invention Works B.V.  
Galileïstraat 17, 3029 AL Rotterdam, Nederländerna  
[www.silkn.eu](http://www.silkn.eu) – [info@silkn.eu](mailto:info@silkn.eu)

# Innehållsförteckning

<b>1</b>	<b>Leveransomfång/enhetens delar</b>	<b>144</b>
<b>2</b>	<b>Allmänt</b>	<b>144</b>
2.1	Läs och spara bruksanvisningen	144
2.2	Symbolförklaring	144
<b>3</b>	<b>Säkerhet</b>	<b>145</b>
3.1	Avsedd användning	145
3.2	Säkerhetsanvisningar	145
<b>4</b>	<b>Kontrollera produkt och leveransomfång</b>	<b>149</b>
<b>5</b>	<b>Användning</b>	<b>150</b>
<b>6</b>	<b>Rengöring</b>	<b>151</b>
6.1	Rengöring av enhetens insida	151
6.2	Rengöring av filtret	152
<b>7</b>	<b>Förvaring</b>	<b>152</b>
<b>8</b>	<b>Felsökning</b>	<b>152</b>
<b>9</b>	<b>Tekniska data</b>	<b>153</b>
<b>10</b>	<b>Avfallshantering</b>	<b>153</b>
10.1	Kassera förpackningen	153
10.2	Kassera produkten	153
<b>11</b>	<b>Garantiinformation</b>	<b>154</b>
<b>12</b>	<b>Kundtjänst</b>	<b>154</b>

# I Leveransomfång/enhetens delar

- |   |                 |    |                               |
|---|-----------------|----|-------------------------------|
| 1 | Luftutsläpp     | 9  | Indikator för kalluft         |
| 2 | Kalluftsknapp   | 10 | Temperaturdisplay             |
| 3 | Handtag         | 11 | Nivåindikator, 3×             |
| 4 | Nätkabel        | 12 | Låssymbol                     |
| 5 | Stegknapp       | 13 | Koncentrator, 2× (liten/bred) |
| 6 | Temperaturknapp | 14 | Diffusor                      |
| 7 | Till-/Frånknapp | 15 | Filter                        |
| 8 | Display         | 16 | Bakstycke                     |

## 2 Allmänt

### 2.1 Läs och spara bruksanvisningen



Denna bruksanvisning hör till hårtorken SilkyAir Pro HDB003 (nedan kallad "produkt"). Den innehåller viktig information om idrifttagning och användning. Läs bruksanvisningen noggrant innan du använder produkten. Detta gäller särskilt säkerhetsanvisningarna. Underlåtenhet att följa denna bruksanvisning kan medföra personskador eller skador på produkten. Bruksanvisningen grundar sig på de normer och regler som gäller i Europeiska unionen. Följ även landsspecifika riktlinjer och lagar om du bor i utlandet. Spara bruksanvisningen för senare användning. Om du överlämnar produkten till någon annan person är det viktigt att du bifogar denna bruksanvisning.

### 2.2 Symbolförklaring

Nedanstående symboler och signalord används i den här bruksanvisningen, på produkten eller på förpackningen.

#### **VARNING!**

Den här signalsymbolen/det här signalordet betecknar en fara med medelhög riskgrad, som kan leda till dödsfall eller svår personskada om den inte undviks.

#### **OBS!**

Detta signalord varnar för möjliga saksador.





Den här signalsymbolen ger dig ytterligare användbar information om hantering och användning.



Försäkran om överensstämmelse: Produkter märkta med denna symbol uppfyller alla EES-föreskrifter.



Försäkran om överensstämmelse: Produkter märkta med denna symbol uppfyller alla tillämpliga föreskrifter i Storbritannien.



Denna symbol finns på elektriska enheter i skyddsklass II.



**WARNING:** Använd inte produkten i närheten av badkar, duschar, handfat eller andra vattenfyllda behållare.

SV

## 3 Säkerhet

### 3.1 Avsedd användning

Produkten är enbart konstruerad för torkning och styling av människohår. Den är uteslutande avsedd för privat bruk och inte lämplig för kommersiella syften. Använd endast produkten på det sätt som beskrivs i bruksanvisningen. All annan användning betraktas som icke avsedd användning och kan leda till saksador eller personskador. Tillverkaren ansvarar inte för sak- eller personskador som uppstått på grund av icke avsedd eller felaktig användning.

### 3.2 Säkerhetsanvisningar

**⚠ VARNING! RISK FÖR ELEKTRISK STÖT!**

- Produkten får endast anslutas till eluttag där nätspänningen stämmer överens med uppgifterna på typskylten.
- Anslut produkten till ett lättillgängligt eluttag, så att du snabbt kan skilja den från elnätet vid problem.

- Använd inte produkten om den är skadad eller om nätkabeln eller nätkontakten är defekt.
- Om produktens nätkabel är skadad, måste den bytas ut av tillverkaren, dennes kundtjänst eller av en person med liknande kvalifikationer för att undvika risker.
- Öppna inte kåpan utan överlåt reparationen till utbildade reparatörer. Kontakta kundtjänst för sådana ärenden. Vid självständigt genomförda reparationer, felaktig anslutning eller felaktigt handhavande upphör garantin att gälla.
- Vid reparationer får endast delar användas som motsvarar apparatens ursprungliga specifikationer. Den här produkten innehåller elektriska och mekaniska delar, som är absolut nödvändiga för att skydda mot riskkällor.
- Doppa inte produkten eller nätkabeln i vatten eller andra vätskor.
- Ta aldrig i nätkontakten med våta eller fuktiga händer.
- Håll produkten borta från vatten! Använd inte produkten i närheten av eller över vattenfyllda badkar, handfat osv.
- Ställ inte produkten så att den kan falla ned i ett badkar eller handfat.

- Ta aldrig upp produkten när den har fallit i vattnet. Dra ur nätkontakten innan du tar upp produkten ur vattnet. Om du inte skiljer produkten från strömförsörjningen kan detta orsaka elektriska stötar.
- Stäng alltid av produkten när du inte använder den, när du rengör den eller när ett fel föreligger.
- Stick inte in några föremål i kåpan.
- Dra inte ur produkten ur eluttaget genom att dra i kabeln, utan ta alltid tag i själva kontakten. Transportera, dra eller bär aldrig produkten i kabeln.
- Håll produkten borta från öppen eld och heta ytor.
- Placera nätkabeln så att den inte utgör någon snubbelrisk.
- Vik inte nätkabeln, linda den inte kring produkten och lägg den inte över vassa kanter.
- Använd endast produkten i utrymmen inomhus.
- Använd inte förlängningskabel för produkten.
- När produkten används i ett badrum, dra ur nätkontakten efter användning eftersom närhet till vatten utgör en fara till och med när produkten är avstängd.
- För extra skydd rekommenderas att en jordfelsbrytare med felström på högst

30 mA installeras i badrummets strömkrets.  
Inhämta råd om detta från elektriker.

## **VARNING! RISK FÖR PERSONSKADOR!**

- Den här produkten kan användas av barn från 8 år samt av personer med begränsad fysisk, sensorisk eller mental förmåga eller av personer med brist på erfarenhet och kunskap om de hålls under uppsikt eller har instruerats om en säker användning av produkten och om de har förstått de risker som användningen kan medföra.
- Barn får inte leka med produkten.
- Rengöring och användarunderhåll får inte göras av barn utan tillsyn.
- Håll barn under 8 år borta från produkten och nätkabeln.
- Lämna inte produkten utan uppsikt när den är ansluten till eluttaget.
- Se till att barn inte leker med plastförpackningen. De kan fastna i den när de leker och kvävas.
- Denna produkt blir mycket het och är inte lämplig för förlängningar med syntetiskt eller äkta löshår.
- Produkten blir het när den används. Ta alltid i handtaget när den är het. Berör inte produktens heta ytor och låt dem inte komma i direkt kontakt med huden.

- Applicera inte hårspray när produkten är påslagen, eftersom det annars kan finnas risk för brand.
- Håll tillräckligt avstånd från alla brandfarliga föremål såsom draperier och gardiner.
- Använd inte produkten utomhus eller på platser där aerosolprodukter används eller syrgas avges.
- Låt alltid produkten svalna innan du rengör eller lägger undan den.

## **OBS! RISK FÖR SKADOR!**

SV

- Placera produkten på en lättillgänglig, jämn, torr, värmetålig och tillräckligt stabil yta. Lägg inte produkten för nära kanten.
- Se till att nätkabeln inte kommer i kontakt med heta delar.
- Försök aldrig att rengöra produkten genom att doppa den i vatten och rengör den inte med ångtvätt.

## **4 Kontrollera produkt och leveransomfång**

### **OBS! RISK FÖR SKADOR!**

- Om du på ett oförsiktigt sätt öppnar förpackningen med en vass kniv eller andra spetsiga föremål, kan produkten bli skadad. Öppna förpackningen mycket försiktigt.

1. Ta ut produkten ur förpackningen.
2. Kontrollera om leveransen är fullständig (se **bild A**).

3. Kontrollera om produkten och de enskilda delarna är skadade. Om så är fallet ska du inte använda produkten. Kontakta vår kundtjänst.

## 5 Användning



- Rengör alla delar av produkten före första användningen enligt beskrivningen i kapitlet "Rengöring".
  - Produkten avger eventuellt en lätt obehaglig lukt vid första användningen. Det är helt ofarligt och harmlöst. Se till att rummet är tillräckligt ventilerat.
  - Håll alltid produkten i handtaget **3** när du använder den.
1. Anslut nätkabeln **4** till ett lättillgängligt eluttag.
  2. Sätt fast eventuellt behövda tillbehör (koncentrator (liten/bred) **13** eller diffusor **14**) på luftutsläppet **1** (se **bild B**). Tillbehören fixeras på luftutsläppet med hjälp av en magnet.
  3. För att slå på produkten skjut till-/frånknappen **7** till den mittersta positionen (ON).
  4. För att ändra drifttemperaturen tryck upprepade gånger på temperaturknappen **6** tills önskad temperatur (39, 55, 65, 75, 85 oder 98 °C) har valts. Drifttemperaturen visas på temperaturdisplayen **10** på displayen **8**.
  5. För att åter förändra driftnivån tryck upprepade gånger på stegknappen **5** tills den önskade nivån (tre nivåer är tillgängliga) har valts. En eller flera nivåindikatorer **11** tänds och visar vilken nivå (1–3) som har valts.
  6. För frisättning av temporär kallluft, tryck och håll på kallluftsknappen **2**. Indikatorn för kallluft **9** tänds när denna funktion har aktiverats. När du inte längre behöver kallluft släpper du den motsvarande knappen.
  7. För att låsa den valda temperaturen och driftläget skjut till-/frånknappen till det övre läget (🔒). Låssymbolen **12** tänds när denna funktion har aktiverats.
  8. För att stänga av produkten skjut till-/frånknappen till den nedre positionen (OFF). Produkten sparar den senast inställda temperaturen och driftläget till nästa användning.

## 6 Rengöring

### **VARNING! RISK FÖR PERSONSKADOR!**

- Skilj alltid nätkabeln från elnätet före rengöring och låt produkten svalna helt.

### **OBS! RISK FÖR SKADOR!**

- Doppa aldrig produkten i vatten eller andra vätskor. Se till att varken vatten eller några andra vätskor kommer in i höljet.
- Använd inga aggressiva rengöringsmedel, borstar med metall- eller nylonborst eller vassa eller metalliska rengöringsverktyg såsom knivar, hårda skrapor eller liknande.

1. Rengör produkten med en fuktig duk.
2. Torka noga av produkten med en mjuk och torr duk.

#### **6.1 Rengöring av enhetens insida**



- Denna funktion gör att motorn går i riktning bakåt för att dra luft från luftutsläppet **1** och på detta sätt rengöra produktens inre delar med kall luft.
- Denna funktion får endast användas temporärt. Om den används för mycket kan produkten skadas.

1. Anslut nätkabeln **4** till ett lättillgängligt eluttag.
2. Tryck inom tio sekunder samtidigt på temperaturknappen **6** och stegknappen **5** och håll dem i ca tre sekunder för att aktivera rengöring av enhetens insida. Produkten går baklänges i ca 10 sekunder innan den stannar automatiskt.
3. Vid behov upprepa steg 2 för att återaktivera motsvarande funktion. Funktionen kan endast anropas tre gånger i rad. Om ytterligare en rengöring av insidan ska startas måste produkten först kopplas bort från elnätet och därefter tas i drift på nytt.

## 6.2 Rengöring av filtret

Rengör filtret varannan vecka och byt ut det varje månad för att undvika ansamling av damm inuti produkten. Nya filter kan köpas på vår webbplats ([www.silkn.eu](http://www.silkn.eu)).

1. Vrid det bakre skyddet **16** moturs för att ta bort det och för att ta bort filtret **15** från produkten (se **bild C**).  
Vid behov sätt in ett litet verktyg mellan bakstyckets galler och använd sedan verktyget för att vrida bakstycket.
2. Tvätta filtret med rent vatten och lufttorka det sedan.  
Filtret måste vara fullständigt torrt. Annars kan produkten skadas.
3. Sätt åter tillbaka filtret och bakstycket på produkten.  
Det finns små och stora flikar på bakstycket. När du fäster bakstycket se till att de små flikarna befinner sig upptill och nedtill och att de stora flikarna befinner sig på sidorna (se **bild C**).
4. Vrid bakstycket medurs tills det hakas fast.

## 7 Förvaring

Före förvaring måste alla delarna vara helt torra. Förvara produkten på en ren och torr plats, som är skyddad mot värme och direkt solljus.

## 8 Felsökning

Några problem kan ev. förorsakas av mindre störningar som du själv kan åtgärda. Följ då anvisningarna i följande tabell. Om problemet inte blir avhjälpt med det, är du välkommen att kontakta kundtjänst. Reparera inte produkten själv.

Fel	Möjlig orsak och lösning
Produkten fungerar inte.	<ul style="list-style-type: none"> <li>• Förvissa dig om att produkten respektive nätkabeln inte är skadad och att nätkabeln är korrekt ansluten till ett eluttag.</li> <li>• Produkten överhettas. Skilj produkten från elnätet och vänta tills den har svalnat fullständigt innan du använder produkten på nytt.</li> </ul>
Håret är bränt.	<ul style="list-style-type: none"> <li>• Den valda drifttemperaturen är för hög. Välj en lägre temperatur.</li> </ul>



Fel	Möjlig orsak och lösning
På displayen visas felmeddelandet E01 eller E04–E10.	<ul style="list-style-type: none"> <li>• Detta är ett internt fel. Kontakta vår kundtjänst om du behöver ytterligare hjälp.</li> </ul>
På displayen visas felmeddelandet E02 eller E03.	<ul style="list-style-type: none"> <li>• Spänningen är antingen för låg eller för hög. Anslut produkten till ett lämpligt eluttag.</li> </ul>

## 9 Tekniska data

Modell:	HCA01
Spänning:	220–240 V, 50/60 Hz
Strömförsörjning:	1 600 W
Motorvarvtal:	1 10 000 varv/min
SV Max. lufthastighet:	76 km/tim.
Ljudnivå:	≤ 75,7 dB (30 cm)
Vikt:	ca 676 g (EU), 715 g (GB)

## 10 Avfallshantering

### 10.1 Kassera förpackningen



Sortera de olika materialen i förpackningen. Papp och kartong ska sorteras som papper. Plast ska lämnas till återvinning.

### 10.2 Kassera produkten

(Gäller Europeiska unionen och andra europeiska länder med system för separat insamling av återvinningsbart avfall.)



**Kasserade apparater får inte kastas i hushålls-soporna!**

Om produkten inte längre kan användas, **ska den lämnas till avfallshantering enligt de lagar och bestämmelser som gäller i ditt land.** På så sätt säkerställs att elektriska och elektroniska produkter återvinns på ett lämpligt sätt och att negativa effekter på

miljön undviks. Därför är elektriska apparater märkta med den här avbildade symbolen.

## **I I Garantiinformation**

Den här produkten täcks av en tvåårig garanti enligt europeiska lagar och bestämmelser. Produktgarantins omfattning begränsar sig till tekniska fel, som orsakats av fel i produktionsprocessen. Om du gör anspråk på garanti, bör du begära anvisningar från vår kundtjänst. Den kan kanske lösa problemet utan att produkten behöver skickas till affären eller vårt servicecenter. Vår kundtjänst hjälper dig gärna!

## **I 2 Kundtjänst**

Mer information om produkterna från Silk'n hittar du på den regionala Silk'n-webbplatsen: [www.silkn.eu](http://www.silkn.eu). Om apparaten är skadad eller defekt, om den kräver reparation eller du behöver vår hjälp, är du välkommen att kontakta närmaste Silk'n-servicecenter. Du kan även ladda ned den här användarhandboken från [www.silkn.eu](http://www.silkn.eu) som pdf.

Servicenummer: +31(0)180-330550

E-post: [info@silkn.eu](mailto:info@silkn.eu)

## Právní sdělení

Společnost Invention Works B.V. si vyhrazuje právo na změny výrobků nebo specifikací, za cílem zvýšení výkonu, spolehlivosti nebo zpracovatelnosti. Informace poskytnuté společností Invention Works B.V. jsou v době publikování považovány za správné a spolehlivé. Společnost Invention Works B.V. však nepřebírá žádnou odpovědnost za jejich používání. Licence se neposkytuje se konkludentně, ani na základě patentu nebo patentového práva společnosti Invention Works B.V.

Bez výslovného písemného souhlasu společnosti Invention Works B.V. nesmí být žádná část tohoto dokumentu žádným způsobem a pro žádný účel reprodukována nebo přenášena, a to ani elektronickou nebo mechanickou cestou. Vyhrazujeme si právo na změny bez předchozího oznámení.

CS

Společnost Silk'n Beauty Ltd. disponuje patenty, zahájenými patentovými přihláškami, obchodními značkami, autorskými právy nebo jinými právy duševního vlastnictví, které jsou součástí tohoto dokumentu. Pokud nebude se společností Silk'n Beauty Ltd. sepsána pro tyto patenty, obchodní značky, autorská práva nebo jiná práva duševního vlastnictví výslovná písemná dohoda, není poskytnutí tohoto dokumentu v žádném případě licencí. Změna technických údajů bez předchozího oznámení vyhrazena.

Silk'n a logo Silk'n jsou zapsané ochranné známky společnosti Silk'n Beauty Ltd.

Invention Works B.V.

Galileistraat 17, 3029 AL Rotterdam, Nizozemsko

[www.silkn.eu](http://www.silkn.eu) - [info@silkn.eu](mailto:info@silkn.eu)

# Obsah

<b>1</b>	<b>Rozsah dodávky/Části zařízení</b>	<b>157</b>
<b>2</b>	<b>Všeobecně</b>	<b>157</b>
2.1	Přečtete si návod k použití a uschovejte si ho	157
2.2	Vysvětlení symbolů	157
<b>3</b>	<b>Bezpečnost</b>	<b>158</b>
3.1	Použití v souladu s určením	158
3.2	Bezpečnostní upozornění	158
<b>4</b>	<b>Kontrola výrobku a obsahu dodávky</b>	<b>163</b>
<b>5</b>	<b>Obsluha</b>	<b>163</b>
<b>6</b>	<b>Čištění</b>	<b>164</b>
6.1	Čištění vnitřních částí přístroje	164
6.2	Čištění filtru	165
<b>7</b>	<b>Skladování</b>	<b>165</b>
<b>8</b>	<b>Odstraňování problémů</b>	<b>166</b>
<b>9</b>	<b>Technické údaje</b>	<b>166</b>
<b>10</b>	<b>Likvidace</b>	<b>167</b>
10.1	Likvidace obalu	167
10.2	Likvidace výrobku	167
<b>11</b>	<b>Záruční informace</b>	<b>167</b>
<b>12</b>	<b>Služba zákazníkům</b>	<b>167</b>

# I Rozsah dodávky/Části zařízení

- |   |   |
|---|---|
| 1 Výstup vzduchu                                    | 9 Indikátor studeného vzduchu               |
| 2 Tlačítko studeného vzduchu                        | 10 Indikátor teploty                        |
| 3 Držadlo   | 11 Indikátor rychlosti proudění vzduchu, 3× |
| 4 Síťový kabel                                      | 12 Symbol zámku                             |
| 5 Tlačítko pro nastavení rychlosti proudění vzduchu | 13 Koncentrátor, 2× (malý/široký)           |
| 6 Tlačítko pro nastavení teploty                    | 14 Difuzér                                  |
| 7 Spínač/vypínač                                    | 15 Filtr                                    |
| 8 Displej   | 16 Zadní kryt                               |

## 2 Všeobecně

### 2.1 Přečtěte si návod k použití a uschovejte si ho



Tento návod k použití patří k tomuto vysoušeči vlasů SilkyAir Pro HDB003 (dále jen „výrobek“). Obsahuje důležité informace k jeho uvedení do provozu a používání.

Před použitím výrobku si pečlivě přečtěte návod k použití. Platí to zejména pro bezpečnostní upozornění. Nedodržení tohoto návodu k použití může mít za následek zranění nebo poškození výrobku. Návod k použití je založený na normách a pravidlech platných v Evropské unii. Respektujte pokyny a zákony platné v zahraničí i pro jednotlivé země. Uschovejte tento návod k obsluze pro pozdější použití. Pokud tento výrobek předáte třetí osobě, současně s ním předejte i tento návod k použití.

### 2.2 Vysvětlení symbolů

V tomto návodu k použití, na výrobku nebo na obalu se používají následující symboly a výstražná slova.

#### VÝSTRAHA!

Tato výstražná slova/výstražné symboly označují nebezpečí se středním rizikem, které, pokud se mu nevyhnete, může mít za následek smrt nebo vážné zranění.

#### UPOZORNĚNÍ!

Toto výstražné slovo označuje nebezpečí poškození majetku.



Tento výstražný symbol poskytuje užitečné dodatečné informace k manipulaci a používání.



Prohlášení o shodě: S tímto symbolem označení jsou výrobky v souladu se všemi platnými předpisy Společenství v rámci Evropského hospodářského prostoru.



Prohlášení o shodě: Výrobky označené tímto symbolem jsou v souladu se všemi platnými předpisy Spojeného království.



Tento symbol označuje elektrické přístroje třídy ochrany II.



**VÝSTRAHA:** Nepoužívejte tento výrobek v blízkosti van, sprch, umyvadel nebo jiných nádob napouštěných vodou.

CS

## 3 Bezpečnost

### 3.1 Použití v souladu s určením

Výrobek je navržen výhradně pro vysoušení a úpravu lidských vlasů. Je určen výlučně pro soukromé použití a není vhodný pro komerční použití. Výrobek používejte pouze způsobem popsáním v tomto návodu k použití. Jakékoliv jiné použití je považováno za nevhodné a může vést k věcným škodám nebo zraněním. Výrobce neručí za škody nebo zranění způsobené nevhodným nebo nesprávným použitím.

### 3.2 Bezpečnostní upozornění

#### **VÝSTRAHA! NEBEZPEČÍ ÚRAZU ELEKTRICKÝM PROUDEM!**

- Připojte výrobek pouze v případě, že síťové napětí v elektrické zásuvce odpovídá údajům na typovém štítku.
- Připojte výrobek pouze do snadno

přístupné elektrické zásuvky tak, abyste je mohli v případě poruchy snadno z elektrické sítě odpojit.

- Výrobek neuvádějte do provozu, jestliže je poškozený nebo pokud je vadný síťový kabel nebo síťová zástrčka.
- Když je síťový kabel výrobku poškozen, musí jeho výměnu provést výrobce, pracovníci jeho zákaznického servisu nebo obdobně kvalifikované osoby, aby se předešlo hrozcím nebezpečím.
- Neotevírejte nikdy pouzdro, přenechejte opravu odborným pracovníkům. Za tímto účelem se obraťte na zákaznický servis. V případě svépomocí provedených oprav, neodborného nebo nesprávného připojení nebo nesprávné obsluhy pozbývají jakékoli záruční nároky platnost.
- Při opravách se smí použít jen takové díly, které odpovídají původním údajům přístroje. V tomto výrobku se nachází elektrické a mechanické díly, které jsou nezbytné pro ochranu před zdroji nebezpečí.
- Neponořujte výrobek ani síťový kabel do vody nebo jiných kapalin.
- Nikdy nesahejte na síťovou zástrčku mokřýma nebo vlhkýma rukama.
- Uchovávejte výrobek v bezpečné vzdálenosti od vody! Nepoužívejte tento výrobek

nad vanami, umyvadly atd. napouštěnými vodou, ani v jejich blízkosti.

- Neukládejte výrobek tak, aby hrozil jeho pád do vany nebo umyvadla.
- Nesahejte na výrobek, pokud spadl do vody. Než ho z vody vyjmete, nejprve vytáhněte zástrčku ze zásuvky. Pokud výrobek neodpojíte od zdroje, hrozí nebezpečí zásahu elektrickým proudem.
- Výrobek vždy vypněte, pokud jej nepoužíváte, když jej čistíte nebo když se vyskytuje porucha.
- Nevkládejte žádné předměty do pouzdra.
- Výrobek nevytahujte ze zásuvky tažením za kabel, ale vždy uchopte samotnou zástrčku. Výrobek nikdy nepřepřavujte, netahejte ani nepřenášejte za kabel.
- Nepřibližujte výrobek k otevřenému ohni a horkým povrchům.
- Umístěte síťový kabel tak, abyste o něj nezakopli.
- Neohýbejte síťový kabel, nesvinujte jej kolem výrobku a nepokládejte jej přes ostré hrany.
- Výrobek používejte pouze v interiéru.
- S výrobkem nepoužívejte žádný prodlužovací kabel.
- Když budete výrobek používat v koupelně, vytáhněte po použití zástrčku, jelikož



blízkost vody představuje riziko i po vypnutí výrobku.

- Pro dodatečnou bezpečnost se doporučuje instalovat do elektrického obvodu koupelny proudový chránič s jmenovitým chybovým proudem maximálně 30 mA. Nechejte si poradit od svého elektrikáře.

## **! VÝSTRAHA! NEBEZPEČÍ ZRANĚNÍ!**

- Tento výrobek mohou používat děti od 8 let a osoby s omezenými fyzickými, smyslovými nebo duševními schopnostmi nebo nedostatkem zkušeností a vědomostí, pouze pokud jsou pod dohledem nebo dostaly pokyny, jak se má výrobek bezpečně používat a porozuměly z toho vyplývajícímu nebezpečí.
- Nedovolte dětem, aby si s výrobkem hrály.
- Čištění a běžnou údržbu nesmí provádět děti bez dozoru.
- Výrobek a síťový kabel uložte vždy mimo dosah dětí mladších 8 let.
- Výrobek nenechávejte bez dozoru během doby, kdy je zapojený do zásuvky.
- Zajistěte, aby si s plastovým obsahem nehrály děti. Při hraní by se do něj mohly zachytit a udusit se.
- Tento výrobek dosahuje velmi vysokých teplot a není proto vhodný k vysoušení

pramenů ze syntetických vláken ani z pravých vlasů používaných k prodlužování vlasů.

- Výrobek se během používání zahřívá. Když bude horký, držte ho vždy pouze za držadlo. Nedotýkejte se horkých povrchů výrobku a zabraňte jejich přímému kontaktu s pokožkou.
- Když je výrobek zapnutý, nenanášejte žádný sprej na vlasy, jinak hrozí nebezpečí vzniku požáru.
- Udržujte dostatečnou vzdálenost od všech hořlavých předmětů jako závěsů a záclon.
- Výrobek nepoužívejte venku ani na místech, na kterých se používají produkty ve formě aerosolu nebo se podává kyslík.
- Než výrobek uskladníte nebo vyčistíte, nechejte ho vždy vychladnout.

CS

## **UPOZORNĚNÍ! NEBEZPEČÍ POŠKOZENÍ!**

- Výrobek položte na snadno přístupnou, rovnou, suchou, žáruvzdornou a dostatečně stabilní plochu. Výrobek nepokládejte na okraj plochy.
- Zajistěte, aby se síťový kabel nedotýkal horkých částí.
- Výrobek se nikdy nepokoušejte vyčistit tak, že ho ponoříte do vody, a nečistěte ho parním čističem.

## 4 Kontrola výrobku a obsahu dodávky

### UPOZORNĚNÍ! NEBEZPEČÍ POŠKOZENÍ!

- Pokud neopatrně otevřete obal pomocí ostrého nože nebo pomocí jiných ostrých předmětů, můžete výrobek snadno poškodit. Při otevírání buďte velmi opatrní.

1. Výrobek vyjměte z obalu.
2. Zkontrolujte, zda je dodávka kompletní (viz **obr. A**).
3. Zkontrolujte, zda výrobek nebo jeho jednotlivé části nejsou poškozené. Pokud je výrobek poškozený, nepoužívejte jej. Za tímto účelem se obraťte na náš zákaznický servis.

## 5 Obsluha



- Před prvním použitím vyčistěte všechny díly výrobku, tak jak je popsáno v kapitole „Čištění a údržba“.
- Při prvním použití může výrobek vydávat mírný zápach. To je naprosto normální a neznačí závadu. Zajistěte v místnosti dostatečné větrání.
- Při používání držte výrobek vždy za držadlo **3**.

1. Síťový kabel **4** zapojte do snadno přístupné zásuvky.
2. Na výstup vzduchu **1** případně nasadte potřebné nástavce (koncentrátor (malý/široký) **13** nebo difuzér **14**) (viz **obr. B**). Nástavce drží na výstupu vzduchu pomocí magnetu.
3. Budete-li chtít výrobek zapnout, posuňte spínač/vypínač **7** do prostřední pozice (ON).
4. Pro změnu provozní teploty stiskněte opakovaně tlačítko pro nastavení teploty **6**, dokud nenavolíte požadovanou teplotu (39, 55, 65, 75, 85 nebo 98 °C). Provozní teplotu zobrazí indikátor teploty **10** na displeji **8**.
5. Pro změnu rychlosti proudění vzduchu stiskněte opakovaně tlačítko pro nastavení rychlosti proudění vzduchu **5**, dokud nenavolíte požadovanou rychlost (k dispozici jsou 3 rychlosti). Rozsvítí se jeden nebo více indikátorů rychlosti proudění vzduchu **11** a budou ukazovat, která rychlost (1–3) je zvolena.
6. Pro krátkodobé foukání studeným vzduchem stiskněte a podržte tlačítko studeného vzduchu **2**.

Když bude tato funkce zapnutá, rozsvítí se indikátor studeného vzduchu **9**. Pokud studený vzduch už nebudete k vysoušení potřebovat, příslušné tlačítko uvolněte.

7. Abyste zabránili nechtěné změně zvolené teploty a rychlosti proudění vzduchu, posuňte spínač/vypínač do horní pozice (**🔒**). Když bude tato funkce zapnutá, rozsvítí se symbol zámku **12**.
8. Budete-li chtít výrobek vypnout, posuňte spínač/vypínač do spodní pozice (ON).  
Výrobek uloží naposled zvolenou teplotu a rychlost proudění vzduchu pro další použití.

## 6 Čištění

### **! VÝSTRAHA! NEBEZPEČÍ ZRANĚNÍ!**

- Před čištěním vždy odpojte síťový kabel a nechte výrobek zcela vychladnout.

### **UPOZORNĚNÍ! NEBEZPEČÍ POŠKOZENÍ!**

- Neponořujte výrobek do vody nebo jiných kapalin. Zajistěte, aby do pouzdra nepronikla voda ani žádná jiná kapalina.
- Nepoužívejte abrazivní čisticí prostředky, kartáče s kovovými či nylonovými štětinami, rovněž nepoužívejte ostré nebo kovové čisticí nástroje, jako jsou nože, tvrdé špachtle atp.

1. Výrobek čistěte vlhkým hadříkem.
2. Výrobek důkladně osušte suchým měkkým hadříkem.

#### 6.1 Čištění vnitřních částí přístroje



- Aktivací této funkce dojde ke spuštění zpětného chodu motoru. Z výstupu vzduchu **1** se bude odsávat vzduch a tak se studeným vzduchem vyčistí vnitřní části výrobku.



- Tuto funkci používejte jen po krátkou dobu. V případě jejího nadměrného používání může dojít k poškození výrobku.

1. Síťový kabel **4** zapojte do snadno přístupné zásuvky.
2. Během 10 sekund stiskněte současně tlačítko pro nastavení teploty **6** a tlačítko pro nastavení rychlosti proudění vzduchu **5** a podržte je asi 3 sekundy, abyste funkci čištění přístroje aktivovali. Výrobek bude asi 10 sekund foukat opačným směrem, dokud se automaticky nezastaví.
3. Podle potřeby zopakujte krok 2, abyste odpovídající funkci aktivovali znovu.  
Funkci lze pokaždé aktivovat jen třikrát po sobě. Pro další spuštění funkce čištění vnitřních částí je nutné výrobek nejprve odpojit od sítě a znovu uvést do provozu.

## 6.2 Čištění filtru

Aby se uvnitř výrobku nehromadil prach, každé 2 týdny vyčistěte filtr a jednou za měsíc ho vyměňte. Nové filtry je možné zakoupit na našich webových stránkách ([www.silkn.eu](http://www.silkn.eu)).

1. Otočte zadním krytem **16** proti směru hodinových ručiček, abyste ho mohli sejmut a odstranit z výrobku filtr **15** (viz **obr. C**).  
V případě potřeby zasuňte do mřížky zadního krytu malý nástroj a poté pomocí nástroje zadní kryt otočte.
2. Filtr omyjte čistou vodou a následně ho nechejte uschnout na vzduchu.  
Filtr musí být zcela suchý. Jinak by mohlo dojít k poškození výrobku.
3. Filtr a zadní kryt znovu nasadte na výrobek.  
Na zadním krytu jsou malé a velké jazýčky. Při nasazování zadního krytu dbejte na to, aby se malé jazýčky nacházely nahoře a dole a velké jazýčky po stranách (viz **obr. C**).
4. Otočte zadním krytem po směru hodinových ručiček, dokud nezacvakne.

## 7 Skladování

Před uskladněním zajistěte, aby byly všechny díly zcela suché. Výrobek uschovávejte na čistém a suchém místě, které je chráněno před horkem a přímým slunečním světlem.

## 8 Odstraňování problémů

Některé problémy mohou být způsobeny drobnými poruchami, které můžete odstranit sami. Postupujte podle pokynů v následující tabulce. Pokud se problém přesto nevyřeší, obraťte se na zákaznický servis. Výrobek neopravujte sami.

Porucha	Možné příčiny a řešení
Výrobek nefunguje.	<ul style="list-style-type: none"><li>• Ujistěte se, že výrobek, resp. síťový kabel nejsou poškozeny a že je síťový kabel řádně zapojený do zásuvky.</li><li>• Výrobek se přehřívá. Výrobek odpojte od elektrické sítě a počkejte, dokud zcela nevychladne. Teprve poté ho znovu použijte.</li></ul>
Vlasy jsou spálené.	<ul style="list-style-type: none"><li>• Zvolená provozní teplota je příliš vysoká. Zvolte nižší teplotu.</li></ul>
Na displeji se zobrazuje chyba E01 nebo E04–E10.	<ul style="list-style-type: none"><li>• Jedná se o chybu uvnitř výrobku. Obrat'te na naši službu zákazníkům a požádejte o pomoc s vyřešením problému.</li></ul>
Na displeji se zobrazuje chyba E02 nebo E03.	<ul style="list-style-type: none"><li>• Napětí je buďto příliš nízké nebo příliš vysoké. Výrobek zapojte do vhodné síťové zásuvky.</li></ul>

CS

## 9 Technické údaje

Model:	HCA01
Napětí:	220–240 V, 50/60 Hz
Napájení:	I 600 W
Otáčky motoru:	I 10 000 ot./min.
Max. rychlost proudění vzduchu:	76 km/h
Hladina hluku:	≤ 75,7 dB (30 cm)
Hmotnost:	cca 676 g (EU), 715 g (GB)

## 10 Likvidace

### 10.1 Likvidace obalu



Obal zlikvidujte podle jeho typu. Lepenku a karton odevzdejte do sběru papíru, folie do sběru druhotných surovin.

### 10.2 Likvidace výrobku

(Platí v Evropské unii a dalších evropských státech uplatňujících oddělený systém recyklovatelného sběru)



#### **Zákaz vhazování starých přístrojů do domovního odpadu!**

Pokud již nelze výrobek používat, **zlikvidujte jej v souladu s nařízeními, která jsou platná ve vaší zemi či regionu.** To zajišťuje, že staré spotřebiče budou řádně recyklovány a bude zabráněno negativním dopadům na životní prostředí. Proto jsou elektronické přístroje označeny zde uvedeným symbolem.

CS

## 11 Záruční informace

Na tento výrobek se vztahují evropská nařízení a zákony o 2 leté záruce. Rozsah záruky na tento výrobek je omezen na technické vady způsobené vadnými výrobními postupy. Pokud chcete uplatnit svůj nárok na záruku, je nutno získat pokyny od naší služby zákazníkům. Může vyřešit váš problém, aniž byste museli výrobek zaslat zpět do obchodu nebo do našeho servisního střediska. Naše služba zákazníkům vám vždy rád pomůže!

## 12 Služba zákazníkům

Další informace o výrobcích Silk'n naleznete na svých regionálních webových stránkách na: [www.silkn.eu](http://www.silkn.eu). Pokud je přístroj poškozený nebo defektní, potřebuje opravit, jestliže potřebujete naši pomoc, obraťte se na nejbližší servisní středisko Silk'n. Tuto příručku uživatele si ve formátu PDF můžete stáhnout i z [www.silkn.eu](http://www.silkn.eu).

Číslo servisního střediska: +31 (0) 180-330550  
E-mail: [info@silkn.eu](mailto:info@silkn.eu)

Prawa autorskie 2023 © Silk'n Beauty Ltd. Wszelkie prawa zastrzeżone.

## **Informacja prawna**

Invention Works B.V. zastrzega sobie prawo do dokonywania zmian w produktach lub specyfikacjach w celu poprawy efektywności, bezpieczeństwa użytkowania lub zdolności produkcyjnych. Informacje udostępnione przez Invention Works B.V. zostają uznane za poprawne i wiarygodne w dniu ich opublikowania. Jednak Invention Works B.V. nie ponosi odpowiedzialności za ich wykorzystanie. Invention Works B.V. nie przyznaje żadnej licencji dorozumianej, wynikającej z patentu lub podlegającej przepisom prawa patentowego.

Żadnej z części niniejszego dokumentu nie wolno w żadnej formie lub elektronicznie czy mechanicznie kopiować lub przekazywać w jakichkolwiek celach bez wyraźnej pisemnej zgody Invention Works B.V.

Dane mogą zostać zmienione bez powiadomienia.

Silk'n Beauty Ltd. dysponuje patentami oraz zgłoszeniami patentowymi, znakami towarowymi, prawami autorskimi lub innymi prawami własności intelektualnej, które są przedmiotem tego dokumentu. Udostępnienie niniejszego dokumentu nie oznacza przekazania licencji na patenty, znaki towarowe, prawa autorskie lub inne prawa własności intelektualnej, o ile nie jest to wyraźnie uregulowane w formie pisemnej umowy przez Silk'n Beauty Ltd. Dane techniczne mogą zostać zmienione bez powiadomienia.

Silk'n i logo Silk'n są zarejestrowanymi znakami towarowymi Silk'n Beauty Ltd.

Invention Works B.V.

Galileïstraat 17, 3029 AL Rotterdam, Holandia

[www.silkn.eu](http://www.silkn.eu) – [info@silkn.eu](mailto:info@silkn.eu)

PL



# Spis treści

<b>1</b>	<b>Zakres dostawy/części urządzenia</b>	<b>170</b>
<b>2</b>	<b>Informacje ogólne</b>	<b>170</b>
2.1	Przeczytanie i przechowywanie instrukcji obsługi	170
2.2	Objaśnienie symboli	170
<b>3</b>	<b>Bezpieczeństwo</b>	<b>171</b>
3.1	Użytkowanie zgodne z przeznaczeniem	171
3.2	Wskazówki dotyczące bezpieczeństwa	172
<b>4</b>	<b>Sprawdzenie produktu i zawartości opakowania</b>	<b>176</b>
<b>5</b>	<b>Obsługa</b>	<b>177</b>
<b>6</b>	<b>Czyszczenie</b>	<b>178</b>
6.1	Czyszczenie wnętrza urządzenia	179
6.2	Czyszczenie filtra	179
<b>7</b>	<b>Przechowywanie</b>	<b>180</b>
<b>8</b>	<b>Rozwiązywanie problemów</b>	<b>180</b>
<b>9</b>	<b>Dane techniczne</b>	<b>181</b>
<b>10</b>	<b>Utylizacja</b>	<b>181</b>
10.1	Utylizacja opakowania	181
10.2	Utylizacja produktu	181
<b>11</b>	<b>Informacje gwarancyjne</b>	<b>181</b>
<b>12</b>	<b>Obsługa klienta</b>	<b>182</b>

# I Zakres dostawy/części urządzenia

- |   |                                |    |                                    |
|---|--------------------------------|----|------------------------------------|
| 1 | Wylot powietrza                | 9  | Wskaźnik zimnego powietrza         |
| 2 | Przycisk zimnego powietrza     | 10 | Wskaźnik temperatury               |
| 3 | Uchwyt                         | 11 | Wskaźnik poziomu intensywności, 3× |
| 4 | Kabel sieciowy                 | 12 | Symbol blokady                     |
| 5 | Przycisk poziomu intensywności | 13 | Koncentrator, 2× (mały/szeroki)    |
| 6 | Przycisk temperatury           | 14 | Dyfuzor                            |
| 7 | Włącznik/wyłącznik             | 15 | Filtr                              |
| 8 | Wyświetlacz                    | 16 | Tylna osłona                       |

## 2 Informacje ogólne

### 2.1 Przeczytanie i przechowywanie instrukcji obsługi



Niniejsza instrukcja obsługi dotyczy suszarki do włosów SilkyAir Pro HDB003 (zwanej dalej "produktem"). Zawiera ona ważne informacje potrzebne do rozpoczęcia użytkowania i obsługi. Przed rozpoczęciem użytkowania produktu

należy dokładnie zapoznać się z instrukcją obsługi. Dotyczy to w szczególności instrukcji bezpieczeństwa. Nieprzestrzeganie zaleceń niniejszej instrukcji obsługi może doprowadzić do obrażeń lub uszkodzenia produktu. Instrukcja obsługi opiera się na normach i przepisach obowiązujących w Unii Europejskiej. Należy również przestrzegać wytycznych i przepisów krajowych. Prosimy zachować niniejszą instrukcję obsługi w celu późniejszego wykorzystania. Przekazując produkt osobie trzeciej, koniecznie należy dostarczyć niniejszą instrukcję obsługi.

### 2.2 Objaśnienie symboli

Poniższe symbole i zwroty ostrzegawcze są używane w niniejszej instrukcji obsługi, na produkcie oraz na opakowaniu.



## OSTRZEŻENIE!

Symbol/zwrot ostrzegawczy wskazujący na zagrożenie o średnim stopniu ryzyka, które – w przypadku jego zignorowania – może doprowadzić do poważnych obrażeń lub nawet do śmierci.

# WSKAZÓWKA!

Zwrot ostrzegawczy ostrzegający przed możliwymi szkodami materialnymi.



Ten symbol ostrzegawczy wskazuje na przydatne informacje dodatkowe dotyczące obsługi i użytkowania.



Deklaracja zgodności: Produkty oznaczone tym symbolem spełniają wszystkie właściwe przepisy wspólnotowe Europejskiego Obszaru Gospodarczego.



Deklaracja zgodności: Produkty oznaczone tym symbolem spełniają wszystkie właściwe przepisy obowiązujące w Wielkiej Brytanii.



Ten symbol oznacza urządzenia elektryczne klasy ochrony II.



**OSTRZEŻENIE:** Nie używać produktu w pobliżu wanien, pryszniców, umywalk lub innych pojemników napełnionych wodą.

## 3 Bezpieczeństwo

### 3.1 Użytkowanie zgodne z przeznaczeniem

Produkt jest przeznaczony wyłącznie do suszenia i stylizacji włosów ludzkich. Przeznaczony jest wyłącznie do użytku prywatnego, a nie zastosowania komercyjnego. Z produktu należy korzystać wyłącznie zgodnie z niniejszą instrukcją obsługi. Każdy inny sposób wykorzystania produktu uznaje się za niezgodny z przeznaczeniem i może doprowadzić do strat materialnych lub stanowić zagrożenie dla życia lub zdrowia. Producent nie ponosi odpowiedzialności za szkody lub obrażenia powstałe wskutek użytkowania produktu w sposób nieprawidłowy lub niezgodny z jego przeznaczeniem.

### 3.2 Wskazówki dotyczące bezpieczeństwa

#### **OSTRZEŻENIE! RYZYKO PORAŻENIA PRĄDEM!**

- Produkt podłączać tylko wtedy, gdy napięcie sieciowe gniazda odpowiada danym na tabliczce znamionowej.
- Produkt podłączać wyłącznie do łatwo dostępnego gniazdka, aby w razie problemów można było szybko odłączyć go od sieci elektrycznej.
- Nie używać produktu, jeśli jest uszkodzony lub jeśli kabel sieciowy lub wtyczka są wadliwe.
- Jeśli kabel sieciowy produktu jest uszkodzony, w celu uniknięcia niebezpieczeństwa musi zostać wymieniony przez producenta, serwis posprzedażny lub osobę o podobnych kwalifikacjach.
- Nie otwierać obudowy, a naprawę zlecić specjalistom. W tym celu należy zwracać się do działu obsługi klienta. W przypadku naprawy przeprowadzonej we własnym zakresie, nieprawidłowego podłączenia lub nieodpowiedniej obsługi wyklucza się roszczenia gwarancyjne.
- Do naprawy urządzenia wolno stosować tylko części odpowiadające jego pierwotnym danym. W produkcie znajdują się części

elektryczne i mechaniczne nieodzwonne do bezpiecznego użytkowania.

- Nie zanurzać produktu ani kabla sieciowego w wodzie lub innych cieczach.
- Nigdy nie dotykać wtyczki sieciowej mokrymi lub wilgotnymi dłońmi.
- Produkt należy trzymać z dala od wody! Nie używać produktu w pobliżu lub nad wannami, umywalkami itp. napełnionymi wodą.
- Nie należy umieszczać produktu w taki sposób, aby mógł wpaść do wanny lub umywalki.
- Nie sięgać po produkt, jeśli wpadł do wody. Natychmiast odłączyć wtyczkę sieciową przed wyjęciem go z wody. Jeśli produkt nie zostanie odłączony od zasilania elektrycznego, może to prowadzić do porażenia prądem.
- Zawsze wyłączać produkt, gdy nie jest używany, w celu wyczyszczenia lub gdy wystąpiła usterka.
- Nie wkładać żadnych przedmiotów do obudowy.
- Nie odłączać produktu od gniazdka za kabel, lecz zawsze chwytać za wtyczkę. Nigdy nie transportować, nie ciągnąć ani nie przenosić produktu za kabel.

- Przechowywać produkt z dala od otwartego ognia i gorących powierzchni.
- Kabel sieciowy należy układać w taki sposób, aby nie stwarzał niebezpieczeństwa potknięcia.
- Nie zginać kabla sieciowego, nie owijać go wokół produktu ani nie umieszczać na ostrych krawędziach.
- Produkt należy stosować wyłącznie w pomieszczeniach.
- Nie używać przedłużaczy do podłączania produktu.
- Jeśli produkt jest używany w łazience, po użyciu należy odłączyć wtyczkę sieciową, ponieważ bliskość wody stanowi zagrożenie nawet wtedy, gdy produkt jest wyłączony.
- W celu zapewnienia dodatkowej ochrony zaleca się zainstalowanie w obwodzie zasilania łazienki wyłącznika różnicowoprądowego o prądzie reakcji wynoszącym maksymalnie 30 mA. Prosimy zasięgnąć w tym zakresie porady u swojego elektryka.



## **OSTRZEŻENIE! RYZYKO ODNIESIENIA OBRAŻEŃ!**

- Ten produkt może być używany przez dzieci w wieku powyżej 8 lat i starsze oraz osoby o ograniczonych zdolnościach

fizycznych, czuciowych lub umysłowych lub nieposiadające doświadczenia i wiedzy, jeśli są one nadzorowane lub zostały poinstruowane w zakresie bezpiecznego korzystania z produktu i rozumieją związane z tym zagrożenia.

- Dzieci nie powinny bawić się produktem.
- Czyszczenie i konserwacja nie powinny być przeprowadzane przez dzieci bez nadzoru.
- Dzieciom poniżej 8 roku życia nie wolno zbliżać się do produktu i przewodu zasilającego.
- Nie pozostawiać produktu bez nadzoru, gdy jest podłączony do gniazdka.
- Należy dopilnować, aby dzieci nie bawiły się opakowaniem z tworzywa sztucznego. Mogłyby się podczas zabawy w nią zaplątać i udusić.
- Ten produkt osiąga bardzo wysokie temperatury i nie nadaje się do przedłużania włosów ani za pomocą włosów syntetycznych ani naturalnych.
- Produkt nagrzewa się podczas użytkowania. Gdy jest gorący, należy zawsze trzymać go za uchwyt. Nie dotykać gorących powierzchni produktu i nie dopuszczać do ich bezpośredniego kontaktu ze skórą.
- Nie stosować lakieru do włosów, gdy produkt jest włączony, gdyż w przeciwnym

- razie istnieje ryzyko pożaru.
- Zachować dostateczną odległość od wszystkich łatwopalnych przedmiotów, takich jak zasłony i firanki.
  - Nie używać produktu na zewnątrz ani w miejscach, w których stosowane są produkty w aerozolu lub do których podawany jest tlen.
  - Przed schowaniem lub czyszczeniem należy zawsze odczekać, aż produkt ostygnie.

## **WSKAZÓWKA! NIEBEZPIECZEŃSTWO USZKODZENIA!**

- Umieścić produkt na łatwo dostępnej, równej, suchej, odpornej na wysoką temperaturę i wystarczająco stabilnej powierzchni. Nie umieszczać produktu na krawędzi powierzchni.
- Upewnić się, że kabel sieciowy nie styka się z gorącymi częściami.
- Nigdy nie próbować czyścić produktu, zanurzając go w wodzie ani nie czyścić go myjką parową.

## **4 Sprawdzenie produktu i zawartości opakowania**

## **WSKAZÓWKA! NIEBEZPIECZEŃSTWO USZKODZENIA!**

- Nieostrożne otwieranie opakowania ostrym



nożem lub innym ostrym przedmiotem może spowodować uszkodzenie produktu. Opakowanie należy otwierać bardzo ostrożnie.

1. Wyjąć produkt z opakowania.
2. Sprawdzić, czy dostawa jest kompletna (patrz **rys. A**).
3. Sprawdzić, czy produkt lub jego poszczególne części nie są uszkodzone. W przypadku stwierdzenia uszkodzenia nie należy korzystać z produktu. Prosimy zwrócić się do działem obsługi klienta.

## 5 Obsługa



- Przed pierwszym użyciem należy wyczyścić wszystkie części produktu zgodnie z opisem w rozdziale "Czyszczenie".
- Przy pierwszym użyciu produkt może wydzielać delikatny zapach. Jest to całkowicie nieszkodliwe i niegroźne. Upewnij się, że pomieszczenie jest wystarczająco wentylowane.
- Podczas korzystania z produktu należy zawsze trzymać go za uchwyt **3**.

1. Podłączyć kabel sieciowy **4** do łatwo dostępnego gniazdka.
2. W razie potrzeby zamocować wymagane nasadki (koncentrator (mały/szeroki) **13** lub dyfuzor **14**) na wylocie powietrza **1** (patrz **rys. B**).  
Nasadki mocowane są na wylocie powietrza magnetycznie.
3. Aby włączyć produkt, przesunąć włącznik/wyłącznik **7** w środkowe położenie (ON).
4. Aby zmienić temperaturę roboczą, naciskać przycisk temperatury **6** tyle razy, aż wybrana zostanie żądana temperatura (39, 55, 65, 75, 85 lub 98 °C).  
Temperatura robocza jest wyświetlana na wskaźniku temperatury **10** na wyświetlaczu **8**.
5. Aby zmienić poziom intensywności, naciskać przycisk poziomu intensywności **5** tyle razy, aż wybrany zostanie żądany poziom (dostępne są 3 poziomy).  
Jeden lub więcej wskaźników poziomu intensywności **11** zapali się, aby wskazać, który poziom (1–3) został wybrany.
6. Aby przez krótki czas dmuchać zimnym powietrzem, nacisnąć i przytrzymać przycisk zimnego powietrza **2**.

Wskaźnik zimnego powietrza **9** zapali się, gdy ta funkcja będzie aktywna. Jeśli zimne powietrze nie jest już potrzebne, należy puścić odpowiedni przycisk.

7. Aby zablokować wybraną temperaturę i poziom intensywności, przesunąć włącznik/wyłącznik w górne położenie (**11**).  
Gdy ta funkcja jest aktywna, zapali się symbol blokady **12**.
8. Aby wyłączyć produkt, przesunąć włącznik/wyłącznik w dolne położenie (OFF).  
Produkt zapisze ostatnio wybraną temperaturę i poziom intensywności dla następnego użycia.

## 6 Czyszczenie



### OSTRZEŻENIE! RYZYKO ODNIESIENIA OBRAŻEŃ!

- Przed czyszczeniem należy zawsze odłączyć kabel sieciowy i odczekać, aż produkt całkowicie ostygnie.

### WSKAZÓWKA! NIEBEZPIECZEŃSTWO USZKODZENIA!

- Nigdy nie zanurzać produktu w wodzie ani innych cieczach. Upewnić się, że do obudowy nie przedostała się woda ani inne ciecze.
- Nie stosować żadnych agresywnych środków czyszczących, szczotek ze szczecinią metalową lub nylonową, ani ostrych przedmiotów do czyszczenia lub przedmiotów wykonanych z metalu, takich jak noże, twarde szpachle itp.

1. Wyczyścić produkt wilgotną ściereczką.
2. Dokładnie osuszyć produkt miękką i suchą ściereczką.

## 6.1 Czyszczenie wnętrza urządzenia



- Ta funkcja powoduje, że silnik pracuje w odwrotnym kierunku, aby zasysać powietrze z wylotu powietrza 1, czyszcząc w ten sposób wewnętrzne części produktu zimnym powietrzem.
- Z funkcji tej należy korzystać tylko tymczasowo. W razie nadmiernego korzystania produkt może zostać uszkodzony.

1. Podłączyć kabel sieciowy 4 do łatwo dostępnego gniazdka.
2. W ciągu 10 sekund nacisnąć jednocześnie przycisk temperatury 6 i przycisk poziomu intensywności 5 i przytrzymać je przez około 3 sekundy, aby aktywować czyszczenie wnętrza urządzenia. Produkt będzie pracował wstecz przez około 10 sekund, po czym zatrzyma się automatycznie.
3. W razie potrzeby powtórzyć krok 2, aby ponownie aktywować odpowiednią funkcję. Ta funkcja może być wywołana tylko trzy razy z rzędu. Aby rozpocząć dalsze czyszczenie wnętrza, produkt należy najpierw odłączyć od sieci i ponownie podłączyć.

PL

## 6.2 Czyszczenie filtra

Aby uniknąć gromadzenia się kurzu wewnątrz produktu, należy czyścić filtr co 2 tygodnie i wymieniać go co miesiąc. Nowe filtry można zakupić na naszej stronie internetowej ([www.silkn.eu](http://www.silkn.eu)).

1. Obrócić tylną osłonę 16 w kierunku przeciwnym do ruchu wskazówek zegara, aby ją zdjąć i wyjąć filtr 15 z produktu (patrz **rys. C**).  
W razie potrzeby włożyć małe narzędzie między kratki tylnej osłony, a następnie obrócić tylną osłonę za pomocą narzędzia.
2. Umyć filtr czystą wodą, a następnie wysuszyć na powietrzu. Filtr musi być całkowicie suchy. W przeciwnym razie produkt może zostać uszkodzony.
3. Założyć filtr i tylną pokrywę z powrotem na produkt. Na tylnej osłonie znajdują się małe i duże zaczepy. Przy zakładaniu tylnej pokrywy należy upewnić się, że małe zaczepy znajdują się na górze i na dole, a duże po bokach (patrz **rys. C**).
4. Obrócić tylną osłonę zgodnie z ruchem wskazówek zegara tak, aby się zablokowała.

## 7 Przechowywanie

Do przechowywania produktu wszystkie części powinny być zupełnie suche. Produkt należy przechowywać w czystym i suchym miejscu, z dala od źródeł ciepła i bezpośredniego światła słonecznego.

## 8 Rozwiązywanie problemów

Problemy mogą być spowodowane nieznacznymi usterkami, które można samodzielnie usunąć. W tym celu należy przestrzegać instrukcji z poniższej tabeli. Jeśli problem nie zostanie w ten sposób rozwiązany, należy zwrócić się do Działu Obsługi Klienta. Nie wolno samodzielnie naprawiać produktu.

Usterka	Możliwa przyczyna i rozwiązanie
Produkt nie działa.	<ul style="list-style-type: none"><li>• Upewnić się, że produkt lub kabel sieciowy nie są uszkodzone i że kabel sieciowy jest prawidłowo podłączony do gniazdka.</li><li>• Produkt przegrzewa się. Odłączyć produkt od sieci elektrycznej i poczekać, aż całkowicie ostygnie, zanim zostanie ponownie użyty.</li></ul>
Włosa są przypalone.	<ul style="list-style-type: none"><li>• Wybrana temperatura robocza jest zbyt wysoka. Wybrać niższą temperaturę.</li></ul>
Na wyświetlaczu wyświetlany jest komunikat o błędzie E01 lub E04–E10.	<ul style="list-style-type: none"><li>• Jest to błąd wewnętrzny. Prosimy o kontakt się z naszym działem obsługi klienta, aby uzyskać dalszą pomoc.</li></ul>
Na wyświetlaczu wyświetlany jest komunikat o błędzie E02 lub E03.	<ul style="list-style-type: none"><li>• Napięcie jest zbyt niskie lub zbyt wysokie. Podłączyć produkt do odpowiedniego gniazdka.</li></ul>

## 9 Dane techniczne

Model:	HCA01
Napięcie:	220–240 V, 50/60 Hz
Moc:	1600 W
Prędkość obrotowa silnika:	110 000 obr./min
Maks. prędkość powietrza:	76 km/godz.
Poziom hałasu:	≤ 75,7 dB (30 cm)
Waga:	ok. 676 g (UE), 715 g (GB)

## 10 Utylizacja

### 10.1 Utylizacja opakowania



Opakowanie należy wyrzucić do odpowiedniego kontenera na odpady. Tekturę i karton należy zutylizować razem z makulaturą, folię razem z tworzywem sztucznym.

### 10.2 Utylizacja produktu

(Dotyczy Unii Europejskiej i innych krajów europejskich z systemami selektywnej zbiórki surowców wtórnych)



**Zużytych urządzeń nie wolno wyrzucać do śmieci razem z odpadami domowymi!**

Jeśli produkt nie może być już dłużej używane, **należy zutylizować je zgodnie z przepisami obowiązującymi w danym regionie lub kraju.** W ten

sposób zapewnia się profesjonalną utylizację starych urządzeń i unika negatywnego wpływu na środowisko naturalne. Dlatego urządzenia elektryczne są oznaczone przedstawionym symbolem.

## 11 Informacje gwarancyjne

Ten produkt jest objęty 2-letnią gwarancją zgodnie z regulacjami i przepisami europejskimi. Zakres gwarancji tego produktu jest ograniczony do usterek technicznych spowodowanych wadliwym procesem produkcji. W przypadku chęci wniesienia roszczenia z tytułu gwarancji należy zasięgnąć wskazówek w naszym Dziale

Obsługi Klienta. Być może problem może być rozwiązany bez odsyłania produktu do sklepu czy Centrum Serwisowego. Nasz Dział Obsługi Klienta zawsze chętnie służy pomocą!

## **12 Obsługa klienta**

Dalsze informacje o produktach Silk'n dostępne są na stronie regionalnej Silk'n: [www.silkn.eu](http://www.silkn.eu). Jeśli urządzenie jest uszkodzone lub wadliwe, potrzebna jest naprawa lub nasza pomoc, prosimy zwrócić się do najbliższego Centrum Serwisowego Silk'n. Ten podręcznik użytkownika można pobrać również ze strony [www.silkn.eu](http://www.silkn.eu) w formacie PDF.

Numer Serwisu: +31 (0)180-330550

E-mail: [info@silkn.eu](mailto:info@silkn.eu)

## **Teisinė informacija**

Invention Works B.V. pasilieka teisę atlikti savo gaminių ar specifikacijų pakeitimus, kuriais gerinama gaminių kokybė, didinamas naudojimo saugumas ar tobulinama gamyba. Invention Works B.V. parengta informacija paskelbiant yra teisinga ir patikima. Tačiau Invention Works B.V. neatsako už šios informacijos naudojimą. Invention Works B.V. licencija nesuteikiama nei netiesiogiai, nei pagal patentą ar patento teisę.

Be aiškaus raštiško Invention Works B.V. sutikimo draudžiama bet kokiais tiksliais ir bet kokia forma ar elektroninėmis arba mechaninėmis priemonėmis kopijuoti ar perduoti šį dokumentą. Pasilieka teisę keisti duomenis be išankstinio įspėjimo.

Silk'n Beauty Ltd. turi patentų, susijusių patentų paraiškų, prekių ženklų, autoriaus teisių ir kitos intelektualinės nuosavybės, kurie yra šio dokumento objektas. Jei nėra atskiro raštiško susitarimo su Silk'n Beauty Ltd., šiuo dokumentu jums nesuteikiama licencija naudoti šiuos patentus, prekių ženklus, autoriaus teises ir kitas intelektualinės nuosavybės teises. Pasilieka teisę keisti techninius duomenis be išankstinio įspėjimo.

Silk'n pavadinimas ir Silk'n logotipas yra registruoti Silk'n Beauty Ltd. prekių ženklai.

Invention Works B.V.  
Galileïstraat 17, 3029 AL Rotterdam, Nyderlandai  
[www.silk'n.eu](http://www.silk'n.eu) – [info@silk'n.eu](mailto:info@silk'n.eu)

# Turinys

<b>1</b>	<b>Komplektacija / prietaisų dalys</b>	<b>185</b>
<b>2</b>	<b>Bendra informacija</b>	<b>185</b>
2.1	Naudojimo instrukcijos skaitymas ir saugojimas	185
2.2	Simbolių paaiškinimas	185
<b>3</b>	<b>Sauga</b>	<b>186</b>
3.1	Naudojimas pagal paskirtį	186
3.2	Saugos nurodymai	186
<b>4</b>	<b>Patikrinkite gaminį ir komplektaciją</b>	<b>190</b>
<b>5</b>	<b>Aptarnavimas</b>	<b>190</b>
<b>6</b>	<b>Valymas</b>	<b>191</b>
6.1	Prietaiso vidaus valymas	192
6.2	Filtro valymas	192
<b>7</b>	<b>Saugojimas</b>	<b>193</b>
<b>8</b>	<b>Gedimų paieška</b>	<b>193</b>
<b>9</b>	<b>Techniniai duomenys</b>	<b>194</b>
<b>10</b>	<b>Šalinimas</b>	<b>194</b>
10.1	Pakuotės šalinimas	194
10.2	Produkto šalinimas	194
<b>11</b>	<b>Garantijos informacija</b>	<b>195</b>
<b>12</b>	<b>Klientų aptarnavimo skyrius</b>	<b>195</b>



# I Komplektacija / prietaisų dalys

- |                                |                                       |
|--------------------------------|---------------------------------------|
| 1 Oro išleidimo anga           | 9 Šalto oro rodmuo                    |
| 2 Šalto oro mygtukas           | 10 Temperatūros rodmuo                |
| 3 Rankena                      | 11 Pakopos rodmuo, 3×                 |
| 4 Maitinimo laidas             | 12 Užrakto simbolis                   |
| 5 Pakopos mygtukas             | 13 Koncentratorius, 2× (mažas/platus) |
| 6 Temperatūros mygtukas        | 14 Difuzorius                         |
| 7 Įjungimo/išjungimo jungiklis | 15 Filtras                            |
| 8 Ekranas                      | 16 Užpakalinis dangtelis              |

## 2 Bendra informacija

### 2.1 Naudojimo instrukcijos skaitymas ir saugojimas



Ši naudojimo instrukcija priklauso plaukų džiovintuvui SilkyAir Pro HDB003 (toliau vadinamam "gaminium"). Jame pateikiama svarbios informacijos apie gaminio naudojimo pradžią ir naudojimą.

Prieš naudodami gaminį, atidžiai perskaitykite vartotojo vadovą. Ypač atidžiai perskaitykite saugos nurodymus. Nesilaikant vartotojo vadovo galima patirti sužalojimų arba gali būti pažeistas gaminys. Naudojimo instrukcija parengta remiantis Europos Sąjungoje galiojančiais standartais ir taisyklėmis. Užsienyje laikykitės naudojimo šalyje galiojančių direktyvų ir teisės aktų. Saugokite vartotojo vadovą galimam vėlesniam naudojimui. Perleisdami gaminį tretiesiems asmenims, būtina kartu perduokite ir vartotojo vadovą.

### 2.2 Simbolių paaiškinimas

Šiame vartotojo vadove, ant gaminio ar pakuotės pateikiami toliau aprašyti simboliai ir signaliniai žodžiai.



### ĮSPĖJIMAS!

Šiuo signaliniu žodžiu / simboliu žymimas vidutinio rizikingumo pavojus, kurio neišvengus, galima patirti mirtį ar sunkų sužalojimą.

### NURODYMAS!

Šis signalinis žodis įspėja apie galimą materialinę žalą.



Šiame signaliniame simboliuje pateikiama naudinga papildoma informacija apie tvarkymą ir naudojimą.



Atitiktis deklaracija. Šiuo simboliu pažymėti gaminiai atitinka visus taikomus Europos ekonominės erdvės reikalavimus.



Atitiktis deklaracija. Šiuo simboliu pažymėti gaminiai atitinka visus taikomus Jungtinės Karalystės reikalavimus.



Šiuo simboliu žymimi II apsaugos klasės elektros įrenginiai.



**ĮSPĖJIMAS:** Nenaudokite gaminio šalia vonių, dušų, praustuvų ar kitų vandens pripildytų talpyklų.

## 3 Sauga

### 3.1 Naudojimas pagal paskirtį

Gaminys skirtas tik žmonių plaukams džiovinti ir formuoti. Jis skirtas tik asmeniniam naudojimui ir neskirtas komerciniam naudojimui.

Gaminį naudokite tik taip, kaip aprašyta šiame vartotojo vadove.

Bet koks kitoks naudojimas laikomas naudojimu ne pagal paskirtį ir gali sukelti žalos turtui ar žmonėms. Gamintojas neatsako už žalą ir sužalojimus, atsiradusius dėl netinkamo naudojimo ar naudojimo ne pagal paskirtį.

### 3.2 Saugos nurodymai

#### **ĮSPĖJIMAS! ELEKTROS SMŪGIO PAVOJUS!**

- Gaminį prijunkite tik tuo atveju, jei elektros tinklo įtampa kištukiniame lizde atitinka duomenų plokštelėje nurodytus duomenis.
- Gaminį junkite tik į lengvai prieinamą kištukinį lizdą, kad iškilus problemai galėtumėte greitai

atjungti gaminį nuo elektros tinklo.

- Nenaudokite gaminio, jei jis yra pažeistas arba jei sugedęs maitinimo laidas ar kištukas.
- Jei gaminio maitinimo laidas pažeistas, siekiant išvengti rizikos, jį turi pakeisti gamintojas, jo garantinio aptarnavimo tarnyba arba panašią kvalifikaciją turintis asmuo.
- Nebandykite atidaryti gaminio korpuso, o remonto darbus patikėkite specialistams. Tuo tikslu kreipkitės į klientų aptarnavimo skyrių. Dėl savavališkai atlikto remonto, netinkamo prijungimo ar netinkamo naudojimo prarandama teisė reikalauti atsakomybės ir garantijos.
- Remontui gali būti naudojamos tik pradinis įrenginio duomenis atitinkančios dalys. Šiame gaminyje yra elektrinių ir mechaninių dalių, būtinų apsaugai nuo pavojaus šaltinių.
- Nemerkite gaminio ar maitinimo laido į vandenį ar kitus skysčius.
- Niekada nelieskite elektros tinklo kištuko drėgnomis ar šlapiomis rankomis.
- Laikykite gaminį atokiau nuo vandens! Nenaudokite gaminio šalia arba virš vandens pripildytų vonių, kriauklių ir t. t.
- Nestatykite gaminio taip, kad jis galėtų nukristi į vonią ar kriauklę.
- Neimkite gaminio, jei jis įkrito į vandenį. Prieš išimdami gaminį, nedelsdami atjunkite

jį nuo elektros tinklo. Neišjungus gaminio iš elektros tinklo, gali ištikti elektros smūgis.

- Visada išjunkite gaminį, jei jo nenaudojate ar valote arba įvykus trikdžiai.
- Nekiškite į gaminį jokių daiktų.
- Netraukite gaminio iš kištukinio lizdo už laido, visada laikykite už kištuko. Niekada negabenkite, netraukite ir neneškite gaminio už laido.
- Laikykite gaminį atokiau nuo atviros liepsnos ir karštų paviršių.
- Elektros maitinimo laidą padėkite taip, kad jis nekeltų pavojaus suklypti.
- Neperlenkite elektros maitinimo laido, neapvyniokite jo aplink gaminį ir nelaikykite jo ant aštrių briaunų.
- Gaminį naudokite tik patalpose.
- Su gaminiu nenaudokite ilgintuvų.
- Jei gaminį naudojate vonios kambaryje, po naudojimo atjunkite jį nuo elektros tinklo, nes vandens artumas kelia pavojų net ir išjungus gaminį.
- Papildomai apsaugai vonios kambario maitinimo grandinėje rekomenduojama įrengti automatinį išjungėją, kurio suveikimo srovė yra ne didesnė kaip 30 mA. Dėl to pasitarkite su montuotoju.

**⚠ ĮSPĖJIMAS! SUŽALOJIMŲ PAVOJUS!**

- Šį gaminį gali naudoti ir vaikai nuo 8 metų

bei asmenys, kurių fizinės, jutiminės ar protinės galimybės yra ribotos arba kuriems trūksta patirties ir žinių, jei jie yra prižiūrimi arba buvo apmokyti, kaip saugiai naudoti gaminį, ir supranta su tuo susijusius pavojus.

- Gaminys neskirtas žaisti vaikams.
- Valymo ir priežiūros darbus draudžiama atlikti neprižiūrimiems vaikams.
- Laikykite jaunesnius nei 8 metų vaikus atokiau nuo gaminio ir maitinimo laido.
- Nepalikite gaminio be priežiūros, kol jis įjungtas į kištukinį lizdą.
- Pasirūpinkite, kad vaikai nežaistų su celofanine pakuote. Žaisdami jie gali į ją įsipainioti ir uždusti.
- Šis gaminys pasiekia labai aukštą temperatūrą, todėl jis netinka nei sintetiniams, nei žmogaus plaukams priauginti.
- Naudojimo metu gaminys įkaista. Kai gaminys karštas, visada laikykite jį už rankenos. Nelieskite karštų gaminio paviršių ir venkite tiesioginio jo sąlyčio su oda.
- Nenaudokite plaukų lako, kai gaminys yra įjungtas, kitaip kyla gaisro pavojus.
- Laikykitės pakankamo atstumo nuo visų degių objektų, pavyzdžiui, dieninių ir naktinių užuolaidų.
- Nenaudokite gaminio lauke arba vietose, kur naudojami aerosoliniai produktai ar tiekiamas deguonis.

- Prieš padėdami ar valydami gaminį visada leiskite jam atvėsti.

## **NURODYMAS! ŽALOS PAVOJUS!**

- Padėkite gaminį ant lengvai prieinamo, lygaus, sauso, karščiui atsparaus ir pakankamai stabilaus paviršiaus. Nestatykite gaminio ant paviršiaus krašto.
- Įsitikinkite, kad maitinimo laidas nesiliečia su karštomis dalimis.
- Niekada nebandykite valyti gaminio panardindami jį į vandenį ir nevalykite jo garų valytuvu.

## **4 Patikrinkite gaminį ir komplektaciją**

### **NURODYMAS! ŽALOS PAVOJUS!**

- Neatsargiai atidarydami pakuotę aštriu peiliu ar kitu smailiu daiktu, galite pažeisti gaminį. Atidarydami pakuotę būkite atsargūs.

1. Išimkite gaminį iš pakuotės.
2. Patikrinkite, ar komplektacija yra pilna (žr. **A pav.**).
3. Patikrinkite, ar gaminys bei atsarginės dalys nepažeisti. Jei yra pažeidimų, gaminio nenaudokite. Kreipkitės į mūsų klientų aptarnavimo skyrių.

## **5 Aptarnavimas**



- Prieš naudodami gaminį pirmą kartą, išvalykite visas gaminio dalis, kaip aprašyta skyriuje "Valymas".
- Naudojant gaminį pirmą kartą, jis gali šiek tiek skleisti kvapą. Tai visiškai nekenksmingas ir nepavojingas kvapas. Įsitikinkite, kad patalpa yra pakankamai vėdinama.
- Naudodami gaminį visada laikykite jį už rankenos **3**.

1. Elektros maitinimo laidą **4** įjunkite į lengvai prieinamą kištukinį lizdą.
2. Prie oro išleidimo angos **1** pritvirtinkite visus reikiamus priedus (koncentratorių (mažą/platų) **13** arba difuzorių **14**) (žr. **pav. B**).  
Priedai prie oro išleidimo angos tvirtinami magnetu.
3. Norėdami įjungti gaminį, įjungimo / išjungimo jungiklį **7** pastumkite į vidurinę padėtį (ON).
4. Norėdami pakeisti darbinę temperatūrą, kelis kartus paspauskite temperatūros mygtuką **6**, kol pasirinksite norimą temperatūrą (39, 55, 65, 75, 85 arba 98 °C).  
Darbinė temperatūra rodoma temperatūros rodmenyje **10** ekrane **8**.
5. Norėdami pakeisti darbinį lygį, kelis kartus spauskite lygio mygtuką **5**, kol bus pasirinktas norimas lygis (galimi 3 lygiai).  
Užsidega vienas ar keli pakopų rodmenys **11**, rodantys, kuri pakopa (1–3) pasirinkta.
6. Norėdami trumpam paleisti šaltą orą, paspauskite ir palaikykite šalto oro mygtuką **2**.  
Kai ši funkcija aktyvi, užsidega šalto oro rodmuo **9**. Kai šalto oro nebereikia, atleiskite atitinkamą mygtuką.
7. Norėdami užfiksuoti pasirinktą temperatūrą ir darbinį lygį, pastumkite įjungimo ir išjungimo jungiklį į viršutinę padėtį **1**.  
Kai ši funkcija aktyvi, užsidega užrakto simbolis **12**.
8. Norėdami išjungti gaminį, pastumkite įjungimo ir išjungimo jungiklį į apatinę padėtį ("OFF").  
Gaminys išsaugo paskutinę pasirinktą temperatūrą ir veikimo lygį kitam naudojimui.

## 6 Valymas

### ĮSPĖJIMAS! SUŽALOJIMŲ PAVOJUS!

- Prieš valydami visada atjunkite maitinimo laidą ir leiskite gaminiui visiškai atvėsti.

### NURODYMAS! ŽALOS PAVOJUS!

- Niekada nemerkite gaminio į vandenį ar kitus skysčius. Pasirūpinkite, kad į korpusą

nepatektų vanduo ar kiti skysčiai.

- Nenaudokite agresyvių valymo priemonių, šepelių su metaliniais ar nailoniniais šereliais arba aštrių ar metalinių valymo įrankių, pavyzdžiui, peilių, kietų mentelių ir pan.

1. Gaminį valykite drėgna šluoste.
2. Kruopščiai nusausinkite gaminį minkšta ir sausa šluoste.

## 6.1 Prietaiso vidaus valymas



- Dėl šios funkcijos variklis veikia atbuline eiga, kad iš oro išleidimo angos **11** ištrauktų orą ir šaltu oru išvalytų gaminio vidines dalis.
  - Šią funkciją naudokite tik su pertraukomis. Pernelyg dažnas naudojimas gali sugadinti gaminį.
1. Elektros maitinimo laidą **4** įjunkite į lengvai prieinamą kištukinį lizdą.
  2. Per 10 sekundžių vienu metu paspauskite ir maždaug 3 sekundes palaikykite temperatūros mygtuką **6** ir pakopos mygtuką **5**, kad įsijungtų prietaiso vidaus valymas. Gaminys maždaug 10 sekundžių veikia atbuline eiga, kol automatiškai sustoja.
  3. Jei reikia, pakartokite 2 veiksmą, kad vėl įjungtumėte atitinkamą funkciją. Funkciją galima įjungti tik tris kartus iš eilės. Jei norite pradėti dar vieną vidaus valymą, pirmiausia gaminį atjunkite nuo elektros tinklo ir vėl įjunkite.

## 6.2 Filtru valymas

Kad gaminio viduje nesikaupytų dulkės, kas 2 savaites valykite filtrą ir kas mėnesį jį keiskite. Naujų filtrų galite įsigyti mūsų svetainėje ([www.silkn.eu](http://www.silkn.eu)).

1. Norėdami nuimti, pasukite užpakalinį dangtelį **16** prieš laikrodžio rodyklę ir išimkite filtrą **15** iš gaminio (žr. **pav. C**). Jei reikia, įkiškite nedidelį įrankį tarp užpakalinio dangtelio grotelių ir pasukite užpakalinį dangtelį su šiuo įrankiu.
2. Nuplaukite filtrą švariu vandeniu ir išdžiovinkite ore. Filtras turi būti visiškai sausas. Priešingu atveju gaminys gali būti pažeistas.



- Įdėkite filtrą ir uždėkite užpakalinį dangtelį atgal ant gaminio. Ant galinio dangtelio yra maži ir dideli liežuvėliai. Tvirtindami užpakalinį dangtelį įsitikinkite, kad mažieji liežuvėliai yra viršuje ir apačioje, o didieji – šonuose (žr. **pav. C**).
- Pasukite užpakalinį dangtelį pagal laikrodžio rodyklę, kol jis užsifiksuos.

## 7 Saugojimas

Prieš padėdami gaminį laikyti, įsitikinkite, kad visos dalys yra sausas. Gaminį laikykite švarioje, sausoje ir nuo karščio bei tiesioginių saulės spindulių apsaugotoje vietoje.

## 8 Gedimų paieška

Tam tikros problemos gali būti sukeltos nedidelių trikčių, kurias galite pašalinti patys. Tuo tikslu laikykitės tolesnėje lentelėje pateiktų nurodymų. Jei problemos pašalinti nepavyko, kreipkitės į klientų aptarnavimo skyrių. Nebandykite remontuoti gaminio patys.

<b>Triktis</b>	<b>Galima priežastis ir sprendimas</b>
Gaminys neveikia.	<ul style="list-style-type: none"> <li>Įsitikinkite, kad gaminys arba maitinimo laidas nėra pažeisti ir kad maitinimo laidas tinkamai įjungtas į kištukinį lizdą.</li> <li>Gaminys perkaista. Prieš vėl naudodami gaminį atjunkite jį nuo elektros tinklo ir palaukite, kol jis visiškai atvės.</li> </ul>
Plaukai apdegę.	<ul style="list-style-type: none"> <li>Pasirinkta per aukšta darbinė temperatūra. Pasirinkite žemesnę temperatūrą.</li> </ul>
Ekrane rodomas klaidos pranešimas E01 arba E04-E10.	<ul style="list-style-type: none"> <li>Tai vidinė klaida. Kreipkitės į mūsų klientų aptarnavimo tarnybą ir paprašykite pagalbos.</li> </ul>
Ekrane rodomas klaidos pranešimas E02 arba E03.	<ul style="list-style-type: none"> <li>Įtampa yra per maža arba per didelė. Įjunkite gaminį į tinkamą kištukinį lizdą.</li> </ul>

## 9 Techniniai duomenys

Modelis:	HCA01
Įtampa:	220–240 V, 50/60 Hz
Maitinimo šaltinis:	1600 W
Variklio greitis:	110 000 aps/min.
Didžiausias oro srauto greitis:	76 km/h
Triukšmo lygis:	≤ 75,7 dB (30 cm)
Svoris:	apie 676 g (ES), 715 g (GB)

## 10 Šalinimas

### 10.1 Pakuotės šalinimas



Šalinkite pakuotę pagal rūšį. Popierių ir kartoną pridukite su popieriaus atliekomis, o plėveles – su perdirbamomis atliekomis.

### 10.2 Produkto šalinimas

(Taikoma Europos Sąjungoje ir kitose Europos šalyse, kuriose veikia atskiros perdirbti tinkamų medžiagų surinkimo sistemos)



**Senų prietaisų negalima išmesti kartu su buitėmis atliekomis!**

Jei gaminys nebegali būti naudojamas, **šalinkite jį laikydamiesi šalies ar regiono atliekų tvarkymo taisyklių.** Šitaip užtikrinsite, kad naudotos įrangos atliekos bus sutvarkytos tinkamai ir negalės pakenkti aplinkai. Todėl elektros įranga pažymėta šiuo simboliu.

## **I I Garantijos informacija**

Šiam gaminiui pagal Europos taisykles ir teisės aktus suteikiama 2 metų garantija. Šiam gaminiui suteikiama garantija taikoma tik defektams, atsiradusiems dėl gamybos klaidų. Jei norite pareikšti pretenzijas dėl garantijos, kreipkitės į mūsų klientų aptarnavimo skyrių. Gali būti, kad jam pavyks išspręsti problemas ir nereikės siųsti gaminio į parduotuvę ar mūsų techninės priežiūros centrą. Mūsų klientų aptarnavimo skyrius pasiruošęs jums padėti!

## **I 2 Klientų aptarnavimo skyrius**

Daugiau informacijos apie Silk'n gaminius rasite savo regiono interneto svetainėje: [www.silkn.eu](http://www.silkn.eu). Jei įrenginys yra pažeistas, turi trūkumų, reikia remonto arba mūsų pagalbos, kreipkitės į artimiausią mūsų klientų aptarnavimo skyrių. Šį naudotojo vadovą galite atsisiųsti kaip PDF failą iš [www.silkn.eu](http://www.silkn.eu).

Priežiūros Nr.: +31 (0) 180-330550

El. paštas: [info@silkn.eu](mailto:info@silkn.eu)

Copyright 2023 © Silkn Beauty Ltd. Minden jog fenntartva.

## **Jogi nyilatkozat**

A Invention Works B.V. fenntartja magának a jogot, hogy teljesítménynövelési, üzembiztonsági vagy gyárthatósági szempontokból a termékein vagy a specifikáción változtatásokat végezhesen. A Invention Works B.V. által rendelkezésre bocsátott információk a közzététel időpontjában pontosnak és megbízhatónak tekinthetők. Felhasználásukat illetően a Invention Works B.V. mindazonáltal semmiféle felelősséget nem vállal. Sem hallgatólágosan, sem a Invention Works B.V. szabadalma, sem szabadalmi joga nem nyújt engedélyt.

A dokumentum egyetlen része sem, semmilyen formában, sem elektronikus, sem mechanikus eszközzel semmilyen célra nem sokszorosítható és nem továbbítható a Invention Works B.V. határozott írásos engedélye nélkül. Az adatok előzetes bejelentés nélkül változhatnak.

A Silkn Beauty Ltd. rendelkezik olyan szabadalmakkal, valamint függőben levő szabadalmi bejelentésekkel, védjegyekkel, szerzői jogokkal és egyéb jogokkal, amelyek a dokumentum tárgyát képezik. A dokumentum rendelkezésre bocsátásával semmiképpen nem kap semmilyen engedélyt ezekre a szabadalmakra, védjegyekre, szerzői jogokra és egyéb szellemi tulajdonjogokra, hacsak azt a Silkn Beauty Ltd. céggel kötött írásos megállapodás nem szabályozza. A műszaki adatok előzetes bejelentés nélkül változhatnak.

A Silk'n és a Silk'n logó a Silkn Beauty Ltd. bejegyzett védjegye.

Invention Works B.V.

Galileïstraat 17, 3029 AL Rotterdam, Hollandia

[www.silkn.eu](http://www.silkn.eu) - [info@silkn.eu](mailto:info@silkn.eu)

HU

# Tartalomjegyzék

<b>1</b>	<b>A csomag tartalma/a készülék részei</b>	<b>198</b>
<b>2</b>	<b>Általános tudnivalók</b>	<b>198</b>
2.1	A használati útmutató elolvasása és megőrzése	198
2.2	Jelölések magyarázata	198
<b>3</b>	<b>Biztonság</b>	<b>199</b>
3.1	Rendeltetésszerű használat	199
3.2	Biztonsági utasítások	199
<b>4</b>	<b>A termék és a csomag tartalmának ellenőrzése</b>	<b>204</b>
<b>5</b>	<b>Használat</b>	<b>204</b>
<b>6</b>	<b>Tisztítás</b>	<b>205</b>
6.1	A készülék belsejének tisztítása	206
6.2	A szűrő tisztítása	206
<b>7</b>	<b>Tárolás</b>	<b>207</b>
<b>8</b>	<b>Hibakeresés</b>	<b>207</b>
<b>9</b>	<b>Műszaki adatok</b>	<b>208</b>
<b>10</b>	<b>Ártalmatlanítás</b>	<b>208</b>
10.1	A csomagolás ártalmatlanítása	208
10.2	A termék ártalmatlanítása	208
<b>11</b>	<b>Jótállási információk</b>	<b>209</b>
<b>12</b>	<b>Ügyfélszolgálat</b>	<b>209</b>

# I A csomag tartalma/a készülék részei

- |   |                         |    |                              |
|---|-------------------------|----|------------------------------|
| 1 | Levegő kieresztő nyílás | 9  | Hideg levegő kijelző         |
| 2 | Hideg levegő-gomb       | 10 | Hőmérséklet-kijelző          |
| 3 | Markolat                | 11 | Fokozatkijelző, 3 db         |
| 4 | Hálózati kábel          | 12 | Lakat szimbólum              |
| 5 | Fokozat választó gomb   | 13 | Szűkítő, 2 db (kicsi/széles) |
| 6 | Hőmérséklet-gomb        | 14 | Diffúzor                     |
| 7 | Be-/Kikapcsoló          | 15 | Szűrő                        |
| 8 | Kijelző                 | 16 | Hátsó burkolat               |

## 2 Általános tudnivalók

### 2.1 A használati útmutató elolvasása és megőrzése



A használati útmutató a SilkyAir Pro HDB003 haszárítóhoz tartozik (a továbbiakban mint „termék”). Fontos tudnivalókat tartalmaz a használatba vétellel és a használattal kapcsolatban.

A termék használata előtt figyelmesen olvassa el a használati utasítást. Ez különösen vonatkozik a biztonsági utasításokra. A használati utasítás figyelmen kívül hagyása sérülésekhez vagy a termék károsodásához vezethet. A használati utasítás az Európai Unióban érvényes szabványok és szabályozások alapján készült. Vegye figyelembe az adott országban érvényes irányelveket és törvényeket is. Őrizze meg a használati utasítást a későbbi használatra. Ha a terméket továbbadja, feltétlenül mellékelje a használati utasítást is.

### 2.2 Jelölések magyarázata

A használati utasításban, a terméken és a csomagoláson a következő jelöléseket használtuk.

#### FIGYELMEZTETÉS!

A jelőszimbólum/-szó közepes kockázatú veszélyt jelöl, amelyet ha nem kerülnek el, súlyos, akár halálos sérüléshez vezethet.

#### ÉRTEŚÍTÉS!

Ez a figyelmeztetés a lehetséges anyagi károkra vonatkozik.



Ez a szimbólum a kezelésről és a használatról nyújt hasznos, kiegészítő információkat.



Megfelelőségi nyilatkozat: Az itt látható jellel ellátott termékek teljesítik az Európai Gazdasági Térség összes vonatkozó közösségi jogszabályát.



Megfelelőségi nyilatkozat: Az ezzel a szimbólummal jelölt termékek megfelelnek az Egyesült Királyság összes alkalmazandó előírásának.



Ez a szimbólum a II. érintésvédelmi osztályba tartozó elektromos készülékeket jelöli.



**FIGYELMEZTETÉS!** Ne használja a terméket fürdőkád, zuhanyzó, mosdókagyló és más, vízzel töltött edény közelében.

## 3 Biztonság

### 3.1 Rendeltetészerű használat

**HU** A terméket kizárólag emberi haj szárítására és formázására tervezték. Kizárólag személyes használatra készült, ipari használatra nem alkalmas. A terméket kizárólag a használati utasításnak megfelelően használja. A rendeltetésellenes használat anyagi kárhoz, személyi sérüléshez vezethet. A gyártó a rendeltetésellenes vagy hibás használatból eredő károkért és sérülésekért nem vállal felelősséget.

### 3.2 Biztonsági utasítások

**⚠ FIGYELMEZTETÉS! ÁRAMÜTÉS VESZÉLYE!**

- Csak akkor csatlakoztassa a terméket, ha a dugaszoló aljzat hálózati feszültsége megegyezik a típustáblán levő adatokkal.
- A terméket csak könnyen hozzáférhető dugaszoló aljzathoz csatlakoztassa, hogy

probléma esetén gyorsan le lehessen választani az erősáramú hálózatról.

- Ne vegye használatba a terméket, ha az megsérült vagy a hálózati kábel vagy a hálózati csatlakozódugó meghibásodott.
- Ha a termék hálózati kábele megsérül, a veszélymegelőzés érdekében ki kell cseréltetni a gyártóval, annak vevőszolgálatával vagy hasonló képzettségű személlyel.
- Ne nyissa fel a készülék házát, bízva szakemberre a javítást. Ezzel forduljon az ügyfélszolgálathoz. Nem érvényesíthető garanciális és jótállási igény önhatalmúan végzett javítás, szakszerűtlen csatlakoztatás vagy hibás kezelés esetén.
- Javításánál csak olyan alkatrészeket szabad használni, amelyek megfelelnek az eredeti készülékadatoknak. A termékben olyan elektromos és mechanikus részegységek találhatóak, amelyek nélkülözhetetlenek a veszélyforrások elleni védelemhez.
- Nem merítse a terméket vagy a hálózati kábelt vízbe vagy más folyadékba.
- Soha ne érjen a hálózati csatlakozódugó vizes vagy nedves kézzel.
- Tartsa távol a terméket a víztől. Ne használja a terméket vízzel teli fürdőkádban, mosdókagylóban stb. közelében vagy azok fölött.



- Ne tegye olyan helyre a terméket, ahonnan fürdőkádba vagy mosdókagylóba eshet.
- Soha ne nyúljon a termék után, ha az vízbe esett. Azonnal húzza ki a hálózati csatlakozót, mielőtt kihozza. Ha a terméket nem választja le az áramellátásról, akkor az áramütéshez vezethet!
- A terméket kapcsolja ki, ha nem használja, ha tisztítja vagy ha üzemzavar lép fel.
- Ne dugjon tárgyakat a készülékhez.
- A terméket ne a kábelnél fogva húzza ki a dugaszoló aljzatból, hanem mindig magát a dugaszt fogja meg. Soha nem a kábelnél fogva szállítsa, húzza vagy vigye a terméket.
- A terméket tartsa távol nyílt lángtól és forró felületektől.
- Úgy vezesse el a hálózati kábelt, hogy senki ne essen el benne.
- A hálózati kábelt ne törje meg, ne csévélje fel a termékre és ne rakja éles felületre.
- A terméket csak beltéri helyiségekben használja.
- Ne használjon a termékhez hosszabbító kábelt.
- Ha a terméket fürdőszobában használják, használat után húzza ki a hálózati dugót, mivel a víz közelsége akkor is veszélyt jelent, ha a termék ki van kapcsolva.

- A további védelemhez legfeljebb 30 mA hibaáramú hibaáram-védőkapcsolót ajánlott beszerezni a fürdőszoba ellátó áramkörébe. Kérjen tanácsot a szerelőtől.

## **FIGYELMEZTETÉS! SÉRÜLÉSVESZÉLY!**

- Ezt a terméket 8 éves és idősebb gyermekek, valamint csökkent fizikai, érzékszervi vagy szellemi képességekkel rendelkező, illetve tapasztalat és ismeretek hiányában nem rendelkező személyek is használhatják, ha felügyeletet vagy utasítást kaptak a termék biztonságos használatára vonatkozóan, és megértették a termékkel járó veszélyeket.
- Gyermekek nem játszhatnak a termékkel.
- A tisztítást és felhasználói karbantartást gyermekek felügyelet nélkül nem végezhetik.
- A 8 évesnél fiatalabb gyermekeket tartsa távol a terméktől és a hálózati kábeltől.
- Ne hagyja a terméket felügyelet nélkül, ha az a hálózati csatlakozó aljzatra van csatlakoztatva.
- Ügyeljen rá, hogy a gyermekek ne játszhassanak a műanyag csomagolással. Játék közben belegabalyodhatnak és megfulladhatnak.
- A termék nagyon magas hőmérsékletre melegszik fel, ezért sem szintetikus, sem valódi hajból készült hajhosszabbítás szárítására nem alkalmas.

- A termék használat közben felforrósodik. Mindig a markolatnál fogja meg, ha forró. Ne érjen a termék forró felületeihez, és ne hagyja, hogy közvetlenül érintkezzen a termékkel.
- Ha használjon hajlakkot, ha a termék be van kapcsolva, mert ellenkező esetben tűzveszély áll fenn.
- Tartson elegendő távolságot a gyúlékony tárgyaktól mint pl. a függönyök és a sötétítő függönyök.
- Ne használja a terméket szabadtéren és olyan helyeken, ahol aeroszoltermékeket használnak vagy oxigént adagolnak.
- Tárolás vagy tisztítás előtt mindig hagyja lehűlni a terméket.

HU

## **ÉRTESÍTÉS! KÁROSODÁS VESZÉLYE!**

- A terméket jól hozzáférhető, vízszintes, száraz, hőálló és kellően stabil felületre állítsa. Ne helyezze a terméket a felület szélére.
- Győződjön meg róla, hogy a hálózati kábel nem érintkezik forró alkatrészekkel.
- Soha ne kísérelje meg úgy megtisztítani a terméket, hogy a vízbe meríti, és ne használjon gőzborotvát a tisztításhoz.

## 4 A termék és a csomag tartalmának ellenőrzése

### ÉRTESÍTÉS! KÁROSODÁS VESZÉLYE!

- Ha a csomagolást figyelmetlenül, éles késsel vagy más hegyes tárggyal nyitja ki, a termék könnyen megsérülhet. A csomagolás kinyitásakor óvatosan járjon el.
1. Vegye ki a terméket a csomagolásból.
  2. Ellenőrizze, hogy a csomag hiánytalan-e (lásd **A ábra**).
  3. Ellenőrizze, hogy nem láthatók-e sérülések a terméken vagy bármely részén. Amennyiben igen, ne használja a terméket. Forduljon ügyfélszolgálatunkhoz.

## 5 Használat



- Az első használatba vétel előtt tisztítsa meg a termék minden részét a „Tisztítás” fejezetben leírtak szerint.
  - Első használat esetén a termék enyhe szagot áraszthat. Ez teljesen veszélytelen és ártalmatlan. Gondoskodjon róla, hogy a helyiség megfelelően szellőztetve legyen.
  - A terméket mindig a markolatnál **3** fogja meg, ha használja.
1. Dugja be a hálózati kábelt **4** egy könnyen hozzáférhető hálózati csatlakozó aljzatba.
  2. Az adott esetben rögzítse a szükséges toldatokat (szűkítő (kicsi/ széles) **13** vagy a diffúzort **14**) a levegő kieresztő nyíláson **1** (lásd **B ábra**).  
A toldatok rögzítése a levegő kieresztő nyílásra mágnesesen történik.
  3. A termék bekapcsolásához tolja a be-/kikapcsolót **7** a középső pozícióba (ON).
  4. A működési hőmérséklet módosításához nyomja meg újra a hőmérséklet-választó gombot **6**, amíg a kívánt hőmérsékletet (39, 55, 65, 75, 85 vagy 98 °C) ki nem választotta.  
A működési hőmérséklet a hőmérséklet-kijelzőn **10** a kijelzőn **8** látható.

5. A működési hőmérséklet módosításához nyomja meg újra a fokozat választó gombot **5**, amíg a kívánt fokozatot (a 3 rendelkezésre álló fokozat közül) ki nem választja. Egy vagy több fokozatkijelző **11** világít és jelzi, hogy melyik fokozatot (1–3) választották.
6. A hideg levegő rövid kifújásához nyomja meg és tartsa lenyomva a hideg levegő-gombot **2**.  
A hideg levegő kijelző **9** világítani kezd, ha a funkció aktív. Ha nincs szüksége többé hideg levegőre, engedje el a megfelelő gombot.
7. A kiválasztott hőmérséklet és fokozat rögzítéséhez tolja el a be-/kikapcsolót a legfelső pozícióba (**🔒**).  
A lakat szimbólum **12** világítani kezd, ha a funkció aktív.
8. A termék kikapcsolásához tolja a be-/kikapcsolót a legalsó (OFF) pozícióba.  
A termék elmenti a legutoljára kiválasztott hőmérsékletet és fokozatot a következő használathoz.

## 6 Tisztítás

### FIGYELMEZTETÉS! SÉRÜLÉSVESZÉLY!

- HU**
- Tisztítás előtt mindig válassza le a hálózati kábelt, és hagyja a terméket teljesen lehűlni.

### ÉRTESÍTÉS! KÁROSODÁS VESZÉLYE!

- Soha ne merítse a terméket vízbe vagy más folyadékba. Ügyeljen arra, hogy se víz, se más folyadék ne kerüljön a házba.
- Ne használjon agresszív tisztítószeret, fém vagy műanyag sörtéjű kefét, valamint éles vagy fém tisztítóeszközt, mint a kés, kemény spatula és más hasonló tárgyak.

1. Tisztítsa meg a terméket egy nedves törlőkendővel.
2. Alaposan törölje szárazra a terméket egy puha és nedves törlőkendővel.

## 6.1 A készülék belsejének tisztítása



- Ennek a funkciónak a hatására motor visszafelé forog, hogy kihúzza a levegőt a levegő kieresztő nyílásból **1**, és így hideg levegővel megtisztítsa a termék belső részeit.
  - Ezt a funkciót csak időnként használja. Túlzott mértékű használat esetén a termék megsérülhet.
1. Dugja be a hálózati kábelt **4** egy könnyen hozzáférhető hálózati csatlakozó aljzatba.
  2. Nyomja meg egyszerre, 10 másodpercen belül a hőmérséklet-gombot **6** és a fokozat választó gombot **5** és kb. 3 másodpercig tartsa lenyomva azokat, a készülék belső tisztításának aktiválásához.  
A termék motorja kb. 10 másodpercig visszafelé forog, mielőtt automatikusan leállna.
  3. Amennyiben szükséges, ismétlje meg a 2. lépést a megfelelő funkció ismételt aktiválásához.  
Az egyes funkciók egymás után mindössze háromszor hívhatók be. Ha belső tisztítást kell elindítani, a terméket először le kell választani a hálózatról, majd ismét használatba kell venni azt.

## 6.2 A szűrő tisztítása

Pornak a termék belsejében történő felhalmozódása elkerülése érdekében két hetente tisztítsa és havonta cserélje a szűrőt. Új szűrők a weboldalunkon ([www.silkn.eu](http://www.silkn.eu)) szerezhetők be.

1. Fordítsa el a hátsó burkolatot **16** az óramutató járásával ellentétes irányba és vegye le, majd távolítsa el a szűrőt **15** a termékről (lásd **C ábra**).  
Szükség esetén egy kis szerszámot dugjon be a hátsó burkolat rácsai közé, majd a szerszámmal fordítsa el a hátsó burkolatot.
2. Mossa el a szűrőt tiszta vízzel, majd levegővel szárítsa meg. A szűrőnek teljesen száraznak kell lennie. Egyéb esetben a termék károsodhat.
3. Helyezze vissza a szűrőt és a hátsó burkolatot a termékre. A hátsó burkolaton kis és nagy fülek találhatók. A hátsó burkolat felszerelésénél ügyeljen rá, hogy a kis fülek felül és alul, míg a nagy fülek az oldalán találhatók (lásd **C ábra**).

4. Forgassa a hátsó burkolatot az óramutató járásával megegyező irányba, amíg az a helyére nem kattan be.

## 7 Tárolás

A tárolás előtt minden alkatrésznek teljesen száraznak kell lennie. A terméket hőtől és közvetlen napfénytől védett tiszta és száraz helyen tárolja.

## 8 Hibakeresés

Lehet, hogy bizonyos problémák csak olyan kisebb mértékű zavart okoznak, amelyeket Ön is el tud hárítani. Kövesse az alábbi táblázatban ismertetett utasításokat. Amennyiben nem tudja elhárítani a problémát, forduljon az ügyfélszolgálathoz. Ne próbálkozzon saját maga a termék javításával.

Hiba	Lehetséges ok és elhárítás
A termék nem működik.	<ul style="list-style-type: none"><li>• Győződjön meg róla, hogy a termék, ill. a hálózati kábel nem sérült meg, és hogy a hálózati kábelt rendeltetésszerűen csatlakoztatta a hálózati csatlakozó aljzatra.</li><li>• A termék túlmelegedett. Válassza le a terméket az elektromos hálózatról, amíg az teljesen le nem hűlt, mielőtt a terméket újra használatba venné.</li></ul>
A haj megperzselődött.	<ul style="list-style-type: none"><li>• A kiválasztott működési hőmérséklet túl magas. Válasszon alacsonyabb hőmérsékletet.</li></ul>
A kijelzőn az E01 vagy az E04–E10 hibaüzenet jelenik meg.	<ul style="list-style-type: none"><li>• Belső hiba. További segítségért forduljon ügyfélszolgálatunkhoz.</li></ul>
A kijelzőn az E02 vagy az E03 hibaüzenet jelenik meg.	<ul style="list-style-type: none"><li>• A feszültség túl alacsony vagy túl magas. Csatlakoztassa a terméket egy megfelelő dugaszoló aljzatba.</li></ul>

## 9 Műszaki adatok

Modell:	HCA01
Feszültség:	220–240 V, 50/60 Hz
Áramellátás:	1600 W
Motor fordulatszáma:	110 000 U/min
Max. levegősebesség:	76 km/óra
Zajszint:	≤ 75,7 dB (30 cm)
Tömeg:	kb. 676 g (EU), 715 g (GB)

## 10 Ártalmatlanítás

### 10.1 A csomagolás ártalmatlanítása



A csomagolást a szelektív hulladékgyűjtőben ártalmatlanítsa. A kartont és a papírt a papír, a fóliát a műanyag gyűjtésére szolgáló szelektív hulladékgyűjtőbe tegye.

### 10.2 A termék ártalmatlanítása

(Az Európai Unióra, illetve azokra az európai országokra érvényes, ahol van szelektív hulladékgyűjtés)



**A kiselejtezni kívánt készüléket a háztartási hulladéktól különválasztva kell ártalmatlanítani!**

Amennyiben a termék használhatatlanná válik, **azt az országában érvényes rendelkezéseknek megfelelően selejtezze le.** Így biztosítható a kidobott készülékek szakszerű újrahasznosítása, és így elkerülhetők a környezetkárosító hatások. Ezért vannak el látva az elektromos készülékek az itt látható jelöléssel.



## 11 Jótállási információk

A termékhez az európai szabályozásoknak és törvények szerint 2 éves jótállás tartozik. A termék esetében a jótállás gyártási hiba által okozott műszaki hiányosságokra korlátozódik. Ha jótállási igényt szeretne érvényesíttetni, akkor előtte ne feledjen ügyfélszolgálatunkkal egyeztetni. Előfordulhat, hogy meg tudják oldani a problémát anélkül, hogy a terméket az üzletbe vagy a szervizközpontba vissza kellene küldeni. Ügyfélszolgálatunk mindig készségesen segít!

## 12 Ügyfélszolgálat

További információk a Silk'n termékekről a regionális Silk'n weboldalon található: [www.silkn.eu](http://www.silkn.eu). Ha a készülék megrongálódik vagy meghibásodik, javításra szorul, vagy segítségünkre van szükség, forduljon a legközelebbi Silk'n szervizközpontunkhoz. Ez a használati útmutató a [www.silkn.eu](http://www.silkn.eu) weboldalról PDF formátumban is letölthető.

Szerviz telefonszám: +31 (0)180-330550

E-mail: [info@silkn.eu](mailto:info@silkn.eu)

Copyright 2023 © Silkn Beauty Ltd. Toate drepturile rezervate.

## **Observații juridice**

Invention Works B.V. își rezervă dreptul de a modifica produsele sau specificațiile produselor, în scopul îmbunătățirii puterii, siguranței de funcționare sau a procesului de producție. Informațiile comunicate de Invention Works B.V. în momentul publicării sunt corecte și de încredere. Invention Works B.V. este exonerat de orice răspundere în cazul utilizării acestor informații. Patentele Invention Works B.V. nu implică, nici implicit, acordarea unei licențe.

Reproducerea sau transferarea parțială sau totală a prezentului document sub orice formă sau prin modalități electronice sau mecanice, pentru orice scopuri este interzisă fără acordul scris al Invention Works B.V. Drepturile de modificare a datelor fără notificare prealabilă sunt rezervate.

Silkn Beauty Ltd. dispune de patente, de patente în curs de înregistrare, de mărci înregistrate, de drepturi de autor sau de alte drepturi și proprietăți intelectuale, menționate în prezentul document. Prezentul document nu conferă licențe pentru aceste patente, mărci înregistrate, drepturi de autor sau alte drepturi și drepturi de proprietate intelectuală, în limita în care acest aspect nu este convenit altfel în scris cu Silkn Beauty Ltd. Ne rezervăm dreptul la orice modificare a datelor tehnice, fără notificare prealabilă.

Silk'n și logo-ul Silk'n sunt mărci înregistrate ale Silkn Beauty Ltd.

Invention Works B.V.

Galileistraat 17, 3029 AL Rotterdam, Olanda

[www.silkn.eu](http://www.silkn.eu) - [info@silkn.eu](mailto:info@silkn.eu)

RO

# Cuprins

<b>1</b>	<b>Pachetul de livrare/componentele aparatului</b>	<b>212</b>
<b>2</b>	<b>Generalități</b>	<b>212</b>
2.1	Citirea și păstrarea instrucțiunilor de utilizare	212
2.2	Explicații privind simbolurile	212
<b>3</b>	<b>Siguranța</b>	<b>213</b>
3.1	Utilizarea conformă cu destinația	213
3.2	Indicații de siguranță	213
<b>4</b>	<b>Verificarea produsului și a pachetului de livrare</b>	<b>218</b>
<b>5</b>	<b>Operarea</b>	<b>219</b>
<b>6</b>	<b>Curățarea</b>	<b>220</b>
6.1	Curățarea interiorului aparatului	220
6.2	Curățarea filtrului	221
<b>7</b>	<b>Depozitarea</b>	<b>221</b>
<b>8</b>	<b>Identificarea defecțiunilor</b>	<b>221</b>
<b>9</b>	<b>Date tehnice</b>	<b>222</b>
<b>10</b>	<b>Eliminarea</b>	<b>222</b>
10.1	Eliminarea ambalajului	222
10.2	Eliminarea produsului	223
<b>11</b>	<b>Informații privind garanția</b>	<b>223</b>
<b>12</b>	<b>Serviciul pentru clienți</b>	<b>223</b>

# I Pachetul de livrare/componentele aparatului

- |   |                                 |    |                             |
|---|---------------------------------|----|-----------------------------|
| 1 | leșire aer                      | 9  | Indicator de aer rece       |
| 2 | Buton de aer rece               | 10 | Afișaj temperatură          |
| 3 | Mâner                           | 11 | Indicator ai treptei, 3×    |
| 4 | Cablu de alimentare de la rețea | 12 | Simbol lacăt                |
| 5 | Buton de selectare a treptei    | 13 | Concentrator, 2× (mic/larg) |
| 6 | Buton de temperatură            | 14 | Difuzor                     |
| 7 | Comutator pornit/oprit          | 15 | Filtru                      |
| 8 | Afișaj                          | 16 | Capac spate                 |

## 2 Generalități

### 2.1 Citirea și păstrarea instrucțiunilor de utilizare



Aceste instrucțiuni de utilizare aparțin uscătorului de păr SilkyAir Pro HDB003 (numit în continuare „produs”). Manualul de utilizare conține informații importante despre punerea în funcțiune și despre utilizare.

Înainte de a utiliza produsul, citiți cu atenție și complet instrucțiunile de utilizare. Acest lucru se aplică în special pentru indicațiile de siguranță. Nerespectarea acestor instrucțiuni de utilizare poate cauza leziuni sau deteriorări ale produsului. Instrucțiunile de utilizare se bazează pe normativele și reglementările valabile în Uniunea Europeană. Țineți cont în străinătate de legislația și directivele din țara respectivă. Păstrați instrucțiunile de utilizare în scopul utilizării ulterioare. Dacă înstrăinați produsul unui terț, predați-l întotdeauna împreună cu aceste instrucțiuni de utilizare.

### 2.2 Explicații privind simbolurile

Simbolurile și cuvintele menționate în continuare sunt incluse atât în aceste instrucțiuni de utilizare, cât și pe produs sau pe ambalajul acestuia.

#### AVERTISMENT!

Acest simbol/cuvânt de atenționare desemnează un pericol de risc mediu, care dacă nu este evitat poate cauza deces sau leziuni grave.

## INDICAȚIE!

Acest cuvânt de atenționare atrage atenția asupra riscului de pagube materiale.



Acest simbol de atenționare indică informații suplimentare utile referitoare la manipulare și la utilizare.



Declarație de conformitate: Produsele prevăzute cu acest simbol îndeplinesc toate prevederile comunitare aplicabile în spațiul economic european.



Declarație de conformitate: Produsele marcate cu acest simbol sunt conforme cu toate reglementările aplicabile în Regatul Unit.



Acest simbol indică aparate electrice din clasa de protecție II.



**AVERTISMENT:** Folosirea produsului în apropierea căzilor, instalațiilor de duș, a chiuvetelor sau în apropierea rezervoarelor de apă este interzisă.

## 3 Siguranța

RO

### 3.1 Utilizarea conformă cu destinația

Produsul este conceput exclusiv pentru uscarea și coafarea părului uman. Acesta este destinat exclusiv uzului privat, nefiind adecvat sectorului comercial. Folosiți produsul exclusiv conform mențiunilor din aceste instrucțiuni de utilizare. Orice altă utilizare se consideră neconformă destinației și poate duce la daune materiale sau la vătămări corporale. Producătorul nu își asumă nicio răspundere pentru daunele sau leziunile rezultate în urma utilizării incorecte sau neconforme destinației.

### 3.2 Indicații de siguranță



**AVERTISMENT! PERICOL DE ELECTROCUTARE!**

- Conectați produsul doar dacă tensiunea de

alimentare de la priză corespunde cu datele de pe plăcuța de tip.

- Conectați produsul numai la o priză ușor accesibilă, astfel încât aceasta să poată fi deconectată rapid de la rețeaua electrică în cazul apariției unei probleme.
- Nu utilizați produsul dacă este deteriorat sau dacă cablul de alimentare de la rețea sau ștecărul de alimentare este defect.
- În cazul în care cablul de alimentare de la rețea este deteriorat, acesta trebuie să fie înlocuit de către producător, de către serviciul pentru clienți al acestuia sau de persoane calificate în mod similar, pentru a evita riscurile.
- În cazul în care carcasa nu poate fi deschisă, vă rugăm apelați la personal specializat pentru lucrări de reparație. Pentru aceasta, contactați serviciul pentru clienți. Garanția și obligația de asumare a răspunderii devin nule în cazul în care reparațiile sunt efectuate de către client sau dacă aparatul este conectat sau utilizat necorespunzător.
- Pentru reparații folosiți numai piese care corespund specificațiilor originale ale aparatului. Acest produs conține componente electrice și mecanice esențiale pentru protecția împotriva surselor de pericole.

- Nu scufundați produsul sau cablul de alimentare de la rețea în apă sau în alte lichide.
- Nu prindeți niciodată ștecărul de alimentare de la rețea cu mâinile ude sau umede.
- Păstrați produsul departe de apă! Folosirea produsului în apropierea căzilor umplute cu apă, a chiuvetelor etc. este interzisă.
- Nu poziționați produsul în așa fel, încât să existe riscul căderii în cadă sau în chiuvetă.
- Nu atingeți niciodată un produs, care a căzut în apă. Scoateți imediat ștecărul de alimentare din priză. Înainte de a extrage produsul din apă. Nedeconectarea produsului de la alimentarea cu energie electrică poate duce la electrocutare.
- Decuplați întotdeauna produsul atunci când nu îl utilizați, când îl curățați sau când există o defecțiune.
- Este interzisă introducerea obiectelor în carcasă.
- Nu scoateți produsul din priză trăgând de cablu, ci prindeți întotdeauna de ștecăr. Nu transportați niciodată produsul trăgându-l sau ținându-l de cablu.
- Nu expuneți produsul la flăcări deschise sau la suprafețe fierbinți.
- Amplasați cablul de alimentare de la rețea astfel încât să nu vă împiedicați de el.

- Nu îndoiiți cablul de alimentare de la rețea, nu-l înfășurați în jurul produsului și nu-l așezați peste muchii ascuțite.
- Folosiți produsul doar în spații interioare.
- Nu folosiți prelungitoare pentru acest produs.
- Dacă produsul este utilizat într-o baie, scoateți ștecărul din priză după utilizare, deoarece apropierea apei reprezintă un pericol chiar și atunci când produsul este oprit.
- Pentru o protecție suplimentară, se recomandă instalarea unui întrerupător de circuit cu curent rezidual cu un curent rezidual de răspuns de maximum 30 mA în circuitul de alimentare a băii. Cereți sfatul montatorului dumneavoastră în acest sens.

## **AVERTISMENT! PERICOL DE VĂTĂMARE!**

- Acest produs poate fi utilizat de copii cu vârsta mai mare de 8 ani și de persoane cu capacități fizice, senzoriale sau mentale reduse sau cu lipsă de experiență și cunoștințe, dacă acestea au fost supravegheate sau instruite cu privire la utilizarea produsului în condiții de siguranță și dacă înțeleg pericolele implicate.
- Copiii nu au voie să se joace cu produsul.
- Nu lăsați copiii nesupravegheați să curețe sau să întrețină produsul.



- Țineți copiii cu vârsta mai mică de 8 ani departe de produs și de cablul de alimentare de la rețea.
- Nu lăsați produsul nesupravegheat în timp ce este conectat la priza.
- Asigurați-vă că ambalajul de plastic este inaccesibil copiilor. În timpul jocului, copiii se pot agăța de material, existând pericolul de asfixiere.
- Acest produs atinge temperaturi foarte ridicate și nu este potrivit nici pentru extensiile de păr sintetic, nici pentru cele de păr natural.
- Produsul se încălzește în timpul utilizării. Țineți-l întotdeauna de mâner atunci când este fierbinte. Nu atingeți suprafețele fierbinți ale produsului și nu permiteți ca acestea să intre în contact direct cu pielea.
- Nu aplicați fixativ atunci când produsul este pornit, în caz contrar există riscul de incendiu.
- Păstrați o distanță suficientă față de toate obiectele inflamabile, cum ar fi perdelele și draperiile.
- Nu folosiți produsul în aer liber sau în locuri unde se folosesc produse cu aerosoli sau unde se administrează oxigen.
- Lăsați întotdeauna produsul să se răcească înainte de a-l depozita sau curăța.

## INDICAȚIE! PERICOL DE DETERIORARE!

- Așezați produsul pe o suprafață ușor accesibilă, plană, uscată, rezistentă la căldură și suficient de stabilă. Nu poziționați produsul la marginea suprafeței.
- Asigurați-vă că cablul de alimentare de la rețea nu intră în contact cu părți fierbinți.
- Nu încercați niciodată să curățați produsul prin scufundare în apă și nu-l curățați cu un aparat de curățare cu aburi.

### 4 Verificarea produsului și a pachetului de livrare

## INDICAȚIE! PERICOL DE DETERIORARE!

- Dacă la deschiderea ambalajului utilizați cu imprudență un cuțit sau alte obiecte ascuțite, este posibil să deteriorați rapid produsul. Procedați cu deosebită atenție la deschidere.

1. Scoateți produsul din ambalaj.
2. Verificați dacă livrarea este completă (a se vedea **fig. A**).
3. Asigurați-vă că produsul și piesele componente nu prezintă semne de deteriorare. În asemenea cazuri, folosirea produsului este interzisă. Contactați în acest caz serviciul nostru pentru clienți.

## 5 Operarea



- Înainte de prima utilizare curățați toate componentele produsului, conform descrierii din capitolul „Curățarea”.
- La prima utilizare, produsul poate produce un miros ușor. Acest lucru este complet inofensiv și sigur. Asigurați-vă că încăperea este suficient de bine ventilată.
- Prindeți întotdeauna produsul de mâner **3**, atunci când îl folosiți.

1. Conectați cablul de alimentare de la rețea **4** la o priză ușor accesibilă.
2. Dacă este necesar, atașați accesorii necesare (concentrator (mic/larg) **13** sau difuzor **14**) la ieșirea aerului **1** (a se vedea **fig. B**).  
Accesoriile sunt fixate magnetic la ieșirea aerului.
3. Pentru a porni produsul, glisați comutatorul pornit/oprit **7** în poziția de mijloc (ON).
4. Pentru a modifica temperatura de funcționare, apăsați butonul de temperatură **6** în mod repetat până când este selectată temperatura dorită (39, 55, 65, 75, 85 sau 98 °C).  
Temperatura de funcționare este indicată în afișajul temperaturii **10** în afișajul **8**.
5. Pentru a schimba treapta de funcționare, apăsați butonul de selectare a treptei **5** în mod repetat, până când este selectată treapta dorită (sunt disponibile 3 trepte).  
Unul sau mai mulți indicatori ai treptei **11** se aprind pentru a indica ce treaptă (1–3) a fost selectată.
6. Pentru a elibera aer rece pentru scurt timp, apăsați și mențineți apăsat butonul de aer rece **2**.  
Indicatorul de aer rece **9** se aprinde atunci când această funcție este activă. Când nu mai aveți nevoie de aer rece, eliberați butonul corespunzător.
7. Pentru a fixa temperatura și treapta de funcționare selectate, glisați comutatorul pornit-oprit în poziția superioară (**🔒**).  
Simbolul lacăt **12** se aprinde atunci când această funcție este activă.
8. Pentru a opri produsul, glisați comutatorul pornit-oprit în poziția inferioară (OFF).  
Produsul memorează ultima temperatură și ultima treaptă de funcționare selectate pentru următoarea utilizare.

## 6 Curățarea

### **AVERTISMENT! PERICOL DE VĂTĂMARE!**

- Deconectați întotdeauna cablul de alimentare de la rețea și lăsați produsul să se răcească complet înainte de a-l curăța.

### **INDICAȚIE! PERICOL DE DETERIORARE!**

- Nu scufundați niciodată produsul în apă sau în alte lichide. Asigurați-vă de faptul că în carcasă nu a pătruns apă sau alte lichide.
- Nu utilizați mijloace de curățat agresive, perii metalice sau perii aspre din nailon, obiecte de curățat ascuțite sau metalice, precum cuțite, șpacluri dure sau altele similare.

1. Curățați produsul cu o cârpă umedă.
2. Uscați bine produsul cu o cârpă moale și uscată.

#### **6.1 Curățarea interiorului aparatului**



- Această funcție face ca motorul să funcționeze în sens invers pentru a aspira aer din ieșirea acestuia **1** și, astfel, pentru a curăța părțile interne ale produsului cu aer rece.
  - Utilizați această funcție doar temporar. Utilizarea excesivă poate deteriora produsul.
1. Conectați cablul de alimentare de la rețea **4** la o priză ușor accesibilă.
  2. În decurs de 10 secunde, apăsați simultan butonul de temperatură **6** și butonul de selectare a treptei **5** și mențineți-le apăstate timp de aproximativ 3 secunde pentru a activa curățarea interiorului aparatului.  
Produsul funcționează invers timp de aproximativ 10 secunde înainte de a se opri automat.

3. Dacă este necesar, repetați pasul 2 pentru a activa din nou funcția corespunzătoare.  
Funcția poate fi apelată doar de trei ori la rând. Dacă se dorește începerea unei curățări interne suplimentare, produsul trebuie mai întâi deconectat de la rețea și pornit din nou.

## 6.2 Curățarea filtrului

Pentru a evita acumularea de praf în interiorul produsului, curățați filtrul la fiecare 2 săptămâni și înlocuiți-l în fiecare lună. Filtrele noi pot fi achiziționate de pe site-ul nostru ([www.silkn.eu](http://www.silkn.eu)).

1. Rotiți capacul din spate **16** în sens invers acelor de ceasornic pentru a-l îndepărta și scoateți filtrul **15** din produs (a se vedea **fig. C**).  
Dacă este necesar, introduceți o unealtă mică între grilele capacului din spate și apoi rotiți capacul din spate cu ajutorul uneltei.
2. Spălați filtrul cu apă curată și apoi uscați-l la aer.  
Filtrul trebuie să fie complet uscat. În caz contrar, produsul ar putea fi deteriorat.
3. Puneți filtrul și capacul din spate la loc pe produs.  
Există eclise mici și mari pe capacul din spate. Atunci când atașați capacul din spate, asigurați-vă că eclisele mici se află în partea de sus și de jos, iar eclisele mari se află pe părțile laterale (a se vedea **fig. C**).
4. Rotiți capacul din spate în sensul acelor de ceasornic până când se fixează în poziție.

RO

## 7 Depozitarea

Înainte de depozitare, asigurați-vă că toate piesele s-au uscat complet. Depozitați produsul într-un loc curat și uscat, ferit de căldură și de lumina directă a soarelui.

## 8 Identificarea defecțiunilor

Anumite probleme sunt cauzate de defecțiuni minore, care pot fi remediate și de utilizator. În acest scop acționați conform instrucțiunilor menționate în tabelul de jos. Dacă defecțiunea persistă vă rugăm contactați serviciul clienți. Nu reparați singur produsul.

Defecțiune	Posibile cauze și soluții
Produsul nu funcționează.	<ul style="list-style-type: none"> <li>Asigurați-vă că produsul sau cablul de alimentare de la rețea nu sunt deteriorate și că acesta este conectat corect la o priză de curent.</li> <li>Produsul se supraîncălzește. Deconectați produsul de la rețeaua electrică și așteptați până când acesta se răcește complet înainte de a-l utiliza din nou.</li> </ul>
Părul este ars.	<ul style="list-style-type: none"> <li>Temperatura de funcționare selectată este prea ridicată. Selectați o temperatură mai mică.</li> </ul>
Pe display apare mesajul de eroare E01 sau E04-E10.	<ul style="list-style-type: none"> <li>Aceasta este o eroare internă. Contactați serviciul nostru pentru clienți pentru asistență suplimentară.</li> </ul>
Pe display apare mesajul de eroare E02 sau E03.	<ul style="list-style-type: none"> <li>Tensiunea este fie prea mică, fie prea mare. Conectați produsul la o priză de curent adecvată.</li> </ul>

## 9 Date tehnice

Model:	HCA01
Tensiune:	220–240 V, 50/60 Hz
Alimentarea cu energie:	1 600 W
Turația motorului:	110000 rot/min
Viteza max. a aerului:	76 km/oră
Nivelul de zgomot:	≤ 75,7 dB (30 cm)
Greutate:	aprox. 676 g (UE), 715 g (GB)

## 10 Eliminarea

### 10.1 Eliminarea ambalajului



Eliminați selectiv ambalajul. Predați hârtia și cartonul la maculatură, iar foliile într-un centru de reciclare.

## 10.2 Eliminarea produsului

(Aplicabil pentru Uniunea Europeană și în alte țări europene cu sisteme de colectare selectivă a materialelor reciclabile)



**Este interzisă aruncarea aparatelor vechi împreună cu deșeurile menajere!**

Dacă ați decis eliminarea produsului, **eliminați-l conform prevederilor legale aplicabile în țara dvs. sau în județul în care locuiți**. Prin aceasta se asigură o eliminare corespunzătoare a aparatelor vechi și se previn efectele negative asupra mediului înconjurător. De aceea, aparatele electrice sunt marcate cu simbolul indicat aici.

## 11 Informații privind garanția

Conform prevederilor menționate în legile și regulamentele UE, perioada de garanție este de 2 ani. În cazul acestui produs garanția este limitată la lipsurile tehnice, cauzate de greșelile comise pe durata procesului de fabricație. Dacă doriți să vă folosiți de garanția acordată, vă rugăm să respectați instrucțiunile comunicate de serviciul nostru pentru clienți. Este posibil ca serviciul pentru clienți să poată soluționa defecțiunea fără să fie necesară predarea produsului la magazin sau la centrul nostru service. Serviciul nostru pentru clienți este mereu la dispoziția dvs.!

## 12 Serviciul pentru clienți

Pentru mai multe informații despre produsele Silk'n vă rugăm accesați pagina web Silk'n din regiunea dvs.: web [www.silkn.eu](http://www.silkn.eu). În cazul deteriorării aparatului sau în cazul apariției unei defecțiuni, pentru lucrările de reparații sau serviciul de asistență vă rugăm să vă adresați centrului de service Silk'n din apropierea dvs. Acest manual de utilizare poate fi descărcat și în format PDF de pe pagina web [www.silkn.eu](http://www.silkn.eu).

Nr. de service: +31 (0) 180-330550

E-mail: [info@silkn.eu](mailto:info@silkn.eu)





2306\_018\_MULT1



# Silk'n®

Invention Works B.V.  
Galileïstraat 17, 3029 AL Rotterdam  
The Netherlands

[www.silkn.eu](http://www.silkn.eu) • [info@silkn.eu](mailto:info@silkn.eu)

Silk'n UK Ltd.  
2nd Floor, De Burgh House  
Market Road, Wickford,  
Essex, SS12 0FD  
United Kingdom



© 2023 Silk'n Beauty Ltd. All rights reserved. Silk'n and the Silk'n logo are registered trademarks of Silk'n Beauty Ltd.