



INSTRUKCJA OBSŁUGI



Chłodziarka z zamrażalnikiem MPM-200-CJ-19/E i MPM-200-CJ-29/E

PRZED PIERWSZYM UŻYCIEM ZAPOZNAJ SIĘ Z INSTRUKCJĄ OBSŁUGI

PL	INSTRUKCJA OBSŁUGI	3
EN	OPERATING MANUAL	20
UA	ІНСТРУКЦІЯ З ЕКСПЛУАТАЦІЇ	36

Szanowni Państwo!

Przed pierwszym użyciem urządzenia należy zapoznać się z instrukcją obsługi. Instrukcję obsługi należy zachować podczas całego okresu użytkowania urządzenia.

INFORMACJE NA TEMAT BEZPIECZEŃSTWA

W trosce o własne bezpieczeństwo i poprawną eksploatację urządzenia, należy dokładnie zapoznać się z instrukcją obsługi, wraz ze wskazówkami i ostrzeżeniami, przed instalacją i pierwszym użyciem. Aby uniknąć niepotrzebnych błędów i wypadków ważne jest, by wszystkie osoby korzystające z urządzenia dokładnie zapoznały się z jego działaniem i zabezpieczeniami. Zachowaj instrukcję i upewnij się, żeby była przekazana wraz z urządzeniem, kiedy będzie przemieszczane lub sprzedawane, aby wszystkie osoby z niego korzystające były zawsze odpowiednio poinstruowane w zakresie obsługi i bezpieczeństwa.

W celu ochrony życia i własności trzeba stosować się do zaleceń zawartych w niniejszej instrukcji, ponieważ producent nie ponosi odpowiedzialności za uszkodzenia wynikające z zaniedbania.

BEZPIECZEŃSTWO DZIECI I OSÓB SZCZEGÓLNEJ TROSKI

- ▶ Urządzenie może być używane przez dzieci powyżej 8 roku życia i osoby o ograniczonych zdolnościach ruchowych, postrzegania lub umysłowych, bądź nie posiadających wiedzy i doświadczenia, tylko pod nadzorem lub po otrzymaniu instruktażu w zakresie bezpiecznego używania oraz przy zrozumieniu potencjalnych zagrożeń.
- ▶ Trzeba zapewnić nadzór, żeby dzieci nie bawiły się urządzeniem. Nie wolno im siadać na elementach wysuwanych i zawieszac się na drzwiach.
- ▶ Należy zwrócić szczególną uwagę, aby z urządzenia nie korzystały pozostawione bez opieki dzieci.
- ▶ Dzieci w wieku poniżej 3 lat nie mogą przebywać w pobliżu urządzenia, jeżeli nie są w sposób nieprzerwany nadzorowane.
- ▶ Czyszczenie i konserwacja nie mogą być wykonywane przez dzieci poniżej 8 roku życia i bez nadzoru osoby dorosłej.
- ▶ Dzieci w wieku 3-8 lat mogą umieszczać produkty w urządzeniu oraz je z niego wyjmować.
- ▶ Dzieci nie powinny bawić się opakowaniem. Istnieje ryzyko uduszenia.
- ▶ W przypadku usuwania urządzenia, wyjąć wtyczkę z gniazdka, odciąć przewód zasilający (tak blisko urządzenia, jak to możliwe) i zdjąć drzwi, żeby zapobiec porażeniu elektrycznemu lub przypadkowemu zamknięciu się w środku bawiących się dzieci.

- ▶ Jeśli to urządzenie posiadające uszczelki magnetyczne na drzwiach ma zastąpić starsze urządzenie wyposażone w zamek sprężynowy (zatrask) na drzwiach lub pokrywie, trzeba rozmontować ten zamek przed usunięciem starszego urządzenia. Dzięki temu nie stanie się śmiertelną pułapką dla dzieci.

OGÓLNE INFORMACJE NA TEMAT BEZPIECZEŃSTWA

OSTRZEŻENIE! Zadać, by otwory wentylacyjne wokół urządzenia lub w otaczających meblach (w przypadku wbudowanego modelu) były otwarte i niezastłonięte.

OSTRZEŻENIE! Nie używać urządzeń mechanicznych ani środków innych niż zalecane przez producenta, żeby przyspieszyć proces odszraniania.

OSTRZEŻENIE! Chronić przed uszkodzeniem obwód chłodzenia.

OSTRZEŻENIE! Wewnątrz komory do przechowywania produktów żywnościowych nie używać sprzętu elektrycznego innego typu niż zalecane przez wytwórcę.

OSTRZEŻENIE! Nie dotykać żarówki, która jest włączona od dłuższego czasu, ponieważ może być bardzo gorąca.

OSTRZEŻENIE! Ustawiając urządzenie, sprawdź przewód zasilający czy nie jest zagnieciony ani uszkodzony.

OSTRZEŻENIE! Nie używaj przenośnych gniazdek zasilających / przedłużaczy/ lub urządzeń zasilających z tyłu urządzenia.

- ▶ Nie przechowywać w urządzeniu substancji wybuchowych, takich jak aerozole z rozpylaczem.
- ▶ W niniejszej chłodziarce używa się chłodziwa R600a, które jest bardzo łatwopalne.
- ▶ Zwrócić uwagę, aby podczas transportu i instalacji urządzenia nie uszkodzić żadnego elementu obwodu chłodzenia
 - unikać otwartych płomieni i źródeł zapłonu
 - dokładnie wietrzyć pomieszczenie, w którym znajduje się urządzenie
- ▶ Wszelkie zmiany specyfikacji lub urządzenia są niebezpieczne. Wszelkie uszkodzenia przewodu mogą spowodować spięcie, pożar i/lub porażenie elektryczne.
- ▶ Urządzenie ma służyć do użytku domowego

OSTRZEŻENIE! Wszystkie części elektryczne (wtyczka, przewód zasilania, sprężarka itp.) muszą być wymieniane przez licencjonowanego technika lub innego wykwalifikowanego pracownika serwisu.

OSTRZEŻENIE! Żarówka dostarczona wraz z urządzeniem jest „żarówką specjalnego zastosowania” i może być używana tylko z tym urządzeniem. Nie służy ona do oświetlania domu.

- ▶ Nie wolno przedłużać przewodu zasilania.
- ▶ Sprawdzić, czy wtyczka nie jest przygnieciona tyłem urządzenia lub uszkodzona. Przygnieciona lub uszkodzona wtyczka może się przegrzewać i powodować pożar. Nie używać uszkodzonego urządzenia, również wtedy gdy uszkodzony jest przewód sieciowy lub wtyczka – w takim wypadku należy zgłosić uszkodzenie w autoryzowanym punkcie serwisowym.
- ▶ Urządzenie chłodnicze należy koniecznie podłączyć do gniazdka z uziemieniem.
- ▶ Sprawdzić, czy wtyczka urządzenia jest dostępna.
- ▶ Nie ciągnąć za kabel zasilania.
- ▶ Nie wkładać wtyczki, jeśli gniazdko jest luźne. Istnieje ryzyko porażenia elektrycznego lub pożaru.
- ▶ Urządzenie jest ciężkie. Trzeba uważać podczas jego przemieszczania.
- ▶ Nie wyjmować ani nie dotykać produktów z zamrażarki mokrymi/wilgotnymi rękami, ponieważ może to powodować podrażnienie skóry i odmrożenia.
- ▶ Unikać długotrwałego wystawienia urządzenia na bezpośrednie działanie promieni słonecznych. Nie używać urządzenia na wolnym powietrzu.
- ▶ Aby uniknąć zanieczyszczenia żywności, należy przestrzegać następujących zasad:
- ▶ Pozostawienie otwartych drzwi przez dłuższy czas może spowodować znaczny wzrost temperatury w komorach urządzenia.
- ▶ Należy regularnie czyścić powierzchnie, które mogą mieć kontakt z żywnością.
- ▶ Surowe mięso i ryby należy przechowywać w pojemnikach – tak, aby zawartość nie miała kontaktu ani nie kapała na inną żywność.
- ▶ Dwugwiazdkowe zamrażalniki na mrożonki (jeśli są w urządzeniu) są odpowiednie tylko do przechowywania wstępnie zamrożonej żywności, przechowywania lodów smakowych i robienia kostek lodu.
- ▶ Przedziały jedno-, dwu – i trzygwiazdkowe (jeśli są w urządzeniu) nie nadają się do zamrażania świeżej żywności. – Jeśli urządzenie pozostanie puste przez dłuższy czas, należy je wyłączyć, rozmrozić, oczyścić, osuszyć i pozostawić otwarte drzwi, aby zapobiec rozwojowi bakterii w urządzeniu.



OSTRZEŻENIE! Podczas użytkowania, serwisowania i utylizacji urządzenia, prosimy szczególnie zwrócić uwagę na zamieszczony obok – żółty lub pomarańczowy

wy symbol, który umieszczony jest z tyłu urządzenia (na tylnym panelu lub sprężarce).

Sygnalizuje on ryzyko wystąpienia pożaru z uwagi na łatwopalne substancje znajdujące się w systemie chłodzenia. Z tego względu urządzenie należy zawsze przechowywać z dala od źródeł ognia.

PL

Przechowuj produkty zgodnie z poniższą tabelą

Komora urządzenia	Rodzaj żywności
Półki na drzwiach lub chłodziarka	<ul style="list-style-type: none">• Produkty bez konserwantów: dżemy, soki, napoje, przyprawy.• Nie przechowywać łatwo psujących się produktów.
Komora specjalnej wilgotności /dolna szuflada	<ul style="list-style-type: none">• Owoce, zioła i warzywa powinny być przechowywane w specjalnych pojemnikach.• Nie przechowywać bananów, cebuli, ziemniaków, czosnku.
Komora świeżości/dolna szuflada Surowe mięso, drób, ryby	Surowe mięso, drób, ryby (krótki termin ważności).
Chłodziarka – półka środkowa	Nabiał, jaja.
Chłodziarka – górna półka	Produkty nie wymagające obróbki termicznej: gotowa żywność, wędliny, wcześniej przyrządzone potrawy.
Szuflady w zamrażarce	<ul style="list-style-type: none">• Produkty o długim terminie przydatności.• Dolna szuflada/półka: surowe mięso, drób, ryby.• Środkowa szuflada/półka: mrożone warzywa, frytki.• Górna szuflada/półka: lody, mrożone owoce, ciasta.

CODZIENNE UŻYTKOWANIE

- Nie wolno ponownie zamrażać raz rozmrożonych produktów.
- Pakowane produkty mrożone przechowywać zgodnie z zaleceniami ich producenta.
- Należy ściśle przestrzegać zaleceń producenta w zakresie przechowywania. Trzeba odnieść się do odpowiednich instrukcji.
- Nie umieszczać napojów gazowanych w komorze zamrażalnika, które może spowodować wybuch i uszkodzenie urządzenia.
- Lizaki lodowe mogą powodować odmrożenia, jeśli są spożywane bezpośrednio po wyjęciu z urządzenia.

PIELĘGNACJA I CZYSZCZENIE

- ▶ Przed konserwacją wyłączyć urządzenie i odłączyć wtyczkę z gniazda zasilania.
- ▶ Nie czyścić urządzenia przy użyciu metalowych przedmiotów.
- ▶ Nie używać ostrych przedmiotów do usuwania lodu z urządzenia. Korzystać z plastikowej drapaczki.
- ▶ Regularnie sprawdzać odpływ roztopionej wody w chłodziarce. W razie konieczności, oczyścić. Jeśli odpływ jest zablokowany, woda będzie się zbierać na dnie urządzenia.

INSTALACJA

Ważne! Połączenia elektryczne trzeba wykonać zgodnie z instrukcją podaną w odpowiednich paragrafach.

- ▶ Rozpakować urządzenie i sprawdzić pod kątem uszkodzeń. Nie podłączać urządzenia, jeśli jest uszkodzone. Niezwłocznie zgłaszać ewentualne uszkodzenia w miejscu zakupu. W takim przypadku zachować opakowanie.
- ▶ Po ustawieniu i wypoziomowaniu zalecamy odczekanie co najmniej cztery godziny przed podłączeniem urządzenia, co pozwoli olejowi spłynąć z powrotem do sprężarki.
- ▶ Wokół urządzenia powinna być możliwa odpowiednia cyrkulacja powietrza, dzięki czemu przewody nie będą się przegrzewać. W celu zapewnienia odpowiedniej wentylacji, trzeba postępować zgodnie z instrukcją.
- ▶ Wszędzie, gdzie to możliwe powinny zostać umieszczone elementy dystansujące przy ścianie, żeby uniknąć dotknięcia lub złapania gorących części (sprężarki, chłodnicy) i ewentualnego poparzenia.
- ▶ Nie umieszczać urządzenia w pobliżu grzejników lub kuchenek.
- ▶ Sprawdzić, czy wtyczka sieciowa jest łatwo dostępna po instalacji urządzenia.

SERWIS

- ▶ Wszelkie prace elektryczne wymagane do serwisowania urządzenia powinny być wykonywane przez wykwalifikowanego elektryka lub inną kompetentną osobę.
- ▶ Urządzenie powinno być sprawdzane przez autoryzowany serwis i do naprawy można używać tylko oryginalnych części zamiennych.

OSZCZĘDZANIE ENERGII

- ▶ Nie wkładać gorących potraw do urządzenia.
- ▶ Nie układać produktów zbyt blisko siebie, ponieważ utrudnia to cyrkulację powietrza.
- ▶ Potrawy nie powinny dotykać tylnej ściany komory.
- ▶ W przypadku utraty zasilania, nie otwierać drzwi.
- ▶ Nie otwierać drzwi zbyt często.
- ▶ Nie pozostawiać drzwi otwartych przez zbyt długi czas.
- ▶ Nie ustawiać termostatu na zbyt niskie temperatury.
- ▶ W celu zapewnienia optymalnego zużycia energii wszystkie akcesoria, takie jak szuflady, półki, balkoniki na drzwiach powinny pozostać na swoim miejscu.

OCHRONA ŚRODOWISKA

Niniejsze urządzenie (obwód chłodniczy oraz materiały izolacyjne) nie zawiera gazów, które uszkadzają warstwę ozonową. Urządzenie nie może być utylizowane w taki sam sposób, jak odpady domowe. Obwód chłodniczy oraz pianka izolacyjna zawierają łatwopalne gazy, dlatego urządzenie powinno być utylizowane w sposób profesjonalny, zgodny z lokalnymi przepisami. Unikaj uszkodzenia jednostki chłodniczej, w szczególności wymiennika ciepła.



Symbol na produkcie lub opakowaniu wskazuje, że produkt nie może być traktowany jako odpady domowe. Zamiast tego powinien zostać oddany do odpowiedniego punktu zbiórki przetwarzania urządzeń elektrycznych i elektronicznych. Zapewnienie odpowiedniego usunięcia produktu pomoże uniknąć potencjalnych negatywnych konsekwencji dla środowiska oraz życia ludzi, które są możliwe w przeciwnym wypadku. Bardziej szczegółowe informacje na temat przetworzenia tego produktu można uzyskać od władz lokalnych, w punkcie zbiórki odpadów gospodarczych lub w sklepie, w którym dokonano zakupu.

Materiały opakowaniowe



Materiały opakowaniowe nadają się do ponownego przetworzenia. W tym celu należy umieścić je w odpowiednich pojemnikach na odpady, zgodnie z lokalnymi przepisami dotyczącymi usuwania odpadów.

USUNIĘCIE URZĄDZENIA

1. Wyjąć wtyczkę z gniazdka.
2. Odciąć przewód i usunąć go.

OPIS URZĄDZENIA

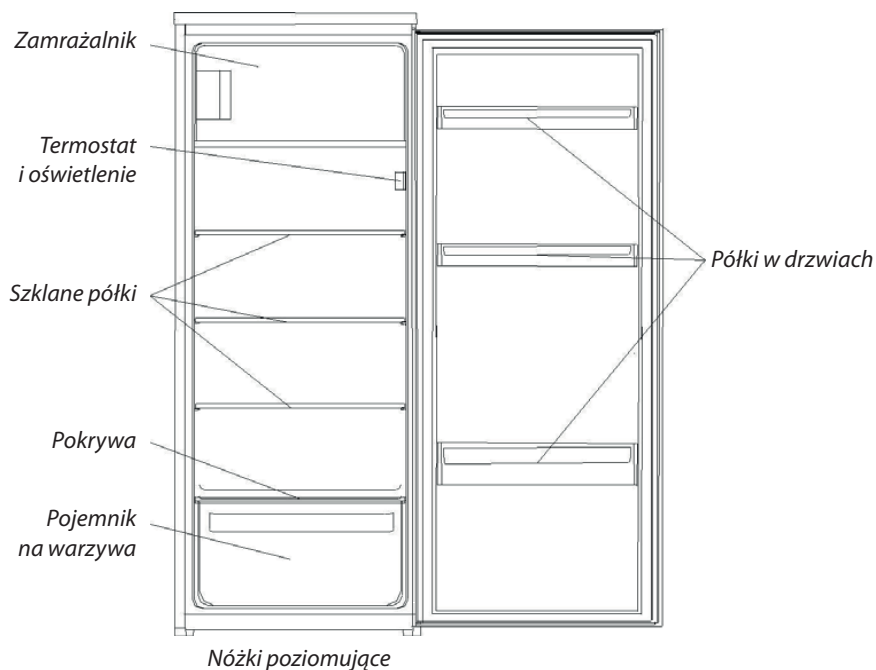

Ilustracja służy tylko jako przykład, szczegóły można sprawdzić na urządzeniu.

ZMIANA KIERUNKU OTWIERANIA DRZWI

- ▶ Upewnić się, że urządzenie jest odłączone i opróżnione.
- ▶ Aby zdjąć drzwi, należy przechylić urządzenie do tyłu. Powinno być oparte o coś stabilnego, żeby nie ześlizgnęło się podczas przestawienia drzwi.
- ▶ Trzeba zachować wszystkie zdjęte części do ponownego zamontowania drzwi.
- ▶ Nie kłaść urządzenia na płasko, ponieważ może to uszkodzić system chłodziwa.
- ▶ Dwie osoby powinny być obecne podczas montażu.

PL

1. Zdjąć dwie śruby na górnej pokrywie, a następnie ją podnieść.

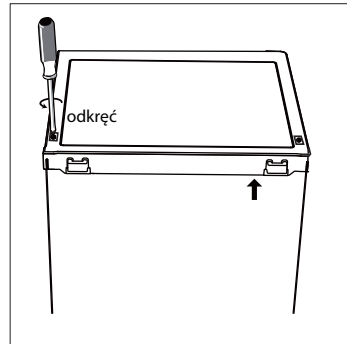

2. Odkręcić górny zawias, a następnie zdjąć drzwi i ułożyć je na miękkiej podkładce, żeby uniknąć zarysowania.

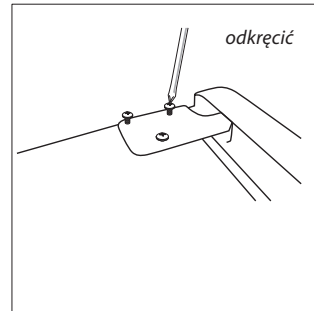

3. Odkręcić górny zawias zamrażalnika i ułożyć je na miękkiej podkładce, żeby uniknąć zarysowania.

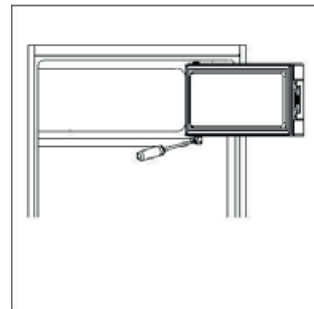

4. Przenieść drzwi do odpowiedniej pozycji

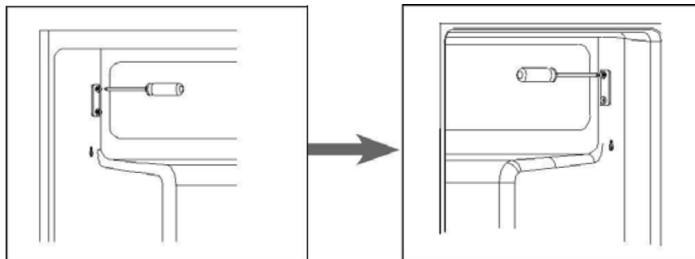

5. Przesunąć pokrywę zawiasu do odpowiedniej pozycji

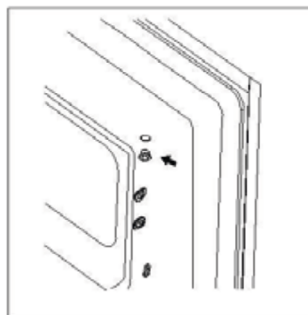

6. Obróć drzwiczki zamrażarki i umieścić zawias po lewej stronie. Następnie zamocować drzwi.

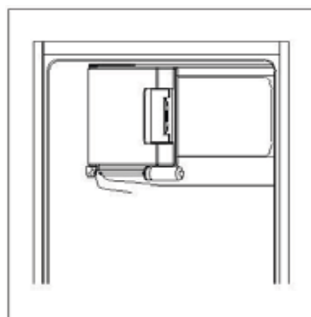

7. Odkręcić dolny zawias. Usunąć regulowane nóżki z obu stron.

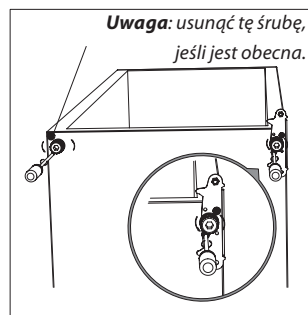

8. Odkręcić i wyjąć sworzeń dolnego zawiasu, przekręcić wspornik i ponownie go umieścić.

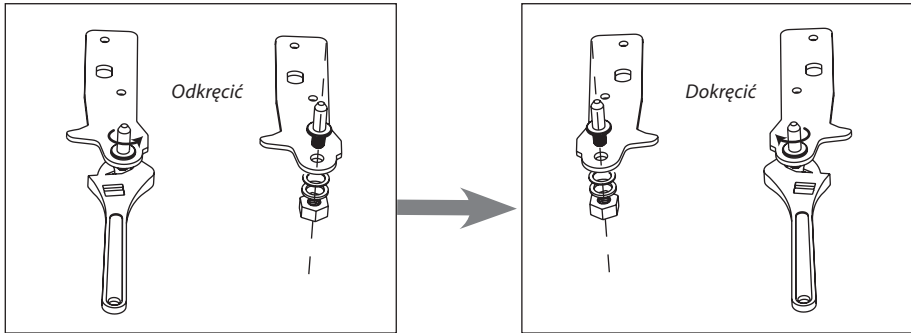

9. *Ponownie umocować wspornik sworznia dolnego zawiasu. Z powrotem zamocować regulowane nóżki. Przenieść drzwi do odpowiedniej pozycji.*

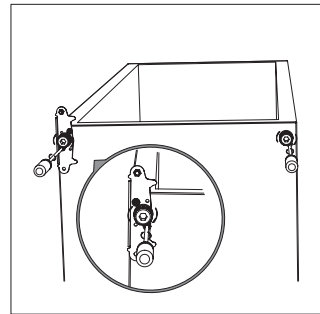

10. *Umieścić drzwi z powrotem na miejscu. Sprawdzić, czy drzwi są dobrze ustawione poziomo i pionowo, żeby uszczelki przylegały ze wszystkich stron przed końcowym dokręceniem górnego zawiasu. Następnie założyć zawias i dokręcić go na górze urządzenia.*

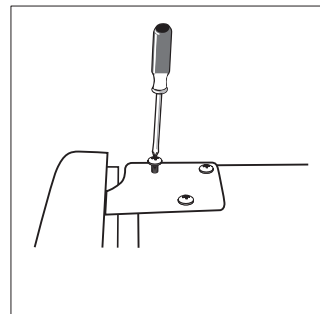

11. *Umieścić górną osłonę i przykręcić.*

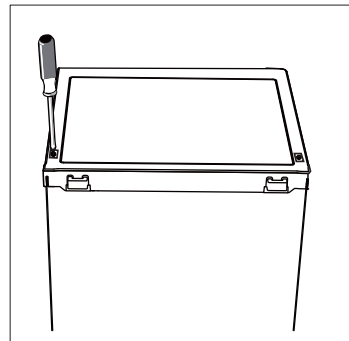

USTAWIANIE

Umieścić urządzenie w pomieszczeniu, gdzie temperatura otoczenia odpowiada klasie klimatycznej podanej na tabliczce znamionowej.

KLASY KLIMATYCZNE URZĄDZEŃ CHŁODNICZYCH:

- ▶ rozszerzona umiarkowana - urządzenie przeznaczone do użytku w temperaturze otoczenia +10°C do +32°C (SN)
- ▶ umiarkowana - urządzenie przeznaczone do użytku w temperaturze otoczenia +16°C do +32°C (N)
- ▶ subtropikalna - urządzenie przeznaczone do użytku w temperaturze otoczenia +16°C do +38°C (ST)
- ▶ tropikalna - urządzenie przeznaczone do użytku w temperaturze otoczenia +16°C do +43°C (T)

MIEJSCE

Urządzenie powinno być umieszczone z dala od źródeł ciepła, takich jak grzejniki, bojler, bezpośrednie światło słoneczne itd.

Urządzenie nie jest przeznaczone do zabudowy.

ostrzeżenie! Musi istnieć możliwość odłączenia urządzenia od zasilania i dlatego wtyczka powinna być łatwo dostępna.

POŁĄCZENIE ELEKTRYCZNE

Przed podłączeniem sprawdzić, czy napięcie i częstotliwość podane na tabliczce znamionowej odpowiadają parametrom zasilania w miejscu instalacji urządzenia. Urządzenie musi być uziemione. Wtyczka przewodu zasilającego posiada odpowiedni bolec. Jeśli gniazdko domowego źródła prądu nie jest uziemione, podłączyć urządzenie do osobnego uziomu, zgodnie z obowiązującymi przepisami, konsultując się z wykwalifikowanym elektrykiem. Urządzenie musi być podłączone do gniazda z bolcem uziemiającym.

Producent nie ponosi odpowiedzialności, jeśli powyższe środki bezpieczeństwa nie są przestrzegane.

UŻYCIE PO RAZ PIERWSZY

CZYSZCZENIE WNĘTRZA

Przed użyciem urządzenia po raz pierwszy, trzeba umyć wewnątrz oraz wszystkie akcesoria wewnętrzne, letnią wodą z dodatkiem naturalnego mydła, żeby usunąć typowy zapach nowego produktu, a następnie dokładnie osuszyć.

Ważne! Nie używać detergentów ani proszków trących, ponieważ mogą uszkodzić wykończenie.

PANEL STEROWANIA

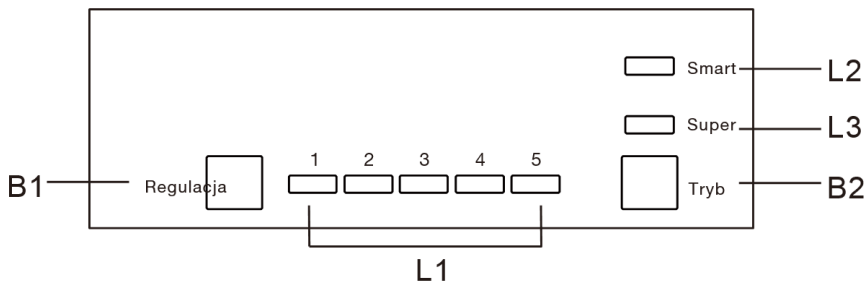

PRZYCISKI

- B1 – Nacisnąć, aby wykonać ustawienie komory lodówki – cykl 1, 2, 3, 4, 5.
B2 – Nacisnąć, aby wybrać ustawienie Smart, Super oraz ustawienie użytkownika.

KONTROLKI

- L1 – pokazuje ustawienie komory lodówki.
L2 – aktywna po wybraniu trybu Smart.
L3 – aktywna po wybraniu trybu Super.

EKSPLOATACJA

USTAWIENIE TEMPERATURY

1. Nacisnąć przycisk Tryb (B2), aby wybrać ustawienia użytkownika.
2. Nacisnąć przycisk Regulacja (B1), aby wykonać ustawienia lodówki. Niższa nastawa oznacza niższą temperaturę. Temperatura zamrażalnika jest automatycznie kontrolowana na poziomie około – 18°C.

CZAS PRZECHOWYWANIA ŻYWNOŚCI

Przy powyższych ustawieniach optymalny czas przechowywania żywności w chłodziarce nie powinien przekroczyć 3 dni.
Przy powyższych ustawieniach optymalny czas przechowywania żywności w zamrażarce nie powinien przekroczyć 1 miesiąca.
Optymalny czas przechowywania może ulec skróceniu przy innych ustawieniach.

Uwaga! Temperatura powietrza otoczenia, częstotliwość otwierania drzwi i umiejscowienie urządzenia mogą mieć wpływ na temperaturę we wnętrzu urządzenia. Należy wziąć pod uwagę te czynniki podczas ustawienia termostatu.

TRYB SMART

Nacisnąć przycisk Tryb (B2), aby wybrać tryb Smart.
Urządzenie działa w trybie automatycznym, zgodnie z aktualną temperaturą otoczenia.

TRYB SUPER

Nacisnąć przycisk Tryb (B2), aby wybrać tryb Super. Urządzenie maksymalnie obniża temperaturę w komorze zamrażalnika. Po 54 godzinach przywracane jest oryginalne ustawienie temperatury.

WYŁĄCZANIE URZĄDZENIA

Nacisnąć i przez 5 sekund przytrzymać przycisk Regulacja (B1), aby wyłączyć urządzenie. Przycisnąć go ponownie i przytrzymać przez 5 sekund, aby włączyć urządzenie.

ALARM OTWARTYCH DRZWI

Alarm włącza się, gdy drzwi są otwarte przez okres dłuższy niż 90 sekund. Wyłączy się on dopiero po zamknięciu drzwi.

ZAMRAŻANIE ŚWIEŻYCH PRODUKTÓW

- ▶ Komora zamrażalnika służy do zamrażania świeżych produktów spożywczych i przechowywania ich w takiej formie lub jako głęboko mrożone przez długi czas.
- ▶ Umieścić świeże produkty w komorze zamrażania.
- ▶ Maksymalna ilość, jaka może być zamrożona w ciągu 24 h jest określona na tabliczce znamionowej.
- ▶ Proces mrożenia trwa 24 h: w tym okresie nie dodawać innych produktów do zamrożenia.

PRZECHOWYWANIE ZAMROŻONEJ ŻYWNOŚCI

Przy uruchamianiu po raz pierwszy lub po okresie wyłączenia z użytku, urządzenie powinno pracować przez przynajmniej 2 godziny przy wyższych ustawieniach, przed włożeniem żywności do komory.

Ważne! W razie przypadkowego rozmrożenia, na przykład gdy nie było zasilania przez okres dłuższy niż podany w tabeli cech technicznych pod hasłem „czas wzrostu temperatury“, rozmrożone produkty trzeba szybko spożyć lub niezwłocznie ugotować, a następnie ponownie zamrozić (po ugotowaniu).

ROZMRAŻANIE

Przed użyciem żywność zamrożona lub mrożona głęboko może rozmrażać się w komorze chłodziarki lub w temperaturze pokojowej, zależnie od czasu, jaki możemy poświęcić na ten proces.

Małe ilości mogą być nawet użyte do gotowania jeszcze w stanie zamrożenia, bezpośrednio z zamrażalnika. W takim przypadku gotowanie będzie trwać dłużej.

LÓD SPOŻYWCZY

Urządzenie może być wyposażone w jeden lub więcej pojemników do przygotowania lodu spożywczego.

AKCESORIA NA RUCHOMYCH PÓŁKACH

Ścianki chłodziarki są wyposażone w szereg prowadnic, na których można umieszczać półki wedle życzenia.

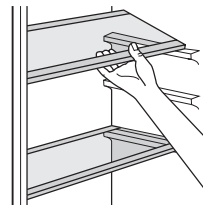

POMOCNE RADY I WSKAZÓWKI

Oto kilka ważnych wskazówek, które pomogą uzyskać maksymalną wydajność procesu mrożenia:

- maksymalna ilość żywności, jaka może być zamrożona w ciągu 24 h jest określona na tabliczce znamionowej,
- proces mrożenia trwa 24 godziny. W tym czasie nie powinno się dodawać kolejnych produktów do zamrożenia,
- mrozić tylko świeżą i dokładnie oczyszczoną żywność najwyższej jakości,
- przygotować małe porcje pokarmów, co umożliwi ich szybkie i dokładne zamrożenie, a potem rozmrożenie tylko potrzebnej ilości.
- szczelnie opakować produkty w folię aluminiową lub polietylenową,
- świeże, niezamrożone produkty nie powinny stykać się z żywnością, która jest już zamrożona, tym samym unikając podniesienia temperatury tych drugich,
- chude produkty przechowują się lepiej i dłużej zachowują świeżość niż tłuste, a sól skraca trwałość w czasie przechowywania;
- lody wodne, spożywane zaraz po wyjęciu z zamrażalnika, mogą powodować odmrożenia,
- zalecamy podanie na każdej partii produktów daty zamrożenia, co ułatwi wyjmowanie z zamrażalnika,

WSKAZÓWKI W ZAKRESIE PRZECHOWYWANIA ZAMROŻONYCH PRODUKTÓW

Aby uzyskać maksymalną wydajność urządzenia, należy:

- upewnić się, czy kupne mrożonki były odpowiednio przechowywane przez sprzedawcę,
- przenosić zamrożone produkty ze sklepu do zamrażalnika w jak najkrótszym czasie,
- nie otwierać zbyt często drzwi ani nie zostawiać ich otwartych dłużej niż to absolutnie konieczne.

Raz rozmrożona żywność psuje się bardzo szybko i nie może być ponownie zamrażana.

Nie przekraczać okresu przechowywania podanego przez producenta.

WSKAZÓWKI W ZAKRESIE PRZECHOWYWANIA ŚWIEŻYCH PRODUKTÓW W CHŁODZIARCE

Aby uzyskać maksymalną wydajność:

- Nie wkładać do chłodziarki ciepłych potraw ani parujących płynów
- Zakrywać lub owijać żywność, zwłaszcza jeśli ma intensywny zapach.

RADY NA TEMAT CHŁODZENIA

Przydatne wskazówki:

- Dla wszystkich rodzajów produktów: zawinąć w torebkę foliową i położyć na szklanych półkach nad szufladą na warzywa.
- Ze względów bezpieczeństwa, w ten sposób można przechowywać nie dłużej niż przez dwa dni.
- Gotowane pokarmy, zimne potrawy itd.: przykryć i umieścić na półce.
- Owoce i warzywa: dokładnie oczyścić i schować do odpowiedniej szuflady (szuflad).
- Masło i ser: umieścić w specjalnych, szczelnych pojemnikach lub owinać folią aluminiową bądź woreczkiem, żeby jak najbardziej ograniczyć dostęp powietrza.
- Butelki z mlekiem: powinny być zamknięte i ustawione na balkonikach drzwi.
- Banany, ziemniaki, cebula i czosnek – jeśli nie są zapakowane, nie muszą być trzymane w lodówce.

CZYSZCZENIE

Ze względów higienicznych, wnętrze urządzenia, łącznie z akcesoriami, powinno być regularnie czyszczone.

Uwaga! Podczas czyszczenia urządzenie nie może być podłączone do zasilania. Ryzyko porażenia elektrycznego! Przed czyszczeniem wyłączyć urządzenie i wyjąć wtyczkę sieciową, wyłączyć przełącznikiem lub skorzystać z wyłącznika instalacyjnego, albo wykręcić bezpiecznik. Nigdy nie czyścić urządzenia myjką parową. Wilgoć może się zbierać na elementach elektrycznych i stanowić niebezpieczeństwo porażenia! Gorące opary mogą prowadzić do uszkodzenia części plastikowych. Przed przywróceniem urządzenia do stanu używalnego, musi ono dokładnie wyschnąć.

Ważne! Olejki eteryczne i rozpuszczalniki organiczne mogą uszkadzać części plastikowe, np. sok z cytryny lub pomarańczy, kwas masłowy, środek czyszczący zawierający kwas octowy.

- ▶ Takie substancje nie powinny wchodzić w kontakt z częściami urządzenia,
- ▶ Nie używać ostrych środków czyszczących.
- ▶ Wyjąć produkty z zamrażalnika. Przechowywać je w chłodnym miejscu, dobrze zakryte.
- ▶ Umyć urządzenie i akcesoria wewnętrzne chłodną wodą. Po wyczyszczeniu przemyć czystą wodą i wytrzeć do sucha.
- ▶ Kiedy całość jest sucha, urządzenie można ponownie włączyć i używać.

CZYSZCZENIE OTWORU ODPIYWOWEGO

Aby nie dopuścić do zalegania wody w lodówce należy okresowo czyścić otwór znajdujący się w tylnej części komory chłodziarki. Do czyszczenia otworu użyj detergentu i postępuj zgodnie z rysunkiem po prawej stronie.

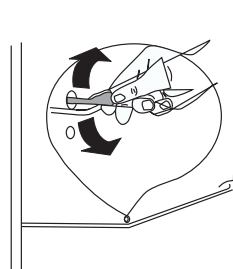

ROZMRAŻANIE ZAMRAŻALNIKA

Komora zamrażalnika pokrywa się z czasem szronem. Należy go usuwać. Do zeszkrobywania szronu z parownika nigdy nie używaj ostrych metalowych narzędzi, które mogą spowodować uszkodzenie.

Jeżeli warstwa lodu na wewnętrznej powierzchni jest bardzo gruba, rozmrażanie należy wykonać w następujący sposób:

- ▶ wyciągnij wtyczkę z gniazdka zasilania;
- ▶ wyjmij żywność, zawiń ją kilkoma warstwami gazety i odłóż w chłodne miejsce;
- ▶ pozostaw drzwi otwarte, pod urządzeniem połóż miskę do zbierania wody podczas rozmrażania;
- ▶ po zakończeniu rozmrażania, należy dokładnie osuszyć wnętrze
- ▶ włóż wtyczkę do gniazdka zasilania, aby ponownie uruchomić urządzenie.

WYMIANA ŚWIATŁA

Oświetlenie wewnętrzne jest typu LED. Aby je wymienić, należy skontaktować się z wykwalifikowanym technikiem.

ROZWIĄZYWANIE PROBLEMÓW

Uwaga! Przed przystąpieniem do naprawy trzeba wyłączyć zasilanie. Tylko wykwalifikowany elektryk lub inna kompetentna osoba może wykonywać naprawy, które nie zostały opisane w tej instrukcji.

Ważne! Podczas prawidłowej pracy urządzenie może wydawać różne dźwięki (sprężarka, cyrkulacja chłodziwa).

PL

<i>Problem</i>	<i>Możliwa przyczyna</i>	<i>Rozwiązanie</i>
<i>Urządzenie nie działa</i>	<i>Urządzenie jest wyłączone.</i>	<i>Nacisnąć i przez 5 sekund przytrzymać przycisk Regulacja, aby włączyć urządzenie.</i>
	<i>Wtyczka sieciowa nie jest podłączona albo poluzowana.</i>	<i>Włóż wtyczkę do gniazdka.</i>
	<i>Przepalił się bezpiecznik lub jest wadliwy</i>	<i>Sprawdź bezpiecznik i wymień w razie potrzeby.</i>
	<i>Gniazdko nie działa</i>	<i>Awarie sieci zasilania powinny być naprawiane przez elektryka.</i>
<i>Żywność jest za ciepła.</i>	<i>Temperatura jest nieodpowiednio ustawiona.</i>	<i>Sprawdź informacje w części „Ustawianie temperatury”.</i>
	<i>Drzwi były otwarte przez zbyt długi czas.</i>	<i>Otwieraj drzwi tylko tak długo, jak to konieczne.</i>
	<i>Duża ilość ciepłych produktów została umieszczona w urządzeniu w ciągu ostatnich 24 godzin.</i>	<i>Tymczasowo ustaw regulację temperatury na niższą wartość.</i>
	<i>Urządzenie stoi w pobliżu źródeł ciepła.</i>	<i>Sprawdź informacje w części „Miejsce instalacji”.</i>
<i>Urządzenie chłodzi zbyt mocno</i>	<i>Temperatura jest ustawiona na zbyt niską wartość.</i>	<i>Tymczasowo ustaw regulację temperatury na wyższą wartość.</i>
<i>Nietypowe odgłosy</i>	<i>Urządzenie nie jest wypoziomowane.</i>	<i>Wyreguluj nóżki.</i>
	<i>Urządzenie dotyka tylnej ściany lub innych obiektów.</i>	<i>Lekko przesunij urządzenie.</i>
	<i>Jakaś część składowa z tyłu urządzenia, np. rurka, dotyka innej części lub ściany.</i>	<i>W razie konieczności, ostrożnie odegnij tą część w inną stronę.</i>
<i>Na podłodze jest woda</i>	<i>Otwór odpływowy jest zapchany.</i>	<i>Oczyść otwór odpływowy oczyszczaczem.</i>

Jeśli awaria wystąpi ponownie, skontaktuj się z centrum serwisowym.

DANE TECHNICZNE

Parametry techniczne podane są na tabliczce znamionowej produktu.

Ten produkt zawiera źródło światła o klasie efektywności energetycznej G.

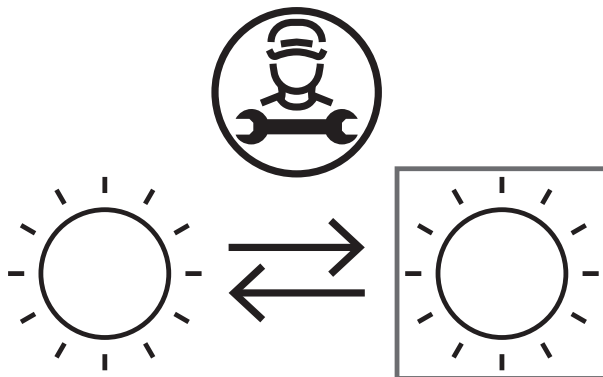

PL

Źródło światła w tym produkcie może być wymieniane tylko przez profesjonalistę. W tym celu skontaktuj się z wykwalifikowanym technikiem lub serwisem producenta.

	ENERG	
	MPM	Informacje na temat modelu → (*)

Dostęp do informacji na temat modelu, przechowywanych w bazie danych produktów, można uzyskać poprzez odwiedzenie następujących witryn i wyszukanie identyfikatora modelu (*), który można znaleźć na etykiecie energetycznej. <https://eprel.ec.europa.eu/>

PRAWIDŁOWE USUWANIE PRODUKTU (zużyty sprzęt elektryczny i elektroniczny)

Polska



Oznaczenie umieszczone na produkcie wskazuje, że produktu po upływie okresu użytkowania nie należy wyrzucać z innymi odpadami pochodzącymi z gospodarstw domowych. Zużyty sprzęt może mieć szkodliwy wpływ na środowisko i zdrowie ludzi z uwagi na potencjalną zawartość niebezpiecznych substancji, mieszanin oraz części składowych. Mieszanie elektroodpadów z innymi odpadami lub ich nieprofesjonalny demontaż może prowadzić do uwolnienia substancji szkodliwych dla zdrowia i środowiska. Zużyte urządzenie należy dostarczyć do punktu odbioru zużytego sprzętu elektrycznego i elektronicznego. W celu uzyskania szczegółowych informacji na temat miejsca oddawania odpadów elektrycznych i elektronicznych użytkownik powinien skontaktować się z gminnym punktem zbierania zużytego sprzętu lub zakładem przetwarzania zużytego sprzętu.

Dear users!

Carefully read the instructions before the first use. Keep the operating instructions around for the entire lifecycle of the device.

SAFETY INFORMATION

Before mounting and first use please read the instruction Manual carefully, including tips and warnings in order to maintain your own safety as well as correct operation of the device. To avoid unnecessary errors and accidents, it is vital for all persons using the device to become thoroughly familiar with the operation and safety features. Keep this Manual and ensure that it is handed over with the appliance every time it is moved or sold, thus allowing all persons using it proper instructions concerning its operation as well as safety at all times.

To protect life and property, please follow the instructions included in this Manual as the manufacturer is not liable for damages resulting from negligence.

SAFETY OF CHILDREN AND PEOPLE REQUIRING SPECIAL CARE

- ▶ The device can be used by children over 8 years of age and persons with reduced physical, sensory or mental abilities, as well as people lacking knowledge and experience, only under supervision of a party familiar with this appliance or after having received instructions regarding safe use and potential hazards.
- ▶ Supervision must be made to ensure that children do not play with the appliance. They are not allowed to sit on the pull-out elements and hang on the door.
- ▶ Pay particular attention that the device is not used by unattended children.
- ▶ Children under the age of 3 must not be near the device unless they are continuously supervised.
- ▶ Cleaning and maintenance must not be performed by children under 8 years of age without adult supervision.
- ▶ Children aged 3-8 can, however, place products in the device and remove them from it.
- ▶ The package is not a toy and should not be used as such by children. Warning: Risk of suffocation.
- ▶ When disposing of the appliance, remove the plug from the socket, cut off the power cord (as close to the appliance as possible) and remove the door to prevent electric shock or accidental closure in children playing inside it.
- ▶ If this unit with door magnetic seals is to replace an older unit that with a spring lock (latch) system situated on the door or lid, the spring lock must be disassembled before removing the older unit. This will keep it from becoming a death trap for children.

GENERAL SECURITY INFORMATION

WARNING! Ensure that the ventilation openings around the appliance or surrounding furniture (in the case of a built-in model) are open and unobstructed.

WARNING! Do not use mechanical devices or means other than those recommended by the manufacturer to accelerate the defrosting process.

WARNING! Protect the cooling circuit from damage.

WARNING! Do not use electrical equipment other than that recommended by the manufacturer inside the food storage compartment.

WARNING! Do not touch a bulb that has been on for a long time as it can be very hot.

WARNING! When setting up the device, check that the power cord is not kinked or damaged.

WARNING! Do not use portable power sockets / extension cords / power devices at the back of the device.

- ▶ Do not store explosive substances, such as aerosol sprays, inside the device.
- ▶ This refrigerator uses highly flammable R600a refrigerant.
- ▶ Pay special attention to avoid damages done to any part of the cooling circuit during transport and mounting of the device
 - avoid open flames and sources of ignition
 - thoroughly ventilate the room where the device is located
- ▶ Any changes to the specification or device are potentially dangerous. Any damages done to the cord may cause a short circuit, fire and/or electric shock.
- ▶ The device is intended for home use only

WARNING! All electrical parts (plug, power cord, compressor, etc.) must be replaced by a licensed technician or other qualified service person.

WARNING! The bulb supplied with the device is a "special purpose bulb" and must only be used with this device. It must not be used to illuminate the house.

- ▶ Do not extend the power cord.
- ▶ Check that the plug is not crushed by the back of the device or damaged. A crushed or damaged plug may overheat and cause a fire. Never use a damaged device,

including one with a damaged cord or plug, in which case issue a notice for repair at an authorised service centre.

- ▶ The cooling device must be connected to a grounded socket.
- ▶ Check that the appliance plug is accessible.
- ▶ Do not pull the power cord.
- ▶ Do not insert the plug if the socket is loose. Risk of electric shock or fire.
- ▶ The device is heavy. Maintain careful manoeuvring when moving the device.
- ▶ Do not remove or touch the items from the freezer with wet/damp hands, as this may cause skin irritation and frostbite.
- ▶ Avoid prolonged exposure to direct sunlight. Do not use the device outdoors.
- ▶ To avoid food contamination, follow these rules:
 - ▶ Leaving the door open for a long time may cause a significant increase in temperature in the chambers of the device.
 - ▶ Surfaces that may come into contact with food should be regularly cleaned.
 - ▶ Raw meat and fish should be stored in containers in a way preventing them from coming into contact with other food or drip onto it.
 - ▶ Two-asterisk frozen food freezers (if present) are only suitable for storing pre-frozen food, storing flavoured ice cream and making ice cubes.
 - ▶ One-, two- and three-asterisk compartments (if present) are not suitable for freezing fresh food. If the device is to be left empty for a long time, it should be turned off, defrosted, cleaned, dried and left with its door wide open, as this will prevent the growth of bacteria inside the device.



WARNING! When using, servicing and disposing of the device, pay special attention to the yellow or orange symbol placed on the back of the device (on the rear panel or compressor).

It signals the risk of fire due to the presence of flammable substances in the cooling system. For this reason, the device should always be kept away from any sources of fire.

Store products according to the table below

Device compartment	Food type
Door shelves or refrigerator	<ul style="list-style-type: none"> • Products without preservatives: jams, juices, drinks, spices. • Do not store easily perishable products.
Special humidity chamber /lower drawer	<ul style="list-style-type: none"> • Fruit, herbs and vegetables should be stored in special containers. • Do not store bananas, onions, potatoes, garlic.
Freshness compartment/lower drawer Raw meat, poultry, fish	Raw meat, poultry, fish (short shelf life).
Refrigerator – middle shelf	Dairy, eggs.
Refrigerator – top shelf	Products not requiring heat treatment: ready-made food, cold meats, pre-cooked dishes.
Freezer drawers	<ul style="list-style-type: none"> • Products with a long shelf life. • Lower drawer/shelf: raw meat, poultry, fish. • Middle drawer/shelf: frozen vegetables, fries. • Top drawer/shelf: ice cream, frozen fruit, cakes.

EN

EVERYDAY USE

- Do not re-freeze food that was once defrosted.
- Store packaged frozen products in accordance with the manufacturer's instructions.
- The manufacturer's storage instructions should be strictly followed. Please refer to the relevant instructions.
- Do not put carbonated drinks in the freezer compartment as they may cause an explosion and damage the appliance.
- Ice lollies may cause frostbite if eaten immediately after removal from the appliance.

MAINTENANCE AND CLEANING

- Switch off the device and disconnect the mains plug before maintenance.
- Do not clean the device with metal objects.
- Do not use sharp objects to remove ice from the appliance. Use a plastic scratcher.
- Regularly check the melt water drain in the refrigerator. Clean if necessary. If the drain is blocked, water will collect above the appliance.

MOUNTING

Important! Electrical connections must be executed in accordance with the instructions given in the relevant paragraphs.

- ▶ Unpack the device and check it for any damage. Do not connect the device if any damages are spotted. Immediately report any problems to the place of purchase. Keep the packaging if this is the case.
- ▶ After positioning and levelling procedure, it is recommended to wait at least four hours before connecting the equipment in order to allow the oil to drain back to the compressor.
- ▶ Adequate air circulation should be possible around the device in order to prevent the wires from overheating. Follow the instructions to ensure proper ventilation.
- ▶ Where possible, spacers should be placed against the wall to avoid touching or catching hot parts (compressor, radiator) and possible burns.
- ▶ Do not place the device near radiators or cookers.
- ▶ Check if the mains plug is easily accessible after mounting the appliance.

SERVICE

- ▶ Any electrical work required to service the unit should be executed by a qualified electrician or competent person.
- ▶ The device should be checked by an authorized service centre and only original spare parts may be used for repairs.

ENERGY SAVING

- ▶ Do not put hot food inside the appliance.
- ▶ Do not place the products too close to each other, as this makes it difficult for air to circulate.
- ▶ Food should not touch the back wall of the cavity.
- ▶ Do not open the door in the event of a power failure.
- ▶ Do not open the door too often.
- ▶ Do not leave the door open for too long.
- ▶ Do not set the temperature as too low using a thermostat.
- ▶ To ensure optimal energy use, all accessories such as drawers, shelves, door balconies should remain in place.

ENVIRONMENTAL PROTECTION

This appliance (refrigerant circuit and insulation materials) does not contain gases that damage the ozone layer. The device must not be disposed of in the same way as household waste. The refrigerant circuit and insulation foam contain flammable gases, therefore the appliance should be disposed of professionally according to local regulations. Avoid damage to the refrigeration unit, especially the heat exchanger.



The symbol on the product or packaging indicates that the product may not be treated as household waste. Instead, it should be handed over to an appropriate collection point for the processing of electrical and electronic equipment. Ensuring proper disposal of this product will help to avoid potential negative consequences

to the environment and human life that are otherwise possible. More detailed information regarding this product's recycle procedures can be obtained from local authorities, household waste collection points or the store where purchase was made.

Packaging materials



The packaging materials are recyclable. For this purpose, place them in the appropriate waste containers, in accordance with local waste disposal regulations.

DEVICE REMOVAL

3. Pull out the socket plug.
4. Cut the wire and remove it.

DEVICE DESCRIPTION

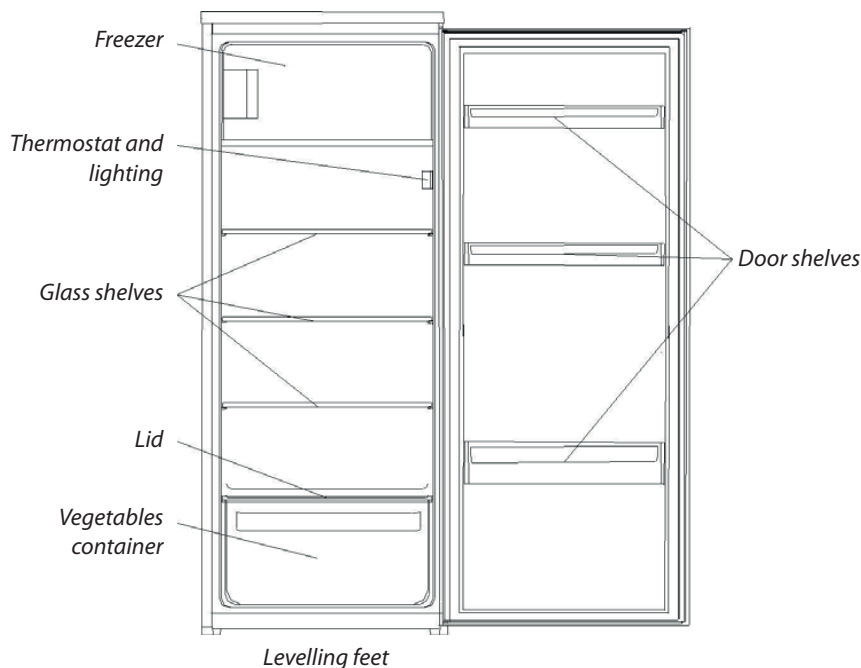

This illustration is for example only, details can be checked on the device.

CHANGE THE DIRECTION OF DOOR OPENING

- ▶ Make sure the device is disconnected and emptied.
- ▶ To remove the door, tilt the unit backwards. It should rest against something stable so that it does not slip when the door is moved.

EN

- ▶ All removed parts must be retained while re-mounting of the door.
- ▶ Do not lay the device flat as this may damage the coolant system.
- ▶ Assembly requires the presence of two persons.

1. Remove the two screws located on top cover, then lift it up.

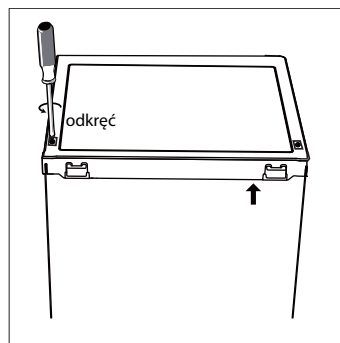

2. Unscrew the upper hinge, then remove the door and place it on a soft pad to avoid scratching it.

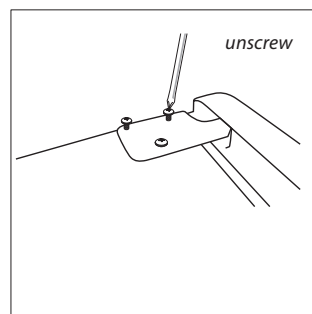

3. Unscrew the upper freezer hinge and place them on a soft pad to avoid scratching it.

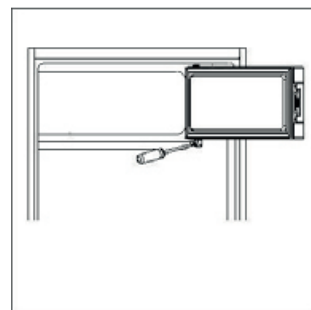

4. Move the door to the correct position.

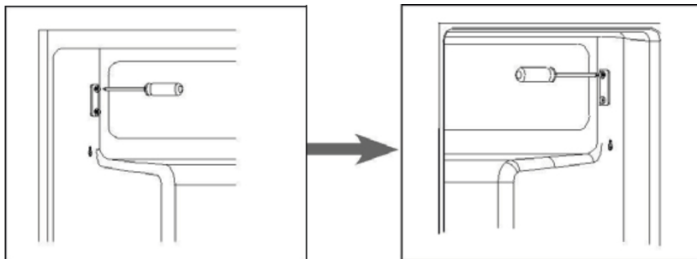

5. Slide the hinge cover to the correct position

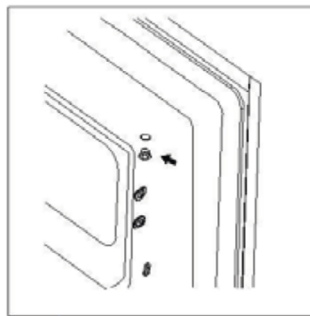

6. Rotate the freezer door and place the hinge on the left side. Then fix the door.

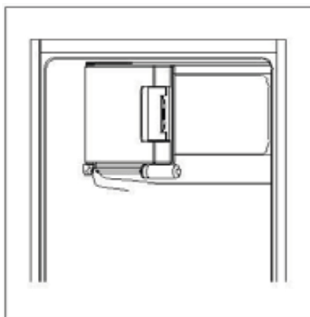

7. Unscrew the lower hinge. Remove the adjustable feet from both sides.

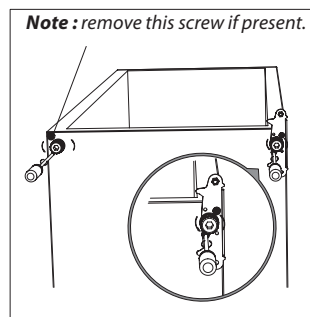

Note : remove this screw if present.

8. *Unscrew and remove the bottom hinge pin, turn the bracket and put it back.*

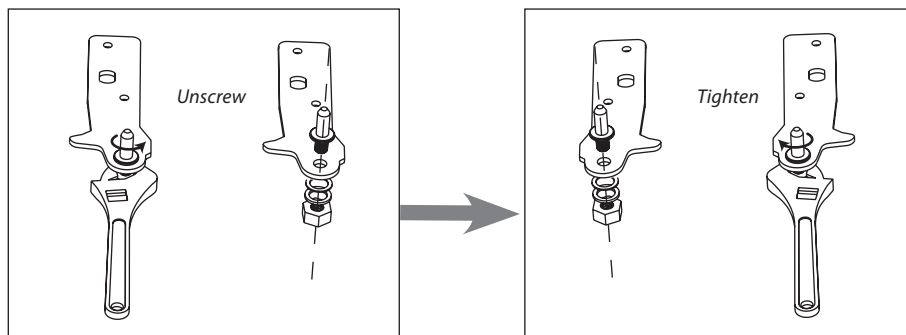

9. *Reattach the lower hinge pin bracket. Reattach the adjustable feet. Move the door to the correct position.*

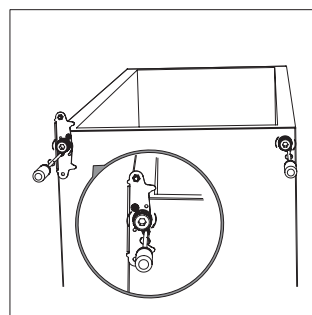

10. *Put the door back in place. Check that the door is properly positioned horizontally and vertically so that the seals are tight on all sides before final tightening of the upper hinge. Then replace the hinge and tighten it on top of the device.*

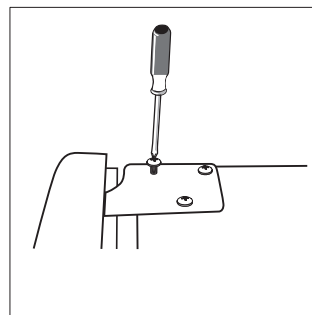

11. *Place the top cover and screw it on.*

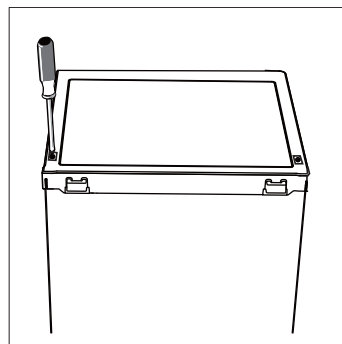

ALIGNING

Place the appliance in a room where the ambient temperature corresponds to the climate class indicated on the rating plate.

CLIMATIC CLASSES OF REFRIGERATION EQUIPMENT:

- ▶ extended moderate – device intended for use at an ambient temperature of 10°C to 32°C (SN)
- ▶ moderate – device intended for use at an ambient temperature of 16°C to 32°C (N)
- ▶ subtropical – device intended for use at an ambient temperature of 16°C to 38°C (ST)
- ▶ tropical – device intended for use at an ambient temperature of 16°C to 43°C (T)

PLACE

The appliance should be located away from heat sources such as radiators, boilers, direct sunlight, etc.

The device is not intended to be built-in.

Warning! It must be possible to disconnect the power supply device and the plug must therefore be easily accessible.

ELECTRICAL CONNECTION

Before connecting, check that the voltage and frequency indicated on the rating plate correspond to the power supply parameters at the place of mounting of the device. The device must be grounded. The plug of the power cord has a suitable pin. If the household power outlet is not grounded, connect the appliance to a separate earth ground in accordance with local regulations by consulting a qualified electrician. The device should be connected to a socket outlet with a grounding pin.

The manufacturer is not liable if the above safety measures are not observed.

FIRST TIME USE

INTERIOR CLEANING

Before using the appliance for the first time, wash the interior along with its all internal accessories with lukewarm water and natural soap in order to remove the typical smell of a new product. Then dry thoroughly.

Important! Do not use detergents or abrasive powders as they may damage the device finish.

CONTROL PANEL

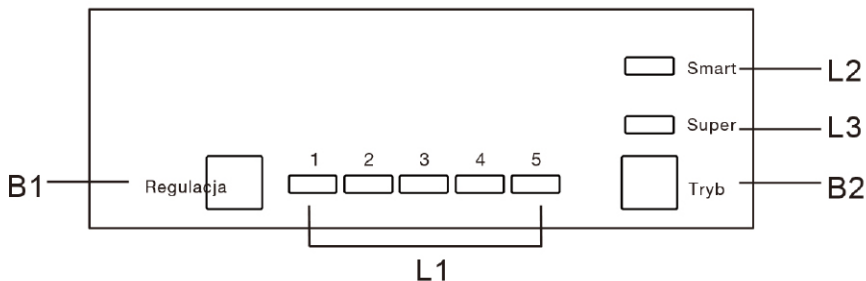

BUTTONS

B1 – Press to set the fridge compartment – cycle 1, 2, 3, 4, 5.

B2 – Press to select Smart, Super and User settings.

CONTROLS

L1 – shows the setting of the refrigerator compartment.

L2 – active when Smart mode is selected.

L3 – active when Super mode is selected.

EXPLOITATION

SETTING THE TEMPERATURE

1. Press the Mode button (B2) to select user settings.
2. Press the Adjust button (B1) to set the refrigerator. A lower setting means a lower temperature. The temperature of the freezer compartment is automatically controlled at around -18°C.

FOOD STORAGE TIME

When using the above-mentioned settings, the optimal storage time for food in the refrigerator should not exceed 3 days.

When using the above-mentioned settings, the optimal storage time for food in the freezer should not exceed 1 month.

The optimal storage time may be shortened with other settings.

Caution! The temperature present inside the appliance can be affected by the following: ambient air temperature, door opening frequency and the location of the appliance. These factors must be considered when setting the thermostat.

SMART MODE

Press the Mode button (B2) to select Smart mode.

The device operates in automatic mode, according to the current ambient temperature.

SUPER MODE

Press the Mode button (B2) to select Super mode. The device reduces the temperature in the freezer compartment as much as possible. After 54 hours, the original temperature setting is restored.

SWITCHING OFF THE DEVICE

Press and hold the Adjustment button (B1) for 5 seconds to turn off the device. Press it again and hold it for 5 seconds to turn on the device.

OPEN DOOR ALARM

The alarm goes off when the door is left open for more than 90 seconds. When the door is closed, the alarm will turn off.

FRESH GROCERIES FREEZING

- ▶ The freezer compartment is used to freeze fresh food and store it as is or in deep-frozen state for a long time.
- ▶ Place fresh food in the freezer compartment.
- ▶ The maximum amount that can be frozen in 24 hours is stated on the rating plate.
- ▶ The freezing process lasts 24 hours: do not add other products to freeze during this period.

FROZEN FOOD STORAGE

When starting up for the first time or after a power-off period, the appliance should run for at least 2 hours on the higher settings before putting food into the compartment.

Important! In the event of accidental defrosting, for example, if there has been no power for a period longer than that indicated in the “temperature rise time” technical characteristics table, the defrosted food must be eaten quickly or cooked immediately and then re-frozen (after cooking).

DEFROSTING

Before use, frozen or deep-frozen food may be thawed in the refrigerator compartment or at room temperature, depending on the time available for this process. Small amounts can even be used to cook while still frozen, straight from the freezer. In this case, cooking will take longer.

FOOD ICE

The appliance can be equipped with one or more containers for preparing food ice.

ACCESSORIES ON MOBILE SHELVES

The walls of the refrigerator are equipped with a series of guides on which shelves can be placed as desired.

HELPFUL TIPS AND TRICKS

Here are some important tips for improving the freezing process:

- The maximum amount of food that can be frozen in 24 hours is stated on the rating plate.
- the freezing process takes 24 hours. During this time, no further products should be added for freezing,
- freeze only fresh and thoroughly cleaned food of the highest quality,
- Prepare small portions of food so that it freezes quickly and thoroughly and thaw only as much as required.
- tightly pack the products in aluminium or polyethylene foil,
- fresh, unfrozen products should not come into contact with food that is already frozen, thus avoiding raising the temperature of the latter,
- lean products store better and stay fresh longer than fatty ones, while salt shortens their shelf life;
- water ice cream, eaten immediately after taking it out of the freezer, can cause frostbite,
- it is recommended to indicate the date of freezing on each batch of products, which makes defrosting easier,

EN

TIPS FOR STORING FROZEN FOODS

To get maximum performance from the device:

- make sure that the purchased frozen food has been properly stored by the seller,
- transfer frozen products from the store to the freezer in the shortest possible time,
- do not open the door too often or leave it open for an amount of time longer than absolutely necessary.

Once thawed, food spoils very quickly and cannot be re-frozen.

Do not exceed the storage period stated by the manufacturer.

TIPS FOR STORING FRESH PRODUCE IN THE REFRIGERATOR

For maximum performance:

- Do not put warm food or evaporating liquids into the refrigerator
- Cover or wrap food firmly, especially if it produces a strong odour.

COOLING PROCEDURE TIPS

Useful advices:

- For all types of produce: wrap food in a plastic bag and place on glass shelves above the vegetable drawer.
- For safety reasons, it can be stored in this way for no longer than two days.
- Cooked food, cold food, etc.: cover it and place on shelf.
- Fruit and vegetables: clean them thoroughly and store in the appropriate drawer(s).
- Butter and cheese: put it in special, airtight containers or wrap with aluminium foil or a bag to limit air access as much as possible.
- Milk bottles: keep them closed on door balconies.
- Bananas, potatoes, onions and garlic – if not packed, no need to be kept in the refrigerator.

CLEANING

The inside of the appliance, including accessories, should be cleaned regularly for hygienic reasons.

Caution! The device must not be connected to the power supply during cleaning. Warning: risk of electric shock! Before cleaning: switch off the device and pull out the mains plug, turn off the switch or use the circuit breaker or unscrew the fuse. Never clean the device with a steam cleaner. Otherwise, moisture can collect on electrical components and present a risk of electric shock! Hot vapours can damage plastic parts. Allow the device to dry thoroughly before returning it to working condition.

Important! Essential oils and organic solvents may damage plastic parts, e.g. lemon or orange juice, butyric acid, cleaner containing acetic acid.

- ▶ Such substances should not come into contact with those parts of the device,
- ▶ Do not use harsh cleaning agents.
- ▶ Remove the products from the freezer. Store them in a cool place, while well covered.
- ▶ Wash the device and internal accessories with cool water. After cleaning, rinse with clean water and wipe dry.
- ▶ When everything dry out, the device can be turned on and used again.

DRAIN HOLE CLEANING

To prevent water from remaining in the refrigerator, the hole situated at the back of the refrigerator compartment should be clean periodically. Use detergent to clean the hole and follow the instructions presented in the picture on the right side.

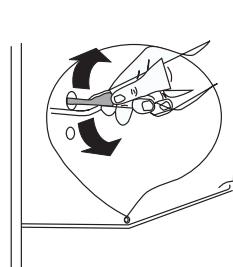

DEFROSTING THE FREEZER

The freezer compartment becomes frosted over time. Such frost should be removed. Never use sharp metal tools to scrape the frost off the evaporator as it may cause damage. If the layer of ice on the inner surface is very thick, defrost should be performed as follows:

- ▶ pull out the power plug;
- ▶ take out the food, wrap it in several layers of newspaper and put it in a cool place;
- ▶ leave the door open, put a bowl under the appliance to collect water during defrosting;
- ▶ After defrosting, dry the inside thoroughly
- ▶ insert the plug into the power socket to restart the device.

LIGHT REPLACEMENT

The interior lighting is of the LED type. To replace them, contact a qualified technician.

PROBLEM SOLVING

Caution! Turn off the power before starting any repair. Only a qualified electrician or other competent person may perform repairs not described in this Manual.

Important! During normal operation, the device may make various noises (compressor, refrigerant circulation).

<i>Problem</i>	<i>Possible cause</i>	<i>Solution</i>
<i>The device is not working.</i>	<i>The device is turned off.</i>	<i>Press and hold the Adjustment button for 5 seconds to turn on the device.</i>
	<i>Mains plug not connected or loose.</i>	<i>Insert the plug into the socket.</i>
	<i>The fuse has blown or is defective</i>	<i>Check fuse and replace if necessary.</i>
	<i>The socket is not working</i>	<i>Mains failures should be repaired by an electrician.</i>
<i>The food is warm.</i>	<i>The temperature is not properly set.</i>	<i>Refer to the "Temperature Setting" section.</i>
	<i>The door has been open for too long.</i>	<i>Keep the door open only as long as necessary.</i>
	<i>A large amount of warm food has been placed in the appliance in the last 24 hours.</i>	<i>Temporarily set the temperature control to the lowest value.</i>
	<i>The device is located near heat sources.</i>	<i>Refer to the "Mounting Location" section.</i>
<i>The device cools too much</i>	<i>The temperature is set too low.</i>	<i>Temporarily set the temperature control to the highest value.</i>
<i>Unusual noises</i>	<i>The device is not levelled.</i>	<i>Adjust the feet.</i>
	<i>The device is touching the back wall or other objects.</i>	<i>Move the device slightly.</i>
	<i>A component on the back of the device, such as a tube, touches another part or wall.</i>	<i>If necessary, carefully bend this part away from the wrong side.</i>
<i>There is water on the floor</i>	<i>The drain hole is clogged.</i>	<i>Clean the drain hole with a purifier.</i>

If the failure occurs again, contact the service centre.

TECHNICAL DATA

Technical specifications are given on the product nameplate.

PROPER DISPOSAL OF THE PRODUCT (waste electrical and electronic equipment)

Poland





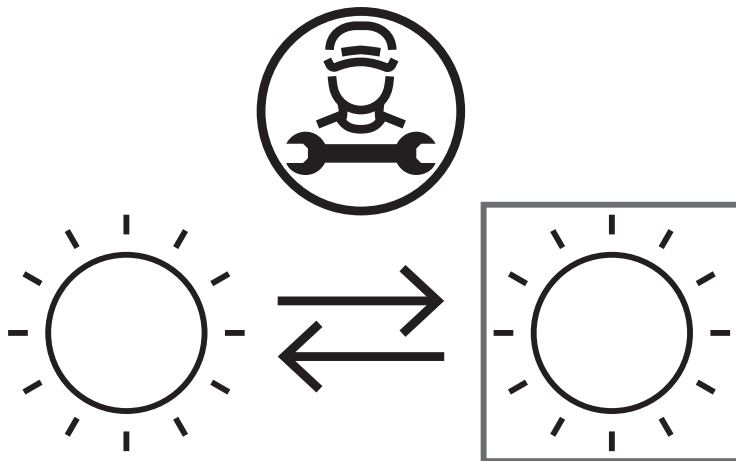

Marking on the product indicates that after the service-life of the product expires, it should not be disposed with other type of municipal waste. Used equipment may have a negative impact on the environment and health of people due to potentially containing hazardous substances, mixtures and components. Mixing electric waste with other types of waste or disassembling those in an unprofessional manner may cause a release of substances that are hazardous to the environment and health. Used equipment should be handed-over to a point for collection of electric waste. In order to obtain detailed information regarding the electric waste collection points, the user should contact the municipal point of electric waste collection or used equipment processing department.

This product contains a light source with energy efficiency class G.



EN

The light source in this product should only be replaced by a professional. For this purpose, contact a qualified technician or the manufacturer's service.

	 ENERG  
	<i>MPM</i> Information on the model → (*)
	

You can access the model information stored in the product database by visiting the following sites and searching for the model identifier (*), which can be found on the energy label. <https://eprel.ec.europa.eu/>

Дорогий!

Перед першим використанням приладу ознайомтеся з інструкцією з експлуатації. Зберігайте інструкцію з експлуатації протягом усього терміну корисного використання приладу.

ІНФОРМАЦІЯ ПРО БЕЗПЕКУ

Заради власної безпеки і правильної експлуатації пристрою слід уважно ознайомитися з інструкцією з експлуатації разом з порадами і застереженнями перед установкою і першим використанням. Щоб уникнути зайвих помилок і аварій, важливо, щоб кожен, хто користується пристроєм, ретельно ознайомився з його роботою і безпекою. Зберігайте інструкцію та переконайтеся, що вона постачається разом із пристроєм, коли його переміщують або продають, щоб усі користувачі завжди були належним чином проінструктовані щодо експлуатації та безпеки.

Для того щоб захистити життя і майно, необхідно дотримуватися рекомендацій, що містяться в цій інструкції, адже виробник не несе відповідальності за збитки, отримані в результаті недбалості.

БЕЗПЕКА ДІТЕЙ ТА ВРАЗЛИВИХ ОСІБ

- ▶ Прилад може використовуватися дітьми старше 8 років та особами з обмеженою рухливістю, сприйняттям або розумовими здібностями, або позбавленими знань і досвіду, тільки під наглядом або після отримання інструкцій з безпечного використання та з розумінням потенційної небезпеки.
- ▶ Необхідно забезпечити нагляд, щоб діти не грали з приладом. Їм не дозволяється сідати на висувні елементи і вішати на двері.
- ▶ Особливу увагу слід простежити за тим, щоб прилад не використовувався дітьми без нагляду.
- ▶ Дітям віком до 3 років заборонено перебувати поруч із пристроєм, якщо вони не перебувають під постійним наглядом.
- ▶ Прибирання та обслуговування не можуть проводитися дітьми віком до 8 років та без нагляду дорослих.
- ▶ Діти віком від 3 до 8 років можуть розміщувати продукти в пристрої та виходити з нього.
- ▶ Діти не повинні грати з упаковкою. Є ризик задухи.
- ▶ Якщо ви виймаєте пристрій, вийміть вилку з розетки, переріжте шнур живлення (якомога ближче до пристрою) і зніміть дверцята, щоб запобігти ураженню електричним струмом або випадковому блокуванню всередині дітей, які граються.

- ▶ Якщо цей пристрій з магнітними ущільнювачами на дверцятах полягає в заміні старого пристрою з пружинним замком (засувкою) на дверцятах або кришці, перед зняттям старого пристрою необхідно розібрати замок. Завдяки цьому він не стане смертельною пасткою для дітей.

ЗАГАЛЬНА ІНФОРМАЦІЯ ПРО БЕЗПЕКУ

ПОПЕРЕДЖЕННЯ Переконайтеся, що вентиляційні отвори навколо пристрою або в навколишніх меблях (у випадку вбудованої моделі) відкриті та безперешкодні.

ПОПЕРЕДЖЕННЯ! Не використовуйте механічні пристрої або засоби, відмінні від рекомендованих виробником для прискорення процесу розморожування.

ПОПЕРЕДЖЕННЯ! Захистити контур охолодження від пошкоджень.

ПОПЕРЕДЖЕННЯ! Усередині відсіку для зберігання не використовуйте електрообладнання будь-якого типу, крім рекомендованого виробником.

ПОПЕРЕДЖЕННЯ! Не чіпайте лампочку, яка була включена протягом тривалого часу, так як вона може сильно нагріватися.

ПОПЕРЕДЖЕННЯ! При розташуванні пристрою перевірте шнур живлення на наявність розминання або пошкоджень.

ПОПЕРЕДЖЕННЯ! Не використовуйте портативні розетки/подовжувачі/ або пристрої живлення на задній панелі пристрою.

- ▶ Не зберігайте в цій машині вибухонебезпечні речовини, такі як аерозольні спреї.
- ▶ У цьому холодильнику використовується охолоджуюча рідина R600a, яка дуже горюча.
- ▶ Потрібно стежити за тим, щоб не пошкодити жоден компонент контуру охолодження під час транспортування і монтажу
 - уникати відкритого вогню і джерел займання
 - ретельно провітрювати приміщення, в якому знаходиться прилад,
- ▶ Будь-які зміни специфікації або пристрою небезпечні. Будь-яке пошкодження кабелю може призвести до короткого замикання, пожежі та/або ураження електричним струмом.
- ▶ Пристрій призначений для використання в домашніх умовах

ПОПЕРЕДЖЕННЯ! Всі електричні деталі (вилка, шнур живлення, компресор тощо) повинні бути замінені ліцензованим техніком або іншим кваліфікованим сервісним працівником.

ПОПЕРЕДЖЕННЯ! Лампочка, що постачається разом з приладом, є «лампочкою спеціального призначення» і може використовуватися лише з цим пристроєм. Його не використовують для освітлення пташника.

- ▶ Не висувайте шнур живлення.
- ▶ Перевірте вилку на наявність розчавленої задньої частини пристрою або пошкодженої. Роздавлена або пошкоджена пробка може перегрітися і стати причиною пожежі. Не використовуйте пошкоджений пристрій, зокрема, коли кабель живлення або штепсель пошкоджені – у цьому випадку зверніться до авторизованого сервісного центру для ремонту пристрою.
- ▶ Холодильний пристрій необхідно включити в розетку із заземленням.
- ▶ Перевірте, чи доступна вилка пристрою.
- ▶ Не тягніть за шнур живлення.
- ▶ Не вставляйте вилку, якщо розетка ослаблена. Існує ризик ураження електричним струмом або пожежі.
- ▶ Пристрій важкий. Ви повинні бути обережні при його переміщенні.
- ▶ Не виймайте та не торкайтеся продуктів із морозильної камери вологими/вологими руками, оскільки це може спричинити подразнення шкіри та обмороження.
- ▶ Уникайте тривалого впливу прямих сонячних променів. Не можна використовувати прилад на відкритому повітрі.
- ▶ Щоб уникнути забруднення продуктів харчування, слід дотримуватися наступних правил:
- ▶ Залишення дверцят відкритою на тривалий час може стати причиною значного підвищення температури в камерах пристрою.
- ▶ Регулярно очищайте поверхні, які можуть контактувати з харчовими продуктами.
- ▶ Сире м'ясо і рибу слід зберігати в ємностях, щоб вміст не стикалося і не капало на інші продукти.
- ▶ Двозіркові морозильні камери заморожених продуктів (якщо вони є в пристрої) підходять тільки для зберігання попередньо заморожених продуктів, зберігання ароматизованого морозива і приготування кубиків льоду.
- ▶ Одно-, дво- і тризіркові відсіки (якщо вони є в пристрої) не підходять для заморожки свіжих продуктів. – Якщо пристрій залишається порожнім протягом

тривалого часу, його слід вимкнути, розморозити, очистити, висушити, а дверцята залишити відкритими, щоб запобігти розмноженню бактерій у пристрої.



ПОПЕРЕДЖЕННЯ! Під час використання, обслуговування та утилізації пристрою, будь ласка, зверніть особливу увагу на розміщений поруч жовтий або помаранчевий символ, який розміщено на задній панелі пристрою (на задній панелі або компресорі).

Він сигналізує про небезпеку загорання через легкозаймистих речовин в системі охолодження. З цієї причини пристрій завжди слід тримати подалі від джерел вогню.

UA

Зберігайте товари згідно з таблицею нижче

пристрій відсіку	Тип харчування
Дверні полиці або холодильник	<ul style="list-style-type: none">• Продукти без консервантів: джеми, соки, напої, спеції.• Не зберігати швидкопсувні продукти.
Спеціальна камера вологості /нижній ящик	<ul style="list-style-type: none">• Фрукти, зелень і овочі повинні зберігатися в спеціальних контейнерах.• Не можна зберігати банани, цибулю, картоплю, часник.
Ящик камери/дна свіжість Сире м'ясо, птиця, риба	Сире м'ясо, птиця, риба (короткий термін зберігання).
Холодильник – середня полиця	Молочні, яєчні.
Холодильник – верхня полиця	Продукти, які не потребують термічної обробки: готова їжа, м'ясне асорті, заздалегідь приготовані страви.
Морозильні шухляди	<ul style="list-style-type: none">• Продукція з тривалим терміном зберігання.• Нижній ящик/полиця: сире м'ясо, птиця, риба.• Середня шухляда/полиця: заморожені овочі, чіпси.• Верхній ящик/полиця: морозиво, заморожені фрукти, тістечка.

ЩОДЕННЕ ВИКОРИСТАННЯ

- ▶ Не заморозуйте повторно після розморожування продуктів.
- ▶ Зберігайте упаковану заморожену продукцію згідно з інструкцією виробника.
- ▶ Слід строго дотримуватися рекомендацій виробника по зберіганню. Необхідно звернутися до відповідної інструкції.
- ▶ Не кладіть газовані напої в морозильну камеру, що може спричинити вибух та пошкодження приладу.
- ▶ Льодові льодяники на паличці можуть викликати обмороження, якщо їх вживати відразу після виймання з пристрою.

ДОГЛЯД ТА ПРИБИРАННЯ

- ▶ Перед технічним обслуговуванням вимкніть пристрій і від'єднайте вилку від розетки.
- ▶ Не чистіть апарат металевими предметами.
- ▶ Не використовуйте гострі предмети для видалення льоду з пристрою. Використовуйте пластиковий когтеточку.
- ▶ Регулярно перевіряйте злив розплаву в холодильнику. При необхідності прибирають. Якщо злив буде заблокований, вода буде збиратися внизу пристрою.

УСТАНОВКИ

Важливий! Електричні з'єднання повинні проводитися відповідно до інструкції, наведеної у відповідних пунктах.

- ▶ Розпакуйте пристрій і огляньте його на наявність пошкоджень. Не підключайте пристрій, якщо він пошкоджений. негайно повідомляйте про будь-які пошкодження на місці покупки. При цьому зберігайте упаковку.
- ▶ Після встановлення та вирівнювання рекомендуємо зачекати принаймні чотири години перед підключенням пристрою, щоб масло стекло назад у компресор.
- ▶ Навколо пристрою повинна бути можлива достатня циркуляція повітря, щоб дроти не перегрівалися. Для того щоб забезпечити достатню вентиляцію, потрібно слідувати інструкції.
- ▶ Скрізь, де це можливо, розпірки слід розміщувати біля стіни, щоб уникнути дотику або зачеплення гарячих деталей (компресора, радіатора) і можливих опіків.
- ▶ Не ставте прилад поблизу радіаторів опалення або плит.
- ▶ Перевірте, чи легко доступний мережевий штекер після встановлення апарата.

СЕРВІСНЕ ОБСЛУГОВУВАННЯ

- ▶ Будь-які електромонтажні роботи, необхідні для обслуговування приладу, повинні виконуватися кваліфікованим електриком або іншою компетентною особою.
- ▶ Пристрій повинно бути перевірено авторизованим сервісним центром і використовувати для ремонту можна тільки оригінальні запчастини.

ЕНЕРГОЗБЕРЕЖЕННЯ

- ▶ Не кладіть в машину гарячу їжу.
- ▶ Не можна розміщувати продукти занадто близько один до одного, так як це перешкоджає циркуляції повітря.
- ▶ Їжа не повинна стосуватися задньої стінки камери.
- ▶ У разі втрати живлення двері не відкривайте.
- ▶ Не відкривайте двері занадто часто.
- ▶ Не залишайте двері відкритими занадто довго.
- ▶ Не варто встановлювати термостат на занадто низькі температури.
- ▶ Для оптимального енергоспоживання вся фурнітура, така як ящики, полиці, дверні моблоки, повинна залишатися на місці.

ОХОРОНА НАВКОЛИШНЬОГО СЕРЕДОВИЩА

Дане обладнання (холодильний контур і ізоляційні матеріали) не містить газів, що пошкоджують озоновий шар. Прилад не можна утилізувати так само, як і побутові відходи. Холодильний контур і ізоляційна піна містять легкозаймисті гази, тому прилад повинен бути утилізований професійно відповідно до місцевих норм. Не допускати пошкодження холодильного агрегату, зокрема теплообмінника.



Символ на виробі або упаковці вказує на те, що продукт не може розглядатися як побутові відходи. Замість цього його слід віднести до відповідного пункту збору для обробки електричного та електронного обладнання. Забезпечення правильної утилізації продукту допоможе уникнути потенційних негативних наслідків для навколишнього середовища та людських життів, які в іншому випадку можливі. Більш детальну інформацію про те, як переробити цей продукт, можна отримати в органі місцевого самоврядування, в пункті прийому побутових відходів або в магазині, де була здійснена покупка.

Пакувальні матеріали



Пакувальні матеріали підлягають вторинній переробці. Для цього їх необхідно помістити у відповідні контейнери для відходів відповідно до місцевих правил утилізації відходів.

ВИДАЛЕННЯ ПРИСТРОЮ

3. Вийміть вилку з розетки.
4. Відріжте шнур і видаліть його.

ОПИС ПРИСТРОЮ

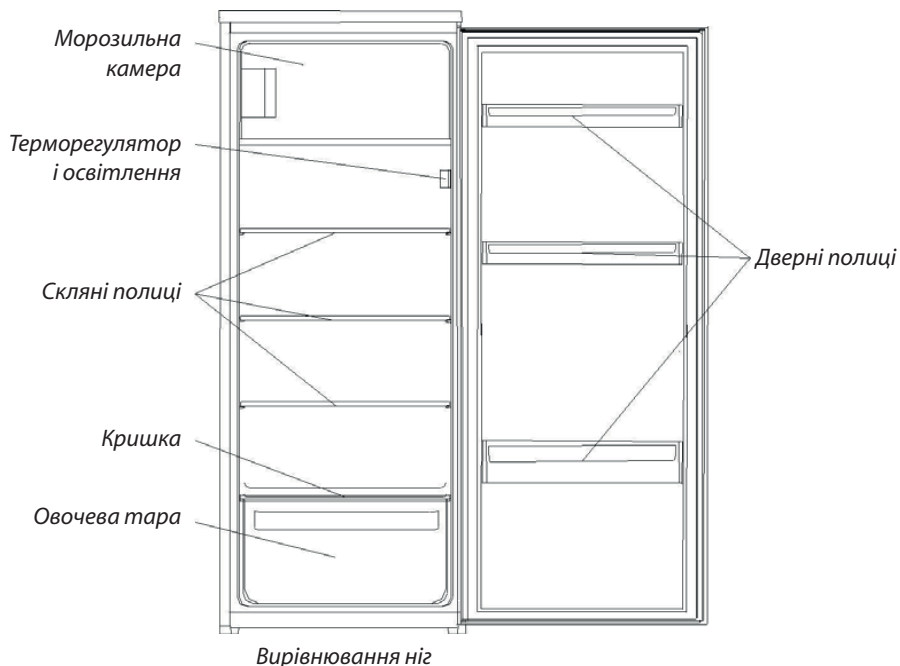

Ілюстрація - лише приклад, деталі можна перевірити на пристрої.

ЗМІНА НАПРЯМКУ ВІДКРИВАННЯ ДВЕРЕЙ

- ▶ Переконайтеся, що пристрій відключено та спорожнено.
- ▶ Щоб зняти дверцята, потрібно нахилити пристрій назад. В його основі має лежати щось стабільне, щоб воно не ковзало при переміщенні дверей.
- ▶ Зберігайте всі зняті деталі для повторного монтажу дверей.
- ▶ Не кладіть агрегат рівно, так як це може пошкодити систему теплоізоляції.
- ▶ Під час зборів повинні бути присутніми дві людини.

1. Зніміть два гвинти на верхній кришці, а потім підніміть її.

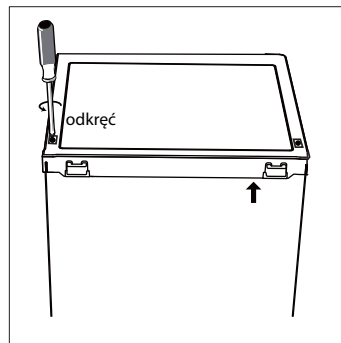

2. Відкрутіть верхню петлю, потім зніміть дверцята і покладіть її на м'яку накладку, щоб уникнути подряпин.

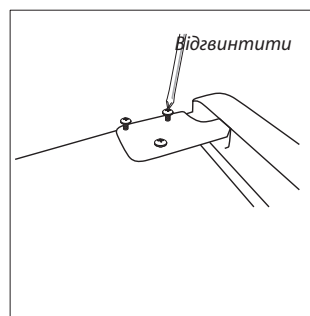

3. Відкрутіть верхній шарнір морозильної камери і покладіть на м'яку подушечку, щоб уникнути подряпин.

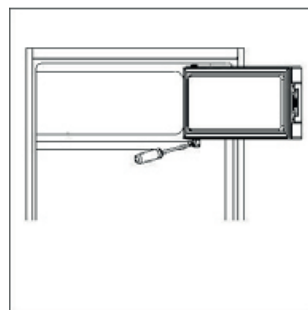

4. Перемістіть двері в правильне положення

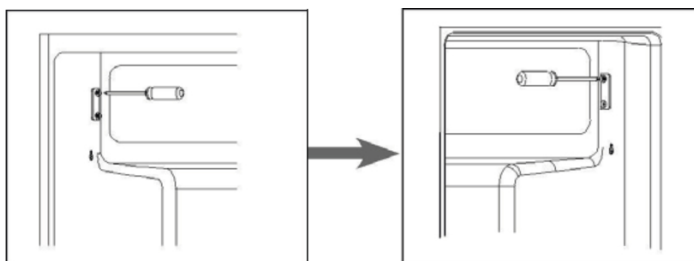

5. Посуньте кришку шарніра в правильне положення

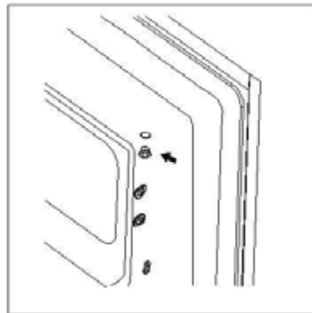

6. Поверніть дверцята морозильної камери і поставте петлю зліва. Потім закріплюємо дверцята.

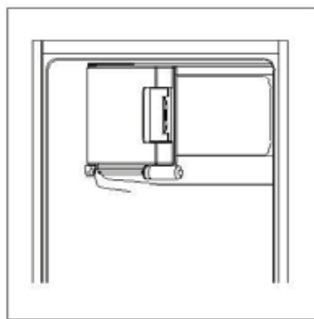

7. Відкрутити нижній шарнір. Зніміть регульовані ніжки з двох сторін.

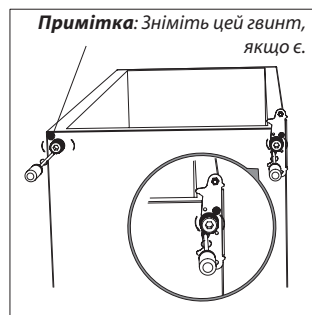

8. Відкрутіть і зніміть штифт нижнього шарніра, покрутіть кронштейн і знову вставте його.

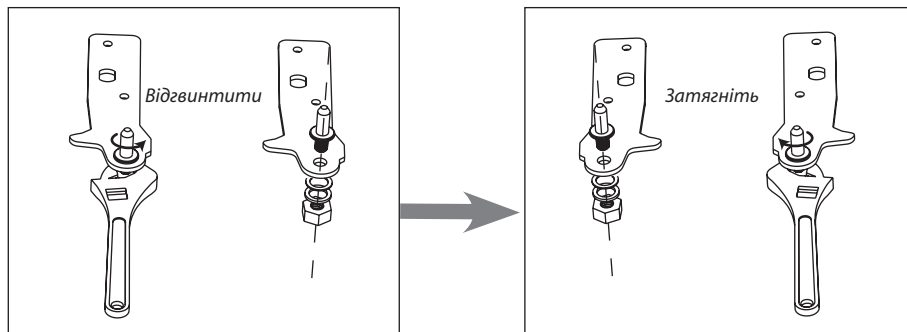

9. Знову прикріпіть нижній кронштейн шарніра. Прикріпіть регульовані ніжки назад. Перемістіть двері в правильне положення.

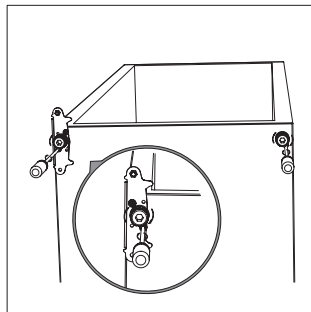

10. Поставте двері назад на місце. Перевірте, щоб дверцята були добре розташовані горизонтально і вертикально, щоб ущільнювачі прилипали з усіх боків до остаточного затягування верхньої петлі. Потім надягають петлю і затягують її зверху пристрою.

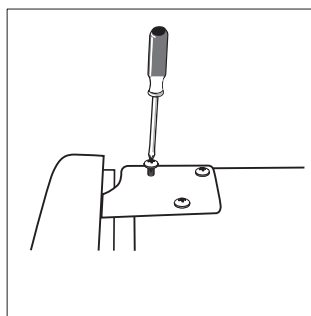

11. Помістіть верхню кришку і прикрутіть.

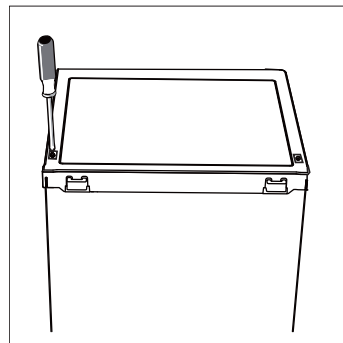

UA

ВСТАНОВИТИ

Помістіть прилад в приміщення, де температура навколишнього середовища відповідає кліматичному класу, зазначеному на табличці з даними.

КЛІМАТИЧНІ КЛАСИ ХОЛОДИЛЬНОГО ОБЛАДНАННЯ:

- ▶ розширений помірний - прилад призначений для використання при температурі навколишнього середовища від +10°C до +32°C (MV)
- ▶ помірний - прилад, призначений для використання при температурі навколишнього середовища від +16°C до +32°C (N)
- ▶ субтропічний - прилад, призначений для використання при температурі навколишнього середовища від +16°C до +38°C (ST)

- ▶ тропічний - пристрій, призначений для використання при температурі навколишнього середовища від +16°C до +43°C (Т)

РОЗТАШУВАТИ

Пристрій слід розміщувати подалі від джерел тепла, таких як радіатори, бойлери, прямі сонячні промені тощо.

Пристрій не призначений для вбудованих.

Попередження! Повинна бути можливість відключити прилад від джерела живлення, і тому вилка повинна бути легкодоступною.

УП

ПІДКЛЮЧЕННЯ ДО ЕЛЕКТРОМЕРЕЖІ

Перед підключенням перевірте, щоб напруга і частота, зазначені на табличці, відповідали параметрам потужності в місці установки. Пристрій повинен бути заземлений. Штекер шнура живлення має відповідний штифт. Якщо розетка побутового джерела живлення не заземлена, підключіть прилад до окремого заземлення, відповідно до діючих норм, проконсультувавшись з кваліфікованим електриком. Пристрій необхідно підключити до гнізда за допомогою заземлюючого штиря.

Виробник не несе відповідальності при недотриманні вищевказаних заходів безпеки.

ПЕРШЕ ВИКОРИСТАННЯ

ПРИБИРАННЯ САЛОНУ

Перед першим використанням приладу потрібно вимити салон і всі внутрішні аксесуари теплою водою і додаванням натурального мила, щоб прибрати типовий запах новинки, а потім ретельно просушити.

Важливий! Не використовуйте миючі засоби або порошки, так як вони можуть пошкодити обробку.

ПАНЕЛЬ КЕРУВАННЯ

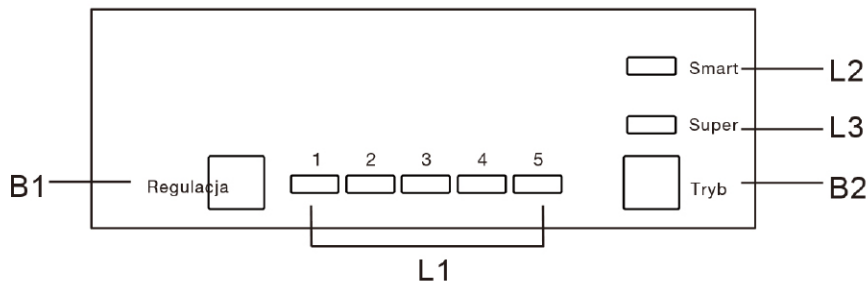

КНОПКИ

B1 – Преса для установки холодильної камери – цикл 1, 2, 3, 4, 5.
B2 - Натисніть, щоб вибрати Smart, Super та User Setting.

КОНТРОЛЬ

L1 – показує налаштування холодильної камери.
L2 – активний, коли вибрано Smart-режим.
L3 – активний, коли вибрано режим Супер.

ОПЕРАЦІЯ

НАЛАШТУВАННЯ ТЕМПЕРАТУРИ

1. Натисніть кнопку Mode (B2), щоб вибрати налаштування користувача.
2. Натисніть кнопку Регулювання (Adjustment) (B1), щоб налаштувати холодильник. Більш низьке налаштування означає більш низьку температуру. Температура морозильної камери автоматично регулюється на позначці -18°C .

ЧАС ЗБЕРІГАННЯ ПРОДУКТІВ ХАРЧУВАННЯ

При перерахованих вище налаштуваннях оптимальний час зберігання продуктів в холодильнику не повинно перевищувати 3 дні.

При перерахованих вище налаштуваннях оптимальний час зберігання продуктів в морозильній камері не повинно перевищувати 1 місяця.

Оптимальний час зберігання може бути скорочений за допомогою інших налаштувань.

Увага! Температура навколишнього повітря, частота відкриття дверей і розташування пристрою можуть впливати на температуру всередині пристрою. Ці фактори слід враховувати при установці терморегулятора.

РОЗУМНИЙ РЕЖИМ

Натисніть кнопку Mode (B2), щоб вибрати Smart Mode.

Пристрій працює в автоматичному режимі, відповідно до поточної температури навколишнього середовища.

СУПЕР РЕЖИМ

Натисніть кнопку Mode (B2), щоб вибрати Super mode.
Пристрій максимально знижує температуру в морозильній камері. Через 54 години початкове налаштування температури відновлюється.

ВИМКНІТЬ ПРИСТРІЙ

Натисніть і утримуйте кнопку регулювання (B1) протягом 5 секунд, щоб вимкнути пристрій. Натисніть його ще раз і утримуйте протягом 5 секунд, щоб увімкнути пристрій.

СИГНАЛІЗАЦІЯ ВІДКРИТИХ ДВЕРЕЙ

Сигнал тривоги повинен звучати, коли двері відкриті більше 90 секунд. Він вимкнеться тільки тоді, коли двері будуть закриті.

ЗАМОРОЖУВАННЯ СВІЖИХ ПРОДУКТІВ

- ▶ Морозильна камера використовується для заморожування свіжих харчових продуктів і зберігання їх в такому вигляді або як глибокої заморозки протягом тривалого часу.
- ▶ Помістіть свіжі продукти в морозильну камеру.
- ▶ Максимальна кількість, яку можна заморозити протягом 24 годин, вказана на таблиці з даними.
- ▶ Процес заморозки триває 24 години: протягом цього періоду не додавайте інші продукти для заморозки.

ЗБЕРІГАННЯ ЗАМОРОЖЕНИХ ПРОДУКТІВ

При першому запуску або після періоду відключення прилад повинен працювати не менше 2 годин на більш високих налаштуваннях, перш ніж вставити їжу в відсік.

Важливий! У разі випадкового відтавання, наприклад, коли електроживлення було відсутнє довше, ніж зазначено в таблиці технічних характеристик під заголовком «час підвищення температури», розморожені продукти необхідно швидко вжити або відразу приготувати, а потім знову заморозити (після приготування).

РОЗМОРОЖУВАННЯ

Перед вживанням заморожені або глибоко заморожені продукти можуть розморозитися в холодильній камері або при кімнатній температурі, в залежності від часу, який ми можемо присвятити цьому процесу.

Невеликі кількості можна навіть використовувати для приготування їжі в замороженому вигляді, прямо з морозильної камери. В цьому випадку приготування триватиме довше.

ХАРЧОВИЙ ЛІД

Пристрій може бути оснащено однією або декількома ємностями для приготування харчового льоду.

ФУРНИТУРА НА РУХОМИХ ПОЛИЦЯХ

Стінки холодильника оснащені рядом напрямних, на яких можна розмістити полки за бажанням.

КОРИСНІ ПОРАДИ ТА РЕКОМЕНДАЦІЇ

Ось кілька важливих порад, які допоможуть вам отримати максимальну ефективність процесу заморозки:

- максимальна кількість їжі, яка може бути заморожена протягом 24 годин, вказана на таблиці з даними,
- Процес заморозки триває 24 години. За цей час більше ніяких продуктів для заморожування додавати не слід,
- заморожувати тільки свіжі і ретельно очищені продукти найвищої якості,
- Готуйте невеликі порції продуктів, що дозволить їх швидко і ретельно заморозити, а потім розморозити тільки необхідну кількість.
- щільно загорнути вироби в алюмінієву або поліетиленову фольгу,
- свіжі, незаморожені продукти не повинні контактувати з уже замороженими продуктами, що дозволяє уникнути підвищення температури останньої,
- пісна продукція краще зберігається і довше залишається свіжою, ніж жирна, а сіль скорочує термін зберігання при зберіганні;
- водяне морозиво, що вживається відразу після виймання його з морозилки, може викликати обмороження,
- рекомендуємо вказувати дату заморозки на кожній партії продуктів, що полегшить виймання з морозильної камери,

UA

ПОРАДИ ЩОДО ЗБЕРІГАННЯ ЗАМОРОЖЕНИХ ПРОДУКТІВ

Для максимальної продуктивності пристрою:

- переконатися, що заморожені продукти, які ви купуєте, правильно зберігалися продавцем,
- заморожені продукти перенести з магазину в морозильну камеру в найкоротші терміни,
- Не відкривайте двері занадто часто і не залишайте її відкритою довше, ніж це абсолютно необхідно.

Після розморожування їжа дуже швидко псується і не може бути заморожена знову. Не перевищуйте термін зберігання, заявлений виробником.

ПОРАДИ ЩОДО ЗБЕРІГАННЯ СВІЖИХ ПРОДУКТІВ В ХОЛОДИЛЬНИКУ

Для максимальної продуктивності:

- Не кладіть теплу їжу або рідини, що готуються на пару, в холодильник
- Накрийте або укутайте їжу, особливо якщо вона має інтенсивний запах.

ПОРАДИ ЩОДО ОХОЛОДЖЕННЯ

КОРИСНІ ПОРАДИ

- Для всіх видів продуктів: загорнути в поліетиленовий пакет і поставити на скляні полиці над ящиком для овочів.
- З метою безпеки такий спосіб може зберігатися не більше двох днів.
- Варені продукти, холодні продукти і т.д.: накрийте кришкою і поставте на полицю.

- Фрукти та овочі: ретельно вичистіть і зберігайте у відповідному ящику(ах).
- Масло і сир: помістити в спеціальні, герметичні контейнери або обернути алюмінієвою фольгою або пакетом, щоб максимально обмежити доступ повітря.
- Пляшки з молоком: повинні бути закриті і розміщені на дверцятах мотоблоків.
- Банани, картопля, цибуля і часник – якщо вони не упаковані, їх не потрібно зберігати в холодильнику.

ЧИЩЕННЯ

З гігієнічних міркувань внутрішню частину пристрою, включаючи аксесуари, слід регулярно чистити.

Увага! Під час чищення пристрій може не бути підключено до електроживлення. Ризик ураження електричним струмом! Перед чищенням вимкніть прилад і вийміть штекер від мережі, вимкніть вимикачем або скористайтеся установчим вимикачем, або відкрутіть запобіжник. Ніколи не чистіть прилад парочисником. Волога може накопичуватися на електричних компонентах і створювати ризик шоку! Гарячі випаровування можуть привести до пошкодження пластикових деталей. Перш ніж відновити пристрій до придатного для використання стану, він повинен ретельно висушити.

Важливий! Ефірні масла і органічні розчинники можуть пошкодити пластикові деталі, такі як лимонний або апельсиновий сік, масляна кислота, очищувач, що містить оцтову кислоту.

- Такі речовини не повинні стикатися з деталями обладнання,
- Не використовуйте жорсткі миючі засоби.
- Дістаньте продукти з морозильної камери. Зберігають їх в прохолодному місці, добре накривши кришкою.
- Вимийте пристрій і внутрішні аксесуари прохолодною водою. Після очищення промити чистою водою і витерти насухо.
- Коли вся справа висохне, прилад можна включати і використовувати знову.

ЧИСТКА ЗЛИВНОЇ ЯМИ

Щоб в холодильнику не залишалася вода, періодично очищайте отвір в задній частині холодильної камери. Для очищення отвору використовуйте миючий засіб і стежте за картинкою праворуч.

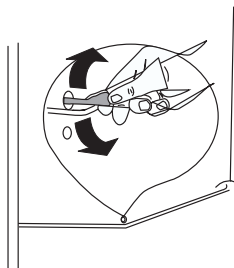

МОРОЗИЛЬНА КАМЕРА ДЛЯ РОЗМОРОЖУВАННЯ

Морозильне відділення з часом збігається з морозом. Його слід видалити. Щоб зіскребити іній з випарника, ніколи не використовуйте гострі металеві інструменти, які можуть завдати шкоди.

Якщо шар льоду на внутрішній поверхні дуже товстий, розморожування потрібно проводити наступним чином:

- витягнути вилку з розетки;
- дістаньте корм, загорніть його в кілька шарів газети і відставте в прохолодне місце;
- залишити дверцята відкритими, під прилад поставити чашу для збору води при розморожуванні;

- ▶ Після розморожування ретельно просушіть внутрішню частину
- ▶ Підключіть штекер до розетки, щоб перезавантажити пристрій.

ЗАМІНА СВІТЛА

Внутрішнє освітлення світлодіодного типу. Для їх заміни слід звернутися до кваліфікованого фахівця.

ВИРІШЕННЯ ПРОБЛЕМ

Увага! Перш ніж приступити до ремонту, потрібно відключити живлення. Тільки кваліфікований електрик або інша компетентна особа може виконати ремонт, який не описаний в цій інструкції.

Важливий! При правильній експлуатації пристрій може видавати різні звуки (компресор, циркуляція охолоджуючої рідини).

Проблема	Можлива причина	Вирішення
Пристрій не працює	Пристрій вимкнено.	Натисніть і утримуйте кнопку <i>Adjust</i> протягом 5 секунд, щоб увімкнути пристрій.
	Мережева вилка не підключена і не ослаблена.	Підключіть вилку до розетки.
	Перегорів запобіжник або несправний	Перевірте запобіжник і замініть при необхідності.
	Гніздо не працює	Несправності в силових мережах повинен усувати електрик.
Їжа занадто тепла.	Температура виставлена неправильно.	Перевірте інформацію в розділі «Налаштування температури».
	Двері були відчинені занадто довго.	Відкривайте двері тільки стільки, скільки потрібно.
	Велика кількість теплих продуктів було поміщено в пристрій за останні 24 години.	Тимчасово встановіть регулювання температури на більш низьке значення.
	Пристрій стоїть поблизу джерел тепла.	Перевірте інформацію в розділі «Місце установки».
Пристрій занадто сильно охолоджується	Температура встановлюється занадто низькою.	Тимчасово встановіть регулювання температури на більш високе значення.
незвичайні шуми	Прилад не вирівнюється.	Відрегулюйте ніжки.
	Пристрій стосується задньої стінки або інших предметів.	Злегка перемістіть пристрій.
	Компонент на задній панелі пристрою, наприклад трубка, торкається іншої частини або стіни.	При необхідності акуратно зігніть цю деталь в іншу сторону.
На підлозі вода	Зливний отвір забивається.	Очистіть зливний отвір очищувачем.

Якщо збій повториться, зверніться в сервісний центр.





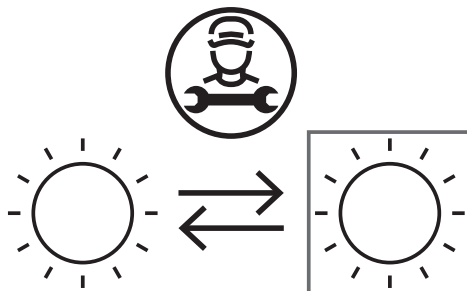

ТЕХНІЧНІ ДАНІ

Технічні параметри наведено на заводській табличці виробу.

Даний виріб містить джерело світла з класом енергоефективності G.



Джерело світла в цьому виробі може замінити тільки професіонал. Для цього необхідно звернутися до кваліфікованого фахівця або в службу виробника.

**ENERG**
MPM Інформація про модель → (*)

Ви можете отримати доступ до інформації про модель, що зберігається в базі даних продуктів, відвідавши наступні сайти та знайшовши ідентифікатор моделі (*), який можна знайти на енергетичній етикетці. <https://eprel.ec.europa.eu/>

ПРАВИЛЬНА УТИЛІЗАЦІЯ ПРОДУКТУ (відходи електричного та електронного обладнання)

Польща



Маркування, розміщене на виробі, вказує на те, що виріб не слід викидати разом з іншими побутовими відходами після закінчення терміну його експлуатації. Використане обладнання може мати негативний вплив на навколишнє середовище та здоров'я людей через потенційний вміст небезпечних речовин, сумішей та компонентів. Змішування електричних відходів з іншими відходами або їх непрофесійне розбирання може призвести до виділення речовин, шкідливих для здоров'я та навколишнього середовища. Використаний пристрій необхідно здати на пункт збору відходів електричного та електронного обладнання. Щоб отримати детальну інформацію про місце повернення електричних та електронних відходів, користувачеві необхідно звернутися до пункту збору комунального обладнання або заводу з перероблення відходів.

PL Życzymy zadowolenia z użytkowania naszego wyrobu i zapraszamy do skorzystania z szerokiej oferty handlowej firmy ***MPM***

EN We hope you will be satisfied with our product and would like to recommend other products from our extensive portfolio. ***MPM***

UA Бажаємо Вам отримати задоволення від використання нашого продукту та запрошуємо скористатися широкою комерційною пропозицією компанії

MPM agd S.A.
ul. Brzozowa 3, 05-822 Milanówek, Polska
biuro tel.: (22) 380 52 00, serwis tel.: (22) 380 52 42, BDO: 000027599

WWW.MPM.PL