

Instrukcja obsługi Quadralite Stroboss 36evo S

Reporterska lampa błyskowa TTL
dla aparatów marki Sony



Przed przystąpieniem do pracy z lampą:

- dokładnie przeczytaj instrukcję obsługi, gdyż zawiera ona istotne informacje dotyczące bezpieczeństwa pracy, użytkowania i konserwacji sprzętu,
- przestrzegaj zapisów w niej zawartych a pozwoli to efektywnie wykorzystać możliwości lampy,
- zachowaj instrukcję i przechowuj ją w miejscu łatwo dostępnym dla wszystkich użytkowników urządzenia.

1. Wprowadzenie

Dziękujemy za zakup lampy Quadralite.

Stroboss 36evo S to model przeznaczony do pracy z aparatami fotograficznymi Sony i jest w pełni kompatybilny z systemem TTL, dzięki czemu fotografowanie z użyciem lampy błyskowej





jest jeszcze łatwiejsze. Fotograf w prosty sposób może uzyskać właściwą ekspozycję nawet w trudnych i często zmieniających się warunkach oświetleniowych.

Cechy lampy:

1. niewielki i lekki flasz zaprojektowany specjalnie dla bezlusterkowców,
2. zgodność z automatycznym pomiarem światła błyskowego TTL,
3. szeroka regulacja energii błysku w przedziale 7 stopni przystony (od 1/1 do 1/128) z regulacją co 1/3 stopnia EV,
4. funkcja błysku stroboskopowego (Multi) i synchronizacji z krótkimi czasami ekspozycji (HSS) do 1/8000 s,
5. możliwość wyzwalania błysku za pomocą fotoceli,
6. liczba przewodnia 36 i temperatura barwowa 5600 K \pm 200 K,
7. ruchoma głowica palnika (od 0° do 270° w poziomie, od -7° do 90° w pionie),
8. zoom 24-105 mm oraz wbudowany panel rozpraszający do 15 mm,
9. zasilana za pomocą dwóch baterii AA,
10. w zestawie dostarczany jest pokrowiec, podstawa i nakładka zmiękczająca światło,
11. możliwość aktualizacji firmware poprzez złącze USB.

2. Zasady bezpieczeństwa

By uniknąć uszkodzenia sprzętu, jak również zagrożenia dla zdrowia jego użytkowników, należy zapoznać się z całą instrukcją obsługi i bezwzględnie przestrzegać zasad i zaleceń w niej zawartych.

-  Nie demontuj, ani nie modyfikuj urządzenia! Lampa składa się z komponentów pracujących pod wysokim napięciem. Nawet po odłączeniu od zasilania i wyłączeniu urządzenia w jego komponentach wewnętrznych może znajdować się prąd o wysokim napięciu! Demontaż obudowy urządzenia może być przeprowadzony tylko przez autoryzowany serwis Quadralite.
Zignorowanie powyższej zasady bezpieczeństwa może skutkować poważnym porażeniem elektrycznym lub zaburzeniem pracy urządzenia. Modyfikacje konstrukcji urządzenia wykonywane na własną rękę lub przez nieautoryzowany serwis skutkują bezwzględną utratą gwarancji.
-  Jeżeli obudowa zostanie naruszona np. w wyniku upadku, zaleca się odesłanie urządzenia do autoryzowanego punktu serwisowego w celu kontroli i ewentualnej naprawy.
-  Nie narażaj urządzenia na wilgoć. Nie obsługuj urządzenia mokrymi rękami, nie zanurzaj go w wodzie ani nie wystawiaj na deszcz. Nie zastosowanie się do tego zalecenia może doprowadzić do porażenia elektrycznego lub spowodować zwarcie i pożar.
-  Lampa jest przystosowana do pracy w temperaturze od 10 do 40 stopni Celsjusza. Przekroczenie tego zakresu może powodować niepoprawną pracę urządzenia lub doprowadzić do jego przegrzania i zniszczenia.
-  Nie zostawiaj urządzenia w zamkniętym samochodzie wystawionym na działanie słońca ani w innych miejscach narażonych na działanie ekstremalnie wysokich temperatur. Nie zastosowanie się do tego zalecenia może skutkować zapaleniem lub uszkodzeniem obudowy bądź komponentów wewnętrznych.

- ⚠ Urządzenie nie może być użytkowane gdy zachodzi niebezpieczeństwo kontaktu z łatwopalnymi cieczami lub ich oparami, a także w warunkach wysokiego zapylenia. Niezastosowanie się do tego zalecenia może doprowadzić do uszkodzenia urządzenia lub pożaru.
- ⚠ Lampa przystosowana jest do pracy i przechowywania w suchych i dobrze wentylowanych pomieszczeniach zamkniętych.
- ⚠ Po 30 następujących po sobie wyzwoleniach błysku z pełną mocą, zaleca się 3 minutową przerwę w działaniu w celu ochłodzenia palnika i komponentów wewnętrznych. Zignorowanie powyższej zasady może skutkować przegrzaniem się urządzenia.
- ⚠ Długotrwałe używanie oświetlenia modelującego może skutkować zapaleniem się zamocowanych do urządzenia akcesoriów np. softbox. Zaleca się 1 minutową przerwę w celu ochłodzenia palnika i komponentów wewnętrznych, na każde 10 minut działania oświetlenia modelującego.
- ⚠ Nie należy montować filtrów, płaszczyzn dyfuzyjnych lub innych akcesoriów bezpośrednio na palniku błyskowym i żarówce światła modelującego lub w ich najbliższym otoczeniu, gdyż może to doprowadzić do pożaru. Używając akcesoriów takich jak np. strumienica (snoot), zaleca się ograniczenie używania oświetlenia modelującego albo ograniczenie wyzwoleń lampy (poniżej 6 błysków na minutę). Przegrzanie może skutkować uszkodzeniem palnika lub lampy modelującej.
- ⚠ Nie należy dotykać czaszy lampy podczas pracy oświetlenia modelującego lub wyzwalaania błysku. Wydzielane wówczas ciepło może spowodować oparzenia.
- ⚠ Nie należy dotykać nieosłoniętymi palcami palnika błyskowego i żarówki światła modelującego! Odciski palców mogą powodować znaczne obniżenie trwałości obu elementów. Wymianę palnika i żarówki należy wykonywać w czystych i suchych rękawicach.
- ⚠ Dotykanie terminali wyjściowych palnika błyskowego grozi porażeniem prądem elektrycznym o wysokim napięciu! Wymiana palnika błyskowego może być przeprowadzona dopiero po samo-rozładowaniu się lampy. Należy odczekać minimum 24h od momentu ostatniego użycia lampy przed przystąpieniem do wymiany. Zaleca się użycie izolowanych rękawic. Zignorowanie powyższej zasady może doprowadzić do uszkodzenia urządzenia lub porażenia prądem.
- ⚠ Należy unikać działania siłami, które mogą uszkodzić palnik lub żarówkę światła modelującego.
Nagłe wstrząsy mogą doprowadzić do uszkodzenia palnika i/lub żarówki światła pilotującego.
- ⚠ Nie należy wyzwalać błysku bezpośrednio na nieosłonięte oczy. Zignorowanie powyższej zasady może skutkować uszkodzeniami narządu wzroku.
- ⚠ Przechowuj urządzenie w miejscu niedostępnym dla dzieci! Lampa zbudowana jest z małych części, które mogą zostać połknięte przez dzieci. Jeżeli dziecko połknie jakikolwiek element urządzenia, bezzwłocznie skontaktuj się z lekarzem.
- ⚠ Urządzenie nie może być użytkowane gdy zachodzi podejrzenie, że instalacja elektryczna, do której ma być podłączone nie spełnia wymogów bezpieczeństwa, lub gdy zachodzi



podejrzanie, że jest wykonana niepoprawnie lub znajduje się w złym stanie technicznym (informacje o wymaganych parametrach sieci zasilającej są zawarte w specyfikacji urządzenia).

Zignorowanie powyższych zasad bezpieczeństwa może skutkować poważnym porażeniem elektrycznym, uszkodzeniem ciała, zwarcieniem, pożarem lub zaburzeniem pracy urządzenia. Producent nie ponosi odpowiedzialności za wszelkie szkody wynikłe z użytkowania sprzętu w sposób niezgodny z zapisami instrukcji obsługi.

Zanim zaczniesz:

Ta instrukcja została przygotowana przy założeniu, że w trakcie użytkowania zarówno aparat jak i lampa błyskowa są włączone.

W instrukcji wykorzystano następujące symbole:

	dla informacji uzupełniających
	dla ostrzeżeń zapobiegających problemom z lampą

3. Spis treści

1. Wprowadzenie.....	1
2. Zasady bezpieczeństwa.....	2
3. Spis treści.....	5
4. Elementy urządzenia.....	6
4.1. Panel sterujący.....	7
4.2. Ekran LCD.....	7
5. Zawartość pudełka.....	8
6. Akcesoria dodatkowe.....	9
7. Akumulator.....	9
8. Podłączenie do aparatu.....	10
9. Zarządzanie zasilaniem.....	11
10. Tryby błysku.....	11
10.1. Błysk automatyczny: TTL.....	11
10.2. Błysk manualny: M.....	13
11. Błysk stroboskopowy: Multi.....	14
12. Zdalne sterowanie: Navigator X.....	15
12.1. Ustawienia zdalnego sterowania.....	16
12.2. Ustawienia ID dla komunikacji bezprzewodowej.....	17
12.3. Zdalne sterowanie: tryb TTL.....	17
12.4. Sterowanie bezprzewodowe w trybie manualnym.....	18
12.5. Sterowanie bezprzewodowe w trybie błysku Multi.....	19
13. Pozostałe ustawienia i funkcje.....	20
13.1. Wspomaganie autofokusa.....	20
13.2. Błysk odbity.....	21
13.3. Panel odbijający światło.....	21
13.4. Zoom lampy i panel szerokokątny.....	22
14. C.Fn: Funkcje dodatkowe.....	22
15. Ochrona przed przegrzaniem.....	23
16. Inne systemy ochronne.....	23
17. Rozwiązywanie problemów.....	24
18. Aktualizacja oprogramowania.....	25
19. Kompatybilne aparaty.....	25
20. Użytkowanie i konserwacja.....	25
21. Parametry techniczne.....	26
22. Kontakt.....	26

4. Elementy urządzenia

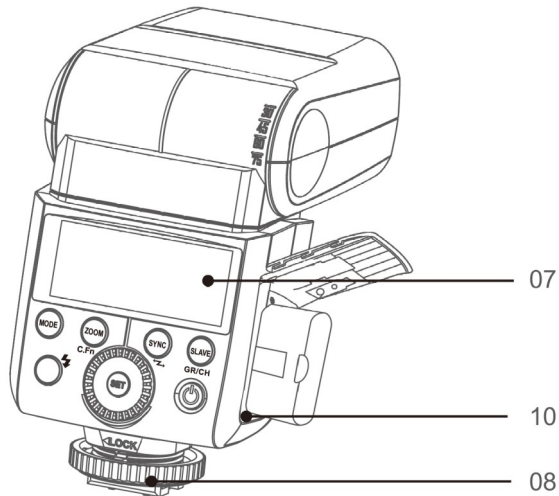
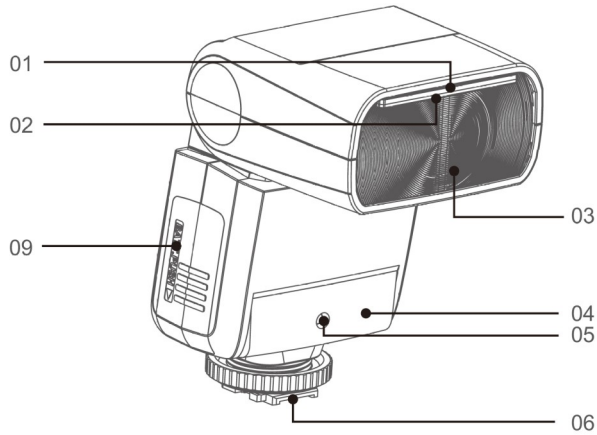

- | | |
|---|-------------------|
| 1. Biały panel odbijający | 6. Gorąca stopka |
| 2. Dyfuzor szerokokątny | 7. Ekran LCD |
| 3. Palnik lampy | 8. Blokada stopki |
| 4. Fotocela | 9. Komora baterii |
| 5. Dioda wspomagająca autofocus aparatu | 10. Gniazdo USB |

4.1. Panel sterujący

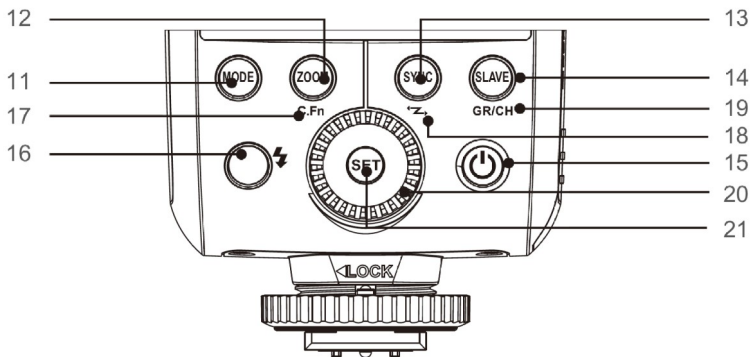

- | | |
|---|--|
| 11. <MODE> Wybór trybu pracy lampy | 17. <C.Fn> Funkcje dodatkowe |
| 12. <ZOOM> Ustawienia ogniskowej (zoomu) | 18. <Z> Sterowanie bezprzewodowe |
| 13. <SYNC> Tryb synchronizacji błysku | 19. <GR/CH> Ustawienie grup i kanałów komunikacji bezprzewodowej |
| 14. <SLAVE> Fotocela | 20. Koło nastawcze |
| 15. <P> Włącznik/wyłącznik lampy | 21. <SET> potwierdzenie ustawień |
| 16. <P> Test/dioda sygnalizująca gotowość lampy | |

4.2. Ekran LCD

a) W trybie automatycznym TTL

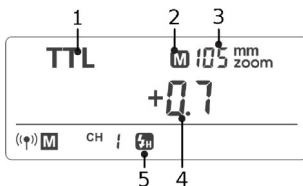

1. Tryb automatyczny TTL
2. Zoom:
 - M – manualny
 - A – automatyczny
3. Ogniskowa
4. Korekta ekspozycji światła błyskowego
5. Synchronizacja z krótkimi czasami ekspozycji (HSS)



- Ekran pokazuje jedynie aktualnie obowiązujące nastawy lampy.
- Gdy przyciski lub koło nastawcze są używane ekran LCD zostaje automatycznie podświetlony.

b) W trybie manualnym M

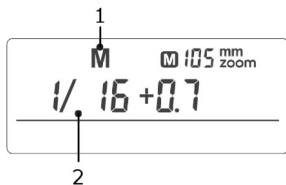

1. M: błysk manualny
2. Moc błysku

c) W trybie błysku stroboskopowego Multi

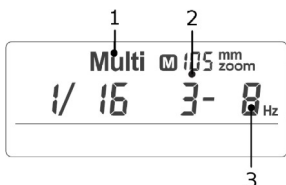

1. Multi: błysk stroboskopowy
2. Ilość błysków
3. Częstotliwość błysku

d) W trybie sterowania radiowego

• Lampa MASTER

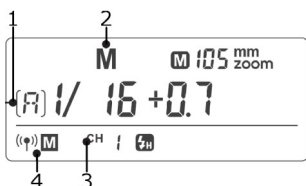

1. Wybrana grupa lamp
2. Tryb pracy lampy
3. Wybrany kanał radiowy
4. Tryb sterownika (Master)

• Lampa SLAVE

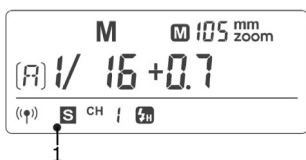

1. Lampa w trybie SLAVE

5. Zawartość pudełka

Quadralite Stroboss 36evo dostarczany jest w pudełku zawierającym:

1. Lampę Stroboss 36evo
2. Akumulator Stroboss VB20
3. Ładowarkę Stroboss VC20
4. Przewód zasilający ładowarkę
5. Podstawkę
6. Pokrowiec
7. Instrukcję obsługi

6. Akcesoria dodatkowe

Ta lampa może być stosowana wraz z następującymi akcesoriami, które umożliwią uzyskanie jeszcze lepszych efektów: Quadralite Navigator X S, S-holder, Quadralite Litebox, Parrot Filter Set, etc.



7. Akumulator

Lampa Stroboss 36evo wyposażona jest w akumulator litowo-jonowy Stroboss VB20 o pojemności 2000 mAh. Jednostka ta powinna pracować poprawnie przynajmniej przez 500 cykli rozładowania/naładowania. Akumulator jest zaprojektowany i zbudowany tak, aby gwarantować bezpiecznie i długie działanie. Jego konstrukcja wyposażona jest w zabezpieczenia nadprądowe, przed przeładowaniem oraz zwarcie. Nie zwalnia to z obowiązku bezwzględnego przestrzegania zasad bezpieczeństwa zawartych w tej instrukcji. Akumulator może być ładowany TYLKO i WYŁĄCZNIE za pomocą ładowarki Stroboss VC20, która dostarczana jest w zestawie. Do pełnego naładowania pustego akumulatora wystarczy ok 2,5 h (w sprzyjających warunkach).

• Zasady bezpieczeństwa podczas korzystania z akumulatora Stroboss VB20

1. Nie zwieraj styków akumulatora!
2. Nie demontuj, ani nie modyfikuj urządzenia!
3. Jeżeli obudowa zostanie naruszona np. w wyniku upadku, należy bezwzględnie zaprzestać użytkowania akumulatora.
4. Nie wystawiaj akumulatora na działanie deszczu, śniegu, mgły i dużej wilgotności powietrza. Nie zanurzaj go w wodzie. Obudowa akumulatora nie jest wodoszczelna.
5. Używaj i przechowuj akumulator poza zasięgiem dzieci.
6. Nigdy nie pozostawiaj akumulatora w ładowarce na czas dłuższy niż jest konieczny do jego naładowania (z reguły do 3 h). Niezastosowanie się do tej reguły może doprowadzić do uszkodzenia akumulatora.
7. Nie wrzucaj akumulatora do ognia i nie wystawiaj go na działanie wysokich temperatur.
8. Akumulator powinien być przechowywany w chłodnym, suchym i dobrze wentylowanym miejscu.
9. Nie wyrzucaj akumulatora do śmieci. Zużyta jednostka powinny być utylizowany zgodnie z przepisami obowiązującymi w danym kraju.
10. Jeśli akumulator był nieużywany przez dłuższy czas (dłużej niż 3 m-ce) należy go naładować.

Złamanie powyższych zasad może doprowadzić do uszkodzenia akumulatora, lampy a w skrajnych wypadkach do pożaru i oparzeń. Producent nie ponosi odpowiedzialności za skutki nieprzestrzegania przez użytkownika zasad bezpieczeństwa.

• Poprawne wkładanie i wyjmowanie baterii



1. Aby poprawnie włożyć baterię, należy popchnąć pokrywę komory baterii w dół i otworzyć ją.

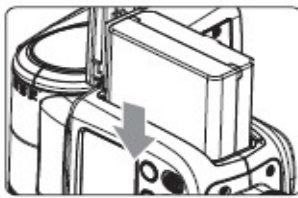

2. Zgodnie ze znakiem trójkąta na baterii, należy włożyć ją do komory, aż biały zatrzask zablokuje baterię i usłyszymy klik.

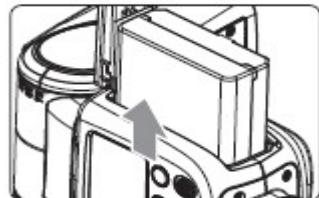

3. By wyjąć baterię, należy przycisnąć biały zatrzask. Bateria odblokuje się i wyskoczy. Następnie należy zamknąć komorę baterii.

• Poziom naładowania baterii



Lampa wskazuje poziom naładowania akumulatora za pomocą ikony baterii zlokalizowanej w prawym górnym narożniku ekranu LCD. Znaczenie wskazań opisane jest poniżej.

Poziom	Znaczenie
2 kreski	Bateria w pełni naładowana i jest gotowa do pracy
1 kreska	Niski poziom naładowania- ~50-25% naładowania
Pusta bateria	>25% naładowania. Jest to najlepszy moment na naładowanie baterii.
Migająca bateria	Krytyczny poziom naładowania – poziom energii jest niewystarczający do poprawnego działania lampy. Akumulator musi zostać natychmiast naładowany by zapobiec degradacji jego komórek litowych.

8. Podłączenie do aparatu

Proces podłączania/odłączania lampy do/od aparatu należy wykonywać gdy jej włącznik jest na pozycji <OFF>.

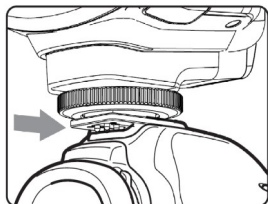

Wsunąć do końca stopkę lampy błyskowej w stopkę aparatu.

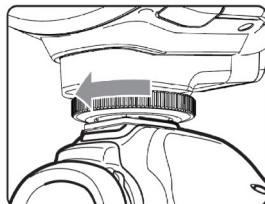

Następnie należy przekręcić koło blokady do oporu.

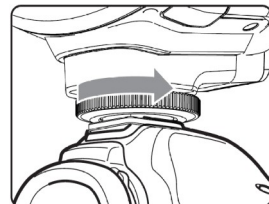

Poluzuj koło blokady i wysuń lampę ze stopki by ją odłączyć.

9. Zarządzanie zasilaniem

- Aby włączyć lub wyłączyć lampę należy użyć włącznika <⏻>. Jeśli lampa ma nie być używana przez dłuższy czas należy ją wyłączyć.
- Przy ustawieniu lampy w tryb MASTER lampa wyłączy się automatycznie po bezczynności dłuższej niż 90 sekund. Naciśnięcie spustu migawki do połowy lub naciśnięcie dowolnego przycisku lampy błyskowej spowoduje jej wybudzenie.
- Przy ustawieniu lampy w tryb SLAVE zostanie ona automatycznie uśpiona po 60 minutach (ustawienie domyślne) lub w innym czasie ustawionym przez użytkownika.



Zaleca się wyłączenie funkcji automatycznego wyłączania lampy gdy jest ona używana bez podłączania do aparatu (C.Fn-ST)

10. Tryby błysku

Lampa Stroboss 36evo jest wyposażona w trzy tryby błysku:

1. automatyczny (TTL)
2. manualny (M)
3. stroboskopowy (Multi)

10.1. Błysk automatyczny: TTL

W trybie TTL aparat będzie współpracował z lampą w zakresie ustawienia parametrów ekspozycji obiektu fotografowanego oraz tła. W tym trybie dostępne są różne funkcje : FEC, HSS, synchronizacja na drugą kurtynę, itd.

Naciskaj przycisk <MODE> aby wybrać tryb automatyczny. Na wyświetlaczu lampy pojawi się symbol <TTL>.

1. Naciśnij spust migawki aparatu do połowy, aby wyostrzyć. Nastawiona przysłona oraz czas ekspozycji będzie widoczny w wizjerze aparatu.
2. Gdy spust migawki zostanie dociśnięty do końca, lampa wykona przedbłysk pomiarowy, który aparat wykorzysta do przeliczenia właściwej ekspozycji oraz mocy błysku przed wykonaniem zdjęcia.
 - Jeśli ekran LCD lampy wskaże komunikat <Hi> oznacza to, że lampa błyska z maksymalną mocą. Jeśli zdjęcie jest niedoświetlone, należy skorygować ustawienia czasu migawki, wartości przysłony i ISO z poziomu aparatu.
 - Jeśli ekran LCD lampy wskaże komunikat <Lo> oznacza to, że lampa błyska z minimalną mocą. Jeśli zdjęcie jest prześwietlone, należy skorygować ustawienia czasu migawki, wartości przysłony i ISO z poziomu aparatu.



a) FEC: Kompensacja ekspozycji światła błyskowego

Wartość kompensacji ekspozycji światła błyskowego można ustawić w zakresie od -3.0 do +3.0EV ze skokiem co 1/3EV. Jest to przydatne zwłaszcza wtedy, gdy otoczenie wymusza niewielkie zmiany wartości w systemie TTL.

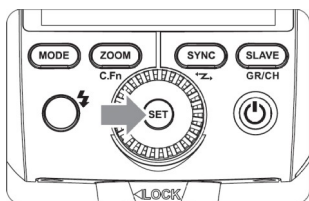

Naciśnij klawisz <SET>. Parametr kompensacji będzie migać na wyświetlaczu LCD lampy.

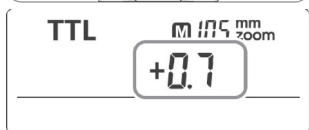

Ustaw odpowiednią wartość kompensacji. W tym celu przekręć koło nastawcze aby wybrać żadaną wartość.

- „0.3” oznacza 1/3 stopnia EV,
- „0.7” oznacza 2/3 stopnia EV,

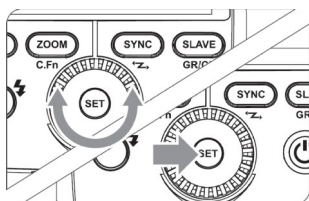

Aby wyłączyć kompensację ekspozycji należy ustawić wartość "+0.0".



Naciśnij ponownie przycisk <SET> aby potwierdzić ustawienie.

b) Synchronizacja z krótkimi czasami otwarcia migawki

Tryb Synchronizacji z krótkimi czasami otwarcia migawki (HSS/FP) umożliwia synchronizację z pełnym zakresem czasów pracy migawki dostępnych w aparacie. Jest to szczególnie przydatne przy fotografowaniu w trybie priorytetu przysłony w trybie błysku dopełniającego.

Aby uruchomić tryb HSS/FP gdy lampa jest podpięta do aparatu należy wcisnąć klawisz <SYNC> po czym na ekranie LCD pojawi się ikona . Po tym można dostosować czas ekspozycji. Aby powrócić do standardowego błysku, należy wcisnąć ponownie klawisz <SYNC>. Wtedy też zniknie ikona . W menu aparatu w sekcji ustawień lampy błyskowej należy wybrać opcje **Fill-flash** (błysk wypełniający).

- W trybie HSS im krótszy jest czas migawki, tym mniejszy jest efektywny zasięg błysku.
- Zakres regulacji mocy błysku jest ograniczony w trybie HSS do przedziału 1/16 ~1/1.
- Błysk stroboskopowy nie może być ustawiony w trybie HSS.
- Lampa wyposażona jest w zabezpieczenie zapobiegające przegrzaniu. Po 15 następujących po sobie błyskach w trybie HSS z pełną mocą zostanie ono aktywowane. Należy odczekać minimum 10 minut aby lampa się schłodziła.
- Częste i intensywne użycie trybu HSS wpływa niekorzystnie na żywotność palnika błyskowego. Zaleca się unikać stosowania HSS jeżeli to tylko możliwe.
- W trybie sterowania bezprzewodowego tryb HSS może nie synchronizować się poprawnie z aparatami marki Panasonic.



c) Synchronizacja na drugą kurtynę migawki

Tryb ten pozwala na wykonanie zdjęcia, na którym rozmycie poruszającego się obiektu będzie widoczne za nim. W tym trybie lampa błyska tuż przed rozpoczęciem zamykania migawki.

- Ustaw aparat w tryb **Rear Flash**.
- Wyłącz tryb tylnej kurtyny, aby wyłączyć synchronizację na drugą kurtynę.

10.2. Błysk manualny: M

Moc lampy można regulować w zakresie od 1/1 (pełna moc) do 1/128 przy skoku co 1/3EV. Aby uzyskać prawidłową ekspozycję błysku należy użyć zewnętrznego światłomierza.

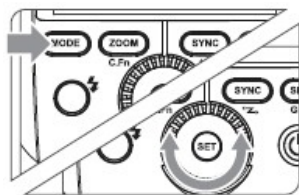

Naciśnij **<MODE>** aby wejść w tryb manualny. Przełączaj do uzyskania ikony **<M>** na wyświetlaczu.

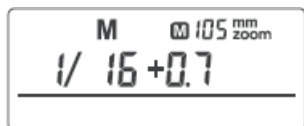

Za pomocą koła nastawczego ustaw moc błysku. Naciśnij **<SET>** aby potwierdzić wprowadzone parametry.

a) Zasięg błysku

Poniższa tabela ułatwia zorientowanie się w skali błysku lampy oraz zmianach parametrów w momencie zwiększania i zmniejszania mocy. Przykładowo: jeżeli zmniejszymy moc błysku do 1/2, 1/2-0.3 lub 1/2-0.7, a następnie podniesiemy moc do 1/2, 1/2 +0.3 oraz 1/2 +0.7, parametr 1/1 pojawi się na ekranie LCD a lampa błyśnie z pełną mocą.

Parametry wyświetlane podczas zmniejszania mocy błysku >>>

1/1	1/1-0.3	1/1-0.7	1/2	1/2-0.3	1/2-0.7	1/4	...
	1/2+0.7	1/2+0.3		1/4+0.7	1/4+0.3		...

<<< Parametry wyświetlane podczas zwiększania mocy błysku

b) Fotocela

• Tryb pracy fotoceli- S1

W trybie ręcznym **<M>** wciśnij klawisz **<SLAVE>** aby uruchomić tryb **<S1>**- wyzwalania bezprzewodowego z wykorzystaniem fotoceli. W tym trybie można ustawić moc błysku za pomocą koła nastawczego. Błysk lampy znajdującej się w trybie S1 zostanie wyzwolony w momencie gdy fotocela zarejestruje błysk lampy wyzwalającej. Pozwala to na twórcze wykorzystanie wielu źródeł światła.

• Tryb pracy fotoceli – S2

W trybie ręcznym <M> wciśnij klawisz <SLAVE> aby uruchomić tryb <S2>- wyzwalaenia bezprzewodowego z wykorzystaniem fotoceli z pominięciem przedbłysku pomiarowego. W trybie S2 lampa zignoruje pierwszy błysk pomiarowy wysyłany przez aparaty z aktywnym systemem pomiaru światła błyskowego TTL i zareaguje dopiero na drugi błysk lampy wyzwalającej. W tym trybie można ustawić moc błysku za pomocą koła nastawczego.



Wyzwalanie zdalne za pomocą fotoceli <S1/S2> możliwe jest tylko w trybie manualnym <M>.

11. Błysk stroboskopowy: Multi

W tym trybie lampa wyzwala serię błysków, które pozwolą na zarejestrowanie poruszających się obiektów na jednym zdjęciu. Funkcjonalność ta jest wykorzystywana w celu uzyskania efektów wielokrotnej ekspozycji, najczęściej podczas fotografowania szybko poruszających się obiektów.

Lampa umożliwia ustawienie częstotliwości błysku (ilość błysków na sekundę wyrażone w Hz), ilości błysków w serii oraz moc.

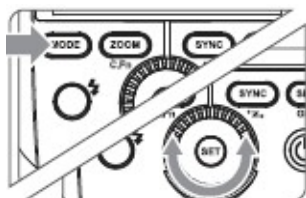

1. Naciśnij klawisz <MODE> kilka razy aby wejść w tryb Multi.
2. Kołem nastawczym ustaw moc lampy



3. Aby ustawić częstotliwość błysków oraz ich ilość należy:

- nacisnąć klawisz <SET> by wybrać parametr do zmiany.
- kołem nastawczym wybierz żądaną częstotliwość błysku i naciśnij <SET> aby potwierdzić i przejść do ustawienia kolejnego parametru.

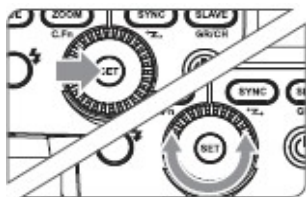

Naciśnij <SET> aby potwierdzić wprowadzone parametry, które zostaną wyświetlone na ekranie LCD.

a) Obliczanie czasu naświetlania

W trakcie fotografowanie w trybie stroboskopowym, migawka pozostaje otwarta dopóki nie skończy się seria błysków. Aby obliczyć właściwy czas migawki dla ustawienia go w aparacie można użyć następującego wzoru:

$$\text{Ilość błysków} / \text{częstotliwość błysku} = \text{Czas migawki}$$

Np. jeśli liczba to 10, a częstotliwość błysku 5 Hz, to czas otwarcia migawki powinien wynosić przynajmniej 2 sekundy.



- Aby uniknąć przegrzania lampy i jej awarii nie należy używać trybu stroboskopowego częściej niż 10 razy w serii. Po 10 razach należy pozwolić lampie odpocząć przez przynajmniej 15 minut.
- Jeśli jednak użytkownik zdecyduje się użyć lampy w trybie stroboskopowym więcej niż 10 razy w serii, lampa może automatycznie wyłączyć kolejne błyski, aby ochronić układ od przegrzania. W razie gdyby tak się stało należy wyłączyć lampę na przynajmniej 15 minut.



- Tryb stroboskopowy jest najbardziej efektywny przy bardzo błyszczących obiektach, które fotografowane są na ciemnym tle.
- Zaleca się używanie statywu oraz zdalnego wyzwalacza migawki.
- Nie ma możliwości ustawienia trybu stroboskopowego dla mocy 1/1 oraz 1/2.
- Tryb stroboskopowy może być używany równocześnie z trybem "BULB"
- Jeśli ilość błysków wyświetla się na ekranie jako "--", lampa będzie emitować błyski do momentu zamknięcia migawki lub wyczerpania baterii. Ilość błysków będzie ograniczona tak jak pokazano w tabeli poniżej.

b) Maksymalna ilość błysków w trybie stroboskopowym

Moc błysku/Hz	1	2	3	4	5	6-7	8-9	20-50	60-99
1/4	6	3	2	2	2	2	2	2	2
1/8	14	14	6	4	3	3	2	2	2
1/16	30	30	30	20	10	8	3	3	3
1/32	60	60	60	50	50	40	5	5	5
1/64	90	90	90	80	80	70	20	10	10
1/128	90	90	90	90	90	90	70	30	20

12. Zdalne sterowanie: Navigator X

Zastosowanie radiowego sterowania pozwala na:

- Fotografowanie z wykorzystaniem trybu automatycznego TTL z lampami wyzwalanymi zdalnie (do trzech grup).
- Każde ustawienie nadane grupie lamp za pomocą sterownika (lampy MASTER lub nadajnika Navigator X) jest automatycznie przesyłane do jednostek SLAVE.
- Stroboss 60evo MFT będący lampą sterującą (MASTER) może być wykorzystywana w każdym dostępnym trybie błysku: M/TTL/Multi lub nie brać udziału w ekspozycji zdjęcia (błysk wyłączony).

Jako lampa dodatkowa SLAVE, Stroboss 36evo jest kompatybilna z wszystkimi nadajnikami Navigator X, ale może być również sterowana innymi lampami, które posiadają tryb MASTER, np. Stroboss 36, Stroboss 36evo, Stroboss 60, Stroboss 60evo, Reporter 360 TTL, itd.



- Stroboss 36evo S może kontrolować wiele lamp SLAVE.
- W tej instrukcji, jako lampę główną MASTER przyjmuje się lampę zamontowaną na aparacie. Lampy dodatkowe SLAVE są kontrolowane przez główną MASTER.

12.1. Ustawienia zdalnego sterowania

a) Lampa główna (sterująca) MASTER

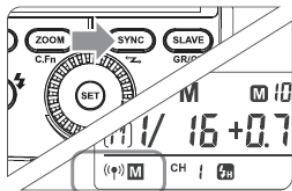

Naciśnij przycisk **<SYNC>** i przytrzymaj przez 2 sekundy lub dłużej, aż ikonka **<((φ))>** zacznie migać. Przekręć koło nastawcze, aż ikona **<((φ)) M >** pojawi się na ekranie LCD.

b) Lampa dodatkowa (sterowana) SLAVE

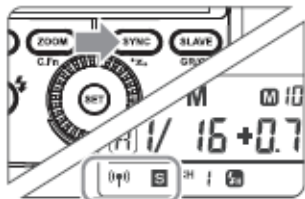

Naciśnij **< SYNC >** i przytrzymaj przez 2 sekundy lub dłużej, aż ikonka **< ((φ)) >** zacznie migać. Przekręć koło nastawcze, aż na ekranie LCD pojawi się ikona **< ((φ)) S >**.

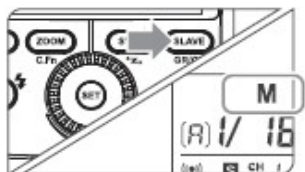

Naciśnij przycisk **<SLAVE>**, aby wybrać grupy **A/B/C**. Następnie naciśnij przycisk **<MODE>**, żeby

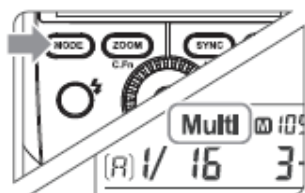

Naciśnij przycisk **<MODE>** i przytrzymaj przez 2 sekundy, by zmienić tryb na Multi.

c) Ustawienia kanałów komunikacji bezprzewodowej.

Jeśli w pobliżu znajdują się inne systemy bezprzewodowe, to aby nie wyzwałać przypadkowych lamp, lub nie zakłócać sobie wzajemnie pracy można zmienić kanał transmisji danych. Kanał musi być taki sam dla lampy głównej MASTER jak i dla lampy dodatkowej SLAVE.

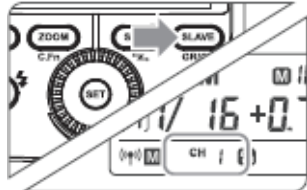

Przytrzymaj przycisk **<SLAVE>** przez w sekundy, aż ikona kanału **<Ch>** zacznie migotać. Przekręć koło nastawcze i wybierz kanał od 1 do 16.

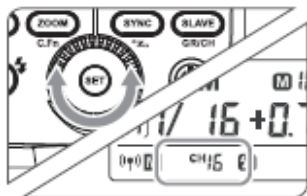

Naciśnij <SET>, aby potwierdzić wprowadzone parametry.

12.2. Ustawienia ID dla komunikacji bezprzewodowej

Ustawienie Wireless ID to dodatkowy mechanizm, który pozwoli uniknąć zakłóceń oraz dublowania się kanałów komunikacji bezprzewodowej. Przy wykorzystaniu Wireless ID zarówno kanał jak i ID muszą być identyczne dla MASTER jak i dla SLAVE, aby następowała poprawna komunikacja pomiędzy urządzeniami. Aby aktywować funkcję ID należy wcisnąć klawisz <MENU> aby wejść w ustawienia C.Fn. Następnie naciśnięć klawisz <SET> i wybrać liczbę z zakresu od 01 do 99.

12.3. Zdalne sterowanie: tryb TTL

a) Sterowanie jedną lampą w trybie TTL



1. Lampa MASTER

Zamontuj lampę na aparat i nadaj jej status lampy MASTER.

Każda z grup **M/A/B/C** może być wyzwalana w trybie TTL niezależnie od pozostałych.



2. Lampa SLAVE

Lampie dodatkowej nadaj status lampy sterowanej SLAVE. Tryb SLAVE może być nadany grupom **A/B/C**

3. Sprawdź zgodność kanału komunikacji lampy MASTER i SLAVE i przypisz im ten sam kanał. Jeżeli lampy będą przydzielone do innych kanałów to komunikacja nie nastąpi i błysk nie zostanie wyzwolony.

4. Ustaw aparat i lampy tak, aby uzyskać pożądany rodzaj oświetlenia.

5. Sprawdź, czy lampa MASTER jest gotowa do pracy (sygnalizuje to dioda przycisku <⚡> umieszczonego na tylnym panelu).

Lampy SLAVE sygnalizują gotowość poprzez przerywany sygnał diody na przednim panelu obudowy.

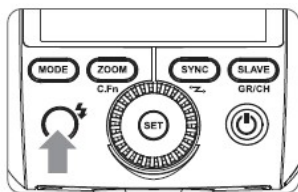

6. Sprawdź działanie lamp.

W tym celu naciśnij przycisk <↓> na lampie MASTER. Wszystkie lampy SLAVE przydzielone do tego samego kanału komunikacji powinny błysnąć.

- Komunikacja pomiędzy lampami i nadajnikami Navigator X może być zakłócana przez inne urządzenia wykorzystujące częstotliwość 2.4GHz np. routery WIFI, telefony komórkowe, itp. Aby uniknąć problemów należy zmienić kanał komunikacji lub wyłączyć urządzenia wprowadzające zakłócenia.
- W przypadku gdy lampy Slave nie błyskają należy się upewnić, że pomiędzy kolejnymi zdjęciami była wystarczająca ilość czasu, aby zdołały się naładować. Należy pamiętać, że po aktywowaniu zabezpieczenia termicznego lampy ładują się znacznie wolniej niż normalnie. W takiej sytuacji należy odczekać aż do momentu, gdy lampy zdołają się schłodzić (co najmniej 10 minut). Zmniejszenie mocy błysku wpłynie na skrócenie czasu ładowania.
- Zasięg skutecznej pracy nadajnika wbudowanego w lampę Stroboss 36 wynosi ok 30 m. Jeżeli urządzenia Slave znajdują się poza tym obszarem to mogą wystąpić kłopoty z poprawną i stabilną pracą sterowania bezprzewodowego.
- Zasięg oraz stabilność sterowania bezprzewodowego zależy też od poziomu naładowania akumulatora/baterii zasilających urządzenia.



12.4. Sterowanie bezprzewodowe w trybie manualnym

Rozdział ten opisuje bezprzewodowe sterowanie wieloma lampami w trybie manualnym, co umożliwi fotografowanie z różną mocą lamp (grup lamp). Wszystkie parametry są regulowane z poziomu lampy MASTER.

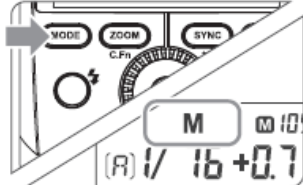

1. Naciskając <MODE> zmien tryb pracy lamp przypisanych do wybranej grupy.

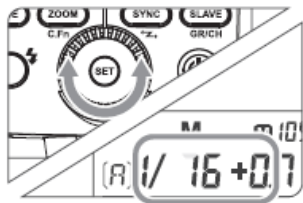

2. Kołem nastawczym wybierz moc błysku. Wciśnij klawisz <SET>, aby potwierdzić wybór.

3. Można przystąpić do fotografowania. Każda z grup będzie wyzwalana zgodnie z ustawieniami mocy błysku.

12.5. Sterowanie bezprzewodowe w trybie błysku Multi

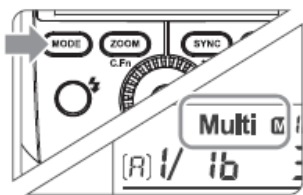

1. Błysk stroboskopowy może być włączony jedynie dla lampy Master (M). Aby to zrobić należy:

- Nacisnąć i przytrzymać przez 2 sekundy przycisk <MODE>. Wyświetli się ikona <Multi>. Ponownie naciśnięcie przycisku <MODE> spowoduje wyjście z ustawienia Multi.



2. Ustawienie mocy/częstotliwości/ilości błysku:

- Ustawienie mocy/częstotliwości/ilości błysku opisane jest w rozdziale „Błysk stroboskopowy: Multi”
- Lampy przypisane do grupy A, B oraz C mogą być jedynie włączone/wyłączone zdalnie poprzez naciśnięcie przycisku <MODE>.

a) Fotografowanie w trybie TTL z jedną zdalnie sterowaną lampą SLAVE

Sterowanie i wyzwalanie wielu lamp błyskowych przy wykorzystaniu transmisji radiowej z wykorzystaniem automatyki TTL ułatwia pracę i pozwala fotografować tak samo łatwo jak w przypadku lampy podpiętej do aparatu za pomocą gorącej stopki.

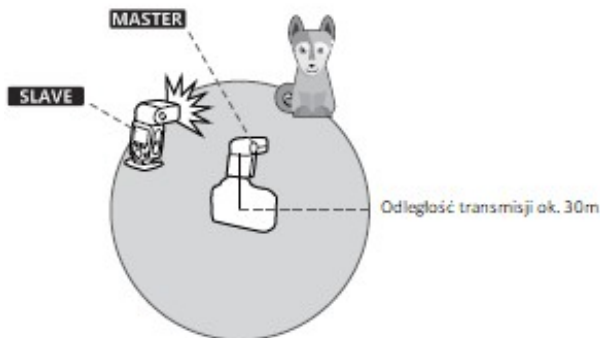

- Używaj dołączonej podstawki, aby ustawić lampę.
- Przed fotografowaniem sprawdź ustawienie zestawu wyzwalając błysk testowy oraz wykonując próbne zdjęcie.
- Zasięg komunikacji radiowej może być krótszy z powodu warunków pogodowych, zakłóceń radiowych i innych czynników otoczenia.

b) Fotografowanie w trybie TTL z wieloma zdalnie sterowanymi lampami SLAVE

Możliwy jest podział lamp na dwie lub trzy grupy i fotografowanie w trybie automatycznym z wykorzystaniem automatyki TTL. Każda z utworzonych grup może mieć niezależnie wybrany tryb błysku M/TTL/Multi oraz przydzielony parametr korekty ekspozycji światła błyskowego.

Fotografowanie w trybie automatycznym z dwiema grupami lamp

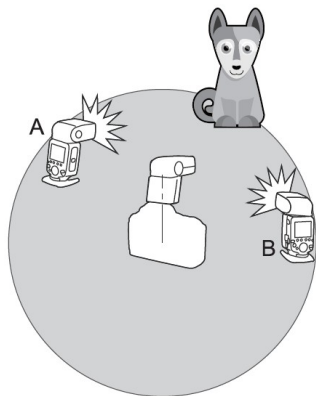

Fotografowanie w trybie automatycznym z trzema grupami lamp

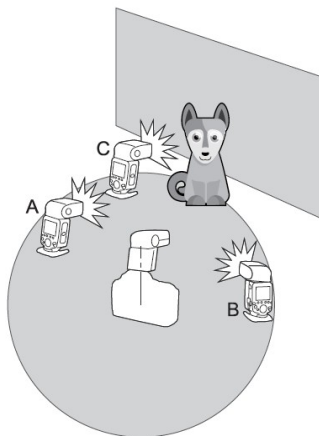

13. Pozostałe ustawienia i funkcje

13.1. Wspomaganie autofokusa

W trudnych warunkach oświetleniowych wbudowana dioda doświetlająca będzie się włączać automatycznie, aby ułatwić ostrzenie. Dioda włączy się tylko gdy system AF będzie mieć trudności z prawidłowym ustawieniem ostrości. Aby wyłączyć funkcję wspomaganie autofokusa należy w menu ustawień dodatkowych (C.Fn) wybrać opcję „OFF” dla funkcji C.Fn-AF.

Pozycja	Zasięg działania
Centralny czujnik AF aparatu	0.6~4m
Boczne czujniki AF aparatu	0.6~2.5m

- Gdy lampa nie jest podłączona do aparatu wspomaganie autofokusa nie będzie działać.
- Wspomaganie autofokusa nie działa z wszystkimi aparatami Sony. Aparaty amatorskie i półprofesjonalne takie jak A6000, A6500, NEX-7, itp., oraz niektóre modele z linii A7 nie są w stanie współpracować z lampą i wykorzystywać wspomaganie autofokusa.
- Aparaty z linii SLT takie jak A99, A77II, oraz aparaty A7RIII lub nowsze są w stanie wykorzystać wspomaganie autofokusa wbudowane w lampie.



13.2. Błysk odbity

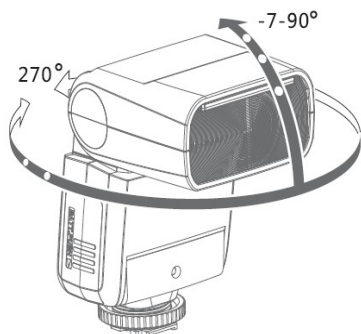

Jeśli lampa zostanie skierowana na ścianę lub sufit, wtedy błysk zostanie odbity od ich powierzchni i oświetli fotografowany obiekt. To może spowodować zmiękczenie cieni i pomoże uzyskać bardziej naturalny efekt.

Aby ustawić kierunek odbicia, należy przytrzymać i delikatnie przekręcić głowicę lampy w żądanym kierunku.



- Jeśli powierzchnia od której chcemy odbić błysk jest zbyt daleko wtedy fotografowany obiekt może być niedoświetlony.
- Powierzchnia odbijająca powinna być gładka i najlepiej biała aby uzyskać najlepsze efekty. Jeśli powierzchnia odbijająca nie będzie biała, może to skutkować pogorszeniem odzwierciedlenia kolorów.

13.3. Panel odbijający światło

Przy fotografowaniu z użyciem błysku odbitego, można użyć karty odbijającej (odbłyśnika), która jest wbudowana w lampę. Jest to przydatne zwłaszcza wtedy, gdy chcemy uwydatnić oczy fotografowanej osoby.

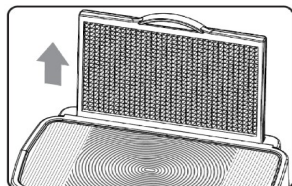

1. Skieruj lampę do góry pod kątem 90 stopni.
2. Wsuń panel szerokokątny. Odbłyśnik wysunie się wraz z nim.

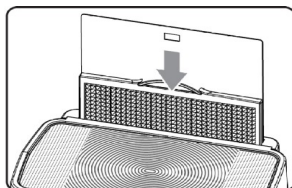

3. Wsuń panel szerokokątny do obudowy. Odbłyśnik pozostanie wysunięty.



- Skieruj głowicę lampy na wprost, a następnie podnieś o 90 stopni. Efekt blików w oczach nie pojawi się, jeśli głowica lampy nie będzie skierowana na wprost fotografowanej osoby. Najlepsze efekty uzyskuje się używając lampy w odległości ok. 1.5m od fotografowanej osoby.

13.4. Zoom lampy i panel szerokokątny

Kąt światła (zoom) może być ustawiany automatycznie, aby pokrywać się z ogniskową obiektywu w zakresie od 24 do 105mm. Można go również regulować ręcznie. Za pomocą panelu szerokokątnego wbudowanego w głowicę można zwiększyć pole krycia błysku dla szerokokątnych obiektywów o ogniskowej 14 mm.

a) Ustawienia zoomu

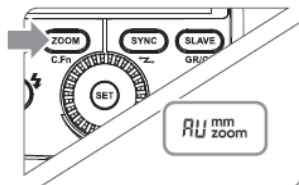

Wciśnij klawisz **<ZOOM>** a następnie kołem nastawczym ustaw żadaną wartość.

Jeśli wyświetla się ikona **<AU>**, wtedy ustawienia ogniskowej programowane są automatycznie.



Przy ręcznym ustawianiu ogniskowej lampy, należy pamiętać by ustawienia pokrywały się z ogniskową obiektywu aby uniknąć niedoświetlenia kadru.

b) Panel szerokokątny

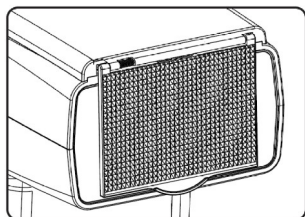

- Wsuń panel z obudowy i umieść go przed palnikiem lampy jak pokazano na obrazku. Zasięg lampy zostanie rozszerzony dla ogniskowej 14 mm.
- Przy wysuwaniu panelu szerokokątnego automatycznie wysunie się odbłyśnik. Należy go wsunąć z powrotem.
- Przycisk **<ZOOM>** nie będzie działał a zoom zostanie zablokowany na 14 mm.

14. C.Fn: Funkcje dodatkowe

Poniższa tabela pokazuje dostępne dla użytkownika funkcje dodatkowe lampy.

Oznaczenie	Opis	Stan	Ustawienie
ST	Stand-by (uśpienie)	ON	Włączone
		OF	Wyłączone
AF	Wspomaganie autofokusa	ON	Włączone
		OF	Wyłączone
BL	Sygnał dźwiękowy	ON	Włączone
		OF	Wyłączone
ID	Wireless ID	OF	Wyłączone
		01-99	Włączone

1. Wciśnij i przytrzymaj przez 2 sekundy klawisz **<ZOOM>**, aby wywołać menu ustawień dodatkowych C.Fn..
2. Za pomocą koła nastawczego wybierz jedną z funkcji jaką chcesz zmienić.
3. Wciśnij klawisz **<SET>** co spowoduje, że dane ustawienie zacznie migać.

4. Przekręć koło nastawcze, aby zmienić nastawy funkcji. Ponownie wciśnij klawisz <SET>, aby potwierdzić zmiany.
5. Po zatwierdzeniu zmian, należy wcisnąć klawisz <ZOOM>, aby wyjść z menu ustawień dodatkowych.

15. Ochrona przed przegrzaniem

- Aby uniknąć przegrzania oraz awarii lampy nie należy błyskać więcej niż 30 razy w serii przy pełnej mocy błysku. Po wykonaniu 30 błysków należy odczekać przynajmniej 10 minut przed dalszą pracą.
- Jeśli wyzwolone zostanie ponad 30 błysków w serii to z powodu wzrostu temperatury wewnątrz obudowy zostanie uruchomiony wbudowany system ochrony przed przegrzaniem. Spowoduje on wydłużenie czasu ładowania lampy do 10 sekund. Jeśli taka sytuacja wystąpi, wtedy należy odczekać przynajmniej 10 minut przed dalszą pracą.
- Jeśli włączy się system ochrony przed przegrzaniem, wtedy na ekranie lampy pojawi się symbol 

Ilość błysków które spowodują włączenie ochrony przed przegrzaniem:

Moc lampy	Ilość błysków	HSS
1/1	30	15
1/2 +0.7	40	20
1/2 + 0.3	50	
1/2	60	
1/4 (+0.3, +0.7)	100	30
1/8 (+0.3, +0.7)	200	40
1/16 (+0.3, +0.7)	300	
1/32 (+0.3, +0.7)	500	
1/64 (+0.3, +0.7)	1000	
1/128 (+0.3, +0.7)		

16. Inne systemy ochronne

Lampa posiada liczne systemy ochronne. Poniżej lista symboli, które mogą pojawić się na wyświetlaczu oraz ich znaczenie.

Symbol	Znaczenie
E1	Błąd ponownego ładowania. Lampa nie wyzwoli błysku. Proszę wyłączyć lampę i włączyć ją ponownie. Jeśli problem się powtarza należy skontaktować się z serwisem.
E3	Napięcie na palnika jest zbyt wysokie. Należy skontaktować się z serwisem.
E9	Błąd podczas aktualizacji oprogramowania. Należy spróbować ponownie używając poprawnej metody aktualizacji.

17. Rozwiązywanie problemów

Jeśli w trakcie użytkowania lampy wystąpią problemy, proszę zapoznać się z poniższym zestawieniem najczęstszych objawów i ich możliwych przyczyn.

Lampa się nie ładuje.	
Bateria nie jest zainstalowana poprawnie.	→ Proszę włożyć baterię zgodnie z instrukcją.
Bateria jest wyczerpana.	→ Jeśli ikona  na wyświetlaczu miga, należy niezwłocznie wymienić baterię.
Lampa nie emituje błysku.	
Lampa nie jest poprawnie zainstalowana na aparacie.	→ Proszę poprawić mocowanie lampy.
Styki lampy błyskowej lub aparatu są zabrudzone.	→ Styki należy wyczyścić.
Lampa sama się wyłącza.	
Jeśli lampa jest w trybie MASTER, to po 90 sekundach bezczynności nastąpi automatyczne wyłączenie.	→ Proszę nacisnąć spust migawki do połowy lub dowolny przycisk na lampie błyskowej aby ją wybudzić.
Jeśli lampa jest w trybie SLAVE, to po 60 minutach (lub 30 minutach w zależności od ustawień) bezczynności lampa przejdzie w stan wstrzymania.	→ Proszę nacisnąć dowolny przycisk na lampie aby ją wybudzić.
Zdjęcia są zbyt ciemne lub zbyt jasne.	
Prawdopodobnie w kadrze był bardzo jasny obiekt np. okno.	→ Proszę zastosować blokadę ekspozycji (FEL).
Zastosowano tryb HSS.	→ W trybie HSS efektywny zasięg błysku jest mniejszy. Proszę się upewnić, że fotografowany obiekt znajduje się w zasięgu błysku.
Lampa pracuje w trybie manualnym.	→ Proszę przełączyć lampę w tryb TTL lub ręcznie zmodyfikować moc błysku.
Zdjęcia są ciemne w rogach lub tylko część kadru jest doświetlona.	
Ogniskowa obiektywu przekracza zasięg błysku.	→ Proszę sprawdzić jaki jest ustawiony zoom. Lampa może poprawnie oświetlać kadry dla ogniskowych od 24 do 105mm (dla formatu małoobrazkowego). Jeżeli użyta jest krótsza ogniskowa proszę wysunąć panel

18. Aktualizacja oprogramowania

Lampa posiada możliwość aktualizacji oprogramowania wewnętrznego poprzez gniazdo USB. Informacje na temat aktualizacji będą publikowane na stronie internetowej producenta:

<http://quadralite.pl/support-firmware>

- Sprzedawany zestaw nie jest wyposażony w przewód USB.
- Lampę można połączyć z komputerem za pomocą przewodu ze standardową wtyczką Micro USB.
- Aby sprawdzić jaki jest w lampie zainstalowany firmware, należy wcisnąć i przytrzymać klawisz **<MODE>**, a następnie włączyć lampę. Wersja oprogramowania zostanie uwidoczniiona na ekranie LCD (np. oznaczenie U-1.0 należy odczytywać jako wersję 1.0).

19. Kompatybilne aparaty

Lampa może być używana z aparatami Sony wyposażonymi w stopkę typu Multi-Interface. Lista aparatów, z którymi lampa pracuje w pełni poprawnie jest umieszczona poniżej:

Marka	Model
Sony	A9, A7RIII, A7RII, A7R, A58, A77II, A99, RX10, A6000



Powyższa listuje ujmuje tylko modele, z którymi lampa była testowana. Lampa powinna dobrze współpracować również z nowszymi modelami aparatów Sony jednakże przed zakupem zaleca się przeprowadzenie testów we własnym zakresie.

20. Użytkowanie i konserwacja

- W przypadku gdy pojawią się uszkodzenia lub gdy urządzenie przestanie działać poprawnie należy niezwłocznie skontaktować się z autoryzowanym serwisem produktów marki Quadralite.
- Producent udziela dwuletniej gwarancji na lampę błyskową.
- Wszelkie zmiany w konstrukcji urządzenia dokonywane na własną rękę są niedopuszczalne i skutkują natychmiastową utratą gwarancji.
- Wszelkie uszkodzenia mechaniczne oraz wyniki z niewłaściwego użytkowania urządzenia nie są objęte gwarancją.
- Naprawy dokonywane przez nieautoryzowany serwis skutkują utratą gwarancji.
- Urządzenie należy czyścić za pomocą suchego pędzla lub ściereczki. Urządzenia nie wolno zanurzać w wodzie ani używać detergentów do czyszczenia jego powierzchni. Czyszczenie można dokonywać jedynie powierzchniowo.
- Na czas czyszczenia należy wyłączyć urządzenie i odłączyć akumulator.
- Producent nie ponosi odpowiedzialności za jakiegokolwiek szkody wynikłe z użytkowania sprzętu w sposób niezgodny z zapisami instrukcji obsługi.
- Producent zastrzega sobie prawo do zmian w produkcie bez uprzedzenia.

21. Parametry techniczne

Model:	Quadralite Stroboss 36evo S
Kompatybilna z:	Sony
Błysk	
Liczba przewodnia:	36m (ISO100, 105mm, moc błysku 1/1)
Temperatura barwowa:	5600K ± 200K
Czas trwania błysku:	Od 1/350 (1/1) ~ 1/20000s (1/128)
Tryb błysku	TTL/M/Multi
Korekta ekspozycji światła błyskowego (FEC):	ręczna, FEB: ±3 EV w kroku co 1/3 stopnia
Synchronizacja błysku:	HSS do 1/8000s
Błysk stroboskopowy (Multi):	do 90 błysków, 100Hz
Zoom	
Zakres ogniskowych:	24-105 mm, 14 mm z wysuniętym panelem rozpraszającym (dla formatu 35mm)
Tryb pracy:	Ręczny/Automatyczny
Regulacja położenia głowicy:	w poziomie: od 0° do 270° w pionie: od -7° do 90°
Sterowanie bezprzewodowe: Navigator X	
Tryby pracy:	MASTER, SLAVE, OFF
Grupy:	A, B, C
Zasięg pracy:	Do 30m
Dostępne kanały:	1~32
Zasilanie	
Źródło zasilania:	Akumulator Stroboss VB20
Czas ładowania błysku:	<1,7 sekundy
Wydajność:	ok. 500 błysków z pełną mocą
Inne	
Światło modelujące:	brak
Wspomaganie autofokusa	Tak
Złącza:	Gorąca stopka
Wymiary	
Długość x szerokość x wysokość:	38x62x150mm
Waga bez baterii:	210g

22. Kontakt

www.quadralite.eu
info@quadralite.eu