

SONY

4-290-406-04(1)
(PL-EE-LV-LT-EL)

Wymienny obiektyw
Vahetatav objektivi
Mainämi objektivi
Keičiamieji objektivyai
Εναλλάξιμος φακός

Instrukcija obsługi <p>Kasutusjuhend</p> Lietošanas instrukcijas Ναυδοίjiο ιnstrukcijas Οδηγίες χρήσης

E 30mm F3.5 Macro <p>E 50mm F1.8 OSS</p>
Sonnar T ✱ E 24mm F1.8 ZA <p>Sonnar T✱FE 35mm F2.8 ZA</p>
E-mount
©2011 Sony Corporation
SEL30M35/SEL50F18/SEL24F18Z/SEL35F28Z

http://www.sony.net/	
	4290406040

A					
E 30mm F3.5 Macro	1	2	3	4	
					

E 50mm F1.8 OSS	1	2	3	4	
					

Sonnar T ✱ E 24mm F1.8 ZA	1	2	3	4	
					

Sonnar T ✱ FE 35mm F2.8 ZA	1	2	3	4	
					

B

1 – 1			
(1)	(2)		

1 – 2			
			

2			
			

B
Zakładanie i zdejmowanie obiektywu

Zakładanie obiektywu (patrz ilustracja **B–**[1]**).**

1
Zdejmij przykrywkę obiektywu (tylną i przednią) oraz przykrywkę korpusu aparatu.

- Istnieją dwa sposoby zakładania/zdejmowania przedniej przykrywkę obiektywu — (1) i (2). Jeśli przykrywka jest zakładana/zdejmowana przy założonej osłonie obiektywu, należy użyć metody (2) (dotyczy wyłącznie obiektywów E 50mm F1.8 OSS i Sonnar T✱E 24mm F1.8 ZA).

2
Ustaw biały wskaźnik na tubusie obiektywu w jednej linii z białym wskaźnikiem na korpusie aparatu. Następnie wsuń obiektyw do uchwytu w korpusie i obracaj nim w prawo do chwili, aż się zablokuje.

- Podczas zakładania obiektywu nie wiskaj przycisku zwalniania obiektywu umieszczonego na korpusie aparatu.
- Nie zakładaj obiektywu pod kątem.

Zdejmowanie obiektywu (patrz ilustracja **B–**[2]**).**

Trzymając cały czas wciśnięty przycisk zwalniania obiektywu na korpusie aparatu, obracaj obiektywem w lewo do czasu, aż poczujesz opór, a następnie wyciągnij obiektyw.

C
Zakładanie osłony obiektywu

Zaleca się stosowanie osłony obiektywu w celu ograniczenia efektu flary (halacji) i zapewnienia jak najlepszej jakości obrazu.

E 30mm F3.5 Macro
Sonnar T✱E 24mm F1.8 ZA
Sonnar T✱FE 35mm F2.8 ZA:

Dopasuj czerwoną kreskę na osłonie obiektywu do czerwonej kropki (wskaźnika osłony obiektywu) na obiektywie. Wsuń osłonę w obiektyw i obracaj nią zgodnie z ruchem wskazówek zegara, aż czerwona kropka na obiektywie (wskaźnik osłony obiektywu) znajdzie się przy czerwonej kropce na osłonie i osłona zostanie zablokowana.

- Podczas korzystania z wbudowanej lampy błyskowej lub zewnętrznej lampy błyskowej przymocowanej do aparatu należy zdjąć osłonę obiektywu, tak aby nie blokowała światła lampy.

- Przednią przykrywkę obiektywu można złożyć na przód osłony obiektywu (tylko obiektyw E 30mm F3.5 Macro).

- Kiedy osłona obiektywu nie jest używana, należy ją zamocować tyłem do obiektywu (tylko obiektyw Sonnar T✱E 24mm F1.8 ZA).

- Jeśli jest używana przednia przykrywka obiektywu, należy złożyć osłonę obiektywu (tylko obiektyw Sonnar T✱FE 35mm F2.8 ZA).

- Do osłony obiektywu można zamocować filtr o średnicy 40,5 mm (do kupienia osobno). Na obiektyw można złożyć (również do nabycia osobno) filtr o średnicy 49 mm (tylko obiektyw Sonnar T✱FE 35mm F2.8 ZA).

- Zależnie od wyboru filtra osłonę obiektywu można złożyć po zamocowaniu go na obiektywie (dotyczy tylko obiektywów E 30mm F3.5 Macro i Sonnar T✱FE 35mm F2.8 ZA).

E 50mm F1.8 OSS:

Włóż osłonę obiektywu do uchwytu na końcu tubusu obiektywu, a następnie obracaj ją w prawo do chwili, aż się zablokuje.

- Podczas korzystania z wbudowanej lampy błyskowej lub zewnętrznej lampy błyskowej przymocowanej do aparatu należy zdjąć osłonę obiektywu, tak aby nie blokowała światła lampy.
- Kiedy osłona obiektywu nie jest używana, należy ją zamocować tyłem do obiektywu.

D
Nastawianie ostrości

Istnieją trzy sposoby regulowania ostrości.

- Autofokus**
Aparat ustawia ostrość automatycznie.

- DMF (bezpośrednia ręczna regulacja ostrości)**
Gdy aparat ustawi ostrość w trybie automatycznym, można ręcznie wprowadzić ostateczne korekty.

- Ręczna regulacja ostrości**
Użytkownik sam ustawia ostrość.

Szczegółowy opis ustawień poszczególnych trybów można znaleźć w instrukcji obsługi aparatu.

Makrofotografia (E 30mm F3.5 Macro)

Środki ostrożności dotyczące używania zewnętrznych światłomierzy lub funkcji ręcznego sterowania siłą błysku

Podczas fotografowania obiektywem E 30mm F3.5 Macro w małej odległości od obiektu ilość światła docierającego do obiektywu jest ograniczona.

Podczas fotografowania w trybie ekspozycji automatycznej lub z ręcznym pomiarem (np. trybie AUTO aparatu) naświetlenie jest regulowane automatycznie.

W przypadku stosowania zewnętrznego światłomierza lub fotografowania z użyciem funkcji ręcznego sterowania siłą błysku, dostępnej w niektórych zewnętrznych lampach błyskowych,

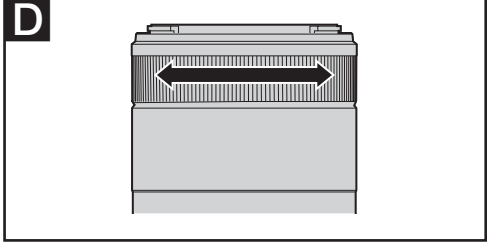
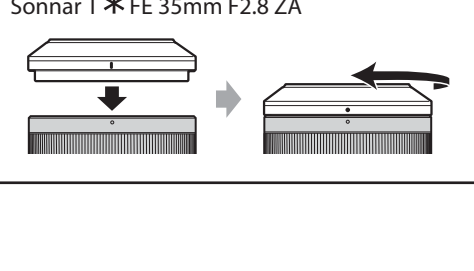
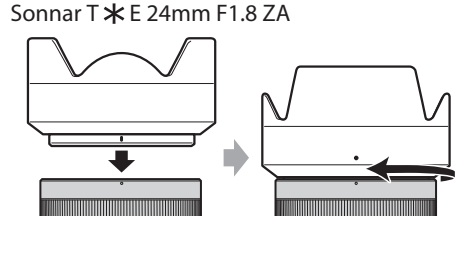
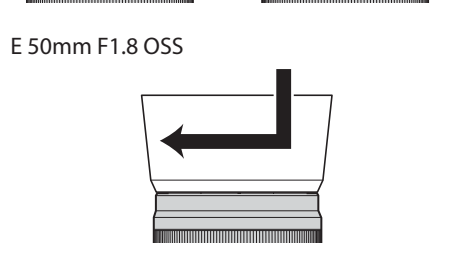
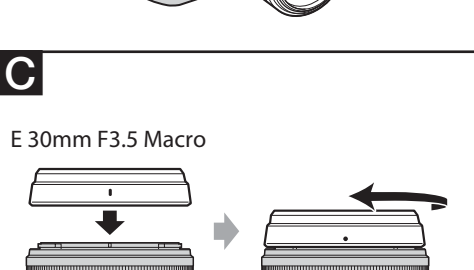
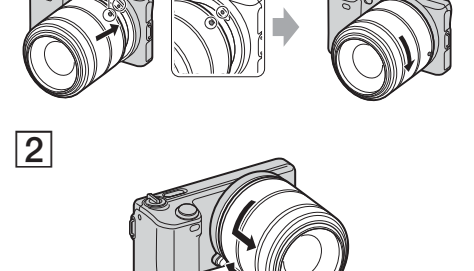
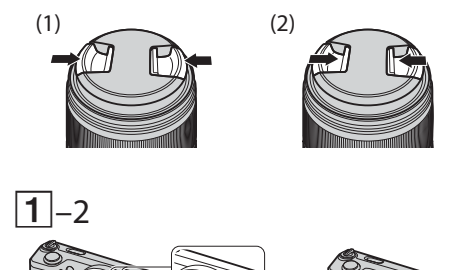
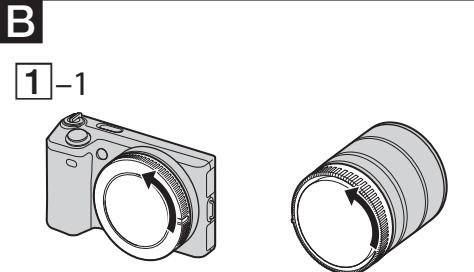
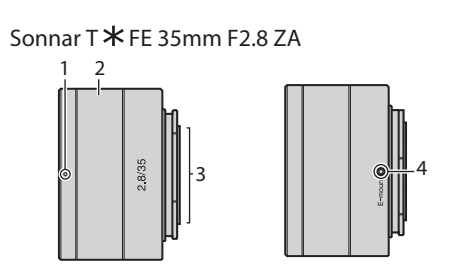
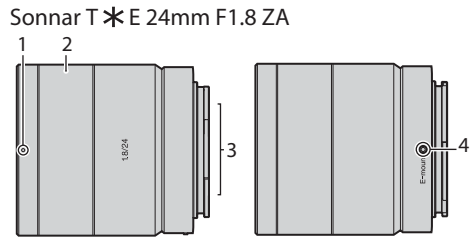
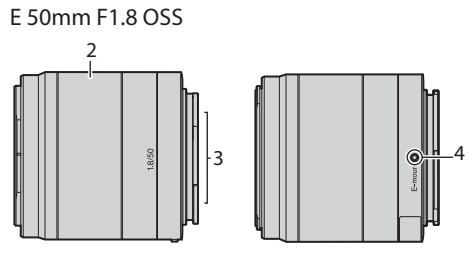
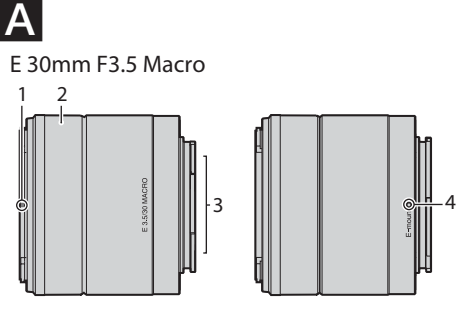

Latviski

(turpinājums no priekšpusēs)

D Fokusēšana

Fokusēt var trijos veidos.

- Automātiskais fokuss** Kamera iegūst fokusu automātiski.

- DMF (tiešais manuālais fokuss)** Kad kamera ir veikusi automātisko fokusēšanu, varat veikt precīzāku pielagojumu manuāli.

- Manuālais fokuss** Jūs pats fokusējat manuāli.

Detalizētu informāciju par režīmu iestatījumiem sk. kameras komplektajā iekļautajā lietošanas rokasgrāmatā.

Makro fotogrāfija (E 30mm F3.5 Macro)

Piesardzības pasākumi attiecībā uz tirdzniecībā pieejamā eksponometra lietošanu vai uzņemšanas funkciju ar manuālo zibspuldzi

Jā ar E 30mm F3.5 Macro objektīvu uzņemat sīžeta nelielā attālumā, objektīva spilgtums samazinās. Jā uzņemat automātiskās ekspozīcijas režīmā vai manuālajā režīmā ar mērīšanu (piem., kameras AUTO režīmā), ekspozīcija tiek regulēta automātiski.

Jā izmantojate tirdzniecībā pieejamu eksponometru vai uzņemšanai lietojat manuālas zibspuldzes funkciju, kas pieejama dažām ārējām zibspuldzēm, iestatiet augstāku ekspozīcijas vērtību, nekā norādīts.

Ekspozīcijas kompensācija		+2/3	+1/3	0	
Uzņemšanas attāllums (m)		0,095	0,098	0,159	∞

- Jā AF laukumā pārkļājas divi objekti, kas atrodas atšķirīgā attālumā, kameral var būt problēmas automātiski iegūt fokusu. Šādā gadījumā sk. kameras lietošanas rokasgrāmatu un atlasiet pareizo fokusa režīmu.

Specifikācijas

Produkta nosaukums (Modeļa nosaukums)	E 30mm F3.5 Macro (SEL30M35)	E 50mm F1.8 OSS (SEL50F18)
Atbilstošais 35 mm formāta fokusa garums* (mm)	45	75
Objektīva grupas–elementi	6-7	8-9
Skata leņķis ¹	50°	32°
Minimālais fokusa attālums ³ (m (pēdas))	0,095 (0,32)	0,39 (1,28)
Maksimālais palielinājums (X)	1,0	0,16
Minimālā diafragma	f/22	f/22
Filteru diametrs (mm)	49	49
Izmēri (maksimālais diametrs × garums (aptuveni, mm (collas))	62,0 × 55,5 (2 1/2 × 2 1/4)	62,0 × 62,0 (2 1/2 × 2 1/2)
Masa (aptuveni, g (unces))	138 (4 7/8)	202 (7 1/4)
Drebēšanas kompensācijas funkcija	Nav	Ir

Atbilstošais 35 mm formāta fokusa garums ¹ (mm)	36	52,5
Objektīva grupas–elementi	7–8	5–7
1. skata leņķis ²	—	63°
2. skata leņķis ²	61°	44°
Minimālais fokusa attālums ³ (m (pēdas))	0,16 (0,52)	0,35 (1,15)
Maksimālais palielinājums (X)	0,25	0,12
Minimālā diafragma	f/22	f/22
Filteru diametrs (mm)	49	49
Izmēri (maksimālais diametrs × garums (aptuveni, mm (collas))	63,0 × 65,5 (2 1/2 × 2 5/8)	61,5 × 36,5 (2 1/2 × 1 7/16)
Masa (aptuveni, g (unces))	225 (8)	120 (4,3)
Drebēšanas kompensācijas funkcija	Nav	Nav

- ¹ Iepriekš norādītās vērtības, kas izsaka atbilstošo 35 mm formāta fokusa garumu un skata leņķi, attiecas uz kamerām ar mainiemiem objektīviem, kurās tiek izmantots APS-C formāta attēlu sensors.

- ² 1. skata leņķa vērtība atbilst 35 mm formāta kamerām, bet 2. skata leņķa vērtība atbilst kamerām ar mainiemiem objektīviem, kurās tiek izmantots APS-C formāta attēlu sensors.

- ³ Minimālais fokusa attālums apzīmē attālumu no attēlu sensora līdz objektam.

- Atkarībā no objektīva mehānisma fokusa garums var mainīties atbilstoši jebkurām fotogrāfēšanas attāluma izmaiņām. Iepriekš norādītie fokusa garumi norādīti pieņemot, ka objektīvs ir fokusēts uz bezgalību.

Iekļautie priekšmeti

E 30mm F3.5 Macro (SEL30M35):
Objektīvs (1), priekšējais objektīva vāciņš (1), aizmgurējais objektīva vāciņš (1), objektīva saules blende* (1), izdrukātās dokumentācijas komplekts
* Piestiprināta objektīvam

E 50mm F1.8 OSS (SEL50F18):
Objektīvs (1), priekšējais objektīva vāciņš (1), aizmgurējais objektīva vāciņš (1), objektīva saules blende (1), izdrukātās dokumentācijas komplekts

Sonnar T * E 24mm F1.8 ZA (SEL24F18Z):
Objektīvs (1), priekšējais objektīva vāciņš (1), aizmgurējais objektīva vāciņš (1), objektīva saules blende (1), futrālis (1), izdrukātās dokumentācijas komplekts

Sonnar T * FE 35mm F2.8 ZA (SEL35F28Z):
Objektīvs (1), priekšējais objektīva vāciņš (1), aizmgurējais objektīva vāciņš (1), objektīva saules blende* (1), izdrukātās dokumentācijas komplekts
* Piestiprināta objektīvam

Dizains un specifikācijas var mainīties bez brīdinājuma.

ℳ ir Sony Corporation preču zīme.

Lietuvių

Šiose naudojimo instrukcijose aiškina, kaip naudoti objektivyus. Informacijos apie visiems objektivyams taikytinas atsargumo priemones, pvz., pastabas dėl naudojimo, galima rasti atskirame dokumente „Atsargumo priemonės prieš naudojimą“. Prieš naudodami objektyvą, būtinai perskaitykite abu dokumentus.
--

Šios naudojimo instrukcijos skirtos keliems skirtingiems objektivyms.

Jeigu neurodyta kitaip, šiose naudojimo instrukcijose pateiktuose paveikluose vaizduojamas „E 30mm F3.5 Macro“ objektivyas.

„E 30mm F3.5 Macro“ ir „E 50mm F1.8 OSS“ objektyvai skirti naudoti su „Sony“ a fotoaparatų sistemos „E-mount“ serijos fotoaparatais.

„Sonnar T * E 24mm F1.8 ZA“ ir „Sonnar T * FE 35mm F2.8 ZA“ objektyvai sukurti bendradarbiaujant kompanijoms „Carl Zeiss“ ir „Sony Corporation“. Jie skirti „Sony“ „E-mount“ serijos fotoaparatomis. Šis objektivyas pagamintas laikintis griežtų „Carl Zeiss“ standartų ir kokybės užtikrinimo sistemos reikalavimų.

Jo negalima naudoti su „A-mount“ serijos fotoaparatais.

„Sonnar T * FE 35mm F2.8 ZA“ suderinamas su 35 mm formato vaizdo davikliu diapazonu.

Kiti objektyvai suderinami su APS-C dydžio vaizdo daviklio diapazonu. Fotoaparatą, kuriame sumontuotas 35 mm formato vaizdo daviklis, galima nustatyti fotografuoti APS-C dydžiu.

Išsamios informacijos, kaip nustatyti savo fotoaparatą, ieškoteite naudojimo instrukcijose.

Norėdami gauti išsamesnės informacijos apie suderinamumą, apsilankykite savo šalies „Sony“ svetainėje arba kreipkitės į „Sony“ pardavėją ar vietinį įgaliotąjį „Sony“ techninės priežiūros centrą.

Pastabos dėl naudojimo

- Kai nešatės fotoaparatą su pritvirtintu objektyvu, visada tvirtai laikykite ir fotoaparatą, ir objektyvą.

- „Sonnar T * 35mm F2.8 ZA“ objektivyas nėra nepralaidus vandeniui, tačiau atsparus dulkeims ir tūkalams. Jeigu objektyvą naudojate lyjant arba panašiomis sąlygomis, nelieskite, kad ant jo patektų lašų.

Atsargumo priemonės, susijusios su blykštės naudojimu

- Kai naudojate blykštę, visada nuimkite objektivo gaubtą ir fotografuokite būdami ne mažesniu kaip 1 m (3,3 pėd.) atstumu nuo objekto. Tam tikrais atvejais kartu naudojant ir objektyvą, ir blykštę, objektivas gali iš dalies blokuoti blykštės šviesą. Dėl to vaizdo apacioje gali atsirasti šešėlis.

Vinjetavimas

Naujajant objektyvą, ekrano kampai tampa tamsesni nei centras. Norėdami sumažinti šį efektą (vadinaam vinjetavimu), pridarykite diafragmą 1–2 padalomis.

A Dalys

- Objektivo gaubto žymė
- Fokusavimo žiedas
- Objektivo kontaktai*
- Tvirtinimo žymė

* Nulieskite objektivo kontaktų.

B Objektivo uždėjimas ir nuėmimas

Kaip uždėti objektyvą (žr. B–1 pav.)

- Nuimkite galinį ir priekinį objektivo dangtelius ir fotoaparato korpuso dangtelį.**
 - Priekinį objektivo dangtelį uždėti arba nuimti galite dviem būdais – (1) ir (2). Kai uždėtas objektivo gaubtas, objektivo dangtelį uždėkite arba nuimkite (2) būdu. (tik „E 50mm F1.8 OSS“ ir „Sonnar T * E 24mm F1.8 ZA“ objektivyas)
- Baltą žymę ant objektivo cilindro sulygiuokite su balta žyme ant fotoaparato (tvirtinimo žyme). Tada įstatykite objektyvą į fotoaparato korpusą ir sukite pagal laikrodžio rodyklę, kol jis užsifiksuos.**
 - Tvirtindami objektyvą, nepamauškite objektivo išleidimo mygtuko, esančio ant fotoaparato.
 - Objektivo netvirtinkite kampu.

Kaip nuimti objektyvą (žr. B–2 pav.)

Laikydami nuspaudę objektivo išleidimo mygtuką, esantį ant fotoaparato, sukite objektyvą prieš laikrodžio rodyklę, kol jis sustos, tada nuimkite jį.

C Kaip uždėti objektivo gaubtą

Jei norite sumažinti šviesos blyksnius ir užtikrinti aukščiausią vaizdo kokybę, rekomenduojame naudoti objektivo gaubtą.

E 30mm F3.5 Macro
Sonnar T * E 24mm F1.8 ZA
Sonnar T * FE 35mm F2.8 ZA:

Sulygiuokite raudoną liniją ant objektivo gaubto su raudonu tašku ant objektivo (objektivo gaubto žyme). Tada įstatykite objektivo gaubtą į objektivo korpusą ir sukite jį pagal laikrodžio rodyklę, kol raudonas taškas ant objektivo gaubto susilygiuos su raudonu tašku ant objektivo (gaubto žyme) ir objektivo gaubtas užsifiksuos (pasigirs spragtelėjimas).

- Jei naudojate fotoaparate sumontuotą blykštę arba su fotoaparatu komplektuojamą blykštę, nuimkite objektivo gaubtą, kad jis neužtotų blykštės šviesos.
- Ant objektivo gaubto priekio galite uždėti priekinį objektivo dangtelį. (tik „E 30mm F3.5 Macro“ objektivyas)
- Kai nenaudojate, objektivo gaubtą ant objektivo uždėkite kita puse. (tik „Sonnar T * E 24mm F1.8 ZA“ objektivyas)
- Jeigu naudojate priekinį objektivo dangtelį, pritaisykite objektivo gaubtą. (tik „Sonnar T * FE 35mm F2.8 ZA“ objektivyas)
- Ant objektivo gaubto galite uždėti 40,5 mm filtrą (parduodamas atskirai). Prie objektivo šono galite pritvirtinti 49 mm filtrą (parduodamas atskirai). (tik „Sonnar T * FE 35mm F2.8 ZA“ objektivyas)
- Atsižvelgdami į tai, kokį filtrą naudojate, objektivo gaubtą galite uždėti jau pritvirtinę filtrą prie objektivo šono. (tik „E 30mm F3.5 Macro“ ir „Sonnar T * FE 35mm F2.8 ZA“ objektyvai)

E 50mm F1.8 OSS:

Įstatykite objektivo gaubtą į įtvarą, esantį objektivo cilindro gale, ir sukite objektyvą pagal laikrodžio rodyklę, kol jis užsifiksuos (pasigirs spragtelėjimas).

- Jei naudojate fotoaparate sumontuotą blykštę arba su fotoaparatu komplektuojamą blykštę, nuimkite objektivo gaubtą, kad jis neužtotų blykštės šviesos.

- Kai nenaudojate, objektivo gaubtą ant objektivo uždėkite kita puse.

D Fokusavimas

Fokusuoti galima trimis būdais.

- Automatinis fokusavimas** Fotoaparatas fokusuoja automatiškai.

- DMF (tiesioginis rankinis fokusavimas)** Kai fotoaparatas sufokusuoja automatiškai, rankomis galite sureguliuoti tikslumą.

- Rankinis fokusavimas** Patys fokusuojate rankomis.

Norėdami gauti daugiau informacijos apie režimų nustatymus, žr. naudojimo instrukcijas, gautas su fotoaparatu.

Makro fotografija (E 30mm F3.5 Macro)

Įspėjimai dėl parduodamų ekspozicijos matuoklių arba rankinio blykštės įjungimo funkcijos naudojimo

Jeigu naudodami „E 30mm F3.5 Macro“ objektyvą fotografuojate arti esantį objektą, sumažėja objektivo šviesumas. Fotografuodami automatinės ekspozicijos režimu arba matuojamu rankiniu režimu (pvz., pasirinkus automatinį fotoaparato režimą („AUTO“)), ekspozicija nustatoma automatiškai.

Jeigu naudojate rinkoje parduodamą ekspozicijos matuoklį arba fotografuojate naudodami rankinio blykštės įjungimo funkciją, numatytą kai kuriuose išoriniuose blykštės įrenginiuose, nustatykite didesnę ekspozicijos vertę nei nurodyta.

Ekspozicijos kompensavimas		+2/3	+1/3	0	
Fotografavimo atstumas (m)		0,095	0,098	0,159	∞

Jeigu AF zonoje persidengia du arba daugiau objektų, esančių skirtingais atstumais, fotoaparatai gali būti sunku atlikti automatinį fokusavimą. Jeigu taip atsitiko, žr. fotoaparato naudojimo instrukcijas ir pasirinkite tinkamą fokusavimo režimą.

Specifikacijos

Gaminio pavadinimas (modelio pavadinimas)	E 30mm F3.5 Macro (SEL30M35)	E 50mm F1.8 OSS (SEL50F18)
35 mm formato ekvivalento židinio nuotolis ¹ (mm)	45	75
Objektivo grupės – elementai	6–7	8–9
Matymo kampas ¹	50°	32°
Minimalus fokusavimas ³ (m (pėd.))	0,095 (0,32)	0,39 (1,28)
Maksimalus didinimas (kartais)	1,0	0,16
Minimali diafragma	f/22	f/22
Filtero skersmuo (mm)	49	49
Matmenys (didžiausias skersmuo × aukštis) (apytiksl., mm (col.))	62,0 × 55,5 (2 1/2 × 2 1/4)	62,0 × 62,0 (2 1/2 × 2 1/2)
Svoris (apytiksl., g (unc.))	138 (4 7/8)	202 (7 1/4)
Drebėjimo kompensavimo funkcija	Ne	Taip

Gaminio pavadinimas (modelio pavadinimas)	Sonnar T * E 24mm F1.8 ZA (SEL24F18Z)	Sonnar T * FE 35mm F2.8 ZA (SEL35F28Z)
35 mm formato ekvivalento židinio nuotolis ¹ (mm)	36	52,5
Objektivo grupės – elementai	7–8	5–7
Matymo kampas Nr. 1 ²	—	63°
Matymo kampas Nr. 2 ²	61°	44°
Minimalus fokusavimas ³ (m (pėd.))	0,16 (0,52)	0,35 (1,15)
Maksimalus didinimas (kartais)	0,25	0,12
Minimali diafragma	f/22	f/22
Filtero skersmuo (mm)	49	49
Matmenys (didžiausias skersmuo × aukštis) (apytiksl., mm (col.))	63,0 × 65,5 (2 1/2 × 2 5/8)	61,5 × 36,5 (2 1/2 × 1 7/16)
Svoris (apytiksl., g (unc.))	225 (8)	120 (4,3)
Drebėjimo kompensavimo funkcija	Ne	Ne

- ¹ Pirmaiu nurodytos 35 mm formato ekvivalento židinio nuotolio ir matymo kampo vertės taikomos keičiamųjų objektyvų fotoaparatomis su APS-C dydžio vaizdo davikliams.

- ² Matymo kampo Nr. 1 vertė taikoma 35 mm formato fotoaparatomis, o matymo kampo Nr. 2 vertė – keičiamųjų objektyvų fotoaparatomis su APS-C dydžio vaizdo davikliu.

- ³ Minimalus fokusavimas – tai atstumas nuo vaizdo daviklio iki objekto.

- Atsižvelgiant į objektivo mechanizmą, židinio nuotolis gali keistis keičiant fotografavimo atstumą. Pirmaiu nurodyti židinio nuotoliai pagrįsti prielaida, kad objektivyvas sufokusuotas į begalybę.

Komplektuojami elementai

E 30mm F3.5 Macro (SEL30M35):
objektivas (1), priekinis objektivo dangtelis (1), galinis objektivo dangtelis (1), objektivo gaubtas* (1), spausdintinių dokumentų rinkinys
* Uždėtas ant objektivo

E 50mm F1.8 OSS (SEL50F18):
objektivas (1), priekinis objektivo dangtelis (1), galinis objektivo dangtelis (1), objektivo gaubtas (1), spausdintinių dokumentų rinkinys

Sonnar T * E 24mm F1.8 ZA (SEL24F18Z):
objektivas (1), priekinis objektivo dangtelis (1), galinis objektivo dangtelis (1), objektivo gaubtas (1), dėklas (1), spausdintinių dokumentų rinkinys

Sonnar T * FE 35mm F2.8 ZA (SEL35F28Z):
objektivas (1), priekinis objektivo dangtelis (1), galinis objektivo dangtelis (1), objektivo gaubtas* (1), spausdintinių dokumentų rinkinys
* Uždėtas ant objektivo

Gamintojas pasilieka teisę iš anksto neperspėjęs keisti dizainą ir specifikacijas.

ℳ yra „Sony Corporation“ prekių ženklas.

Ελληνικά

Autó to egchiridio odhgiónw ezhghi pís chrimoiouótunta i okafoi. Profwládeis pou xhghítontai me ólouc touc fokacóu, ótipc shmeióseic xhghiká me th chrihsh thá breitei sthni sto xeharisiótó fwllo «Iprofwládeis prin apó th chrihsh». Fhronítiste ya diábráste kai ta dúo éghghrafa prin apó th chrihsh tou fokacóu sac.

Autó to egchiridio afhorá diáforouc típuoc fokacón. Oi eikónec auto to egchiridio apeikoióoun to fakó E 30mm F3.5 macro, ektóc éán orízetai diáforetiká.

O fokacó E 30mm F3.5 macro kai o fokacó E 50mm F1.8 OSS éina shghediameíoni ya fhwtograficéc mhchanéc E-mount me sísthghia fhwtograficéc mhchanéc a thc Sony. To **Sonnar T * E 24mm F1.8 ZA** kai to **Sonnar T * FE 35mm F2.8 ZA** anaptyxóhkan apó koinoú apó thn Carl Zeiss kai ki kuriouse ioriniouse blykstéc írenginiouse, nustatykite didesnē ekspozicijos vertē nei nurodyta.

Den mporeite na thn chrimoiouótete se fhwtograficéc mhchanéc A-mount.

To **Sonnar T * FE 55mm F2.8 ZA** éina simbató me to éuroc enóc aasihthēra eikónac me forimá 35mm. Oi upóloupoi fokai éina simbatóai me to éuroc enóc aasihthēra eikónac meghéouc APS-C. Oi fhwtograficéc mhchanéc pou éina exrolóimēnec me aasihthēra eikónac me forimá 35mm mpouótun ya rwhmhtoiótun ya lghsh fhwtografion meghéouc APS-C. Gia leptoméreec xhghiká me th rwhmsh thc fhwtograficéc mhchanéc sac, anatrēzete sto anitistoiço egchiridio chrihshc.

Gia peraitēró plhrophoriec xhghiká me th simbatótgha, epikefhete thn istótopo thc Sony sthni perihrih sac h simbolwteite thn antiprosōpō thc Sony ý thn topikhē exouoiotodhēmē antiprosōpēia aérbhc thc Sony.

Shmeióseic ya th chrihsh

- Otan metafērete ya fhwtograficē mhchanē me tophotēhmēno fakó, pánta ya kratáete sfhghá kai th mhchanē kai to fakó.
- To **Sonnar T * 35mm F2.8 ZA** den éina diábrōghc, parólo pou éghi shghediati me gnhóghia thn prosthācia apó th skónh kai tic ptopaléc. An chrimoiouótete th mhchanē upó brōghi k.l.p., fhronítete ya prostatéete to fakó apó tic staghónec verō.

Profwládeic ya th chrihsh tou flac

- Otan chrimoiouótete to flac, pánta ya afhairēte th thghē fokacó kai ya trābáte se apóstash toulághstou 1 m (3,3 podión) apó to thēma sac. Me orhmoniōuc sunidhāmiōc fokacó kai flac, o fokacó mporei ya mplotokēre en mēri to fhc tou flac, me apotelēsmia ya dhmhougēgētai ma okiá sti básē thc eikónac.

Bnietiárisma

- Otan chrimoiouótete to fakó, oi gwniéc thc othónhc skouariótun se xhghē me to kēntro. Gia na perihriotece autó to fhnomēno (pou kalētai bnietiárisma), klēiste to diáfrōghia katá 1 éwc 2 bhēmata.

A Παρουσίαση των εξαρτημάτων

1 Δείκτης θήκης φακού

2 Λακτώλιος εστίασης

3 Επαφές φακού*

4 Δείκτης στερέωσης

* Μην αγγίζετε τις επαφές του φακού.

B Τοποθέτηση και αφαίρεση του φακού