

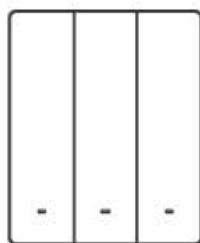

Inteligentny przełącznik ścienny
WiFi SONOFF M5-2C-80
(2-kanalowy, do ramki)

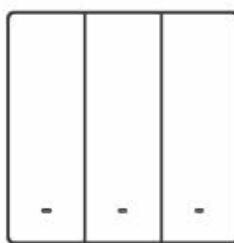

80



86

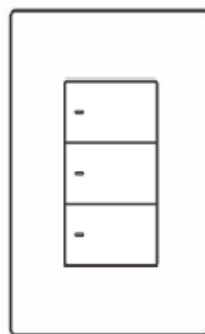

120

Wprowadzenie

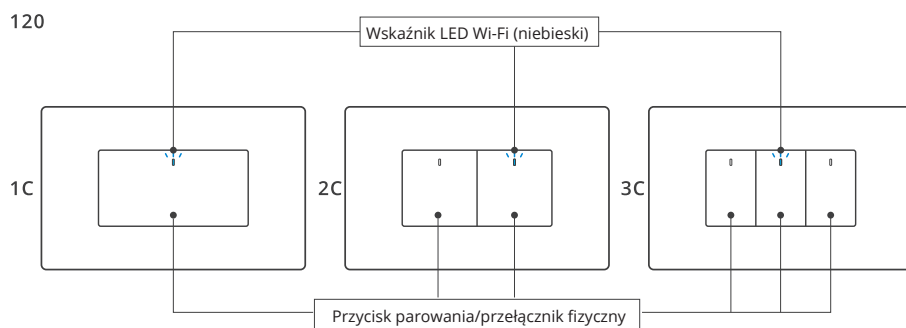
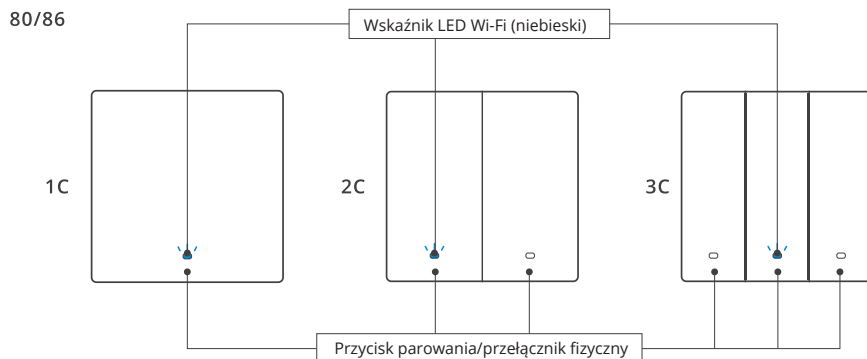

Waga urządzenia jest mniejsza niż 1 kg. Zalecana wysokość instalacji to mniej niż 2 m.

Wskaźnik Wi-Fi

Stan wskaźnika LED Wi-Fi	Instrukcja stanu
Miga	Tryb parowania Bluetooth
Miga szybko	Zgodny tryb parowania
Ciągle świeci	Urządzenie jest w trybie online
Miga szybko jeden raz	Nie można połączyć z routerem
Miga szybko dwa razy	Połączono z routerem, ale nie udało się połączyć z serwerem
Miga szybko trzy razy	Aktualizacja oprogramowania sprzętowego

Funkcje

To urządzenie jest inteligentnym fizycznym przełącznikiem ściennym. Po sparowaniu go z aplikacją eWeLink można włączać/wyłączać podłączone urządzenia za pomocą smartfona, gdziekolwiek jesteś, planować ich włączanie/wyłączanie, udostępniać je rodzinie w celu wspólnego sterowania itp.



Pilot zdalnego sterowania



Czas pojedynczy /odliczanie



Sterowanie głosowe



Sterowanie udostępnianiem



Inteligentna scena



Tryb Inching



Łączenie kamer



Kontrola grupowa



Zapis operacji



Kontrola LAN

Instrukcja obsługi

1. Wyłączenie zasilania

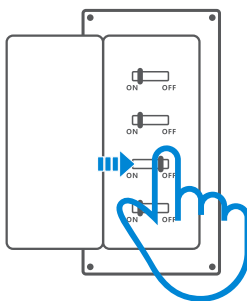

Urządzenie powinno być instalowane i konserwowane przez profesjonalnego elektryka. Aby uniknąć ryzyka porażenia prądem elektrycznym, nie należy wykonywać żadnych połączeń ani dotykać złącza terminala, gdy urządzenie jest włączone!

2. Instrukcja okablowania

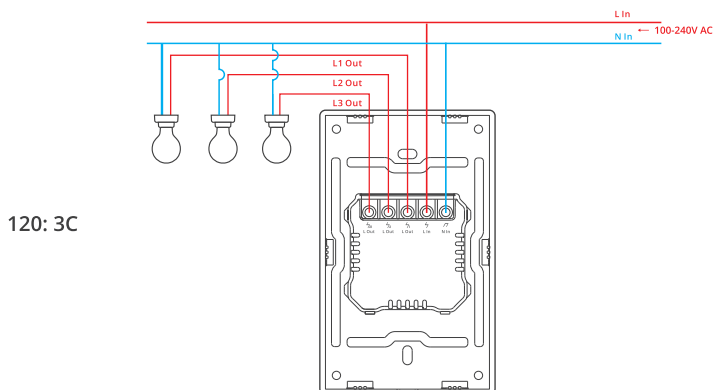
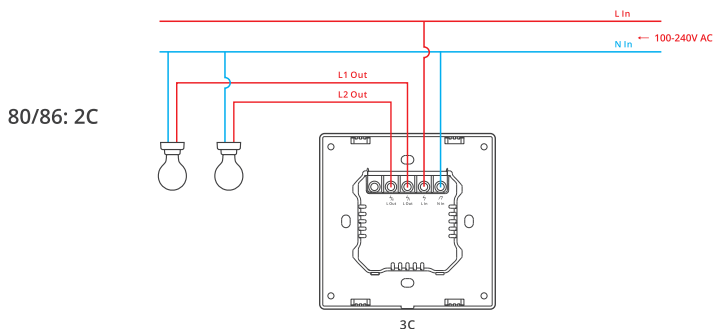

Upewnij się, że wszystkie przewody są prawidłowo podłączone.

3. Pobierz aplikację eWeLink



Android™ & iOS

4. Włącz zasilanie

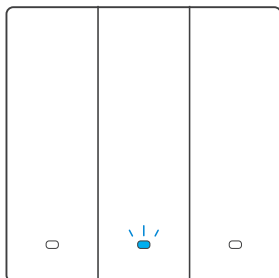

Po włączeniu zasilania urządzenie przejdzie w tryb parowania Bluetooth podczas pierwszego użycia. Wskaźnik LED Wi-Fi zmienia się w cykl dwóch krótkich i jednego długiego mignięcia i zwolnienia.

Urządzenie wyjdzie z trybu parowania Bluetooth, jeśli nie zostanie sparowane w ciągu 3 minut. Jeśli chcesz wejść w ten tryb, naciśnij i przytrzymaj dowolny przycisk parowania przez około 5 sekund, aż wskaźnik LED Wi-Fi zmieni się w cykl dwóch krótkich i jednego długiego mignięcia i zwolnienia.

5. Dodaj urządzenie

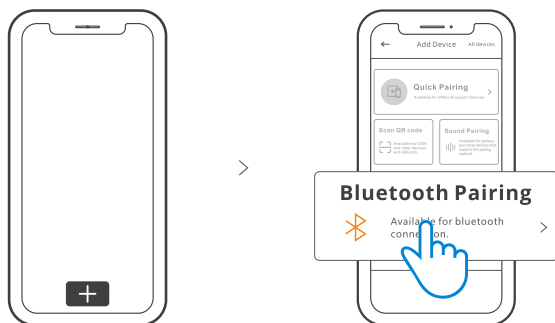

Dotknij „+” i wybierz „Parowanie Bluetooth”, a następnie postępuj zgodnie z instrukcjami wyświetlanymi w aplikacji.

Kompatybilny tryb parowania

Jeśli nie uda Ci się wejść w tryb parowania Bluetooth, spróbuj sparować urządzenie w „trybie kompatybilnego parowania”.

1) Naciśnij i przytrzymaj dowolny przycisk parowania przez 5 sekund, aż wskaźnik LED Wi-Fi zmieni się w cyklu dwóch krótkich błysków i jednego długiego błysku, a następnie zwolnij przycisk.

Ponownie naciśnij i przytrzymaj dowolny przycisk przez 5 sekund, aż wskaźnik LED Wi-Fi zacznie szybko migać. Następnie urządzenie wejdzie w tryb kompatybilnego parowania.

2) Dotknij „+” i wybierz „Tryb kompatybilnego parowania” w aplikacji.

Wprowadź hasło Wi-Fi, dotknij „Dalej”, a następnie „Połącz”. Wybierz SSID Wi-Fi z ITEAD-***** i wprowadź hasło 12345678, a następnie wróć do aplikacji eWeLink i naciśnij „Dalej”. Zachowaj cierpliwość do zakończenia parowania.

Specyfikacja

Model:

M5-1C-80, M5-2C-80, M5-3C-80

M5-1C-86, M5-2C-86, M5-3C-86

M5-1C-120, M5-2C-120, M5-3C-120

Input:

1C: 100-240V ~ 50/60Hz 10A Maks.

2C: 100-240V ~ 50/60Hz 10A Maks.

3C: 100-240V ~ 50/60Hz 6A Maks.

Wyjście:

1C: 100-240V ~ 50/60Hz 10A maks.

2C: 100-240V ~ 50/60Hz 5A/wyjście 10A/ maks.

3C: 100-240V ~ 50/60Hz 2A/wyjście 6A/ maks.

Maks. obciążenie:

10: 2200W

2C: 2200W (1-1100W/wyjście)

3C: 1320W (1-440W/wyjście)

Obciążenie LED:

1C: 300W/220V, 150W/110V

2C: 300W/220V/wyjście, 150W/110V/wyjście

3C: 100W/220V/wyjście, 600W/110V/wyjście

Wi-Fi: IEEE 802.11 b/g/n 2,4 GHz

Standard Bluetooth: 4.2 BLE

Systemy operacyjne aplikacji: Android i iOS

Temperatura pracy: -10°C~40°C

Materiał obudowy: PC V0

Wymiary:

80: 86x71x41.5mm

86: 86x86x41.5mm

20x74x41.5mm

Przywracanie ustawień fabrycznych

Usunięcie urządzenia w aplikacji eWeLink oznacza przywrócenie go do ustawień fabrycznych.

Typowe problemy

Nie można sparować urządzeń Wi-Fi z aplikacją eWeLink

1. Upewnij się, że urządzenie jest w trybie parowania.

Urządzenie automatycznie wyjdzie z trybu parowania, jeśli nie zostanie sparowane w ciągu 3 minut.

2. Włącz usługę lokalizacji w telefonie komórkowym i udziel pozwolenia.

Przed wybraniem sieci Wi-Fi usługa lokalizacji powinna być włączona, a zezwolenie udzielone. Zezwolenie na informacje o lokalizacji służy do uzyskiwania Wi-Fi. Jeśli stukniesz „Wyłącz”, urządzenie nie zostanie dodane.

3. Upewnij się, że sieć Wi-Fi działa w paśmie 2,4 GHz.

4. Upewnij się, że wprowadziłeś poprawny identyfikator SSID Wi-Fi i hasło, bez znaków specjalnych. Błędne hasło jest bardzo częstą przyczyną niepowodzenia parowania.

5. Zbliż urządzenie do routera, aby zapewnić dobrą transmisję sygnału podczas parowania.

6. Spróbuj sparować urządzenie w trybie zgodności.

Problemy z urządzeniami Wi-Fi „Offline”

Sprawdź następujące problemy na podstawie stanu wskaźnika LED Wi-Fi:

Wskaźnik LED miga raz na 2 sekundy, co oznacza brak połączenia z routerem.

1. Być może wprowadzono nieprawidłowy identyfikator SSID Wi-Fi i hasło.

2. Upewnij się, że SSID Wi-Fi i hasło nie zawierają znaków specjalnych, np.

na przykład hebrajskich lub arabskich znaków. Nasz system nie może rozpoznać tych znaków, więc nie może połączyć się z Wi-Fi.

3. Być może router ma mniejszą przepustowość.

4. Być może siła sygnału Wi-Fi jest słaba. Router znajduje się zbyt daleko od urządzenia lub między routerem a urządzeniem mogą znajdować się przeszkody, które blokują transmisję sygnału.

5. Upewnij się, że adres MAC urządzenia nie znajduje się na czarnej liście zarządzania adresami MAC.

Dwukrotne mignięcie wskaźnika LED oznacza, że połączenie z serwerem nie powiodło się.

1. Upewnij się, że połączenie internetowe jest prawidłowe. Do połączenia z Internetem można użyć telefonu lub komputera, a jeśli nie można uzyskać dostępu, należy sprawdzić dostępność połączenia internetowego.

2. Być może router ma niską przepustowość. Liczba urządzeń podłączonych do routera przekracza jego maksymalną wartość. Sprawdź maksymalną liczbę urządzeń obsługiwanych przez router. Jeśli liczba podłączonych urządzeń przekracza wartość maksymalną, usuń niektóre urządzenia lub zmień router na większy i spróbuj ponownie.

3. Skontaktuj się z dostawcą usług internetowych i potwierdź, że adres naszego serwera nie jest chroniony:

cn-disp.coolkit.cc (Chiny kontynentalne)

as-disp.coolkit.cc (w Azji z wyjątkiem Chin)

eu-disp.coolkit.cc (w UE)

us-disp.coolkit.cc (w USA)

Jeśli żadna z powyższych metod nie rozwiązała tego problemu, prosimy o przesłanie problemu za pośrednictwem pomocy i opinii w aplikacji eWeLink.

UPROSZCZONA DEKLARACJA ZGODNOŚCI UE

Shenzhen Sonoff Technologies Co., Ltd. niniejszym oświadcza, że typ urządzenia radiowego [Inteligentny przełącznik ścienny WiFi SONOFF M5-2C-80] jest zgodny z dyrektywą 2014/53/UE. Pełny tekst deklaracji zgodności UE jest dostępny pod następującym adresem internetowym: <https://files.innpro.pl/sonoff>

Adres producenta: 3F & 6F, Bldg A, No. 663, Bulong Rd, Shenzhen, Guangdong, Chiny

Częstotliwość radiowa: 2400-2483,5 MHz

Maksymalna moc częstotliwości radiowej: ≤ 20 dBm

Ochrona środowiska



Zużyty sprzęt elektroniczny oznakowany zgodnie z dyrektywą Unii Europejskiej, nie może być umieszczany łącznie z innymi odpadami komunalnymi. Podlega on selektywnej zbiórce i recyklingowi w wyznaczonych punktach. Zapewniając jego prawidłowe usuwanie, zapobiegasz potencjalnym, negatywnym konsekwencjom dla środowiska naturalnego i zdrowia ludzkiego. System zbierania zużytego sprzętu zgodny jest z lokalnie obowiązującymi przepisami ochrony środowiska dotyczącymi usuwania odpadów. Szczegółowe informacje na ten temat można uzyskać w urzędzie miejskim, zakładzie oczyszczania lub sklepie, w którym produkt został zakupiony.

CE Produkt spełnia wymagania dyrektyw tzw. Nowego Podejścia Unii Europejskiej (UE), dotyczących zagadnień związanych z bezpieczeństwem użytkownika, ochroną zdrowia i ochroną środowiska, określających zagrożenia, które powinny zostać wykryte i wyeliminowane.

Niniejszy dokument jest tłumaczeniem oryginalnej instrukcji obsługi, stworzonej przez producenta.

Szczegółowe informacje o warunkach gwarancji dystrybutora / producenta dostępne na stronie internetowej <https://serwis.innpro.pl/gwarancja>

Produkt należy regularnie konserwować (czyścić) we własnym zakresie lub przez wyspecjalizowane punkty serwisowe na koszt i w zakresie użytkownika. W przypadku braku informacji o koniecznych akcjach konserwacyjnych cyklicznych lub serwisowych w instrukcji obsługi, należy regularnie, minimum raz na tydzień oceniać odmienność stanu fizycznego produktu od fizycznie nowego produktu. W przypadku wykrycia lub stwierdzenia jakiegokolwiek odmienności należy pilnie podjąć kroki konserwacyjne (czyszczenie) lub serwisowe. Brak poprawnej konserwacji (czyszczenia) i reakcji w chwili wykrycia stanu odmienności może doprowadzić do trwałego uszkodzenia produktu. Gwarant nie ponosi odpowiedzialności za uszkodzenia wynikające z zaniedbania.

Importer: **INNPRO**

INNPRO Robert Błędowski sp. z o.o.
ul. Rudzka 65c
44-200 Rybnik, Polska
tel. +48 533 234 303
hurt@innpro.pl
www.innpro.pl

Autoryzowany przedstawiciel w UE:
SONOFF TECHNOLOGY Deutschland GmbH
Breite Str. 22, 40213 Düsseldorf, Niemcy
eurep@itead.cc