

s_line



TORBA TRANSPORTOWA
DO ROWERU DLA KOTA/PSA
VKS601

Instrukcja obsługi
i warunki gwarancji

WARUNKI BEZPIECZEŃSTWA I ZAGROŻENIA

1. Należy przeczytać uważnie instrukcję przed rozpoczęciem użytkowania.
2. Należy używać torby zgodnie z przeznaczeniem opisanym w instrukcji obsługi.
3. Torba nie jest przeznaczona do użytku przemysłowego lub laboratoryjnego.
4. Torby nie należy używać, jeśli jakakolwiek jej część jest uszkodzona.
5. Nie należy umieszczać torby lub jej wyposażenia w bezpośrednim słońcu lub gorących powierzchniach, ani w ich pobliżu.
6. Nie wolno pozostawiać zwierzęcia bez nadzoru w torbie transportowej.
7. Torba jest przeznaczona tylko dla małych zwierząt. Przed użyciem należy upewnić się, że wymiary torby odpowiadają wielkości zwierzęcia.
8. Należy regularnie sprawdzać stan torby, szczególnie zamki i paski, aby upewnić się, że są w dobrym stanie i zapewniają bezpieczeństwo.
9. Torba służy tylko do transportu, nie do długotrwałego przechowywania zwierzęcia.
10. Torba nie jest przeznaczona do transportu ludzi.

WPROWADZENIE

Dziękujemy za zaufanie, jakim nas Państwo obdarzyli, dokonując zakupu urządzenia marki **S_LINE**. Jesteśmy przekonani, że to bardzo dobrej jakości urządzenie zapewni Państwu dużo radości i satysfakcji z jego użytkowania.

NALEŻY DOKŁADNIE PRZECZYTAĆ INSTRUKCJĘ OBSŁUGI I JEJ PRZESTRZEGAĆ!

To urządzenie jest przeznaczone do użytku domowego lub podobnego, niedotyczącego celów komercyjnych. Producent nie ponosi odpowiedzialności za szkody powstałe w wyniku użytkowania niewłaściwego lub niezgodnego z przeznaczeniem.

DANE TECHNICZNE

Model	VKS601
Wymiary	40x25x30 cm
Maksymalne obciążenie	5 kg
Materiał	90% poliester, 10% PVC

OPIS PRODUKTU

1. Uchwyt do przenoszenia
2. Główna komora torby
3. Boczne kieszenie
4. Podkładka do torby
5. Pasek na ramię
6. Wkładki redukcyjne
7. Uchwyt montażowy na kierownicę
8. Adapter mocujący
9. Przycisk szybkiego demontażu



OBSŁUGA

Montaż na rowerze

Aby zamontować torbę na rowerze:

1. Poluzuj boczne śruby kluczem imbusowym 4mm. Wykręć 4 śruby z przodu uchwytu. Następnie przymocuj uchwyt do kierownicy. W przypadku wystąpienia luzów podłóż odpowiedniej grubości wkładki redukcyjne.

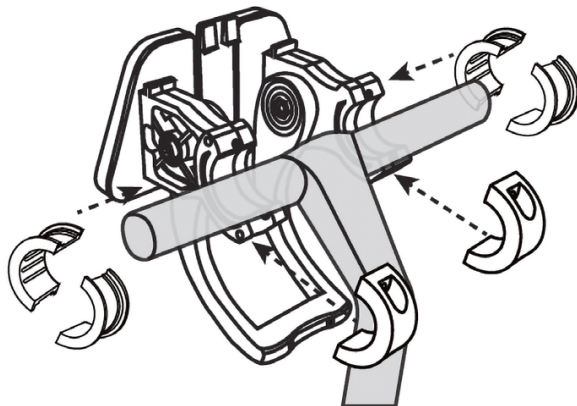

2. Dokręć odpowiednio 4 śruby oraz zaciśnij opaskę ze wspornikiem na kierownicy.

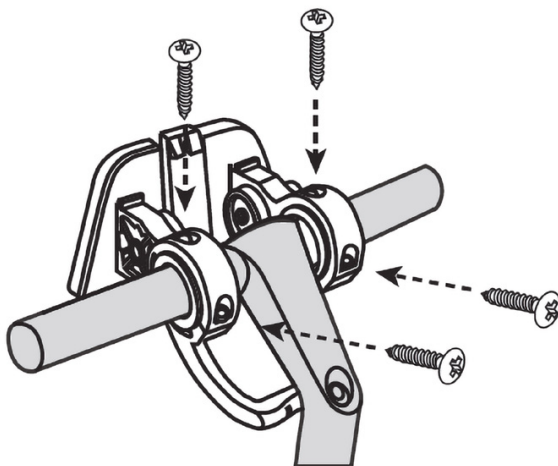

3. Dokręć kluczem imbusowym boczne śruby uchwyty, a następnie wsuń adapter mocujący torby w uchwyt montażowy na kierownicy.

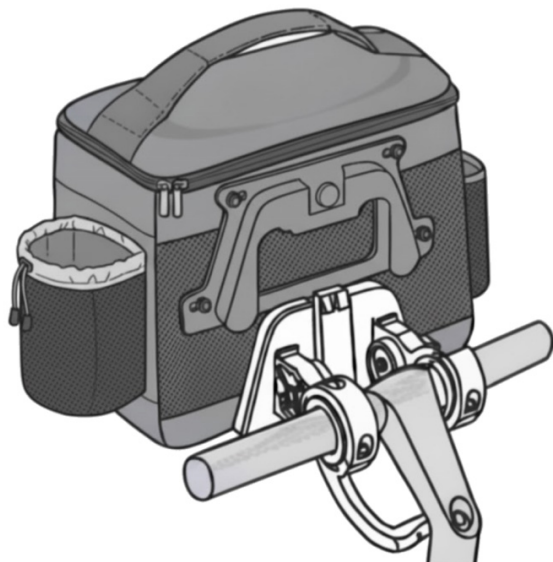

4. Aby wyciągnąć torbę z mocowania unieś ją do góry trzymając przycisk szybkiego demontażu.

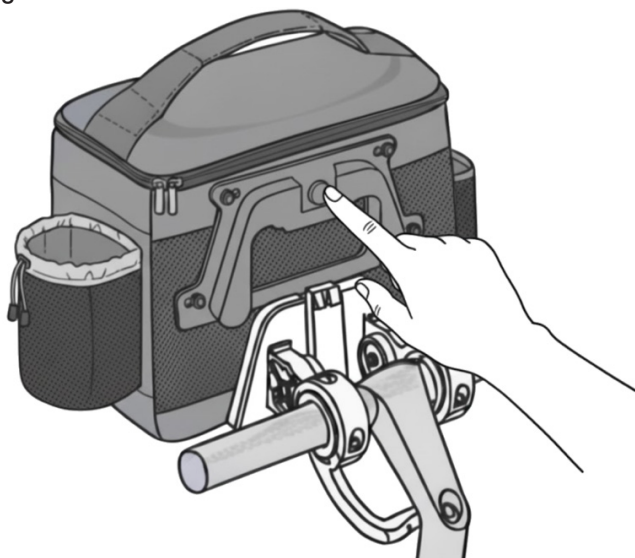

Niezbędne narzędzia (brak w wyposażeniu): śrubokręt krzyżakowy, klucz imbusowy 4mm.

Przeznaczenie torby i zasady dbania o bezpieczeństwo zwierzęcia

UWAGA! TORBA PRZEZNACZONA JEST WYŁĄCZNIE DO TRANSPORTU MAŁYCH ZWIERZĄT. PRZED ROZPOCZĘCIEM UŻYTKOWANIA NALEŻY UPEWNIĆ SIĘ, ŻE DOPUSZCZALNE WYMIARY I MAKSYMALNE OBCIĄŻENIE TORBY SĄ ODPOWIEDNIE DLA KONKRETNEGO ZWIERZĘCIA.

1. Produkt przeznaczony jest do bezpiecznego transportu małych zwierząt domowych, takich jak koty lub małe psy. Nie używaj go do przewozu innych zwierząt ani do celów niezwiązanych z transportem.
1. Jeśli Twój pupil nie chce wejść do torby lub jest niespokojny, spróbuj stopniowo go do niej przyzwyczaić. Możesz również włożyć do środka jego ulubioną zabawkę, aby poczuł się bezpieczniej.
2. Upewnij się, że zwierzę ma wystarczającą przestrzeń w torbie, aby mogło się wygodnie usadowić. Zbyt ciasne warunki mogą powodować dyskomfort.
3. Jeśli torba ma wentylację, upewnij się, że jest ona dobrze widoczna i dostępna dla zwierzęcia.
4. W przypadku długich podróży warto zrobić przerwy, aby zwierzę mogło się rozprostować.
5. W trakcie transportu należy regularnie kontrolować stan zwierzęcia, upewniając się, że ma zapewniony komfort, swobodny dostęp do powietrza oraz nie wykazuje objawów stresu. W przypadku, gdy zwierzę wykazuje oznaki stresu lub niepokoju, należy przerwać podróż i umożliwić mu uspokojenie się przed dalszym transportem.

CZYSZCZENIE I KONSERWACJA

Aby torba rowerowa zachowała trwałość i komfort użytkowania, należy regularnie ją czyścić.

1. Kurz i drobne zabrudzenia usuwaj delikatnie strzepując torbę lub przecierając jej powierzchnię miękką, wilgotną ściereczką. W przypadku większych

zabrudzeń torbę i wkładkę pierz ręcznie w letniej wodzie z dodatkiem łagodnego detergentu przeznaczonego do tkanin syntetycznych. Delikatnie przetrzyj powierzchnię, unikając intensywnego szorowania, które mogłyby uszkodzić materiał lub szwy.

2. Wkładkę pierz osobno, a po umyciu dokładnie spłukaj wodą, aby usunąć resztki detergentu. Nadmiar wody delikatnie wyciśnij ręką, a torbę i wkładkę susz w przewiewnym, zacienionym miejscu, z dala od źródeł ciepła i bezpośredniego słońca. Nie stosuj wybielaczy, nie pierz w pralce i nie susz w suszarce bębnowej.
3. Aby zachować pełną funkcjonalność torby, regularnie kontroluj szwy, zamki i elementy mocujące. Sprawdzaj kieszenie boczne, aby upewnić się, że nie znajdują się w nich ostre przedmioty, które mogłyby uszkodzić torbę lub sprawić zwierzęciu ból. Metalowe lub plastikowe części czyść wilgotną ściereczką i osuszaj, aby uniknąć korozji lub odkształceń. Torbę należy przechowywać w suchym miejscu, aby zapobiec powstawaniu pleśni lub nieprzyjemnych zapachów.

PROBLEMY I ROZWIĄZANIA

PROBLEM	MOŻLIWA PRZYCZNA	ROZWIĄZANIE
Torba nie trzyma się stabilnie na kierownicy.	Nieprawidłowy montaż uchwyty torby.	Upewnij się, że uchwyt został prawidłowo zamocowany, zaczepiony i zablokowany.
Podkładka lub materiał torby jest zabrudzony.	Brak regularnego czyszczenia.	Wyczyść torbę i wkładkę ręcznie w letniej wodzie z łagodnym detergentem. Delikatnie przetrzyj powierzchnię i dokładnie spłucz. Susz w przewiewnym, zacienionym miejscu.
Zamek torby nie działa prawidłowo.	Zamek zanieczyszczony	Oczyść zamek z kurzu i zabrudzeń, przetrzyj suchą lub lekko nasączoną wodą ściereczką.

Pupil nie chce wejść do torby lub jest niespokojny.	Zwierzę nie jest przyzwyczajone do torby.	Umieść w torbie ulubioną zabawkę pupila. Pozwól zwierzęciu stopniowo przyzwyczać się do torby w spokojnym środowisku.
---	---	---

EKOLOGICZNA I PRZYJAZNA DLA ŚRODOWISKA UTYLIZACJA

Usuwać odpady z produktu w sposób zgodny z przepisami, pomożesz uniknąć ewentualnych, negatywnych skutków dla środowiska naturalnego i zdrowia ludzi, które mogłyby nastąpić wskutek nieprawidłowego obchodzenia się z tymi odpadami. W celu uzyskania dalszych informacji odnośnie recyklingu odpadów z tego produktu, skontaktuj się z władzami komunalnymi na swoim terenie, z właściwą służbą usuwania śmieci lub z dostawcą wyrobu.



WARUNKI GWARANCJI DOTYCZĄCE TORBY TRANSPORTOWEJ DO ROWERU DLA KOTA/PSA

1. ART-DOM Sp. z o.o. z siedzibą w Łodzi (92-402) przy ul. Zakładowej 90/92 Numer Krajowego Rejestru Sądowego 0000354059 (Gwarant) gwarantuje, że zakupione urządzenie jest wolne od wad fizycznych. Gwarancja obejmuje tylko wady wynikające z przyczyn tkwiących w rzeczy sprzedanej (wady fabryczne).
2. Ujawniona wada zostanie usunięta na koszt Gwaranta w ciągu 14 dni od daty zgłoszenia uszkodzenia do serwisu autoryzowanego lub punktu sprzedaży.
3. W wyjątkowych przypadkach, np. konieczności sprowadzenia części zamiennych od producenta, termin naprawy może zostać wydłużony do 30 dni.
4. Okres gwarancji dla użytkownika wynosi 24 miesiące od daty wydania towaru.

5. Towar przeznaczony jest do używania wyłącznie w warunkach indywidualnego gospodarstwa domowego.
6. Gwarancja nie obejmuje:
 - a. uszkodzeń powstałych na skutek używania urządzenia niezgodnie z instrukcją obsługi,
 - b. uszkodzeń mechanicznych, chemicznych lub termicznych,
 - c. napraw i modyfikacji dokonanych przez firmy lub osoby nieposiadające autoryzacji producenta,
 - d. części z natury łatwo zużywalnych lub materiałów eksploatacyjnych takich jak: baterie, żarówki, bezpieczniki, filtry, pokrętła, półki, akcesoria,
 - e. instalacji, konserwacji, przeglądów, czyszczenia, odblokowania, usunięcia zanieczyszczeń oraz instruktażu.
7. O sposobie usunięcia wady decyduje Gwarant. Usunięcie potwierdzonej wady urządzenia nastąpi poprzez wykonanie naprawy gwarancyjnej lub wymianę urządzenia. Gwarant może dokonać naprawy, gdy kupujący żąda wymiany lub Gwarant może dokonać wymiany, gdy kupujący żąda naprawy, jeżeli doprowadzenie do zgodności towaru (urządzenia) zgodnie z udzieloną gwarancją w sposób wybrany przez kupującego jest niemożliwe albo wymagałoby nadmiernych kosztów dla Gwaranta. W szczególnie uzasadnionych wypadkach, jeżeli naprawa i wymiana są niemożliwe lub wymagałyby nadmiernych kosztów dla Gwaranta może on odmówić doprowadzenia towaru do zgodności z udzieloną gwarancją i zaproponować inny sposób załatwienia reklamacji z gwarancji.
8. Wymiany towaru dokonuje punkt sprzedaży, w którym towar został zakupiony (wymiana lub zwrot gotówki) lub autoryzowany punkt serwisowy, jeżeli dysponuje taką możliwością (wymiana). Zwracane urządzenie musi być kompletne, bez uszkodzeń mechanicznych. Niespełnienie tych warunków może spowodować nieuznanie gwarancji.
9. W przypadku braku zgodności towaru z umową sprzedaży, kupującemu z mocy prawa przysługują środki ochrony prawnej ze strony i na koszt sprzedawcy, a gwarancja nie ma wpływu na te środki ochrony prawnej.
10. Niniejsza gwarancja obowiązuje na terytorium Polski.

11. Warunkiem dokonania naprawy lub wymiany urządzenia w ramach gwarancji jest przedstawienie dowodu zakupu oraz użytkowanie towaru zgodnie z informacjami zawartymi w instrukcji obsługi.

UWAGA!

Uszkodzenie lub usunięcie tabliczki znamionowej z urządzenia może spowodować nieuznanie gwarancji.

Cały czas udoskonalamy nasze produkty, dlatego mogą się one nieznacznie różnić od zdjęć przedstawionych na opakowaniu oraz w instrukcji obsługi. Przed przystąpieniem do użytkowania urządzenia przeczytaj instrukcję obsługi.

ART-DOM Sp. z o.o., ul. Zakładowa 90/92, 92-402 Łódź, info@artdom.net.pl. Numer Krajowego Rejestru Sądowego 0000354059.

