

 **MUSIC**



**GŁOŚNIK MOBILNY**

**BTS860\***

Instrukcja obsługi  
i warunki gwarancji

\* - oznaczenie koloru głośnika

**BTS860\* MOBILE  
SPEAKER**

Operating Manual  
& Warranty Terms

\* - speaker colour designation

## WARUNKI BEZPIECZEŃSTWA I ZAGROŻENIA

Przeczytaj uważnie całą instrukcję obsługi przed rozpoczęciem użytkowania urządzenia.

1. Zasięg działania bezprzewodowej technologii Bluetooth wynosi około 10m, jednak może się różnić w zależności od otoczenia (ściany, metalowe przedmioty, urządzenia).
2. Produkt używany w trybie bezprzewodowym emituje fale radiowe.
3. Należy używać urządzenie zgodnie z przeznaczeniem opisanym w instrukcji obsługi. Nie ingeruj i nie zmieniaj konstrukcji urządzenia, ponieważ jest to niebezpieczne.
4. Urządzenie nie jest przeznaczone

3

nymi urządzeniami elektronicznymi, ponieważ może mieć to wpływ na ich prawidłowe działanie.

7. Nie należy używać urządzenia w pobliżu osób z rozrusznikiem serca lub innymi elektronicznymi biostymulatorami.
8. Nie należy używać urządzenia w szpitalach, ponieważ może zakłócać pracę urządzeń medycznych.
9. Nie należy zanurzać urządzenia w wodzie i innych płynach. Nie narażać urządzenia na zawilgocenie.
10. Nie narażać urządzenia na działanie wysokich lub niskich temperatur: poniżej 0°C lub powyżej 40°C.
11. Nie należy używać urządzenia w zapyłonych pomieszczeniach oraz nie przechowywać w pobliżu

5

do użytku przemysłowego lub laboratoryjnego.

5. Niniejszy sprzęt może być użytkowany przez dzieci w wieku co najmniej 8 lat i przez osoby o obniżonych możliwościach fizycznych, umysłowych i osoby o braku doświadczenia i znajomości sprzętu, jeżeli zapewniony zostanie nadzór lub instruktaż odnośnie do użytkowania sprzętu w bezpieczny sposób, tak aby związane z tym zagrożenia były zrozumiałe. Dzieci nie powinny bawić się sprzętem. Dzieci bez nadzoru nie powinny wykonywać czyszczenia i konserwacji sprzętu.
6. Urządzenie emituje energię elektromagnetyczną. Unikaj kontaktu z in-

4

lub na gorących powierzchniach.

12. Aby uniknąć uszkodzenia słuchu, nie należy używać urządzenia na wysokim poziomie głośności przez dłuższy czas. Należy upewnić się, że z urządzenia z ustaloną wysoką głośnością nie skorzystają dzieci, których słuch jest szczególnie narażony na uszkodzenia.
13. Nie używać urządzenia w trybie bezprzewodowym na pokładzie samolotu, należy przestrzegać wskázówek załogi dotyczących użytkowania produktu w tym trybie.
14. Urządzenie nie daje gwarancji nawiązania połączenia ze wszystkimi urządzeniami Bluetooth. Wszystkie urządzenia muszą być zgodne ze standardem Bluetooth, a ich

6

specyfikacja techniczna powinna umożliwiać połączenie się z innymi urządzeniami.

15. Nie należy narażać urządzenia na silne wstrząsy.
16. Jeżeli podczas używania urządzenia odczuwalny jest dyskomfort, należy niezwłocznie przerwać jego używanie.
17. Produkt powinien być przechowywany w miejscu niedostępnym dla dzieci.
18. Nie używać urządzenia, jeśli jego elementy są uszkodzone. Wszelkie naprawy należy zlecić producentowi, autoryzowanemu punktowi serwisowemu lub osobie o odpowiednich kwalifikacjach.
19. Akumulator jest niewymienny.

7

### OBSŁUGI I JEJ PRZESTRZEGAĆ!

To urządzenie jest przeznaczone do użytku domowego lub podobnego, nie dotyczącego celów komercyjnych. Producent nie ponosi odpowiedzialności za szkody powstałe w wyniku użytkowania niewłaściwego lub niezgodnego z przeznaczeniem.

### DANE TECHNICZNE

Model	BTS860*
Akumulator	7,4 V, 5000 mAh, 37 Wh
Czas pracy	Do 12 h*
Wejście USB-C	5 V --- 3 A
Wyjście USB-A	5 V --- 1 A
Obsługiwane formaty audio	MP3, FLAC, WAV, WMA
Moc	40 W
Impedancja	4 Ω
Pasma przenoszenia	60 Hz - 20 kHz
Stosunek sygnału do szumu (SNR)	70 dB
Zakres częstotliwości	2042 MHz -2480 MHz

9

20. Nie należy pozostawiać ładującego się urządzenia bez nadzoru.
21. Urządzenie należy ładować w dobrze wentylowanym pomieszczeniu.
22. Jeżeli obudowa urządzenia deformuje się, urządzenie zacznie przeciekać lub jego pojemność ulegnie znacznemu zmniejszeniu należy natychmiast zaprzestać używania urządzenia i zutylizować je w odpowiedni sposób.

### WPROWADZENIE

Dziękujemy za zaufanie, jakim nas Państwo obdarzyli, dokonując zakupu urządzenia marki **XMUSIC**. Jesteśmy przekonani, że to bardzo dobrej jakości urządzenie zapewni Państwu dużo radości i satysfakcji z jego użytkowania.

**NALEŻY DOKŁADNIE PRZECZYTAĆ INSTRUKCJĘ**

8

Maksymalna moc transmisji	1,07 dBm
Modulacja Bluetooth	GFSK, π/4DQPSK, 8DPSK
Radio	Częstotliwość FM 87,5 MHz - 108 MHz
Złącza	USB-A minijack 3,5 mm
Wersja Bluetooth	5.3
Funkcja TWS	Tak
Maksymalna pojemność nośnika pamięci USB	32 GB
Klasa wodoszczelności	IP66

\*Czas działania zależy od głośności odtwarzania. Szacowany czas pracy na baterii zakłada działanie na ok. 50% głośności.

### OPIS URZĄDZENIA

1. Zmiana trybu podświetlenia
2. Zmiana trybu equalizera
3. Zmniejszenie głośności / Poprzedni utwór
4. Zatrzymanie / Wznowienie odtwarzania
5. Zwiększenie głośności / Następny utwór
6. Połączenie/rozłączenie Bluetooth / Tryb TWS

10

7. Włączenie / Wyłączenie / Zmiana trybu pracy
8. Wskaźnik stanu naładowania akumulatora / poziomu głośności
9. Pokrywa ochronna portów
10. Port ładowania USB-C
11. Port USB-A
12. Wejście AUX

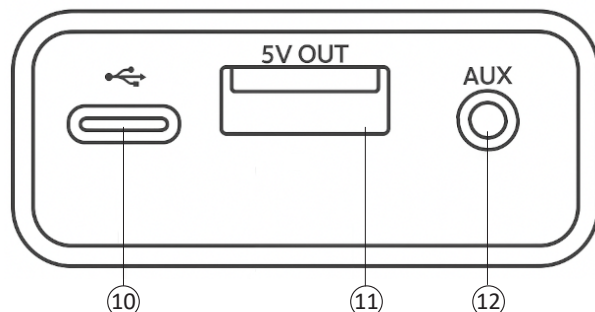
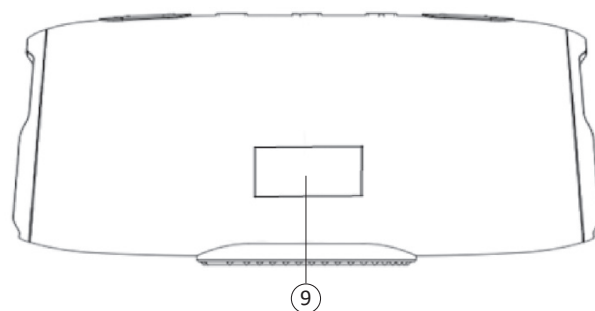
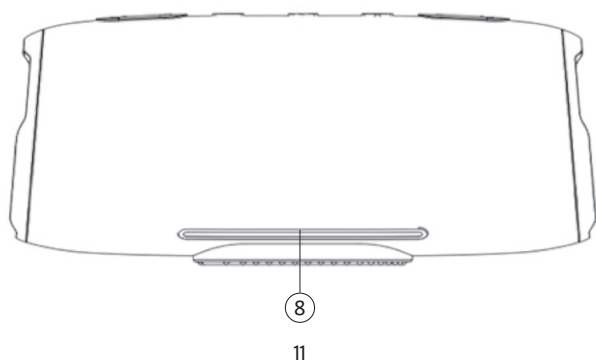
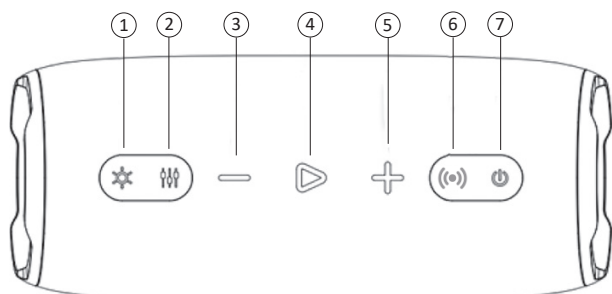

## OBSŁUGA

### 1. Włącz / Wyłącz

Przytrzymaj przycisk przez ok. 3 sekundy, aby włączyć lub wyłączyć urządzenie.

### 2. Zmiana głośności

Naciśnij pojedynczo przycisk lub , aby zwiększyć lub zmniejszyć głośność urządzenia.

### 3. Zmiana utworów

Przytrzymaj przycisk , aby odtworzyć następny utwór, lub przycisk , aby odtworzyć poprzedni utwór.

### 4. Zatrzymaj / Wznów

Naciśnij pojedynczo przycisk , aby wznowić lub zatrzymać odtwarzanie.

### 5. Funkcja TWS (Parowanie dwóch głośników)

Funkcja TWS działa tylko w trybie Bluetooth. Aby połączyć dwa głośniki BTS860 w parę, upewnij się, że głośniki są włączone oraz w trybie Bluetooth. Naciśnij przycisk na jednym z głośników. Dioda nad przyciskiem trybu TWS powinna zacząć migotać na zmianę na kolor niebieski i czerwony. Powtórz czynność na drugim głośniku.

Po sparowaniu dwóch głośników, pierwszy naciśnięty głośnik jest, głośnikiem głównym, którego dioda nad przyciskiem trybu TWS będzie mrugać na niebiesko. W drugim głośniku dioda podświetli się stale na czerwony kolor. Użyj telefonu, aby sparować głośnik główny BTS860 i odtwarzać muzykę bezprzewodowo na obu głośnikach.

Aby rozłączyć głośniki, naciśnij przycisk na jednym z głośników. Aby wyczyścić pamięć parowania naciśnij dwukrotnie ten sam przycisk. Prawidłowe wyczyszczenie pamięci parowania zostanie potwierdzone sygnałem dźwiękowym „TWS cleared”.

Podczas tego trybu możesz synchronizować podświetlenie głośników naciskając przycisk na głośniku głównym.

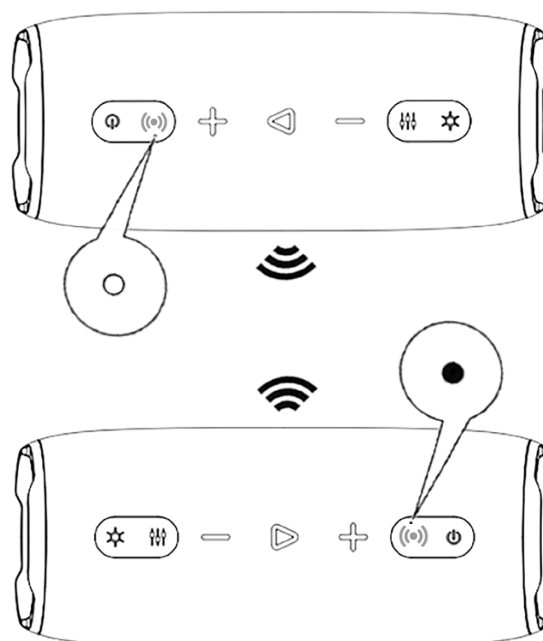

### 6. Zmiana trybu

Głośnik posiada 4 tryby działania. Kiedy głośnik jest włączony, naciśnij przycisk , aby przetaczać się pomiędzy trybami Bluetooth i Radia FM. Tryb nośnika USB uruchomi się automatycznie, gdy podłączysz

nośnik USB do portu USB-A znajdującego się pod pokrywą ochronną portów.

#### a. Tryb Bluetooth

Aby połączyć smartfon z głośnikiem w trybie Bluetooth:

- Włącz tryb Bluetooth w głośniku,
- Włącz moduł Bluetooth w smartfonie,
- Wybierz BTS860 z listy dostępnych urządzeń i sparuj je,
- Po poprawnym połączeniu usłyszysz komunikat dźwiękowy „Device paired”.

#### b. Tryb Radia FM

Do poprawnego działania trybu radia FM zalecane jest podłączenie kabla AUX dołączonego do zestawu, który będzie służył jako antena.

W trybie Radia FM przytrzymaj przycisk ▷, aby głośnik rozpoczął wyszukiwanie dostępnych stacji radiowych. Po krótkim czasie głośnik zakończy wyszukiwanie i zatrzyma się na jednej ze stacji.

Aby przełączać się pomiędzy znalezionymi stacjami przytrzymaj przycisk + lub -.

Naciśnięcie pojedynczo przycisków + lub -, spowoduje zmianę głośności odtwarzania.

15

przełączać utwory z nośnika USB przytrzymaj przycisk + lub -. Naciśnięcie jednego z tych przycisków spowoduje zmianę głośności.

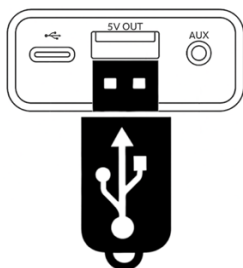

### 7. Obsługa połączeń

Kiedy głośnik jest połączony z telefonem poprzez Bluetooth, możesz odebrać połączenie, naciskając jednokrotnie przycisk ▷, lub odrzucić przychodzące połączenie, przytrzymując przycisk ▷. Naciśnięcie przycisku ▷ podczas rozmowy spowoduje zakończenie rozmowy.

### 8. Zmiana trybu podświetlenia

Głośnik oferuje 4 tryby podświetlenia.

Aby włączyć lub wyłączyć podświetlenie przytrzymaj przycisk ✨ przez ok. 3 sekundy.

Aby zmienić tryb podświetlenia, naciśnij przycisk ✨. Kolejne naciśnięcia pozwolą przełączać się między wszystkimi trybami.

17

### c. Tryb AUX

Aby uruchomić tryb AUX, podłącz kabel mini-jack 3.5 mm, który znajduje się w zestawie, do głośnika. Urządzenie powinno automatycznie przełączyć się w tryb AUX.

Podłącz drugi koniec kabla do innego urządzenia, z którego ma być odtwarzany dźwięk.

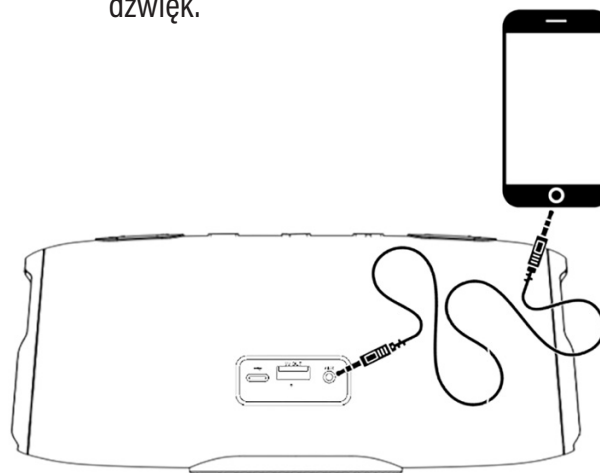

### d. Tryb nośnika USB

Aby uruchomić tryb odtwarzania z nośnika USB, podłącz nośnik USB do głośnika. Urządzenie powinno automatycznie przełączyć się na odtwarzanie z pamięci USB. Aby

16

## 9. Zmiana trybu equalizera

Głośnik oferuje 3 tryby equalizera:

- Normal – tryb zrównoważony, w którym dźwięk odtwarzany jest bez dodatkowych wzmocnień basu ani sopranów.
- Vocal – tryb podkreślający wysokie tony, dzięki czemu głos staje się wyraźniejszy i bardziej naturalny. Zalecany do podcastów, wywiadów i rozmów.
- Longlife – tryb redukujący bas, który wydłuża czas pracy urządzenia na baterii w zależności od stawionego poziomu głośności. Idealny podczas długich sesji słuchania w podróży. Aby dodatkowo zwiększyć czas działania, zaleca się wyłączenie podświetlenia.

Aby zmienić tryb equalizera, naciśnij przycisk ⚙️. Kolejne naciśnięcia pozwolą przełączać się między wszystkimi trybami, aż do powrotu do trybu normalnego.

## 10. Oszczędzanie energii

Aby oszczędzać energię, w przypadku, kiedy na włączonym głośniku przez 10 minut nie jest odtwarzany dźwięk oraz nie była wykonana żadna akcja, głośnik wyłączy się.

18

## 11. Ładowanie akumulatora głośnika

Aby naładować urządzenie podłącz końcówkę przewodu USB-C do portu USB-C głośnika. Drugą końcówkę podłącz do ładowarki o napięciu wyjściowym 5 V=3 A. Urządzenie powinno się ładować do 7 godzin (zależne od mocy ładowarki). Głośnik zostanie w pełni naładowany, kiedy wskaźnik naładowania akumulatora będzie w całości świecił się stale na kolor czerwony.

**UWAGA! ZUŻYCIE AKUMULATORA PODCZAS EKSPLOATACJI URZĄDZENIA JEST NATURALNYM ZJAWISKIEM. ABY UTRZYMAĆ AKUMULATOR W DOBREJ KONDYCJI I WYDŁUŻYĆ JEGO ŻYWOTNOŚĆ NALEŻY STOSOWAĆ SIĘ DO PONIŻSZYCH ZALECEŃ:**

- Nie uruchamiaj urządzenia, jeśli akumulator jest rozładowany.
- Rozładuj i naładuj akumulator przynajmniej raz na 3 tygodnie. To pozwoli utrzymać baterię w dobrym stanie. Jeżeli urządzenie jest stale ładowane i nigdy nie rozładowywane, może to spowodować szybkie zużycie akumulatora.
- Akumulator ładuj zgodnie z danymi o napięciu i prądzie ładowania podanymi na tabliczce znamionowej.
- Przed dłuższym okresem przechowywania

19

## 12. Ładowanie urządzeń zewnętrznych

**UWAGA! GŁOŚNIK I URZĄDZENIA NALEŻY ŁADOWAĆ W DOBRZE WENTYLOWANYM POMIESZCZENIU, W TEMPERATURZE OD 15°C DO 25°C. PODCZAS PRACY URZĄDZENIA NAGRZEWAJĄ SIĘ, DLATEGO NIE WOLNO ICH ŁADOWAĆ ANI UŻYWAĆ W MIEJSCACH, GDZIE ODPROWADZANIE CIEPŁA JEST UTRUDNIONE, NP. W TORBACH, PLECAKACH, KIESZENIACH, ZAMKNIĘTYCH SZUFLADACH CZY INNYCH OGRANICZONYCH PRZESTRZENIACH. KORZYSTANIE Z URZĄDZEŃ W TAKICH WARUNKACH MOŻE PROWADZIĆ DO ICH PRZEGRZANIA I USZKODZENIA, A W KONSEKWENCJI SPOWODOWAĆ ZNISZCZENIA MIENIA LUB OBRAŻENIA CIAŁA UŻYTKOWNIKA I OSÓB W OTOCZENIU.**

- Upewnij się, że akumulator urządzenia nie jest całkowicie rozładowany. Jeżeli poziom naładowania jest niski należy naładować uprzednio akumulator głośnika.
- Za pomocą dołączonego przewodu USB-A – USB-C, podłącz urządzenie zewnętrzne.
- Podłącz wtyczkę USB-A do portu USB-A głośnika, a drugą wtyczkę do portu ładowania USB-C urządzenia zewnętrznego.
- Głośnik powinien rozpocząć ładowanie urządzenia zewnętrznego. Jeżeli ładowanie nie

21

naładuj akumulator do poziomu 50% oraz doładuj go co 3-4 miesiące. Jeśli w produkcie nie ma możliwości ustalenia konkretnego poziomu naładowania, rozładuj urządzenie, po czym ładuj je przez połowę czasu potrzebnego do pełnego naładowania. Pozostawienie rozładowanego akumulatora na dłuższy okres może skutkować jego uszkodzeniem lub utratą jego właściwości.



- Przy regularnym użytkowaniu urządzenia unikaj pełnego rozładowania akumulatora oraz zawsze ładuj go do pełna.
- Po naładowaniu akumulatora odłącz wtyczkę ładowarki od gniazda ładowania w urządzeniu.
- Nie pozostawiaj urządzenia w trakcie ładowania bez nadzoru.
- Używanie ładowarek oraz przewodów innych niż zalecane w instrukcji z urządzeniem, może prowadzić do uszkodzenia produktu, a nawet do eksplozji akumulatora.
- Ładowanie przeprowadzaj w miejscu suchym, dobrze wentylowanym oraz nienarażonym na bezpośrednie działanie promieni słonecznych.
- Chroń urządzenie przed wstrząsami i wysokimi temperaturami.

20

uruchomi się automatycznie, naciśnij przycisk , gdy głośnik jest wyłączony lub w trybie uśpienia, aby aktywować tryb power banku.

- Po usłyszeniu komunikatu „Power bank mode on” ładowanie powinno rozpocząć się prawidłowo. Ponowne naciśnięcie tego przycisku, gdy głośnik jest wyłączony lub w trybie uśpienia, spowoduje zakończenie procesu ładowania urządzenia zewnętrznego.
- Szybkość ładowania urządzeń zewnętrznych uzależniona jest od zastosowanego przewodu, możliwości ładowania urządzenia, temperatury otoczenia.

## FUNKCJE PRZYCISKÓW

Akcja	Działanie
Włącz urządzenie:	Naciśnij i przytrzymaj przycisk  przez ok. 3 sekundy.
Wyłącz urządzenie:	Naciśnij i przytrzymaj przycisk  przez ok. 3 sekundy.
Przełącz między trybami działania:	Naciśnij przycisk  .

22

Połącz lub rozłącz urządzenie połączone przez Bluetooth:	Naciśnij i przytrzymaj przycisk (⊕).
Zatrzymaj lub wznów odtwarzanie:	Naciśnij przycisk ▷.
Zwiększ głośność:	Naciśnij przycisk +.
Zmniejsz głośność:	Naciśnij przycisk -.
Zmień na następny utwór:	Przytrzymaj przycisk +.
Zmień na poprzedni utwór:	Przytrzymaj przycisk -.
Zmień tryb podświetlenia:	Naciśnij przycisk ☼.
Włącz lub wyłącz podświetlenie:	Naciśnij i przytrzymaj przycisk ☼ przez ok. 3 sekundy.
Zmień tryb equalizera:	Naciśnij przycisk 🎚.
Tryb radia FM	
Wyszukaj stacje radiowe:	Naciśnij i przytrzymaj przycisk ▷ przez ok. 3 sekundy.
Przełącz się pomiędzy znalezionymi stacjami radiowymi:	Przytrzymaj przycisk + lub -.
Obsługa połączeń	
Odbierz połączenie:	Naciśnij jednokrotnie przycisk ▷.

23

Rozłącz połączenie:	W trakcie rozmowy naciśnij jednokrotnie przycisk ▷.
Odrzuć połączenie przychodzące:	Naciśnij i przytrzymaj przycisk ▷.
Tryb TWS (Parowanie dwóch głośników)	
Włącz tryb TWS:	Naciśnij przycisk (⊕).
Rozłącz połączony głośnik z trybu TWS:	Naciśnij przycisk (⊕).
Wyczyść pamięć parowania:	Naciśnij dwukrotnie przycisk (⊕). Prawidłowe wyczyszczenie pamięci parowania zostanie potwierdzone sygnałem dźwiękowym „TWS cleared”.
Tryb power banku	
Włącz tryb power banku:	Naciśnij przycisk (🔌), gdy głośnik jest wyłączony i do portu USB-A głośnika jest podłączone urządzenie zewnętrzne.
Wyłącz tryb power banku:	Naciśnij przycisk (🔌), gdy głośnik jest wyłączony i do portu USB-A głośnika jest podłączone urządzenie zewnętrzne lub odłącz urządzenie zewnętrzne od portu USB-A głośnika.

24

## CZYSZCZENIE I KONSERWACJA

Do czyszczenia używaj lekko nawilżonej ściereczki z miękkiego materiału, aby przetrzeć zewnętrzną obudowę głośnika. Nie ingeruj w obudowę urządzenia w celu wyczyszczenia środka produktu i nie stosuj mocnych środków czystości.

Produkt posiada klasę wodoszczelności IP66, mimo to nie można zanurzać go w wodzie ani myć pod bieżącą wodą.



## PROBLEMY I ROZWIĄZANIA

PROBLEM	MOŻLIWA PRZYCZYNA	ROZWIĄZANIE
Brak możliwości połączenia się z głośnikiem.	Bluetooth na telefonie jest wyłączony.	Włącz Bluetooth na telefonie.
	W pobliżu znajduje się zbyt dużo urządzeń z włączonym modułem Bluetooth, co wprowadza zakłócenia i uniemożliwia połączenie.	Wyłącz inne urządzenia Bluetooth.
Głośnik nie odtwarza muzyki z nośnika pamięci przenośnej.	Niepoprawny rodzaj zapisanych plików lub nieobsługiwany rozmiar nośnika pamięci.	Sprawdź czy format twoich plików muzycznych odpowiada formatowi plików przedstawionych w instrukcji obsługi. Sprawdź czy pamięć nośnika pamięci nie przekracza 32GB oraz czy użyty jest zalecany format FAT32.

25

Nie działa radio.	Brak sygnału.	Podłącz przewód audio do głośnika i upewnij się, że w twoim obszarze jest dostatecznie dobry sygnał radiowy oraz nie występują zakłócenia.
	Dana częstotliwość nie jest już osiągalna przez zmianę lokalizacji.	Wyszukaj ponownie dostępne częstotliwości radiowe.
Głośnik nie ładuje się.	Uszkodzony kabel lub zasilacz.	Użyj oryginalnego lub certyfikowanego kabla USB i zasilacza. Sprawdź inne gniazdko.
	Port ładowania jest zabrudzony.	Oczyść port ładowania suchą szczeroteczką lub sprężonym powietrzem.
	Przewód został podłączony nieprawidłowo.	Podłącz przewód ładujący zgodnie z sekcją „Ładowanie akumulatora głośnika”.
Dźwięk jest zniekształcony lub przerywany.	Wtyczki nie są prawidłowo włożone do portów.	Upewnij się, że wtyczki są prawidłowo włożone do portu USB-C głośnika jak i portu ładowarki.
	Zbyt duża odległość między urządzeniem a głośnikiem lub zakłócenia sygnału.	Zbliź urządzenie do głośnika. Usuń przeszkody między nimi. Wyłącz inne urządzenia Bluetooth.
	Urządzenie ma niską jakość transmisji lub plik audio jest uszkodzony.	Spróbuj odtworzyć inny plik lub połączyć się z innym źródłem dźwięku.

26

Tryb TWS nie działa (brak połączenia z drugim głośnikiem).	Głośniki nie są kompatybilne lub są sparowane z innymi urządzeniami.	Odłącz oba głośniki od Bluetooth. Zresetuj i spróbuj połączyć je ze sobą przed połączeniem z telefonem.
	Jeden z głośników jest zbyt daleko lub rozładowany.	Zbliż głośniki do siebie i upewnij się, że są w pełni naładowane.
Nie działają przyciski sterujące.	Głośnik jest zawieszony lub zablokowany.	Gdy głośnik jest wyłączony przytrzymaj przycisk  przez 10 sekund, aby wymusić restart. Prawidłowy restart zostanie zasygnalizowany podświetleniem elementów LED na kilka sekund.
	Oprogramowanie głośnika zawiera błąd.	Gdy głośnik jest wyłączony przytrzymaj przycisk  przez 10 sekund, aby wymusić restart. Prawidłowy restart zostanie zasygnalizowany podświetleniem elementów LED na kilka sekund.

27

## EKOLOGICZNA I PRZYJAZNA DLA ŚRODOWISKA UTYLIZACJA

Do urządzenia jest oznaczone, zgodnie z Dyrektywą Parlamentu Europejskiego i Rady 2012/19/UE z dnia 4 lipca 2012 r. w sprawie zużytego sprzętu elektrycznego i elektronicznego (WEEE) symbolem przekreślonego kontenera na odpady:



Nie należy wyrzucać urządzeń oznaczonych tym symbolem, razem z odpadami domowymi. Urządzenie należy zwrócić do lokalnego punktu przetwarzania i utylizacji odpadów lub skontaktować się z władzami miejskimi.

### UTYLIZACJA ZUŻYTYCH AKUMULATORÓW

Zgodnie z dyrektywą UE 2006/66/EC z późn. zm. o akumulatorach, produkt ten jest oznaczony symbolem przekreślonego kosza na śmieci. Symbol oznacza, że zastosowane w tym produkcie baterie lub akumulatory nie powinny być wyrzucane razem z normalnymi odpadami z gospodarstw domowych. Użytkownicy baterii i akumulatorów muszą korzystać z dostępnej sieci odbioru tych elementów, która umożliwia ich zwrot, recykling oraz utylizację.

29

Głośnik nie ładuje urządzeń zewnętrznych.	Akumulator jest rozładowany.	Naładuj akumulator głośnika.
	Przewód został podłączony nieprawidłowo.	Podłącz przewód ładujący zgodnie z sekcją „Ładowanie urządzeń zewnętrznych”.
	Wtyczki nie są prawidłowo włożone do portów.	Upewnij się, że wtyczki są prawidłowo włożone do portu USB-A głośnika jak i portu do ładowania urządzenia zewnętrznego.
	Tryb Power banku jest wyłączony.	Naciśnij przycisk  , gdy głośnik jest wyłączony i do portu USB-A głośnika jest podłączone urządzenie zewnętrzne.

## DEKLARACJA

ART-DOM Sp. z o.o. niniejszym oświadcza, że głośnik BTS860\* zgodny z dyrektywą 2014/53/UE. Pełny tekst deklaracji zgodności UE dostępny jest pod następującym adresem:

<https://www.artdom.net.pl/deklaracja/BTS860x/>.

28



## MOŻESZ POMÓC CHRONIĆ ŚRODOWISKO!

Właściwe postępowanie ze zużytym sprzętem elektrycznym i elektronicznym przyczynia się do uniknięcia szkodliwych dla zdrowia ludzi i środowiska naturalnego konsekwencji, wynikających z obecności składników niebezpiecznych oraz niewłaściwego składowania i przetwarzania takiego sprzętu.

## WARUNKI GWARANCJI DOTYCZĄCEJ GŁOŚNIKA MOBILNEGO

- ART-DOM Sp. z o.o. z siedzibą w Łodzi (92-402) przy ul. Zakładowej 90/92 Numer Krajowego Rejestru Sądowego 0000354059 (Gwarant) gwarantuje, że zakupione urządzenie jest wolne od wad fizycznych. Gwarancja obejmuje tylko wady wynikające z przyczyn tkwiących w rzeczy sprzedanej (wady fabryczne).
- Ujawniona wada zostanie usunięta na koszt Gwaranta w ciągu 14 dni od daty zgłoszenia uszkodzenia do serwisu autoryzowanego lub punktu sprzedaży.

30

3. W wyjątkowych przypadkach, np. konieczności sprowadzenia części zamiennych od producenta, termin naprawy może zostać wydłużony do 30 dni.
4. Okres gwarancji dla użytkownika wynosi 24 miesiące od daty wydania towaru.
5. Towar przeznaczony jest do używania wyłącznie w warunkach indywidualnego gospodarstwa domowego.
6. Gwarancja nie obejmuje:
  - a. uszkodzeń powstałych na skutek używania urządzenia niezgodnie z instrukcją obsługi,
  - b. uszkodzeń mechanicznych, chemicznych lub termicznych,
  - c. napraw i modyfikacji dokonanych przez firmy lub osoby nieposiadające autoryzacji producenta
  - d. części z natury łatwo zużywalnych lub materiałów eksploatacyjnych takich jak: baterie, żarówki, bezpieczniki, filtry, pokrętła, półki, akcesoria,
  - e. instalacji, konserwacji, przeglądów, czyszczenia, odblokowania, usunięcia zanieczyszczeń oraz instruktażu.
7. O sposobie usunięcia wady decyduje Gwarant. Usunięcie potwierdzonej wady urządzenia

31

sprzedawcy, a gwarancja nie ma wpływu na te środki ochrony prawnej.

10. Niniejsza gwarancja obowiązuje na terytorium Polski.
11. Warunkiem dokonania naprawy lub wymiany urządzenia w ramach gwarancji jest przedstawienie dowodu zakupu oraz użytkowanie towaru zgodnie z informacjami zawartymi w instrukcji obsługi.

#### **UWAGA!**

Uszkodzenie lub usunięcie tabliczki znamionowej z urządzenia może spowodować nieuznanie gwarancji.

Cały czas udoskonalamy nasze produkty, dlatego mogą się one nieznacznie różnić od zdjęć przedstawionych na opakowaniu oraz w instrukcji obsługi. Przed przystąpieniem do użytkowania urządzenia przeczytaj instrukcję obsługi.

ART-DOM Sp. z o.o., ul. Zakładowa 90/92, 92-402 Łódź, info@artdom.net.pl. Numer Krajowego Rejestru Sądowego 0000354059.



v. 3

nastąpi poprzez wykonanie naprawy gwarancyjnej lub wymianę urządzenia. Gwarant może dokonać naprawy, gdy kupujący żąda wymiany lub Gwarant może dokonać wymiany, gdy kupujący żąda naprawy, jeżeli doprowadzenie do zgodności towaru (urządzenia) zgodnie z udzieloną gwarancją w sposób wybrany przez kupującego jest niemożliwe albo wymagałoby nadmiernych kosztów dla Gwaranta. W szczególnie uzasadnionych wypadkach, jeżeli naprawa i wymiana są niemożliwe lub wymagałyby nadmiernych kosztów dla Gwaranta może on odmówić doprowadzenia towaru do zgodności z udzieloną gwarancją i zaproponować inny sposób załatwienia reklamacji z gwarancji.

8. Wymiany towaru dokonuje punkt sprzedaży, w którym towar został zakupiony (wymiana lub zwrot gotówki) lub autoryzowany punkt serwisowy, jeżeli dysponuje taką możliwością (wymiana). Zwracane urządzenie musi być kompletne, bez uszkodzeń mechanicznych. Niespełnienie tych warunków może spowodować nieuznanie gwarancji.
9. W przypadku braku zgodności towaru z umową sprzedaży, kupującemu z mocy prawa przysługują środki ochrony prawnej ze strony i na koszt

32

## **SAFETY CONDITIONS AND HAZARDS**

Before using the device please read the entire manual carefully.

1. The range of operation of wireless Bluetooth technology is ca. 10m, however, it may vary depending on the environment (walls, furniture, other devices).
2. When used in wireless mode, this product emits RF waves.
3. Use the device according to its intended purpose described in the operating manual. Do not interfere and do not change the design of the device, as this is dangerous.
4. The device is not intended for industrial or laboratory use.

5. This device may only be operated by children aged 8 or more, by mentally and/or physically deficient persons, and by persons without knowledge of or experience in operating this appliance provided that they are supervised and/or have been instructed in its safe operation, and as a result have clear understanding of all related risks. Children should not play with the device. Unattended children should not perform cleaning and maintenance of the equipment.
6. This device emits electromagnetic energy. Avoid contact with other electronic devices, as this may affect their correct operation.
7. Do not use the device near people

35

used by children, whose hearing is particularly vulnerable to damage.

13. Do not use the device in wireless mode onboard of aircraft, follow the crew instructions regarding the use of the product in this mode.
14. The device does not guarantee it will establish connection to all Bluetooth devices. All devices must comply with the Bluetooth standard, and their technical specifications should allow you to connect to other devices.
15. Do not expose the device to severe shocks.
16. If you experience discomfort while using the device, please immediately stop using it.

37

with a pacemaker or other electronic implants.

8. Do not use the device in hospitals as it may interfere with the operation of medical devices.
9. Do not immerse the device in water and other liquids. Do not expose the device to moisture.
10. Do not expose the device to excessively high or low temperatures: below 0°C or above 40°C.
11. Do not use the device in dusty rooms and do not store it near or on hot surfaces.
12. To avoid damage to your hearing, never operate the device at a high volume level for a prolonged period of time. Make sure that the device with a fixed high volume will not be

36

17. The product should be stored out of the reach of children.
18. Do not use the device if its components are damaged. Any repairs should be ordered from the manufacturer, an authorized service center or a person with appropriate qualifications.
19. The battery is non-replaceable.
20. Do not leave a charging device unattended.
21. The device should be charged in a well-ventilated room only.
22. If the casing of the device deforms, the device begins to leak, or the capacity is significantly reduced, stop using the device immediately and dispose of it in an appropriate way.

38

## FOREWORD

Thank you for the trust you have placed in us when you purchased your **XMUSIC** device. We are convinced that this high quality device will provide you with a lot of joy and satisfaction during its use.

### PLEASE CAREFULLY READ AND FOLLOW THE OPERATING MANUAL!

This device is intended for domestic or similar, non-commercial use. The manufacturer will not be held liable for damages resulting from improper or non-compliant use.

## TECHNICAL DATA

Model	BTS860*
Battery	7.4 V, 5000 mAh, 37 Wh
Operating time	Do 12 h*
USB-C In	5 V --- 3 A
USB-A Out	5 V --- 1 A
Supported audio formats	MP3, FLAC, WAV, WMA
Power	40 W
Impedance	4 Ω

39

2. Changing the equalizer mode
3. Volume down / Previous track
4. Stop / Resume playback
5. Volume up / Next track
6. Bluetooth connection/disconnection/TWS mode
7. Switching ON/OFF / changing mode
8. Battery status/volume indicator
9. Port protection cover
10. USB-C charging port
11. USB-A port
12. AUX input

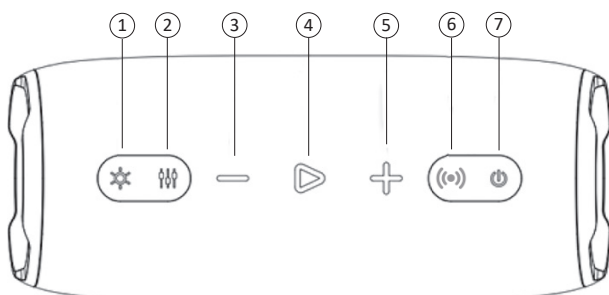

41

Signal-To-Noise Ratio	60 Hz - 20 kHz
Frequency range	70 dB
Frequency range	2042 MHz -2480 MHz
Maximum RF power	1,07 dBm
Bluetooth Modulation	GFSK , π/4DQPSK, 8DPSK
Radio	FM Frequency 87.5MHz-108 MHz
Connectors	USB-A
	3.5 mm mini jack
Bluetooth version	5.3
TWS Function	Yes
Maximum capacity of a USB storage medium	32 GB
Ingress protection	IP66

\*Operating time will depend on the playback volume. The estimated battery life assumes operation at approx. 50% of the volume.

## DESCRIPTION OF THE DEVICE

1. Changing the backlight mode

40

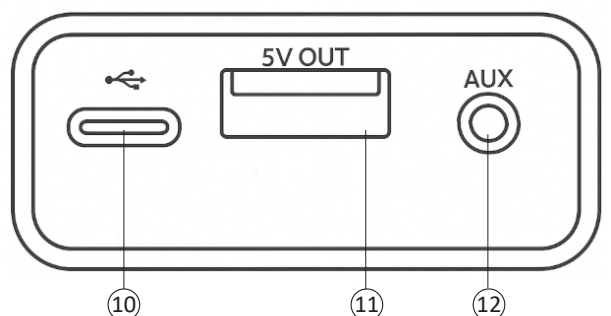
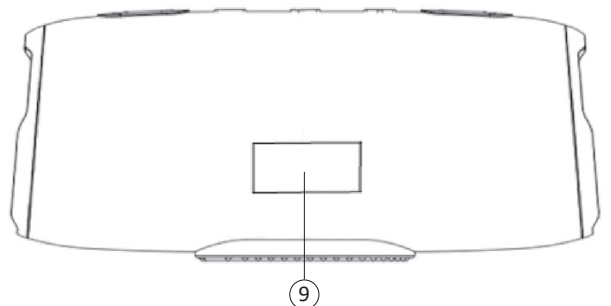
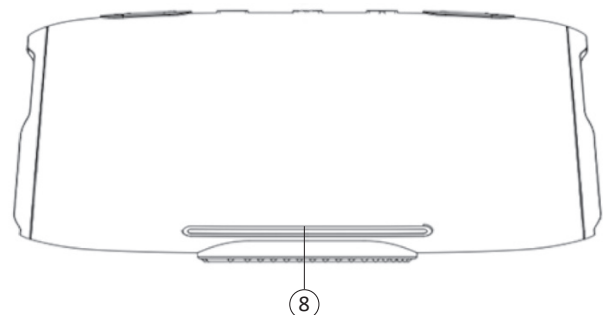

42

# OPERATION

## 1. ON/OFF

Hold the  button for approx. 3 seconds to turn the device on or off.

## 2. Adjusting volume

Press the + or the —, button once to increase or decrease the volume of the device.

## 3. Changing the tracks

Hold the + button to play the next track, or the —, button to play the previous track.

## 4. Pause/Resume

Press the  button once to resume or pause playback.

## 5. TWS function (Pairing two speakers)

The TWS function only works in Bluetooth mode. To pair two BTS860 speakers, make sure that the speakers are turned on and in Bluetooth mode. Press the  button on one of the speakers. The LED above the TWS mode button should start flashing alternately in blue and red. Repeat the operation on the other speaker.

After pairing two speakers, the first speaker activated becomes the main speaker, and its LED above the

43

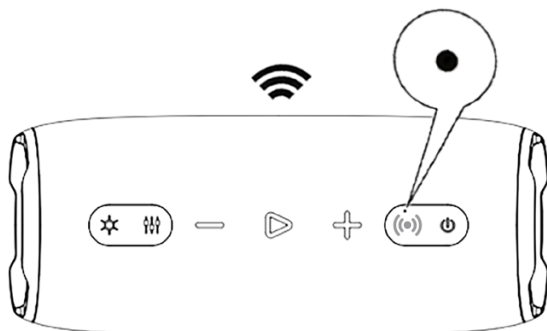

## 6. Changing Mode

The speaker has 4 modes of operation. Once the speaker is on, press , to switch between Bluetooth and FM Radio modes. USB media mode will start automatically once you connect a USB storage device to the USB-A port located under the protective cover.

### a. Bluetooth mode

To connect your smartphone to the speaker in Bluetooth mode:

- Enable Bluetooth mode on speaker.
- Turn on the Bluetooth module in your smartphone.
- Select BTS860 from the list of available devices and pair it,

45

TWS mode button will flash in blue. The LED of the second speaker will illuminate continuously in red. Use your phone to pair the main BTS860 speaker and play music wirelessly on both speakers.

To disconnect the speakers, press the  button on one of the speakers. To clear the pairing memory, press the same button twice. Correct clearing of the pairing memory will be confirmed with a beep „TWS cleared”.

During this mode, you can synchronize the backlight of the speakers by pressing the  button on the main speaker.

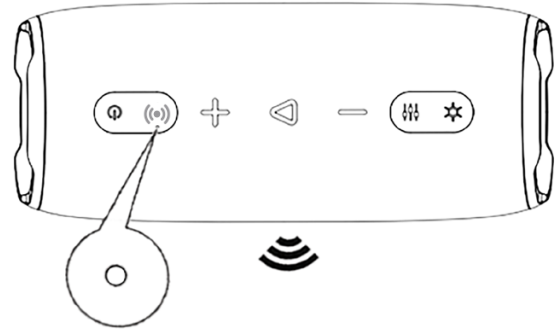

44

- After a proper connection, you will hear the sound message „Device paired”.

### b. FM Radio Mode

For the correct operation of the FM radio mode, it is recommended to connect the AUX cable included in the kit, which will serve as an antenna.

In the FM Radio mode, hold , until the speaker starts scanning for available radio stations. After a short time, the speaker will finish scanning and stop at one of the stations.

To switch between the stations found, hold down the + or — button.

Pressing, once, the + or — button, will change the playback volume.

### c. AUX Mode

To start AUX mode, connect the 3.5 mm mini Jack cable included in the set to the speaker. The device should automatically switch to AUX mode.

Connect the other end of the cable to another device from which the sound is to be played.

46

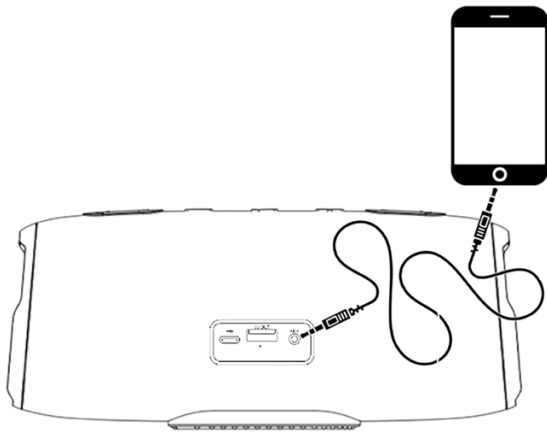

#### d. USB media mode

To start playback mode from a USB stick, connect the USB stick to the speaker. The device should automatically switch to playback from the USB stick. To toggle tracks from a USB stick - hold the + or - button. Pressing one of these buttons will change the volume.

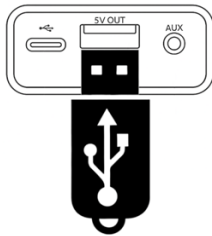

47

sessions on the go. To further increase the operating time, it is recommended to turn off the backlight.

To change the equalizer mode, press . Subsequent presses will allow you to switch between all modes until you return to normal mode.

#### 10. Power saving

In order to save energy, if the sound is not played on the speaker for 10 minutes and no action has been taken, the speaker will turn off.

#### 11. Charging the speaker battery

To charge the device, connect the end of the USB-C cable to the USB-C port of the speaker. The other end should be connected to a charger with an output voltage of 5 V=3 A. The device should charge for up to 7 hours (depending on the power of the charger). The speaker will be fully charged when the battery charge indicator is solid red.

**CAUTION! BATTERY DETERIORATION DURING OPERATION OF THE DEVICE IS A NATURAL PHENOMENON. TO KEEP THE BATTERY IN GOOD CONDITION AND EXTEND ITS LIFE, PLEASE FOLLOW THESE GUIDELINES:**

- Do not start the device if the battery is discharged.

49

#### 7. Call support

When the speaker is connected to the phone via Bluetooth, you can answer an incoming call by pressing the button once, or reject it by holding . Pressing the button during a call will end the conversation.

#### 8. Changing the backlight mode

The speaker has 4 backlight modes.

To turn the backlight on or off, hold the button for approx. 3 seconds.

To change the backlight mode, press the button. Subsequent presses will allow you to switch between all modes.

#### 9. Changing the equalizer mode

The speaker has 3 equalizer modes:

- Normal - a balanced mode in which the sound is played without additional bass or treble amplifications
- Vocal - a mode that emphasizes treble tones, thanks to which the voice becomes clearer and more natural. Recommended for podcasts, interviews and conversations.
- Longlife - bass reduction mode, which extends the battery life of the device depending on the volume level set. Perfect for long listening

48

- Discharge and recharge the battery at least once every 3 weeks. This will keep the battery in good condition. If the device is constantly charged and never discharged, this may cause the battery to deteriorate quickly.
- Charge the battery according to the voltage and charging current data on the rating plate.
- Before a longer storage period charge the battery to 50% and recharge it every 3-4 months. If it is not possible to determine a specific charge level in the product, discharge the device, then charge it for half the time required to fully charge it. Leaving a discharged battery for a prolonged period of time may result in its damage or loss of its properties.
- When using the device regularly, avoid full discharge of the battery and always charge it to the full.
- Once the battery is charged, disconnect the charger plug from the charging socket on the device.
- Do not leave the device unattended while charging.
- Using chargers and cables other than those recommended in the device manual with may lead to damage to the product and even an explosion of the battery.

50

- Charge in a dry, well-ventilated place that is not exposed to direct sunlight.
- Protect the device from shocks and high temperatures.

## 12. Charging external devices

**CAUTION! THE SPEAKER AND DEVICES SHOULD BE CHARGED IN A WELL-VENTILATED ROOM AT A TEMPERATURE OF BETWEEN 15°C AND 25°C. DURING OPERATION, THE DEVICES MAY GET HOT, SO THEY MUST NOT BE CHARGED OR USED IN A PLACE WHERE HEAT DISSIPATION IS DIFFICULT, E.G. IN BAGS, BACKPACKS, POCKETS, CLOSED DRAWERS OR OTHER LIMITED SPACES. THE USE OF THE DEVICES IN SUCH CONDITIONS MAY LEAD TO THEIR OVERHEATING AND DAMAGE, AND CONSEQUENTLY TO THE DESTRUCTION OF PROPERTY OR PERSONAL INJURY OF THE USER AND BYSTANDERS.**

- Ensure that the battery is never fully discharged. If the charge level is low, charge the speaker battery before using it.
- Using the included USB-A – USB-C cable, connect the external device.
- Plug the USB-A plug into the USB-A port of the speaker and the other plug into the USB-C charging port of the external device.

51

Stop or resume playback:	Press ▷.
Volume up:	Press +.
Volume down:	Press –.
Next track:	Hold +.
Previous track:	Hold –.
Change the backlight mode:	Press ☼.
Enable/Disable backlight:	Press and hold the ☼ button for ca. 3 s.
Change the equalizer mode:	Press 🎚.
FM Radio Mode	
Search for radio stations:	Press and hold the ▷ button for approx. 3 seconds.
Switch between the radio stations found:	Hold + or –.
Call support	
To accept call:	Single press ▷.
To disconnect call:	During the call, press ▷ once.
Decline incoming call:	Press and hold ▷.

53

- The speaker should start to charge the external device. If charging is not initiated automatically, press ⏻ when the speaker is off or in standby mode to activate the power bank mode.
- Following the „Power bank mode on” message, charging should now start. Pressing this button again when the speaker is off or in standby mode will end the charging process of the external device.
- The charging speed of external devices depends on the cable used, the charging capacity of the device, and the ambient temperature.

## BUTTON FUNCTIONS

Action	Reaction
Switch on the device:	Press and hold the ⏻ button for approx. 3 seconds.
Turn off the device:	Press and hold the ⏻ button for approx. 3 seconds.
Switch between operation modes:	Press ⏻.
Connect or disconnect a device connected via Bluetooth:	Press and hold (📶).

52

TWS mode (Pairing two speakers)	
Enable TWS mode:	Press (📶).
Disconnect the connected speaker from TWS mode:	Press (📶).
Clean the pairing memory:	Press (📶) twice. Correct clearing of the pairing memory will be confirmed with a message „TWS cleared”.
Power bank mode	
Enable power bank mode:	Press ⏻ when the speaker is off and an external device is connected to the USB-A port of the speaker
Disable power bank mode:	Press ⏻ when the speaker is off and an external device is connected to the USB-A port of the speaker or disconnect the external device from the USB-A port of the speaker.

## CLEANING AND MAINTENANCE

Use a slightly damp cloth of soft material to wipe the outer casing of the speaker. Do not tamper with the device housing to clean the product and do not use strong cleaning agents.



54

The product is IP66 waterproof, yet it cannot be immersed in water or washed under running water.

## TROUBLESHOOTING

PROBLEM	POSSIBLE CAUSE	SOLUTION
Unable to connect to the speaker.	Phone Bluetooth is Off.	Turn on Bluetooth in your phone.
	There are too many devices nearby with Bluetooth on, causing interference and preventing connection.	Turn off other Bluetooth devices.
The speaker does not play music from the portable storage medium.	Invalid type of saved files or unsupported storage media size.	Check whether the format of your music files corresponds to the format of the files presented in this manual. Check if the storage capacity does not exceed 32GB and that the recommended FAT32 file format is used.
The radio does not work.	No Signal.	Connect the audio cable to the speaker and make sure that your area has a good enough radio signal strength and that there is no interference.
	The frequency is no longer reachable due to change in location.	Scan again for available radio frequencies.

55

Control buttons do not work.	The speaker has frozen or is locked.	When the speaker is off, hold  for 10 seconds to force the restart. The correct restart will be signalled by a backlight of the LED elements for a few seconds.
	The speaker software contains an error.	When the speaker is off, hold  for 10 seconds to force the restart. The correct restart will be signalled by a backlight of the LED elements on for a few seconds.
The speaker does not charge external devices.	The battery is discharged.	Charge the speaker battery.
	The cable was connected incorrectly.	Connect the charging cable according to section „Charging external devices“.
	Plugs are not correctly inserted into ports.	Make sure that the plugs are correctly inserted into the USB-A port of the speaker and the charging port of the external device.
	Power bank mode disabled.	Press the  button when the speaker is off and an external device is connected to the USB-A port of the speaker.

### DECLARATION

ART-DOM Sp. z o.o. hereby declares that the BTS860\* speaker complies with the Directive 2014/53/EU.

57

The speaker does not charge.	Faulty cable or power supply.	Use an original or certified USB cable and power supply. Check another outlet.
	The charging port is soiled.	Clean the charging port with a dry brush or compressed air.
	The cable was connected incorrectly.	Connect the charging cable according to
	Plugs are not correctly inserted into ports.	"Charging the speaker battery".
The sound is distorted or interrupted.	Excessive distance between the device and the speaker or signal interference.	Move the device closer to the speaker. Remove obstacles between them. Turn off other Bluetooth devices.
	Device has poor transmission quality or audio file is corrupted.	Try to play another file or connect to another audio source.
TWS mode does not work (no connection to the second speaker).	The speakers are not compatible or are paired with other devices.	Disconnect both speakers from Bluetooth. Reset them and try to connect them together before connecting to your phone.
	One of the speakers is too far away or discharged.	Move the speakers closer to each other and make sure they are fully charged.

56

The full text of the EU declaration of conformity is available at the following address:

<https://www.artdom.net.pl/deklaracja/BTS860x/>.

## ECO-FRIENDLY AND ENVIRONMENTALLY FRIENDLY DISPOSAL

This device is marked, in accordance with Directive 2012/19/EU of the European Parliament and of the Council of 4 July 2012 on waste electrical and electronic equipment (WEEE), with the symbol of a crossed-out waste container:



Do not dispose of the device marked with this symbol together with household waste. For disposal return the device to your local waste treatment and disposal facility or contact your local authorities.

### DISPOSING OF USED BATTERIES

In accordance with the EU Directive 2006/66/EC, as amended, on batteries, this product is marked with the symbol of a crossed out waste bin. The symbol indicates that the batteries or rechargeable batteries used in this product should not be disposed

58

of together with normal household waste. Users of batteries and rechargeable batteries must use the available collection network for these elements, which allows them to be returned, recycled and disposed of.



### YOU CAN HELP PROTECT THE ENVIRONMENT!

Proper handling of waste electrical and electronic equipment contributes to avoiding harmful consequences for human health and the environment resulting from the presence of hazardous components and improper storage and processing of such equipment.

## SPEAKER WARRANTY TERMS

1. ART-DOM Sp. z o.o. with its registered office in Łódź (92-402) at ul. Zakładowa 90/92 National Court Register Number 0000354059 (Guarantor) guarantees that the purchased device is free from physical defects. The warranty covers only defects resulting from the causes inherent in the item sold (manufacturing defects).
2. A disclosed defect will be removed at the

59

confirmed defect of the device will take place through warranty repair or replacement of the device. The Guarantor may perform repairs when the buyer requests replacement or the Guarantor may perform replacements when the buyer requests repair, if bringing the goods (device) into conformity in accordance with the granted warranty in the manner selected by the buyer is impossible or would require excessive costs at the part of Guarantor. In particularly justified cases, if both repair and replacement are impossible or would require excessive costs for the Guarantor, the Guarantor may refuse to bring the goods into compliance with the granted warranty and propose another way to settle the warranty claim.

8. The exchange of goods is made at the point of sale at which the goods were purchased (replacement or refund) or an authorized service point, if it offers such service (replacement). The returned device must be complete, without mechanical damage. Failure to comply with these conditions may result in failure to accept the warranty claim.
9. In the event of non-compliance of the goods with the sales contract, the buyer is entitled by law to legal protection measures on the part and

61

Guarantor's expense within 14 days from the date of reporting the damage to the authorized service or point of sale.

3. In exceptional cases, e.g. the need to import spare parts from their manufacturer, the repair period may be extended up to 30 days.
4. The warranty period for the user is 24 months from the date of delivery of the goods.
5. The goods are intended for use only in the conditions of an individual household.
6. The present warranty does not cover:
  - a. damage caused by using the device in a manner inconsistent with the user manual,
  - b. mechanical, chemical or thermal damage,
  - c. repairs and modifications made by companies or persons that were not authorized to do so by the manufacturer,
  - d. parts that are easily worn or consumables such as: batteries, bulbs, fuses, filters, knobs, shelves, accessories,
  - e. installation, maintenance, inspection, cleaning, unlocking, removal of contaminants and instruction.
7. The Guarantor will select the mode of defect removal at its own discretion. Removal of a

60

at the expense of the seller, and the warranty does not affect these legal protection measures.

10. The warranty is valid in Poland.
11. The condition for the warranty repair or replacement of the device is the presentation of proof of purchase and the use of the goods in accordance with the information contained in the user manual.

### CAUTION!

Damage or removal of the rating plate from the device may result in warranty being deemed void.

Cały czas udoskonalamy nasze produkty, dlatego mogą się one nieznacznie różnić od zdjęć przedstawionych na opakowaniu oraz w instrukcji obsługi. Przed przystąpieniem do użytkowania urządzenia przeczytaj instrukcję obsługi.

ART-DOM Sp. z o.o., ul. Zakładowa 90/92, 92-402 Łódź, info@artdom.net.pl. Numer Krajowego Rejestru Sądowego 0000354059.



v. 3

62