

INSTRUKCJA OBSŁUGI I KARTA GWARANCYJNA

Ręczna kosiarka bębnowa NAC
MODELE: LM-30,LM-40

NAC
NEW AMERICAN CONCEPT

SERWIS.NAC.COM.PL

KOMPLEKSOWA OBSŁUGA SERWISOWA



Zapewniamy Twój święty spokój

Instrukcja Obsługi

Ręczna kosiarka bębnowa

Model	LM-30	LM-40
Szerokość koszenia	300 mm	400 mm
Wysokość koszenia	15-42 mm	
Obudowa	stalowa	
Ostrze	cylindryczne stalowe ostrze tnące	
Masa	6,5 kg	7,5 kg
Rok produkcji	2018	



UWAGA! Urządzenie przeznaczone do obsługi terenów przydomowych. Używanie urządzenia do celów profesjonalnych, półprofesjonalnych lub zarobkowych powoduje



Uwaga! Przed przystąpieniem do montażu lub obsługi należy zapoznać się z niniejszą Instrukcją Obsługi.

Producent: NAC Sp z.o.o.
Al. Krakowska 39, 05-090 Raszyn
tel. 801 044 450, fax +48 22 314 93 09
www.nac.com.pl info@nac.com.pl

Centrum Serwisowe
Strobów 2E, 96-100 Skierniewice
tel. 801 044 450, fax +48 46 819 35 29
www.nac.com.pl serwis@nac.com.pl



Tekst oznaczony tym znakiem jest szczególnie ważny dla zachowania bezpieczeństwa użytkownika maszyny. W przypadku niezrozumienia instrukcji, bądź jej części, należy skontaktować się ze sprzedawcą wyrobu lub importerem w celu wyjaśnienia wątpliwości. Firma NAC zastrzega sobie możliwość zmian konstrukcyjnych bez powiadomienia

Spis treści

Dane Techniczne	2
Spis treści	3
Piktogramy i oznaczenia sterownicze.....	3
Wprowadzenie.....	4
Uwagi ogólne.....	4
Zastosowanie kosiarki	4
Zasady bezpieczeństwa	4
Przygotowanie do pracy	5

Zmiana wysokości koszenia	7
Regulacja noża stałego	7
Dane techniczne	8
Montaż kosza	8
Kilka praktycznych rad.....	9
Przechowywanie i konserwacja	9
Utylizacja	9
Ryzyko resztkowe.....	9
Karta gwarancyjna.....	10

Piktogramy ostrzegawcze i oznaczenia sterownicze

Piktogramy ostrzegawcze znajdują się na obudowie kosiarki

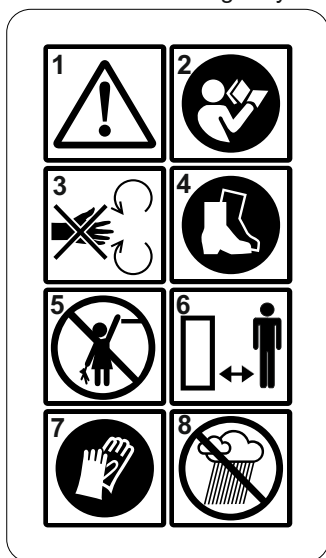

1. Uwaga! Niebezpieczeństwo. Zachowaj szczególną ostrożność.
2. Ważne! Przeczytaj instrukcję i przestrzegaj ostrzeżeń.
3. Uwaga! Trzymaj ręce i stopy z dala od wirujących elementów.
4. Noś obuwie ochronne.
5. Urządzenie należy przechowywać poza zasięgiem dzieci.
6. Zachować bezpieczną odległość od budynków.
7. Używaj rękawic ochronnych.
8. Nie wystawiać na deszcz.

Tabliczka znamionowa

NAC
NEW AMERICAN CONCEPT

Producent: NAC Sp. z o.o.
Al. Krakowska 39, 05-090 Raszyn
www.nac.com.pl

RĘCZNA KOSIARKA BĘBNOWA

Model: LM-30
Szerokość koszenia: 30 cm
Masa: 6,5 kg
Rok produkcji: 2018

NAC
NEW AMERICAN CONCEPT

Producent: NAC Sp. z o.o.
Al. Krakowska 39, 05-090 Raszyn
www.nac.com.pl

RĘCZNA KOSIARKA BĘBNOWA

Model: LM-40
Szerokość koszenia: 40 cm
Masa: 7,5 kg
Rok produkcji: 2018

Wprowadzenie

Zapoznanie się i stosowanie informacji zawartych w tej instrukcji sprawi, że urządzenie będzie użytkowane w sposób bezpieczny zarówno dla użytkownika, jak i samego urządzenia. Należy instrukcję przechowywać przez cały okres użytkowania maszyny, gdyż zawsze może zaistnieć konieczność przypomnienia sobie informacji zawartych w instrukcji, a także należy ją przekazać wraz z urządzeniem w przypadku odsprzedaży maszyny lub zmiany użytkownika.

Uwagi ogólne

Dotyczące przygotowania trawnika przed koszeniem:

Teren pracy kosiarki należy oczyścić ze wszelkich przedmiotów, które mogą uszkodzić zespół tnący kosiarki, bądź mogą zostać wyrzucone spod kosiarki i poranić osoby postronne.

Koszenie należy przeprowadzać przy oświetleniu naturalnym lub sztucznym pod warunkiem zachowania dobrej widoczności.

Nie należy kosić mokrej trawy jak również nie należy kosić podczas opadów.

Przed każdym rozpoczęciem pracy zawsze należy wzrokowo sprawdzić stan połączeń śrubowych, ogólny stan urządzenia, a także stan zespołu tnącego oraz pewność zamocowania noży.

Zużyty lub uszkodzony nóż niezwłocznie wymienić na nowy.

Zastosowanie kosiarki

Urządzenie jest dopuszczone do użycia wyłącznie jako kosiarka do trawy zgodnie z opisem i zasadami bezpieczeństwa zawartymi w niniejszej instrukcji użytkowania.

Każde użycie kosiarki niezgodne z opisem zawartym w niniejszej instrukcji jest uznane za niewłaściwe i producent nie odpowiada za uszkodzenia i szkody wynikające z takiego postępowania.

Poprawne użytkowanie kosiarki obejmuje również respektowanie ustanowionych przez producenta warunków pracy, konserwacji, składowania i napraw.

Urządzenie może być naprawiane wyłącznie w autoryzowanych punktach serwisowych.

Wszelkie zasady bezpiecznego użytkowania, zapobiegania wypadkom i unikania zagrożeń, muszą być przestrzegane.

Jakiegokolwiek zmiany w budowie urządzenia wprowadzone przez użytkownika zwalniają producenta z odpowiedzialności za powstałe uszkodzenia czy zranienia.

Każde użycie kosiarki niezgodne z opisem zawartym w niniejszej instrukcji jest uznane za niewłaściwe i producent nie odpowiada za uszkodzenia i szkody wynikające z takiego postępowania.

Zasady bezpieczeństwa

Dotyczące przygotowania trawnika przed koszeniem:

Teren pracy kosiarki należy oczyścić ze wszelkich przedmiotów, które mogą uszkodzić zespół tnący kosiarki, bądź mogą zostać wyrzucone spod pracującej kosiarki i poranić osoby postronne.

Koszenie należy przeprowadzać przy oświetleniu naturalnym lub sztucznym pod warunkiem zachowania dobrej widoczności.

Nie należy kosić mokrej trawy jak również nie należy kosić podczas opadów.

Przed każdym rozpoczęciem pracy zawsze należy wzrokowo sprawdzić stan połączeń śrubowych, ogólny stan urządzenia, a także stan zespołu tnącego, oraz pewność zamocowania noży.

Zużyty lub uszkodzony nóż niezwłocznie wymienić na nowy.

Przed każdorazowym rozpoczęciem pracy sprawdź sprawność kosiarki.

Zawsze stosuj się do zasad bezpieczeństwa i reguł postępowania zawartych w tej instrukcji.

Noś sztywne twarde obuwie

Uważnie przeczytaj instrukcję. Upewnij się, że zapoznałeś się z urządzeniami sterującymi kosiarką i ich działaniami.

Urządzenie nie może być wykorzystywane bez zapoznania się z treścią instrukcji obsługi. Przechowuj instrukcję w miejscu pozwalającym na częste z niej korzystanie i chroniącym ją przed zniszczeniem, zgubieniem lub utratą czytelności, gdyż informacje w niej zawarte są bardzo ważne i będą przydatne przez cały okres użytkowania maszyny.

Nie wolno dzieciom obsługiwać urządzenia.

Osoby postronne zwłaszcza dzieci a także zwierzęta domowe nie mogą przebywać w rejonie pracy kosiarki.

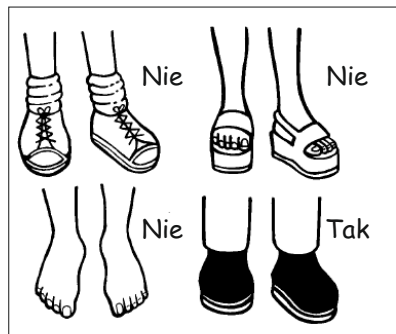

Maszyny nie należy stosować do:

- przycinania krzewów
- rozdrabniania gałęzi
- odkurzania liści

W razie wypadku lub awarii

W razie wypadku należy natychmiast zatrzymać /wylączyć maszynę i wezwać pomoc (jeżeli tego wymaga sytuacja)!

W razie awarii należy zatrzymać/wylączyć maszynę i skontaktować się z autoryzowanym serwisem w celu usunięcia awarii.

Przygotowanie do pracy

Dostawa

Kosiarka dostarczona jest przez producenta w opakowaniu kartonowym w stanie częściowo rozmontowanym. Po zapoznaniu się dokładnie z instrukcją obsługi oraz rysunkami montażowymi, złożenie kosiarki nie powinno sprawiać zbytnich trudności. Wszystkie potrzebne elementy do montażu znajdują się w opakowaniu. *Rozpakowanie*

UWAGA! Instrukcja stanowi integralną część maszyny. Wszystkie ważne informacje odnośnie bezpiecznej obsługi kosiarki są wydrukowane tłustą czcionką, lub oznaczone odpowiednim piktogramem.

Wszystkie części kosiarki są zamontowane fabrycznie. Jedynie rękojeść kosiarki została ustawiony w pozycji przechowywania (rozmontowana). Żeby ustawić rękojeść w pozycji użytkowania, należy postępować zgodnie z poniższym rysunkiem.

UWAGA! Przy montażu należy zachować szczególną ostrożność -ostre ostrza. Zaleca się używania rękawic ochronnych.

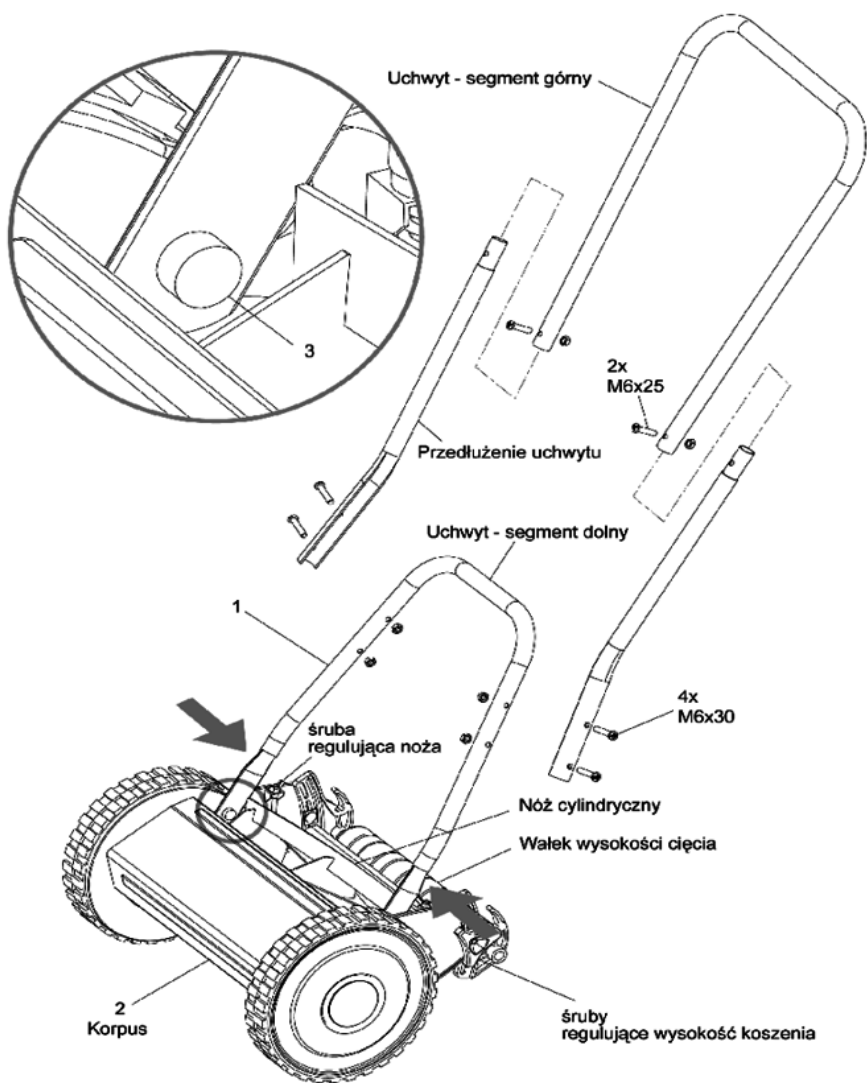

Zmiana wysokości koszenia

W celu zmiany wysokości koszenia należy poluzować śrubę regulacyjną (nr 1) i przesuwać prowadnicę roli (nr 3) wraz z rolką (nr 2) ustawić żądaną wysokość koszenia. Czynność tą należy powtórzyć po drugiej stronie kosiarki.

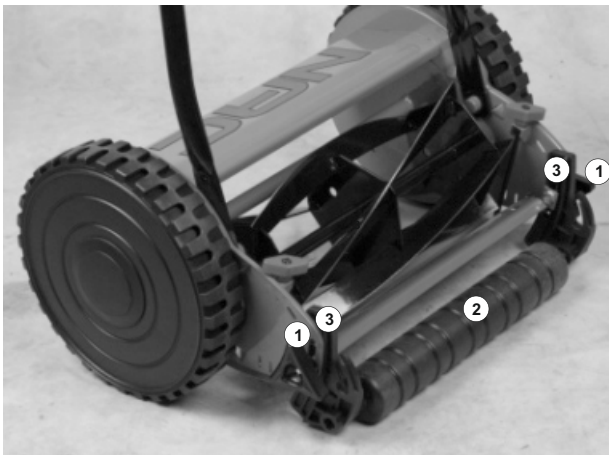

Uwaga ! Bardzo istotne jest ustawienie wysokości z obu stron kosiarki na tej samej wysokości. Nieprzestrzeganie tej zasady spowoduje, że cięta trawa będzie krzywo koszona.

Po prawidłowym ustawieniu proszę dobrze skrócić obydwie śruby regulacyjne (nr 1).

Regulacja noża stałego

UWAGA ! Przy regulacji należy zachować szczególną ostrożność - ostre ostrza. Zaleca się używania rękawic ochronnych.

Nóż fabrycznie jest ustawiony w optymalnej pozycji. Jednak ze względu na zużywanie się -wymaga regulacji.

Regulację przeprowadzamy w następujący sposób.

Wkładamy kartkę papieru pomiędzy obrotowy nóż cylindryczny (nr 1), a nóż stały (nr 3). Nakrętkami regulacyjnymi (nr 2) zmieniamy położenie noża stałego, do momentu aż ostrze delikatnie dotknie papieru. Uwaga ! Zbyt mocne zbliżenie do siebie noży może spowodować uszkodzenie mechanizmu tnącego.

Po zakończonej regulacji na próbę należy obrócić ostrza obrotowe w celu sprawdzenia prawidłowości ustawienia ostrzy. Prawidłowo wyregulowane ostrza wydają lekki metaliczny dźwięk.

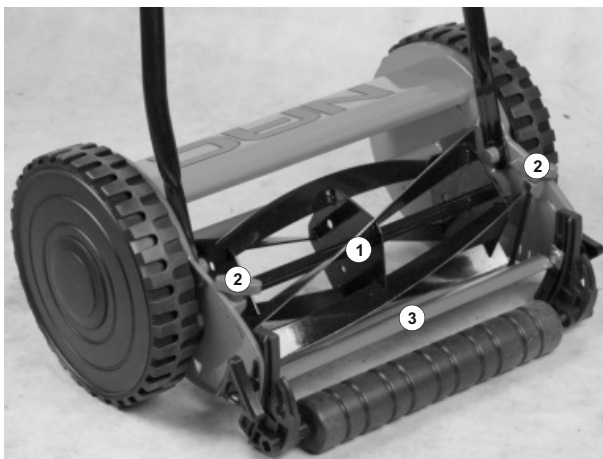

Dane techniczne

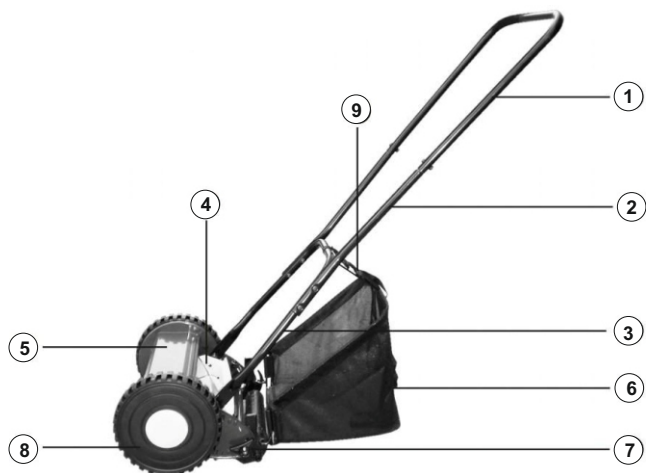

- 1 - Górny uchwyt
- 2 - Uchwyt środkowy
- 3 - Uchwyt dolny
- 4 - Ostrza obrotowe
- 5 - Korpus kosiarki

- 6 - Kosz występuje tylko w modelu (LM-40)
- 7 - Pokrętko regulacji wysokości cięcia
- 8 - Koła
- 9 - Pasek podtrzymujący kosz

Montaż kosza

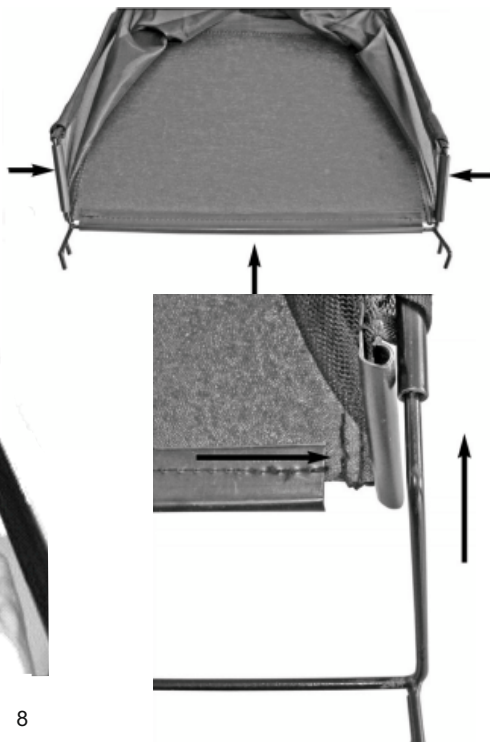
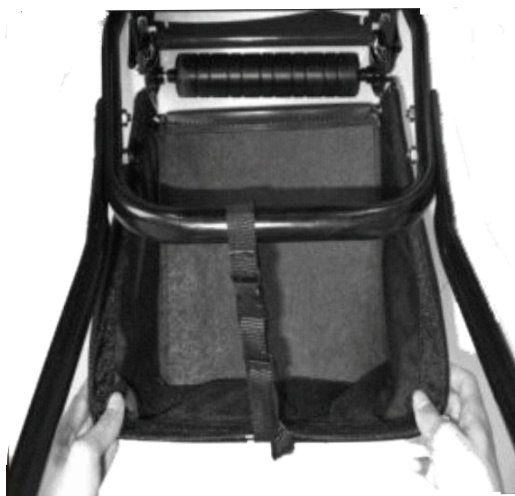

Praktyczne rady

Trawa musi być sucha. Jeśli trawa będzie mokra, to koszenie będzie utrudnione z uwagi na to, że mokra trawa będzie się zlepiała, uniemożliwiając równomierną pracę noża.

Trawa nie powinna być zbyt wysoka. Maksymalna wysokość trawy przy skutecznym i efektywnym koszeniu wynosi około 8 cm.

Jeśli wysokość trawy przekracza 8 cm, należy kosić dwa razy. Przy pierwszym koszeniu regulację wysokości ustawić jak najwyżej. Przy drugim koszeniu należy wysokość obniżyć do pożądanej.

Nóż tnący musi być dobrze naostrzony. Tępy nóż powoduje szarpanie końców źdźbeł trawy, a w konsekwencji ich żółknięcie.

Kosić należy popychając kosiarkę po linii prostej.

Koszenia przeprowadzać jak najczęściej, minimum co tydzień.

Prowadzić kosiarkę z niewielką prędkością.

Przy wykonywaniu kolejnych nawrotów należy kosić mniejszą szerokość niż .

Przechowywanie i konserwacja

Wyczyścić wewnętrzną część obudowy kosiarki i ewentualnie zabezpieczyć środkami antykorozyjnymi.

Wyczyścić całą kosiarkę i stosując dowolną pastę do lakierów zabezpieczyć lakier.

Utylizacja

Każde urządzenie ma określony czas technicznego życia. Po tym okresie urządzenie nie nadaje się do dalszej eksploatacji. Wówczas należy zdemontować urządzenie oddzielając części z tworzywa sztucznego od części metalowych i przekazać je do właściwych punktów skupu lub powierzyć wykonanie tej operacji punktowi serwisowemu.

Ryzyko resztkowe

Pomimo tego, że producent kosiarki ponosi odpowiedzialność za jej konstrukcję eliminującą niebezpieczeństwo, pewne elementy ryzyka podczas pracy są nie do uniknięcia. Ryzyko resztkowe wynika z błędnego zachowania obsługującego urządzenie

Największe niebezpieczeństwo występuje przy wykonywaniu następujących zabronionych czynności: użytkowania kosiarki przez dzieci

używania kosiarki do innych celów, niż opisane w instrukcji obsługi koszenie, gdy inne osoby, a w szczególności dzieci lub zwierzęta znajdują się w pobliżu

używanie kosiarki do dużych terenów zielonych (boiska, parki itp.)

używanie kosiarki przez osoby nie zapoznane z instrukcją obsługi

używanie kosiarki bez właściwej, zabezpieczającej obsługującego odzieży i obuwia chroniącego stopy.

Ocena ryzyka resztkowego

Przy przestrzeganiu zaleceń podanych w instrukcji obsługi zagrożenie resztkowe przy użytkowaniu kosiarki może być wyeliminowane

Istnieje ryzyko w przypadku nie dostosowania się do powyższych zaleceń.



GWARANCJA

Szanowni Państwo!

Dziękujemy za dokonanie zakupu naszego produktu i gratulujemy trafnego wyboru.

Urządzenie, które Państwo kupiliście zostało zaprojektowane i wyprodukowane według najnowszych technologii oraz reprezentuje światowe standardy jakości i niezawodności, jednocześnie będąc przyjaznym dla środowiska.

Przypominamy o obowiązku dokładnego zapoznania się z procedurami uruchomienia oraz eksploatacji przed rozpoczęciem korzystania z urządzenia; procedury te są zawarte w dostarczonej z urządzeniem Instrukcji Obsługi.

 **801 044 450**

WARUNKI GWARANCJI

1. Firma NAC gwarantuje sprawne działanie urządzenia zgodnie z warunkami techniczno-eksploatacyjnymi opisanymi w Instrukcji Obsługi.
2. Na urządzenie udziela się 24 - miesięcznej gwarancji konsumentowi (tj. osobie fizycznej dokonującej z przedsiębiorcą czynności prawnej niezwiązanej bezpośrednio z jej działalnością gospodarczą lub zawodową) oraz 12-miesięcznej gwarancji przy zakupie przez przedsiębiorcę (tj. osobę fizyczną, osobę prawną i jednostkę organizacyjną, prowadzącą we własnym imieniu działalność gospodarczą lub zawodową). Po tym okresie użytkownik ma prawo do napraw odpłatnych.
3. Wszystkie uszkodzenia ujawnione w okresie obowiązywania gwarancji, wynikające z wad materiałowych, montażowych lub produkcyjnych będą usuwane bezpłatnie.
4. Podstawą do uzyskania ochrony gwarancyjnej jest dowód zakupu urządzenia od Autoryzowanego Dystrybutora sprzętu NAC wraz z podpisanym w dniu sprzedaży drukiem niniejszej karty gwarancyjnej wydanym przez oficjalnego Autoryzowanego Dystrybutora marki NAC. Ochrona gwarancyjna nie będzie udzielana jeżeli druk gwarancji będzie poświadczony/podstemplowany przez firmę nie będącą Autoryzowanym Dystrybutorem marki NAC. Niniejsza gwarancja obowiązuje na terenie Rzeczypospolitej Polskiej.
5. Wady urządzenia podlegające gwarancji będą usuwane w terminie do 14 dni roboczych od daty przyjęcia w Autoryzowanym Serwisie NAC. Termin ten może ulec wydłużeniu do 30 dni roboczych w wyjątkowych przypadkach.
6. Z przyczyn niezależnych od Gwaranta wskazany powyżej termin może ulec wydłużeniu, w szczególności gdy produkt wymaga dodatkowej weryfikacji/ekspertyzy lub wystąpią okoliczności mające postać siły wyższej uniemożliwiającej jego zachowanie np.: powódź, pożar, strajki, klęski żywiołowe, restrykcje importowe itp.
7. W zakres gwarancji nie wchodzi czynności takie jak: montaż, konserwacja, obsługa okresowa, regulacja i czyszczenia, a także przeglądy, wymiana oleju i filtrów wraz z materiałami i częściami użytymi do w/w czynności. Czynności te mogą być wykonane odpłatnie.
8. W celu usunięcia wad lub uszkodzeń urządzenie wraz z dowodem zakupu i ważną Kartą Gwarancyjną należy dostarczyć do najbliższego Autoryzowanego Serwisu, skorzystać z wygodnego systemu „door to door” lub dostarczyć do miejsca zakupu. Urządzenie powinno zostać uprzednio oczyszczone. Serwis/sklep może odmówić naprawy urządzenia nieoczyszczonego. Jeżeli urządzenie ma zostać wysłane, przed przekazaniem go kurierowi lub sprzedawcy należy bezwzględnie wyłączyć z niego płyny eksploatacyjne (paliwo i olej). Opakowanie musi zapewnić bezpieczny transport, zaleca się opakowanie oryginalne.
9. Sposób naprawy ustala gwarant. Gwarant nie ma obowiązku dostarczenia urządzenia zastępczego na czas naprawy gwarancyjnej.
10. Gwarancja ta obowiązuje pod warunkiem, że urządzenie jest prawidłowo eksploatowane, konserwowane i obsługiwane zgodnie z dołączoną Instrukcją Obsługi.
11. Użytkownik jest obowiązany do natychmiastowego zaniechania użytkowania uszkodzonego urządzenia. Kontynuacja pracy uszkodzonym urządzeniem może powodować powstanie kolejnych usterek oraz zagrażać zdrowiu lub życiu użytkownika lub osób trzecich.
12. Gwarancją nie są objęte uszkodzenia powstałe w wyniku: uszkodzeń mechanicznych, niewłaściwego użytkowania, dokonywania modyfikacji oraz napraw dokonanych przez osoby nieupoważnione. Dotyczy to również zamontowania i używania niewłaściwych części oraz filtrów, smarów, olejów, paliw.
13. Zniszczenie plomb gwarancyjnych, o ile są, lub tabliczki znamionowej z numerem seryjnym, może być podstawą do odrzucenia gwarancji.
14. Gwarancja nie obejmuje wad powstałych na skutek uderzenia pioruna, pożaru, powodzi i innych klęsk żywiołowych.
15. Gwarancji nie podlegają elementy eksploatacyjne i ulegające naturalnemu zużyciu podczas pracy i podlegające kontroli stanu przez użytkownika takie jak: paski klinowe, żarówki, filtry, świece zapłonowe, koła jezdne, noże i ostrza tnące, uchwyty noży, głowice żytkowe, łańcuchy tnące, prowadnice łańcucha, linki sterownicze, wpusty i kołki przeciążeniowe.
16. Firma NAC nie odpowiada za bezpośrednie lub pośrednie szkody, straty bądź koszty wynikłe z zastosowaniem, bądź brakiem możliwości zastosowania urządzenia do jakiegokolwiek celu.
17. Jeżeli przed przystąpieniem do naprawy konieczne jest przeprowadzenie czynności związanych z konserwacją urządzenia to Serwis/sklep może przeprowadzić takie czynności odpłatnie za zgodą użytkownika/reklamującego.
18. Jeżeli podczas naprawy stwierdzono konieczność wymiany elementów związanych z bezpieczeństwem użytkowania lub osób trzecich (m.in. ostrza tnące, łańcuchy, prowadnice, osłony elementów tnących i inne związane z bezpieczeństwem), to serwis jest zobowiązany do wymiany tych elementów nawet wtedy, gdy wiąże się to z koniecznością pobrania opłat za zgodą użytkownika/reklamującego. Brak udzielenia takiej zgody oznacza, iż Gwarant nie bierze na siebie odpowiedzialności za bezpieczeństwo użytkowania urządzenia z niesprawnościami ujawnionymi przez serwis.
19. Gwarancja nie obejmuje ewentualnych szkód wyrządzonych przedmiotom lub osobom.
20. Gwarancja na sprzedany towar nie wyłącza, nie ogranicza ani nie zawiesza uprawnień kupującego będącego osobą fizyczną wynikających z przepisów o rękojmi za wady rzeczy sprzedanej.

KARTA GWARANCYJNA

Nazwa sprzętu *

Model *

Data sprzedaży *

Nr fabryczny urządzenia *

Nr fabryczny silnika *

Oświadczam, że zapoznałem się z Instrukcją Obsługi oraz Gwarancją.

Zakupiony sprzęt otrzymałem sprawny, kompletny, wraz z dowodem zakupu.

Czytelny podpis nabywcy

Pieczętka i czytelny podpis sprzedawcy *1

* – Wypełnia sprzedawca

*1 – **Oświadczam, że jestem oficjalnym Autoryzowanym Dystrybutorem sprzętu NAC.**

Złożenie oświadczenia niezgodnego ze stanem faktycznym przez podmiot nie będący autoryzowanym Dystrybutorem sprzętu NAC może skutkować odpowiedzialnością karną sprzedawcy na podstawie art. 271 i art. 286 Kodeksu Karnego.

ADNOTACJE O PRZEBIEGU NAPRAW

1.		OPIS NAPRAWY	PIECZĄTKA ZAKŁADU
	DATA ZGŁOSZENIA SPRZĘTU		
	DATA ZAKOŃCZENIA NAPRAWY		
	DATA WYDANIA SPRZĘTU		
2.		OPIS NAPRAWY	PIECZĄTKA ZAKŁADU
	DATA ZGŁOSZENIA SPRZĘTU		
	DATA ZAKOŃCZENIA NAPRAWY		
	DATA WYDANIA SPRZĘTU		
3.		OPIS NAPRAWY	PIECZĄTKA ZAKŁADU
	DATA ZGŁOSZENIA SPRZĘTU		
	DATA ZAKOŃCZENIA NAPRAWY		
	DATA WYDANIA SPRZĘTU		
4.		OPIS NAPRAWY	PIECZĄTKA ZAKŁADU
	DATA ZGŁOSZENIA SPRZĘTU		
	DATA ZAKOŃCZENIA NAPRAWY		
	DATA WYDANIA SPRZĘTU		

ODKRYJ NOWE MOŻLIWOŚCI

NAC
NEW AMERICAN CONCEPT



Drogi Kliencie,



**w sprawach związanych z obsługą gwarancyjną oraz serwisową
kontaktuj się z nami przez stronę internetową**

serwis.nac.com.pl

Zobacz
VIDEO PORADY



serwis.nac.com.pl

NAC

Zdjęcia i opisy z niniejszej instrukcji są własnością firmy NAC. Zgodnie z Dz. U. 94 Nr 24 poz. 83, sprost: Dz. U. 94 Nr 43 poz. 170 kopiowanie, przetwarzanie i rozpowszechnianie tych materiałów w całości lub w części bez zgody firmy NAC jest zabronione i stanowi naruszenie praw autorskich.

Niniejsza instrukcja kosiarek spalinowych nie wskazuje cech nabytego przez Państwa urządzenia, którego dotyczy instrukcja, w zakresie, w jakim nie mają one wpływu bezpośrednio na sposób korzystania z niego, a tym samym szczegółowe dane techniczne wskazane w instrukcji mogą ulec zmianie, za co firma NAC nie ponosi odpowiedzialności.