



SWC-387

[denver.eu](http://denver.eu)

Nov./2025



**FR**  
Cet appareil et ses accessoires sont recyclables

À DÉPOSER EN MAGASIN

À DÉPOSER EN DÉCHÈTERIE

OU

Points de collecte sur [www.quefairedemesdechets.fr](http://www.quefairedemesdechets.fr)  
Privilégiez la réparation ou le don de votre appareil !

# Informacje dotyczące bezpieczeństwa

Przed pierwszym użyciem produktu należy dokładnie zapoznać się z instrukcjami bezpieczeństwa i zachować je na przyszłość.

1. Ten produkt nie jest zabawką. Należy trzymać go z dala od w zasięgu dzieci.
2. Ostrzeżenie: Ten produkt zawiera lit bateria polimerowa.
3. Przechowywać produkt poza zasięgiem dzieci i zwierzęta domowe, aby uniknąć żucia i połykanie.
4. Obsługa i przechowywanie produktu Temperatura wynosi od 0 stopni Celsjusza do 40 stopni Celsjusza. Poniżej i powyżej tej wartości temperatura może mieć wpływ na działanie.
5. Nigdy nie otwierać produktu. Naprawy lub usługa powinna być wykonywana wyłącznie przez wykwalifikowany personel.
6. Zdejmij inteligentny zegarek w przypadku jakichkolwiek wycieków lub nadmiernego ciepła z produktu, aby uniknąć poparzeń lub wysypki.
7. Urządzenie należy ładować wyłącznie za pomocą dostarczonego kabla USB.
8. Używanie akcesoriów innych niż te dostarczane z produktem mogą powodować nieprawidłowe działanie.
9. Bezprzewodowa technologia Bluetooth działa w zasięgu około 10 m (30 stóp). Maksymalna odległość komunikacji może się różnić w zależności od obecności przeszkody (ludzie, metalowe przedmioty, ściany), itp.) lub elektromagnetyczny środowisko.
10. Mikrofałe emitowane przez Bluetooth urządzenie może mieć wpływ na działanie elektroniczne urządzenia medyczne.

## Denver A/S zastrzega sobie prawo do błędów w druku

Denver A/S nie ponosi odpowiedzialności za jakiegokolwiek błędy techniczne lub typograficzne i zastrzega sobie prawo do wprowadzania zmian w produkcie i instrukcjach bez wcześniejszego powiadomienia. W przypadku wykrycia jakiegokolwiek nieścisłości lub pominięć prosimy o poinformowanie nas o tym na adres podany na tylnej okładce.

# Pobieranie aplikacji

Zeskanuj poniższy kod QR, pobierz i zainstaluj aplikację.

Da Fit



Zeskanuj kod QR i pobierz

# Ładowanie i aktywność

Ładowanie urządzenia w celu uaktywnienia przed pierwszym użyciem; Aby naładować urządzenie, podłącz kabel ładujący do adaptera lub portu USB w komputerze.

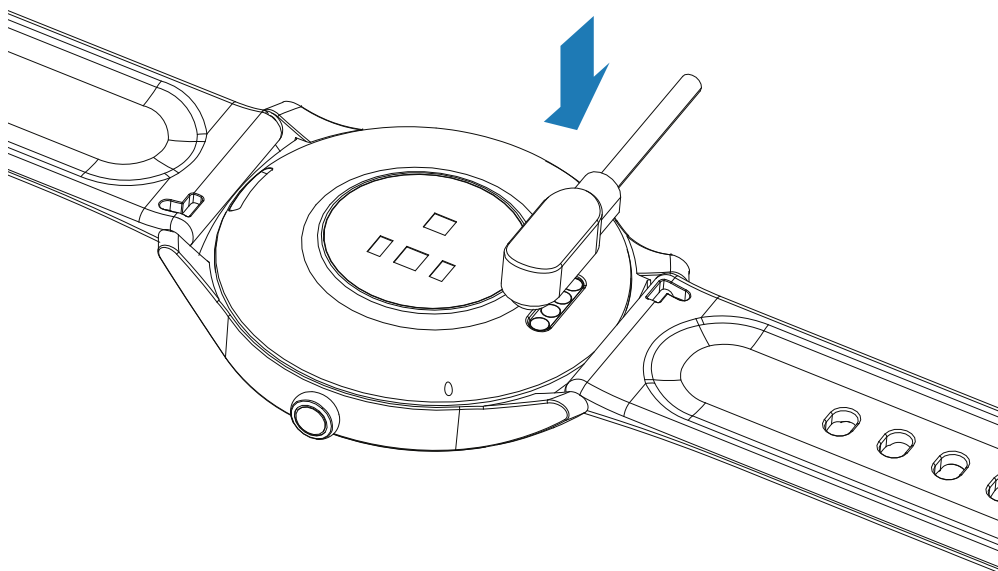

# Parowanie

Otwórz aplikację i skonfiguruj swój profil



Przejdź do [Urządzenie] , kliknij Dodaj



Wybierz urządzenie z listy skanowania



Zakończenie

Adres MAC na stronie "Ustawienia" - "Informacje" może pomóc w identyfikacji urządzenia na liście skanowania.

# Korzystanie z ekranu dotykowego

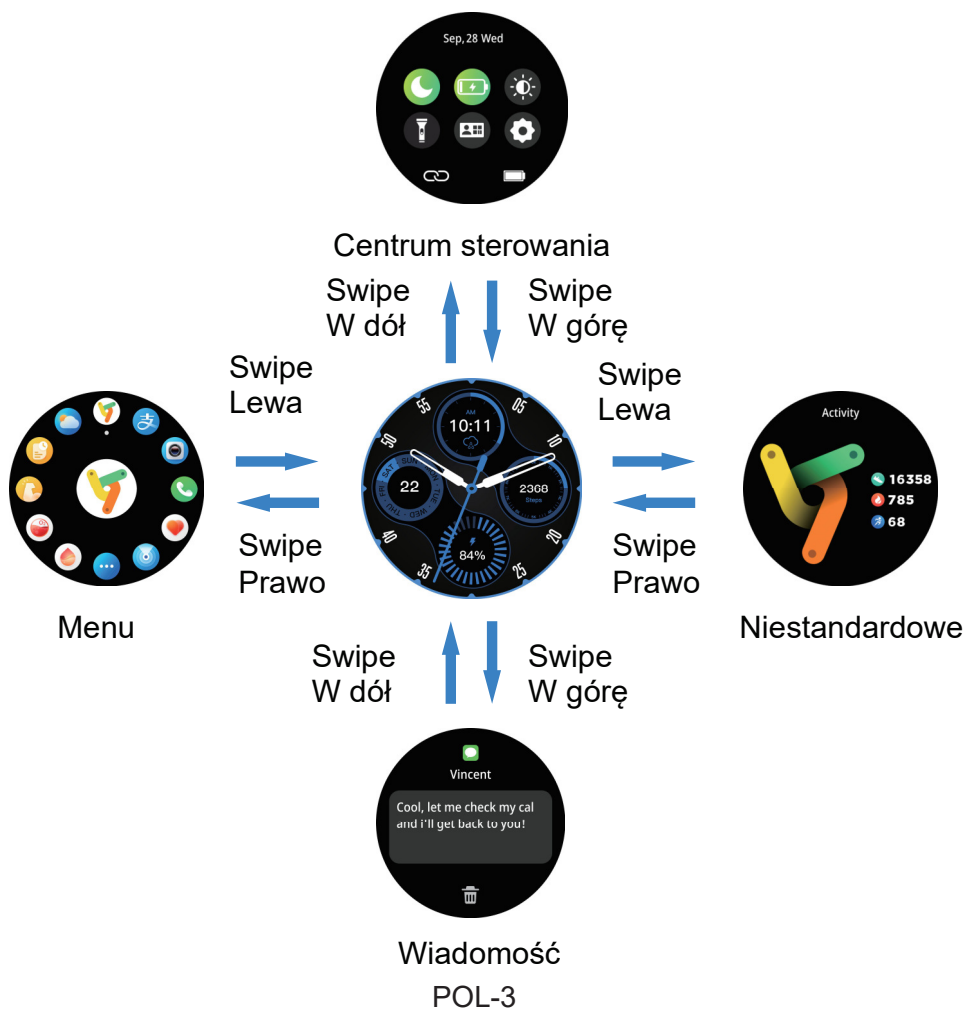

# Funkcje inteligentnego zegarka



Po podłączeniu smartwatcha do telefonu można używać zegarka do wybierania numeru, aby sterować telefonem w celu nawiązywania połączeń i odbierania połączeń telefonicznych. Podczas korzystania z funkcji połączeń telefonicznych należy utrzymywać stabilne połączenie między zegarkiem a telefonem.



## Spraakassistent

W stanie połączenia Bluetooth zegarek może wybudzić asystenta głosowego w telefonie.



## Sen

Jeśli będziesz nosić smartwatch podczas snu, może on wyświetlać statystyki przespanych godzin i jakości snu zarówno na ekranie, jak i w aplikacji.

**UWAGA:** Statystyki snu resetują się do zera o 8:00 wieczorem.

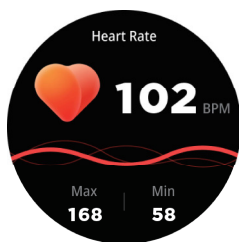

## Test tętna

Inteligentny zegarek może rejestrować tętno przez cały dzień. Możesz także dotknąć strony, aby rozpocząć pomiar tętna.

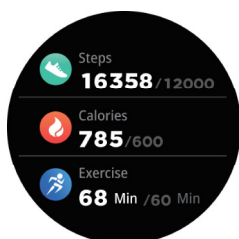

## Sport

Smart Watch automatycznie śledzi kroki wykonane na ekranie.

**UWAGA:** Statystyki ruchu resetują się do zera o północy.

# Funkcje inteligentnego zegarka

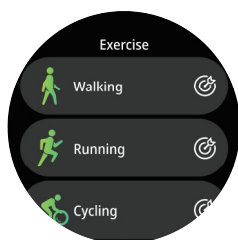

## Szkolenie

Dotknij ikony treningu w menu, aby rozpocząć nowy trening  
Do wyboru są 123 tryby sportowe.  
Ostatnie nagranie treningu zostanie wyświetlone na stronie treningu.



## Badanie ciśnienia krwi

Dotknij strony ciśnienia krwi, aby rozpocząć pomiar ciśnienia krwi  
Na stronie ciśnienia krwi może wyświetlać dane pomiaru ciśnienia krwi z ostatnich pomiarów.

UWAGA: nie jest przeznaczony do użytku medycznego.

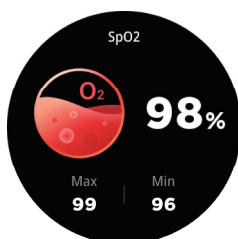

## Test SpO2

Dotknij strony SpO 2, aby rozpocząć pomiar SpO2.  
Na stronie SpO2 można wyświetlić dane pomiaru SpO2 z ostatnich pomiarów.



## Pogoda

Może wyświetlać informacje o pogodzie bieżącej i jutrzejszej na stronie pogody.  
Informacje o pogodzie są synchronizowane po połączeniu z aplikacją, nie będą aktualizowane po długim rozłączeniu.



## Przypomnienie o wiadomościach

Urządzenie może synchronizować powiadomienia przychodzące z serwisów Twitter, Facebook, Whatsapp, Instagram itp.

UWAGA: Powiadomienia przychodzące można wyłączyć w aplikacji.

# Funkcje inteligentnego zegarka

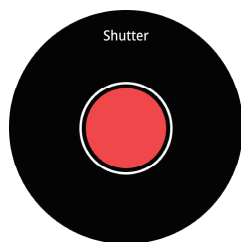

## Zdalna migawka

Po podłączeniu urządzenia można zdalnie sterować kamerą w telefonie.

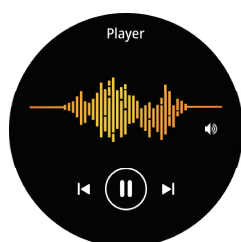

## Migawka gracza

Po podłączeniu urządzenia można zdalnie sterować odtwarzaczem muzyki w telefonie.

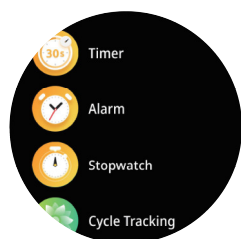

## Inne funkcje

Inne funkcje obejmują stoper, alarm, timer, jasność, włączanie/wyłączanie wyciszenia, tryb kinowy, przywracanie ustawień fabrycznych, wyłączenie zasilania i inne.

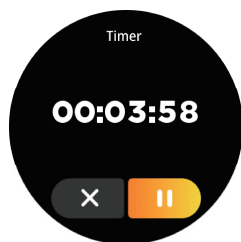

## Stop Watch

Stuknij przycisk start na stronie stopera, aby rozpocząć odmierzenie czasu i stuknij przycisk stop, aby zatrzymać odmierzenie czasu.

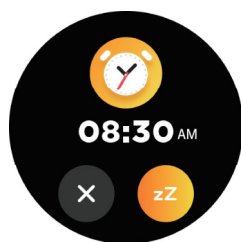

## Ciche alarmy

Ustaw alarm w aplikacji, urządzenie będzie wibrować, aby przypomnieć o czasie.

# Funkcje inteligentnego zegarka

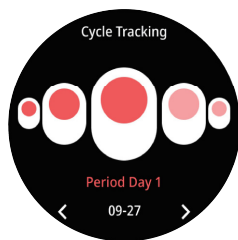

## Okres

Okres menstruacyjny, owulację można ustawić w okresie klienta, przypomnienie i przewidywanie szczytu owulacji.



## Przypominanie o ruchu

Urządzenie będzie wibrować, aby przypomnieć o konieczności zrelaksowania się po 1 godzinie siedzenia.

UWAGA: Funkcję można włączyć/wyłączyć w aplikacji.



## Przypominanie o piciu

Inteligentny zegarek przypomni "Czas napić się wody" w zaplanowanym czasie.

UWAGA: Funkcję można ustawić w aplikacji.



## Korzystanie z szybkiego podglądu

Dzięki funkcji Quick View możesz sprawdzić godzinę lub wiadomość z telefonu na inteligentnej bransoletce bez dotykania. Wystarczy obrócić nadgarstek w swoją stronę, a ekran godziny pojawi się na kilka sekund.

# Informacje ogólne i specyfikacja

## 1. Warunki środowiskowe

Temperatura pracy: 14°F do 122°F (-10°C do 50°C)

Temperatura nieużywania: -4°F do 140°F (-20°C do 60°C)

## 2. Rozmiar

Pasuje na nadgarstek o obwodzie od 5,5 do 7,7 cala.

## 3. Utylizacja i recykling

Należy pamiętać, że to konsument jest odpowiedzialny za prawidłową utylizację i recykling inteligentnej bransoletki i towarzyszących jej komponentów. Nie należy wyrzucać Smart Bracelet razem ze zwykłymi odpadami domowymi, urządzenie Smart Bracelet jest uważane za odpad elektroniczny i powinno być utylizowane w lokalnym punkcie zbiórki sprzętu elektronicznego.

Aby uzyskać więcej informacji, należy skontaktować się z lokalnym organem ds. zarządzania zużytym sprzętem elektronicznym lub sprzedawcą, u którego zakupiono produkt.

# Ostrzeżenie!

- Bateria litowa w środku!
- Nie próbuj otwierać produktu!
- Nie wystawiać na działanie ciepła, wody, wilgoci or bezpośredniego światła słonecznego!
- Ładować wyłącznie za pomocą oryginalnej ładowarki dostarczonej z tym produktem!

Uwaga: wszystkie produkty mogą zostać zmienione bez uprzedzenia. Zastrzegamy sobie prawo do błędów i pomyłek w tym podręczniku.

WSZELKIE PRAWA ZASTRZEŻONE. COPYRIGHT  
DENVER A/S



denver.eu



Sprzęt elektryczny i elektroniczny oraz dołączone baterie zawierają materiały, elementy i substancje, które mogą być szkodliwe dla zdrowia ludzi i niebezpieczne dla środowiska naturalnego w przypadku nieprawidłowego obchodzenia się z takim zużytym sprzętem elektrycznym i elektronicznym oraz bateriami.

Urządzenia elektryczne i elektroniczne oraz baterie są oznaczone przekreślonym symbolem kosza na śmieci, patrz wyżej. Ten symbol oznacza, że zużytego sprzętu elektrycznego i elektronicznego oraz baterii nie wolno utylizować razem z odpadami komunalnymi, ale należy je utylizować osobno.

Użytkownik jest zobowiązany do przekazania zużytych baterii do punktu selektywnej zbiórki odpadów. Dzięki temu baterie będą poddawane recyklingowi zgodnie z obowiązującymi przepisami i w sposób bezpieczny dla środowiska.

We wszystkich miejscowościach wyznaczono punkty selektywnej zbiórki odpadów, a także inne miejsca, w których można bezpłatnie zostawić zużyty sprzęt elektryczny i elektroniczny oraz baterie. Odpady tego rodzaju mogą też być odbierane z gospodarstw domowych. Dodatkowe informacje dostępne są w urzędzie odpowiedzialnym za usuwanie odpadów.

Denver A/S niniejszym oświadcza, że typ urządzenia SWC-387 jest zgodny z dyrektywą 2014/53/EU. Pełny tekst deklaracji zgodności RED jest dostępny pod następującym adresem internetowym: [denver.eu](http://denver.eu). Kliknij IKONĘ wyszukiwania na górze strony. Należy wprowadzić numer modelu: SWC-387. Następnie należy wyświetlić stronę produktu. Dyrektywa dotycząca sprzętu radiowego powinna znajdować się w sekcji plików do pobrania.

Informacje na temat zużycia energii w trybie czuwania/wyłączenia oraz zarządzania energią dla produktów zgodnych z rozporządzeniem Komisji (EU) 2023/826 można znaleźć pod następującym adresem internetowym: [denver.eu](http://denver.eu), a następnie kliknąć ikonę wyszukiwania w górnej części strony. Wpisz numer modelu: SWC-387 i przejdź do strony.



**EU data act**



**EU data act**



**EU data act**

Zakres częstotliwości pracy: 2,402 ~ 2,480 GHz  
Maks. moc wyjściowa: 6 dBm

DENVER A/S  
Omega 5A, Soeften  
DK-8382 Hinnerup  
Dania  
[www.denver.eu](http://www.denver.eu)  
[www.facebook.com/denver.eu](https://www.facebook.com/denver.eu)

# Contact

**Main contact point: [contact.hq@denver.eu](mailto:contact.hq@denver.eu)**

## Nordics

Headquarter  
Denver A/S  
Omega 5A, Soeften  
DK-8382 Hinnerup  
Denmark

Phone: **+45 86 22 61 00**  
(Push "1" for support)

E-Mail  
For technical questions, please write to:  
**[support.hq@denver.eu](mailto:support.hq@denver.eu)**

For all other questions please write to:  
**[contact.hq@denver.eu](mailto:contact.hq@denver.eu)**

---

## Benelux

**DENVER BENELUX B.V.**  
Barwoutswaarder 13C+D  
3449 HE Woerden  
The Netherlands

Phone: **0900-3437623**  
E-Mail: **[support.nl@denver.eu](mailto:support.nl@denver.eu)**

---

## Spain/Portugal

**DENVER SPAIN S.A**  
Ronda Augustes y Louis Lumiere, n° 23 – nave  
16  
Parque Tecnológico  
46980 PATERNA  
Valencia (Spain)

**Spain**  
Phone: **+34 960 046 883**  
Mail: **[support.es@denver.eu](mailto:support.es@denver.eu)**

**Portugal:**  
Phone: **+35 1255 240 294**  
E-Mail: **[denver.service@satfiel.com](mailto:denver.service@satfiel.com)**

---

## Germany

**Denver Germany GmbH Service**  
Service Center  
Max-Emanuel-Str.4  
94036 Passau

Phone: **+49 851 379 369 40**

E-Mail  
**[support.de@denver.eu](mailto:support.de@denver.eu)**

Monday- Thursday 09:00 -16:30  
Friday 09:00- 14:00

---

## Austria

Lurf Premium Service GmbH  
Deutschstrasse 1  
1230 Wien

Phone: **+43 1 904 3085**  
E-Mail: **[denver@lurfservice.at](mailto:denver@lurfservice.at)**

---

## Poland

**LetMeRepair Poland sp. z o.o.**

ul. Częstochowska 140  
62-800 Kalisz

Phone: **62 75 38 092**  
E-Mail: **[denver-service@letmerepair.pl](mailto:denver-service@letmerepair.pl)**

Godziny pracy: 8 – 18 (poniedziałek – piątek)

---

If your country is not listed above,  
please write an email to  
[contact.hq@denver.eu](mailto:contact.hq@denver.eu)



Denver A/S  
Omega 5A, Soeften  
DK-8382 Hinnerup  
Denmark

[denver.eu](http://denver.eu)  
[facebook.com/denver.eu](https://facebook.com/denver.eu)

