

D	Herrenrasierer	Bedienungsanleitung/Garantie	04
NL	Scheerapparaat voor mannen	Gebruiksaanwijzing	14
F	Rasoir Pour Homme	Mode d'emploi	21
E	Afeitadora	Instrucciones de servicio	28
I	Rasoio maschile	Istruzioni per l'uso	35
GB	Shaver for men	Instruction Manual	42
PL	Golarka dla mężczyzn	Instrukcja obsługi/Gwarancja	49
H	Férfi borotva	Használati utasítás	57
UA	Чоловіча електробритва	Інструкція з експлуатації	64
RUS	Бритва для мужчин	Руководство по эксплуатации	71
AR	العجانة	دليل المستخدم	83

D NL F E I GB PL H UA RUS AR

HERRENRASIER

HR 5625



CE

AEG
perfekt in form und funktion

2 Inhalt

Deutsch

Inhalt

Übersicht der Bedienelemente.....	Seite	3
Bedienungsanleitung.....	Seite	4
Technische Daten.....	Seite	10
Garantie.....	Seite	10
Entsorgung.....	Seite	13

Nederlands

Inhoud

Locatie van bedieningselementen.....	blz	3
Gebruiksaanwijzing.....	blz	14
Technische specificaties.....	blz	19
Verwijdering.....	blz	20

Français

Sommaire

Situation des commandes.....	Page	3
Manuel.....	Page	21
Caractéristiques techniques.....	Page	26
Élimination.....	Page	27

Español

Índice

Ubicación de los controles.....	Página	3
Manual del usuario.....	Página	28
Especificaciones técnicas.....	Página	33
Eliminación.....	Página	34

Italiano

Indice

Posizione dei comandi.....	Pagina	3
Manuale dell'utente.....	Pagina	35
Specifiche tecniche.....	Pagina	40
Smaltimento.....	Pagina	41

English

Contents

Location of Controls.....	Page	3
User manual.....	Page	42
Technical Specifications.....	Page	47
Disposal.....	Page	48

Język polski

Spis treści

Lokalizacja kontrolek.....	Strona	3
Instrukcja użytkowania.....	Strona	49
Techniczne specyfikacje.....	Strona	54
Ogólne warunki gwarancji.....	Strona	55
Usuwanie.....	Strona	56

Magyarul

Tartalom

A kezelőszervek elhelyezkedése.....	Oldal	3
Használati útmutató.....	Oldal	57
Műszaki adatok.....	Oldal	62
Hulladékkezelés.....	Oldal	63

Українська

Зміст

Розташування органів керування... сторінка	3
Посібник користувача..... сторінка	64
Технічні характеристики..... сторінка	70

Русский

Содержание

Расположение элементов.....	стр.	3
Руководство по эксплуатации.....	стр.	71
Технические характеристики.....	стр.	77

العربية

المحتويات

مكان عناصر التحكم.....	صفحة	3
دليل التعليمات.....	صفحة	83
المعلومات التقنية.....	صفحة	78

3 Übersicht der Bedienelemente

Locatie van bedieningselementen
Situation des commandes
Ubicación de los controles
Posizione dei comandi
Location of Controls

Lokalizacja kontroltek
A kezelőszervek elhelyezkedése
Розташування органів керування
Расположение элементов
مكان عناصر التحكم

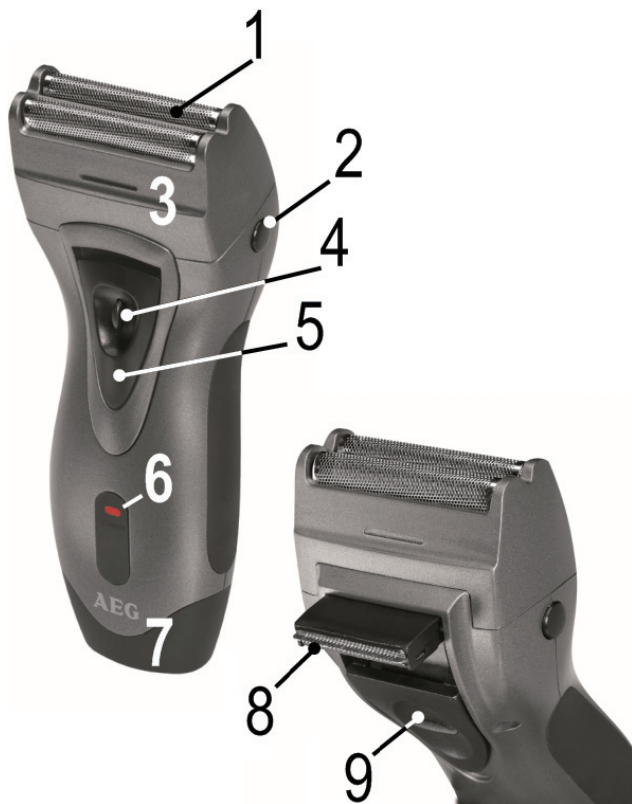

4 Deutsch

Bedienungsanleitung

Vielen Dank, dass Sie sich für unser Produkt entschieden haben. Wir wünschen Ihnen viel Freude mit dem Gerät.

Symbole in dieser Bedienungsanleitung

Wichtige Hinweise für Ihre Sicherheit sind besonders gekennzeichnet. Beachten Sie diese Hinweise unbedingt, um Unfälle und Schäden am Gerät zu vermeiden:



WARNUNG:

Warnt vor Gefahren für Ihre Gesundheit und zeigt mögliche Verletzungsrisiken auf.



ACHTUNG:

Weist auf mögliche Gefährdungen für das Gerät oder andere Gegenstände hin.



HINWEIS:

Hebt Tipps und Informationen für Sie hervor.

Sicherheitshinweise

Allgemeine Sicherheitshinweise

Lesen Sie vor Inbetriebnahme dieses Gerätes die Bedienungsanleitung sehr sorgfältig durch und bewahren Sie diese inkl. Garantieschein, Kassenbon und nach Möglichkeit den Karton mit Innenverpackung gut auf. Falls Sie das Gerät an Dritte weitergeben, geben Sie auch die Bedienungsanleitung mit.

- Benutzen Sie das Gerät ausschließlich für den privaten und den dafür vorgesehenen Zweck. Dieses Gerät ist nicht für den gewerblichen Gebrauch bestimmt.
- Das Netzteil ist nur zur Benutzung in trockenen Räumen geeignet.
- Überprüfen Sie, ob Ausgangsstrom, -spannung und die Polarität des Netzteils mit den Angaben auf dem angeschlossenen Gerät übereinstimmen!
- Berühren Sie das angeschlossene Netzteil nicht mit feuchten Händen!
- Schalten Sie das Gerät aus, wenn Sie es nicht benutzen, Zubehörteile anbringen, zur Reinigung oder bei Störung.
- Das Gerät und das Netzkabel müssen regelmäßig auf Zeichen von Beschädigungen untersucht werden. Wird eine Beschädigung festgestellt, darf das Gerät nicht mehr benutzt werden.
- Verwenden Sie nur Original-Zubehör.

- Zur Sicherheit Ihrer Kinder lassen Sie keine Verpackungsteile (Plastikbeutel, Karton, Styropor, etc.) erreichbar liegen.



WARNUNG!

Lassen Sie kleine Kinder nicht mit Folie spielen. Es besteht **Erstickungsgefahr!**

Spezielle Sicherheitshinweise für dieses Gerät

- Reparieren Sie das Gerät nicht selbst, sondern suchen Sie einen autorisierten Fachmann auf. Um Gefährdungen zu vermeiden, ein defektes Netzkabel nur vom Hersteller, unserem Kundendienst oder einer ähnlich qualifizierten Person durch ein gleichwertiges Kabel ersetzen lassen.
- Dieses Gerät kann von **Kindern** ab 8 Jahren und darüber sowie von Personen mit verringerten physischen, sensorischen oder mentalen Fähigkeiten oder Mangel an Erfahrung und Wissen benutzt werden, wenn sie beaufsichtigt oder bezüglich des sicheren Gebrauchs des Gerätes unterwiesen wurden und die daraus resultierenden Gefahren verstehen.

6 Deutsch

- **Kinder** dürfen nicht mit dem Gerät spielen.
- Reinigung und **Benutzer-Wartung** dürfen nicht von **Kindern** ohne Beaufsichtigung durchgeführt werden.

WARNUNG:

- Halten Sie das Gerät trocken!
- Das handgehaltene Teil ist von der Anschlussleitung zu trennen, bevor Sie es reinigen.
- Verwenden Sie nur das mitgelieferte Netzteil.
- Es erzeugt die Kleinspannung für den Rasierapparat.
- Tauschen Sie keine Teile aus. Nehmen Sie keine Veränderungen vor. Es besteht Gefahr durch elektrischen Schlag!

Übersicht der Bedienelemente

- 1 Scherblatt
- 2 Taste Scherkopf
- 3 Scherkopf
- 4 Sperre
- 5 ON/OFF Ein- / Ausschalter
- 6 Kontrollleuchte

- 7 Anschluss Netzteil
- 8 Langhaarschneider
- 9 Schieber

Lieferumfang

- 1 x Rasierer Handteil
- 1 x Steckernetzteil
- 1 x Reinigungspinsel
- 1 x Schutzkappe für das Scherblatt

Aufladen des Gerätes

- Schalten Sie das Gerät aus. Am Schalter ist **0** sichtbar.
- Verbinden Sie den Netzteilstecker mit dem Anschluss am unteren Ende des Gerätes.
- Schließen Sie das Netzteil an eine Steckdose an.
- Während des Ladevorgangs leuchtet die Kontrollleuchte rot.

HINWEIS:

Die Leuchte gibt **keinen** Hinweis zum Ladezustand des Akkus.

- Laden Sie das Gerät vor der ersten Benutzung 15 Stunden auf.

HINWEIS:

- Beenden Sie alle weiteren Ladungen nach spätestens 15 Stunden.

NETZBETRIEB:

- Ist der Akku ganz leer und Sie wollen den Rasierer am Kabel betreiben?
- Laden Sie den Akku wenige Sekunden auf. Danach können Sie den Rasierer am Kabel betreiben.

ACHTUNG:

Ziehen Sie nach 15 Stunden Ladezeit immer den Stecker aus der Steckdose.

HINWEIS ZUR AKKU-LEBENSDAUER

Sie verlängern die Lebensdauer des Akkus, wenn Sie Folgendes beachten:

- Warten Sie mit dem Laden, bis der Akku nahezu leer ist.
- Lassen Sie das Gerät nicht länger als 15 Stunden am Ladegerät angeschlossen.
- Laden Sie das Gerät nur bei einer Umgebungstemperatur zwischen 0° und + 40°C.

8 Deutsch

Rasieren

1. Entfernen Sie die Schutzkappe.
2. Drücken Sie die Sperre. Schieben Sie den Schalter nach oben. **I** ist zu sehen.
3. Setzen Sie den Rasierer im rechten Winkel an der Gesichtskontur an.
4. Folgen Sie der Kontur Ihres Gesichtes. Halten Sie den Rasierer dabei weiter im rechten Winkel zur Hautfläche. Kleine Abweichungen werden durch das flexible Scherblatt ausgeglichen.

HINWEIS:

- Rasieren Sie gegen die Haarwuchsrichtung.
- Straffen Sie die Haut ggf. mit der freien Hand.

Langhaarschneider nutzen:

Mit dem Langhaarschneider trimmen Sie kontrolliert Haupt- oder Barthaare.

- Fahren Sie mit dem Schieber den Langhaarschneider aus oder ein.

Betrieb beenden

Beenden Sie den Betrieb, indem Sie den Schalter nach unten schieben. **O** ist zu sehen.

Wartung und Pflege

WARNUNG:

- Das handgehaltene Teil ist von der Anschlussleitung zu trennen, bevor Sie es reinigen.
- Ziehen Sie das Steckernetzteil aus der Steckdose, wenn Sie reinigen.
- Tauchen Sie die Teile nicht in Wasser.

ACHTUNG:

- Benutzen Sie keine Drahtbürste oder andere scheuernde Gegenstände.
- Benutzen Sie keine scharfen oder scheuernden Reinigungsmittel.

Scherkopf mit Scherblättern

Der Scherkopf ist abnehmbar. Er kann dann unter fließendem Wasser gereinigt werden.

1. Schalten Sie den Rasierer aus.
2. Drücken Sie die Tasten für den Scherkopf. Nehmen Sie den Scherkopf ab.

3. Spülen Sie den Scherkopf unter fließendem, heißem Wasser. Reinigen Sie den Scherkopf gelegentlich in Seifenlauge.
4. Spülen Sie im Anschluss gut mit klarem Wasser nach.
5. Lassen Sie die gereinigten Teile trocknen.

Scherblöcke und Innenseite reinigen



ACHTUNG:

Die Scherfolie darf nicht mit der Bürste gereinigt werden.

- Mit der Bürste reinigen Sie den Klingenblock und die Innenseite des Rasierers.

Handteil und Steckernetzteil reinigen

- Diese Teile können Sie mit einem feuchten Tuch abwischen.
- Verwenden Sie bei Flecken eine schwache Seifenlauge.

Wartung und Ersatz

- Reinigen Sie einmal im Monat den Klingenblock gründlich. Bedienen Sie sich ggf. mit Spezialmittel aus dem Fachhandel.
- Schmieren Sie die Scherblätter und den Langhaarschneider mit einem leichten Maschinenöl (wenige Tropfen genügen).

Scherteile-Wechsel

Um 100% der Rasierleistung zu erhalten, wechseln Sie die Scherblätter und den Klingenblock spätestens alle 18 Monate oder wenn die Scherteile Verschleißerscheinungen zeigen. Es empfiehlt sich beide Teile gleichzeitig zu wechseln.

Scherblätter und Klingenblock können Sie über unser Internet-Serviceportal:

www.sli24.de

unter „Ersatzteile & Zubehör“ bestellen. (Ersatzteile-Nr. 5999991)

Geräuscentwicklung

Der arbeitsplatzbezogene Emissionswert ist kleiner als 70 dB(A).

10 Deutsch

Technische Daten

Modell: HR 5625
Nettogewicht inkl. Netzteil: ca. 0,303 kg

Netzteil

Schutzklasse: II
Spannungsversorgung: AC 230 V, 50/60 Hz
Ausgang: DC 3,0 V, 300 mA

Akku: 1,2 V- 1000 mA NiMH
Laufzeit: 45 Minuten maximal
Ladezeit: 15 Stunden

Technische und gestalterische Änderungen im Zuge stetiger Produktentwicklungen vorbehalten.

Hinweis zur Richtlinienkonformität

Hiermit erklärt die Firma Elektro-technische Vertriebsgesellschaft mbH, dass sich das Gerät HR 5625 in Übereinstimmung mit den grundlegenden Anforderungen, der europäischen Richtlinie für elektromagnetische Verträglichkeit (2004/108/EG) und der Niederspannungsrichtlinie (2006/95/EG) befindet.

Garantie

Garantiebedingungen

1. Gegenüber Verbrauchern gewähren wir bei privater Nutzung des Geräts eine Garantie von 24 Monaten ab Kaufdatum.

Ist das Gerät zur gewerblichen Nutzung geeignet, gewähren wir beim Kauf durch Unternehmer für das Gerät eine Garantie von 12 Monaten.

Die Garantiezeit für Verbraucher reduziert sich auf 12 Monate, sofern sie ein zur gewerblichen Nutzung geeignetes Gerät – auch teilweise – gewerblich nutzen.

2. Voraussetzung für unsere Garantieleistungen sind der Kauf des Geräts in Deutschland bei einem unserer Vertragshändler sowie die Übersendung einer Kopie des Kaufbegriffs und dieses Garantiescheins an uns.

Befindet sich das Gerät zum Zeitpunkt des Garantiefalls im Ausland, muss es auf Kosten des Käufers uns zur Erbringung der Garantieleistungen zur Verfügung gestellt werden.

3. Mängel müssen innerhalb von 14 Tagen nach Erkennbarkeit uns gegenüber schriftlich angezeigt werden. Besteht der Garantieanspruch zu Recht, entscheiden wir, auf welche Art der Schaden/Mangel behoben werden soll, ob durch Reparatur oder durch Austausch eines gleichwertigen Geräts.
4. Garantieleistungen werden nicht für Mängel erbracht, die auf der Nichtbeachtung der Gebrauchsanweisung, unsachgemäßer Behandlung oder normaler Abnutzung des Geräts beruhen. Garantieansprüche sind ferner ausgeschlossen für leicht zerbrechliche Teile, wie zum Beispiel Glas oder Kunststoff. Schließlich sind Garantieansprüche ausgeschlossen, wenn nicht von uns autorisierte Stellen Arbeiten an dem Gerät vornehmen.
5. Durch Garantieleistungen wird die Garantiezeit nicht verlängert. Es besteht auch kein Anspruch auf neue Garantieleistungen. Diese Garantieerklärung ist eine freiwillige Leistung von uns als Hersteller des Geräts. Die gesetzlichen Gewährleistungsrechte (Nacherfüllung, Rücktritt, Schadensersatz und Minderung) werden durch diese Garantie nicht berührt.

Stand 06 2012

Garantieabwicklung

24 Stunden am Tag, 7 Tage in der Woche

Sollte Ihr Gerät innerhalb der Garantiezeit einen Mangel aufweisen, steht Ihnen die schnellste und komfortabelste Möglichkeit der Reklamationsanmeldung über unser SLI - Internet-Serviceportal zur Verfügung.

www.sli24.de

Bitte melden Sie direkt den Servicevorgang auf unserem Online Serviceportal **www.sli24.de** an. Sie erhalten wenige Sekunden nach Abschluss der Anmeldung ein kostenloses Versandticket per E-Mail übermittelt. Zusätzlich erhalten Sie weitere Informationen zur Abwicklung Ihrer Reklamation.

Mit Ihren persönlichen Zugangsdaten, die direkt nach Ihrer Anmeldung per E-Mail an Sie übermittelt werden, können Sie den Status Ihres Vorgangs auf unserem Serviceportal **www.sli24.de** online verfolgen.

Sie brauchen das kostenlose Versandticket nur noch auf die Verpackung Ihres gut verpackten Gerätes zu kleben und das Paket bei der nächsten Annahmestelle der Deutschen Post / DHL abzugeben. Der Versand erfolgt für Sie kostenlos an unser Servicecenter bzw. Servicepartner.

12 Deutsch

So einfach kann Service sein!

1. Anmelden
2. Einpacken
3. Ab zur Post damit

Fertig, so einfach geht es!

Bitte vergessen Sie nicht, dem Gerät eine Kopie Ihres Kaufbeleges (Kassenbonn, Rechnung, Lieferschein) als Garantienachweis beizulegen, da wir sonst keine kostenlosen Garantieleistungen erbringen können.

Unser Serviceportal www.sli24.de bietet Ihnen weitere Leistungen an:

- Downloadbereich für Bedienungsanleitungen
- Downloadbereich für Firmwareupdates
- FAQ's, die Ihnen Problemlösungen anbieten
- Kontaktformular
- Zugang zu unseren Zubehör- und Ersatzteile-Webshops

Auch nach der Garantie sind wir für Sie da! – Kostengünstige Reparaturen zum Festpreis!

Bitte nehmen Sie in keinem Fall eine unfreie Einsendung Ihres Gerätes vor. Unfreie Lieferungen werden von uns nicht angenommen. Es entstehen Ihnen damit erhebliche Kosten.

Stand 06 2012



Ausbau der Akkus / Batterieentsorgung

Das Gerät enthält wiederaufladbare Nickel-Metall-Hydridd Akkus.

Entfernen Sie diese Akkus, bevor Sie das Gerät entsorgen.

Als Verbraucher sind Sie gesetzlich verpflichtet, gebrauchte Batterien/Akkus zurückzugeben.

WARNUNG:

Trennen Sie das Gerät vom Stromnetz, bevor Sie den Akku ausbauen!

- Entfernen Sie mit einem kleinen Kreuzschlitz-Schraubendreher die Schrauben am Gehäuse.
- Trennen Sie die Gehäusehälften.
- Entnehmen Sie den Akku.

Sie können sie bei einer Sammelstelle für Altbatterien bzw. Sondermüll abgeben. Informieren Sie sich bei Ihrer Gemeinde.



Entsorgung

Bedeutung des Symbols „Mülltonne“

Schonen Sie unsere Umwelt, Elektrogeräte gehören nicht in den Hausmüll.

Nutzen Sie die für die Entsorgung von Elektrogeräten vorgesehenen Sammelstellen und geben dort Ihre Elektrogeräte ab, die Sie nicht mehr benutzen werden.

Sie helfen damit die potenziellen Auswirkungen, durch falsche Entsorgung, auf die Umwelt und die menschliche Gesundheit zu vermeiden.

Sie leisten damit Ihren Beitrag zur Wiederverwertung, zum Recycling und zu anderen Formen der Verwertung von Elektro- und Elektronik-Altgeräten.

Informationen, wo die Geräte zu entsorgen sind, erhalten Sie über Ihre Kommunen oder die Gemeindeverwaltungen.

14 Nederlands

Gebruiksaanwijzing

Dank u voor uw keuze van dit product. We hopen dat u er veel plezier van beleeft.

Symbolen in deze bedieningshandleiding

Belangrijke aanwijzingen voor uw veiligheid zijn speciaal gekenmerkt. Neem deze aanwijzingen strikt in acht om ongevallen en schade aan het apparaat te vermijden:



WAARSCHUWING:

Waarschuwt voor gevaren voor uw gezondheid en toont mogelijk letselrisico's.



LET OP:

Wijst op mogelijke gevaren voor het apparaat of andere voorwerpen.



OPMERKING:

Kenmerkt tips en informatie voor u.

Veiligheidsinstructies

Algemene Veiligheidsinstructies

Lees vóór de ingebruikname van dit apparaat de handleiding uiterst zorgvuldig door en bewaar deze goed, samen met het garantiebewijs, de kassabon en zo mogelijk de doos met de binnerverpakking. Geef ook de handleiding mee wanneer u de machine aan derden doorgeeft.

- Gebruik het apparaat alleen voor eigen gebruik en waarvoor het bedoeld is. Dit apparaat is niet bestemd voor commercieel gebruik.
- De voedingsadapter mag alleen in een droge omgeving gebruikt worden.
- Controleer of de uitgangsspanning, netspanning and polariteit van de adapter overeenkomt met de specificaties op het typeplaatje!
- De voedingsadapter niet met natte handen aanraken!
- De stekker uit het stopcontact verwijderen als het apparaat niet gebruikt wordt, bij het aansluiten van accessoires, tijdens het reinigen, en wanneer storingen zich voordoen.
- Controleer het apparaat en de netsnoer regelmatig op beschadigingen. Blijf het apparaat niet gebruiken in het geval van beschadiging.
- Gebruik alleen originele onderdelen.
- Houd voor de veiligheid van uw kinderen het verpakkingsmateriaal (plastic zakken, karton, piepschuim enz.) buiten hun bereik.

 **WAARSCHUWING!**

Laat kleine kinderen niet met verpakkingsmateriaal spelen i.v.m. **verstikkingsgevaar!**

Speciale veiligheidsvoorschriften voor dit toestel

- Repareer het apparaat nooit zelf, maar breng het naar een geautoriseerde vakman. Voorkom gevaren en laat een defecte kabel altijd alleen door de fabrikant, onze technische dienst of een eender gekwalificeerde persoon vervangen door een soortgelijke kabel.
- Dit apparaat kan alleen worden gebruikt door **kinderen** vanaf 8 jaar, personen met verminderde fysieke, zintuiglijke of mentale vermogens, of personen met onvoldoende kennis en ervaring als zij begeleid worden of zijn geïnstrueerd in het veilig gebruik van het apparaat en de gevaren begrijpen.
- **Kinderen** mogen niet met het apparaat spelen.

16 Nederlands

- Reinigen en **gebruikersonderhoud** mag niet door **kinderen** worden uitgevoerd zonder begeleiding.

WAARSCHUWING:

- Houd het apparaat droog!
- Koppel, voor het reinigen, het handapparaat los van het stopcontact .
- Gebruik uitsluitend de meegeleverde adapter.
- Deze voorziet het scheerapparaat van een lage spanning.
- Vervang geen van de onderdelen en breng geen wijzigingen aan het apparaat aan. Gevaar op elektrische schok!

Locatie van bedieningselementen

- 1 Scheerblad
- 2 Scheerkopknop
- 3 Scheerkop
- 4 Vergrendeling
- 5 ON/OFF aan / uit-schakelaar met vergrendeling
- 6 Indicatielampje
- 7 Adapteraansluiting
- 8 Opzetstuk scheren lang haar
- 9 Schuifregelaar

Inhoud van de verpakking

- 1 x Handset
- 1 x Stopcontact adapter
- 1 x Reinigingsborstel
- 1 x Beschermkap scheerblad

Het apparaat opladen

- Het apparaat uitschakelen. **0** is op de schakelaar zichtbaar.
- Verbind de adapter met de adapteraansluiting aan de onderkant van het apparaat.
- Steek de stekker van de voedingsadapter in een stopcontact.
- De Indicatie-LED blijft tijdens het opladen rood branden.

OPMERKING:

De oplaadindicator geeft **niet** het oplaadniveau van de oplaadbare batterij aan.

- Het apparaat voor gebruik 15 uur opladen.

OPMERKING:

- Na het eerste gebruik, laad de batterij niet langer dan 15 uur op.

GEBRUIK OP LICHTNET:

- Is de batterij helemaal leeg en wilt u het scheermes met het snoer gebruiken?
- Laad de batterij voor een paar seconden op. Daarna kunt u het scheermes met het snoer bedienen.

LET OP:

Na 15 uur opladen uit het stopcontact verwijderen.

OPMERKING OVER DE LEVENSDUUR VAN OPLAADBARE BATTERIJEN

U kunt de levensduur van oplaadbare batterijen verlengen door de onderstaande aanwijzingen op te volgen:

- Alleen opladen als de batterij bijna leeg is.
- De batterij niet langer dan 15 uur opladen.
- De batterij opladen bij een temperatuur van minimaal 0° en maximaal + 40°C graden.

Scheren

1. Verwijder de beschermkap.
2. Druk op de vergrendeling. Duw de schakelaar naar boven. **I** zal zichtbaar zijn.
3. Plaats het scheerapparaat in een rechte hoek op het gezicht.

18 Nederlands

4. Volg de contouren van het gezicht en blijf het scheerapparaat in een rechte hoek op de huid houden. Kleine onregelmatigheden worden gecorrigeerd dankzij het flexibele scheerblad.

OPMERKING:

- Scheer tegen de richting van de haargroei in.
- Rek de huid indien nodig op met uw vrije hand.

Het opzetstuk voor het scheren van lang haar gebruiken:

Gebruik het opzetstuk voor het scheren van lang haar voor het nauwkeurig scheren van het haar of de baard.

- Gebruik de schuifregelaar of trek het opzetstuk voor het scheren van lang haar in.

Stoppen

Stop het gebruik door de schakelaar naar beneden te duwen. **0** zal zichtbaar zijn.

Reinigen en onderhoud

WAARSCHUWING:

- Koppel, voor het reinigen, het handapparaat los van het stopcontact .
- Haal de stekker bij het schoonmaken uit het stopcontact.
- Dompel het apparaat niet in water onder.

LET OP:

- Geen stalen borstels of schurende materialen gebruiken.
- Geen scherpe of agresieve reinigingsmiddelen gebruiken.

Scheerkop met scheermesjes

De scheerkop kan worden verwijderd en onder stromend water worden gereinigd.

1. Schakel het scheerapparaat uit.
2. Druk op de knoppen van de scheerkop. Verwijder de scheerkop.
3. Spoel de scheerkop onder warm stromend water. Reinig de scheerkop door deze een tijdje in sopwater te dompelen.
4. Spoel vervolgens goed af met schoon water.
5. Laat de gereinigde onderdelen goed drogen.

De snijblokken en de binnenkant reinigen

LET OP:

Het scheerblad dient niet met de borstel te worden gereinigd.

- Gebruik het borsteltje om de snijblokken en de binnenkant te reinigen.

Het draagbare apparaat en de lichtnetadapter reinigen

- U kunt deze onderdelen met een vochtige doek afvegen.
- Gebruik een licht sopje om vlekken te verwijderen.

Onderhoud en vervanging

- Reinig het scheerblok één keer per maand grondig. Gebruik indien nodig speciale schoonmaakmiddelen die verkrijgbaar zijn bij speciaalzaken.
- Smeer de scheerbladen en het opzetstuk voor lang haar met een lichte machineolie (een paar druppels is voldoende).

Vervanging van de scheeronderdelen

Om een 100% scheerprestatie te kunnen garanderen, dienen de scheerbladen en het scheerblok maximaal om de 18 maanden, of als ze tekenen van slijtage vertonen, te worden vervangen. Het is aangeraden om beide onderdelen tegelijkertijd te vervangen.

Technische specificaties

Model: HR 5625

Netto gewicht incl. adapter: ong. 0,303 kg

Voedingsadapter

Veiligheidsclassificatie: II

Voedingsadapter: AC 230 V, 50/60 Hz

Vermogen: DC 3,0 V, 300 mA

Oplaadbare batterij: 1,2 V- 1000 mA NiMH

Continu gebruik: max. 45 minuten

Oplaaftijd: 15 uur

Het recht om technische en ontwerpaanpassingen te maken in de loop van voortdurende productontwikkeling blijft voorbehouden.

Dit apparaat voldoet aan alle huidige CE-richtlijnen, zoals de richtlijn elektromagnetische compatibiliteit en de laagspanningsrichtlijn, en is gefabriceerd volgens de meest recente veiligheidsvoorschriften.

20 Nederlands



Verwijderen / weggooien van oplaadbare batterijen

Dit apparaat is voorzien van een oplaadbare Ni-MH batterij.

Verwijder de batterij alvorens het apparaat weg te gooien.

Als consument heeft u de wettelijke plicht lege batterijen/oplaadbare batterijen in te leveren.

WAARSCHUWING:

De stekker uit het stopcontact verwijderen alvorens de batterij te verwijderen!

- Gebruik een kleine kruiskopschroevendraaier om de schroeven van de behuizing te verwijderen.
- Scheid de beide helften van de behuizing.
- Verwijder de oplaadbare batterij.

Lever de batterij in bij een verzamelpunt voor batterijen en/of chemisch afval. Vraag uw plaatselijke overheid voor nadere informatie.



Verwijdering

Betekenis van het "vuilnisbak"-symbool

Houd rekening met het milieu, gooi elektrische apparaten niet weg bij het huishoudafval.

Breng overbodige of defecte elektrische apparaten naar gemeentelijke inzamelpunten.

Help potentiële milieu- en gezondheidsgevaaren door onverantwoordelijk wegwerpen te voorkomen.

Draag bij aan hergebruik en ander opnieuw gebruik van oude elektrische en elektronische apparaten.

Uw gemeente kan u informatie geven over inzamelingspunten.

Manuel

Merci d'avoir choisi notre produit. Nous espérons que vous saurez profiter votre appareil.

Symboles de ce mode d'emploi

Les informations importantes pour votre sécurité sont particulièrement indiquées. Veuillez à bien respecter ces indications afin d'éviter tout risque d'accident ou d'endommagement de l'appareil :



AVERTISSEMENT :

Prévient des risques pour votre santé et des risques éventuels de blessure.



ATTENTION :

Indique les risques pour l'appareil ou tout autre appareil.



NOTE :

Attire votre attention sur des conseils et informations.

Consignes de sécurité

Conseils généraux de sécurité

Lisez attentivement ce mode d'emploi avant de mettre l'appareil en marche pour la première fois. Conservez le mode d'emploi ainsi que le bon de garantie, votre ticket de caisse et si possible, le carton avec l'emballage se trouvant à l'intérieur. Si vous remettez l'appareil à des tiers, veuillez-le remettre avec son mode d'emploi.

- Cet appareil ne doit être utilisé que de façon privée et pour l'usage auquel il a été destiné. Il n'est pas destiné à une utilisation commerciale.
- L'adaptateur ne doit être utilisé que dans un environnement sec.
- Vérifier que la tension de sortie, le courant et la polarité de l'adaptateur correspondent aux données sur l'étiquette !
- Ne pas toucher l'adaptateur avec les mains mouillées !
- Débrancher lorsque l'appareil n'est pas utilisé, pour ajouter des accessoires, pour le nettoyer et en cas de dysfonctionnement.
- Vérifiez régulièrement l'état de l'appareil et du cordon. Assurez-vous qu'ils ne soient pas endommagés et cessez d'utiliser l'appareil si vous constatez des dommages.
- N'utilisez que les composantes originales.
- Pour la sécurité de vos enfants, garder hors de leur portée tous les emballages (sachets en plastique, pièces de cloisonnement, polystyrène etc.).



AVERTISSEMENT !

Ne pas laisser de jeunes enfants jouer avec les emballages **danger d'étouffement !**

Conseils de sécurité spécifiques à cet appareil

- Ne réparez pas l'appareil vous-même. Contactez plutôt un technicien qualifié. Pour éviter toute mise en danger, ne faites remplacer le câble défectueux que par un câble équivalent et que par le fabricant, notre service après-vente ou toute personne de qualification similaire.
- Cet appareil peut être utilisé par les **enfants** d'âge supérieur à 8 ans et par les personnes aux capacités sensorielles, physiques ou mentales réduites, ainsi que par les personnes sans expérience ou connaissances, tant qu'elles sont supervisées et instruites à l'utilisation de l'appareil en sécurité et tant qu'elles en comprennent les risques.

- **Les enfants** ne doivent pas jouer avec l'appareil.
- Le nettoyage et **l'entretien utilisateur** ne doivent pas être effectués par les **enfants** sans supervision.

 **AVERTISSEMENT :**

- Gardez l'appareil au sec !
- Débranchez l'appareil portable de l'alimentation avant le nettoyage.
- N'utilisez que l'adaptateur fourni.
- Il alimente le rasoir en basse tension.
- Ne remplacez aucune pièce et ne modifiez pas l'appareil. Danger de choc électrique !

Situation des commandes

- 1 Grille de rasage
- 2 Bouton de la tête de rasage
- 3 Tête de rasage
- 4 Verrouillage
- 5 Bouton marche/arrêt ON/OFF
- 6 Témoin lumineux
- 7 Connecteur de l'adaptateur
- 8 Accessoire pour couper les poils longs
- 9 Commande coulissante

24 Français

Livraison

- 1 x Appareil à main
- 1 x Bloc d'alimentation mural
- 1 x Brosse de nettoyage
- 1 x Couvercle de protection pour la grille de rasage

Chargement de l'appareil

- Eteindre l'appareil. **0** est indiqué sur le bouton.
- Branchez la fiche de l'adaptateur au connecteur de l'adaptateur au bas de l'appareil.
- Brancher la prise de l'adaptateur dans une prise murale.
- Le voyant lumineux reste rouge pendant la mise en charge.

NOTE :

Le voyant de charge **n'indique pas** l'état de chargement de la batterie.

- Avant la première utilisation, charger l'appareil pendant 15 heures.

NOTE :

- Après première utilisation, ne chargez pas la batterie pendant plus de 15 heures d'un coup.

FONCTIONNEMENT PAR LE SECTEUR

- La pile est-elle complètement vide et souhaitez-vous utiliser le rasoir avec le câble ?
- Chargez la pile pendant quelques secondes. Puis, vous pouvez utiliser le rasoir avec le câble.

ATTENTION :

Au bout de 15 heures, toujours débrancher le chargeur du secteur.

NOTE SUR BATTERIE RECHARGEABLE LONGUE DUREE

Voici quelques conseils pour prolonger la durée de vie de la batterie rechargeable :

- Ne recharger que lorsque la batterie est presque vide.
- Ne pas charger pendant plus de 15 heures.
- Charger l'appareil à des températures comprises entre 0° et + 40°C.

Rasage

1. Enlevez le couvercle de protection.
2. Appuyez sur le verrouillage. Poussez le bouton vers le haut. Il sera indiqué.
3. Tenez le rasoir à angle droit par rapport à votre visage.

4. Suivez le contour de votre visage, et continuez à tenir le rasoir à angle droit par rapport à votre peau. Les petites irrégularités seront corrigées par la grille de rasage flexible.

NOTE :

- Rasez-vous dans le sens inverse de la pousse du poil.
- Si nécessaire, étirez la peau avec votre autre main.

Utilisation de l'accessoire pour couper les poils longs :

Utilisez l'accessoire pour couper les poils longs pour couper avec précision les poils ou la barbe.

- Utilisez la commande coulissante pour libérer ou rétracter l'accessoire pour couper les poils longs.

Arrêter le fonctionnement

Arrêtez le fonctionnement en poussant le bouton vers le bas. **0** sera indiqué.

Nettoyage et entretien

AVERTISSEMENT :

- Débranchez l'appareil portable de l'alimentation avant le nettoyage.
- Débranchez l'adaptateur électrique de la prise murale pendant le nettoyage.
- Ne plongez pas les pièces dans l'eau.

ATTENTION :

- Ne pas utiliser une brosse métallique ni autre abrasifs.
- Ne pas utiliser d'outil pointu ni de produit nettoyant abrasif.

Tête de rasage avec lames de rasage

La tête de rasage peut s'enlever, puis être nettoyée sous l'eau courante.

1. Éteignez le rasoir.
2. Appuyez sur les boutons de la tête de rasage. Enlevez la tête de rasage.
3. Rincez la tête de rasage sous l'eau courante chaude. Nettoyez la tête de rasage dans de l'eau savonneuse de temps en temps.
4. Puis, rincez bien à l'eau claire.
5. Laissez sécher les pièces nettoyées.

26 Français

Nettoyage du porte-lames et de la surface intérieure

ATTENTION :

La grille de rasage ne doit pas être nettoyée à l'aide de la brosse.

- Utilisez la brosse pour nettoyer le porte-lames et la surface intérieure du rasoir.

Nettoyage de l'appareil portable et de l'adaptateur électrique

- Vous pouvez essuyer ces pièces à l'aide d'un tissu humide.
- Utilisez de l'eau légèrement savonneuse pour enlever les taches.

Entretien et remplacement

- Nettoyez bien le porte-outil une fois par mois. Si nécessaire, utilisez des outils de nettoyage adaptés disponibles dans des magasins spécialisés.
- Graissez les grilles de rasage et l'accessoire pour couper les poils longs à l'aide d'une huile pour machine légère (quelques gouttes suffisent).

Remplacement des pièces de rasage

Afin de garantir un rasage parfait, remplacez les grilles de rasage et le porte-outil au plus tard tous les 18 mois ou si les pièces de rasage montrent des signes d'usure. Il est conseillé de remplacer les deux pièces en même temps.

Caractéristiques techniques

Modèle : HR 5625
Poids net avec adaptateur : environ 0,303 kg

Adaptateur électrique

Classe de protection : II
Alimentation : AC 230 V, 50/60 Hz
Sortie : DC 3,0 V, 300 mA

Batterie rechargeable : 1,2V- 1000 mA NiMH
Temps de marche : max.45 minutes
Temps de chargement : 15 heures

Nous nous réservons le droit d'apporter des modifications techniques ainsi que des modifications de conception dans le cadre du développement continu de nos produits.

Cet appareil est conforme à toutes les directives CE en vigueur, telles que les directives sur la compatibilité électromagnétique et les faibles tensions et a été fabriqué selon les derniers règlements de sécurité.



Retrait / évacuation des batteries rechargeables

Cet appareil est équipé d'une batterie rechargeable Ni-MH.

Retirer la batterie avant d'évacuer l'appareil inutilisable.

En tant que consommateur, vous êtes légalement tenu de restituer les piles mortes ou batteries rechargeables.

AVERTISSEMENT :

Débrancher avant de retirer la batterie !

- Utilisez un petit tournevis à pointe cruciforme pour enlever les vis du boîtier.
- Séparer les deux parties du boîtier.
- Retirer la batterie rechargeable

Porter la batterie dans un point de collecte pour batteries, piles et/ou déchets dangereux. Pour plus d'informations, contactez votre municipalité.



Elimination

Signification du symbole de "Poubelle à roulettes"

Prendre soin de l'environnement, ne pas jeter des appareils électriques avec les ordures ménagères.

Porter les appareils électriques obsolètes ou défectueux dans les centres de récupération municipaux.

Aider à éviter les impacts potentiels sur l'environnement et la santé en luttant contre les déchets sauvages.

Vous contribuerez ainsi au recyclage et autres formes de réutilisation des appareils électriques usagés.

Votre municipalité vous fournira les informations nécessaires sur les centres de collecte.

Manual del usuario

Le agradecemos la confianza depositada en este producto y esperamos que disfrute de su uso.

Símbolos en este manual de instrucciones

Advertencias importantes para su seguridad están señaladas en especial. Siga estas advertencias incondicionalmente, para evitar accidentes y daños en el aparato:

**AVISO:**

Advierte ante los peligros para su salud y demuestra posibles riesgos de herida.

**ATENCIÓN:**

Indica los posibles riesgos para el aparato u otros objetos.

**NOTA:**

Pone en relieve consejos e informaciones para usted.

Instrucciones de seguridad

Indicaciones generales de seguridad

Antes de la puesta en servicio de este aparato lea detenidamente el manual de instrucciones y guarde éste bien incluido la garantía, el recibo de pago y si es posible también el cartón de embalaje con el embalaje interior. En caso de dejar el aparato a terceros, también entregue el manual de instrucciones.

- Use el dispositivo exclusivamente para su fin y de modo particular. Este aparato no está diseñado para uso comercial.
- El adaptador de alimentación sólo está pensado para usarse en entornos secos.
- Asegúrese de que la tensión de salida, corriente y polaridad del adaptador de alimentación coincidan con las especificaciones de la placa identificadora.
- No toque el adaptador de alimentación con las manos mojadas.
- Desconéxtelo de la corriente cuando no esté en uso, cuando añada accesorios, al limpiarlo y cuando no funcione bien.
- Compruebe regularmente si hay daños en el cable y el dispositivo. Deje de usar el dispositivo si hay daños.
- Use exclusivamente piezas originales.
- Para la seguridad de sus hijos, mantenga las piezas de embalaje (bolsas de plástico, cartones, porexpan, etc.) fuera de su alcance.

 ¡AVISO!

No deje que los niños pequeños jueguen con los plásticos, **debido al riesgo de asfixia.**

Instrucciones especiales de seguridad para el aparato

- No repare el aparato por su cuenta, sino vaya a un establecimiento autorizado. Para evitar peligros, deje sustituir un cable defecto por uno de la misma calidad solamente por el fabricante, nuestro servicio al cliente o una similar persona cualificada.
- Pueden utilizar este aparato **niños** mayores de 8 años y personas con con minusvalías físicas, sensoriales o mentales, o sin experiencia ni conocimientos, siempre que se les someta a supervisión o se les instruya respecto a su uso de forma segura y de manera que entiendan los peligros existentes.
- Los **niños** no deben jugar con el aparato.

30 Español

- La limpieza y **el mantenimiento** no deben realizarlo **niños** sin supervisión.

AVISO:

- ¡Mantenga limpio el aparato!
- Desconecte la unidad manual de la toma de corriente antes de iniciar la limpieza.
- Utilice solamente el adaptador proporcionado.
- Suministra baja tensión a la afeitadora.
- No sustituya ninguna pieza ni modifique el dispositivo. ¡Peligro de descarga eléctrica!

Ubicación de los controles

- 1 Lámina de afeitado
- 2 Bóton del cabezal de afeitado
- 3 Cabezal de afeitado
- 4 Bloqueo
- 5 Interruptor encendido/apagado ON/OFF
- 6 Luz indicadora
- 7 Toma del adaptador
- 8 Accesorio para corte de pelo largo
- 9 Control deslizante

Componentes suministrados

- 1 x Unidad principal
- 1 x Alimentador
- 1 x Cepillo de limpieza
- 1 x Tapa protectora de la lámina de afeitado

Cargar la unidad

- Apague la unidad. En el interruptor, **0** estará visible.
- Conecte el enchufe del adaptador a la toma del adaptador en la parte inferior del dispositivo.
- Conecte el adaptador de alimentación a una toma de corriente.
- El testigo rojo permanecerá rojo durante el proceso de carga.

i **NOTA:**

El indicador de carga **no** indica el estado de carga de la batería recargable.

- Cargue la unidad antes del primer uso durante 15 horas.

i **NOTA:**

- Después del uso inicial, no cargue la batería más de 15 horas seguidas.

i **MANEJO DE LA TOMA DE CORRIENTE**

- ¿Está la batería totalmente vacía y quiere hacer funcionar la máquina con el cable?
- Cargue la batería durante unos segundos. Después de ello podrá usar la máquina con el cable.

△ **ATENCIÓN:**

Pasadas 15 horas, desconecte siempre la unidad de la alimentación.

i **NOTA SOBRE LA VIDA ÚTIL DE LA BATERÍA RECARGABLE**

Puede alargar la vida útil de la batería recargable siguiendo estos pasos:

- Cargue solamente cuando la batería esté casi totalmente gastada.
- No cargue durante más de 15 horas.
- Cargue la unidad a temperaturas entre 0° y + 40°C.

Afeitado

1. Quite la tapa protectora.
2. Presione el botón de bloqueo. Mueva el interruptor hacia arriba. **I** quedará visible.
3. Sostenga la afeitadora formando un ángulo apropiado con su cara.
4. Siga el contorno de su cara y continúe sujetando la afeitadora según un ángulo apropiado con su piel. Las pequeñas irregularidades se corregirán gracias a la lámina de afeitado flexible.

i **NOTA:**

- Aféitese siguiendo la dirección contraria al crecimiento del pelo.
- Si es necesario, estire la piel con la mano que tenga libre.

32 Español

Uso del accesorio para corte de pelo largo:

Utilice el accesorio para corte de pelo largo para cortar con precisión el pelo o la barba.

- Utilice el control deslizante para liberar o replegar el accesorio para corte de pelo largo.

Cómo detener el funcionamiento

Detenga el funcionamiento pulsando el interruptor hacia abajo. **0** quedará visible.

Limpieza y mantenimiento

AVISO:

- Desconecte la unidad manual de la toma de corriente antes de iniciar la limpieza.
- Desconecte el adaptador de corriente de la toma de pared durante la limpieza.
- No sumerja las piezas en el agua.

ATENCIÓN:

- No use cepillos metálicos ni otros abrasivos.
- No use agentes limpiadores puntiagudos ni abrasivos.

Cabezal de afeitado con hojas de afeitar

El cabezal de afeitado puede desmontarse y limpiarse bajo agua corriente.

1. Apague la afeitadora.
2. Pulse los botones del cabezal de afeitado. Desmante el cabezal de afeitado.
3. Limpie el cabezal bajo agua corriente caliente. Limpie el cabezal de afeitado con agua jabonosa de vez en cuando.
4. A continuación, enjuáguelo completamente con agua limpia.
5. Deje secar las partes que se han limpiado.

Limpieza del cabezal de corte y de la superficie interior

ATENCIÓN:

La lámina de afeitado no se debe limpiar con el cepillo.

- Utilice el cepillo para limpiar el cabezal de corte y la superficie interior.

Limpieza de la unidad manual y el adaptador de corriente

- Puede limpiar estas partes con un paño húmedo.
- Utilice agua con un poco de jabón para quitar manchas.

Mantenimiento y sustitución de piezas

- Limpie completamente el bloque de cuchillas una vez al mes. Si es necesario, utilice productos de limpieza especiales, disponibles en tiendas especializadas.
- Lubrique las láminas de afeitado y el accesorio para corte de pelo largo con un aceite para máquinas ligero (con unas pocas gotas es suficiente).

Sustitución de piezas de afeitado

Con objeto de garantizar un rendimiento del afeitado del 100%, sustituya las láminas de afeitado y el bloque de cuchillas cada 18 meses como mínimo, o si las piezas de afeitado muestran señales de desgaste. Se recomienda sustituir ambas piezas al mismo tiempo.

Especificaciones técnicas

Modelo:..... HR 5625

Peso neto incl. adaptador: aprox. 0,303 kg

Adaptador de alimentación

Clase de protección:.....II

Alimentación: CA 230 V, 50/60 Hz

Salida: CC 3,0 V, 300 mA

Batería recargable:..... 1,2 V - 1000 mA NiMH

Tiempo de funcionamiento: máx. 45 minutos

Tiempo de carga: 15 horas

El derecho de realizar modificaciones técnicas y de diseño en el curso del desarrollo continuo del producto está reservado.

Este dispositivo cumple con todas las directrices CE actuales, como la directriz de compatibilidad electromagnética y de bajo voltaje, y está fabricada según las últimas normas de seguridad.

34 Español



Eliminación / desecho de baterías recargables

Esta unidad está equipada con una batería Ni-MH recargable.

Saque la batería antes de desechar la unidad.

Como consumidor está obligado legalmente a devolver las baterías gastadas/baterías recargables.

AVISO:

Desconecte de la alimentación antes de sacar la batería.

- Utilice un pequeño destornillador de cabeza Phillips para quitar los tornillos de la carcasa.
- Separe las dos mitades del chasis.
- Saque la batería recargable.

Devuelva la batería en un punto de recolección de baterías y/o residuos peligrosos. Solicite más información a su ayuntamiento.



Eliminación

Significado del símbolo "cubo de basura"

Cuide del medio ambiente, no deseche aparatos eléctricos con los residuos domésticos.

Deseche los aparatos eléctricos obsoletos o defectuosos en los puntos de recolección municipales.

Ayude a evitar potenciales impactos medioambientales y en la salud por una eliminación de residuos inadecuada.

Contribuye al reciclaje y otros modos de uso de aparatos eléctricos y electrónicos viejos.

Su municipalidad le proporcionará información sobre los puntos de recolección.

Manuale dell'utente

Grazie per aver scelto il nostro prodotto. Vi auguriamo un buon utilizzo del dispositivo.

Simboli per questo manuale di istruzioni per l'uso

Le indicazioni importanti per la propria sicurezza sono indicati appropriatamente. Osservare assolutamente queste indicazioni, per evitare incidenti e danni all'apparecchio:

**AVVISO:**

Previene i rischi della propria salute ed indica possibili rischi di ferite.

**ATTENZIONE:**

Indica possibili pericoli per l'apparecchio o altri oggetti.

**NOTA:**

Mette in risalto consigli ed informazioni.

Istruzioni di sicurezza

Norme di sicurezza generali

Prima di mettere in funzione questo apparecchio, leggere molto attentamente le istruzioni per l'uso e conservarle con cura unitamente al certificato di garanzia, allo scontrino e, se possibile, alla scatola di cartone con la confezione interna. Se passate l'apparecchio a terzi, consegnate anche le istruzioni per l'uso.

- Utilizzare l'apparecchio soltanto per gli scopi previsti e per uso privato. Questo apparecchio non deve essere utilizzato per scopi commerciali.
- L'adattatore elettrico è inteso solo per l'uso in un ambiente asciutto.
- Assicurarsi che il voltaggio di emissione, la corrente e la polarità dell'adattatore elettrico corrisponda alle specifiche sull'etichetta!
- Non toccare l'adattatore elettrico con le mani bagnate!
- Scollegare dall'alimentazione elettrica se non in uso, quando si attaccano gli accessori, durante la pulizia e durante il malfunzionamento.
- Controllare periodicamente che apparecchio e cavo non siano danneggiati. Non utilizzare l'apparecchio in caso di anomalie.
- Utilizzare soltanto parti originali.
- Per ragioni di sicurezza tenere qualsiasi parte dell'imballaggio (sacchetti di plastica, cartilagine, spugne ecc.) fuori dalla portata dei bambini.



AVVISO!

Non lasciare che i bambini giochino con le pellicole in quanto c'è **pericolo di soffocamento!**

Avvertenze speciali di sicurezza per questo apparecchio

- Non tentare di riparare l'apparecchio, bensì rivolgersi a un tecnico autorizzato. Al fine di evitare l'insorgere di situazioni di pericolo, si raccomanda di contattare il costruttore, il nostro servizio di assistenza tecnica o un tecnico ugualmente qualificato per la sostituzione del cavo di alimentazione difettoso con un cavo equivalente.
- Il ferro da stiro può essere utilizzato dai **bambini** da 8 anni in su e dalle persone con ridotte abilità fisiche, sensoriali o mentali o mancanza di esperienza e conoscenza sotto la diretta supervisione o dietro istruzioni sull'uso sicuro dell'apparecchio e sui possibili pericoli derivanti dal suo utilizzo.

- I **bambini** non devono giocare con l'apparecchio.
- Pulizia e **manutenzione** non devono essere eseguiti da **bambini** senza supervisione.

 **AVVISO:**

- Mantieni l'apparecchio asciutto!
- Scollega l'unità portatile dall'alimentazione prima di pulire.
- Usa solo l'adattatore fornito.
- Quest'ultimo dà un voltaggio basso al rasoio.
- Non sostituire né modificare nessuna parte dell'apparecchio. Pericolo di scossa elettrica!

Posizione dei Comandi

- 1 Lametta
- 2 Pulsante testina
- 3 Testina
- 4 Collegamento
- 5 Interruttore ON/OFF
- 6 Indicatore luminoso
- 7 Presa adattatore
- 8 Accessorio per il taglio di peli lunghi
- 9 Comando laterale

38 Italiano

Contenuto dell'imballaggio

- 1 x Cornetta
- 1 x Presa a muro
- 1 x Spazzola per la pulizia
- 1 x Coperchio protettivo per la lametta

Caricamento dell'Unità

- Spegnerne l'unità. **0** è visibile sul commutatore.
- Collega la spina dell'adattatore alla presa alla base del dispositivo.
- Collegare l'adattatore elettrico in una presa a muro.
- L'indicatore luminoso resta rosso durante il processo di caricamento.

NOTA:

L'indicatore di caricamento **non** indicare lo stato della carica della batteria ricaricabile.

- Caricare l'unità prima del primo utilizzo per 15 ore.

NOTA:

- Dopo il primo utilizzo, non caricare la batteria per più di 15 ore.

FUNZIONAMENTO A CORRENTE

- La batteria è completamente scarica e si desidera far funzionare il rasoio a corrente?
- Ricaricare la batteria per alcuni secondi. A questo punto è possibile azionare il rasoio a corrente.

ATTENZIONE:

Dopo 15 ore scollegare sempre dall'alimentazione della rete elettrica.

NOTA DURATA DELLA BATTERIA RICARICABILE

Potete estendere la durata della batteria ricaricabile seguendo questi passi:

- Caricare solo dopo che la batteria è quasi esaurita.
- Non caricare per più di 15 ore.
- Caricare l'unità a una temperatura compresa tra 0° e + 40°C.

Rasarsi

1. Rimuovi il coperchio protettivo.
2. Premi il collegamento. Premere l'interruttore verso l'alto. I viene visualizzato.
3. Tieni premuto il rasoio sul tuo viso con la giusta angolazione.

4. Segui l'ovale del tuo volto e continua a tenere il rasoio sulla tua pelle con la giusta angolazione. Le piccole irregolarità saranno corrette con la lametta flessibile.

i **NOTA:**

- Rasa nella direzione opposta alla crescita dei peli.
- Se necessario, tira la pelle con la tua mano libera.

Usare l'accessorio per tagliare i peli lunghi:

Usa l'accessorio per tagliare peli lunghi per tagliare con precisione i capelli o la barba.

- Usa il controllo laterale per rilasciare o ritrarre l'accessorio per tagliare i peli lunghi.

Terminare il funzionamento

Spegnere l'apparecchio spingendo l'interruttore verso il basso. **0** viene visualizzato.

Pulizia e Manutenzione

⚠ **AVVISO:**

- Scollegare l'unità portatile dall'alimentazione prima di pulire.
- Scollegare l'adattatore di corrente dalla presa durante la pulizia.
- Non immergere le parti in acqua.

⚠ **ATTENZIONE:**

- Non usare una spazzola metallica o altri abrasivi.
- Non usare detergenti taglianti o abrasivi.

Testina con lamette

La testina può essere rimossa e lavata con acqua corrente.

1. Spegni il rasoio.
2. Premi il pulsante della testina. Rimuovi la testina.
3. Sciacqua la testina con acqua calda corrente. Pulisci la testina con acqua e sapone di tanto in tanto.
4. Sciacqua accuratamente con acqua pulita.
5. Lascia asciugare le parti pulite.

Pulizia del blocco delle lame e della superficie interna

ATTENZIONE:

La lametta non deve essere pulita con la spazzola.

- Usa la spazzola per pulire il blocco delle lame e la superficie interna.

Pulizia del gruppo impugnatura e dell'adattatore di corrente

- È possibile pulire queste parti con un panno umido.
- Utilizzare una soluzione di acqua e sapone per rimuovere le macchie.

Manutenzione e sostituzione

- Pulisci il blocco taglio accuratamente una volta al mese. Se necessario, usa detergenti speciali disponibili nei negozi specializzati.
- Lubrica la lametta e l'accessorio per il taglio dei peli lunghi con un po' di olio per auto (sono sufficienti poche gocce).

Sostituzione delle parti radenti

Per garantire una prestazione del 100% nella rasatura, sostituisci le lamette e il blocco taglio ogni 18 mesi al massimo o se le parti radenti mostrano segni di usura. Si consiglia di sostituire entrambe le parti contemporaneamente.

Specifiche tecniche

Modello: HR 5625
 Peso netto incl. adattatore:appros. 0,303 kg

Adattatore

Classe della protezione: II
 Alimentazione: AC 230 V, 50/60 Hz
 Rendimento: DC 3,0 V, 300 mA

Batteria ricaricabile: 1,2V- 1000 mA NiMH
 Tempo di funzionamento: max. 45 minuti
 Tempo di caricamento: 15 ore

Si riserva il diritto di apportare modifiche tecniche e di design nel corso dello sviluppo del prodotto.

Questo dispositivo risponde a tutte le direttive della CE, come la direttiva sulla compatibilità elettromagnetica e quella sul basso voltaggio ed è prodotto secondo le più recenti norme di sicurezza.



Rimuovere / Smaltire le Batterie Ricaricabili

Questa unità è fornita con una batteria Ni - MH ricaricabile.

Rimuovere la batteria prima dello smaltimento dell'unità.

Come consumatore siete legalmente tenuti a ritornare le pile esaurite/ricaricabili.

AVVISO:

Scollegare dalla alimentazione elettrica prima di rimuovere la batteria!

- Usa un piccolo cacciavite Philips per rimuovere le viti dall'involucro.
- Separare le due metà dell'alloggiamento.
- Rimuovere la batteria ricaricabile.

Tornare la batteria ai punti di raccolta per le batterie e/o i rifiuti di negazione. Chiedere alle vostre locali per ulteriori informazioni.



Smaltimento

Significato del simbolo "Cassonetto con ruote"

Rispettare l'ambiente, non smaltire dispositivi elettrici nei rifiuti domestici.

Lo smaltimento di dispositivi obsoleti o difettosi deve avvenire tramite consegna presso punti di raccolta locali.

Aiutate ad evitare pericoli potenziali per l'ambiente e la nostra salute tramite uno smaltimento non corretto.

Voi contribuite al riciclaggio e altro forme di utilizzo di dispositivi elettrici e elettronici.

Il vostro comune è in grado di fornirvi informazioni sui punti di raccolta.

42 English

User manual

Thank you for choosing our product. We hope you will enjoy using the appliance.

Symbols in these Instructions for Use

Important information for your safety is specially marked. It is essential to comply with these instructions in order to avoid accidents and prevent damage to the machine:

 **WARNING:**

This warns you of dangers to your health and indicates possible injury risks.

 **CAUTION:**

This refers to possible hazards to the machine or other objects.

 **NOTE:**

This highlights tips and information.

Safety instructions

General Safety Instructions

Read the operating instructions carefully before putting the appliance into operation and keep the instructions including the warranty, the receipt and, if possible, the box with the internal packing. If you give this device to other people, please also pass on the operating instructions.

- Use the device for private and its intended purpose only. The device is not intended for commercial use.
- The power adaptor is only intended for use in dry environment.
- Ensure that the output voltage, currency and polarity of the power adaptor correspond to the nameplate specifications!
- Do not touch the power adaptor with wet hands!
- Disconnect from mains power supply if not in use, when attaching accessories, during cleaning and when malfunctioning.
- Regularly check the device and cable for signs of damage. Do not continue to operate the device in case of damage.
- Do only use original parts.
- For the safety of your children, keep any packing parts (plastic bags, cartilage, Styro-foam etc.) out of their reach.

 **WARNING!**

Don't let small children play with foils for **danger of suffocation!**

Special Safety Instructions for this Machine

- Do not try to repair the appliance on your own. Always contact an authorized technician. To avoid the exposure to danger, always have a faulty cable be replaced only by the manufacturer, by our customer service or by a qualified person and with a cable of the same type.
- This appliance can be used by **children** aged from 8 years and above and persons with reduced physical, sensory or mental capabilities or lack of experience and knowledge if they have been given supervision or instruction concerning use of the appliance in a safe way and understand the hazards involved.
- **Children** shall not play with the appliance.
- Cleaning and **user maintenance** shall not be made by **children** without supervision.

44 English

WARNING:

- Keep the appliance dry!
- Disconnect the hand-held unit from the power supply before cleaning.
- Only use the adapter provided.
- It supplies low voltage to the shaver.
- Do not replace any parts nor modify the appliance. Danger of electric shock!

Location of Controls

- 1 Shaving foil
- 2 Shaving head button
- 3 Shaving head
- 4 Interlock
- 5 ON/OFF switch
- 6 Indicator lamp
- 7 Adapter jack
- 8 Long hair cutting attachment
- 9 Slide control

Delivery scope

- 1 x Handset
- 1 x Wall power supply
- 1 x Cleaning brush
- 1 x Shaving foil protective cover

Charging the Unit

- Turn the unit off. **0** is visible on the switch.
- Connect the adapter plug to the adapter jack on the bottom of the device.
- Plug the power adaptor into a wall outlet.
- The indicator light remains red during the charging process.

i **NOTE:**

The charge indicator does **not** indicate the state of charge of the rechargeable battery.

- Charge the unit before first use for 15 hours.

i **NOTE:**

- After initial use, do not charge the battery for longer than 15 hours.

i **MAINS OPERATION**

- Is the battery completely empty and do you want to operate the razor with the cord?
- Charge the battery for a few seconds. After that, you may operate the razor with the cord.

 **CAUTION:**

After 15 hours always disconnect from mains power supply.

i **NOTE LIFETIME RECHARGEABLE BATTERY**

You can extend the lifetime of the rechargeable battery by following these steps:

- Only charge after the battery is nearly exhausted.
- Do not charge for more than 15 hours.
- Charge the unit at temperatures between 0° and + 40°C.

Shaving

1. Remove the protective cover.
2. Press the interlock. Push the switch upwards. I will be visible.
3. Hold the shaver at a right angle to your face.
4. Follow the outline of your face, and continue to hold the shaver at a right angle to your skin. Small irregularities will be corrected by the flexible shaving foil.

i **NOTE:**

- Shave against the direction of hair growth.
- If necessary, stretch the skin with your free hand.

46 English

Using the long hair cutting attachment:

Use the long hair cutting attachment to precisely cut the hair or beard.

- Use the slide control to release or retract the long hair cutting attachment.

Stop operation

Stop operation by pushing the switch downwards. **0** will be visible.

Cleaning and Maintenance

WARNING:

- Disconnect the hand-held unit from the power supply before cleaning.
- Disconnect the mains adapter from the wall socket when cleaning.
- Do not immerse the parts into water.

CAUTION:

- Do not use a wire brush or other abrasives.
- Do not use sharp or abrasive cleaning agents.

Shaving head with shaving blades

The shaving head can be removed and then be cleaned under running water.

1. Switch of the shaver.
2. Press the shaving head buttons. Remove the shaving head.
3. Rinse the shaving head under running hot water. Clean the shaving head in soapy water once in a while.
4. Rinse thoroughly with clear water afterwards.
5. Let the cleaned parts dry.

Cleaning the cutter blocks and inner surface

CAUTION:

The shaving foil must not be cleaned with the brush.

- Use the brush to clean the shaver's cutter blocks and inner surface.

Cleaning the hand-held unit and mains adapter

- You may wipe these parts with a damp cloth.
- Use slightly soapy water to remove spots.

Maintenance and replacement

- Clean the cutter block thoroughly once a month. If necessary, use special cleaning aids available in specialist shops.
- Lubricate the shaving foils and long hair cutting attachment with a light machine oil (a few drops suffice).

Replacement of shaving parts

In order to guarantee a 100% shaving performance, replace the shaving foils and cutting block every 18 months at the latest or if the shaving parts show signs of wear. It is recommended to replace both parts at the same time.

Noise emission

The workplace-related emission value is less than 70 dB(A).

Technical Specifications

Model: HR 5625

Net weight incl. adapter: approx. 0.303 kg

Power adapter

Protection class: II

Power supply: AC 230 V, 50/60 Hz

Output: DC 3.0 V, 300 mA

Rechargeable battery: 1.2 V- 1000 mA NiMH

Run time: max. 45 minutes

Charging time: 15 hours

The right to make technical and design modifications in the course of continuous product development remains reserved.

This device complies with all current CE directives, such as electromagnetic compatibility and low voltage directive and is manufactured according to the latest safety regulations.

48 English



Remove / Dispose of Rechargeable Batteries

This unit is equipped with a rechargeable Ni-MH battery.

Remove the battery before disposing of the unit.

As a consumer you are legally bound to return exhausted batteries/rechargeable batteries.

WARNING:

Disconnect from mains power supply before removing the battery!

- Use a small Philips head screwdriver to remove the housing screws.
- Separate both halves of the casing.
- Remove the rechargeable battery.

Return the battery at a collection point for batteries and/or hazardous waste. Ask your municipality for further information.



Disposal

Meaning of the "Wheelie Bin" Symbol

Take care of our environment, do not dispose of electrical appliances via the household waste.

Dispose of obsolete or defective electrical appliances via municipal collection points.

Please help to avoid potential environmental and health impacts through improper waste disposal.

You contribute to recycling and other forms of utilization of old electric and electronic appliances.

Your municipality provides you with information about collecting points.

Instrukcja użytkownika

Dziękujemy za wybór naszego produktu. Mamy nadzieję, że korzystanie z urządzenia sprawi Państwu radość.

Symbole użyte w tej instrukcji obsługi

Ważne informacje dotyczące bezpieczeństwa użytkownika są specjalnie wyróżnione. Koniecznie stosuj się do tych wskazówek, aby uniknąć wypadków i uszkodzenia urządzenia.



OSTRZEŻENIE:

Ostrzeżenie przed zagrożeniami dla zdrowia i wskazuje na potencjalne ryzyko obrażeń.



UWAGA:

Wskazuje na potencjalne zagrożenia dla urządzenia lub innych przedmiotów.



WSKAZÓWKA:

Wyróżnia porady i informacje ważne dla użytkownika.

Instrukcje bezpieczeństwa

Ogólne wskazówki bezpieczeństwa

Przed uruchomieniem urządzenia proszę bardzo dokładnie przeczytać instrukcję obsługi. Proszę zachować ją wraz z kartą gwarancyjną, paragonem i w miarę możliwości również kartonem z opakowaniem wewnętrznym. Przekazując urządzenie innej osobie, oddaj jej także instrukcję obsługi.

- Stosować urządzenie wyłącznie do celów prywatnych i zgodnie z jego przeznaczeniem. Urządzenie nie jest przeznaczone do celów handlowych.
- Zasilacz jest przeznaczony wyłącznie do użytku w suchym środowisku.
- Sprawdzić, czy napięcie wyjściowe, okres ważności i biegunowość zasilacza zgadzają się ze specyfikacjami na tabliczce znamionowej!
- Nie dotykać zasilacza mokrymi dłońmi!
- Gdy urządzenie nie jest używane, podczas montażu akcesoriów, czyszczenia oraz jeśli urządzenie działa niepoprawnie, należy odłączyć je od sieci.
- Regularnie sprawdzać czy urządzenie i przewód zasilania nie posiadają oznak uszkodzenia. W przypadku stwierdzenia uszkodzenia, urządzenia nie należy używać.
- Stosować wyłącznie części oryginalne.
- Ze względu na bezpieczeństwo dzieci, trzymać części opakowania (torby plastikowe, kartony, styropian, itp.) poza ich zasięgiem.



OSTRZEŻENIE!

Małe dzieci nie mogą bawić się folią ze względu na **niebezpieczeństwo uduszenia!**

Specjalne wskazówki związane z bezpieczną obsługą tego urządzenia

- W razie awarii proszę nie naprawiać urządzenia samemu lecz skorzystać z pomocy autoryzowanego specjalisty. Jeżeli przewód zasilający nieodłączalny ulegnie uszkodzeniu, to powinien on być wymieniony u producenta lub w specjalnym zakładzie naprawczym albo przez wykwalifikowaną osobę w celu uniknięcia zagrożenia.
- Urządzenie to może być używane przez **dzieci** w wieku lat 8 lub starsze, osoby z obniżoną sprawnością fizyczną, zmysłową lub umysłową, osoby z brakiem doświadczenia i wiedzy, jeśli są one nadzorowane lub gdy je poinstruowano jak korzystać z tego urządzenia w bezpieczny sposób, i gdy zdają sobie sprawę z istniejących niebezpieczeństw.

- **Dzieci** nie powinny bawić się tym urządzeniem.
- Czyszczenie i **konserwacja** nie powinny być wykonywane przez **dzieci** bez nadzoru.

 **OSTRZEŻENIE:**

- Utrzymywać urządzenie suche!
- Przed czyszczeniem odłączyć ręczne urządzenie od zasilania.
- Korzystać wyłącznie z dostarczonego zasilacza.
- Dostarcza do golarki niskie napięcie.
- Nie wymieniać żadnych części ani nie modyfikować urządzenia. Ryzyko porażenia prądem!

Lokalizacja kontroltek

- 1 Folia do golenia
- 2 Przycisk głowicy golącej
- 3 Głowica goląca
- 4 Włącznik
- 5 Przycisk ON/OFF (wł/wył)
- 6 Wskaźnik świetlny
- 7 Gniazdko jack zasilacza
- 8 Końcówka do cięcia długich włosów
- 9 Regulator suwakowy

52 Język polski

Dostawa

- 1 x Zestaw
- 1 x Zasilacz ścienny
- 1 x Pędzelek do czyszczenia
- 1 x Ochronna pokrywa dla folii do golenia

Ładowanie urządzenia

- Wyłączyć urządzenie. **0** widoczne jest na przełączniku.
- Podłączyć wtyczkę zasilacza do gniazdka zasilacza typu jack na dolnej części urządzenia.
- Podłączyć zasilacz do gniazdka ściennego.
- Wskaźnik świetlny pozostaje czerwony podczas procesu ładowania.

WSKAZÓWKA:

Wskaźnik ładowania **nie** wskazuje stanu naładowania akumulatora.

- Przed pierwszym użyciem urządzenia należy ładować przez 15 godzin.

WSKAZÓWKA:

- Po pierwszym użytkowaniu nie ładować akumulatora jednorazowo przez ponad 15 godzin.

ZASILANIE SIECIOWE

- Czy bateria jest całkowicie wyczerpana i czy chcesz zasilać golarkę za pomocą przewodu?
- Ładować baterię kilka sekund. Następnie można posługiwać się golarką podłączoną za pomocą kabla.

UWAGA:

Po upływie 15 godzin urządzenie należy odłączyć od sieci.

UWAGA OKRES ŻYCIA BATERII WIELOKROTNEGO ŁADOWANIA

Można wydłużyć okres życia akumulatora w następujący sposób:

- Ładować, gdy jest niemal całkowicie wyczerpany.
- Nie ładować dłużej niż przez 15 godzin.
- Ładować w temperaturze pomiędzy 0° i + 40°C.

Golenie

1. Zdjąć pokrywkę ochronną.
2. Nacisnąć włącznik. Wypchnąć przycisk do góry. **I** będzie widoczne.
3. Przytrzymać golarkę pod odpowiednim kątem do twarzy.
4. Należy najpierw golić na zarysach twarzy i kontynuować, trzymając golarkę pod odpowiednim kątem do skóry. Niewielkie nieregularności zostaną skorygowane za pomocą elastycznej folii do golenia.

i WSKAZÓWKA:

- Golić w kierunku przeciwnym do wzrostu włosa.
- W razie konieczności naciągnąć skórę wolną ręką.

Korzystanie z końcówki do cięcia długich włosów:

Korzystać z końcówki do cięcia długich włosów w celu precyzyjnego ścinania włosów lub brody.

- Użyć regulatora suwakowego w celu zwolnienia lub zwinienia końcówki do cięcia długich włosów.

Zatrzymanie pracy

Zatrzymać pracę poprzez dociśnięcie przełączników do dołu. **0** będzie widoczne.

Czyszczenie i Konserwacja

⚠ OSTRZEŻENIE:

- Przed czyszczeniem odłączyć ręczne urządzenie od zasilania.
- Odłączyć zasilacz sieciowy od gniazdka ściennego podczas czyszczenia.
- Nigdy zanurzać części w wodzie.

⚠ UWAGA:

- Nie stosować szczotki drucianej lub innych rysujących przedmiotów.
- Nie stosować ostrych ani żrących środków czyszczących.

Głowica goląca z ostrzami golącymi

Głowice golącą można zdjąć i umyć pod wodą bieżącą.

1. Wyłączyć golarkę.
2. Nacisnąć przyciski głowicy golącej. Zdjąć głowicę golącą.

54 Język polski

3. Oplukać głowicę golącą pod bieżącą gorącą wodą. Czyszczyć głowicę golącą w wodzie z dodatkiem środka myjącego raz na jakiś czas.
4. Następnie oplukać dokładnie czystą wodą.
5. Poczekać na osuszenie umytych części.

Czyszczenie bloków noży oraz powierzchni wewnętrznej

UWAGA:

Folii do golenia nie wolno czyścić pędzelkiem.

- Za pomocą pędzelka oczyścić bloki noża golarki oraz powierzchnię wewnętrzną.

Czyszczenie ręcznego urządzenia i zasilacza sieciowego.

- Można wytrzeć te części za pomocą wilgotnej szmatki.
- Użyć wody z niewielkim dodatkiem mydła do usuwania plam.

Konserwacja i wymiana

- Dokładnie czyścić blok ostrza raz na miesiąc. W razie konieczności użyć specjalnych pomocy do czyszczenia dostępnych w sklepach specjalistycznych.
- Smarować folię do golenia oraz końcówkę do cięcia długich włosów delikatnym olejem do maszyn (wystarczy kilka kropel).

Wymiana elementów golących

Aby zagwarantować 100% wydajności golenia, wymieniać folię do golenia oraz blok ostrza przynajmniej raz na 18 miesięcy lub jeśli elementy do golenia wykazują oznaki zużycia. Zaleca się jednoczesną wymianę obu części.

Techniczne specyfikacje

Model: HR 5625

Waga netto włącznie z adapterem: ok. 0,303 kg

Adapter zasilania

Klasa bezpieczeństwa: II

Napięcie zasilające: AC 230 V, 50/60 Hz

Zasilacz wyjściowy: DC 3,0 V, 300 mA

Akumulator: 1,2V- 1000 mA NiMH

Czas pracy: maks. 45 minut

Czas ładowania akumulatora: 15 godzin

Zastrzegamy sobie prawo wprowadzania zmian technicznych i projektowych w trakcie ciągłego rozwoju produktu.

Urządzenie jest zgodne z aktualnymi dyrektywami CE, dotyczącymi zgodności elektromagnetycznej czy niskiego napięcia i produkowane jest zgodnie z najnowszymi przepisami bezpieczeństwa.

Ogólne warunki gwarancji

Producent / Dystrybutor udziela 24 miesięcy gwarancji na zakupione urządzenie. Okres gwarancji liczony jest od daty zakupu urządzenia.

W tym okresie uszkodzone urządzenie będzie bezpłatnie wymienione na wolne od wad. W przypadku, gdy wymiana będzie niemożliwa do zrealizowania, Nabywca otrzyma zwrot ceny zakupu urządzenia.

Za uszkodzone urządzenie uważa się takie, które nie spełnia funkcji określonych w instrukcji obsługi, a przyczyną takiego stanu jest wewnętrzna wada fabryczna lub materiałowa. Gwarancją nie są objęte uszkodzenia mechaniczne, chemiczne, termiczne, powstałe w wyniku działania sił zewnętrznych (np. przepięcie w sieci energetycznej czy wyładowania atmosferyczne), jak również wady powstałe w wyniku obsługi niezgodnej z instrukcją obsługi urządzenia.

Nabywcy przysługuje prawo do wymiany urządzenia na wolne od wad lub, jeśli wymiana jest niemożliwa, zwrotu gotówki tylko po dostarczeniu do punktu zakupu kompletnego urządzenia z oryginalnymi akcesoriami, instrukcją obsługi i w oryginalnym opakowaniu wraz z dowodem zakupu i prawidłowo wypełnioną kartą gwarancyjną (pieczętka sklepu, data sprzedaży urządzenia).

Gwarancja oraz zawarte w niej warunki obowiązują na terenie Rzeczypospolitej Polskiej.

Niniejsza gwarancja nie wyłącza, nie ogranicza ani nie zawieszka uprawnień Nabywcy wynikających z przepisów Ustawy z dnia 27 lipca 2002 r. o szczególnych warunkach sprzedaży konsumenckiej oraz o zmianie kodeksu cywilnego (Dz. U. z 2002 r. Nr 141, poz. 1176).

Dystrybutor:

CTC Clatronic Sp. z o.o

ul. Opolska 1 a karczów

49 - 120 Dąbrowa

56 Język polski



Usuwanie / Składowanie Baterii Wielokrotnego Ładowania

To urządzenie jest wyposażone w akumulator nikielowo-metalowo-wodorowy.

Przed wyrzuceniem urządzenia, akumulator należy wyjąć.

Jako klienci, są Państwo prawnie zobowiązani do zwrócenia zużytych baterii/akumulatorów.

OSTRZEŻENIE:

Przed wyjęciem akumulatora, urządzenie należy odłączyć od sieci!

- Użyć niewielkiego srubokręta krzyżakowego, aby wyjąć śruby z obudowy.
- Odseparować obie połówki obudowy.
- Wyjąć akumulator.

Dostarczyć akumulator do punktu zbiorczego baterii i/lub odpadów niebezpiecznych. O szczegóły należy pytać władze gminne.



Usuwanie

Znaczenie symbolu „kubła na kółkach”

Należy zadbać o środowisko i nie wyrzucać urządzeń elektrycznych razem z odpadami gospodarstwa domowego.

Stare lub uszkodzone urządzenia elektryczne należy odstawić do miejskich punktów zbiórki.

Prosimy unikać potencjalnych zagrożeń dla zdrowia i środowiska poprzez nieprawidłowe metody utylizacji odpadów.

Przyczyniasz się do recyklingu i innych form utylizacji zużytych urządzeń elektrycznych i elektronicznych.

Informacje na temat punktów zbiórki znajdują się na terenie danego miasta.

Használati útmutató

Köszönjük, hogy a termékünket választotta. Reméljük, elégedetten használja majd a készüléket.

A használati útmutatóban található szimbólumok

Az Ön biztonságára vonatkozó utasítások kifejezetten meg vannak különböztetve. Kérjük, mindenképpen ügyeljen ezekre annak érdekében, hogy elkerülje a baleseteket és a készülék károsodását:



FIGYELMEZTETÉS:

Egészségét károsító veszélyforrásokra figyelmeztet és rámutat a lehetséges sérülési lehetőségekre.



VIGYÁZAT:

Lehetőleges veszélyre utal, mely a készülékben vagy más tárgyakban kárt tehet.



MEGJEGYZÉS:

Tippeket és információkat emel ki.

Biztonsági utasítások

Általános biztonsági rendszabályok

A készülék használatba vétele előtt gondosan olvassa végig a használati utasítást, és őrizze meg a garancialevéllel, a pénztári nyugtával és lehetőleg a csomagolókartonnal, ill. az abban lévő béléssanyaggal együtt! Amennyiben a készüléket harmadik személynek adja tovább, a használati útmutatót is adja a készülékhez.

- A készüléket csak személyes célra és rendeltetésének megfelelően használja. A készülék nem kereskedelmi használatra készült.
- A tápegységet kizárólag száraz környezetben való használatra tervezték.
- Győződjön meg arról, hogy tápegység kimeneti feszültsége, áramerőssége és polaritása megegyezik az adattáblán feltüntetett adatokkal.
- Ne érintse a tápegységet nedves kezekkel.
- A készüléket minden esetben csatlakoztassa le a hálózatról, ha nem használja, tartozékokat helyez fel rá, tisztítás során és rendellenes működés esetén.
- Sérülések tekintetében rendszeresen ellenőrizze a készüléket és a kábelt. Ne használja a készüléket, ha sérülést észlel.
- Csak eredeti cserealkatrészeket használjon.

58 Magyarul

- A gyermekek biztonsága érdekében a csomagolóanyagokat (műanyag zacskó, karton, styrofoam stb.) ne hagyja általuk elérhető helyen.

FIGYELMEZTETÉS!

Vigyázzon, hogy a kisgyermekek ne játszanak a fóliával, mert ez **fulladásveszélyt** jelenthet!

A készülékre vonatkozó speciális biztonsági szabályok

- A kockázatok elkerülése végett ne maga javítsa a készüléket, hanem keressen fel egy erre kiképzett szakembert! Ha hibás a csatlakozó kábel, csak a gyártótól, a vevőszolgálatunktól vagy hasonló képzettségű személytől kérjen helyette azonos értékű másik kábelt!
- A készüléket 8 éves és idősebb **gyerekek** és csökkent fizikai, érzékszervi vagy értelmi képességű személyek és akiknek nincs meg a tapasztalatuk és tudásuk ehhez, csak akkor használhatják, ha felügyelet alatt állnak vagy a készülék biztonságos használatára megtanították őket és megértették az érintett veszélyeket.

- A **gyerekek** nem játszhatnak a készülékkel.
- A tisztítást és **karbantartást gyerekek** felügyelet nélkül nem végezhetik.



FIGYELMEZTETÉS:

- Tartsa szárazon a készüléket!
- Tisztítás előtt húzza ki a kézi egységet az áramforrásból.
- Csak a mellékelt adaptert használja.
- Alacsony feszültséget biztosít a készüléknek.
- Ne cserélje az alkatrészeket és ne módosítsa a készüléket. Elektrosokk veszélye állhat fenn!

A kezelőszervek elhelyezkedése

- 1 Borotva fólia
- 2 Borotválkozó fej gombja
- 3 Borotva fej
- 4 Retesz
- 5 ON/OFF be-/kikapcsoló
- 6 Jelzőfény
- 7 Adapter jack csatlakozóval
- 8 Hosszú szőrvágó feltét
- 9 Csúszo vezérlő

60 Magyarul

Szállított alkatrészek

- 1 x Kézi készülék
- 1 x Fali tápellátás
- 1 x Tisztító kefe
- 1 x Borotvafólia védőfedele

A készülék töltése

- Kapcsolja ki a készüléket. Az **O** látható a kapcsolón.
- Csatlakoztassa az adapter csatlakozóját a készülék alján lévő jack csatlakozóhoz.
- Dugja be a tápegységet egy fali csatlakozóaljzatba.
- A jelzőlámpa a töltés során piros színben világít.

MEGJEGYZÉS:

A töltésjelző **nem** jelzi az újratölthető telep töltöttségi állapotát.

- Az első használatot megelőzően a készüléket 15 órán át töltsse.

MEGJEGYZÉS:

- Az első használat után ne töltsse az akkumulátort egyszerre 15 óránál hosszabb ideig.

MŰKÖDÉS HÁLÓZATRÓL

- Az akkumulátor teljesen le van merülve és tápkábellel kívánja használni a borotvát?
- Töltsse az akkumulátort néhány másodpercig. Ezután már használhatja a borotvát a kábellel.

VIGYÁZAT:

15 órányi töltés után minden esetben csatlakoztassa le a hálózatról.

MEGJEGYZÉS: ÚJRATÖLTHETŐ ELEM EK ÉLETTARTAMA

Az újratölthető telep élettartamát a következő lépések betartásával lényegesen megnövelheti:

- Csak akkor végezzen újratöltést, amikor a telep szinte teljesen kimerült.
- 15 óránál hosszabban soha se töltsse a telepet.
- A készüléket 0° és + 40°C között töltsse.

Borotválkozás

1. Vegye le a védőtokot.
2. Nyomja meg a reteszt. Nyomja felfelé a kapcsolót. Az I lesz látható.

3. Tartsa a borotvát az arcára a megfelelő szögben.
4. Kövesse az arca körvonalát, közben pedig tartsa a borotvát az arcára a megfelelő szögben. Az apró egyenetlenségeket kiegyenlíti a borotva fólia.

MEGJEGYZÉS:

- A szőr növési irányával ellentétesen borotválkozzon.
- Ha szükséges, húzza szét a bőrét a szabad kezével.

A hosszú szőrvágó feltét használata:

Használja a hosszú szőrvágó feltétet a szakála vagy haja pontos vágásához.

- Használja a csúszó vezérlőt a hosszú szőrvágó feltét kinyitásához vagy lezárásához.

Működés leállítása

Állítsa le a működést a kapcsoló lefelé nyomásával. Az **0** lesz látható.

Tisztítás és karbantartás

FIGYELMEZTETÉS:

- Tisztítás előtt húzza ki a kézi egységet az áramforrásból.
- Tisztításkor húzza ki a tápadaptert a fali csatlakozóból.
- Ne merítse vízbe a részeket.

VIGYÁZAT:

- Ne használjon drótkéfét vagy egyéb súrolószert.
- Ne használjon karcoló hatású vagy szemcsés tisztítószert.

Borotvafej borotvapengékkel

A borotvafej eltávolítható, majd folyó víz alatt tisztítható.

1. Kapcsolja ki a borotvát.
2. Nyomja meg a borotvafej gombjait. Távolítsa el a borotvafejet.
3. Öblítse le a borotvafejet forró folyóvízzel. Időnként tisztítsa meg a borotvafejet szappanos vízben is.
4. Ezután alaposan öblítse át tiszta vízzel.
5. Hagyja, hogy a megtisztított alkatrészek megszáradjanak.

62 Magyarul

A vágóblokk és beső felület tisztítása

VIGYÁZAT:

A borotvafóliát nem szabad a kefével tisztítani.

- A vágóblokk és belső felületek tisztításához használja a kefét.

A kézi egység és a tápadapter tisztítása

- Egy nedves ruhával törölje át ezeket az alkatrészeket.
- Enyhén szappanos vízzel távolítsa el a foltokat.

Karbantartás és csere

- Tisztítsa meg a borotva blokkot alaposan, havonta egyszer. Ha szükséges, használja a szaküzletekben kapható speciális tisztítókészítményeket.
- Nedvesítse meg a borotva fóliákat és a hosszúszőr vágó feltétet finom gépolajjal (néhány csepp elegendő).

A borotva alkatrészeinek cseréje

A 100%-os borotválási teljesítményért cserélje a borotva fóliákat legalább 18 havonta, vagy ha a borotváló alkatrészekben a kopás jelei mutatkoznak. Javallott mindkét alkatrészt egyszerre lecserélni.

Műszaki adatok

Modell: HR 5625

Nettó tömeg adapterrel: körülbelül 0,303 kg

Tápadapter

Védelmi osztály: II

Tápegység: AC 230 V, 50/60 Hz

Kimeneti teljesítmény: DC 3,0 V, 300 mA

Újratölthető telep: 1,2 V- 1000 mA NiMH

Működési idő: max. 45 perc

Töltési idő: 15 óra

A műszaki és kivitelezési módosítások jogát a folyamatos termékfejlesztés miatt fenntartjuk.

A készülék megfelel minden érvényes CE irányelvnek, beleértve az elektromágneses megfelelőségről, és a kisfeszültségű berendezésekről szóló irányelveket, és a legújabb biztonsági szabályozások figyelembe vételével készült.



Újratölthető telepek eltávolítása és ártalmatlanítása

A készüléket újratölthető NiMH-teleppel látták el.

A készülék ártalmatlanítása előtt távolítsa el a telepet.

Vásárlóként önnek jogszabályi kötelessége, hogy a kimerült vagy újratölthető elemeket vissza kell szolgáltatnia.

FIGYELMEZTETÉS:

Az telep eltávolítása előtt csatlakoztassa le a készüléket a hálózatról.

- Használjon kicsi, Philips fejű csavarhúzókat a borítás csavarjainak eltávolításához.
- Válassza szét a burkolat két felét.
- Vegye ki az újratölthető telepet.

Vigye vissza a telepet egy elemgyűjtőbe vagy egy veszélyeshulladék-gyűjtőbe. Bővebb tájékoztatásért vegye fel a kapcsolatot lakhelye illetékes szerveivel.



Hulladékkezelés

A "Kerekes Szeméttároló" Szimbólum Jelentése

Óvja a környezetet, ne a háztartási hulladékkal semmisítse meg az elektromos készülékeket.

A fölösleges vagy hibás elektromos készülékeket a helyi gyűjtőpontokban adja le.

Segítsen elkerülni a helytelen hulladékkezelésből eredő környezeti és egészségügyi hatásokat.

Hozzájárulhat a régi elektromos és elektronikus készülékek újrahasznosításához vagy más módon való hasznosításához.

A gyűjtőpontokról a helyi hatóságok adhatnak felvilágosítást.

Посібник користувача

Дякуємо, що вибрали наш виріб. Сподіваємось, що ви будете задоволені його можливостями.

Символи в цій інструкції з експлуатації

Важливі вказівки для Вашої безпеки спеціально відмічені. Для запобігання нещасних випадків та пошкоджень приладу обов'язково притримуйтесь цих вказівок:

ПОПЕРЕДЖЕННЯ.

Попереджує про загрози для Вашого здоров'я та вказує на можливі ризики травм.

УВАГА.

Вказує на можливі загрози для приладу або інших предметів.

ПРИМІТКА.

Виділяє підказки та інформацію для Вас.

Вказівки з безпеки

Загальні вказівки щодо безпеки

Перед прийняттям в експлуатацію цього приладу дуже уважно читайте інструкцію з експлуатації та зберігайте її разом з гарантійним талоном, касовим чеком та, по мірі можливості, з картонною коробкою і внутрішньою упаковкою. У разі, що прилад буде передано третім особам, слід передавати його разом з цією інструкцією з експлуатації.

- Використовуйте цей пристрій для приватних цілей і за призначенням. Пристрій не призначений для комерційного використання.
- Адаптер живлення призначено лише для використання у сухому середовищі.
- Упевніться, що вихідна напруга, струм і полярність адаптера живлення відповідають номінальним технічним характеристикам!
- Не торкайтеся адаптера живлення руками!
- Від'єднуйте пристрій від мережі, якщо він не використовується, під час під'єднання приладу, під час чищення і в разі несправностей.
- Регулярно перевіряйте пристрій і кабель на наявність пошкоджень. Не вмикайте пристрій, якщо виявлено пошкодження.
- Використовуйте лише оригінальні деталі.

- Задля безпеки ваших дітей зберігайте пакувальний матеріал (пластикові пакети, скоби, пінопласт тощо) у місцях, недоступних для дітей.

 **ПОПЕРЕДЖЕННЯ!**

Не дозволяйте малим дітям бавитися фольгою, існує небезпека задусення!

Спеціальні правила безпечного користування для цього приладу

- Не ремонтуйте прилад самі, але зверніться до авторизованого фахівця. Для запобігання загрозі пошкодження кабель живлення слід замінити на еквівалентний виключно виробником, або нашою сервісною службою або іншою кваліфікованою особою.
- Цей пристрій можуть використовувати **діти**, старші 8 років, і особи з обмеженими фізичними, сенсорними або розумовими здібностями чи особи без достатнього досвіду і знань, якщо вони використовують пристрій під наглядом або були проінструктовані щодо використання пристрою в безпечний спосіб і усвідомлюють, яку небезпеку він може становити.

66 Українська

- **Діти** не повинні гратися з пристроєм.
- Чищення і **обслуговування** пристрою не повинні виконуватись **дітьми** без нагляду дорослих.

ПОПЕРЕДЖЕННЯ.

- Пристрій має бути сухим!
- Перш ніж чистити пристрій, від'єднайте його від мережі живлення.
- Користуйтеся лише блоком живлення, що додається.
- Він живить електробритву низькою напругою.
- Не замінюйте жодні деталі та не змінюйте конструкцію електробритви. Існує небезпека ураження електричним струмом!

Розташування органів керування

- 1 Сіточка електробритви
- 2 Кнопка бритвеної головки
- 3 Головка для гоління
- 4 Кнопка блокування
- 5 ON/OFF вимикач живлення з фіксатором
- 6 Індикатор
- 7 Розняття блоку живлення

- 8 Пристрій для підстригання довгого волосся
- 9 Повзунок

Комплектність

- 1 x електробритва
- 1 x Блок живлення
- 1 x щіточка для чищення
- 1 x захисна кришка сітки електробритви

Заряджання пристрою

- Вимкніть пристрій. На вимикачі буде видно напис **0**.
- З'єднайте вилку блоку живлення з його роз'єднанням, розташованим у нижній частині пристрою.
- Під'єднайте адаптер живлення до розетки.
- Під час заряджання індикатор світиться червоним.

i ПРИМІТКА.

Індикатор заряджання **не** вказує на стан заряджання акумулятора.

- Перед першим використанням заряджайте пристрій упродовж 15 годин.

i ПРИМІТКА.

- Після першого використання не заряджайте акумулятор безперервно довше 15 годин.

i ЖИВЛЕННЯ ВІД МЕРЕЖІ.

- Батарейка повністю розрядилася чи ви бажаєте працювати електробритвою з живленням зі шнуром?
- Зарядіть батарейку протягом декількох секунд. Після цього можна працювати електробритвою зі шнуром.

⚠ УВАГА.

Через 15 годин заряджання завжди від'єднуйте пристрій від мережі.

i ПРИМІТКА ЩОДО ТЕРМІНУ СЛУЖБИ АКУМУЛЯТОРА

Термін служби акумулятора можна продовжити, виконуючи такі вказівки:

- Заряджайте пристрій лише коли акумулятор майже розрядився.
- Не заряджайте пристрій понад 15 годин.
- Заряджайте пристрій за температури 0 і + 40°C.

Гоління

1. Зніміть захисну кришку.
2. Натисніть кнопку блокування. Пересуньте вимикач угору. На ньому буде видно напис **I**.
3. Тримайте електробритву перпендикулярно до шкіри.
4. Тримайте електробритву перпендикулярно до шкіри, ведіть її поверхнею обличчя. Незначні нерівності компенсуються гнучкістю сіточки.

i ПРИМІТКА.

- Пересувайте бритву проти напрямку росту волосся.
- Якщо необхідно, натягуйте шкіру вільною рукою.

Користування пристроєм для підстригання довгого волосся:

Пристрій для підстригання довгого волосся призначений для точного підстригання волосся чи бороди.

- Висування чи ховання пристрою для підстригання довгого волосся здійснюється пересуванням повзунка.

Припинення роботи

Припиніть роботу, перевівши вимикач униз. На ньому буде видно напис **0**.

Чищення та обслуговування

⚠ ПОПЕРЕДЖЕННЯ.

- Перш ніж чистити пристрій, від'єднайте його від мережі живлення.
- Перед чищенням виймайте блок живлення з розетки.
- Не занурюйте деталі в воду.

⚠ УВАГА.

- Не використовуйте дротяну щітку або інші предмети, що можуть подряпати пристрій.
- Не використовуйте гострі або абразивні засоби для чищення.

Бритвена головка з лезами

Бритвену головку можна зняти і почистити під проточною водою.

1. Вимкніть електробритву.
2. Натисніть кнопки головки для гоління. Зніміть бритвену головку.
3. Сполосніть бритвену головку під проточною водою. Час від часу мийте головку для гоління з милом.
4. Після цього ретельно промийте головку чистою водою.
5. Зачекайте, поки вимиті деталі висохнуть.

Чищення ріжучих блоків та внутрішніх частин

УВАГА.

Сіточку для гоління не слід чистити щіточкою.

- Для чищення ріжучих блоків та внутрішніх частин використовуйте щіточку.

Чищення електробритви та блоку живлення

- Ці деталі можна витирати вологою тканиною.
- Для усунення плям користуйтеся водою з невеликою кількістю мила.

Обслуговування та заміна

- Ретельно очищуйте блок лез раз на місяць. Якщо необхідно, користуйтеся спеціальними засобами для чищення, які можна придбати у спеціалізованих магазинах.
- Змащуйте сіточки для гоління та пристрій для підстригання довгого волосся світлою машинною оливою (достатньо кілька крапель).

Заміна лез для гоління

Для забезпечення найвищої якості гоління слід замінювати сіточки для гоління та блок лез не рідше ніж раз на 18 місяців, або коли помітно зносяться леза для гоління. Рекомендується замінювати одразу обидва леза.

Технічні характеристики

Модель: HR 5625

Вага нетто (включаючи адаптер): прибіл. 0,303 кг

Адаптер живлення

Адаптер захисту: II

Живлення: 230 В, змінного струму, 50/60 Гц

Вихідного живлення: 3,0 В, постійного струму, 300 мА,

Акумулятор: 1,2 В- 1000 мА NiMH

Час роботи: макс. 45 хв.

Час заряджання: 15 год.

Право на технічні зміни та зміни у дизайні зберігається продовж процесу розробки продукту.

Цей пристрій сертифіковано відповідно до діючих норм РЕ, наприклад норм електромагнітної сумісності і низької напруги, і сконструйовано відповідно до останніх характеристик із техніки безпеки.

Руководство по эксплуатации

Спасибо за выбор нашего продукта. Надеемся, он вам понравится.

Символы применяемые в данном руководстве пользователя

Важные рекомендации для обеспечения вашей безопасности обозначены по особому. Обязательно следуйте этим рекомендациям, чтобы предотвратить несчастный случай или поломку изделия:



ПРЕДУПРЕЖДЕНИЕ:

Предупреждает об опасности для здоровья и возможном риске получения травмы.



ВНИМАНИЕ:

Указывает на возможную опасность для изделия и других окружающих предметов.



ПРИМЕЧАНИЯ:

Дает советы и информацию.

Указания по технике безопасности

Общие указания по технике безопасности

Перед началом эксплуатации прибора внимательно прочитайте прилагаемую инструкцию по эксплуатации и сохраните ее в надежном месте, вместе с гарантийным талоном, кассовым чеком и, по возможности, картонной коробкой с упаковочным материалом. Если даете кому-либо попользоваться прибором, обязательно дайте впридачу данную инструкцию по эксплуатации.

- Пользуйтесь прибором только частным образом и по назначению. Прибор не предназначен для коммерческого использования.
- Сетевой адаптер предназначен для использования только в сухих условиях.
- Убедитесь, что выходное напряжение, ток и полярность сетевого адаптера соответствуют характеристикам на паспортной табличке!
- Не касайтесь сетевого адаптера мокрыми руками!
- Отключайте прибор от сети питания, когда он не используется, при установке насадок, во время чистки или если он неправильно работает.
- Прибор и кабель сетевого питания необходимо регулярно обследовать на наличие следов повреждения. При обнаружении повреждения пользоваться прибором запрещается.
- Используйте только оригинальные запчасти.

72 Русский

- Для безопасности детей держите упаковочные материалы (полиэтиленовые мешки, прокладки, пенополистирол и т. д.) в месте, не доступном им.

ПРЕДУПРЕЖДЕНИЕ!

Не позволяйте маленьким детям играть с полиэтиленовыми пленками из-за опасности удушья!

Специальные указания по безопасности для этого прибора

- Ни в коем случае не ремонтируйте прибор самостоятельно, а обращайтесь в таком случае за помощью к специалисту, имеющему соответствующий допуск. Из соображений безопасности, замена сетевого шнура на равнозначный допускается только через завод-изготовитель, нашу сервисную мастерскую или соответствующего квалифицированного специалиста.
- Этим прибором могут пользоваться **дети** старше 8 лет и лица с ограниченными физическими, осязательными и психическими способностями или не имеющие опыта

или знаний, если они находятся под надзором или проинструктированы в отношении безопасного пользования прибором и знают о связанных с этим опасностях.

- Не позволяйте **детям** играть с прибором.
- Чистка и **уход** за прибором не должны проводиться **детьми** без надзора.

 **ПРЕДУПРЕЖДЕНИЕ:**

- Держите прибор в сухости!
- Перед очисткой отсоедините ручной прибор от блока питания.
- Используйте только адаптер, входящий в комплект.
- Он подает низкое напряжение на бритву.
- Не проводите замену частей бритвы и не модифицируйте ее. Опасность поражения электрическим током!

74 Русский

Расположение элементов

- 1 Сеточка для бритья
- 2 Кнопка бритья головы
- 3 Бреющая головка
- 4 Фиксатор
- 5 Переключатель ON/OFF (вкл. / выкл.)
- 6 Индикатор
- 7 Разъем адаптера
- 8 Насадка бритья длинных волос
- 9 Скользящая регулировка

Комплект поставки

- 1 x Прибор
- 1 x Блок питания розеточного типа
- 1 x Щетка для чистки
- 1 x Защитный чехол сеточки для бритья

Зарядка устройства

- Выключите прибор. На переключателе видна надпись **0**.
- Подключите штекер адаптера к разъему в бритве снизу.
- Включите сетевой адаптер в стенную розетку.
- Во время процесса зарядки индикатор светится красным светом.

ПРИМЕЧАНИЯ:

Индикатор зарядки **не** показывает состояние перезаряжаемой батареи.

- При первом использовании заряжайте устройство в течение 15 часов.

ПРИМЕЧАНИЯ:

- После первого использования не заряжайте батарею дольше 15 часов за один раз.

РАБОТА ОТ СЕТИ

- Аккумулятор полностью разряжен и желаете ли вы включить бритву от сети?
- Зарядите аккумулятор на несколько секунд. После этого вы можете включить бритву в работу от сети.

ВНИМАНИЕ:

По истечении 15 часов всегда отключайте сетевой адаптер от сети.

i ЗАМЕЧАНИЕ О СРОКЕ СЛУЖБЫ БАТАРЕИ

Вы можете продлить срок службы батареи, соблюдая следующее:

- Заряжайте только почти разряженную батарею.
- Не производите зарядку дольше 15 часов.
- Заряжайте устройство при температуре между 0° и + 40°С.

Бритьё

1. Снимите защитный чехол.
2. Нажмите на фиксатор. Продвиньте переключатель вверх. Появится надпись I.
3. Держите бритву под прямым углом к лицу.
4. Следуйте контурам вашего лица, держа бритву под прямым углом. Мелкие несоответствия будут сглажены подвижной сеточкой для бритья.

i ПРИМЕЧАНИЯ:

- Брейтесь против направления роста волос.
- При необходимости, растяните кожу свободной рукой.

Использование насадки для бритья длинных волос:

Используйте данную насадку для аккуратного бритья волос или бороды.

- Используйте скользящую регулировку для увеличения/уменьшения длины насадки.

Преращение работы

Продвиньте переключатель вниз для остановки работы бритвы. Появится надпись 0.

Чистка и обслуживание**⚠ ПРЕДУПРЕЖДЕНИЕ:**

- Перед очисткой отсоедините ручной прибор от блока питания.
- Для мытья отсоедините сетевой переходник из розетки.
- Запрещается погружать детали в воду.

⚠ ВНИМАНИЕ:

- Не используйте проволочную щетку или абразивные средства.
- Не используйте острые предметы или абразивные чистящие средства.

76 Русский

Бритье головы с помощью лезвий для бриты

Головку для бриты можно снять, а затем промыть под проточной водой.

1. Выключите бритву.
2. Нажмите кнопка на бреющей головке. Удалить головку для бриты.
3. Прополоскать головку для бриты под проточной горячей водой. Промывайте бреющую головку в мыльной воде время от времени.
4. Тщательно сполосните в чистой воде.
5. Дайте частям просохнуть.

Очистка режущих головок и внутренней поверхности

ВНИМАНИЕ:

Сеточку для бриты нельзя чистить щеткой.

- Очистите режущие головки и внутреннюю поверхность бритвы с помощью щетки.

Очистка ручного блока и сетевого переходника

- Вы можете протирать эти детали влажной тряпочкой.
- Для удаления пятен используйте воду с небольшим количеством мыла.

Обслуживание и замена частей

- Тщательно чистите бреющий блок раз в месяц. При необходимости, используйте специальные чистящие приспособления, продающиеся в специализированных магазинах.
- Смазывайте сеточки для бриты и насадку для длинных волос легким машинным маслом (несколько капель достаточно).

Замена бреющих частей

Для 100% гарантии качественной работы бритвы, меняйте сеточки для бриты и бреющий блок не реже одного раза в 18 месяцев или при появлении признаков износа. Рекомендуется менять эти части одновременно.

Технические характеристики

Модель: HR 5625
Чистый вес с адаптером: прим. 0,303 кг

Сетевой адаптер

Класс защиты: II
Электропитание: 230 В~, 50/60 Гц
Выход: 3,0 В =, 300 мА

Перезаряжаемая батарея: 1,2 В- 1000 мА NiMH
Время работы: макс. 45 минут
Время зарядки: 15 часов

Сохранено право на технические и конструкционные изменения в рамках продолжающейся разработки продукта.

Это изделие прошло все необходимые и актуальные проверки, предписанные директивой СЕ, к прим. на электро-магнитную совместимость и соответствие требованиям к низковольтной технике, оно было также сконструировано и построено с учетом последних требований по технике безопасности.

استبدال أجزاء الحلافة

لضمان أداء حلافة مثالي بنسبة 100%، استبدل ملفات الحلافة وبكرة قص الشعر مرة كل 18 شهرًا على الأقل أو عند ظهور علامات التآكل على أجزاء الحلافة. يُوصى باستبدال كلا الجزئين في الوقت نفسه.

المعلومات التقنية

الموديل: HR 5625

الوزن الصافي يشمل المحول الرئيسي: 0.303 كجم تقريبًا

المحول الرئيسي

فئة الحماية: II

الإمداد بالطاقة: تيار متناوب 230 فولت، 60/50 هرتز، الحد الأقصى

الخرج: تيار مباشر 3.0 فولت، 300 مللي أمبير

البطارية: 1.2 فولت، 1000 مللي أمبير، نيوتن

وقت التشغيل: الحد الأقصى 45 دقيقة

وقت الشحن: 15 ساعة

نحتفظ بالحق في إجراء تغييرات فنية وتصميمية في سياق التطوير المستمر لمنتجاتنا.

يخضع هذا الجهاز لتوجيهات CE الحالية، مثل التوافقية الكهرومغناطيسية وتوجيهات الجهد المنخفض وهو مصنع وفقًا لأحدث لوائح السلامة.

تحذير: 

- افصل الوحدة المحمولة باليد من مزود الطاقة قبل التنظيف.
- افصل محول مصدر الطاقة الرئيسي من مقبس الحائط عند التنظيف.
- لا تغمر أجزاء الماكينة في الماء.

تنبيه: 

- لا تستخدم فرشاة سلك أو أي مواد كاشطة.
- لا تستخدم منظفات حادة أو كاشطة.

رأس الحلاقة المزودة بشفرات الحلاقة

يمكن إزالة رأس الحلاقة وتنظيفها تحت الماء الجاري.

1. أوقف تشغيل ماكينة الحلاقة.
2. اضغط على أزرار رأس الحلاقة. قم بإزالة رأس ماكينة الحلاقة.
3. اشطف رأس الحلاقة تحت الماء الجاري الساخن. نظف رأس الحلاقة بماء وصابون مرة كل فترة.
4. بعد ذلك، اشطف جيداً بماء نظيف.
5. اترك الأجزاء التي جرى تنظيفها حتى تجف.

تنظيف مجموعات المقص والسطح الداخلي**تنبيه:** 

يجب عدم تنظيف رقاقة الحلاقة بالفرشاة.

- استخدم الفرشاة في تنظيف مجموعات مقص الحلاقة والسطح الداخلي.

تنظيف الوحدة المحمولة باليد ومحول مصدر الطاقة الرئيسي

- يُمكنك مسح هذه الأجزاء بقطعة قماش مبللة.
- استخدم ماء وصابون قليل لإزالة البقع.

الصيانة والاستبدال

- نظف بكرة قص الشعر جيداً مرة واحدة كل شهر. عند الضرورة، استخدم مساعدات التنظيف الخاصة المتوفرة لدى المتاجر المتخصصة.
- زيت رقاقت الحلاقة وملحق قص الشعر الطويل باستخدام زيت الماكينات الخفيف (بعض القطرات القليلة).

ملاحظة:

- بعد الاستخدام الأولي، لا تشحن البطارية لمدة تزيد على 15 ساعات مرة واحدة.

تشغيل الوصلات الكهربائية

- هل البطارية فارغة تمامًا، وهل ترغب في تشغيل ماكينة الحلاقة باستخدام الكبل؟
- قم بشحن البطارية لعدة ثواني، بعد ذلك يُمكنك تشغيل ماكينة الحلاقة باستخدام الكبل.

تنبيه:

بعد مرور 15 ساعات افصل الوحدة دائمًا من مزود الطاقة الرئيسي.

ملاحظة بخصوص عمر البطارية القابلة للشحن

يمكنك إطالة عمر البطارية القابلة للشحن باتباع الخطوات التالية:

- اشحن البطارية فقط بعد أن تفرغ تمامًا.
- لا تشحن لمدة تزيد على 15 ساعات.
- اشحن الوحدة في درجة حرارة تتراوح بين 0 و 40+ درجة مئوية.

الحلاقة

1. أزل الغطاء الواقى.
2. اضغط على القفل. اضغط على الزر للأعلى. | ستظهر كلمة.
3. امسك ماكينة الحلاقة بحيث تكون على زاوية اليمنى على وجهك.
4. اتبع خط شعر وجهك، مع الاستمرار في مسك ماكينة الحلاقة بزاوية اليمنى على بشرتك. ستصح الانحرافات من خلال رقاقة الحلاقة المرنة.

ملاحظة:

- احلق في الاتجاه العكسي لنمو الشعر.
- عند الضرورة، شد بشرة جلدك باستخدام يدك الخالية.

استخدام ملحق قص الشعر الطويل:

- استخدم ملحق قص الشعر الطويل لقص الشعر أو شعر اللحية بدقة.
- استخدم التحكم المنزلق لتحرير ملحق قص الشعر الطويل أو سحبه.

إيقاف التشغيل

قم بإيقاف التشغيل بالضغط على الزر للأسفل. ستظهر كلمة 0.

⚠ تحذير!

- فهو يزود ماكينة الحلاقة بجهد كهربائي منخفض.
- لا تستبدل أي أجزاء ولا تعدل الجهاز. خطر صدمة كهربائية!

أماكن أدوات التحكم

- 1 ملف الحلاقة
- 2 زر الحلاقة الرئيسي
- 3 رأس الحلاقة
- 4 قفل
- 5 مفتاح التشغيل/إيقاف التشغيل ON/OFF.
- 6 مصباح المؤشر
- 7 مقيس المحول
- 8 ملحق قص الشعر الطويل
- 9 التحكم المنزلق

مجال التوزيع

- الجهاز
- مزود طاقة مثبت على الحائط
- فرشاة التنظيف
- غطاء واقي لرفاقاة الحلاقة

شحن الوحدة

- أوقف تشغيل الوحدة. 0 تظهر على المفتاح.
- وصل قابس المحول بمقيس المحول الموجود أسفل الجهاز.
- وصل قابس محول الطاقة بمقيس حائط.
- يظل مصباح المؤشر مضيئاً باللون الأحمر أثناء عملية الشحن.

i ملاحظة:

- لا يُشِير مؤشر الشحن إلى حالة شحن البطارية القابلة للشحن.
- اشحن الوحدة أولاً قبل الاستخدام لأول مرة لمدة 15 ساعات.

تعليمات السلامة الخاصة بهذا الجهاز

- لا تحاول تصليح الجهاز بنفسك. اتصل دائماً بفني معتمد. لتجنب التعرض للخطر، يجب دائماً استبدال الكبل التالف فقط بنفس نوع الكبل وذلك عن طريق المصنع، أو عن طريق خدمة العملاء الخاصة بنا أو عن طريق شخص مؤهل وبنفس نوع الكبل.
- يمكن للأطفال بدءاً من سن 8 سنوات وأكثر استخدام الجهاز وكذلك الأشخاص الذين يعانون من نقص في القدرات البدنية أو الحسية أو الذهنية أو نقص الخبرة والمعرفة إذا توفر لهم الإشراف أو التعليمات الخاصة باستخدام الجهاز بطريقة آمنة وكذلك إذا أدركوا المخاطر المتضمنة.
- يجب عدم لعب الأطفال بالجهاز.
- يجب عدم قيام الأطفال بالتنظيف وصيانة الجهاز دون الإشراف عليهم.

⚠ تحذير!

- حافظ على الجهاز جافاً!
- افصل الوحدة المحمولة باليد من مزود الطاقة قبل التنظيف.
- لا تستخدم إلا المحول المزود.

شكراً لك على اختيارك منتجنا. نأمل أن تستمتع باستخدام الجهاز.

رموز تعليمات الاستخدام

تم وضع علامات على هذه المعلومات الهامة خصيصاً للحفاظ على سلامتك. من الضروري الامتثال لهذه التعليمات لتجنب وقوع حوادث ومنع إلحاق تلف بالجهاز:

⚠ تحذير:

يحذرك هذا الرمز من الإصابة بمخاطر على صحتك ويشير إلى وجود مخاطر محتملة للتعرض للإصابة.

⚠ تنبيه:

يشير هذا الرمز إلى وجود مخاطر محتملة قد يتعرض لها الجهاز أو أشياء أخرى.

ℹ ملاحظة:

يلقي هذا الرمز الضوء على النصائح والمعلومات.

تعليمات السلامة العامة

تعليمات السلامة العامة

اقرأ تعليمات التشغيل بعناية قبل تشغيل الجهاز واحتفظ بالتعليمات بما في ذلك الضمان وإيصال الاستلام، وإذا أمكن، الصندوق الذي يحتوي. على العبوة الداخلية. عند إعطاء هذا الجهاز لأشخاص آخرين، يرجى إطلاعهم أيضاً على تعليمات التشغيل.

- هذا الجهاز مصمم للاستخدام الخاص وللغرض المقصود منه فقط. لا يصلح هذا الجهاز للاستخدام التجاري.
- محول الطاقة مخصص فقط ليستخدم في بيئة جافة.
- تأكد من توافق جهد خرج، وتيار وقطبية محول الطاقة مع بطاقة المواصفات!
- لا تلمس محول الطاقة ويدك مبنلة!
- افصل من كبل الطاقة عند عدم الاستخدام، وعند تركيب الملحقات، وأثناء التنظيف وعند حدوث قصور بتشغيل الجهاز.
- يجب فحص الجهاز وأسلاك الموصلات الرئيسية بانتظام لاكتشاف وجود أية علامات للتلف. عند اكتشاف أي تلف يجب التوقف عن استخدام الجهاز.
- استخدم قطع الغيار الأصلية فقط.
- لضمان سلامة أطفالك، يرجى حفظ العبوة بالكامل (الحقائب البلاستيكية، والصناديق، والبوليسترين وغيرها) بعيداً عن متناول أيديهم.

⚠ تحذير!

لا تدع الأطفال الصغار يعبثون بالرقائق المعدنية خشية خطر الاختناق!





GARANTIE-KARTE

Garantiebewijs • Carte de garantie
Certificato di garanzia • Tarjeta de garantia
Cartão de garantia • Guarantee card
Garantikort • Karta gwarancyjna • Záruční list
Garancia lap • Гарантийная карточка

HR 5625

24 Monate Garantie gemäß Garantie-Erklärung • 24 maanden
garantie overeenkomstig schriftelijke garantie • 24 mois de garantie
conformément à la déclaration de garantie • 24 meses de garantia
según la declaración de garantía • 24 meses de garantia, conforme a
declaração de garantia • 24 mesi di garanzia a seconda della spiegazione
della garanzia • 24 months guarantee according to guarantee
declaration • 24 miesiące gwarancji na podstawie karty gwarancyjnej
Záruka 24 měsíců podle prohlášení o záruce • A garanciát lásd
a használati utasításban • Гарантийные обязательства – смотри
руководство пользователя

Kaufdatum, Händlerstempel, Unterschrift • Koopdatum, Stempel van de leverancier, Handtekening
Date d'achat, cachet du revendeur, signature • Fecha de compra, Sello del vendedor, Firma • Data de
compra, Carimbo do vendedor, Assinatura • Data dell'acquisto, timbro del commerciante, firma • Purchase
date, Dealer stamp, Signature • Data kupna, Pieczęć sprzedawcy, Podpis • Datum koupě, Razítko prodejce,
Podpis • A vásárlási dátum, a vásárlási hely bélyegzője, aláírás • Дата покупки, печать торговца, подпись

ETV

Elektro-technische
Vertriebsgesellschaft mbH

Stand 04/13

AEG
perfekt in form und funktion