

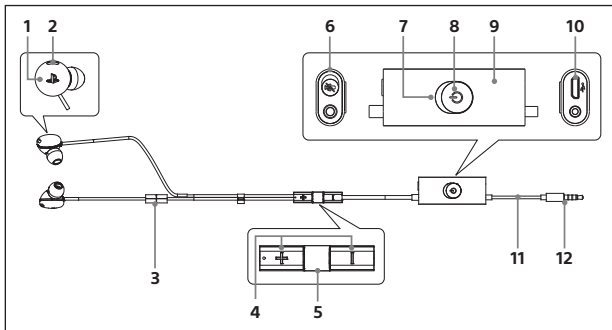

Zestaw słuchawkowy stereo

SLEH-00305

Przed rozpoczęciem używania zestawu słuchawkowego wraz z systemem PlayStation®4 należy dokładnie zapoznać się z niniejszą instrukcją i zachować ją na przyszłość. Bardziej szczegółowe informacje na temat korzystania z zestawu słuchawkowego można znaleźć na stronie eu.playstation.com/help/ps4. Zestaw słuchawkowy działa również z systemem PlayStation®Vita, smartfonami, tabletami i komputerami PC/Mac. Funkcje aktywnej redukcji hałasu (ANR) i czatu głosowego mogą się różnić w zależności od urządzenia.



1. Słuchawka

W zestawie rozmiar mały (S)/średni (M)/duży (L) (1 para z każdego rozmiaru). Włóż słuchawkę oznaczoną literą Ⓐ do lewego ucha, a słuchawkę oznaczoną literą Ⓑ do prawego ucha. Korzystaj ze słuchawek w rozmiarze odpowiednim dla Twoich uszu – jeżeli słuchawki nie pasują do uszu, efekt działania funkcji ANR będzie słabszy.

2. Mikrofon (do redukcji hałasu)

Tego typu mikrofony wykrywają dźwięk otoczenia i redukują występujący w nim hałas.

UWAGA: W bardzo głośnym otoczeniu niektóre dźwięki z zewnątrz mogą nadal być słyszalne.

3. Mikrofon (do rozmów głosowych)

Używany do rozmów głosowych podczas gier oraz nawiązywania/odbierania połączeń telefonicznych, jeżeli korzystasz ze smartfona lub innego urządzenia.

4. Przyciski głośności +/-

Naciskaj kilkakrotnie, by zwiększyć/zmniejszyć głośność.

UWAGA: przyciski głośności zestawu słuchawkowego zwiększają lub zmniejszają głośność zestawu słuchawkowego, ale nie zmieniają poziomu głośności na podłączonym sprzęcie.

5. Przycisk połączenia

Naciśnij i zwolnij, aby odebrać lub zakończyć połączenie.

6. Przełącznik wyciszania mikrofonu

Wycisza mikrofon, którego używasz do połączeń głosowych i telefonicznych. Przełącznik jest domyślnie ustawiony w pozycji wyłączonej.

7. Wskaźnik stanu

- Niebieski – redukcja hałasu jest włączona
- Czerwony – ładowanie
- Czerwony migający – niski poziom naładowania baterii
- Nie świeci się – redukcja hałasu jest wyłączona

8. Przełącznik zasilania

Włącza lub wyłącza funkcję aktywnej redukcji hałasu (ANR), która wykrywa i redukuje hałas z otoczenia, oraz przyciski głośności. Przełącznik jest domyślnie ustawiony w pozycji wyłączonej.

9. Bateria

10. Złącze USB

Umożliwia naładowanie urządzenia przy użyciu znajdującego się w zestawie przewodu USB.

11. Przewód w plecianej osłonie

12. Wtyczka audio

Pozwala na podłączenie zestawu słuchawkowego do kontrolera bezprzewodowego DUALSHOCK®4 lub innego urządzenia.

UWAGA:

- Gdy podłączysz zestaw słuchawkowy do kontrolera bezprzewodowego DUALSHOCK®4, mikrofon jest domyślnie aktywny, ale dźwięk będzie nadal przesyłany przez głośniki telewizora. Wybierz [Ustawienia] > [Urządzenia audio] i zmień konfigurację w tak sposób, aby dźwięk był kierowany przez zestaw słuchawkowy.
- Aby korzystać z zestawu słuchawkowego na komputerach, które mają oddzielne wejścia mikrofonowe i słuchawkowe, potrzebny jest rozdzielacz przewodu (dostępny osobno).

OSTRZEŻENIE



Aby uniknąć ewentualnych uszkodzeń słuchu, nie należy podczas odtwarzania audio słuchać dźwięku o wysokim poziomie głośności przez dłuższy czas.

Bezpieczeństwo i środki ostrożności

- Nie używaj zestawu słuchawkowego podczas jazdy samochodem lub rowerem, przechodząc przez ulicę albo robiąc cokolwiek innego, co wymaga pełnego skupienia uwagi. Takie postępowanie może prowadzić do wypadków i obrażeń.
- ZAGROŻENIE ZADŁAWIENIEM – produkt zawiera niewielkie części. Należy przechowywać go poza zasięgiem małych dzieci.

Używanie i obsługa

- Jeżeli używany przez Ciebie zestaw słuchawkowy powoduje dyskomfort dla Twoich uszu, należy przestać go używać.
- Należy unikać długotrwałego korzystania z zestawu słuchawkowego i starać się co 15 minut robić przerwy. Jeżeli zestaw słuchawkowy jest używany przy wysokim poziomie głośności, może nastąpić trwała utrata słuchu. Z tego względu głośność powinna być zawsze ustawiona na bezpiecznym poziomie. Wraz z upływem czasu coraz głośniejszy dźwięk może Ci się wydawać nieszkodliwy, ale w rzeczywistości może powodować uszkodzenie słuchu. Jeżeli dzwoni Ci w uszach albo dźwięki, które słyszysz, są przytłumione, przestań korzystać z zestawu słuchawkowego i innych urządzeń audio. Udaj się na badanie słuchu. Im poziom głośności jest wyższy, tym szybciej może nastąpić pogorszenie słuchu.
- Aby chronić słuch:
 - Ograniczaj czas korzystania z tego produktu przy wysokim ustawieniu głośności.
 - Korzystaj z funkcji aktywnej redukcji hałasu do wyciszania hałaśliwego otoczenia, a nie do zwiększania głośności.
- Ostrożnie – korzystanie z wbudowanej baterii:
 - Ten produkt zawiera baterię litowo-jonową, którą można wielokrotnie ładować.
 - Zanim zaczniesz korzystać z tego produktu, przeczytaj wszystkie instrukcje dotyczące obsługi oraz ładowania baterii i dokładnie ich przestrzegaj.
 - Zachowaj szczególną ostrożność w trakcie korzystania z baterii. Niewłaściwe użycie może spowodować pożar i oparzenia.
 - Nigdy nie należy próbować otwierać, zgniatać, podgrzewać ani podpałać baterii.
 - Nie należy pozostawiać baterii podłączonej do ładowania na długie okresy, kiedy produkt nie jest używany.
 - Zawsze należy utylizować zużyte baterie w sposób przewidziany przez lokalne prawo lub przepisy.
- Nie skrecaj ani nie ciągnij przewodu w plecianej osłonie. Odłącz zestaw słuchawkowy, wyciągając wtyczkę audio. Nie rób tego ciągnąc za przewód.
- Nie należy rzucać zestawem słuchawkowym ani upuszczać go i narażać na silne uderzenia.
- Nigdy nie należy demontować ani modyfikować zestawu słuchawkowego.
- Aby zapobiec nadmiernemu zużyciu się lub zmianie koloru powierzchni zewnętrznych zestawu słuchawkowego, należy przestrzegać poniższych instrukcji.
 - Czyścić za pomocą miękkiej, suchej ściereczki.
 - Nie pozostawiać przez dłuższy czas gumowych lub winylowych przedmiotów na elementach zewnętrznych zestawu słuchawkowego.
 - Nie należy używać rozpuszczalników, innych chemikaliów, ani wycierać produktu za pomocą ściereczki nasączonej chemikaliami.
- Aby wyczyścić słuchawki, zdejmij je z zestawu słuchawkowego i umyj ręcznie, używając do tego celu delikatnego mydła. Po wyczyszczeniu dokładnie wysusz słuchawki przed ich ponownym użyciem.

Przechowywanie

- Jeżeli nie korzystasz z zestawu słuchawkowego, umieść go w dostarczonej pokrowcu.
- Nie narażaj zestawu słuchawkowego ani baterii na działanie wysokich temperatur, wilgotności, deszczu ani bezpośredniego światła słonecznego.
- Nie pozwalaj na kontakt zestawu słuchawkowego z płynami.
- Nie umieszczaj żadnych przedmiotów na zestawie słuchawkowym.

Ładowanie zestawu słuchawkowego

- Naładuj zestaw słuchawkowy, podłączając go do portu USB za pomocą przewodu USB. Podczas ładowania wskaźnik stanu świeci się na czerwono. Pełne naładowanie zestawu słuchawkowego może zająć do 2 godzin. Po pełnym naładowaniu bateria zestawu słuchawkowego wystarcza na mniej więcej 15 godzin użytkowania.
- Gdy poziom naładowania baterii spadnie, wskaźnik stanu będzie migać na czerwono.
- Ładowanie należy przeprowadzić w otoczeniu, w którym temperatura wynosi 10°C-30°C. Ładowanie może nie być skuteczne w innych temperaturach.
- Niewłaściwe obchodzenie się z baterią używaną w urządzeniu może spowodować poparzenia chemiczne. Nie należy demontować baterii, podgrzewać jej do temperatury powyżej 60 °C ani próbować spalić.
- W przypadku nieużywania produktu przez dłuższy czas zalecane jest pełne naładowanie baterii przynajmniej raz w roku, co pozwoli utrzymać jej funkcjonalność.
- Bateria ma ograniczony okres użytkowania. Trwałość akumulatora zmniejsza się stopniowo na skutek zużycia i rosnącej długości okresu użytkowania. Okres użytkowania akumulatora zależy od sposobu jego przechowywania, stopnia zużycia, otoczenia i innych czynników.
- Nie zaleca się korzystania z produktu podczas ładowania.



Wskaźnik stanu

Niebieski	Redukcja hałasu jest włączona
Czerwony	Ładowanie
Miga na czerwono	Niski poziom baterii
Nie świeci	Redukcja hałasu jest wyłączona

Zmiana słuchawek

- Jeśli słuchawki nie są właściwie dopasowane do uszu, funkcje aktywnej redukcji hałasu (ANR) będą działały słabiej. By zoptymalizować redukcję hałasu i cieszyć się lepszą jakością dźwięku, zmień rozmiar słuchawek na inny, bądź dostosuj pozycję słuchawek tak, by były dokładnie dopasowane do uszu.
- Zestaw słuchawkowy jest wyposażony w średniego rozmiaru słuchawki. Jeśli słuchawki nie pasują do Twoich uszu, wymień je na słuchawki większego lub mniejszego rozmiaru, dołączone do zestawu. Skręć i pociągnij za słuchawki, aby je zdjąć, następnie podłącz zamienne słuchawki zdecydowanym ruchem, tak, by się nie poluzowały.

Korzystanie z zestawu słuchawkowego

1. Podłącz wtyczkę audio Twojego zestawu słuchawkowego do gniazda słuchawek stereo kontrolera bezprzewodowego DUALSHOCK®4 lub do gniazda słuchawek systemu PlayStation®Vita lub innego urządzenia.
2. Włóż słuchawki do uszu tak, aby słuchawka oznaczona  znajdowała się w lewym uchu, a słuchawka oznaczona  — w prawym uchu. Zawsze noś zestaw słuchawkowy w odpowiedni sposób, aby zapewnić optymalną wydajność funkcji aktywnej redukcji hałasu.
3. Włącz system PS4™ lub inne urządzenie. W przypadku systemów PS4™ i PS Vita zestaw słuchawkowy obsługuje zarówno gry, jak i chat.
4. Włącz przełącznik zasilania, aby aktywować funkcję aktywnej redukcji hałasu, która wykorzystuje wbudowane mikrofony do wychwytywania dźwięków z zewnątrz i redukuje hałas otoczenia.
5. Aby dostosować głośność, wielokrotnie naciskaj przyciski głośności znajdujące się na zestawie słuchawkowym.
6. Po podłączeniu do kontrolera bezprzewodowego DUALSHOCK®4 mikrofon używany do komunikacji głosowej będzie domyślnie aktywny, chyba że ustawienia systemu PS4™ zostały zmienione, bądź przełącznik wyciszania mikrofonu jest włączony.

Wskazówki

- Przyciski głośności zestawu słuchawkowego nie działają, jeśli przełącznik zasilania jest wyłączony.
- Pamiętaj — przyciski głośności zestawu słuchawkowego zwiększają lub zmniejszają głośność zestawu słuchawkowego, ale nie zmieniają poziomu głośności na podłączonym sprzęcie. Gdy funkcja ANR jest włączona, możesz zmniejszyć głośność dźwięku, ale nie możesz wykorzystać przycisków zestawu słuchawkowego, żeby zwiększyć poziom głośności ustawiony na podłączonym sprzęcie. Jeśli konieczne jest zwiększenie głośności, należy zrobić to na podłączonym sprzęcie.
- Nawet w przypadku maksymalnego ściszenia dźwięk wciąż może wydostawać się z zestawu słuchawkowego.
- Naciśnij i puść przycisk połączenia, aby odebrać lub zakończyć połączenie, gdy korzystasz z zestawu słuchawkowego na smartfonie lub innym urządzeniu.
- Użyj przełącznika wyciszającego mikrofon, aby wyłączyć mikrofon wykorzystywany do komunikacji głosowej. Przełącznik wyciszający mikrofon nie wyłącza mikrofonów redukujących hałas, które znajdują się w słuchawkach.
- Aby dostosować poziomy dźwięku gier i czatu na PS4™, przejdź do ustawień systemu PS4™.

Korzystanie z funkcji aktywnej redukcji hałasu (ANR)

- Funkcje aktywnej redukcji hałasu ograniczają niechciany hałas z zewnątrz, zapobiegając zakłócaniu tego, czego słuchasz przez zestaw słuchawkowy.
- Gdy przełącznik zasilania jest włączony, funkcja ANR wykorzystuje mikrofony wbudowane w zestaw słuchawkowy, aby wykrywać dźwięki z zewnątrz, a także redukujące hałas zespoły obwodów elektrycznych, co pozwala na skupienie się na grze.

Wskazówki

- Efekt redukcji hałasu może nie być słyszalny w bardzo cichym otoczeniu, lub niektóre dźwięki mogą wciąż być słyszane.
- Nie zakrywaj rękoma znajdujących się w zestawie słuchawkowym mikrofonów redukujących hałas — może to spowodować nieprawidłowe działanie funkcji ANR.
- Efekt redukcji hałasu może różnić się w zależności od tego, jak nosisz zestaw słuchawkowy. Pamiętaj więc, by dobrać odpowiednie słuchawki — takie, których rozmiar pasuje do Twoich uszu.
- Funkcja ANR działa głównie na hałasy niskiej częstotliwości. Mimo tego, że hałas jest zredukowany, nie zostaje on całkowicie usunięty.
- Podczas korzystania z zestawu słuchawkowego w pociągu lub samochodzie może być słyszalny hałas, w zależności od warunków otoczenia.

Parametry techniczne

Rodzaj	Dynamiczny
Głośnik	13 mm
Moc wyjściowa	50 mW
Impedancja	32Ω
Pasma przenoszenia	20 Hz-20 kHz
Całkowity współczynnik tłumienia hałasu	ok. 20 dB
Przewód	Niebieski, okrągły przewód o długości ok. 1,3 m w plecionej owijce
Wtyczka	4-stykowa wtyczka 3,5 mm
Źródło zasilania	Wbudowana bateria litowo-jonowa
Pojemność baterii	170 mAh
Oczekiwany czas pracy baterii	ok. 15 godzin
Temperatura środowiska pracy	5-35°C
Waga	ok. 32,5 g (z przewodem)

Wygląd i dane techniczne mogą ulec zmianie bez powiadomienia.

Wyprodukowano w Chinach.

GWARANCJA

Niniejszy produkt jest objęty 12-miesięczną gwarancją producenta, obowiązującą od daty zakupu. Szczegółowe informacje zawiera gwarancja dostarczona wraz z systemem PS4™. Można je też znaleźć na stronie eu.playstation.com/help/ps4/.

Ten produkt został wyprodukowany dla firmy Sony Computer Entertainment Europe Ltd, 10 Great Marlborough Street, Londyn, W1F 7LP, Wielka Brytania.

Import do Europy i dystrybucja: Sony Computer Entertainment Europe Ltd, 10 Great Marlborough Street, Londyn, W1F 7LP, Wielka Brytania.

Autoryzowanym przedstawicielem odpowiedzialnym za wydawanie i przechowywanie Deklaracji Zgodności jest firma Sony Computer Entertainment Europe Ltd, 10 Great Marlborough Street, Londyn, W1F 7LP, Wielka Brytania.



Którykolwiek z tych symboli umieszczonych na jakimkolwiek naszym wyrobie elektrycznym, akumulatorze lub opakowaniu oznacza, że w Europie i w Turcji nie należy wyrzucać tego wyrobu elektrycznego ani akumulatora wraz z normalnymi odpadami domowymi. W celu zapewnienia prawidłowego zagospodarowania odpadów prosimy pozbyć się ich w autoryzowanym zakładzie recyklingowym według stosownego lokalnego ustawodawstwa lub określonych wymogów pozbywania się sprzętu elektrycznego/baterii. Zużytego sprzętu elektrycznego i baterii można się również pozbyć bezpłatnie w sklepie podczas zakupu nowych produktów tego samego typu. Ponadto w krajach Unii Europejskiej wielu sprzedawców mogą bezpłatnie przyjmować zużyte niewielkie sprzęty elektryczne. Skontaktuj się z lokalnym sprzedawcą, czy taka usługa jest dostępna dla produktów, których chcesz się pozbyć. Postępując w ten sposób, pomożesz w oszczędzaniu bogactw naturalnych na naszej planecie oraz poprawie standardów ochrony środowiska naturalnego w przetwórstwie i utylizacji odpadów pochodzących ze sprzętu elektrycznego/elektronicznego.

Ten symbol może występować na bateriach w połączeniu z innymi symbolami chemicznymi. Jeśli bateria zawiera ponad 0,0005 % rtęci lub ponad 0,004 % ołowiu, pojawią się na niej symbole chemiczne rtęci (Hg) lub ołowiu (Pb).

Ten produkt zawiera baterię wbudowaną na stałe ze względów bezpieczeństwa, wydajności oraz spójności danych. Baterii nie można wymieniać samodzielnie przez cały okres użytkowania produktu, a jego wymianę mogą przeprowadzać tylko wykwalifikowani pracownicy serwisu. W celu zapewnienia prawidłowego zagospodarowania odpadów pochodzących z baterii prosimy pozbyć się tego produktu zgodnie z przepisami dotyczącymi pozbywania się sprzętu elektrycznego/elektronicznego.

“PS”, “PlayStation”, “PS4” and “DUALSHOCK” are registered trademarks or trademarks of Sony Computer Entertainment Inc.

“SONY” is a registered trademark of Sony Corporation.



eu.playstation.com/ps4

