

IPERAUTOMATICA PREMIUM

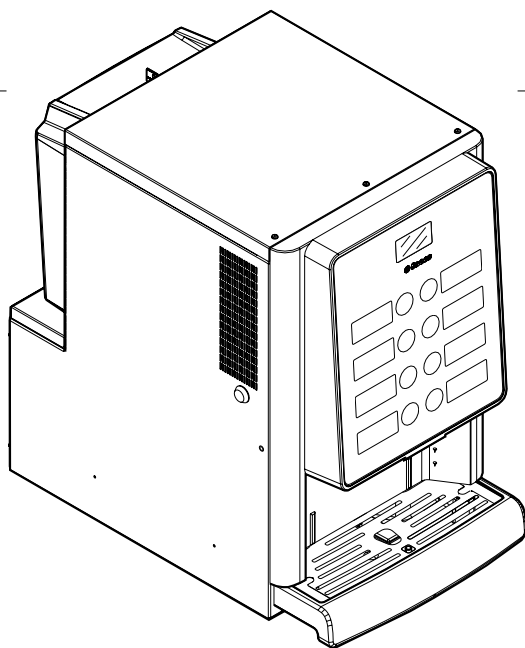

Type: D.A. 3P2016

QUICK START GUIDE

ATTENTION: Read this user manual carefully before using the machine.

ATTENZIONE: Leggere attentamente queste istruzioni d'uso prima di utilizzare la macchina.

ATTENTION : Lire attentivement ce mode d'emploi avant d'utiliser la machine.

ACHTUNG: Lesen Sie diese Bedienungsanleitung vor dem Gebrauch der Maschine aufmerksam durch.

ATENCIÓN: Leer atentamente estas instrucciones de uso antes de utilizar la máquina.

LET OP: Aandachtig deze gebruiksaanwijzing doorlezen voordat de machine in gebruik wordt genomen.

ATENÇÃO: Leia atentamente estas instruções de uso antes de utilizar a máquina.

ВНИМАНИЕ: внимательно прочитайте данную инструкцию перед началом использования машины.

EN-GB

IT-IT

FR-FR

DE-DE

ES-ES

NL-NL

PT-PT

RU-RU

DA-DA

PL-PL

**DICHIARAZIONE DI CONFORMITA' - DECLARATION OF CONFORMITY
- DÉCLARATION DE CONFORMITÉ - KONFORMITÄTSERKLÄRUNG
- DECLARACIÓN DE CONFORMIDAD - DECLARAÇÃO DE CONFORMIDADE -
VERKLARING VAN OOREENSTEMMING - OVERENSTEMMELESEKSLÄRUNG
- FÖRSÄKRAN OM ÖVERENSSTÄMMELE - VAATIMUSTENMUKAISUUSVAKUUTUS
- ERKLÄRUNG OM ÖVERENSSTÄMMELE - PROHLÁSENÍ O SHODĚ -
DEKLARACJA ZGODNOŚCI - ДЕКЛАРАЦІЯ СОДПОВІДНОСТІ**

IT La presente dichiarazione di conformità è rilasciata sotto l'esclusiva responsabilità del fabbricante. Si dichiara che l'apparecchiatura, descritta nella targhetta di identificazione, è conforme alle disposizioni legislative delle Direttive Europee e successive modifiche ed integrazioni. Vengono riportate le norme armonizzate o le specifiche tecniche (designazioni) che sono state applicate in accordo con le regole della buona arte in materia di sicurezza in vigore nella UE.

EN This declaration of conformity is issued under the manufacturer's sole responsibility. It is declared that the equipment described by the identification plate is in compliance with the legal provisions of the European Directives as well as its subsequent amendments and supplements. The harmonised standards or the technical specifications (designations) applied in compliance with the safety rules of good practice in force in the EU are stated herein.

FR La présente déclaration de conformité est délivrée sous la responsabilité exclusive du fabricant. On déclare que l'appareillage décrit sur la plaquette d'identification est conforme aux dispositions législatives des Directives européennes et leurs modifications et intégrations ultérieures. Sont indiquées les normes harmonisées ou les spécifications techniques (designations) qui ont été appliquées conformément aux bonnes règles de l'art en matière de sécurité en vigueur dans l'UE.

ES La presente declaración de conformidad se entrega bajo la exclusiva responsabilidad del fabricante. Se declara que el aparato descrito en la etiqueta de identificación, es conforme con las disposiciones legislativas de las Directivas Europeas y con sus sucesivas modificaciones e integraciones. Se indican las normas armonizadas o las especificaciones técnicas (designaciones) que han sido aplicadas de acuerdo con las reglas del buen arte en materia de seguridad en vigencia en la UE.

DE Diese Konformitätserklärung wurde unter ausschließlicher Verantwortung des Herstellers verfasst. Es wird erklärt, dass das auf dem Typenschild beschriebene Gerät den gesetzlichen Bestimmungen der Europäischen Richtlinien und anschließenden Änderungen und Ergänzungen entspricht. Es werden die harmonisierten technischen Spezifikationen (Bestimmungen) aufgeführt, die gemäß den Regeln der Kunst hinsichtlich den in der EU geltenden Sicherheitsnormen angewendet wurden.

PT A presente declaração de conformidade é emitida sob exclusiva responsabilidade do fabricante. Declara-se que o equipamento, descrito na placa de identificação, está em conformidade com as disposições legislativas das Diretivas Europeias e sucessivas modificações e integrações. São indicadas as normas harmonizadas ou as especificações técnicas (designações) que foram aplicadas de acordo com as regras de boa engenharia em matéria de segurança, em vigor na UE.

NL Deze verklaring van overeenstemming wordt uitsluitend onder de verantwoordelijkheid van de fabrikant verstrekt. Men verklaart dat het apparaat, beschreven op het identificatieplaatje, overeenstemt met de wettelijke bepalingen van de Europese Richtlijnen en daaropvolgende wijzigingen en aanvullingen. Hierna worden de geharmoniseerde normen of de technische specificaties (aanzwijzingen) aangegeven die toegepast werden in overeenstemming met de regels van de goede techniek op gebied van veiligheid, die in de EU van kracht zijn.

DA Denne overensstemmelseerklæring udstedes ene og alene på fabrikantens ansvar. Det erklæres hermed, at apparaturet, der er beskrevet på udsyrets typeskilt, opfylder de lovgivningsmæssige i krav i de europæiske direktiver samt senere ændringer og tilføjelser. De anvendte harmoniserede standarder eller tekniske specifikationer (betegnelser), som er anvendt i overensstemmelse med reglerne i de tekniske sikkerhedsforskrifter gældende i EU.

SV Denna försäkran om överensstämmelse utfärdas av tillverkaren på dennes egna ansvar. Vi försäkrat att utrustningen, som beskrivs på märkskylten, överensstämmer med lagar och författningar i EU-direktiv och i ändrad och kompletterad lydelse. Harmoniserade standarder eller tekniska specifikationer (beteckningar) återges som har tillämpats enligt sounda tekniska principer i fråga om säkerheten som gäller inom EU och som anges i listan på samma sida.

FI Tämä vaatimustenmukaisuusvakuutus annetaan valmistajan yksinomaisten vastuulla. Vakuutamme, että arvoikivissä kuvattu laite vastaa neuvoston direktiivejä sekä niihin liittyviä muutoksia ja täydennyksiä. Lisäksi annetaan yhdenmukaistetut standardit tai tekniset erittelyt (käyttötarkoitukset), joita on sovellettu EU-maissa, voimassa olevien turvallisuutta koskevien valmistukseen liittyvien määräysten ohella.

NO Denne samsvarserklæringen er utferdiget under eneansvar av produsenten. Det erklæres at apparatet, beskrevet på typeskiltet, er i samsvar med gjeldende europeiske direktiver og senere endringer og tillegg. Harmoniserte standarder eller tekniske spesifikasjoner (betegnelser) er angitt i samsvar med EUs gjeldende sikkerhetsregler er angitt.

RU Настоящая декларация соответствия выдается только под исключивой ответственностью изготовителя. Свидетельствуется, что оборудование, описанное в идентификационной табличке, соответствует законодательным положениям Европейских Директив, а также последующим изменениям и дополнениям. Приводятся гармонизированные нормы или технические спецификации (указания), которые были применены в соответствии с правилами качественного выполнения работ в отношении безопасности, действующими в ЕС.

| Direttive e regolamenti europei European directives and regulations | | Norme armonizzate / Specifiche tecniche Harmonised standards / Technical specifications |
|---|--------|--|
| 2014/35/EU * | (LVD) | EN 60335-1:2012 + A11:2014 + A13:2017 + A1:2019 + A2:2019 + A14:2019 + A15:2021 EN 60335-2-75:2004 + A1:2005 + A11:2006 + A2:2008 + A12:2010 |
| 2006/42/EC * | (MD) | EN 60335-1:2012 + A11:2014 + A13:2017 + A1:2019 + A2:2019 + A14:2019 + A15:2021 |
| 2014/68/EU | (PED) | EN 60335-1:2012 + A11:2014 + A13:2017 + A1:2019 + A2:2019 + A14:2019 + A15:2021 |
| 2014/30/EU | (EMCD) | EN 55014-1:2021 EN 55014-2:2021 |
| 2002/72/CE + 2008/39/CE | | |
| EC 1935/2004 | | EN 16889:2016 |
| 10/2011/EU + amendments | | |
| EC 2023/2006 | (GMP) | |
| 2011/65/EU | (RoHS) | EN 50581:2012 |
| 2012/19/EU | (WEEE) | |
| 2014/53/EU ** | (RED) | EN 62311:2008 EN 60335-1:2012 + A11:2014 + A13:2017 + A1:2019 + A2:2019 + A14:2019 + A15:2021 EN 60335-2-75:2004 + A1:2005 + A11:2006 + A2:2008 + A12:2010 |
| | | ETSI EN 301 489-1 V1.9.2:2011 ETSI EN 301 489-17 V2.2.1:2012 ETSI EN 300 328 V2.1.1:2016 |

* Qualunque sia applicabile / Whichever applicable

**Solo con moduli radio integrati installati / Only with embedded radio modules installed

Il fascicolo tecnico è costituito e disponibile presso:
The technical file is compiled and available at:

SaGa Coffee
S.p.A.

Data: 11/07/2023

Firma:

Andrea Zocchi
CEO



IMPORTER:

EVOGA UK LTD
Prime Point, First Avenue, Pensnett Trading Estate,
Kingswinford DY6 7TJ – United Kingdom

Register of Companies: 3806034 England

DECLARATION OF CONFORMITY

EN This declaration of conformity is issued under the manufacturer's sole responsibility. It is declared that the equipment described by the identification plate is in compliance with the safety objectives of the United Kingdom Regulations as well as its subsequent amendments and supplements stated herein.
The designated standards or the technical specifications (designations) applied in compliance with the safety objectives of the UK Regulations are stated herein.

| United Kingdom Regulations | | Designated standards / Technical specifications | |
|----------------------------------|--|--|--|
| 2016 No. 1101 * | Electrical Equipment (Safety) Regulations 2016 | EN 60335-1:2012 + A11:2014 + A13:2017 + A1:2019 + A2:2019 + A14:2019 + A15:2021 EN 60335-2-75:2004 + A1:2005 + A11:2006 + A2:2008 + A12:2010 | EN 62233:2008 |
| 2016 No. 1091.* | Electromagnetic Compatibility Regulations 2016 | EN 55014-1:2021 EN 55014-2:2021 | EN 61000-3-2:2021 EN 61000-3-3:2013 + A1:2019 + A2:2021 |
| S.I. 2012 No. 3032, as amended | The Restriction of the Use of Certain Hazardous Substances in Electrical and Electronic Equipment Regulations 2012 | EN 50581:2012 | |
| S.I. 2013 No. 3113, as amended | The Waste Electrical and Electronic Equipment Regulations 2013 | | |
| S.I. 2017 No. 1206, as amended** | Radio Equipment Regulations 2017 | EN 62311:2008 EN 60335-1:2012 + A11:2014 + A13:2017 + A1:2019 + A2:2019 + A14:2019 + A15:2021 EN 60335-2-75:2004 + A1:2005 + A11:2006 + A2:2008 + A12:2010 | ETSI EN 301 489-1 V1.9.2:2011 ETSI EN 301 489-17 V2.2.1:2012 ETSI EN 300 328 V2.1.1:2016 |

* Whichever applicable

** Only with embedded radio modules installed

The technical file is compiled and available at:

SaGa Coffee S.p.A.

Data: 11/07/2023

Firma:

Andrea Zocchi
CEO

INSTALLATION AND USE - INSTALLAZIONE E USO - INSTALLATION ET EMPLOI -
INSTALLATION UND BETRIEB - INSTALACIÓN Y USO - INSTALLATIE EN GEBRUIK -
INSTALAÇÃO E USO - УСТАНОВКА И ИСПОЛЬЗОВАНИЕ - INSTALLATION OG BRUG
- MONTAŻ I OBSŁUGA

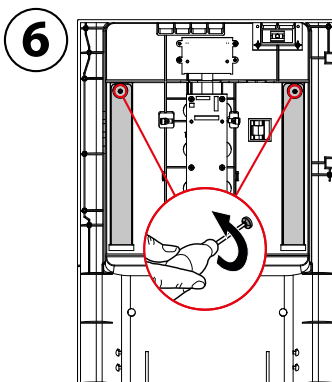
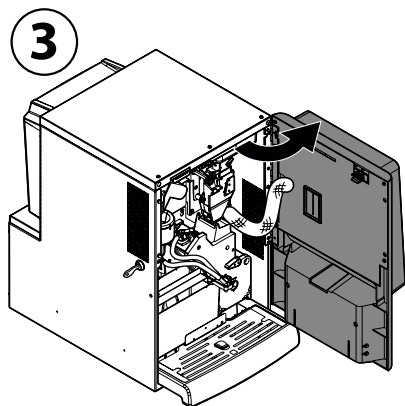
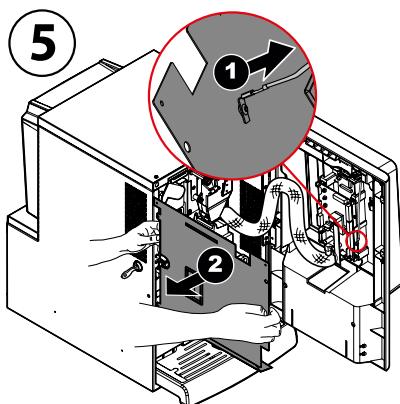
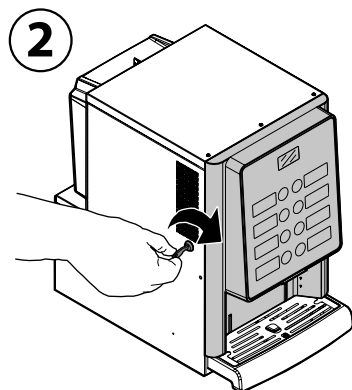
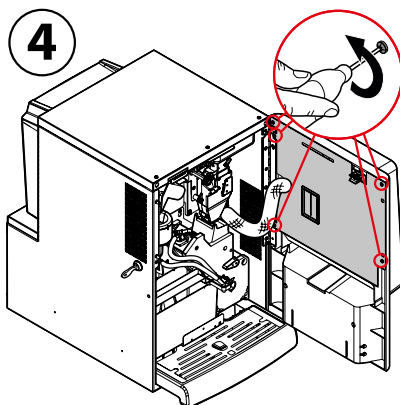
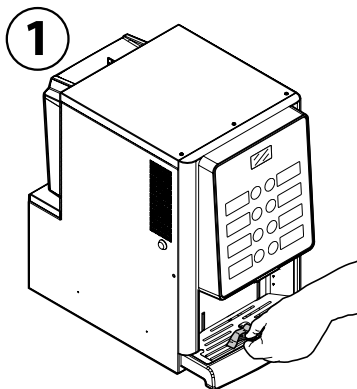

7

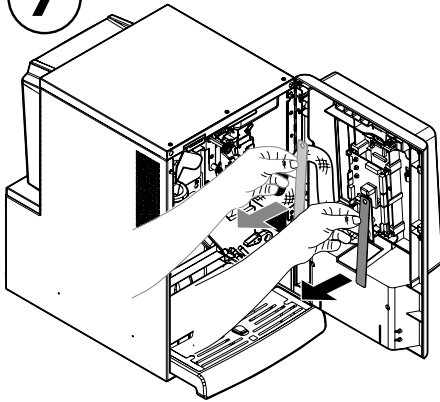

10

LEFT LABELS

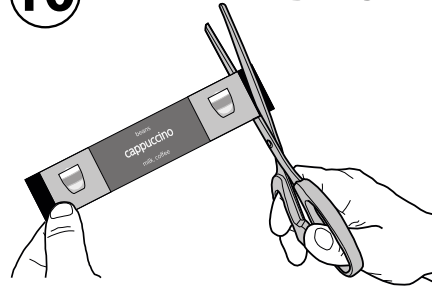

8

STANDARD PRODUCT CONFIGURATION
ESPRESSO 2 INSTANT PRODUCTS

| | | | |
|--|-----------------------|-----------------------|---|
| beans espresso coffee | <input type="radio"/> | <input type="radio"/> | beans cap-ciok milk, chocolate, coffee |
| beans long coffee | <input type="radio"/> | <input type="radio"/> | beverage with taste of hot milk |
| beans coffee with milk milk, coffee | <input type="radio"/> | <input type="radio"/> | beverage with taste of hot chocolate |
| beans cappuccino milk, coffee | <input type="radio"/> | <input type="radio"/> | beverage with taste of hot dark chocolate |

11

RIGHT LABELS

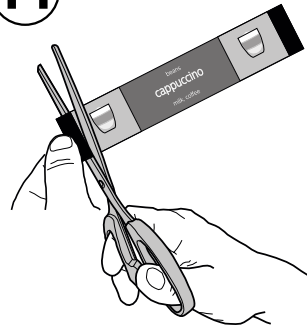

9



12

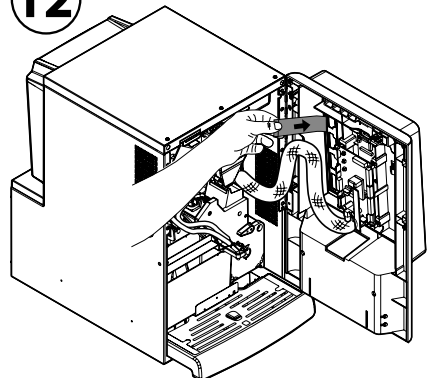

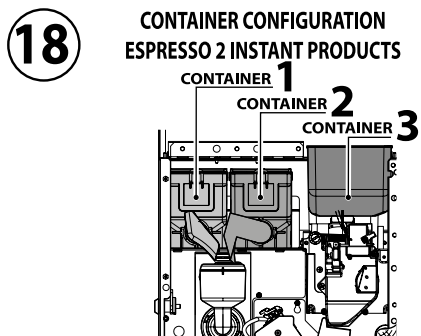
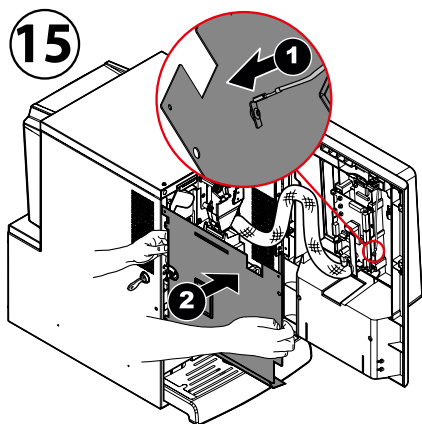
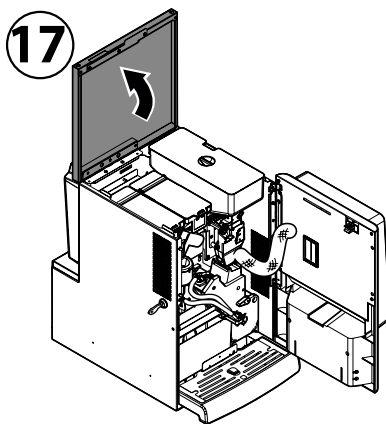
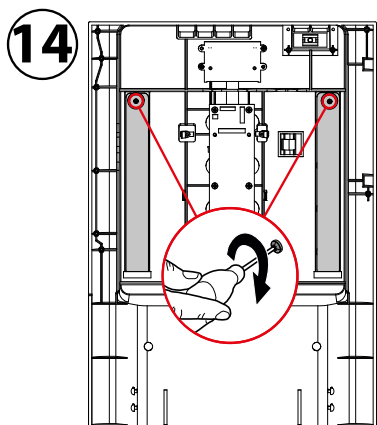
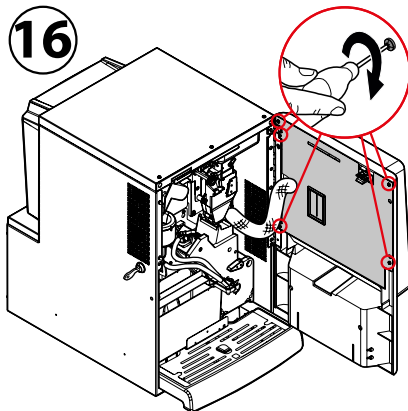
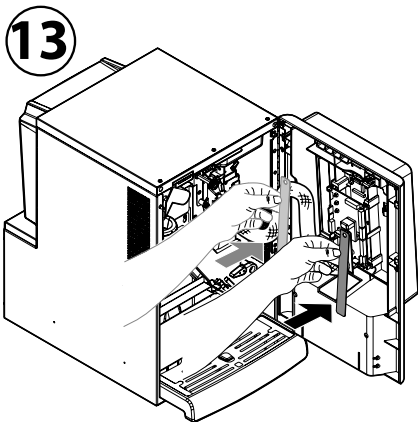

| | |
|-------------|---------------|
| Container 1 | Milk |
| Container 2 | Hot Chocolate |
| Container 3 | Coffee beans |

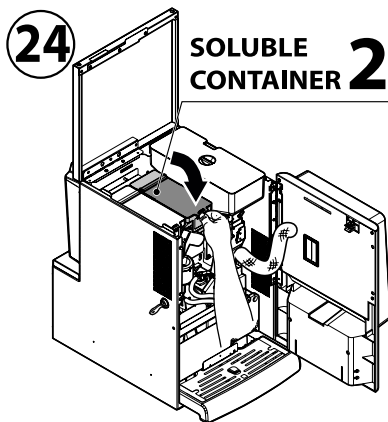
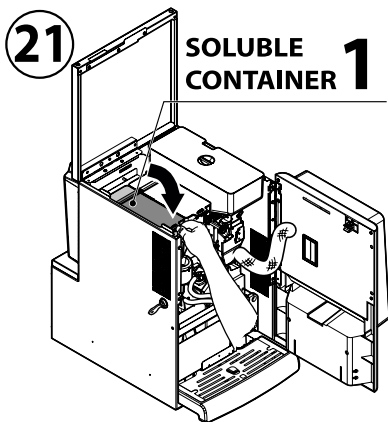
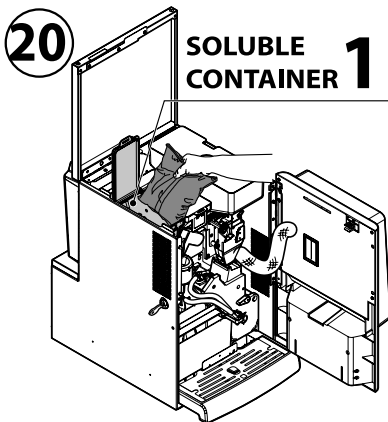
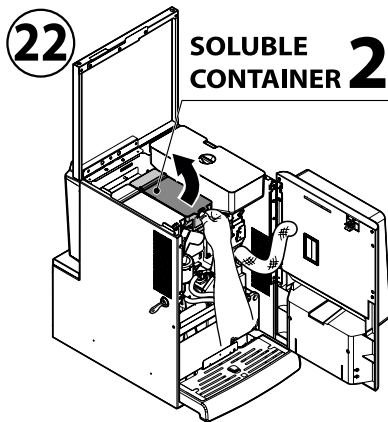
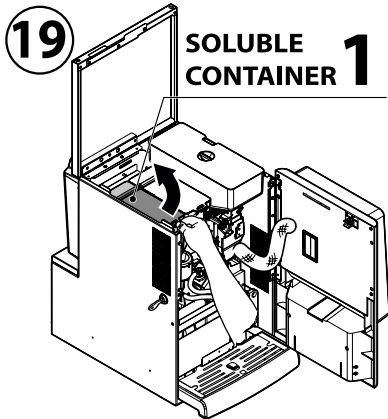

25

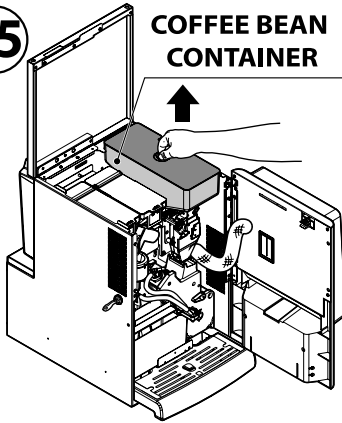

28

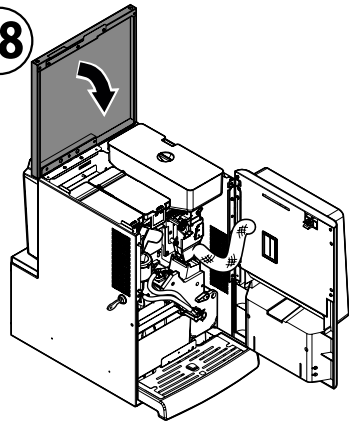

26

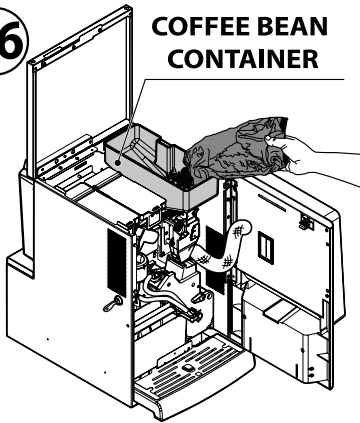

29

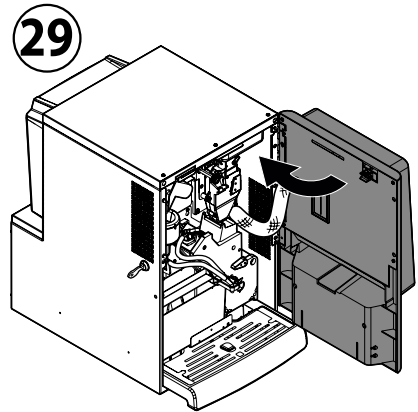

27

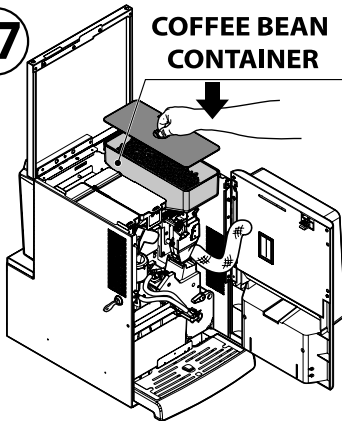

30

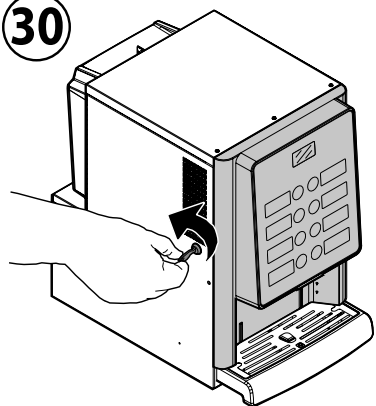

31

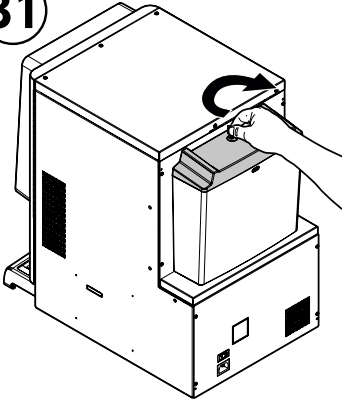

34

H₂O

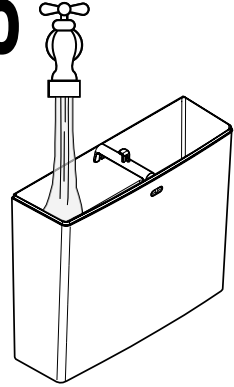

32

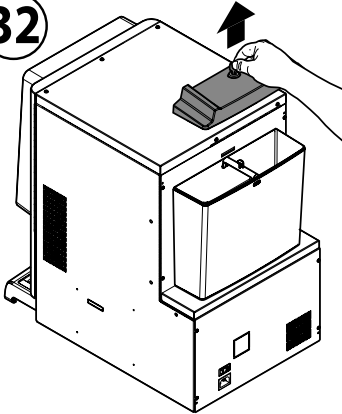

35

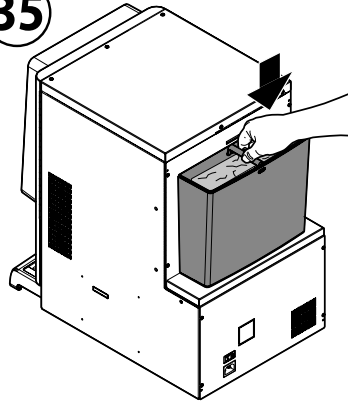

33

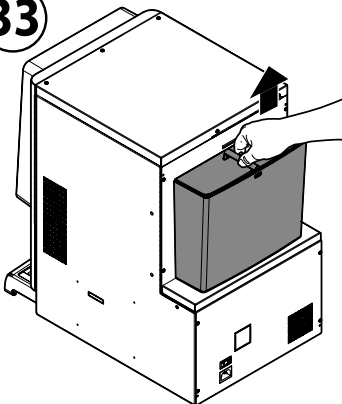

36

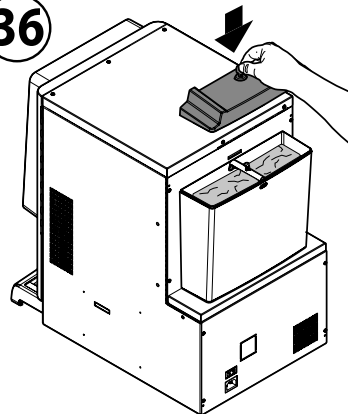

37

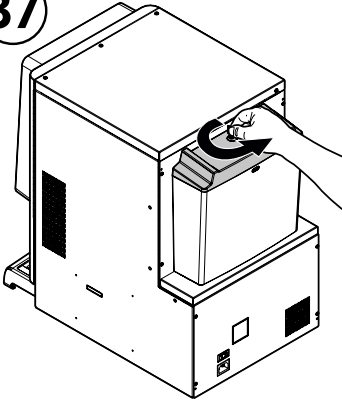

40

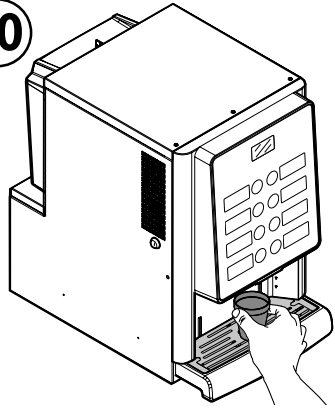

38

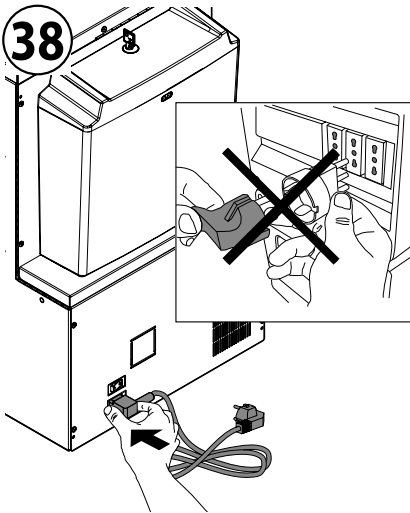

41

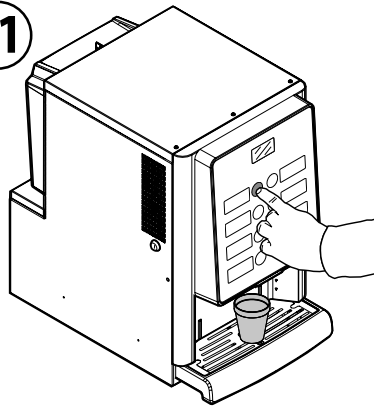

39

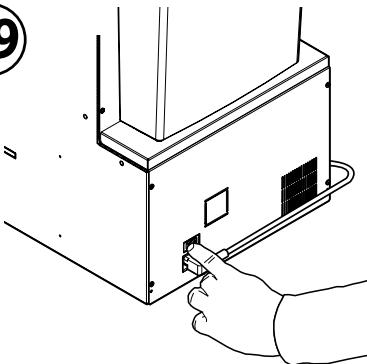



Complete instruction manual at the link.

SAFETY INSTRUCTIONS

- ⚠ For professional use only.
- ⚠ The vending machine cannot be installed outdoors; avoid placing it in areas where the temperature is less than 2°C or more than 32°C and in particularly damp or dusty areas.
- ⚠ Do not install the appliance in a location where water jets may be used.
- ⚠ The vending machine must be installed on a flat surface.
- ⚠ It is forbidden to: use jets of water for cleaning operations.
- ⚠ The appliance is only to be installed in locations where its use and maintenance is restricted to trained personnel.
- ⚠ The use by children older than 8 years or by persons with reduced physical, mental or sensory abilities or with lack of experience and skills is allowed, provided that they are supervised or instructed on how to use the appliance correctly and that they understand the hazards involved.
- ⚠ Children must not play with the appliance.
- ⚠ Children must not carry out any cleaning and maintenance operations without being monitored.
- ⚠ Do not direct water jets on the components and/or on the vending machine.

-  Before connecting the appliance to the water mains, please read and follow the applicable regulations in force in your country.

-  If the power cord is damaged, it must be replaced by the manufacturer, its service centre or by adequately qualified personnel in order to avoid any risks.

-  Access to the service area is restricted to persons having knowledge and practical experience of the appliance, in particular as far as safety and hygiene are concerned.

-  Before performing any maintenance and/or cleaning operation, unplug the power cord.

NORME DI SICUREZZA

- ⚠ Solo per uso professionale.
- ⚠ Il distributore non può essere installato in ambienti esterni, evitare di ubicarlo in locali dove la temperatura sia inferiore a 2°C o superiore a 32°C e in luoghi particolarmente umidi o polverosi.
- ⚠ L'apparecchio non è adatto all'installazione in zone nelle quali può essere utilizzato un getto d'acqua.
- ⚠ Il distributore deve essere installato su una superficie orizzontale.
- ⚠ È vietato: utilizzare getti d'acqua per la pulizia.
- ⚠ L'apparecchio deve essere installato solo in luoghi ove il suo impiego e il suo mantenimento sono riservati a personale adeguatamente istruito.
- ⚠ Questo apparecchio può essere utilizzato da bambini di età maggiore di 8 anni o da persone con ridotte capacità fisiche, sensoriali o mentali, o senza esperienza e conoscenza, se sono controllati o istruiti all'uso dell'apparecchio in modo sicuro e tale da comprendere i rischi coinvolti.
- ⚠ I bambini non devono giocare con l'apparecchio.
- ⚠ La pulizia e la manutenzione dell'apparecchiatura non deve essere fatta da bambini senza supervisione.
- ⚠ Non utilizzare getti d'acqua diretta sui componenti e/o sul distributore.

- ⚠ Prima di procedere all'allacciamento dell'apparecchio alla rete idrica consultare e rispettare tutte le normative nazionali applicabili.
- ⚠ Se il cavo di alimentazione è danneggiato, deve essere sostituito dal produttore, dal suo servizio assistenza o dal personale adeguatamente qualificato al fine di evitare qualsiasi rischio.
- ⚠ L'accesso alle parti interne è limitato alle persone che hanno conoscenza ed esperienza del distributore, in particolare per quanto riguarda la sicurezza e l'igiene.
- ⚠ Prima di eseguire qualsiasi operazione di pulizia e/o di manutenzione, scollegare il cavo d'alimentazione elettrica dalla presa di corrente.

CONSIGNES DE SÉCURITÉ

- ⚠ Uniquement usage profess.
- ⚠ Le distributeur ne peut pas être installé à l'extérieur, ni dans des endroits où la température est inférieure à 2°C ou supérieure à 32°C, ni dans des lieux très humides ou poussiéreux.
- ⚠ N'installez pas l'appareil dans des zones où un jet d'eau peut être utilisé.
- ⚠ Le distributeur doit être installé sur une surface horizontale.
- ⚠ Il est interdit de : utiliser des jets d'eau pour le nettoyage.
- ⚠ L'appareil ne doit être installé que dans des endroits où seulement du personnel qualifié peut l'utiliser et s'occuper de son entretien.
- ⚠ Cet appareil peut être utilisé par les enfants à partir de 8 ans et par des personnes ayant de faibles capacités physiques, mentales ou sensorielles, ou n'ayant aucune expérience ou connaissance, pourvu qu'ils soient sous la supervision d'une personne responsable et qu'ils aient été formés à utiliser l'appareil en toute sécurité et qu'ils comprennent les dangers éventuels.
- ⚠ Il est interdit aux enfants de jouer avec l'appareil.
- ⚠ Le nettoyage et l'entretien de l'appareil ne doivent pas être effectués par des enfants hors du contrôle d'un adulte.
- ⚠ Ne pas utiliser des jets d'eau directs sur les parties et/ou sur le distributeur.

- ⚠ Avant d'effectuer la connexion de l'appareil au réseau de distribution d'eau, conformez-vous aux réglementations nationales applicables.

- ⚠ Si le cordon d'alimentation est endommagé, il doit être remplacé par le fabricant, par son service d'assistance ou par du personnel suffisamment qualifié afin d'éviter tout risque.

- ⚠ L'accès aux parties internes est limité aux personnes qui connaissent et ont l'expérience nécessaire à utiliser le distributeur. Particulièrement pour ce qui en concerne la sécurité et l'hygiène.

- ⚠ Avant d'effectuer toute opération de nettoyage et/ou d'entretien, débrancher le câble d'alimentation électrique de la prise de courant.

SICHERHEITSHINWEISE

- ⚠ Nur für gewerbliche Nutzung.
- ⚠ Der Automat darf nicht im Freien aufgestellt werden. Vermeiden Sie es, ihn an einem besonders feuchten oder staubigen Ort bzw. in Räumen aufzustellen, in denen die Temperatur unter 2°C bzw. über 32°C liegt.
- ⚠ Das Gerät ist nicht für die Installation in Bereich. geeignet, in denen ein Wasserstrahl benutzt werden kann.
- ⚠ Der Automat soll auf einer horizontalen Oberfläche installiert werden.
- ⚠ Folgendes ist untersagt: Verwendung eines Wasserstrahls für die Reinigung.
- ⚠ Das Gerät darf nur an Orten installiert werden, an dem es von entsprechend eingeschultem Personal verwendet und gewartet werden kann.
- ⚠ Dieses Gerät darf von Kindern über 8 Jahren oder von Personen mit eingeschränkten körperlichen oder geistigen Fähigkeiten oder ohne Erfahrung und Kenntnisse bedient werden, wenn diese im sicheren Umgang mit dem Gerät geschult oder dabei überwacht werden, und die mit dem Gebrauch des Geräts zusammenhängenden Gefahren verstehen.
- ⚠ Kinder dürfen nicht mit dem Gerät spielen.
- ⚠ Die Reinigung und Wartung des Geräts darf nicht von Kindern ausgeführt werden, wenn diese nicht überwacht werden.
- ⚠ Keinen direkten Wasserstrahl auf den Automaten und/oder auf einzelne Bestandteile richten.

- ⚠ Beim Anschluss des Geräts an das Wassernetz sollten alle anwendbaren nationalen Vorschriften bekannt sein und eingehalten werden.

- ⚠ Bei Schäden am Netzkabel muss dieses vom Hersteller, von dessen Kundendienst oder von einer Person mit e n t s p r e c h e n d e n Fachkenntnissen ausgetauscht werden, damit allfällige Gefahren vermieden werden.

- ⚠ Der Zugang zu den internen Teilen des Automaten ist nur auf Personen mit Kenntnis und Erfahrung desselben beschränkt, insbesondere was Sicherheit und Hygiene angeht.

- ⚠ Bevor Reinigungs- und/oder Wartungsarbeiten jeder Art ausgeführt werden, muss das Netzkabel von der Steckdose abgenommen werden.

NORMAS DE SEGURIDAD

- ⚠ Solo para uso profesional.
- ⚠ La máquina expendedora no puede instalarse en el exterior; evite instalarla en locales donde la temperatura es inferior a +2°C o superior a 32°C y en lugares especialmente húmedos o polvorientos.
- ⚠ El aparato no es idóneo para la instalación en lugares en los que puedan usarse chorros de agua.
- ⚠ La máquina expendedora debe instalarse sobre una superficie horizontal.
- ⚠ Queda prohibido: utilizar chorros de agua para la limpieza.
- ⚠ El aparato debe instalarse exclusivamente en un lugar donde su uso y mantenimiento estén reservados a personal adecuadamente instruido.
- ⚠ Este aparato puede ser utilizado por niños mayores de 8 años y por personas con capacidades físicas, sensoriales o mentales reducidas, o sin experiencia ni conocimiento, siempre que estén supervisados o hayan sido instruidos en el uso seguro del aparato y entiendan los riesgos asociados.
- ⚠ Los niños no deben jugar con el aparato.
- ⚠ La limpieza y el mantenimiento del aparato no deben ser llevados a cabo por niños sin supervisión.
- ⚠ No utilice chorros de agua dirigidos hacia los componentes y/o la máquina expendedora.

- ⚠ Antes de proceder a la conexión del aparato a la red hídrica, consultar y respetar todas las normas nacionales aplicables.

- ⚠ Si el cable de alimentación está dañado, con el fin de evitar cualquier riesgo, deberá ser sustituido por el fabricante, por su servicio de asistencia técnica o por personal cualificado.

- ⚠ El acceso a las partes internas se limita a las personas que tienen conocimientos y experiencia con la máquina expendedora, en particular en materia de seguridad e higiene.

- ⚠ Antes de realizar cualquier operación de limpieza y/o mantenimiento, desconectar el cable de alimentación eléctrica de la toma de corriente.

VEILIGHEIDSVOORSCHRIFTEN

- ⚠ Alleen voor professioneel gebruik.
- ⚠ De automaat mag niet buiten geïnstalleerd worden. Installeer dit product niet in ruimten waar de temperatuur lager is dan 2°C of hoger dan 32°C en in zeer vochtige of stoffige ruimten.
- ⚠ Het apparaat is niet geschikt voor de installatie op plekken waar er mogelijk een waterstraal gebruikt wordt.
- ⚠ De automaat moet op een horizontale ondergrond worden geïnstalleerd.
- ⚠ Is niet toegestaan: het gebruik van waterstralen voor het schoonmaken.
- ⚠ Het apparaat dient alleen geïnstalleerd te worden op plekken waar het uitsluitend gebruikt en onderhouden kan worden door juist opgeleid personeel.
- ⚠ Dit apparaat kan gebruikt worden door kinderen van 8 jaar en ouder of door personen met verminderde fysieke, gevoelige of mentale capaciteiten of zonder ervaring en kennis, indien ze onder begeleiding staan of instructies krijgen over het veilig gebruik van het apparaat en indien ze de aanwezige gevaren onderkennen.
- ⚠ Kinderen mogen niet met het apparaat spelen.
- ⚠ Reiniging en onderhoud van het apparaat mag niet door kinderen zonder toezicht worden uitgevoerd.
- ⚠ Richt geen waterstralen op de componenten en/of automaat.

- ⚠ Voordat men het apparaat aansluit op de waterleiding, dient men alle toepasbare nationale normen te raadplegen en in acht te nemen.

- ⚠ Indien de voedingskabel beschadigd is, moet deze door de fabrikant, door de technische service of door juist opgeleid personeel vervangen worden teneinde elk risico te vermijden.

- ⚠ Alleen personen die kennis en ervaring met de automaat hebben, met name wat betreft de veiligheid en hygiëne, hebben toegang tot de interne onderdelen.

- ⚠ Haal de stekker van de voedingskabel uit het stopcontact, voordat u reinigings- en/of onderhoudswerkzaamheden uitvoert.

NORMAS DE SEGURANÇA

- ⚠ Só para utilização profissional.
- ⚠ O distribuidor não pode ser instalado em ambientes externos; evite a instalação em locais onde a temperatura seja inferior a 2°C ou superior a 32°C e em locais excessivamente húmidos e empoeirados.
- ⚠ O aparelho não é apropriado para instalação em lugares onde seja possível a utilização de um jacto de água.
- ⚠ O distribuidor deve ser instalado numa superfície horizontal.
- ⚠ É proibido: utilizar jactos de água para a limpeza.
- ⚠ O aparelho só deve ser instalado em lugares onde a sua utilização e manutenção estejam exclusivamente reservadas ao pessoal devidamente qualificado.
- ⚠ Este aparelho pode ser utilizado por crianças com mais de 8 anos e por pessoas com capacidades físicas, sensoriais ou mentais reduzidas ou com falta de experiência e conhecimentos caso sejam mantidas sob vigilância ou instruídas sobre a utilização do aparelho de forma segura e desde que compreendam os riscos envolvidos.
- ⚠ As crianças não devem brincar com o aparelho.
- ⚠ A limpeza e manutenção do aparelho não devem ser efectuadas por crianças sem supervisão.
- ⚠ Não utilize jactos de água directa sobre os componentes e/ou sobre o distribuidor.

-  Antes de proceder à ligação do aparelho à rede hídrica consulte e respeite todas as normativas nacionais aplicáveis.

-  Se o cabo de alimentação estiver danificado, deve ser substituído pelo fabricante, pelo seu serviço de assistência ou por pessoal devidamente qualificado, de forma a evitar qualquer tipo de risco.

-  O acesso às peças internas é limitado às pessoas que têm conhecimento e experiência do distribuidor, em particular, no que diz respeito à segurança e à higiene.

-  Antes de executar quaisquer operações de limpeza e/ou manutenção, desligue o cabo de alimentação eléctrica da tomada de corrente.

ПРАВИЛА БЕЗОПАСНОСТИ

- ⚠ Только для проф. использ.
- ⚠ Нельзя устанавливать автомат вне помещений и в местах с температурой ниже 2°C или выше 32°C, а также во влажных и пыльных местах.
- ⚠ Прибор не предназначен для установки в местах, где могут использоваться струи воды.
- ⚠ Торговый аппарат должен быть установлен на горизонтальной поверхности.
- ⚠ Запрещено: использовать струи воды для чистки.
- ⚠ Прибор должен быть установлен в месте, где его использование и обслуживание может осуществлять обученный персонал.
- ⚠ Данный прибор может использоваться детьми старше 8 лет, а также лицами с ограниченными физическими, умственными или сенсорными способностями, или лицами, не имеющими достаточного опыта и квалификации, если они будут находиться под присмотром или будут надлежащим образом обучены пользованию прибором и будут понимать все связанные с этим риски.
- ⚠ Дети не должны играть с прибором.
- ⚠ Чистка и техническое обслуживание прибора не должно выполняться детьми без присмотра.
- ⚠ Не направляйте струю воды прямо на компоненты автомата и/или сам автомат.

- ⚠️ Пожалуйста, перед подключением к сети водопровода, прочтите и следуйте указаниям действующих норм техники безопасности в Вашей стране.
- ⚠️ Если шнур питания поврежден, он должен быть заменен производителем, его службой технической поддержки или квалифицированным персоналом во избежание каких-либо рисков.
- ⚠️ Доступ к сервисной части торгового автомата ограничивается персоналу, владеющему знаниями и практическим опытом работы с автоматом, особенно что касается безопасности и гигиены.
- ⚠️ Перед проведением любых операций по чистке и/или техническому обслуживанию, необходимо отключить шнур питания от электрической розетки.

SIKKERHEDSANVISNINGER

- ⚠ Kun til professionelt brug.
- ⚠ Automaten må ikke installeres udendørs, undgå at placere den i rum, hvor temperaturen er under 2°C eller over 32°C, og i høj luftfugtighed eller støvede omgivelser.
- ⚠ Maskinen er ikke egnet til installation i områder, hvor der kan sprøjte vand på den.
- ⚠ Automaten skal installeres på en vandret flade.
- ⚠ Det er forbudt: at bruge vandstråler til rengøring.
- ⚠ Apparatet må kun installeres på steder, hvor dets anvendelse og dets vedligeholdelse er forbeholdt korrekt uddannet personale.
- ⚠ Apparatet kan anvendes af børn over 8 år eller personer med nedsatte fysiske, mentale eller sensoriske evner, eller som ikke har erfaring og kompetence, hvis de overvåges eller instrueres i sikker brug af maskinen og har forstået farene, som er forbundet hermed.
- ⚠ Børn må ikke lege med apparatet.
- ⚠ Rengøring og vedligeholdelse af apparatet må ikke udføres af børn uden opsyn.
- ⚠ Ret ikke vandstråler direkte mod komponenterne og/eller automaten.

- ⚠ Før apparatet tilsluttes til vandforsyningen skal man kontrollere og overholde alle gældende nationale bestemmelser.

- ⚠ Hvis strømkablet er beskadiget, skal det udskiftes af producenten, et teknisk servicecenter eller en fagmand for at undgå enhver form for risiko.

- ⚠ Adgangen til de indvendige dele er begrænset til personer, der har viden og erfaring om automaten, især hvad angår sikkerhed og hygiejne.

- ⚠ Før udførelsen af enhver form for rengøring eller vedligeholdelse skal strømkablet frakobles strømstikket.

ZASADY BEZPIECZEŃSTWA

- ⚠ Wyłącznie do użytku profesjonalnego.
- ⚠ Dozownika nie można instalować na zewnątrz, należy unikać umieszczania go w pomieszczeniach, w których temperatura jest niższa niż 2°C lub wyższa niż 32°C oraz w miejscach szczególnie wilgotnych lub zapyłonych.
- ⚠ Nie instalować urządzenia w miejscach, w których stosowany jest strumień wody.
- ⚠ Dozownik należy instalować na poziomej powierzchni.
- ⚠ Nie wolno: używać strumieni wody do czyszczenia.
- ⚠ Urządzenie można instalować wyłącznie w miejscach, w których jego obsługa i konserwacja jest zastrzeżona dla przeszkolonego personelu.
- ⚠ Urządzenie może być użytkowane przez dzieci w wieku powyżej 8 lat oraz przez osoby o ograniczonych możliwościach fizycznych, umysłowych oraz o ograniczonych zdolnościach zmysłowych lub w przypadku niewystarczającego doświadczenia i odpowiedniego przygotowania, tylko jeżeli są pod opieką osoby za nie odpowiedzialnej oraz po uprzednim ich pouczeniu co do bezpiecznego użytkowania urządzenia i związanych z nim zagrożeń.
- ⚠ Dzieci nie powinny bawić się urządzeniem.
- ⚠ Czynności związane z czyszczeniem i konserwacją urządzenia nie mogą być wykonywane przez dzieci bez opieki osoby dorosłej.
- ⚠ Nie należy kierować strumienia wody na komponenty i/lub dozownik.

- ⚠ Przed podłączeniem urządzenia do sieci wodnej należy zapoznać się ze wszelkimi obowiązującymi przepisami krajowymi i ich przestrzegać.

- ⚠ Jeżeli kabel zasilający jest uszkodzony, musi być wymieniony przez producenta, upoważniony serwis obsługi technicznej lub przez odpowiednio wykwalifikowaną osobę, aby uniknąć jakiegokolwiek zagrożenia.

- ⚠ Dostęp do części wewnętrznych jest ograniczony do osób posiadających wiedzę i doświadczenie w zakresie dozownika, w szczególności pod względem bezpieczeństwa i higieny.

- ⚠ Przed wykonaniem jakiegokolwiek czynności związanej z czyszczeniem i/lub konserwacją należy odłączyć kabel zasilający od gniazdka elektrycznego.

