

mill

Series:

Instant Portable Heater



Assembly and instruction manual

EN

This product is only suitable for well insulated spaces or occasional use.

SL

Ta izdelek je primeren samo za dobro izolirane prostore ali občasno uporabo.

IT

Questo prodotto è adatto solo per spazi ben isolati o uso occasionale.

CZ

Tento výrobek je vhodný pouze pro dobře izolované prostory nebo příležitostné použití.

SK

Tento výrobok je vhodný iba pre dobre izolované priestory alebo príležitostné použitie.

DE

Dieses Produkt ist nur für gut isolierte Räume oder gelegentlichen Gebrauch geeignet.

EE

See toode sobib kasutamiseks ainult hästi soojustatud ruumides või lühiajaliseks kütmiseks.

FR

Ce produit convient uniquement pour les espaces bien isolés ou pour une utilisation occasionnelle.

HR

Ovaj proizvod je namijenjen za prostorije sa dobrom izolacijom ili za povremenu upotrebu.

LT

Šis produkts ir piemērots tikai labi izolētām telpām vai nepatstāvīgai lietošanai.

LV

Šis produkts ir piemērots tikai labi izolētām telpām vai nepatstāvīgai lietošanai.

NL

Dit product is alleen geschikt voor goed geïsoleerde ruimtes of incidenteel gebruik.

PL

Ten produkt jest przeznaczony tylko do dobrze izolowanych pomieszczeń lub okazjonalnych zastosowań.

HU

Ez a termék csak jól szigetelt helyiségekben elhelyezve vagy alkalmi használatra alkalmas.

ES

Este producto sólo es adecuado para espacios bien aislados o para uso ocasional

Please read the instructions carefully before use.
Take good care of this manual for later use.



Scandinavian home comfort

Mill is a Norwegian brand that develops heating and indoor air quality products tailored for your modern home. Inspired by Scandinavian nature, our products are designed to sustain the toughest of climates to ensure safe, efficient and comfortable temperatures, as well as good air quality.

Mill products are praised for their minimalistic and elegant features as they blend in naturally with any modern interior. Our advanced and user-friendly technology will support a relaxing and healthy home space with reliable temperatures and air quality. Mill's vision is to develop products that create an enjoyable and harmonic household atmosphere, enhancing both comfort and style; the ultimate Scandinavian home comfort.

We hope you enjoy your Mill product.

ErP energy efficiency data

Our products strictly comply with ErP relevant regulation and directive.

You can find energy efficiency data for each model on the final pages of this booklet.

Follow us on social media:



fb.com/millnorway



@millnorway



millnorway.com



Content

2-4	Important safety information
5	Specifications
5	Before first use
5	First use
5	Description of heater
5	Parts
6	Assembly
6	Instructions mechanical thermostat
6	Usage mechanical thermostat
7	Instructions electronic thermostat
7	Usage electronic thermostat
8	Temperature calibration
8	Resetting the heater
9	Maintenance
9	Warranty
10	Waste disposal

Please read the instructions carefully before use. Take good care of this manual for later use.

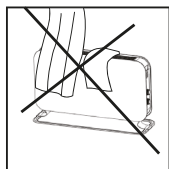
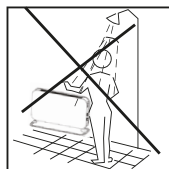

STORE THIS INSTRUCTION MANUAL FOR FUTURE USE!

NEVER TOUCH YOUR HEATER OR ITS CASING WITH WET HANDS!



**IN ORDER TO AVOID OVERHEATING,
DO NOT COVER THE HEATER**

Important safety information

You must obey common safety guidelines when using electrical products, especially in the presence of children.



WARNING! To avoid electric shock or damage due to the heat, always make sure the plug is pulled out before the heater is moved or cleaned.

READ THE INSTRUCTIONS CAREFULLY

- The product is intended for home use only.
- Make sure the heater is connected to the house's regular mains as indicated on the heater.
- New heaters will produce a specific odor when used the first time. This will stop after a short time and is completely harmless.
- Check for any pieces of packing foam or cardboard that may have fallen into the heating elements of the heater. These pieces must be removed to avoid unpleasant odors.
- Prevent the heater from overheating — **do not cover.**
- Always turn off the heater and unplug it when not used for a long period of time.
- Pay special attention if the heater is used in rooms where children, the handicapped or elderly reside.
- The heater should not be set up directly beneath an electrical socket outlet.
- The cord must not be laid under any kind of carpet. Make sure the cord is laid in such a way that nobody can trip on it.



- The heater must not be used if either the cord or plug is damaged. The heater must not be used if it has been dropped on the floor or is damaged in any other way causing it to malfunction.
- The cord must be repaired by the manufacturer or by an expert if it has been damaged, to avoid dangerous situations.
- Avoid using extension cords, which may overheat and could possibly start a fire.
- Never cover the air vents on the heater. Avoid potential fire hazards by making sure the air intakes are not blocked or covered. The heater should be used in rooms with normal flat floors.
- The heater should not be installed in close proximity to flammable materials of any kind because there can always be a risk of fire.
- The heater must never be used in rooms where gasoline, paint or other flammable liquids are stored, such as in a garage.
- Never touch an electric heater with wet hands. The heater should be installed so a person showering or taking a bath cannot come into direct contact with it.
- Some parts of this product can become very hot and cause burns. Particular attention has to be given where children and vulnerable people are present.
- The heater must be switched off, the plug removed and the heater must cool down before it is moved.
- Avoid overloading the mains (the circuit) where the heater is connected. The heater may overload the electrical circuit if other electrical devices are plugged into the same socket outlet.

- Do not use this heater in small rooms when they are occupied by persons not capable of leaving the room on their own, unless constant supervision is provided.
- The product cannot be used by children under 8 years of age and persons with reduced physical or mental abilities or lack of experience and knowledge unless they have been given supervision or instruction in the safe use of the product and understand the hazards involved.
- Children should not play with the product. Cleaning and maintenance should not be done by unsupervised children.
- Children under the age of 3 should be kept away from the product, unless they are under constant supervision.
- Children aged 3 to 8 years are only permitted to turn the product ON/OFF, assuming the heater is mounted according to the assembly instructions and the children have received.
- Do not use this heater in the immediate surroundings of a bath, a shower or a swimming pool.
- Do not use if there are visible signs of damage to the heater.
- **WARNING:** To reduce the risk of fire, keep textiles, curtains, or any other flammable material a minimum distance of 1 m from the air outlet.

WARNING! The heater must not be used if the glass panels are damaged (applies to SG2000GLASS only).

ATTENTION! This heater is only meant to be used as a supplementary heating source, and must not be used without supervision



Specification

Model	Thermostat	Color	Amperage	Power (W)	Fan
SG2000MEC	Mechanical	White	220-240V~, 50-60Hz	1800-2000	No
SG2000LED	Electronic	White	220-240V~, 50-60Hz	1800-2000	Yes
SG2000GLASS	Electronic	White	220-240V~, 50-60Hz	1800-2000	Yes
SG2000LED BLACK	Electronic	Black	220-240V~, 50-60Hz	1800-2000	Yes
CO2200MECMAX	Mechanical	White	220-240V~, 50-60Hz	1900-2200	No
CO2200LEDMAX	Electronic	White	220-240V~, 50-60Hz	1900-2200	No

Before first use

After unpacking the heater, check to make sure the product was not damaged during transport. Contact the retailer or importer if you discover any visible damages to the product.

Keep the outer packaging to transport the heater in the future. If you want to dispose the packaging, make sure it is done properly. Keep plastic bags away from children.

First use

After turning on the heater for the first time or after an extended period without use, the heater can produce a burnt odor for a short time. This is normal.

Please read all the instructions carefully before use. Save the instruction manual for future use.

Description of heater

Please see table above for which models that have mechanical/electronic thermostats.

See figure 1 on separate illustration sheet

A and **B** Mechanical thermostat

1. Heat emission
2. Thermostat
3. Output selector
4. Legs (plastic)

C, **D** und **E** Elektronisch Thermostat

1. Heat emission
2. LED display
3. Thermostat + output selector
4. Fan (does not apply to CO2200LEDMAX)
5. ON/OFF
6. Legs (aluminium)

Parts

See figure 2 on separate illustration sheet

A Mechanical Thermost

- 4 screws (pre-mounted)
- 2 foot brackets
- 2 rails for the feet

B Electronic Thermostat

- 8 screws (pre-mounted)
- 2 foot brackets
- 2 rails for the feet

Assembly

See figure 3 on separate illustration sheet

A Mechanical Thermostat

1. Insert both legs into the brackets so you get a stable foot.
2. Remove the pre-mounted screws from the bottom of the heater and place the heater gently on its head to mount the feet.
3. Two screws must be fastened on each foot bracket.
4. **NEVER USE THE HEATER BEFORE THE LEGS HAVE BEEN TIGHTLY SCREWED**

B Electronic Thermostat

1. Remove the pre-mounted screws on both legs before you insert them into the brackets, so that you get a stable foot.
2. Attach the legs to the brackets by tightening 2 screws into each bracket.
3. Remove the pre-mounted screws from the bottom of the heater and place the heater gently on its head to mount the feet.
4. Two screws must be fastened on each foot bracket.
5. **NEVER USE THE HEATER BEFORE THE LEGS HAVE BEEN TIGHTLY SCREWED.**

Instructions mechanical thermostat

Please see table on page 5 for which models that have mechanical thermostats

Control Panel

See figure 4 on separate illustration sheet

1. Thermostat: Adjust the desired heat setting
2. Output selector:

A SG2000MEC 0: OFF : 750W : 1250W : 2000W	B CO2200MECMAX 0: OFF : 1000W : 1200W : 2200W
--	--

WARNING: BE SURE THE FOOT IS FITTED CORRECTLY AND ACCORDING TO THE INSTRUCTIONS BEFORE USING THE HEATER!

ATTENTION! This heater is only meant to be used as a supplementary heating source, and must not be used without supervision

Usage mechanical thermostat

1. Set the output selector to the OFF position (0) and the thermostat to minimum. Plug the heater into a grounded outlet.



2. Set the output selector to position I, II or III. Turn the thermostat up to the maximum position. When the desired room temperature has been reached, turn the thermostat slowly down until you hear a click. The thermostat can now remain in this position until a different room temperature is desired. As soon as the room emperature falls below this level, the heater will automatically switch on again. When the room has again reached the desired temperature, the heater will switch off again.
3. If you wish to change the room temperature, repeat the instructions in step 2.
4. The heater has an overheat protection that turns the device off if any parts become extremely hot.
5. To switch the heater off, turn the output selector to the O position. If the heater will be left unused for a longer period of time, pull out the plug.

Instructions electronic thermostat

Please see table on page 5 for which models that have electronic thermostats.

Control panel

See figure 5 on separate illustration sheet

1. Thermostat, output selector and timer button (applies to CO2200LEDMAX only):
 - i. Turn the selector to the left to decrease the temperature, and turn the selector to the right to increase the temperature.
 - ii. Push the button to change the desired power level. 3 power levels.
 - iii. Press and hold the button for 3 seconds to activate the timer function, and choose number of hours 0-24 you wish to have the timer function activated
2. Fan ON/OFF (does not apply to CO2200LEDMAX)
3. ON/OFF button
4. Power indicator — Shows whether the heater is using power or not
5. Indicates the output level
6. Indicates whether the fan is activated / timer indicator for CO2200LEDMAX
7. Desired room temperature
8. Standby indicator for CO2200LEDMAX

WARNING: BE SURE THE FOOT IS FITTED CORRECTLY AND ACCORDING TO THE INSTRUCTIONS BEFORE USING THE HEATER!

ATTENTION! This heater is only meant to be used as a supplementary heating source, and must not be used without supervision

Usage electronic thermostat

1. Plug the heater into a grounded outlet.
2. Press the ON/OFF button.
3. Choose the desired power I, II or III, by pressing the output selector. Turn the thermostat to the desired temperature while looking at the display. As soon as the room

temperature drops below this level, the heater will automatically start again. When the room has reached the desired temperature again, the heater will turn itself off.



4. The thermostat goes from 5 to 35°C.
5. If you want to change the temperature in the room, repeat step 3.
6. Press the fan button to start the fan (does not apply to CO2200LEDMAX). **Note that the fan is only active when the heater is heating up** (when the power indicator is on). Timer function for CO2200LEDMAX: Press and hold the timer button for 3 seconds to activate the timer function, 00 will appear in the display. Turn the timer button to select how many hours 0-24 you want the timer function to be activated, 0 means no timer function. After selecting the number of hours, press the timer button, or wait 15 seconds for automatic confirmation. The timer indicator will now light up. When the timer function is on, the heater goes to standby mode, the display shows OF and the standby indicator will light up.
7. The heater has an overheat protection that turns the device off if any parts become extremely hot.
8. If the temperature sensor is not functioning as it should,  will be shown on the display. In such instances, the heater will switch itself off. Please contact your distributor or importer.
9. To turn off the heater, press the ON/OFF button. Should the heater be left unused for a longer period of time, pull out the plug.

Temperature calibration

SG2000LED/SG2000LED BLACK/SG2000GLASS



See figure 6 on separate illustration sheet

It may occur deviation between the temperature registered by the heater and the actual temperature in the room. This can be caused by several reasons, however, the most common is that the heater is placed in a fair distance from where you usually reside. When you set the temperature to for example 22 degrees, it is only natural that you expect the same temperature where your sofa is placed for instance. However, the temperature sensor is placed on the product itself, and therefore a deviation in temperature may occur. To adjust this, all Mill heaters are equipped with a calibration function, which enables you to adjust the temperature registered by the heater. N.B! The room must have achieved a stable temperature before any calibration.

Press and hold  for 5 seconds and use + or – to set the actual temperature observed in the room. Confirm with  or wait 15 seconds for automatic confirmation.

Resetting the heater

See figure 7 on separate illustration sheet

Turn off the heater's main switch. Press and hold  or  while you turn on the heater's main switch.



Maintenance

- 1) For cleaning, always unplug the heater and leave it to cool.
- 2) Wipe the heater regularly with a damp cloth and dry the surface before turning on the heater again.
- 3) The heater must be cleaned at least once a month during the heating season.

CAUTION! The heater should never be immersed in water.

Avoid using detergents to clean the heater.

Never let any water get inside the heater; this can be hazardous.

- 4) Dust etc. should be removed with a soft cloth.
- 5) The heater can be stored in a dry and clean place.
- 6) If the heater stops working, do not attempt to repair it yourself because it can cause a fire hazard and/or electric shock.

Warranty

Mill offers consumers 5 years warranty for any Mill product from date of purchase by a consumer. For business customers, a warranty period of 2 years will apply (applicable in case the end-users are businesses).

This warranty provides the customer with a right to, at Mill's reasonable discretion, either repair, replacement of a defected product, or alternatively a refund.

The warranty only covers defects that originates from Mill. The customer will therefore not have a valid warranty claim if the defect is a result of circumstances such as the following:

- Negligent use, misuse, neglect, or careless operation of the product not in accordance with the Mill user manual.
- Defects caused by transport incurred outside Mill's responsibility.
- Normal wear and tear, including parts that might wear out over time as for example batteries for remote controls (if applicable), filters, tubes, and lamps for outdoor heating etc.
- Damage because of use not in accordance with the rated power and Hz.
- Damage caused by inadequate product maintenance.
- Damage from electrical outages, power surges and/or weather.
- Damage as the result of not installing or assembling the product in accordance with the Mill user manual.
- Use of parts and accessories, i.e., filter, which are not official Mill certified components.
- Repairs or alterations carried out by parties other than Mill or its authorized agents.
- Minor deviations from the stated quality that are insignificant for the value and soundness of the product or deviations that the customer could reasonably expect.
- Devices used with third-party software or equipment.
- Software and connectivity issues due to local restrictions in accessing our cloud services.
- Software and connectivity issues due to non-supported third-party devices.
- App or cloud/online service downtime does not fall under warranty.

Mill must provide evidence that the product's damage has not existed when the product was sold to the customer within the first year after the purchase.

For the avoidance of doubt, this warranty does not provide the customer or any third party with any right to damages, compensation nor price reduction of any kind. Mill will not have any obligation under this warranty to cover any losses incurred by the customer or any third party.

These warranty terms are only valid for customers, who purchase products through authorized Mill resellers.

The customer's rights and remedies pursuant to applicable mandatory law will not be limited nor affected by this warranty.

The seller will handle the warranty claim on behalf of Mill. To make a claim under this warranty, an end-consumer has to follow the steps described below.

Claims Process / Required Documentation

1. Contact the Mill Authorised Reseller where you purchased the product. Bring your original receipt for the purchase, serial number of the product, and the faulty product.
2. The Mill Authorised Reseller tests the product and evaluates if the claim is covered by the end-consumer warranty.
3. If the claim is covered by the warranty, the Mill Authorised Reseller, in accordance with instructions from Mill and based on consumer law, decides whether to repair, replace or refund the product.



Waste disposal

The symbol  indicates that this product is not to be disposed of together with household waste. This product must be delivered to a recycling service or container for electrical appliances and electronic equipment. This is done to avoid health risks and prevent harm to the environment. Local businesses (or the environmental station in your neighborhood) are required by law to accept and recycle such products, as a means of environmentally sound disposal.

mill

Mill International B.V.

De Giesel 5
6081 PG Haelen
The Netherlands

www.millnorway.com





Vsebina

- 2-4 Pomembne varnostne informacije
- 4 Specifikacije
- 5 Pred prvo uporabo
- 5 Prva uporaba
- 5 Opis grelca
- 5 Posamezni deli
- 6 Sestavljanje
- 6 Navodila mehanski termostat
- 7 Uporaba mehanskega termostata
- 7 Navodila elektronski termostat
- 8 Uporaba elektronskega termostata
- 8 Kalibracija temperature
- 9 Ponastavitev grelca
- 9 Vzdrževanje
- 9 Garancija
- 10 Odlaganje odpadkov

**Pred uporabo natančno preberite navodila za uporabo.
Bodite pozorni na ta priročnik za kasnejšo uporabo.**

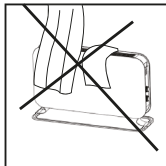
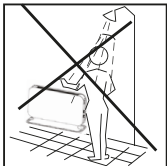

**SHRANITE NAVODILA ZA PRIHODNJO
UPORABO!**

**NE DOTIKAJTE Z MOKRIMI ALI
VLAŽNIMI ROKAMI**



**NE POKRIVAJTE GRELNIKA,
DA NE PRIDE DO PREGREVANJA**

Pomembne varnostne informacije

Pri uporabi električnih izdelkov, zlasti v prisotnosti otrok, morate upoštevati skupne varnostne smernice.



OPOZORILO! Da bi se izognili električnemu udaru ali poškodbam zaradi vročine, vedno preverite, ali je vtič izključen, preden grelec premaknete ali očistite.

POZORNO PREBERITE NAVODILA

- Izdelek je namenjen samo za domačo uporabo.
- Prepričajte se, da je grelnik priključen na klasično električno omrežje v hiši kot je navedeno na napravi.
- Novi grelniki bodo pri prvem poskusu povzročili poseben vonj. To se bo ustavilo po kratkem času in je popolnoma neškodljivo.
- Preverite, ali so kakšni pene ali kartona, ki so morda padle v grelne elemente grelca. Te dele je treba odstraniti, da bi se izognili neprijetnim vonjavam.
- Preprečite pregrevanje grelnika — **ne pokrivajte.**
- Vedno izklopite grelec in ga fizično izključite iz elektrike, če ga neuporabljate dlje časa.
- Posebno pozornost posvečajte, če se grelnik uporablja v prostoru ih, kjer prebivajo otroci, invalidi ali starejši.
- Grelec ne smete nastaviti neposredno pod električno vtičnico.
- Vrv ni treba položiti pod kakršno koli preprogo. Prepričajte se, da je kabel položen tako, da se nihče ne more spotakniti ob njega.
- Grelnika ne smete uporabljati, če je poškodovan kabel ali vtič. Grelnika ne smete uporabljati, če je padel na tla ali je bil drugače poškodovan, zaradi česar je prišlo do okvare.



- Kabel mora popraviti proizvajalec ali strokovnjak, če je bil poškodovan, da bi se izognili nevarnim situacijam.
- Izogibajte se uporabi podaljškov, ki se lahko pregrejejo in bi lahko začeli požar.
- Nikoli ne prekrivajte zračnih odprtih na grelniku. Izogibajte se potencialnim nevarnostim ognja, tako da zagotovite dovod zraka. Grelnik je treba uporabljati v prostorih z običajnimi ravnimi tlemi.
- Grelnika ne smete namestiti v neposredni bližini vnetljivih materialov kakršne koli vrste, ker lahko vedno obstaja nevarnost požara.
- Grelnika nikoli ne smete uporabljati v prostorih, kjer so shranjeni bencin, barva ali druge vnetljive tekočine, na primer v garaži.
- Nikoli ne dotikajte električnega grelnika z mokrimi rokami. Grelnik je treba namestiti tako, da se oseba, ki tušira ali kopira, ne more priti v neposreden stik z njim.
- Nekateri deli tega izdelka lahko postanejo zelo vroči in povzročajo opekline. Posebno pozornost je treba nameniti otrokom in ranljivim osebam.
- Grelnik mora biti izklopljen, odstranjen vtikač in ohlajen pred no se ga lahko premika.
- Izogibajte se preobremenitvi omrežja (vezja), kjer je priključen grelec. Grelec lahko povzroči preobremenitev električnega omrežja, če so druge električne naprave priključene v isto vtičnico.
- Ta grelec ne uporabljajte v majhnih prostorih, če jih zasedajo osebe, ki niso sposobne zapustiti sob, razen če je zagotovljen stalni nadzor.
- Izdelka ne smejo uporabljati otroci, mlajši od 8 let, in osebe z omejenimi fizičnimi ali duševnimi sposobnostmi ali

pomanjkanjem izkušenj in znanja, razen če jim je bil zagotovljen nadzor ali navodilo za varno uporabo izdelka in razumejo vpletene nevarnosti.

- Otroci se ne smejo igrati z izdelkom. Čiščenje in vzdrževanje naj ne izvajajo otroci, ki niso pod nadzorom.
- Otroke, mlajše od 3 let, je treba hraniti proč od izdelka, razen če so pod stalnim nadzorom.
- Otrokom, starim od 3 do 8 let, je dovoljeno samo vklopiti / izklopiti izdelek, ob predpostavki, da je grelnik nameščen v skladu z navodili za montažo, otroci pa so prejeli navodila ali nadzor pri varni uporabi izdelka in razumeli vpletene nevarnosti.
- Ne uporabljajte tega grelnika v neposredni bližini kopalnice, tuša ali bazena.
- Ne uporabljajte, če so na grelniku vidni znaki poškodb.
- **OPOZORILO:** Da bi zmanjšali nevarnost požara, naj bodo tekstil, zavese ali kateri koli drug vnetljiv material oddaljeni najmanj 1 m od izhoda zraka.

OPOZORILO! Pečice ne smete uporabljati, če je steklena plošča poškodovana (velja samo za SG2000GLASS).

POZOR! Grelnik je namenjen le kot dodatna toplota in ga je dovoljeno uporabljati samo pod nadzorom

Specifikacije

Model	Termostat	Barva	Napetost	Moc (W)	Ventilacija
SG2000MEC	Mehanski	Bel	220-240V~, 50-60Hz	1800-2000	Ne
SG2000LED	Elektronski	Bel	220-240V~, 50-60Hz	1800-2000	Da
SG2000GLASS	Elektronski	Bel	220-240V~, 50-60Hz	1800-2000	Da
SG2000LED BLACK	Elektronski	Črn	220-240V~, 50-60Hz	1800-2000	Da
CO2200MECMAX	Mehanski	Bel	220-240V~, 50-60Hz	1900-2200	Ne
CO2200LEDMAX	Elektronski	Bel	220-240V~, 50-60Hz	1900-2200	Ne



Pred prvo uporabo

Po razpakiranju grelnika preverite, ali izdelek med transportom ni poškodovan. Obrnite se na prodajalca ali uvoznika, če odkrijete kakršno koli vidno poškodbo na izdelku.

Zunanjo embalažo ohranite za morebitno kasnejšo uporabo. Če želite embalažo odstraniti, se prepričajte, da je to pravilno. Odstranite plastične vrečke stran od otrok.

Prva uporaba

Po vklopu grelnika prvič ali po daljšem časovnem obdobju brez uporabe lahko grelec za kratek čas proizvede nenavaden vonj. To je normalno.

Pred uporabo natančno preberite vsa navodila. Shranite priročnik za uporabo za nadaljnjo uporabo.

Opis posameznih delov

Za modele, ki imajo mehanske / elektronske termostate, glejte tabelo zgoraj.

Glej sliko 1 na ločenem ilustracijskem listu

A in **B** Mehanski termostat

1. Emisija toplote
2. Termostat
3. Izbira izhoda
4. Noge (plastične)

C, **D** in **E** Elektronski termostat

1. Emisije toplote
2. LED zaslon
3. Termostat + izbirnik izhoda
4. Ventilator (ne velja CO2200LEDMAX)
5. VKLOP/IZKLOP
6. Noge (aluminijaste)

Posamezni deli

Prosimo, glejte tabelo na strani 4, kateri modeli imajo mehanske / elektronske termostate.

Glej sliko 2 na ločenem ilustracijskem listu

A Mehanski termostat

- 4 vijaki (prednameščeni)
- 2 nastavka za noge
- 2 tirnice za noge

B Elektronisk termostat

- 8 vijakov (prednameščeni)
- 2 nastavka za noge
- 2 tirnice za noge

Montaža

Prosimo, glejte tabelo na strani 4, kateri modeli imajo mehanske / elektronske termostate.

Glej sliko 3 na ločenem ilustracijskem listu

A Mehanski termostat

1. Vstavite obe nogi v nosilce tako, da dobite stabilno nogo.
2. Odstranite vnaprej nameščene vijake z dna grelca in na rahlo postavite grelec na glavo, da namestite noge.
3. Na vsakem nosilcu noge pritrdite dva vijaka.
4. **NE UPRAVLJAJTE GRELCA PREDNO NE ZATEGNETE NOG**

B Elektronisk termostat

1. Odstranite vnaprej nameščene vijake na obeh nogah, preden jih vstavite v nosilce, tako da boste dobili stabilno stopalo.
2. Noge pritrdite na nosilce tako, da v vsakem nosilcu privijete dva vijaka.
3. Odstranite vnaprej nameščene vijake z dna grelca in rahlo postavite grelec na glavo, da namestite noge.
4. Na vsakem držalu noge je treba pritrditi dva vijaka
5. **NE UPRAVLJAJTE GRELCA PREDNO NE ZATEGNETE NOG**

Navodila za mehanski termostat

Prosimo, glejte tabelo na strani 4, kateri modeli imajo mehanski termostat.

Kontrolna plošča

Glej sliko 4 na ločenem ilustracijskem listu

1. Termostat: Nastavite željeno nastavitvev
2. Izbira moči:

A SG2000MEC
 0: IZKLOP
 I: 750W
 II: 1250W
 III: 2000W

B C02200MECMAX
 I: 1000W
 0: IZIKLOP
 II: 1200W
 III: 2200W

OPOZORILO! PREPRIČAJTE SE, DA SO NOGE DOVOLJ ZATEGNJENE PO NAVODILIH, PREDNO PRIČNETE Z UPORABO GRELCA.

POZOR! Grelnik je namenjen le kot dodatna toplota in ga je dovoljeno uporabljati samo pod nadzorom



Uporaba mehanskega termostata

1. Nastavite izbirnik moči v položaj IZKLOP (0) in termostat na minimum. Priključite grelec v ozemljeno vtičnico.
2. Izbirnik moči nastavite na položaj I, II ali III. Obrnite termostat do maksimalnega položaja. Ko dosežete želeno sobno temperaturo, počasi spuščite termostat, dokler ne zaslišite klika. Termostat lahko sedaj ostane v tem položaju, dokler ni želena drugačna sobna temperatura. Takoj, ko sobna temperatura pade pod to raven, se bo grelec samodejno vklopil. Ko soba ponovno doseže želeno temperaturo, se bo grelnik ponovno preklopil.
3. Če želite spremeniti sobno temperaturo, ponovite navodila v 2. koraku.
4. Grelec ima zaščito pred pregrevanjem, ki izklopi napravo, če kateri koli del postane izjemno vroč.
5. Če želite izklopiti grelec, obračajte izbirnik moči v položaj 0. Če grelca ne uporabljate dlje časa, izvlecite vtičnico.

Navodila električnega termostata

Prosimo, glejte tabelo na strani 4, kateri modeli imajo elektronski termostat.

Kontrolna plošča

Glej sliko 5 na ločenem ilustracijskem listu

1. Termostat, izbirnik moči in gumb casovnika (velja samo za CO2200LEDMAX):
 - i. Obrnite izbirnik v levo, da znižate temperaturo in zavrtite izbirnik v desno, da povečate temperaturo
 - ii. Pritisnite gumb, da spremenite želeno moč. 3 moči.
 - iii. Pritisnite in držite gumb 3 sekunde, da aktivirate funkcijo casovnika, in izberite število ur od 0 do 24, ko želite, da se funkcija casovnika aktivira.
2. Ventilator VKLOP/IZKLOP (ne velja CO2200LEDMAX)
3. VKLOP/IZKLOP
4. Indikator vklopa — prikazuje ali grelec deluje ali ne
5. Označuje izhodno raven
6. Označuje, ali je ventilator aktiviran / indikator casovnika za CO2200LEDMAX
7. Želena sobna temperatura
8. Kazalnik stanja pripravljenosti za CO2200LEDMAX

OPOZORILO! PREPRIČAJTE SE, DA SO NOGE DOVOLJ ZATEGNJENE PO NAVODILIH, PREDNO PRIČNETE Z UPORABO GRELCA.

POZOR! Grelnik je namenjen le kot dodatna toplota in ga je dovoljeno uporabljati samo pod nadzorom

Uporaba elektronskega termostata

1. Priključite grelec v ozemljeno vtičnico.
2. Pritisnite gumb za VKLOP/IZKLOP
3. Izberite zeleno moč I, II ali III, s pritiskom izbirnika izhoda. Med ogledom zaslona vklopite termostat na zeleno temperaturo. Takoj, ko sobna temperatura pade pod to raven, se grelec samodejno zažene. Ko soba ponovno doseže zeleno temperaturo, se bo grelnik izklopil.
4. Termostat gre od 5 do 35°C.
5. Če želite spremeniti temperaturo v prostoru, ponovite 3.
6. **Za zagon ventilatorja pritisnite gumb ventilatorja** (ne velja CO2200LEDMAX). Upoštevajte, da je ventilator aktiven le, ko se grelnik segreje (ko je vklopljen indikator napajanja). Funkcija casovnika za CO2200LEDMAX: Pritisnite in držite gumb casovnika 3 sekunde, da aktivirate funkcijo casovnika, na zaslonu se prikaže 00. Z gumbom casovnika izberite, koliko ur 0-24 želite, da casovnik izklopite, 0 pomeni, da funkcija casovnika ni nastavljena. Ko izberete število ur, pritisnite gumb casovnika ali pocakajte 15 sekund za samodejno potrditev. Indikator casovnika bo zdaj zasvetil. Ko je funkcija casovnika izklopljena, grelec preklopi v stanje pripravljenosti, na zaslonu se prikaže OF in indikator stanja pripravljenosti zasveti.
7. Grelec ima zaščito pred pregrevanjem, ki izklopi napravo, če kateri koli del postane izjemno vroč.
8. Če temperaturni senzor ne deluje pravilno, se bo prikazal na zaslonu . V takih primerih se bo grelnik sam izklopil. Obrnite se na svojega distributerja ali uvoznika.
9. Če želite izklopiti grelec, pritisnite gumb ON / OFF. Če grelec ne uporabljate dlje časa, izvlecite vtič.

Kalibracija temperature

SG2000LED/SG2000LED BLACK/SG2000GLASS

Glej sliko 6 na ločenem ilustracijskem listu



Lahko se pojavi odstopanje med temperaturo, ki jo je registriral grelnik, in dejansko temperaturo v prostoru. To je lahko posledica več razlogov, ven dar je najpogostejši, da je grelnik nameščen na dobri razdalji od mesta, kjer običajno prebivate. Ko nastavite temperaturo na primer za 22 stopinj, je seveda naravno, da pričakujete isto temperaturo, na primer, kjer je nameščen vaš kavč. Temperaturni senzor se namesti na sam izdelek, zato se lahko pojavi odstopanje temperature. Za prilagoditev tega so vsi grelniki Mill opremljeni s kalibracijsko funkcijo, ki vam omogoča, da nastavite temperaturo, ki jo je registriral grelnik. Opomba! Prostor mora pred kalibracijo doseči stabilno temperaturo.

Pritisnite in držite  za 5 sekund ter uporabite + in - za nastavev dejanske temperature v prostoru. Potrdite s pritiskom na gumb  ali pocakajte 15 sekund za avtomatično potrditev.



Ponastavitev grelca

Glej sliko 7 na ločenem ilustracijskem listu

Izklopite glavno stikalo grelnika. Pritisnite in držite  ali  medtem ko pritisnete na glavno stikalo za vklop.

Vzdrževanje

1. Za čiščenje vedno odklopite grelec in pustite, da se ohladi.
2. Redno obrišite z vlažno krpo in osušite površino, preden ponovno vključite grelec.
3. Grelnik je treba čistiti vsaj enkrat na mesec med ogrevalno sezono.

POZOR! Grelnik nikoli ne sme biti potopljen v vodo.

Ne uporabljajte detergentov za čiščenje grelca.

Nikoli ne dovolite, da bi voda vstopila v grelnik; to je lahko nevarno.

4. Odstranite prah itd. z mehko krpo.
5. Grelac lahko shranite na suhem in čistem mestu.
6. Če grelec preneha delovati, ga ne poskušajte popraviti sami, ker lahko povzroči požar in / ali električni udar.

Garancija

Kot družinsko podjetje imamo strast do naših izdelkov, skrbimo za naše potrošnike in skrbimo za okolje. Vrhunska kakovost in vzdržljivost izdelkov je zato naša ključna prioriteta.

Mill ponuja potrošnikom 5-letno garancijo za kateri koli izdelek Mill od datuma nakupa pri potrošniku. Za poslovne stranke velja garancijska doba 2 leti. (velja v primeru, da so končni uporabniki podjetja).

Ta garancija daje kupcu pravico do popravila, zamenjave okvarjenega izdelka ali alternativnega povračila, po Millovi razumni presoji.

Garancija pokriva le napake, ki izvirajo iz podjetja Mill. Kupec torej ne bo imel veljavnega garancijskega zahtevka, če je okvara posledica okoliščin, kot so naslednje:

- Malomarna uporaba, napačna uporaba, zanemarjanje ali malomarno upravljanje izdelka, ki ni v skladu z Mill navodili.
- Okvare, ki nastanejo zaradi transporta in so izven odgovornosti podjetja Mill.
- Običajna obraba, vključno z deli, ki se lahko sčasoma obrabijo, kot so na primer baterije za daljinske upravljalnike (če so na voljo), filtri, cevi in svetilke za zunanje ogrevanje itd.
- Poškodbe zaradi uporabe, ki ni v skladu z nazivno močjo in Hz.
- Poškodbe zaradi neustreznega vzdrževanja izdelka.
- Poškodbe zaradi izpadov električne energije, napetostnih sunkov in/ali vremenskih razmer.
- Poškodbe zaradi nenamestitve ali sestavljanja izdelka v skladu z Mill navodili.
- Uporaba delov in dodatne opreme, npr. filtra, ki niso uradno certificirane komponente podjetja Mill.
- Popravila ali spremembe, ki jih izvajajo osebe, ki niso Mill ali njegovi pooblaščen zastopniki.
- Manjša odstopanja od navedene kakovosti, ki so nepomembna za vrednost in neoporečnost izdelka ali odstopanja, ki bi jih kupec lahko upravičeno pričakoval.

- Težave s programsko opremo in povezljivostjo zaradi lokalnih omejitev pri dostopu do naših storitev v oblaku.
- Težave s programsko opremo in povezljivostjo zaradi nepodprtih naprav tretjih oseb.
- Nedelovanje aplikacije ali storitve v oblaku/spletne storitve ne spada pod garancijo.

Mill mora predložiti dokaze, da na izdelku ni bilo poškodb, ko je bil izdelek prodan stranki v prvem letu po nakupu.

Da bi se izognili dvomu, ta garancija stranki ali kateri koli tretji osebi ne daje nobene pravice do odškodnine, odškodnine ali kakršnega koli znižanja cene. Mill v skladu s to garancijo ne bo imel nikakršne obveznosti za kritje kakršnih koli izgub, ki jih povzročijo stranka ali katera koli tretja oseba.

Ti garancijski pogoji veljajo le za stranke, ki kupujejo izdelke preko pooblaščenih prodajalcev Mill.

Ta garancija ne omejuje in ne vpliva na kupčeve pravice in pravna sredstva v skladu z veljavno obvezno zakonodajo.

Prodajalec bo obravnaval garancijski zahtevek v imenu Milla. Za vložitev zahtevka v okviru te garancije mora končni potrošnik slediti korakom, opisanim spodaj.

Postopek vložitve zahtevkov / potrebna dokumentacija

1. Obrnite se na pooblaščenega prodajalca podjetja Mill, kjer ste kupili izdelek. S seboj prinesite originalni račun o nakupu, serijsko številko izdelka in izdelek z napako.
2. Pooblaščen prodajalec podjetja Mill preizkusi izdelek in oceni, ali je zahtevek pokrit z garancijo za končnega potrošnika.
3. Če je zahtevek pokrit z garancijo, se pooblaščen prodajalec podjetja Mill v skladu z navodili podjetja Mill in na podlagi zakonodaje o varstvu potrošnikov odloči, ali bo izdelek popravil, zamenjal ali povrnil kupnino.



Odlaganje odpadkov

Simbol  pomeni, da se ta izdelek ne sme odlagati skupaj z gospodinjskimi odpadki. Ta izdelek je treba dostaviti v reciklažo ali posodo z a električne naprave in elektronsko opremo. To se naredi, da bi se izognili zdravstvenim tveganjem in preprečili škodo okolju. Lokalna podjetja (ali okoljevarstvena postaja v vaši sosesčini) zakonsko zahtevajo, da sprejmejo in reciklirajo takšne izdelke kot sredstva za okolju prijazno odstranjevanje.

mill

Mill International B.V.

De Giesel 5

6081 PG Haelen

The Netherlands

www.millnorway.com





Indice

2-4	Informazioni importanti sulla sicurezza
5	Specifiche
5	Prima del primo utilizzo
5	Primo utilizzo
5	Descrizione del riscaldatore
5	Parti
6	Montaggio
6	Istruzioni termostato meccanico
7	Utilizzo del termostato meccanico
7	Istruzioni del termostato elettronico
8	Utilizzo del termostato elettronico
8	Regolazione della temperatura
8	Impostazione del riscaldatore — settaggio
9	Manutenzione
9	Garanzia
10	Smaltimento dei rifiuti

Si prega di leggere attentamente le istruzioni prima dell'uso. Tieni sempre a tua disposizione questo manuale per un uso successivo.

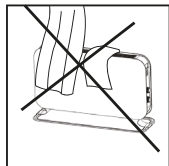
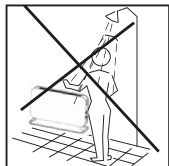

CONSERVARE QUESTO MANUALE D'ISTRUZIONI PER USO FUTURO!

NON TOCCARE MAI IL TUO RISCALDATORE O I SUOI RIVESTIMENTI CON MANI BAGNATE!



**PER EVITARE IL SURRISCALDAMENTO,
NON COPRIRE IL RISCALDATORE**

Informazioni importanti sulla sicurezza

È necessario rispettare le linee guida di sicurezza generali quando si utilizzano prodotti elettrici, soprattutto in presenza a di bambini.



ATTENZIONE! PER EVITARE SCOSSE ELETTRICHE OD ANNI DOVUTI AL CALORE, ASSICURARSI SEMPRE CHE LA SPINA SIA ESTRATTA PRIMA CHE IL RISCALDATORE VENGA SPOSTATO O PULITO.

LEGGERE ATENTAMENTE LE ISTRUZIONI:

- Assicurarsi che il riscaldatore sia collegato alla rete elettrica della casa, come indicato sul riscaldatore.
- Nuovi riscaldatori generano un odore specifico al primo utilizzo. Questo si svanirà dopo un breve periodo ed è completamente innocuo.
- Controllare eventuali pezzi di schiuma di imballaggio o cartone che possono essere caduti negli elementi riscaldanti del riscaldatore. Questi pezzi devono essere rimossi per evitare odori sgradevoli.
- Evitare il surriscaldamento del riscaldatore — **non coprire.**
- Spegnere sempre il riscaldatore e staccare la spina quando non utilizzato per un lungo periodo di tempo.
- Prestare particolare attenzione se il riscaldatore viene utilizzato nelle stanze con bambini, portatori di Handicap o anziani.
- Il riscaldatore non deve essere installato direttamente al di sotto della presa di corrente.
- Il cavo non deve essere posato su nessun tipo di tappeto. Assicurati che il cavo è posato in modo tale che nessuno possa inciamparvi.



- Il riscaldatore non deve essere utilizzato se il cavo o la spina sono danneggiati. Il riscaldatore non deve essere utilizzato se è stato lasciato cadere sul pavimento o è danneggiato in qualsiasi altro modo causandone il malfunzionamento.
- Il cavo deve essere riparato dal produttore o da un esperto se è stato danneggiato, per evitare situazioni pericolose.
- Evitare l'uso di prolunghe che potrebbero surriscaldarsi e potrebbero innescare un incendio.
- Non coprire mai le prese d'aria del riscaldatore. Evitare potenziali rischi di incendio assicurandosi che le prese d'aria non siano ostruite o coperte. Il riscaldatore dovrebbe essere usato in stanze con normali pavimenti.
- Il riscaldatore non deve essere installato nelle immediate vicinanze di materiali infiammabili di qualsiasi tipo, perché ci può sempre essere un rischio di incendio.
- Il riscaldatore non deve mai essere utilizzato in ambienti dove sono presenti benzina, vernice o altri liquidi infiammabili come in un garage.
- Non toccare mai un riscaldatore elettrico con le mani bagnate. Il riscaldatore dovrebbe essere installato in modo che una persona che fa la doccia o il bagno non possa entrarne in contatto diretto.
- Alcune parti di questo prodotto possono diventare molto calde e causare ustioni. Particolare attenzione deve essere data dove sono presenti bambini e le persone con disabilità.
- Il riscaldatore deve essere spento, la spina rimossa e il riscaldatore deve raffreddarsi prima di essere spostato.
- Evitare di sovraccaricare la rete (il circuito) in cui si trova il riscaldatore collegato. Il riscaldatore potrebbe sovraccaricare il circuito elettrico se altri dispositivi elettrici sono inseriti nella stessa presa.



- Non utilizzare questo riscaldatore in stanze di piccole dimensioni quando sono occupati da persone non in grado di lasciare la stanza da soli, a meno che viene fornita una supervisione costante.
- Il prodotto non può essere utilizzato da bambini di età inferiore agli 8 anni e persone con ridotta capacità fisica o mentale o mancanza di esperienza e conoscenza a meno che non siano stati dati supervisione o istruzioni per l'uso sicuro del prodotto e capire i rischi coinvolti.
- I bambini non dovrebbero giocare con il prodotto. Pulizia e manutenzione non dovrebbe essere eseguita da bambini non sorvegliati.
- I bambini di età inferiore a 3 devono essere tenuti lontano dal prodotto, a meno che non siano sotto costante controllo. I bambini di età compresa tra 3 e 8 anni sono autorizzati a girare il prodotto ON / OFF, supponendo che il riscaldatore sia montato secondo alle istruzioni di montaggio e ai bambini hanno ricevuto istruzione o supervisione nell'uso sicuro del prodotto e capire i rischi coinvolti.
- Non utilizzare questo riscaldatore nelle immediate vicinanze di un bagno, una doccia o una piscina.
- Non utilizzare se il riscaldatore presenta segni visibili di danneggiamento.
- **AVVERTENZA:** Per ridurre il rischio di incendio, tenere tessuti, tende o qualsiasi altro materiale infiammabile a una distanza minima di 1 m dall'uscita dell'aria.

ATTENZIONE! Il riscaldatore non deve essere usato se i pannelli di vetro sono danneggiati (solo per modelli SG-2000GLASS).



ATTENZIONE! Questo riscaldatore è pensato solo per essere usato come un fonte di riscaldamento supplementare e non deve essere utilizzato senza supervisione

Specifiche

Modello	Tipo di Termostato	Kleur	Stroomsterkte	Vermogen (W)	Ventilator
SG2000MEC	Meccanico	Bianca	220-240V~, 50-60Hz	1800-2000	No
SG2000LED	Elettronico	Bianca	220-240V~, 50-60Hz	1800-2000	Si
SG2000GLASS	Elettronico	Bianca	220-240V~, 50-60Hz	1800-2000	Si
SG2000LED BLACK	Elettronico	Nero	220-240V~, 50-60Hz	1800-2000	Si
CO2200MECMAX	Meccanico	Bianca	220-240V~, 50-60Hz	1900-2200	No
CO2200LEDMAX	Elettronico	Bianca	220-240V~, 50-60Hz	1900-2200	No

Prima del primo utilizzo

Dopo aver disimballato il riscaldatore, controllare per assicurarsi che il prodotto non sia stato danneggiato durante il trasporto. Contattare il rivenditore o l'importatore se si riscontrano danni visibili al prodotto.

Conservare l'imballaggio esterno per trasportare il riscaldatore in futuro. Tenere i sacchetti di plastica lontano dai bambini.

Primo utilizzo

Si prega di consultare la tabella sopra per quali modelli che hanno termostati meccanici / elettronici.

Vedere la figura 1 sul foglio di illustrazione separato

Descrizione del riscaldatore

Si prega di consultare la tabella sopra per quali modelli che hanno termostati meccanici / elettronici.

Vedere la figura 1 sul foglio di illustrazione separato

A e B Termostato Meccanico

1. Emissione di calore
2. Termostato
3. Selettore di uscita
4. Piedistallo (di plastica)

C, D e E Termostato Elettronico

1. Emissione di calore
2. Display a LED
3. Selettore termostato + uscita
4. Ventola (non si applica CO2200LEDMAX)
5. ON / OFF
6. Piedistallo (alluminio)

Parti

Vedere la tabella a pagina 5 per i modelli dotati di termostati meccanici / elettronici.

Vedere la figura 2 su un foglio di illustrazione separato

A Termostato Meccanico

- 4 viti (premontate)
- 2 staffe per i piedi
- 2 binari per i piedi

B Elektronisch Thermostaat

- 8 viti (premontate)
- 2 staffe per i piedi
- 2 binari per i piedi

Montaggio

Vedere la tabella a pagina 5 per i modelli dotati di termostati meccanici / elettronici

Vedere la figura 3 su un foglio di illustrazione separato

A Termostato meccanico

1. Inserire entrambe le gambe nelle staffe in modo da ottenere un piede stabile.
2. Rimuovere le viti premontate dal fondo del riscaldatore e posizionare il riscaldare delicatamente sulla sua testa per montare i piedi.
3. Due viti devono essere fissate su ciascun supporto del piede.
4. **NON UTILIZZARE MAI IL RISCALDATORE PRIMA CHE LE GAMBE SIANO STATE FISSATE.**

B Termostato Elettronico

1. Rimuovere le viti premontate su entrambe le gambe prima di inserirle nelle staffe, in modo da ottenere un piede stabile.
2. Attaccare le gambe alle staffe stringendo 2 viti su ciascuna staffa.
3. Rimuovere le viti premontate dal fondo del riscaldatore e capovolgere il riscaldare delicatamente per montare i piedi.
4. Su ciascun supporto del piede devono essere fissate due viti.
5. **NON UTILIZZARE MAI IL RISCALDATORE PRIMA CHE LE GAMBE SIANO STATE FISSATE.**

Istruzioni termostato meccanico

Pannello di controllo

Vedere la figura 4 su un foglio di illustrazione separato

1. TERMOSTATO: REGOLA L'IMPOSTAZIONE DI CALORE DESIDERATA
2. SELETTORE DI USCITA:

A SG2000MEC

- 0: OFF
- |: 750 W
- ||: 1250 W
- |||: 2000 W

B CO2200MECMAX

- 0: OFF
- |: 1000 W
- ||: 1200 W
- |||: 2200 W

ATTENZIONE! ZASSICURARSI CHE IL PIEDE SIA MONTATO CORRETTAMENTE E SECONDO ISTRUZIONI PRIMA DI UTILIZZARE IL RISCALDATORE!

ATTENZIONE! Questo riscaldatore deve essere utilizzato solo come riscaldamento supplementare, e non deve essere usato senza supervisione.



Utilizzo del termostato meccanico

1. Impostare il selettore di uscita sulla posizione OFF (0) e il termostato sul minimo. Collegare il riscaldatore a una presa con messa a terra.
2. Impostare il selettore di uscita sulla posizione I, II o III. Ruota il termostato fino alla massima posizione. Quando è stata raggiunta la temperatura ambiente desiderata, ruotare il termostato lentamente fino a sentire un click. Il termostato può ora rimanere in questa posizione fino a quando si desidera una temperatura diversa nell'ambiente. Appena la temperatura della stanza scende al di sotto del livello impostato, il riscaldatore si riaccenderà automaticamente. Quando la stanza ha di nuovo raggiunto la temperatura desiderata, il riscaldatore si spegnerà automaticamente.
3. Se si desidera modificare la temperatura della stanza, ripetere le istruzioni al punto 2.
4. Il riscaldatore ha una protezione da surriscaldamento che spegne il dispositivo nel caso in cui qualsiasi parte diventi estremamente calda.
5. Per spegnere il riscaldatore, ruotare il selettore di uscita sulla posizione 0. Se il riscaldatore rimane inutilizzato per un periodo di tempo più lungo, staccare la spina.

Utilizzo del termostato elettronico

Vedere la tabella a pagina 5 per i modelli con termostato elettronico.

Pannello di controllo

Vedere la figura 5 sul foglio di illustrazione separato

1. Termostato, selettore di uscita e pulsante del timer (i applica solo a CO2200LED-MAX):
 - i. Ruotare il selettore verso sinistra per ridurre la temperatura e ruotare il selettore a destra per aumentare la temperatura.
 - ii. Premere il pulsante per modificare il livello di potenza desiderato. 3 livelli di potenza.
 - iii. Tenere premuto il pulsante per 3 secondi per attivare la funzione timer e scegliere il numero di ore 0-24 in cui si desidera attivare la funzione timer.
2. Ventola ON/OFF (non si applica CO2200LEDMAX)
3. Pulsante ON / OFF
4. Indicatore di alimentazione: indica se il riscaldatore sta utilizzando l'alimentazione o meno
5. Indica il livello di uscita
6. Indica se la ventola è attivata / indicatore timer per CO2200LEDMAX
7. Temperatura ambiente desiderata
8. Indicatore di standby per CO2200LEDMAX

ATTENZIONE! ASSICURARSI CHE IL PIEDE SIA MONTATO CORRETTAMENTE E SECONDO ISTRUZIONI PRIMA DI UTILIZZARE IL RISCALDATORE!

ATTENZIONE! Questo riscaldatore deve essere utilizzato solo come riscaldamento supplementare, e non deve essere usato senza supervisione.

Utilizzo del termostato elettronico



1. Collegare il riscaldatore a una presa con messa a terra.
2. Premere il pulsante ON / OFF.
3. Scegli la potenza desiderata I, II o III, premendo il selettore di uscita. Gira il termostato alla temperatura desiderata guardando il display. Appena la temperatura ambiente scende sotto questo livello, il riscaldatore si riavvierà automaticamente. Quando la stanza ha nuovamente raggiunto la temperatura desiderata, il riscaldatore spegnerà automaticamente.
4. Il termostato va da 5 a 35 ° C.
5. Se si desidera modificare la temperatura nella stanza, ripetere il passaggio 3.
6. Premere il pulsante della ventola per avviare la ventola (non si applica CO2200LED-MAX). **Si noti che la ventola è attiva solo quando il riscaldatore si sta riscaldando** (quando l'indicatore di alimentazione è acceso). Funzione timer per CO2200LEDMAX: tenere premuto il pulsante timer per 3 secondi per attivare la funzione timer, 00 apparirà sul display. Ruotare il pulsante del timer per selezionare quante ore 0-24 si desidera disattivare il timer, 0 significa nessuna funzione timer. Dopo aver selezionato il numero di ore, premere il pulsante del timer o attendere 15 secondi per la conferma automatica. L'indicatore del timer si accenderà ora. Quando la funzione timer è disattivata, la stufa entra in modalità standby, il display mostra OF e l'indicatore standby si accende.
7. Il riscaldatore ha una protezione da surriscaldamento che spegne il dispositivo nel caso che qualsiasi parte diventi estremamente caldo.
8. Se il sensore di temperatura non funziona come dovrebbe, verrà mostrato sul display il simbolo . In tali casi, il riscaldatore si spegne automaticamente. Si prega di contattare il vostro rivenditore.
9. Per spegnere il riscaldatore, premere il pulsante ON / OFF. Se il riscaldatore deve essere lasciato inutilizzato per un periodo di tempo più lungo, staccare la spina.

Calibrazione della temperatura

SG2000LED/SG2000LED BLACK/SG2000GLASS

Vedere la figura 6 sul foglio di illustrazione separato



Può verificarsi uno scostamento tra la temperatura registrata dal riscaldatore e la temperatura effettiva nella stanza. Ciò può essere causato da diversi motivi. Per regolarlo, tutti i riscaldatori a ventola sono dotati di una funzione di calibrazione, che consente di regolare la temperatura registrata dal riscaldatore. NB!

La stanza deve aver raggiunto una temperatura stabile prima di qualsiasi calibrazione. Premere e tenere premuto  per 5 secondi e usare + o - per impostare la temperatura effettiva osservata nella stanza. Confermare con  o attendere 15 secondi per la conferma automatica.



Reimpostazione del riscaldatore

Vedere la figura 7 sul foglio di illustrazione separato

Spegnere l'interruttore principale del riscaldatore. Premere e tenere premuto  o  mentre si accende il riscaldatore dall' interruttore principale. Vedere la figura 7 sul foglio di illustrazione separato.

Manutenzione

- 1) Per la pulizia, scollegare sempre il riscaldatore e lasciarlo raffreddare.
- 2) Pulire il riscaldatore regolarmente con un panno umido e asciugare la superficie prima di riaccendere il riscaldatore.
- 3) Il riscaldatore deve essere pulito almeno una volta al mese durante la stagione di riscaldamento.

ATTENZIONE! Il riscaldatore non dovrebbe mai essere immerso nell'acqua.

Evitare l'uso di detergenti per pulire il riscaldatore.

Non lasciare mai entrare acqua nel riscaldatore; questo può essere pericoloso.

- 4) La polvere, ecc. deve essere rimossa con un panno morbido.
- 5) Il riscaldatore deve essere conservato in un luogo asciutto e pulito.
- 6) Se il riscaldatore smette di funzionare, non tentare di ripararlo da soli perché è possibile causare un pericolo di incendio e / o scosse elettriche.

Garanzia

Mill offre ai consumatori una garanzia di 5 anni per qualsiasi prodotto Mill dalla data di acquisto da parte del consumatore. Per acquisti in regime professionale si applicherà un periodo di garanzia di 2 anni (applicabile nel caso in cui gli utenti finali siano aziende o professionisti).

Questa garanzia fornisce al cliente il diritto, a ragionevole discrezione di Mill, alla riparazione, alla sostituzione o in alternativa, al rimborso di un prodotto difettoso.

La garanzia copre solo i difetti originati da Mill. Il cliente non avrà nessuna valida ragione di garanzia se il difetto è il risultato delle seguenti circostanze:

- Uso negligente, uso improprio, negligenza o funzionamento incauto del prodotto non conforme al manuale utente Mill.
- Difetti causati da trasporto avvenuto al di fuori della responsabilità di Mill.
- Normale usura, comprese le parti che potrebbero usurarsi nel tempo come ad esempio: batterie per telecomandi (se presenti), filtri, tubi e lampade per il riscaldamento esterno ecc.
- Danni dovuti all'uso non conforme alla potenza e agli Hz nominali.
- Danni causati da una manutenzione inadeguata del prodotto.
- Danni causati da interruzioni elettriche, sovratensioni e/o condizioni meteorologiche eventi naturali.
- Danni risultanti dalla mancata installazione o assemblaggio del prodotto in conformità con il manuale utente Mill.
- Uso di parti e accessori, ad esempio filtri, che non siano componenti certificati ufficialmente da Mill.
- Riparazioni o modifiche effettuate da soggetti diversi da Mill o da personale autorizzato.
- Difformità minori alla qualità dichiarata che sono irrilevanti per il valore e la solidità del prodotto o deviazioni che il cliente potrebbe ragionevolmente aspettarsi.
- Dispositivi utilizzati con software o apparecchiature di terze parti.

- Problemi di software e connettività dovuti a restrizioni locali nell'accesso ai nostri servizi cloud.
- Problemi di software e connettività dovuti a dispositivi di terze parti non supportati.
- I tempi di inattività dell'app o del servizio cloud/online non rientrano nella garanzia.

Mill deve fornire la prova che il danno del prodotto non esisteva quando il prodotto è stato venduto al cliente entro il primo anno dall'acquisto.

A scanso di equivoci, questa garanzia non fornisce al cliente o a terzi alcun diritto a danni, indennizzi o riduzioni di prezzo di alcun tipo. Mill non avrà alcun obbligo ai sensi della presente garanzia di coprire eventuali perdite subite dal cliente o da terzi.

Le presenti condizioni di garanzia sono valide solo per i clienti che acquistano i prodotti tramite rivenditori autorizzati Mill.

I diritti e i doveri del cliente ai sensi della legge applicabile non saranno limitati né influenzati dalla presente garanzia.

Il venditore gestirà la richiesta di garanzia per conto di Mill. Per presentare un reclamo ai sensi della presente garanzia, un consumatore finale deve seguire i passaggi descritti di seguito.

Processo di reclamo / Documentazione richiesta

1. Contattare il rivenditore autorizzato Mill dove è stato acquistato il prodotto. Portare o inviare la ricevuta originale dell'acquisto, il numero di serie del prodotto e il prodotto difettoso.
2. Il Rivenditore Autorizzato Mill testerà il prodotto e valuterà se il reclamo è coperto dalla garanzia per il consumatore finale.
3. Se il reclamo è coperto dalla garanzia, il Rivenditore Autorizzato Mill, secondo le istruzioni di Mill e in base al diritto del consumatore, deciderà se riparare, sostituire o rimborsare il prodotto.



Smaltimento dei rifiuti

Il simbolo  indica che questo prodotto non deve essere smaltito insieme a rifiuti domestici. Questo prodotto deve essere consegnato a un servizio di riciclaggio o contenitore per apparecchi elettrici e apparecchiature elettroniche. Questo è fatto per evitare rischi per la salute e prevenire danni all'ambiente. Le imprese locali (o la stazione ambientale del tuo quartiere) sono obbligate per legge ad accettare e.

mill

Mill International B.V.

De Giesel 5
6081 PG Haelen
The Netherlands

www.millnorway.com





Obsah

2-4	Důležité bezpečnostní informace
4	Specifikace
5	Před prvním použitím
5	První použití
5	Popis ohřívace
5	Díly
6	Montáž
6	Pokyny pro mechanický termostat
6	Použití mechanického termostatu
7	Pokyny pro elektronický termostat
8	Použití elektronického termostatu
8	Kalibrace teploty
9	Resetování topen
9	Údržba
9	Záruka
10	Nakládání s odpady

**Před použitím si pozorně přečtete pokyny.
Venujte náležitou pozornost této příručce pro pozdější
použití.**

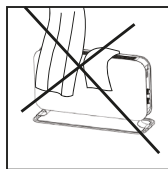
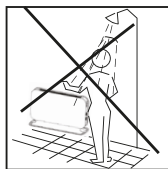

**ULOŽTE TENTO NÁVOD K POUŽITÍ PRO
BUDOUCÍ POTREBU!**

**NIKDY SE NEDOTÝKEJTE SVÉHO OHRÍVACE
NEBO JEHO OBALU VLHKOU RUKOU!**



**ABY NEDOŠLO K PREHRÁTÍ,
NEZAKRÝVEJTE OHRÍVAC.**

Důležité bezpečnostní informace

Při používání elektrických výrobků musíte dodržovat běžné bezpečnostní pokyny, zejména v přítomnosti dětí.



VAROVÁNÍ! ABYSTE SE VYHNULI ÚRAZU ELEKTRICKÝM PROUDEM NEBO POŠKOZENÍ ZPUSOBENÉMU TEPEM, VŽDY SE UJISTETE, ŽE JE ZÁSTRCKA VYTAŽENA PŘED TÍM, NEŽ SE OHRÍVAC POHNE NEBO VYCISTÍ.

POZORNĚ SI PŘEČTĚTE NÁVOD

- Produkt je určen pouze pro domácí použití.
- Ujistěte se, že je ohřívač připojen k běžné domácí síti, jak je uvedeno na ohřívači.
- Nové ohřívače budou při prvním použití produkovat specifický zápach. To se po krátké době zastaví a je zcela neškodné.
- Zkontrolujte, zda na topná tělesa ohřívače nespadly kousky těsnicí pěny nebo lepenky. Tyto kusy musí být odstraněny, aby se zabránilo nepříjemnému zápachu.
- Zabraňte přehřátí ohřívače — **nezakrývat**.
- Pokud nebudete ohřívač delší dobu používat, vždy jej vypněte a vytáhněte ze zásuvky.
- Zvláštní pozornost věnujte použití topného tělesa v místnostech, kde žijí děti, postižené nebo starší osoby.
- Topení by nemělo být umístěno přímo pod elektrickou zásuvkou.
- Kabel nesmí být položen pod jakýmkoli druhem koberce.
- Ujistěte se, že kabel je položen tak, aby o něj nikdo nemohl zakopnout.



- Ohříváč se nesmí používat, pokud je poškozený kabel nebo zástrčka.
- Ohříváč se nesmí používat, pokud spadl na podlahu nebo je poškozen jiným způsobem, který by způsobil jeho poruchu.
- Kabel musí být opraven výrobcem nebo odborníkem, pokud byl poškozen, aby se zabránilo nebezpečným situacím.
- Nepoužívejte prodlužovací kabely, které by se mohly přehřát a mohly by způsobit požár.
- Nikdy nezakrývejte větrací otvory na topení. Abyste předešli možnému nebezpečí požáru, ujistěte se, že přívody vzduchu nejsou blokovány nebo zakryty. Topení by mělo být používáno v místnostech s běžnými plochými podlahami.
- Topné těleso by nemělo být instalováno v těsné blízkosti hořlavých materiálů jakéhokoli druhu, protože vždy existuje nebezpečí požáru.
- Topení se nikdy nesmí používat v místnostech, kde je uložen benzín, barvy nebo jiné hořlavé kapaliny, například v garáži.
- Nikdy se nedotýkejte elektrického ohříváče mokřýma rukama.
- Ohříváč by měl být nainstalován tak, aby s ním nemohla přijít do přímého kontaktu osoba, která se sprchuje nebo koupe.
- Některé části tohoto produktu se mohou velmi zahřát a způsobit popáleniny. Zvláštní pozornost je třeba věnovat přítomnosti dětí a zranitelných osob. Před přemístěním musí být topení vypnuto, zástrčka odpojena a topení musí vychladnout.
- Vyvarujte se přetížení sítě (obvodu), kde je připojen ohříváč.
- Ohříváč může přetížit elektrický obvod, pokud jsou do stejné zásuvky zapojena další elektrická zařízení.

- Nepoužívejte tento ohřívač v malých místnostech, pokud jsou zde osoby, které nemohou opustit místnost samy a pokud není zajištěn stálý dohled.
- Výrobek nemohou používat děti do 8 let a osoby se sníženými fyzickými nebo duševními schopnostmi nebo s nedostatkem zkušeností a znalostí, pokud nebyly poučeny o bezpečném používání výrobkem a nerozumí možným rizikům.
- Děti by si s výrobkem neměly hrát. Čištění a údržbu by neměly provádět děti bez dozoru.
- Děti mladší 3 let by měly být drženy mimo dosah produktu, pokud nejsou pod neustálým dohledem.
- Děti ve věku od 3 do 8 let smějí produkt ZAPNOUT /VYPNOUT pouze za předpokladu, že je ohřívač namontován v souladu s montážními pokyny a že děti prošly instrukcí nebo dohledem nad bezpečným používáním produktu a rozumí souvisejícím rizikům.
- Nepoužívejte tento ohřívač v bezprostředním okolí vany, sprchy nebo bazénu.
- Nepoužívejte ohřívač, pokud jsou na něm viditelné známky poškození.
- **VAROVÁNÍ:** Pro snížení rizika požáru udržujte textilie, záclony nebo jiné hořlavé materiály ve vzdálenosti minimálně 1 m od výstupu vzduchu.

VAROVÁNÍ! Ohřívač se nesmí používat, pokud jsou skleněné panely poškozené (platí pouze pro SG2000GLASS).

UPOZORNĚNÍ! Tento ohřívač je určen pouze k použití jako doplňkový zdroj vytápění a nesmí být používán bez dozoru.

Specifikace

Model	Termostat	Barva	Proud	Napájení (W)	Ventilátor
SG2000MEC	Mechanický	Bílá	220-240V~, 50-60Hz	1800-2000	Ne
SG2000LED	Elektronický	Bílá	220-240V~, 50-60Hz	1800-2000	Ano
SG2000GLASS	Elektronický	Bílá	220-240V~, 50-60Hz	1800-2000	Ano
SG2000LED BLACK	Elektronický	Černá	220-240V~, 50-60Hz	1800-2000	Ano
CO2200MECMAX	Mechanický	Bílá	220-240V~, 50-60Hz	1900-2200	Ne
CO2200LEDMAX	Elektronický	Bílá	220-240V~, 50-60Hz	1900-2200	Ne

Před prvním použitím

Po vybalení topení zkontrolujte, zda nedošlo k poškození produktu během přepravy. Pokud zjistíte jakékoli viditelné poškození produktu, kontaktujte prodejce nebo dovozce.

Vnější obal si uschovejte pro budoucí transport ohřívače. Pokud chcete obal zlikvidovat, ujistěte se, že je proveden správně. Uchovávejte plastové sáčky mimo dosah dětí.

První použití

Po prvním zapnutí ohřívače nebo po delší době bez použití může ohřívač krátkodobě vytvářet spálený zápach. To je normální.

Před použitím si prosím pečlivě přečtete všechny pokyny. Návod k použití si uschovejte pro budoucí použití.

Popis ohřívače

U modelů s mechanickými / elektronickými termostaty viz tabulka výše.

Viz obrázek 1 na samostatném ilustračním listu

A a B Mechanický termostat

1. Emise tepla
2. Termostat
3. Volič výstupu
4. Nohy (plastové)

C, D a E Elektronický termostat

1. Emise tepla
2. LED displej
3. Termostat+ volič výstupu
4. Ventilátor (neplatí pro CO2200LEDMAX)
s. ZAPNUTO/VYPNUTO
6. Nohy (hliník)

Díly

Viz obrázek 2 na samostatném ilustračním listu

A Mechanický termostat

- 4 šrouby (předem namotovaných)
- 2 nožky
- 2 kolejničky pro nožky

B Elektronický termostat

- 8 šroubů (předem namontovaných)
- 2 nožky
- 2 kolejničky pro nožky

Montáž

Viz obrázek 3 na samostatném ilustračním listu

A Mechanický termostat

1. Vložte obě nohy do držáků, abyste získali stabilitu.
2. Vyšroubujte předem namontované šrouby ze spodní části ohřívače a umístěte ohřívač jemně vzhůru nohama, abyste namontovali nožky.
3. Na každém držáku nohy musí být upevněny dva šrouby.
4. **NIKDY NEPOUŽÍVEJTE OHŘÍVAČ, NEŽ BUDOU NOHY TĚSNĚ ZAŠROUBOVÁNY.**

B Elektronický termostat

1. Před vložením do držáků odstraňte předem namontované šrouby na obou nohách.
2. Připevněte nohy k držákům utažením 2 šroubů do každé konzoly.
3. Odstraňte předem namontované šrouby ze spodní části ohřívače a umístěte ohřívač jemně na jeho hlavu, abyste namontovali nožky.
4. Na každém držáku nohy musí být upevněny dva šrouby.
5. **NIKDY NEPOUŽÍVEJTE OHŘÍVAČ, NEŽ BUDOU NOHY TĚSNĚ ZAŠROUBOVÁNY.**

Pokyny pro mechanický termostat

U modelů s mechanickými termostaty viz tabulka na straně 5

Kontrolní panel

Viz obrázek 4 na samostatném ilustračním listu

1. Termostat: Upravte požadované nastavení teploty
2. Volič výstupu:

A SG2000MEC
O: OFF
I: 750W
II: 1250W
III: 2000W

B C02200MECMAX
O: OFF
I: 1000W
II: 1200W
III: 2200W

VAROVÁNÍ! PŘED POUŽITÍM OHŘÍVAČE SE PŘESVĚDČTE, ŽE JE PATKA SPRÁVNĚ NAMONTOVÁNA

UPOZORNĚNÍ! Tento ohřívač je určen pouze k použití jako doplňkový zdroj vytápění a nesmí být používán bez dozoru

Použití mechanického termostatu

1. Nastavte volič výstupu do polohy OFF (O) a termostat na minimum. Zapojte topení do uzemněné zásuvky.
2. Nastavte volič výstupu do polohy I, II nebo III. Otočte termostat do maximální polohy.



Po dosažení požadované pokojové teploty termostat pomalu otáčejte dolů, dokud neuslyšíte cvaknutí. Termostat nyní může zůstat v této poloze, dokud není požadována jiná pokojová teplota. Jakmile teplota v místnosti klesne pod tuto úroveň, topení se automaticky znovu zapne. Jakmile místnost opět dosáhne požadované teploty, topení se opět vypne.

3. Chcete-li změnit pokojovou teplotu, opakujte pokyny v kroku 2.
4. Ohřívač je vybaven ochranou proti přehřátí, která zařízení vypne, pokud jsou některé jeho součásti extrémně horké.
5. Chcete-li topení vypnout, otočte výstupní volič do polohy O. Pokud ohřívač nebudete delší dobu používat, vytáhněte zástrčku.

Pokyny pro elektronický termostat

V tabulce na straně 5 jsou uvedeny modely, které mají elektronické termostaty.

Kontrolní panel

Viz obrázek 5 na samostatném ilustračním listu

1. Termostat, volič výstupu a tlačítko časovače (platí pouze pro CO2200LEDMAX):
2. Otočením voliče doleva snížíte teplotu a otočením voliče doprava zvýšíte teplotu.
3. Stisknutím tlačítka změňte požadovanou úroveň výkonu (3 úrovně výkonu).
4. Stisknutím a podržením tlačítka po dobu 3 sekund aktivujte funkci časovače a vyberte hodinu 0-24, kdy chcete aktivovat funkci časovače.
5. Tlačítko ON/OFF ventilátoru (neplatí pro CO2200LEDMAX).
6. Tlačítko ON/OFF.
7. Indikátor napájení — Ukazuje, zda topení používá energii nebo ne.
8. Označuje výstupní úroveň
9. Indikuje, zda je aktivován ventilátor/indikátor časovače pro CO2200LEDMAX.
10. Požadovaná pokojová teplota.
11. Indikátor pohotovostního režimu pro CO2200LEDMAX.

VAROVÁNÍ! PŘED POUŽITÍM OHŘÍVAČE SE PŘESVĚDČTE, ŽE JE PATKA SPRÁVNĚ NAMONTOVÁNA

UPOZORNĚNÍ! Tento ohřívač je určen pouze k použití jako doplňkový zdroj vytápění a nesmí být používán bez dozoru

Použití elektronického termostatu



1. Zapojte topení do uzemněné zásuvky.
2. Stiskněte tlačítko ON/OFF.
3. Vyberte požadovaný výkon I, li nebo III stisknutím voliče výstupu. Otočte termostat na požadovanou teplotu při pohledu na displej. Jakmile teplota v místnosti klesne pod tuto úroveň, topení se automaticky znovu spustí. Jakmile místnost opět dosáhne požadované teploty, topení se samo vypne.
4. Termostat se pohybuje od 5 do 35 °C.
5. Chcete-li změnit teplotu v místnosti, opakujte krok 3.
6. Stisknutím tlačítka ventilátoru spustíte ventilátor (neplatí pro CO2200LEDMAX). **Pamatujte, že ventilátor je aktivní, pouze když se topení zahřívá** (když svítí indikátor napájení). Funkce aktivujete funkci časovače 9ro CO2200LEDMAX: Stisknutím a Podržením tlačítka časovače po dobu 3 sekund časovače, na displeji se zobrazí 00. Otočením tlačítka časovače vyberte hodinu 0-24, kdy chcete aktivovat funkci časovače, 0 znamená žádnou funkci časovače. Po výběru počtu hodin stiskněte tlačítko časovače nebo počkejte 15 sekund na automatické potvrzení. Indikátor časovače se nyní rozsvítí. Když je funkce časovače OFF, ohřívač přejde do pohotovostního režimu, na displeji se zobrazí OFF a indikátor pohotovostního režimu se rozsvítí.
7. Ohřívač má ochranu proti přehřátí, která zařízení vypne, pokud se některé jeho součásti extrémně zahřejí.
8. Pokud teplotní senzor nefunguje tak, jak by měl,  se zobrazí na displeji. V takových případech se ohřívač sám vypne. Obráťte se na svého distributora nebo dovozce.
9. Chcete-li topení vypnout, stiskněte tlačítko ON/OFF. Pokud topení nebudete delší dobu používat, vytáhněte zástrčku.

Kalibrace teploty

SG2000LED/SG2000LED BLACK/SG2000GLASS

Viz obrázek 6 na samostatném ilustracním listu

Může dojít k odchylce mezi teplotou registrovanou topným tělesem a skutečnou teplotou v místnosti. To může být způsobeno několika důvody, nejběžnější je však to, že ohřívač je umístěn v dostatečné vzdálenosti od místa, kde se obvykle nacházíte. Když nastavíte teplotu například na 22 stupňů, je přirozené, že očekáváte stejnou teplotu, například tam, kde je umístěna vaše pohovka. Teplotní senzor je však umístěn na samotném produktu, a proto může dojít k odchylce teploty. Chcete-li toto upravit, jsou všechny ohřívače Mill vybaveny kalibrační funkcí, která vám umožní upravit teplotu registrovanou ohřívačem. Před každou kalibrací musí být v místnosti dosaženo stabilní teploty.

Stiskněte a podržte  po dobu 5 sekund a pomocí + nebo - nastavte aktuální teplotu pozorovanou v místnosti  nebo počkejte 15 sekund na automatické. Potvrďte potvrzení.



Resetování topení

Viz obrázek 7 na samostatném ilustračním listu

Vypněte hlavní vypínač ohřívače. Stiskněte a  nebo , zatímco zapnete podržte hlavní vypínač ohřívače.

Údržba

1. Při čištění vždy vytáhněte zástrčku ze zásuvky a nechte ji vychladnout.
2. Topidlo pravidelně otírejte vlhkým hadříkem a před opětovným zapnutím topení povrch osušte.
3. Během topné sezóny musí být topení čištěno alespoň jednou za měsíc.

UPOZORNĚNÍ! Topné těleso by nikdy nemělo být ponořeno do vody.

K čištění topného tělesa nepoužívejte čisticí prostředky.

Nikdy nedovolte, aby se do ohřívače dostala voda; to může být nebezpečné.

4. Prach atd. by měl být odstraněn měkkým hadříkem.
5. Ohřívač lze skladovat na suchém a čistém místě.
6. Pokud topení přestane fungovat, nepokoušejte se ho opravit sami, protože by to mohlo způsobit požár nebo úraz elektrickým proudem.

Záruka

Jako rodinná společnost jsme nadšeni svými výrobky, záleží nám na našich spotřebitelích a na životním prostředí. Nejvyšší kvalita a trvanlivost výrobků je proto naší hlavní prioritou.

Společnost Mill poskytuje spotřebitelům pětiletou záruku na jakýkoli výrobek Mill od data nákupu spotřebitelem. Pro firemní zákazníky je záruční doba 2 roky (platí, pokud jsou koncovými uživateli firmy).

Tato záruka opravňuje zákazníka, podle přiměřeného uvážení společnosti Mill, buď k opravě, výměně vadného výrobku, nebo případně k vrácení peněz.

Tato záruka se vztahuje pouze na závady, které vznikly u společnosti Mill. Zákazník proto nebude mít platný nárok na záruku, pokud je závada důsledkem takových okolností, jako je např.:

- Nedbalostní používání, nesprávné používání, neopatrnost nebo nedbalá obsluha výrobku, která není v souladu s uživatelskou příručkou společnosti Mill.
- Vady způsobené přepravou, které vznikly mimo odpovědnost společnosti Mill.
- Běžné opotřebení, včetně dílů, které se mohou časem opotřebovat, jako jsou baterie do dálkových ovladačů (pokud jsou k dispozici), filtry, trubky a lampy pro venkovní vytápění atd.
- Poškození v důsledku použití, které není v souladu se jmenovitým výkonem a Hz.
- Poškození způsobené nedostatečnou údržbou výrobku.
- Poškození způsobené výpadkem proudu, přepětím a/nebo povětrnostními vlivy.
- Poškození způsobené tím, že výrobek nebyl instalován nebo smontován v souladu s návodem k použití.
- Použití dílů a příslušenství, např. filtrů, které nejsou oficiálními certifikovanými součástmi Mill.
- Opravy nebo úpravy prováděné jinými osobami než společností Mill nebo jejich autorizovanými zástupci.
- Drobné odchylky od deklarované jakosti, které jsou nepodstatné pro hodnotu a spolehlivost výrobku, nebo odchylky, které zákazník mohl rozumně očekávat.

- Zařízení používané se softwarem nebo zařízením třetích stran.
- Problémy se softwarem a připojením kvůli místním omezením přístupu k našim cloudovým službám.
- Problémy se softwarem a připojením kvůli nepodporovaným zařízením třetích stran.
- Na výpadky aplikací nebo cloudových/online služeb se záruka nevztahuje.

Společnost Mill musí během prvního roku po zakoupení výrobku prokázat, že poškození výrobku neexistovalo v době, kdy byl výrobek zákazníkovi prodán.

Aby se předešlo pochybnostem, tato záruka nezakládá zákazníkovi ani žádné třetí straně nárok na náhradu škody, odškodnění nebo snížení ceny jakéhokoli druhu. Společnost Mill nebude mít v rámci této záruky povinnost hradit jakékoli ztráty vzniklé zákazníkovi nebo jakékoli třetí straně.

Tyto záruční podmínky se vztahují pouze na zákazníky, kteří zakoupili výrobky prostřednictvím autorizovaných prodejců společnosti Mill.

Práva a opravné prostředky zákazníka podle platných obecných právních předpisů nejsou touto zárukou omezeny ani dotčeny.

Záruční reklamace vyřizuje jménem společnosti Mill prodejce. Pokud si konečný spotřebitel přeje uplatnit reklamaci podle této záruky, musí postupovat podle níže uvedených kroků.

Proces reklamace / požadovaná dokumentace

1. Obratě se na autorizovaného prodejce společnosti Mill, u kterého jste výrobek zakoupili. Přineste originální doklad o koupi, sériové číslo výrobku a vadný výrobek.
2. Autorizovaný prodejce společnosti Mill výrobek otestuje a posoudí, zda se na reklamaci vztahuje záruka konečného spotřebitele.
3. Pokud se na reklamaci vztahuje záruka, autorizovaný prodejce společnosti Mill rozhodne, zda výrobek opraví, vymění nebo vrátí peníze v souladu s pokyny společnosti Mill a zákonem o ochraně spotřebitele.



Nakládání s odpady

Symbol  označuje, že tento výrobek nesmí být likvidován společně s domovním odpadem. Tento produkt musí být doručen do recyklačního střediska nebo do kontejneru na elektrické spotřebiče a elektronická zařízení. Děje se tak za účelem zabránění zdravotním rizikům a poškození životního prostředí. Místní podniky (nebo ekologická stanice ve vašem okolí) jsou ze zákona povinny tyto výrobky přijímat a recyklovat jako prostředek k ekologicky šetrné likvidaci.

mill

Mill International B.V.

De Giesel 5

6081 PG Haelen

The Netherlands

www.millnorway.com





Obsah

2-4	Dôležité bezpečnostné informácie
5	Špecifikácie
5	Pred prvým použitím
5	Prvé použitie
5	Opis častí ohrievaca
6	Diely
6	Montáž
6	Pokyny pre mechanický termostat
7	Použitie mechanického termostatu
7	Pokyny pre elektronický termostat
7	Použitie elektronického termostatu
8	Kalibrácia teploty
8	Resetovanie kúrenia
9	Údržba
9	Záruka
10	Nakladanie s odpadom

**Pred použitím si pozorne precítajte návod na použitie.
Pri neskoršom použití venujte náležitú pozornosť tomuto
návodu.**

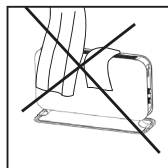
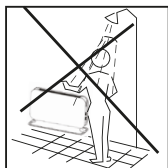

**ULOŽTE SI TENTO NÁVOD NA POUŽITIE PRE
BUDÚCE POUŽITIE!**

**NIKDY SA NEDOTÝKAJTE OHRIEVACA ALEBO
JEHO OBALU VLHKOU RUKOU!**



**ABY STE PREDIŠLI PREHRIATIU,
OHRÍVAC NEZAKRÝVAJTE.**

Dôležité bezpečnostné informácie

Pri používaní elektrických výrobkov musíte dodržiavať bežné bezpečnostné pokyny, najmä v prítomnosti detí.



VAROVANIE! ABY STE SE PREDIŠLI ÚRAZU ELEKTRICKÝM PRÚDOM ALEBO POŠKODENIU TEPLOM, PRED POHYBOM ALEBO ČISTENÍM OHRIEVAČA SA VŽDY UISTITE, ŽE JE ZÁSTRČKA VYTIAHNUTÁ.

POZORNĚ SI PREČÍTAJTE POKYNY

- Výrobok je len na domáce použitie.
- Uistite sa, že ohrievac je pripojený k normálnej domácej sieti, ako je uvedené na ohrievaci.
- Nové ohrievace budú produkovať špecifický zápach pri prvom použití. To sa po krátkom case zastaví a je to úplne neškodné.
- Skontrolujte, či na ohrievac nespádli kusy tesniacej peny alebo lepenky. Tieto kusy musia byť odstránené, aby sa zabránilo nepríjemnému zápachu.
- Zabráňte prehriatiu ohrievaca — **nezakrývajte ho.**
- Ak ohrievac dlhšiu dobu nepoužívate, vždy ho vypnite a vytiahnite zo zásuvky.
- Venujte osobitnú pozornosť používaniu ohrievaca v miestnostiach, kde žijú deti, zdravotne postihnuté osoby alebo starší ľudia.
- Kúrenie by nemalo byť umiestnené priamo pod elektrickou zásuvkou.
- Kábel nesmie byť umiestnený pod žiadnym kobercom. Uistite sa, že kábel je položený tak, aby on nikto nemohol zakopnúť.



- Ohrievac sa nesmie používať, ak je kábel alebo zástrčka poškodená.
- Ohrievac sa nesmie používať, ak spadol na podlahu alebo je poškodený akýmkoľvek inými prostriedkami, ktoré by mohli spôsobiť jeho poruchu.
- Kábel musí byť opravený výrobcom alebo špecialistom, ak bol poškodený, aby sa predišlo nebezpečným situáciám.
- Nepoužívajte predlžovacie káble, ktoré by sa mohli prehriať a spôsobiť požiar.
- Nikdy nezakrývať vykurovacie otvory. Aby ste sa vyhli možnému riziku požiaru, uistite sa, že prívod vzduchu nie je zablokovaný alebo zakrytý. Vykurovanie by sa malo používať v miestnostiach s normálnymi plochými podlahami.
- Ohrievac by nemal byť inštalovaný v tesnej blízkosti horľavých materiálov akéhokoľvek druhu, pretože vždy existuje riziko požiaru.
- Vykurovanie sa nikdy nesmie používať v miestnostiach, kde sa skladuje benzín, farby alebo iné horľavé kvapaliny, napríklad v garáži.
- Nikdy sa nedotýkajte elektrického ohrievaca mokrými rukami.
- Ohrievac by mal byť inštalovaný tak, aby s ním nemohla prísť do priameho kontaktu osoba, ktorá sa sprchuje alebo kúpe.
- Niektoré časti tohto produktu môžu byť veľmi horúce a spôsobiť popáleniny. Osobitná pozornosť by sa mala venovať prítomnosti detí a zraniteľných osôb.
- Pred premiestnením musí byť ohrievac vypnutý, zástrčka odpojená a musí vychladnúť.
- Zabráňte preťaženiu elektrickej siete (obvodu), kde je ohrievac pripojený. Ohrievac môže preťažiť elektrický ob-

vod, ak sú iné elektrické zariadenia zapojené do tej istej zásuvky.

- Nepoužívajte tento ohrievac v malých miestnostiach, ak sú tam ľudia, ktorí nemôžu opustiť miestnosť sami a pokiaľ nie je zabezpečený neustály dohľad.
- Výrobok nesmú používať deti mladšie ako 8 rokov a osoby so zníženými fyzickými alebo duševnými schopnosťami alebo s nedostatkom skúseností a znalostí, pokiaľ neboli poučené o bezpečnom používaní výrobku a nepochopili potenciálne riziká.
- Deti by sa nemali hrať s výrobkom. Čistenie a údržbu by nemali vykonávať deti bez dohľadu.
- Deti mladšie ako 3 roky by mali byť uchovávané mimo dosahu produktu, pokiaľ nie sú pod stálym dohľadom.
- Deti vo veku od 3 do 8 rokov môžu ZAPNÚT/VUPNÚT len za predpokladu, že ohrievac je namontovaný v súlade s pokynmi na inštaláciu a že deti boli poučené alebo pod dohľadom o bezpečnom používaní výrobku a aby pochopili súvisiace riziká.
- Nepoužívajte tento ohrievac v bezprostrednej blízkosti vane, sprchy alebo bazéna.
- Ohrievač nepoužívajte, ak sú na ňom viditeľné známky poškodenia.
- **VAROVANIE:** Aby ste znížili riziko požiaru, udržujte textilie, záclony alebo akýkoľvek iný horľavý materiál vo vzdialenosti minimálne 1 m od výstupu vzduchu.

VAROVANIE! Ohrievac sa nesmie používať, ak sú sklenené panely poškodené (platí len pre SG2000GLASS).

OZNÁMENIE! Tento ohrievac je určený len na použitie ako doplnkový zdroj tepla a nesmie sa používať bez dozoru.

Špecifikácia

Model	Termostat	Farba	Prúd	Prúd (W)	Vent
SG2000MEC	Mechanická	Biela	220-240V~, 50-60Hz	1800-2000	Nie
SG2000LED	Elektronická	Biela	220-240V~, 50-60Hz	1800-2000	Áno
SG2000GLASS	Elektronická	Biela	220-240V~, 50-60Hz	1800-2000	Áno
SG2000LED BLACK	Elektronická	Čierna	220-240V~, 50-60Hz	1800-2000	Áno
CO2200MECMAX	Mechanická	Biela	220-240V~, 50-60Hz	1900-2200	Nie
CO2200LEDMAX	Elektronická	Biela	220-240V~, 50-60Hz	1900-2200	Nie

Pred prvým použitím

Po vybalení ohrievaca skontrolujte, či výrobok nebol počas prepravy poškodený. Ak spozorujete akékoľvek viditeľné poškodenie výrobku, obráťte sa na svojho predajcu alebo dovozcu.

Vonkajší obal si ponechajte pre budúcu prepravu ohrievaca. Ak chcete obal zlikvidovať, uistite sa, že je ohrievac urobený správne. Plastové vrecká uchovávajte mimo dosahu detí.

Prvé použitie

Po prvom zapnutí ohrievaca alebo po dlhom case bez použitia môže ohrievac dlhodobo produkovať spálený zápach. To je normálne.

Pred použitím si pozorne prečítajte všetky pokyny. Návod na použitie si ponechajte pre budúce použitie.

Opis ohrievača

Modely s mechanickými / elektronickými termostatmi nájdete v tabuľke vyššie.

Pozri obrázok 1 na samostatnom ilustračnom liste

A a **B** Mechanický termostat

1. Emisie tepla
2. Termostat
3. Výber výstupu
4. Nohy (plast)

C, **D** a **E** Elektronický termostat

1. Emisie tepla
2. LED displej
3. Termostat + výstupný volič
4. Ventilátor (neplatí pre CO2200LEDMAX)
5. ZAPNUTÉ / VYPNUTÉ
6. Nohy (hliník)

Časti

Pozri obrázok 2 na samostatnom ilustračnom liste

A Mechanický termostat

- 4 skrutky (vopred namontované)
- 2 nohy
- 2 kolajnice na nohy

B Elektronický termostat

- 8 skrutiek (vopred namontované)
- 2 nohy
- 2 kolajnice na nohy

Montáž

Pozri obrázok 3 na samostatnom ilustračnom liste

A Mechanický termostat

1. Vložte obe nohy do konzol pre stabilitu.
2. Odskrutkujte vopred namontované skrutky zo spodnej časti ohrievaca a jemne položte ohrievac hore nohami, aby ste mohli namontovať nohy.
3. Na každý držiak nohy musia byť pripevnené dve skrutky.
4. **OHRIEVAC NIKDY NEPOUŽÍVAJTE, KÝM NOHY NIE SÚ PEVNE ZASKRUTKOVANÉ.**

B Elektronický termostat

1. Pred vložením do konzol odstráňte vopred namontované skrutky na oboch nohách.
2. Pripevnite nohy k konzolám a utiahnite 2 skrutky do každej konzoly .
3. Vyberte vopred namontované skrutky zo spodnej časti ohrievaca a jemne položte ohrievac na hlavu, aby ste namontovali nohy.
4. Na každý držiak nohy musia byť pripevnené dve skrutky.
5. **OHRIEVAC NIKDY NEPOUŽÍVAJTE, POKIAL NOHY NIE SÚ PEVNE ZASKRUTKOVANÉ.**

Pokyny pre mechanický termostat

Pre modely s mechanickými termostatmi pozri tabuľku na strane 5

Ovládací panel

Pozri obrázok 4 na samostatnom ilustračnom liste

1. Termostat: Nastavte požadované nastavenie teploty
2. volič výstup:

A SG2000MECO:

VYPNUTÉ
I: 750W
II: 1250W
III: 2000W

B CO2200MECMAXO:

VYPNUTÉ
I: 1000W
II: 1200W
III: 2200W

VAROVANIE! PRED POUŽITÍM OHRIEVAČA SA UISTITE, ŽE NOHA JE SPRÁVNE NAMONTOVANÁ PODĽA POKYNOV.

UPOZORNENIE! Tento ohrievač je určený len na použitie ako dodatočný zdroj vykurovania a nesmie sa používať bez dozoru.



Použitie mechanického termostatu

1. Nastavte volič výstupu na možnosť VYPNUTÉ (OFF) (O) a termostat na minimum. Ohrievač zapojte do uzemnenej zásuvky.
2. Nastavte volič výstupu do polohy I, II alebo III. Termostat prepnite do maximálnej polohy. Po dosiahnutí požadovanej izbovej teploty pomaly vypnite termostat, až kým nezačujete kliknutie. Termostat môže teraz zostať v tejto polohe, kým sa nevyžaduje iná izbová teplota. Akonáhle teplota v miestnosti klesne pod túto úroveň, kúrenie sa automaticky zapne. Akonáhle miestnosť opäť dosiahne požadovanú teplotu, ohrev sa znova vypne.
3. Ak chcete zmeniť izbovú teplotu, opakujte pokyny v kroku 2.
4. Ohrievač je vybavený ochranou proti prehriatiu, ktorá vypína zariadenie, ak sú niektoré z jeho komponentov extrémne horúce.
5. Ak chcete ohrievač vypnúť, otočte volič výstupu do polohy O. Ak ohrievač nebudete dlhšiu dobu používať, vytiahnite ho zo zástrčky.

Pokyny pre elektronický termostat

Tabuľka na strane 5 uvádza modely s elektronickými termostatmi

Ovládací panel

Pozri obrázok 5 na samostatnom ilustračnom liste

1. Termostat, volič výstupu a tlačidlo časovača (platí len pre CO2200LEDMAX):
2. Otočenie voliča doľava na zníženie teploty a otočenie voliča doprava na zvýšenie teploty.
3. Stlačením tlačidla zmeníte želanú úroveň výkonu (3 úrovne výkonu).
4. Stlačením a podržaním tlačidla na 3 sekundy aktivujete funkciu časovača a keď chcete aktivovať funkciu časovača, vyberte hodinu O až 24.
5. Tlačidlo ON(zapnuté)/OFF (vypnuté) (neplatí pre CO2200LEDMAX).
6. Tlačidlo ON(zapnuté)/OFF (vypnuté)
7. Indikátor napájania — zobrazuje, či ohrievač spotrebúva energiu alebo nie.
8. Označuje výstupnú úroveň
9. Označuje, či je aktivovaný indikátor ventilátora/časovača pre CO2200LEDMAX.
10. Požadovaná izbová teplota.
11. Pohotovostný ukazovateľ pre CO2200LEDMAX.

VAROVANIE! PRED POUŽITÍM OHRIEVAČA SA UISTITE, ŽE NOHA JE SPRÁVNE NAMONTOVANÁ PODĽA POKYNOV.

UPOZORNENIE! Tento ohrievač je určený len na použitie ako dodatočný zdroj vykurovania a nesmie sa používať bez dozoru.

Používanie elektronického termostatu



1. Zapojte vykurovanie do uzemnenej zásuvky
2. Stlačte tlačidlo ON(zapnuté) /OFF (vypnuté)
3. Vyberte výkon, ktorý chcete 1, II alebo III stlačte volič výstupu. Pri pohľade na displej otočte termostat na požadovanú teplotu. Keď teplota v miestnosti klesne pod túto úroveň, kúrenie sa automaticky znovu spustí. Akonáhle miestnosť opäť dosiahne požadovanú teplotu, kúrenie sa vypne.
4. Termostat sa pohybuje od 5 do 35 °C.
5. Ak chcete zmeniť teplotu v miestnosti, opakujte krok 3.
6. Stlačením tlačidla ventilátora spustíte ventilátor (nevzťahuje sa na CO2200LEDMAX). **Pamätajte, že ventilátor je aktívny len vtedy, keď sa ohrievač zohrieva** (keď je indikátor napájania zapnutý). Funkcia časovača CO2200LEDMAX: Stlačením a podržaním tlačidla časovača na 3 sekundy aktivujete funkciu časovača, na displeji sa zobrazí 00. Otočenie tlačidla časovača na výber hodiny O až 24, keď chcete aktivovať funkciu časovača, O znamená žiadnu funkciu časovača. Po výbere počtu hodín stlačte tlačidlo časovača alebo počkajte 15 sekúnd na automatické potvrdenie. Indikátor časovača sa teraz rozsvieti. Keď je funkcia časovača vypnutia OFF ohrievač prejde do pohotovostného režimu, na displeji sa zobrazí OFF (vypnuté) a indikátor pohotovostného režimu sa rozsvieti.
7. Ohrievač má ochranu proti prehriatiu, ktorá vypne zariadenie, ak sa niektorá z jeho súčastí mimoriadne zohreje.
8. Ak snímač teploty nefunguje tak, akoby mal, zobrazí sa  na displeji. V takýchto prípadoch sa ohrievač sám vypne. Obráťte sa na svojho distribútora alebo dovozcu.
9. Ak chcete ohrievač vypnúť, stlačte ON (zapnuté) /OFF (vypnuté). Ak ohrievač dlhší čas nepoužívate, vytiahnite ho zo zástrčky.

Kalibrácia teploty

SG2000LED/SG2000LED ČIERNA/SG2000GLASS

Pozri obrázok 6 na samostatnom ilustračnom listu

Môže sa vyskytnúť odchýlka medzi teplotou zaregistrovanou ohrievačom a skutočnou izbovou teplotou. Môže to byť spôsobené niekoľkými dôvodmi, ale najbežnejšie je, že ohrievač sa nachádza v dostatočnej vzdialenosti od miesta, kde sa obvykle nachádzate. Napríklad, keď nastavíte teplotu na 22 stupňov, je prirodzené, že očakávate rovnakú teplotu, napríklad tam, kde sa nachádza pohovka. Snímač teploty sa však nachádza na samotnom výrobku, preto môže dôjsť k teplotnej odchýlke. Na zmenu tohto nastavenia sú všetky ohrievače Mill vybavené kalibračnou funkciou, ktorá umožňuje nastaviť teplotu registrovanú ohrievačom. Pred každou kalibráciou sa musí v miestnosti dosiahnuť stabilná teplota.

Stlačte a podržte S sekúnd  a pomocou + alebo - nastavte aktuálnu teplotu pozorovanú v miestnosti.  alebo počkajte 15 sekúnd na automatické potvrdenie.

Resetovanie ohrievača

Pozri obrázok 7 na samostatnom ilustračnom liste

Vypnite hlavný vypínač ohrievača. Stlačte  alebo , zatiaľ čo zapnete a podržte hlavný vypínač ohrievača .



Údržba

1. Vždy vyťahnite zástrčku zo zásuvky a nechajte ju počas čistenia vychladnúť.
2. Ohrievač pravidelne čistíte vlhkou handričkou a pred opakovaným zapnutím povrch ohrievača vysušte.
3. Počas vykurovacej sezóny sa musí ohrievač čistiť aspoň raz za mesiac.

VAROVANIE! Ohrievač by sa nikdy nemal ponoriť do vody.

Na čistenie ohrievača nepoužívajte čistiace prostriedky.

Nikdy nedovoľte, aby sa voda dostala do ohrievača; Môže to byť nebezpečné.

4. Prach atď. by mal byť odstránený mäkkou handričkou.
5. Ohrievač je možné skladovať na suchom a čistom mieste.
6. Ak ohrievač prestane fungovať, nepokúšajte sa ho opraviť sami, pretože to môže spôsobiť požiar alebo úraz elektrickým prúdom.

Záruka

Ako rodinná spoločnosť máme vašu pre naše výrobky, záleží nám na našich spotrebiteľoch a na životnom prostredí. Špičková kvalita a trvanlivosť výrobkov je preto našou kľúčovou prioritou.

Spoločnosť Mill ponúka spotrebiteľom 5 rokov záruky na akýkoľvek výrobok Mill od dátumu nákupu u spotrebiteľa. Pre firemných zákazníkov platí záručná doba 2 roky (platí v prípade, že koncoví používatelia sú podnikateľské subjekty).

Táto záruka poskytuje zákazníkovi právo, podľa primeraného uváženia spoločnosti Mill, buď na opravu, výmenu chybného výrobku, alebo prípadne na vrátenie peňazí.

Záruka sa vzťahuje len na chyby, ktoré pochádzajú od spoločnosti Mill. Zákazník preto nebude mať platný nárok na záruku, ak je vada dôsledkom okolností, ako sú napr:

- Nedbalé používanie, nesprávne používanie, nedbalosť alebo neopatrná prevádzka výrobku, ktorá nie je v súlade s užívateľskou príručkou Mill.
- Závady spôsobené prepravou, ktoré vznikli mimo zodpovednosti spoločnosti Mill.
- Bežné opotrebovanie vrátane dielov, ktoré sa môžu časom opotrebovať, ako napríklad batérie do diaľkových ovládačov (ak sú k dispozícii), filtre, trubice a lampy pre vonkajšie vykurovanie atď.
- Poškodenie z dôvodu používania, ktoré nie je v súlade s menovitým výkonom a Hz.
- Poškodenie spôsobené nedostatočnou údržbou výrobku.
- Poškodenie spôsobené výpadkom elektrického prúdu, prepätím a/alebo poveternostnými vplyvmi.
- Poškodenie v dôsledku toho, že výrobok nebol nainštalovaný alebo zmontovaný v súlade s návodom na použitie Mill.
- Použitie dielov a príslušenstva, napr. filtra, ktoré nie sú oficiálnymi certifikovanými komponentmi Mill.
- Opravy alebo úpravy vykonané inými stranami ako spoločnosťou Mill alebo jej autorizovanými zástupcami.
- Drobné odchýlky od deklarovanej kvality, ktoré sú nepodstatné pre hodnotu a spoľahlivosť výrobku, alebo odchýlky, ktoré mohol zákazník odôvodnene očakávať.
- Zariadenia používané so softvérom alebo vybavením tretích strán.
- Problémy so softvérom a pripojením v dôsledku miestnych obmedzení prístupu k našim cloudovým službám.
- Problémy so softvérom a pripojením v dôsledku nepodporovaných zariadení tretích strán.
- Výpadky aplikácie alebo cloudovej/on-line služby nespádajú pod záruku.

Spoločnosť Mill musí predložiť dôkaz, že poškodenie výrobku neexistovalo v čase predaja výrobku zákazníkovi počas prvého roka po zakúpení.

Aby sa predišlo pochybnostiam, táto záruka neposkytuje zákazníkovi ani žiadnej tretej strane žiadne právo na náhradu škody, kompenzáciu ani zníženie ceny akéhokoľvek druhu. Spoločnosť Mill nebude mať v rámci tejto záruky žiadnu povinnosť uhradiť akékoľvek straty, ktoré vzniknú zákazníkovi alebo akejkolvek tretej strane.

Tieto záručné podmienky platia len pre zákazníkov, ktorí si zakúpia výrobky prostredníctvom autorizovaných predajcov spoločnosti Mill.

Práva a opravné prostriedky zákazníka podľa platných všeobecne záväzných právnych predpisov nebudú touto zárukou obmedzené ani ovplyvnené.

Záručné nároky bude v mene spoločnosti Mill vybavovať predajca. Ak chce konečný spotrebiteľ uplatniť reklamáciu v rámci tejto záruky, musí postupovať podľa nižšie uvedených krokov.

Proces reklamácie / požadovaná dokumentácia

1. Kontaktujte autorizovaného predajcu spoločnosti Mill, u ktorého ste výrobok zakúpili. Prineste so sebou originálny doklad o kúpe, sériové číslo výrobku a chybný výrobok.
2. Autorizovaný predajca Mill výrobok otestuje a posúdi, či sa na reklamáciu vzťahuje záruka pre konečného spotrebiteľa.
3. Ak sa na reklamáciu vzťahuje záruka, autorizovaný predajca Mill v súlade s pokynmi spoločnosti Mill a na základe zákona o ochrane spotrebiteľa rozhodne, či výrobok opraví, vymení alebo vráti peniaze.



Nakladanie s odpadom

Symbol  znamená, že tento výrobok sa nesmie likvidovať spolu s domovým odpadom. Tento výrobok musí byť dodaný do recyklačného strediska alebo do kontajnera pre elektrické spotrebiče a elektronické zariadenia. To sa robí preto, aby sa zabránilo zdravotným rizikám a škodám na životnom prostredí. Miestne spoločnosti (alebo ekologické stanice vo vašom okolí) sú zo zákona povinné prijímať a recyklovať tieto výrobky, ako prostriedky k ekologickej likvidácii.

mill

Mill International B.V.

De Giesel 5
6081 PG Haelen
The Netherlands

www.millnorway.com





Inhaltsverzeichnis

2-5	Wichtige Sicherheitshinweise
5	Technische Daten
5	Vor dem ersten Gebrauch
5	Erstgebrauch
6	Beschreibung des Heizgerätes
6	Teile
6	Montage
7	Anleitung mechanischer Thermostat
7	Gebrauch mechanischer Thermostat
8	Anleitung elektronischer Thermostat
8	Gebrauch elektronischer Thermostat
9	Temperaturkalibrierung
9	Heizung zurücksetzen
9	Instandhaltung
10	Garantie
11	Abfallentsorgung

**Lesen Sie diese Anleitung vor der Verwendung genaues-
tens durch. Bewahren Sie diese Anleitung sicher für den
späteren Gebrauch auf.**

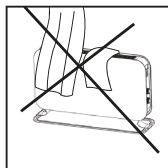
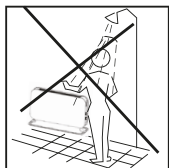

**BEWAHREN SIE DIESES HANDBUCH FR DEN
SPÄTEREN GEBRAUCH AUF!**

**BERÜHREN SIE IHR HEIZGERÄT ODER DESSEN
GEHÄUSE NIE MIT NASSEN HÄNDEN!**



**ZUR VERMEIDUNG VON ÜBERHITZUNG
DAS HEIZGERÄT NIEMALS ABDECKEN.**

Wichtige Sicherheitshinweise

Sie müssen die allgemeinen Sicherheitsrichtlinien für die Verwendung von elektrischen Produkten einhalten, insbesondere in der Anwesenheit von Kindern.



WARNUNG! Um elektrische Schläge oder Schäden durch Hitze zu vermeiden, stellen Sie immer sicher, dass der Stecker gezogen wurde, bevor das Heizgerät bewegt oder gereinigt wird.

- Lesen Sie die Anleitungen sorgfältig durch.
- Das Produkt ist ausschließlich für den Heimgebrauch vorgesehen.
- Stellen Sie sicher, dass das Heizgerät an die reguläre Stromleitung des Hauses angeschlossen wird wie auf dem Heizgerät angegeben.
- Neue Heizgeräte produzieren beim ersten Gebrauch einen spezifischen Geruch. Dieser verschwindet in Kürze und ist vollkommen ungefährlich.
- Überprüfen Sie, dass keine Karton- oder Schaumstoffteile von der Verpackung in die Heizelemente des Geräts gefallen sind. Solche Teile müssen entfernt werden, um unangenehme Gerüche zu vermeiden.
- Vermeiden Sie ein Überhitzen des Geräts — **nicht abdecken.**
- Schalten Sie das Heizgerät immer aus und ziehen Sie den Stromstecker, wenn es länger nicht verwendet wird.
- Geben Sie besonders Obacht, wenn das Heizgerät in Räumen verwendet wird, in denen sich Kinder, behinderte oder ältere Personen aufhalten.
- Das Heizgerät sollte nicht unmittelbar unter einem Steckdosenausgang aufgestellt werden.



- Das Kabel darf unter keinen Teppichen o. ä. verlegt werden. Stellen Sie sicher, dass das Kabel so verlegt wird, dass niemand darüber stolpern kann.
- Das Heizgerät darf nicht verwendet werden, wenn Kabel oder Stecker beschädigt sind. Das Gerät darf nicht verwendet werden, wenn es heruntergefallen ist oder auf andere Weise beschädigt worden ist.
- Das Kabel muss vom Hersteller oder einem Experten repariert werden, wenn es beschädigt worden ist, um gefährliche Situationen zu vermeiden.
- Vermeiden Sie die Verwendung von Verlängerungskabeln, die überhitzen und einen Brand verursachen könnten.
- Decken Sie niemals die Lüftungsöffnungen des Heizgeräts ab. Vermeiden Sie potenzielle Brandgefahren, indem Sie sicherstellen, dass die Lufteingänge des Geräts weder verstopft noch abgedeckt sind. Das Gerät sollte in Räumen mit normalen, flachen Böden verwendet werden.
- Das Heizgerät darf nicht in der Nähe von entzündbarem Material jeglicher Art aufgebaut werden, da dies immer ein Brandrisiko darstellt.
- Das Heizgerät darf niemals in Räumen verwendet werden, in denen Benzin, Farbe oder entflammbare Flüssigkeiten gelagert werden, wie etwa in der Garage.
- Berühren Sie das Heizgerät niemals mit feuchten Händen. Das Heizgerät sollte so installiert werden, dass eine duschende oder badende Person niemals in direkten Kontakt damit kommen kann.
- Das Heizgerät heizt sich stark auf, wenn es eingeschaltet ist. Seien Sie also vorsichtig und vermeiden Sie Verbrennungen Ihrer Haut.
- Das Heizgerät muss bevor es verstellt oder transportiert wird abgeschaltet und von der Stromversorgung getrennt

werden und abkühlen.

- Verwenden Sie dieses Heizgerät nicht in kleinen Räumen, wenn sich dort Personen befinden, die den Raum nicht selbst verlassen können, außer wenn sie unter ständiger Beobachtung stehen.
- Vermeiden Sie eine Überlastung der Leitung (des Stromkreises), an der das Heizgerät angeschlossen ist. Das Heizgerät kann den Stromkreis überlasten, wenn andere Elektrogeräte am selben Stromausgang angeschlossen sind.
- Das Gerät darf nicht von Kindern unter 8 Jahren verwendet werden, sowie von Personen mit verminderter körperlicher oder geistiger Leistungsfähigkeit, und Personen mit mangelnder Erfahrung und Wissen, sofern diese keine Aufsicht bzw. Einweisung in die sichere Verwendung des Geräts erhalten und die damit verbundenen Gefahren verstanden haben.
- Kinder dürfen nicht mit dem Gerät spielen. Reinigung und Instandhaltung sollten nicht von unbeaufsichtigten Kindern durchgeführt werden.
- Kinder unter 3 Jahren sollten vom Gerät ferngehalten werden, sofern diese nicht unter ständiger Aufsicht stehen.
- Kinder im Alter zwischen 3 und 8 Jahren dürfen das Gerät nur dann EIN- und AUS-schalten, wenn dieses gemäß der Montageanleitung aufgebaut wurde und die Kinder Anweisungen erhalten bzw. beaufsichtigt werden, um einen sicheren Gebrauch des Geräts und das Verständnis der damit verbundenen Gefahren zu gewährleisten.
- Verwenden Sie dieses Heizgerät nicht in der unmittelbaren Umgebung eines Bads, einer Dusche oder eines Schwimmbads.
- Verwenden Sie das Gerät nicht, wenn es sichtbare Anzeichen von Beschädigungen aufweist.
- **WARNUNG:** Um die Brandgefahr zu verringern, halten Sie Textilien, Vorhänge oder andere brennbare Materialien



mindestens 1 m vom Luftauslass entfernt.

WARNUNG: Das Heizgerät darf nicht verwendet werden, wenn die Glasplatten beschädigt sind (gilt nur für SG-2000GLASS).

Beachtung! Dieses Heizgerät ist nur als zusätzliche Wärmequelle gedacht und darf nicht ohne Aufsicht verwendet werden

Bitte besuchen Sie unser Helpdesk unter www.millnorway.com, falls Sie Fragen hinsichtlich des Produkts haben.

Technische Daten

Model	Thermostat	Farbe	Stromstärke	Leistung (W)	Vent
SG2000MEC	Mechanisch	Weiß	220-240V~, 50-60Hz	1800-2000	Nein
SG2000LED	Elektronisch	Weiß	220-240V~, 50-60Hz	1800-2000	Ja
SG2000GLASS	Elektronisch	Weiß	220-240V~, 50-60Hz	1800-2000	Ja
SG2000LED BLACK	Elektronisch	Schwarz	220-240V~, 50-60Hz	1800-2000	Ja
CO2200MECMAX	Mechanisch	Weiß	220-240V~, 50-60Hz	1900-2200	Nein
CO2200LEDMAX	Elektronisch	Weiß	220-240V~, 50-60Hz	1900-2200	Nein

Vor dem ersten Gebrauch

Überprüfen Sie nach dem Auspacken, ob das Heizgerät während des Transports beschädigt worden ist. Falls Sie irgendwelche sichtbaren Schäden am Produkt erkennen, kontaktieren Sie den Händler oder Importeur.

Bewahren Sie die Verpackung für den zukünftigen Transport des Heizgeräts auf. Falls Sie die Verpackung entsorgen möchten, stellen Sie sicher, dass dies auf korrekte Weise erfolgt. Halten Sie Plastikbeutel von Kindern fern.

Erstgebrauch

Nach dem ersten Einschalten des Heizgeräts oder einem längeren Zeitraum ohne Einschalten, kann dieses für kurze Zeit einen verbrannten Geruch absondern. Dies ist normal.

Lesen Sie vor dem Gebrauch alle Anleitungen sorgfältig durch. Bewahren Sie die Bedienungsanleitung für den zukünftigen Gebrauch auf.

VORSICHT! Dieses Heizgerät kann nur als Zusatzheizung verwendet werden, und darf als solche nur unter Aufsicht benutzt werden.

Beschreibung des Heizgerätes

In der Tabelle oben sehen Sie, welche Modelle mit einem mechanischen/elektronischen Thermostat ausgestattet sind

Siehe Abbildung 1 auf separatem Abbildungsblatt

A und B Mechanisch Thermostat

1. Wärmestrahlung
2. Thermostat
3. Ausgangswähler
4. Füße (Kunststoff)

C, D und E Elektronisch Thermostat

1. Wärmestrahlung
2. LED-Display
3. Thermostat + Ausgangswähler
4. Ventilator (gilt nicht CO2200LEDMAX)
5. EIN/AUS
6. Füße (Aluminium)

Teile

Siehe Abbildung 2 auf separatem Abbildungsblatt

A Mechanisch Thermostat

- 4 Schrauben (vormontiert)
- 2 Fußhalterungen
- 2 Fuß-Schienen

B Elektronisch Thermostat

- 8 Schrauben (4 davon vormontiert)
- 2 Fußhalterungen
- 2 Fuß-Schienen

Montage

Siehe Abbildung 3 auf separatem Abbildungsblatt

A Mechanisch Thermostat

1. Fügen Sie beide Füße in die Halterungen ein, so dass diese einen stabilen Unterbau erhalten (siehe Abb. 1 unten).
2. Entfernen Sie die vormontierten Schrauben aus der Unterseite des Heizgeräts und stellen Sie das Heizgerät vorsichtig auf den Kopf, um die Füße zu montieren.
3. Die zwei Schrauben müssen an jeder Fußhalterung festgezogen werden (siehe Abb. 2 unten).
4. **VERWENDEN SIE DAS HEIZGERÄT NIEMALS OHNE FESTGESCHRAUBTE FÜSSE.**

B Elektronisch Thermostat

1. Fügen Sie beide Füße in die Halterungen ein, so dass Sie einen stabilen Unterbau erhalten (siehe Abb. 1 unten).
2. Verbinden Sie die Füße mit den Halterungen durch Festziehen der 2 Schrauben an jeder Halterung (siehe Abb. unten).
3. Entfernen Sie die vormontierten Schrauben aus der Unterseite des Heizgeräts und stellen Sie das Heizgerät vorsichtig auf den Kopf, um die Füße zu montieren.
4. Die zwei Schrauben müssen an jeder Fußhalterung festgezogen werden (siehe Abb. 2 unten).
5. **VERWENDEN SIE DAS HEIZGERÄT NIEMALS OHNE FESTGESCHRAUBTE FÜSSE.**



Anleitung mechanischer Thermostat

Siehe Tabelle auf Seite 5 für welche Modelle mit mechanischem Thermostat

Steuerfeld für

Siehe **Abbildung 4 auf separatem Abbildungsblatt**

1. Thermostat. Stellen Sie die gewünschte Heizstufe ein.
2. Ausgangswähler

A SG2000MEC

0: AUS

|: 750 W

||: 1250 W

|||: 2000 W

B CO2200MECMAX

0: AUS

|: 1000 W

||: 1200 W

|||: 2200 W

WARNUNG: Stellen Sie sicher, dass der Fuß richtig sitzt und den Anleitungen entspricht, bevor Sie das Heizgerät verwenden!

Beachtung! Dieses Heizgerät ist nur als zusätzliche Wärmequelle gedacht und darf nicht ohne Aufsicht verwendet werden

Gebrauch mechanischer Thermostat

1. Stellen Sie den Ausgangswähler in die Stellung AUS (0), und den Thermostat auf Minimum. Stecken Sie das Heizgerät in eine geerdete Steckdose.
2. Stellen Sie den Ausgangswahlschalter auf Position |, || oder |||. Drehen Sie den Thermostat bis zur Maximalposition. Wenn die gewünschte Raumtemperatur erreicht wird, drehen Sie den Thermostat langsam nach unten, bis Sie ein Klicken hören. Der Thermostat kann nun in dieser Position bleiben, bis eine andere Raumtemperatur gewünscht wird. Sobald die Raumtemperatur unter dieser Wert fällt, wird das Heizgerät automatisch wieder eingeschaltet. Wenn der Raum wieder die gewünschte Temperatur erreicht, wird das Heizgerät wieder ausgeschaltet.
3. Wenn Sie die Raumtemperatur ändern möchten, wiederholen Sie die Anweisungen in Schritt 2.
4. Das Heizgerät verfügt über einen Überhitzungsschutz, der das Gerät ausschaltet, wenn die Teile sehr heiß werden.
5. Um die Heizung auszuschalten, drehen Sie den Ausgangswähler auf die Position 0. Wenn das Heizgerät für eine längere Zeit nicht verwendet bleibt, ziehen Sie den Stecker heraus.

Anleitung elektronischer Thermostat

Siehe Tabelle auf Seite 5 für welche Modelle mit elektronischem Thermostat

Steuerfeld für

Siehe Abbildung 5 auf separatem Abbildungsblatt

1. Thermostat, Ausgangswähler und Timer-Taste (gilt nur für CO2200LEDMAX):
 - i. Drehen Sie den Wahlschalter nach links, um die Temperatur zu verringern, und drehen Sie den Wahlschalter nach rechts, um die Temperatur zu erhöhen.
 - ii. Drücken Sie die Taste, um die gewünschte Leistung zu ändern. 3 Leistungsstufen.
 - iii. Halten Sie die Taste 3 Sekunden lang gedrückt, um die Timerfunktion zu aktivieren, und wählen Sie die Anzahl der Stunden 0-24 aus, für die die Timerfunktion aktiviert werden soll.
2. Ventilator EIN/ AUS (gilt nicht für CO2200LEDMAX)
3. EIN/AUS-Taste
4. Stromanzeige — zeigt an, ob das Heizgerät Strom verbraucht oder nicht
5. Zeigt das Ausgangslevel an
6. Zeigt an, ob der Ventilator aktiviert ist /Timer-Anzeige für CO2200LEDMAX
7. Gewünschte Raumtemperatur
8. Standby-Anzeige für CO2200LEDMAX

WARNUNG: Stellen Sie sicher, dass der Fuß richtig sitzt und den Anleitungen entspricht, bevor Sie das Heizgerät verwenden!

Beachtung! Dieses Heizgerät ist nur als zusätzliche Wärmequelle gedacht und darf nicht ohne Aufsicht verwendet werden

Gebrauch elektronischer Thermostat

1. Stecken Sie das Heizgerät in eine geerdete Steckdose.
2. Drücken Sie die EIN/AUS-Taste.
3. Wählen Sie die gewünschte Leistung I, II oder III, indem sie den Ausgangswähler drücken. Drehen Sie den Thermostat zur gewünschten Raumtemperatur während Sie auf die Anzeige schauen. Sobald die Raumtemperatur unter diesen Wert fällt, schaltet sich das Heizgerät automatisch wieder an. Wenn der Raum wieder die gewünschte Temperatur erreicht, schaltet sich das Heizgerät automatisch wieder aus.
4. Der Thermostat funktioniert im Bereich von 5 bis 35°C.
5. Wenn Sie die Temperatur im Raum ändern möchten, wiederholen Sie Schritt 3.
6. Drücken Sie die Ventilator-Taste, um den Ventilator zu starten (gilt nicht CO2200LEDMAX). **Der Ventilator ist nur dann aktiv, wenn das Heizgerät heizt** (wenn die Leistung-Anzeige leuchtet). Timer-Funktion für CO2200LEDMAX: Halten Sie die Timer-Taste 3 Sekunden lang gedrückt, um die Timer-Funktion zu aktivieren. 00 erscheint im Display. Drehen Sie die Timer-Taste, um auszuwählen, wie viele Stunden 0-24 die Timer-Funktion aktiviert werden soll. 0 bedeutet, dass keine



Timer-Funktion vorhanden ist. Drücken Sie nach Auswahl der Stundenzahl die Timer-Taste oder warten Sie 15 Sekunden auf die automatische Bestätigung. Die Timer-Anzeige leuchtet jetzt auf. Wenn die Timer-Funktion ausgeschaltet ist, wechselt die Heizung in den Standby-Modus, das Display zeigt OF an und die Standby-Anzeige leuchtet auf.



7. Das Heizgerät verfügt über einen Überhitzungsschutz, der das Gerät ausschaltet, wenn die Teile sehr heiß werden.
8. Wenn der Temperatursensor nicht wie vorgesehen funktioniert,  wird auf der Anzeige angezeigt werden. In solchen Fällen wird das Heizgerät sich selbst abschalten.
9. Um das Heizgerät auszuschalten, drücken Sie die EIN/AUS-Taste. Wenn das Heizgerät für eine längere Zeit nicht verwendet wird, ziehen Sie den Stecker heraus.

Temperaturkalibrierung

SG2000LED/SG2000LED BLACK/SG2000GLASS



Siehe Abbildung 6 auf separatem Abbildungsblatt

Sollten Abweichungen zwischen der gewünschten und tatsächlichen Raumtemperatur auftreten, können diese einfach justiert werden (das Heizgerät sollte mindestens 12 Stunden lang in derselben Einstellung betrieben worden sein, um sicherzustellen, dass eine Kalibrierung notwendig ist).

Drücken und halten Sie  für 5 Sekunden und verwenden Sie + oder -, um die tatsächliche im Raum beobachtete Temperatur einzustellen. Bestätigen mit oder  warten Sie 15 Sekunden auf die automatische Bestätigung.

Heizung zurücksetzen

Siehe Abbildung 7 auf separatem Abbildungsblatt

Schalten Sie den Hauptschalter der Heizung aus. Drücken und halten  oder  während Sie den Hauptschalter der Heizung einschalten.

Instandhaltung

- 1) Trennen Sie das Heizgerät vor dem Reinigen immer von der Stromversorgung und lassen Sie es abkühlen.
- 2) Wischen Sie das Heizgerät regelmäßig mit einem feuchten Tuch ab und trocknen Sie die Oberfläche vor dem erneuten Einschalten des Geräts.
- 3) Das Heizgerät muss während der Heizperiode mindestens einmal im Monat gereinigt werden.

Vorsicht! Das Heizgerät sollte niemals in Wasser eingetaucht werden. Vermeiden Sie die Anwendung von Reinigungsmitteln zur Reinigung des Geräts. Lassen Sie niemals Wasser in das Gerät eindringen; dies kann gefährlich sein.
- 4) Staub etc. sollte mit einem weichen Tuch entfernt werden.
- 5) Das Heizgerät kann an einem trockenen und sauberen Ort gelagert werden.
- 6) Wenn das Heizgerät seine Funktion aufgibt, versuchen Sie nicht, es selbständig zu reparieren, da dies Brandgefahr und/oder einen elektrischen Schlag verursachen kann.

Garantie

Als Familienunternehmen haben wir eine Leidenschaft für unsere Produkte, wir kümmern uns um unsere Kunden und wir kümmern uns um die Umwelt. Herausragende Produktqualität und Langlebigkeit sind daher unsere oberste Priorität.

Mill bietet Verbrauchern 5 Jahre Garantie auf jedes Mill-Produkt ab dem Kaufdatum des Verbrauchers. Für Geschäftskunden gilt eine Garantiezeit von 2 Jahren. (gilt für den Fall, dass der Endverbraucher ein Unternehmen ist).

Diese Garantie gibt dem Kunden das Recht, nach eigenem Ermessen von Mill entweder ein defektes Produkt zu reparieren oder zu ersetzen, oder alternativ eine Rückerstattung zu erhalten.

Die Garantie deckt nur Mängel ab, die von Mill verursacht wurden. Der Kunde hat daher keinen gültigen Garantieanspruch, wenn der Mangel auf Umstände wie die folgenden zurückzuführen ist:

- Fahrlässiger Gebrauch, Missbrauch, Vernachlässigung oder unvorsichtiger Betrieb des Produkts, der nicht mit der Mill-Bedienungsanleitung übereinstimmt.
- Defekte, die durch den Transport außerhalb der Verantwortung von Mill entstanden sind.
- Normaler Verschleiß, einschließlich der Teile, die mit der Zeit verschleifen können, wie z. B. Batterien für Fernbedienungen (falls zutreffend), Filter, Schläuche und Lampen für die Außenheizung usw.
- Schäden aufgrund einer Nutzung, die nicht mit der Nennleistung und -frequenz übereinstimmt.
- Schäden, die durch unzureichende Wartung des Produkts verursacht werden.
- Schäden aufgrund von Stromausfällen, Überspannungen und/oder Witterungseinflüssen.
- Schäden, die darauf zurückzuführen sind, dass das Produkt nicht gemäß der Bedienungsanleitung von Mill installiert oder zusammengebaut wurde.
- Verwendung von Teilen und Zubehör, z. B. Filtern, die nicht offiziell von Mill zertifiziert sind.
- Reparaturen oder Änderungen, die nicht von Mill oder ihren autorisierten Vertretern durchgeführt wurden.
- Geringfügige Abweichungen von der angegebenen Qualität, die für den Wert und die Tauglichkeit des Produkts unerheblich sind oder die der Kunde vernünftigerweise erwarten konnte.
- Geräte, die mit Software oder Ausrüstung von Drittanbietern verwendet werden.
- Software- und Konnektivitätsprobleme aufgrund lokaler Beschränkungen beim Zugriff auf unsere Cloud-Dienste.
- Software- und Konnektivitätsprobleme aufgrund von nicht unterstützten Geräten von Drittanbietern.
- Ausfallzeiten von Apps oder Cloud-/Online-Diensten fallen nicht unter die Garantie.

Mill muss innerhalb des ersten Jahres nach dem Kauf nachweisen, dass der Schaden am Produkt nicht bereits beim Verkauf des Produkts an den Kunden vorhanden war.

Um jeden Zweifel auszuschließen, gibt diese Garantie dem Kunden oder Dritten kein Recht auf Schadensersatz, Entschädigung oder Preisminderung jeglicher Art. Mill ist im Rahmen dieser Garantie nicht verpflichtet, etwaige dem Kunden oder Dritten entstandenen Verluste zu ersetzen.



Diese Garantiebedingungen gelten nur für Kunden, die Produkte über autorisierte Mill-Wiederverkäufer erwerben.

Die Rechte und Rechtsmittel des Kunden nach geltendem Recht werden durch diese Garantie weder eingeschränkt noch beeinträchtigt.

Der Verkäufer wird den Garantieanspruch im Namen von Mill abwickeln. Um einen Anspruch im Rahmen dieser Garantie geltend zu machen, muss ein Endverbraucher die unten beschriebenen Schritte befolgen.

Anspruchsverfahren / Erforderliche Unterlagen

1. Wenden Sie sich an den autorisierten Mill-Händler, bei dem Sie das Produkt gekauft haben. Bringen Sie den Original-Kaufbeleg, die Seriennummer des Produkts und das defekte Produkt mit.
2. Der autorisierte Mill-Händler testet das Produkt und prüft, ob der Anspruch durch die Endverbrauchergarantie abgedeckt ist.
3. Wenn der Anspruch durch die Garantie abgedeckt ist, entscheidet der autorisierte Mill-Händler gemäß den Anweisungen von Mill und auf der Grundlage des Verbraucherrechts, ob das Produkt repariert, ersetzt oder erstattet wird.



Abfallentsorgung

Das Symbol  bedeutet, dass dieses Gerät nicht mit dem Haushaltsmüll zusammen entsorgt werden darf. Das Produkt muss zu einem Recycling-Service oder Container für elektrische und elektronische Geräte gebracht werden. Dadurch werden Gesundheitsrisiken und Umweltschäden vermieden. Lokale Geschäfte (oder das Abfallsammelzentrum in Ihrer Nähe) sind, im Rahmen einer umweltgerechten Entsorgung gesetzlich verpflichtet, solche Produkte anzunehmen und zu recyceln.

mill

Mill International B.V.

De Giesel 5
6081 PG Haalen
The Netherlands

www.millnorway.com



Sisukord

- 2-4 Oluline ohutusteave
- 5 Tehnilised andmed
- 5 Enne esimest kasutamist
- 5 Esimene kasutamine
- 6 Kütteseadme kirjeldus
- 6 Osad
- 6 Paigaldamine
- 6 Juhised mehaaniline termostaat
- 7 Kasuta mehaanilist termostaati
- 7 Elektroonilise termostaadi juhised
- 8 Elektroonilise termostaadi kasutamine
- 8 Temperatuuri kalibreerimine
- 8 Kütteseadme lähtestamine
- 9 Hooldamine
- 9 Garantii
- 10 Jäätmete kõrvaldamine

Enne kasutamist lugege juhised hoolikalt läbi. Säilitage kasutusjuhend hilisemaks kasutamiseks.

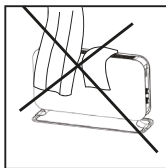
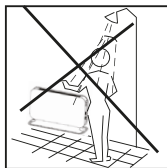

SÄILITAGE KASUTUSJUHEND HILISEMAKS KASUTAMISEKS!

ÄRGE PUUDUTAGE SEADET JA SELLE KORPUST MÄRGADE



**ÜLEKUUMENEMISE VÄLTIMISEKS
ÄRGE KATKE KÜTTESEADET KINNI**



Oluline ohutusteave

Elektriseadmete kasutamisel peate järgima üldisi ohutuspõhjusteid, eriti laste juuresolekul.



HOIATUS! Vältimaks elektrilööki või kuumusest tulenevaid kahjustusi, veenduge alati enne kütteseadme liigutamist või puhastamist, et pistik on välja tõmmatud.

- Lugege juhendit hoolikalt.
- Toode on mõeldud ainult kodus kasutamiseks.
- Veenduge, et kütteseade on ühendatud maja tavavooluvõrku, nagu see on kütteseadmepildil märgitud.
- Uued küttekehad tekitavad esimesel kasutamisel spetsiifilist lõhna. Mõne aja pärast see lakkab ning see on täiesti ohutu.
- Kontrollige, kas mõni tükk pakkevahtu või pappi pole sattunud küttekeha kütteelementidele. Need tüki tuleb eemaldada, vältimaks ebameeldivaid lõhnu.
- Vältige küttekeha ülekuumenemist — **ärge katke kütteseadet kinni.**
- Lülitage alati kütteseade välja ja eemaldage vooluvõrgust, kui te seda pikemat aega ei kasuta.
- Olge eriti hoolikad, kui kütteseadet kasutatakse ruumides, kus elavad lapsed, puuetega inimesed või eakad.
- Kütteseadet ei tohiks paigaldada otse pistikupesaga alla.
- Toitejuhet ei tohi panna vaiba alla. Veenduge, et toitejuhe on paigaldatud nii, et selle taha ei saaks komistada.
- Kütteseadet ei tohi kasutada, kui toitejuhe või pistik on kahjustatud. Kütteseadet ei tohi kasutada, kui see on kukkunud

põrandale või ükskõik millisel muul moel kahjustada saanud, põhjustades rikkeid.

- Kui toitejuhe on kahjustatud, tuleb selle parandamiseks pöörduda tootja või eksperdi poole, vältimaks ohtlikke olukordi.
- Vältige pikendusjuhtmete kasutamist, mis võivad üle kuumeneda ja tekitada tulekahju.
- Ärge kunagi katke küttekeha ventilatsiooniavasid. Vältige võimalikku tuleohtu, veendudes, et õhuvõtuavad ei oleks blokeeritud või kaetud. Kütteseadet tuleks kasutada normaalse lameda põrandaga ruumides.
- Kütteseadet ei tohiks paigaldada ükskõik milliste kergestisüttivate materjalide lähedusse, kuna võib esineda tuleoht.
- Kütteseadet ei tohi kunagi kasutada ruumides, kus hoitakse bensiini, värvi, või muid tuleohtlikke vedelikke, näiteks garaažis.
- Ärge kunagi puutuge elektrilist kütteseadet märgade kätega. Küttekeha peab olema paigaldatud nii, et inimene duši all või vannis käies selle vastu ei puutuks.
- Kui küttekeha on sisse lülitatud, läheb see kuumaks. Seetõttu tuleb olla ettevaatlik ning vältida naha põletamist või kõrvetamist.
- Kütteseadet tuleb välja lülitada, toitejuhe välja tõmmata, ning küttekeha peab maha jahtuma enne kui seda tohib liigutada.
- Ärge kasutage seda kütteseadet väikestes ruumides kui seal viibivad isikud, kes ei suuda pideva järelevalve puudumisel iseseisvalt ruumist lahkuda.
- Vältige kütteseadme poolt kasutatava vooluvõrgu (vooluahela) ülekoormamist. Kütteseadet võib vooluringi üle koormata, kui samasse pistikupesasse on ühendatud teisi elektrilisi seadmeid.



- Seadet ei saa kasutada alla 8 aasta vanused lapsed ega isikud, kellel on piiratud füüsilised või vaimsed võimed või puuduvad kogemused ja teadmised, välja arvatud kui seda tehakse järeelvalve või juhendamise all, tagades seadme ohutu kasutamise, ning kui ollakse teadlikud kaasnevatest ohtudest.
- Lapsed ei tohi seadmega mängida. Seadet ei tohiks puhastada ega hooldada järeelvalveta lapsed.
- Alla 3-aastased lapsed tuleks seadmest eemal hoida, välja arvatud juhul kui nad on pideva järeelvalve all.
- Lastel 3-8 aasta vanuses on lubatud vaid seadet SISSE/ VÄLJA lülitada, eeldades, et seade on paigaldatud vastavalt paigaldamisjuhendile ning lastele on antud juhised või tagatud järeelvalve seadme ohutuks kasutamiseks ja sellega kaasnevate ohtude mõistmiseks.
- Ärge kasutage seda kütteseadet vanni, dušši või basseini vahetus läheduses.
- Ärge kasutage, kui kütteseadmel on nähtavaid kahjustusi.
- **HOIATUS:** Tuleohu vähendamiseks hoidke tekstiilid, kardinaid või muud tuleohtlikud materjalid õhu väljalaskeavast vähemalt 1 m kaugusel.

HOIATUS: Ärge kasutage seadet, kui klaaspaneelid on kahjustunud (ainult mudel SG2000GLASS).

ETTEVAATUST! Kütteseade on ette nähtud vaid täiendavaks kütmiseks, ning on sellisena mõeldud kasutamiseks vaid järeelvalve all.

Tehnilised andmed

Mudel	Termostaat	Värv	Voolutugevus	Võimsus (W)	Ventilaator
SG2000MEC	Mehaaniline	Valge	220-240V~, 50-60Hz	1800-2000	Ei
SG2000LED	Elektrooniline	Valge	220-240V~, 50-60Hz	1800-2000	Jah
SG2000GLASS	Elektrooniline	Valge	220-240V~, 50-60Hz	1800-2000	Jah
SG2000LED BLACK	Elektrooniline	Must	220-240V~, 50-60Hz	1800-2000	Jah
CO2200MECMAX	Mehaaniline	Valge	220-240V~, 50-60Hz	1900-2200	Ei
CO2200LEDMAX	Elektrooniline	Valge	220-240V~, 50-60Hz	1900-2200	Ei

Enne esimest kasutamist

Pärast kütteseadme lahtipakkimist kontrollige, et toode ei ole transportimise jooksul kahjustada saanud. Pöörduge jaemüüja või maaletooja poole, kui avastate tootel nähtavaid kahjustusi.

Hoidke välispakend tulevikus transportimiseks alles. Kui soovite pakendi ära visata, veenduge, et jäätmete käitlemine oleks tehtud korralikult. Hoidke kilekotte lastest eemal.

Esimene kasutamine

Pärast kütteseadme esmakordset sisselülitamist või pärast pikemat aega kasutamata seismist võib küttekeha tekitada sisselülitamise järel mõne aja jooksul kõrbelõhna. See on tavapärase.

Enne kasutamist palun lugege juhised hoolikalt läbi. Hoidke kasutusjuhend edaspidiseks kasutamiseks alles.

Kütteseadme kirjeldus

Vaadake ülaltoodud tabelist, millistel mudelitel on mehaaniline/elektrooniline termostaat

Vt joonis 1

A ja **B** Mehaaniline Termostaat

1. Soojuseraldus
2. Termostaat
3. Väljundivalits
4. Jalad (plastik)

C, **D** ja **E** Elektrooniline Termostaat

1. Soojuseraldus
2. LED-ekraan
3. Termostaat + väljundivalits
4. Ventilaator (ei kehti CO2200LEDMAX)
5. SISSE/VÄLJA
6. Jalad (alumiinium)

Osad

Vt joonis 2

A Mehaaniline Termostaat

- 4 kruvi (eelmonteeritud)
- 2 jalaklambrit
- 2 jalaraami

B Elektrooniline Termostaat

- 8 kruvi (eelmonteeritud)
- 2 jalaklambrit
- 2 jalaraami



Paigaldamine

Vt joonis 3

A Mehaaniline Termostaat

1. Sisestage mõlemad jalad klambritesse, nii et jalad oleksid stabiilsed (nagu näidatud allpool joonisel 1).
2. Eemaldage eelmonteeritud kruvid kütteseadme põhjast ning asetage kütteseadme ettevaatlikult tagurpidi, et jalad külge panna.
3. Mõlema jalaklambri küljes tuleb pingutada kahte kruvi (nagu näidatud allpool joonisel 2).
4. **ÄRGE KUNAGI KASUTAGE KÜTTESEADET ENNE SEDA, KUI JALAD ON TU-GEVALT KINNI KRUVITUD.**

B Elektrooniline Termostaat

1. Sisestage mõlemad jalad klambritesse, nii et jalad oleksid stabiilsed (nagu näidatud allpool joonisel 1).
2. Kinnitage jalad raamide külge, keerates 2 kruvi mõlema klambri külge (vaadake joonist allpool).
3. Eemaldage eelmonteeritud kruvid kütteseadme põhjast ning asetage kütteseadme ettevaatlikult tagurpidi, et jalad külge panna.
4. Mõlema jalaklambri küljes tuleb pingutada kahte kruvi (nagu näidatud allpool joonisel 2).
5. **ÄRGE KUNAGI KASUTAGE KÜTTESEADET ENNE SEDA, KUI JALAD ON TU-GEVALT KINNI KRUVITUD.**

Juhised mehaaniline termostaat

Mehaanilise termostaadiga mudelite kohta vaadake tabelist lk 5

Juhtpaneel

Vt joonis 4

1. Termostaat. Soovitud soojuse seadistuse reguleerimine
2. Väljundivalits:

A SG2000MEC

0: VÄLJAS

I: 750 W

II: 1250 W

III: 2000 W

B CO2200MECMAX0:

0: VÄLJAS

I: 1000 W

II: 1200 W

III: 2200 W

HOIATUS: Enne kütteseadme kasutamist veenduge, et jalg on paigaldatud õigesti ja vastavalt juhistele!

ETTEVAATUST! Kütteseadme on ette nähtud vaid täiendavaks kütmiseks, ning on sellisena mõeldud kasutamiseks vaid järelvalve all.

Kasuta mehaanilist termostaati

1. Seadke väljundivalits asendisse VÄLJA (0) ja termostaat miinimumi. Ühendage kütteseade maandatud pistikupessa.
2. Seadke väljundivalits asendisse I, II või III. Keerake termostaat maksimaalsesse asendisse. Kui soovitud toatemperatuur on saavutatud, keerake termostaati aeglaselt tagasi, kuni kuulete klõpsatust. Termostaadi võib nüüd sellesse asendisse jätta seniks, kuni soovite toatemperatuuri muuta. Niipea kui toatemperatuur langeb allapoole valitud taset, lülitub kütteseade automaatselt uuesti sisse. Kui toatemperatuur tõuseb taas soovitud tasemele, lülitab kütteseade end ise välja.
3. Kui soovite toatemperatuuri muuta, korrake juhiseid punktis 2.
4. Kütteseadmel on ülekuumenemiskaitse, mis lülitab seadme välja, juhul kui mõni selle osa liiga kuumaks muutub.
5. Kütteseadme väljalülitamiseks keerake väljundivalits asendisse 0. Kui kütteseade jääb pikemaks ajaks kasutamata seisma, tõmmake toitejuhe välja.

Elektroonilise termostaadi juhised

Elektroonilise termostaadiga mudelite kohta vaadake tabelist lk 5

Juhtpaneel

Vt joonis 5

1. Termostaat, väljundivalits ja taimer nupp:
 - i. Keerake ketast vasakule, et temperatuuri alandada, ning paremale, et temperatuuri tõsta.
 - ii. Soovitud võimsusetaseme muutmiseks vajutage nupule. 3 võimsusetaset.
 - iii. Taimer funktsiooni aktiveerimiseks hoidke nuppu 3 sekundit all ja valige tundide arv 0–24, kui soovite tai meri funktsiooni aktiveerida.
2. Ventilator SISSE/VÄLJA (ON/OFF) (ei kehti CO2200LEDMAX)
3. SISSE/VÄLJA (ON/OFF) nupp
4. Toiteindikaator — Näitab, kas kütteseade kasutab elektrit või mitte
5. Näitab võimsusetaset
6. Näitab, kas ventilator on sisse lülitatud / / taimer indikaator CO2200LEDMAX jaoks
7. Soovitud toatemperatuur
8. CO2200LEDMAX ooterežiimi indikaator

HOIATUS: Enne kütteseadme kasutamist veenduge, et jalg on paigaldatud õigesti ja vastavalt juhistele!

ETTEVAATUST! Kütteseade on ette nähtud vaid täiendavaks kütmiseks, ning on sellisena mõeldud kasutamiseks vaid järelvalve all.



Elektroonilise termostaadi kasutamine



1. Ühendage kütteseade maandatud pistikupessa.
2. Vajutage ON/OFF nupule.
3. Valige soovitud võimsus I, II või III, vajutades väljundivalitsale. Keerake termostaat soovitud temperatuurile, järgides ekraani. Niipea kui toatemperatuur langeb allapoole valitud taset, lülitub kütteseade automaatselt uuesti sisse. Kui toatemperatuur tõuseb taas soovitud tasemele, lülitab kütteseade end ise välja.
4. Termostaadi vahemik on 5-35°C.
5. Kui soovite toatemperatuuri muuta, korrake 3. punkti.
6. Vajutage Ventilaatori nupule, et käivitada ventilaator (ei kehti CO2200LEDMAX).
Ventilaator töötab ainult siis, kui kütteseade soojeneb (kui toiteindikaatori tuli põleb). CO2200LEDMAX taimeri funktsioon: Taimeri funktsiooni aktiveerimiseks hoidke taimeri nuppu 3 sekundit all, displeile ilmub 00. Keerake taimeri nuppu, et valida, mitu tundi 0–24 soovite taimeri funktsiooni aktiveerida, 0 tähendab, et taimeri funktsiooni pole. Pärast tundide arvu valimist vajutage taimeri nuppu või oodake automaatse kinnituse saamiseks 15 sekundit. Nüüd süttib taimeri indikaator. Kui taimeri funktsioon on välja lülitatud, lülitub kütteseade ooterežiimi, ekraanil kuvatakse OF ja ooterežiimi indikaator süttib.
7. Kütteseadmel on ülekuumenemiskaitse, mis lülitab seadme välja, juhul kui mõni selle osa liiga kuumaks muutub.
8. Kui temperatuuriandur ei tööta nii nagu peaks, kuvatakse  ekraanil kujutis. Sellisel juhul lülitab kütteseade end ise välja. Palun pöörduge oma edasimüüja või maaletooja poole.
9. Kütteseadme väljalülitamiseks vajutage ON/OFF nuppu. Kui kütteseade jääb pikemaks ajaks kasutamata seisma, tõmmake toitejuhe välja.

Temperatuuri kalibreerimine

SG2000LED/SG2000LED BLACK/SG2000GLASS

Vt joonis 6

Kui soovitud ja tegeliku toatemperatuuri vahel esineb kõrvalekaldeid, saate seda kergesti reguleerida (kütteseade peaks olema seatud samale seadele vähemalt 12 tundi, et olla kindel kalibreerimise vajalikkuses).

Vajutage ja hoidke all  5 sekundit ning kasutage + või –, et seada tegelik toatemperatuur. Kinnitage,  vajutades või oodake 15 sekundit automaatseks kinnituseks.

Kütteseadme lähtestamine

Vt joonis 7

Lülitage kütteseadme pealüliti välja. Vajutage ja hoidke või  kui  lülitate kütteseadme pealüliti sisse.

Hooldamine

- 1) Enne puhastamist võtke kütteseadme toitejuhe alati pistikust välja ning jätke seade jahtuma.
- 2) Pühkige kütteseadet regulaarselt niiske lapiga ning kuivatage pind enne kütteseadme uuesti sisse lülitamist.
- 3) Kütteperioodil tuleb kütteseadet puhastada vähemalt kord kuus.

Ettevaatust! Kütteseadet ei tohi kunagi üleni vette panna.

Vältige kütteseadme puhastamisel puhastusvahendite kasutamist.

Ärge kunagi laske veel kütteseadme sisse sattuda; see võib olla ohtlik.

- 4) Tolmu jms tuleks eemaldada pehme lapiga.
- 5) Kütteseadet võib hoida kuivas ja puhtas kohas.
- 6) Kui kütteseadet lakkab töötamast, ärge püüdke seda ise parandada, sest see võib põhjustada tuleohtu ja/või elektrilöögi.

Garantii

Mill pakub tarbijatele 5-aastast garantiid mis tahes Mill'i tootele alates ostukuupäevast. Äriklientidele kehtib 2-aastane garantiiaeg.

See garantii annab kliendile õiguse Mill'i mõistliku äranägemise järgi defektset toodet parandada, asendada või hüvitada.

Garantii katab ainult defektid, mis pärinevad Mill'ilt. Kliendil ei ole seega kehtivat garantiinõuet, kui defekt on tingitud näiteks järgmistest asjaoludest:

- Toote hooletu kasutamine, väärkasutamine, hooletusse jätmine või hooletu kasutamine, mis ei vasta Mill'i kasutusjuhendile.
- Transpordist põhjustatud defektid, mis on tekkinud väljaspool Mill'i vastutust.
- Tavapärase kulumine, sealhulgas osad, mis võivad aja jooksul kuluda, näiteks patareid kaugjuhtimispuhtidele (vajaduse korral), filtrid, torud ja lambid välikütte jaoks jne.
- Kahjustused, mis on tingitud kasutamisest mittevastava nimivõimsuse ja sagedusega.
- Toote ebapiisavast hooldusest põhjustatud kahjustused.
- Elektrikatkestustest, voolukatkestustest ja/või ilmastikutingimustest tingitud kahjustused.
- Kahjustused, mis tulenevad toote mittepaigaldamisest või kokkupanemisest vastavalt Mill'i kasutusjuhendile.
- Osade ja tarvikute, st filtri kasutamine, mis ei ole ametlikult Mill'i sertifitseeritud komponendid.
- Muude osapoolte kui Mill'i või selle volitatud esindajate tehtud remondi- või ümberhitustööd.
- Väikesed kõrvalekalded nimetatud kvaliteedist, mis ei ole olulised toote väärtuse ja usaldusväärsuse seisukohast, või kõrvalekalded, mida klient võiks mõistlikult eeldada.
- Seadmed, mida on kasutatud koos kolmanda osapoolte tarkvara või seadmetega.
- Tarkvara- ja ühenduvusprobleemid, mis tulenevad kohalikest piirangutest meie pilveteenuste juurdepääsul.
- Tarkvara- ja ühenduvusprobleemid, mis on tingitud toetamata kolmanda osapoolte seadmetest.
- Rakenduse või pilve/võrguteenuse seisak ei kuulu garantii alla.



Kahtluste vältimiseks ei anna käesolev garantii kliendile ega kolmandale osapoolle õigust kahjuhüvitisele ega hinnaalandusele. Mill'il ei ole käesolevast garantiist tulenevat kohustust katta kliendi või kolmanda osapoolle kantud kahjusid.

Need garantiitingimused kehtivad ainult klientidele, kes ostavad tooteid volitatud Mill'i edasimüüjate kaudu.

See garantii ei piira ega mõjuta kliendi õigusi ja õiguskaitselahendusi vastavalt kohaldatavatele kohustuslikele seadustele.

Müüja tegeleb garantiinõudega Mill'i nimel. Selle garantii alusel nõude esitamiseks järgige allpool kirjeldatud samme.

Nõute töötlemine / nõutav dokumentatsioon

1. Võtke ühendust Mill'i volitatud edasimüüjaga, kellelt te toote ostsite. Võtke kaasa ostutšekk, toote seerianumber ja defektne toode.
2. Volitatud edasimüüja testib toodet ja hindab, kas nõue on garantiiga kaetud.
3. Kui nõue on garantiiga kaetud, otsustab Mill'i volitatud edasimüüja vastavalt Mill'i juhiste, kas toodet parandada, asendada või hüvitada.



Jäätmete kõrvaldamine

Sümbol  näitab, et seda toodet ei tohi käidelda koos olmejäätmetega. Toode tuleb toimetada ringlussevõtu teenistusele või elektroonilistele seadmetele mõeldud konteinerisse. Seda tuleb teha vältimaks terviseriske ning kahju keskkonnale. Kohalikud ettevõtjad (või naabruskonna keskkonnajaam) on seaduse järgi kohustatud sellised tooted vastu võtma ja taaskasutusse suunama jäätmete keskkonnaohutu kõrvaldamise tagamiseks.

mill

Mill International B.V.

De Giesel 5

6081 PG Haalen

The Netherlands

www.millnorway.com



Contenu

2-4	Information importante de sécurité
5	Spécifications
5	Avant la première utilisation
5	Première utilisation
5	Description du chauffage
6	Pièces
6	Assemblage
6	Instructions thermostat mécanique
7	Thermostat mécanique d'utilisation
7	Instructions thermostat électronique
8	Thermostat électronique d'utilisation
8	Calibration de la température
8	Réinitialisation du chauffage
9	Entretien
9	Garantie
10	Mise au rebut

**Veillez lire les instructions attentivement avant utilisation.
Conservez ce manuel pour une utilisation ultérieure.**

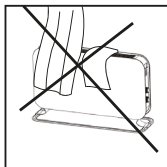
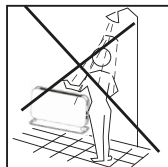

**CONSERVER CE MANUEL D'INSTRUCTIONS
POUR UNE UTILISATION ULTÉRIEURE!**

**NE JAMAIS TOUCHER VOTRE CHAUFFAGE OU
SON BÔÎTIER AVEC DES MAINS**



**AFIN D'ÉVITER TOUTE SURCHAUFFE, NE
COUVREZ PAS LE CHAUFFAGE**



Information importante de sécurité

Vous devez suivre les consignes de sécurité lorsque vous utilisez des produits électriques, surtout en présence d'enfants.



ATTENTION! Pour éviter une électrocution ou un dégât dû à la chaleur, toujours prendre soin de débrancher le chauffage avant de la déplacer ou de le nettoyer.

- Lire les instructions attentivement.
- Le produit est prévu pour un usage domestique seulement.
- Faire attention à connecter le chauffage sur le réseau électrique de la maison, comme indiqué sur le chauffage.
- Les nouveaux chauffages produiront une odeur spécifique lors de la première utilisation. Cela s'arrêtera après une courte période et ne sera absolument pas nocif.
- Vérifier que des morceaux d'emballage en mousse ou en carton ne tombent pas dans les éléments chauds du chauffage. Ces morceaux doivent être retirés pour éviter des odeurs nauséabondes.
- Empêcher le chauffage de surchauffer — **ne pas recouvrir.**
- Toujours éteindre et débrancher le chauffage si il n'est pas utilisé pour une longue période.
- Faire particulièrement attention si le chauffage est utilisé dans des pièces où résident des enfants ou des personnes âgées.
- Le chauffage ne doit pas être installé directement sous une prise de courant électrique.

- Le cordon ne doit pas être déposé sous un tapis. Faîtes en sorte que le cordon soit disposé de telle sorte que personne ne puisse le piétiner.
- Le chauffage ne doit pas être utilisé si le cordon ou la prise sont endommagés. Le chauffage ne doit pas être utilisé si il est tombé sur le sol ou si il est endommagé d'une manière ou d'une autre causant une défaillance.
- Le cordon doit être réparé par le fabricant ou par un expert si il a été endommagé, afin d'éviter des situations dangereuses.
- Éviter d'utiliser des extensions du cordon, qui pourraient surchauffer et provoquer un incendie.
- Ne jamais recouvrir le conduits d'aération du chauffage. Éviter un potentiel danger d'incendie en s'assurant que l'entrée d'air n'est bloquée ni recouverte. Le chauffage doit être utilisé dans des pièces avec un sol plat.
- Le chauffage ne doit pas être installé à proximité de matériaux inflammables car ils pourraient provoquer un risque d'incendie.
- Le chauffage ne doit jamais être utilisé dans des pièces où se trouve de l'essence, de la peinture ou autres produits inflammables, comme par exemple un garage.
- Ne jamais toucher un chauffage électrique avec des mains humides. Le chauffage doit être installé de manière à ce qu'une personne prenant un bain ne peut pas être en contact direct avec celui-ci.
- Le chauffage devient chaud quand il est allumé. Par conséquent, faîtes attention à éviter les brûlures sur votre peau.
- Le chauffage doit être éteint, la prise débranché et le chauffage doit refroidir avant d'être déplacé.



- N'utilisez pas cet appareil dans les petites pièces quand elles sont occupées, à moins qu'une surveillance constante ne soit assurée.
- Éviter la surchauffe lorsque le chauffage est connecté. Le chauffage pourrait surcharger le circuit électrique si d'autres appareils électriques sont branchés sur la même multiprise.
- L'appareil ne peut pas être utilisé par des enfants de moins de 8 ans, ni par des personnes mentalement ou physiquement limitées, non plus par des personnes manquant d'expérience et de connaissance à moins qu'elles aient été renseignées sur l'utilisation de l'appareil et comprennent les risques encourus.
- Les enfants ne doivent pas jouer avec l'appareil. Le nettoyage et la maintenance ne doivent pas être faits par des enfants.
- Les enfants de moins de 3 ans doivent rester éloignés de l'appareil, à moins qu'ils soient surveillés en permanence.
- Les enfants entre 3 et 8 ans sont seulement autorisés à allumer et éteindre l'appareil, à condition que l'appareil soit monté tel qu'indiquer dans les instructions et que les enfants aient reçu des instructions concernant la sécurité et les risques encourus.
- N'utilisez pas cet appareil de chauffage dans les environs immédiats d'un bain ou d'une piscine
- Ne pas utiliser si l'appareil présente des signes visibles de dommages.
- **AVERTISSEMENT** : Pour réduire le risque d'incendie, maintenez les textiles, les rideaux ou tout autre matériau inflammable à une distance minimale de 1 m de la sortie d'air.

AVERTISSEMENT: L'appareil de chauffage ne doit pas être utilisé si les panneaux de verre sont endommagés (s'applique uniquement au SG2000GLASS).

ATTENTION! Ce chauffage est seulement prévu comme chauffage d'appoint, et en tant que tel doit seulement être utilisé pour cette fonction.

S'il vous plaît visitez notre helpdesk à www.millnorway.com si vous avez des questions concernant le produit

Spécifications

Modèle	Thermostat	Couleur	Ampérage	Puissance (W)	Ventilateur
SG2000MEC	Mécanique	Blanc	220-240V~, 50-60Hz	1800-2000	Non
SG2000LED	Électronique	Blanc	220-240V~, 50-60Hz	1800-2000	Oui
SG2000GLASS	Électronique	Blanc	220-240V~, 50-60Hz	1800-2000	Oui
SG2000LED BLACK	Électronique	Noir	220-240V~, 50-60Hz	1800-2000	Oui
CO2200MEC MAX	Mécanique	Blanc	220-240V~, 50-60Hz	1900-2200	Non
CO2200LED MAX	Électronique	Blanc	220-240V~, 50-60Hz	1900-2200	Non

Avant la première utilisation

Après avoir déballé le chauffage, vérifiez que le produit n'a pas été endommagé durant le transport. Contactez le revendeur ou l'importateur si vous découvrez des dégâts visibles sur le produit.

Conserver l'emballage pour transporter le chauffage à l'avenir. Si vous déballez l'ensemble, faites attention de le faire bien proprement. Conservez les sachets plastiques à l'écart des enfants.

Première utilisation

En allumant le chauffage pour la première fois où après une longue période éteinte, le chauffage produira une odeur de brûlé pendant une courte période. Ceci est normal.

Veuillez lire toutes les instructions attentivement avant l'utilisation. Conserver le manuel d'instruction pour une utilisation future.

Description du chauffage

Veuillez consulter le tableau ci-dessus pour les modèles qui ont un thermostat mécanique/électronique

Voir la figure 1 sur la feuille d'illustration distincte

A et **B** Mécanique Thermostat

1. Émission de chaleur
2. Thermostat
3. Interrupteur
4. Support (plastique)

C, **D** et **E** Électronique Thermostat

1. Émission de Chaleur
2. Affichage LED
3. Thermostat + Interrupteur
4. Ventilateur (Ne s'applique pas CO2200LED MAX)
5. ON/OFF
6. Support (aluminium)



Pièces

Voir la figure 2 sur la feuille d'illustration distincte

A Mécanique Thermostat

- 4 vis (montées)
- 2 supports de pied
- 2 rails pour le socle

B Électronique Thermostat

- 8 vis (4 d'entre elles sont montées)
- 2 supports de pied
- 2 rails pour le socle

Assemblage

Voir la figure 3 sur la feuille d'illustration distincte

A Mécanique Thermostat

1. Insérez les deux rails dans les supports pour avoir un socle stable (comme montré sur l'Image 1 ci-dessous)
2. Retirez les vis montées situées sous le chauffage et placez le chauffage délicatement la tête en bas pour y visser le socle.
3. Deux vis doivent être fixées de chaque côté des supports de pied (comme montré sur l'image 2 ci-dessous).
4. **NE JAMAIS UTILISER LE CHAUFFAGE AVANT QUE LE SOCLE NE SOIT CORRECTEMENT VISSÉ**

B Électronique Thermostat

1. Insérez les deux rails dans les supports pour avoir un socle stable (comme montré sur l'Image 1 ci-dessous)
2. Attacher les rails aux supports en serrant 2 vis de chaque côté du support (voir l'image ci-dessous).
3. Retirez les vis montées situées sous le chauffage et placez le chauffage délicatement la tête en bas pour y visser le socle.
4. Deux vis doivent être fixées de chaque côté des supports de pied (comme montré sur l'image 2 ci-dessous).
5. **NE JAMAIS UTILISER LE CHAUFFAGE AVANT QUE LE SOCLE NE SOIT CORRECTEMENT VISSÉ**

Instructions thermostat mécanique

Veuillez consulter le tableau à la page 5 pour les modèles qui ont un thermostat mécanique

Panneau de commandes

Voir la figure 4 sur la feuille d'illustration distincte

1. Thermostat. Permet d'ajuster la température.
2. Choix de la puissance:

A SG2000MEC

- 0: Éteint
- I: 750 W
- II: 1250 W
- III: 2000 W

B CO2200MECMAX

- 0: Éteint
- I: 1000 W
- II: 1200 W
- III: 2200 W

ATTENTION: Faites bien attention que le socle soit correctement fixé selon les instructions avant d'utiliser le chauffage!

Thermostat mécanique d'utilisation

1. Mettre l'interrupteur sur OFF position (0) et le thermostat au minimum. Brancher le chauffage à la prise de terre.
2. Mettre l'interrupteur sur la position I, II ou III. Mettre le thermostat au niveau maximal. Quand la température souhaitée a été atteinte, baisser le thermostat jusqu'à entendre un clic. Le thermostat peut désormais rester à cette position jusqu'à ce que cette température ne soit plus souhaitée. Dès lors que la température de la salle chutera sous ce niveau, le chauffage se rallumera automatiquement. Quand la salle atteindra la température désirée, il s'éteindra de nouveau.
3. Si vous souhaitez changer la température de la salle, reprenez les instructions à l'étape 2.
4. Le chauffage a une protection contre la surchauffe, il s'éteindra seul si une de ses pièces devient extrêmement chaude.
5. Pour éteindre le chauffage, mettez l'interrupteur sur la position 0. Si le chauffage ne sera pas utilisé pendant une longue période, débranchez la prise.

Instructions thermostat électronique

Veillez consulter le tableau à la page 5 pour les modèles qui ont un thermostat électronique

Panneau de commandes

Voir la figure 5 sur la feuille d'illustration distincte

1. Thermostat, Interrupteur et bouton de minuterie:
 - i. Tourne le bouton vers la gauche pour baisser la température, et tourne le bouton vers la droite pour augmenter la température.
 - ii. Presse le bouton pour changer le niveau de puissance. 3 niveaux de puissance.
 - iii. Appuyez sur le bouton et maintenez-le enfoncé pendant 3 secondes pour activer la fonction de minuterie et choisissez le nombre d'heures de 0 à 24 pendant lequel vous souhaitez activer la fonction de minuterie.
2. Ventilateur ON/OFF (voir l'étape 8 dans les instructions sur la prochaine page pour plus d'informations sur son utilisation)
3. Bouton ON/OFF
4. Indicateur de puissance — Montre si le chauffage utilise de la puissance ou non
5. Indique le niveau de puissance
6. Indique si le ventilateur est activé / indicateur de minuterie pour CO2200LEDMAX
7. Température de la pièce souhaitée
8. Indicateur de veille pour CO2200LEDMAX

ATTENTION: Faites bien attention que le socle soit correctement fixé selon les instructions avant d'utiliser le chauffage!

ATTENTION! Ce chauffage est seulement prévu comme chauffage d'appoint, et en tant que tel doit seulement être utilisé pour cette fonction.



Thermostat électronique d'utilisation



1. Branchez le chauffage dans la prise de terre.
2. Appuyez sur le bouton ON/OFF.
3. Choisissez le niveau de puissance I, II ou III, en appuyant sur le bouton pour changer le niveau de puissance. Mettre le thermostat au niveau souhaité en regardant l'affichage. Dès lors que la température de la salle chutera sous ce niveau, le chauffage se rallumera automatiquement. Quand la salle atteindra la température désirée, il s'éteindra de nouveau.
4. Le thermostat va de 5 à 35°C.
5. Si vous souhaitez changer la température de la salle, reprenez à l'étape 3.
6. Pressez le bouton ventilateur pour démarrer le ventilateur (Ne s'applique pas CO2200LEDMAX). **Notez que le ventilateur sera actif seulement lorsque le chauffage se chauffe** (quand l'indicateur de puissance est allumé). Fonction de minuterie pour CO2200LEDMAX: Appuyez sur le bouton de minuterie et maintenez-le enfoncé pendant 3 secondes pour activer la fonction de minuterie, 00 apparaîtra à l'écran. Tournez le bouton de la minuterie pour sélectionner le nombre d'heures 0-24 pendant lesquelles vous voulez que la fonction de minuterie soit activée, 0 signifie aucune fonction de minuterie. Après avoir sélectionné le nombre d'heures, appuyez sur le bouton de la minuterie ou attendez 15 secondes pour une confirmation automatique. L'indicateur de la minuterie s'allumera maintenant. Lorsque la fonction de minuterie est désactivée, l'appareil de chauffage passe en mode veille, l'écran affiche OF et l'indicateur de veille s'allume.
7. Le chauffage a une protection contre la surchauffe, il s'éteindra seul si une de ses pièces devient extrêmement chaude.
8. Si le capteur de température fonctionne mal,  s'affichera. Dans ce cas-là, le chauffage s'éteindra seul. Veuillez alors contacter votre fournisseur.
9. Pour éteindre le chauffage, appuyez sur le bouton ON/OFF. Si le chauffage ne sera pas utilisé pour une longue période, veuillez débrancher la prise.

Calibration de la température

SG2000LED/SG2000LED BLACK/SG2000GLASS

Voir la figure 6 sur la feuille d'illustration distincte

Si une différence apparaît entre la température souhaitée et la température réelle de la salle, ça peut être facilement ajusté (le chauffage doit être affiché les mêmes données pendant au moins 12 heures pour qu'une calibration soit nécessaire).

Pressez et maintenez  pendant 5 secondes et utilisez les touches + ou - pour indiquer la température observée dans la pièce. Confirmer avec  ou attendez 15 secondes pour une confirmation automatique.

Réinitialisation du chauffage

Voir la figure 7 sur la feuille d'illustration distincte

Éteignez l'interrupteur principal de l'appareil de chauffage. Appuyez et maintenez  et  pendant que vous allumez l'interrupteur principal du radiateur.

Entretien

- 1) Pour nettoyer, toujours débrancher le chauffage et le laisser refroidir.
- 2) Essuyer le chauffage régulièrement avec un chiffon humide et sécher la surface avant de rallumer le chauffage.
- 3) Le chauffage doit être nettoyé au moins une fois par mois pendant la saison d'utilisation.

ATTENTION! Le chauffage ne doit jamais être plongé dans l'eau.

Éviter d'utiliser des détergents pour nettoyer le chauffage.

Jamais laisser rentrer de l'eau à l'intérieur du chauffage; ça peut être dangereux.

- 4) Poussière etc. doivent être retirés avec un chiffon soyeux.
- 5) Le chauffage peut être conservé dans un endroit sec et propre.
- 6) Si le chauffage s'arrête de fonctionner, n'essayez pas de le réparer car ça pourrait provoquer un incendie ou une électrocution.

Garantie

En tant qu'entreprise familiale, nous sommes passionnés par nos produits. Nous nous soucions de nos consommateurs, et nous nous soucions de l'environnement. Dès lors, la qualité et la durabilité du produit sont nos principales priorités.

Mill offre 5 ans de garantie aux consommateurs pour tous les produits Mill, à compter de la date d'achat par le consommateur. Pour les clients professionnels, une période de 2 ans de garantie est applicable. (applicable au cas où l'utilisateur final est une entreprise).

Cette garantie donne au client le droit, à la discrétion raisonnable de Mill, à la réparation, à l'échange d'un produit défectueux, ou, à défaut, à un remboursement.

Cette garantie ne couvre que les défauts ayant leur origine chez Mill. Dès lors, le client ne pourra pas faire une demande de garantie valide si le défaut résulte de circonstances telles que les suivantes:

- Utilisation négligente, utilisation abusive, négligence, ou utilisation imprudente du produit, non conforme au manuel d'utilisation Mill.
- Les défauts causés par le transport hors de la responsabilité de Mill.
- Usure normale, y compris les pièces qui pourraient s'user au fil du temps, comme par exemple les piles pour les commandes à distance (le cas échéant), filtres, tuyaux, lampes pour les chauffages extérieurs etc.
- Les dommages causés par une utilisation non conforme à la puissance nominale et le Hz.
- Les dommages causés par un mauvais entretien du produit.
- Les dommages causés par une panne d'électricité, surcharge électrique et/ou les conditions climatiques.
- Les dommages causés par une installation ou un assemblage du produit non conforme au manuel d'utilisation Mill.
- L'utilisation de pièces et accessoires, par exemple le filtre, qui ne sont pas des composants officiels certifiés Mill.
- Les réparations ou changements effectués par des parties autres que Mill ou ses agents agréés.
- Les écarts mineurs de la qualité indiquée qui sont insignifiants pour l'intérêt et la solidité du produit ou les écarts auxquels le client pourrait raisonnablement s'attendre.
- Les appareils utilisés avec un logiciel ou équipement d'une tierce partie.
- Les problèmes de logiciel et de connexion en raison de restrictions locales d'accès à nos services cloud.

- Les problèmes de logiciel et de connexion en raison de dispositifs de tiers non compatibles.
- Le temps d'indisponibilité des services d'applications ou de cloud/en ligne n'est pas couvert par la garantie.

Mill doit fournir la preuve que le défaut du produit n'existait pas lorsque le produit fut vendu au client endéans la première année suivant l'achat.

Afin d'éviter toute ambiguïté, cette garantie ne fournit au client ou à une tierce partie aucun droit à des dommages et intérêts, compensations ni de réductions de prix quelconques. Mill n'aura aucune obligation en vertu de cette garantie de couvrir les pertes encourus par le client ou d'une tierce partie.

Ces conditions de garanties sont uniquement d'application pour les clients qui achètent les produits par le biais de revendeurs agréés Mill.

Cette garantie ne limitera pas ou n'aura pas d'impact négatif sur les droits et recours du client en vertu des lois obligatoires applicables.

Le revendeur traitera la demande de garantie au nom de Mill. Afin d'introduire une demande de garantie, un consommateur final doit suivre les étapes ci-dessous.

Processus de demande et documentation requise

1. Contactez le Revendeur Mill Agréé où vous avez acheté le produit. Apportez le reçu d'achat original, le numéro de série du produit et le produit défectueux.
2. Le Revendeur Mill Agréé teste le produit et évalue si le problème est couvert par la garantie du consommateur final.
3. Si la demande est couverte par la garantie, le Revendeur Mill Agréé, conformément aux instructions de Mill et selon le droit de la consommation, décide de soit réparer, échanger ou rembourser le produit.



Traitement des déchets

Le symbole  indique que ce produit ne peut pas être groupé aux déchets du foyer. Ce produit doit être recyclé ou déposé dans un conteneur pour appareils électriques. Ceci est fait pour éviter des risques de santé et pour préserver l'environnement. Les entreprises locales (ou la station environnementale de votre commune) sont obligées par la loi d'accepter et de recycler de tels produits.



mill

Mill International B.V.

De Giesel 5

6081 PG Haalen

The Netherlands

www.millnorway.com

Sadržaj

- 2-4 | Važne sigurnosne informacije
- 4 | Specifikacije
- 5 | Prije prve upotrebe
- 5 | Prva upotreba
- 5 | Opis grijalice
- 5 | Dijelovi
- 6 | Sastavljanje
- 6 | Upute za mehanički termostat
- 7 | Upotreba mehaničkog termostata
- 7 | Upute za elektronički termostat
- 8 | Upotreba elektroničkog termostata
- 8 | Namještanje temperature
- 8 | Resetiranje grijača
- 9 | Održavanje
- 9 | Garancija
- 10 | Zbrinjavanje otpada

Molimo pažljivo pročitati upute prije upotrebe. Sačuvajte upute za naknadno korištenje.

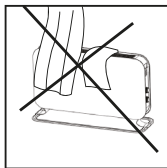
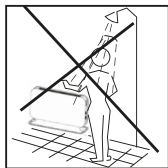

SAČUVAJTE OVA UPUTSTVA ZA NAKNADNO KORIŠTENJE!

NIKAD NE DODIRUJTE GRIJALICU ILI NJENO KUĆIŠTE S MOKRIM RUKAMA!



KAKO BI SE IZBJEGLO PREGRIJAVANJE, GRIJALICA SE NE SMIJE PREKRIVATI



Važne sigurnosne informacije

Morate poštovati zajedničke sigurnosne smjernice pri korištenju električnih proizvoda, osobito u prisustvu djece.



UPOZORENJE! Kako biste izbjegli strujni udar ili oštećenja prouzrokovana toplinom, uvijek provjerite je li utikač isključen iz struje prije nego što je grijalica premještena ili očišćena.

- Pažljivo pročitajte upute.
- Proizvod je namijenjen samo za kućnu upotrebu.
- Provjerite je li grijač spojen na kućnu električnu mrežu, kao što je naznačeno na grijalici.
- Prilikom prve upotrebe grijalica emitira specifičan miris. Miris je potpuno bezopasan i nestati će u kratkom vremenskom roku.
- Uvjerite se da među elementima grijalice nema komada pakirne pjene ili kartona. Isti se moraju ukloniti kako bi se izbjegli neugodni mirisi.
- Izbjegavati pregrijavanje grijalice — **ne prekrivati ju!**
- Uvijek ugasite grijalicu i isključite ju iz utičnice za vrijeme dužeg perioda ne korištenja.
- Obratite posebnu pažnju ako se grijalica koristi u prostorijama u kojima su djeca, hendikepirane ili starije osobe.
- Grijalica ne bi trebala biti postavljena direktno ispod električne utičnice.
- Kabel ne smije biti postavljen ispod niti jedne vrste tepiha. Provjerite je li kabel postavljen tako da se nitko ne može spotaknuti o njega.

- Grijalica se ne smije koristiti ako je kabel i/ili utičnica oštećena. Grijalica se ne smije koristiti ako je pala na pod ili je oštećena na bilo koji drugi način.
- Ako je kabel oštećen, mora se popraviti od strane proizvođača ili stručnjaka kako bi se izbjegla opasnost.
- Izbjegavajte upotrebu produžnih kabela koji mogu prouzrokovati pregrijavanje il/ili požar.
- Nikad nemojte prekrivati ventilacijski otvor grijalice. Izbjegavajte potencijalnu opasnost od požara tako da njihov dovod zraka nije blokiran niti prekriven. Grijalicu treba koristiti u sobama s normalnim ravnim podovima.
- Grijalica ne smije biti postavljena u blizini zapaljivih materijala bilo koje vrste zbog opasnosti od požara.
- Grijalica se ne smije koristiti u prostorijama koje sadrže benzin, boje i druge zapaljive tvari (garaže i slično).
- Nikad ne dodirujte strujni grijač mokrim rukama. Grijalica se treba postaviti tako da osoba koja se tušira ili kupa ne može doći u neposrednu dodir s njom.
- Grijalica postaje vruća kada je upaljena, stoga budite pažljivi kako se ne bi opekli.
- Prije premještanja grijalicu treba ugaziti, sključiti iz struje i ohladiti.
- Ne koristiti ovu grijalicu u prostorijama koje su zauzete od strane osoba koje nisu u mogućnosti same napustiti istu, osim ukoliko nisu pod stalnim stručnim nadzorom.
- Izbjegavajte opterećenje električne mreže. Grijalica može opteretiti mrežu ukoliko je uključeno više aparata na istu utičnicu.
- Uređaj ne smiju koristiti djeca mlađa od 8 godina i osobe sa smanjenim psihičkim ili mentalnim sposobnostima ili osobe bez iskustva i znanja osim ako su pod stručnim nadzorom ili



imaju upute za sigurno korištenje uređaja te razumiju opasnosti koje su uključene.

- Djeca se ne smiju igrati s uređajem. Čišćenje i održavanje uređaja djeca ne bi smjela provoditi bez nadzora odrasle osobe.
- Djecu mlađu od 3 godine treba držati podalje od uređaja, osim ako su pod stalnim nadzorom.
- Djeci u dobi od 3 do 8 godina jedino je dozvoljeno uključivanje i isključivanje uređaja, pod pretpostavkom da je uređaj montiran u skladu s uputama za montažu i djeca su dobila upute ili nadzor koji osigurava sigurno korištenje uređaja i razumije opasnosti koje su uključene.
- Grijalica se ne smije koristiti u neposrednoj blizini mjesta za tuširanje, kupanja ili bazena.
- Ohrievač nepoužívajte, ak sú na ňom viditeľné známky poškodenia.
- **VAROVANIE:** Aby ste smanjili rizik od požara, udržite textilie, záclony ili akýkoľvek iný horľavý materiál vo vzdialenosti minimalálne 1 m od výstupu vzduchu.

UPOZORENJE: Grijalica se ne smije koristiti ukoliko je stakleni panel oštećen (odnosi se samo na model SG-2000GLASS).

OPREZ! Ova grijalica se koristi samo za dodatno grijanje, stoga se mora koristiti pod nadzorom.

Specifikacije

Model	Termostat	Boja	Napon	Snaga (W)	Ventilator
SG2000MEC	Mehanički	Bijela	220-240V~, 50-60Hz	1800-2000	Ne
SG2000LED	Elektronički	Bijela	220-240V~, 50-60Hz	1800-2000	Da
SG2000GLASS	Elektronički	Bijela	220-240V~, 50-60Hz	1800-2000	Da
SG2000LED BLACK	Elektronički	Crna	220-240V~, 50-60Hz	1800-2000	Da
CO2200MECMAX	Mehanički	Bijela	220-240V~, 50-60Hz	1900-2200	Ne
CO2200LEDMAX	Elektronički	Bijela	220-240V~, 50-60Hz	1900-2200	Ne

Prije prve upotrebe

Nakon otpakiravanja grijalice, provjerite je li grijalica oštećena prilikom transporta. Kontaktirajte distributera ili uvoznika ako uočite ikakvu vidljivu štetu na proizvodu.

Zadržite ambalažu za eventualni naknadni transport. Prilikom rješavanja pakiranja, pobrinite se da otpad zbrinete savjesno. Držite plastične vrećice izvan dohvata djece.

Prva upotreba

Prilikom prve upotrebe ili nakon duljeg perioda ne korištenja, normalno je da grijalica kratko vrijeme emitirati specifičan miris .

Molimo da pažljivo pročitate upute prije upotrebe. Sačuvajte priručnik s uputama za naknadno korištenje.

Opis grijalice

Molimo pogledajte gornju tablicu za koje modele koji imaju mehanički/elektronički termostat

Vidi prikaz 1 na zasebnom ilustracijskom listu

A i **B** Mehanički Termostat

1. Emisija topline
2. Termostat
3. Glavna tipka
4. Noge(aluminijske)

C, **D** i **E** Elektronički Termostat

1. Emisija topline
2. LED ekran
3. Termostat + odabir aktivnosti
4. Ventilator (ne primjenjuje CO2200LEDMAX)
5. ON/OFF
6. Noge(aluminijske)

Dijelovi

Vidi prikaz 2 na zasebnom ilustracijskom listu

A Mehanički Termostat

- 4 vijka (ugrađena)
- 2 donja nosača
- 2 nožna nosača

B Elektronički Termostat

- 8 vijaka (4 prethodno ugrađena)
- 2 donja nosača
- 2 nožna nosača



Sastavljanje

Vidi prikaz 3 na zasebnom ilustracijskom listu

A Mehanički Termostat

1. Ubacite obje nožice unutar nosača, tako da ju stabilizirate (Prikazano na slici 1).
2. Uklonite već postavljene vijke s donje strane grijalice i pažljivo namjestite grijalicu na nožice.
3. 2 vijka moraju biti pričvršćena na svaki nožni nosač (Prikazano na slici 2).
4. **NIKAD NE KORISTITI GRIJALICU PRIJE PRIČVRŠĆIVANJA NOŽICA.**

B Elektronički Termostat

1. Ubacite obje nožice unutar nosača, tako da ju stabilizirate (Prikazano na slici 1).
2. Pričvrstite nožice na nosače stezanjem 2 vijaka u svaki nosač (slika na dnu).
3. Uklonite već postavljene vijke s donje strane grijalice i pažljivo namjestite grijalicu na nožice.
4. 2 vijka moraju biti pričvršćena na svaki nožni nosač (Prikazano na slici 2).
5. **NIKAD NE KORISTITI GRIJALICU PRIJE PRIČVRŠĆIVANJA NOŽICA.**

Upute za mehanički termostat

Molimo pogledajte tablicu na stranici 4 za koje modele koji imaju mehanički termostat

Upravljačka ploča za

Vidi prikaz 4 na zasebnom ilustracijskom listu

1. Termostat. Namjestite željenu toplinu
2. Odabir nivoa:

A SG2000MEC

0: OFF
|: 750 W
||: 1250 W
|||: 2000 W

B CO2200MECMAX

0: OFF
|: 1000 W
||: 1200 W
|||: 2200 W

UPOZORENJE: Uvjerite se da su nožice pričvršćene na grijalicu, sukladno uputama, prije upotrebe.

OPREZ! Ova grijalica se koristi samo za dodatno grijanje, stoga se mora koristiti pod nadzorom.

Upotreba mehaničkog termostata

1. Namjestiti grijalicu na OFF (pozicija 0). Uključite grijalicu u uzemljenu utičnicu.
2. Namjestite nivo na I, II ili III. Namjestite termostat na najviču poziciju. Kada sobna temperatura dosegne željenu, okrenite termostat prema dolje dok ne čujete "klik". Termostat ostaje u toj poziciji do sljedeće promjene. Čim sobna temperatura padne ispod nivoa, grijalica će se automatski uključiti. Kad se sobna temperatura podigne do željene, grijalica će se automatski ugasiti.
3. Ako želite promijeniti sobnu temperaturu, ponovite korak 2.
4. Grijalica ima zaštitu od pregrijavanja koja isključuje grijalicu u slučaju pregrijavanja bilo kojeg dijela grijalice.
5. Kako bi grijalicu isključili pritisnite tipku OFF/ON (pozicija 0). Ako grijalicu ne koristite duži period vremena, isključite ju iz struje.

Upute za elektronički termostat

Molimo pogledajte tablicu na stranici 4 za koje modele koji imaju elektronički termostat

Upravljačka ploča za

Vidi prikaz 5 na zasebnom ilustracijskom listu

1. Termostat, izbor nivoa i gumb tajmera:
 - i. Okrenuti tipku u lijevo za spuštanje temperature, a udesno za podizanje.
 - ii. Pritisnite tipku za promjenu nivoa. 3 nivoa.
 - iii. Pritisnite i držite tipku 3 sekunde da biste aktivirali funkciju odbrojavanja vremena i odaberite broj sati 0-24 za koji želite da se funkcija odbrojavanja aktivira
2. Ventilator ON/OFF (ne primjenjuje CO2200LEDMAX)
3. ON/OFF tipka
4. Pokazivač aktivnosti — Pokazuje je li grijalica uključena ili ne.
5. Pokazuje nivo korištenja
6. Pokazuje je li ventilator uključen ili ne / indikator vremena za CO2200LEDMAX
7. Željena sobna temperatura
8. Indikator stanja pripravnosti za CO2200LEDMAX

UPOZORENJE: Uvjerite se da su nožice pričvršćene na grijalicu, sukladno uputama, prije upotrebe.

OPREZ! Ova grijalica se koristi samo za dodatno grijanje, stoga se mora koristiti pod nadzorom.



Upotreba elektroničkog termostata

1. Uključite grijalicu u uzemljenu utičnicu.
2. Pritisnite OFF/ON tipku.
3. Odaberite željeni nivo rada I, II ili III, pritiskom tipke za odabir nivoa. Okrenite termostat na željenu temperaturu gledajući u ekran. Čim sobna temperatura padne ispod nivoa, grijalica će se automatski uključiti. Kad se sobna temperatura podigne do željene, grijalica će se automatski ugasiti.
4. Termostat mjeri od 5 do 35°C.
5. Ako želite promijeniti sobnu temperaturu, ponovite korak 3.
6. Pritisnite tipku Ventilator za pokretanje (ne primjenjuje CO2200LEDMAX). **Napomena: Ventilator radi jedino u slučaju kad je i grijalica uključena** (kad je pokazivač aktivnosti upaljen). Funkcija odbrojavanja za CO2200LEDMAX: Pritisnite i držite tipku odbrojavanja 3 sekunde da biste aktivirali funkciju odbrojavanja, na zaslonu će se pojaviti 00. Okrenite gumb za odbrojavanje da biste odabrali koliko sati 0-24 želite da se aktivira funkcija odbrojavanja, 0 znači da nema funkcije odbrojavanja. Nakon odabira broja sati, pritisnite gumb odbrojavanja ili pričekajte 15 sekundi za automatsku potvrdu. Sada će zasvijetliti indikator timera. Kad je funkcija timera isključena, grijač prelazi u stanje pripravnosti, zaslon prikazuje ISKLJUČENO i svijetli indikator stanja pripravnosti.
7. Grijalica ima zaštitu od pregrijavanja koja isključuje grijalicu u slučaju pregrijavanja bilo kojeg dijela grijalice.
8. Ako osjetnik temperature ne radi pravilno, na ekranu će se pojaviti dolje navedena oznaka . Molimo kontaktirajte distributera ili uvoznika.
9. Kako bi grijalicu isključili pritisnite tipku OFF/ON. Ako grijalicu ne koristite duži period vremena, isključite ju iz struje.

Namještanje temperature

SG2000LED/SG2000LED BLACK/SG2000GLASS



Vidi prikaz 6 na zasebnom ilustracijskom listu

Ukoliko se javlja odstupanje između željene i trenutne temperature u prostoriji, ista se može prilagoditi (grijalica bi trebala biti postavljena na istu temperaturu najmanje 12 sati kako bi znali da je podešavanje potrebno).

Pritisnite tipku  za odabir opcija na 5 sek. i kontrolne tipke (+ ili -) za namještanje stvarne temperature u sobi. Pritisnite  ili pričekajte 15 sekundi za automatsku potvrdu temperature u sobi.

Resetiranje grijača

Vidi prikaz 7 na zasebnom ilustracijskom listu

Isključite glavni prekidač grijača. Pritisnite i držite  ili  dok uključite glavni prekidač grijača.

Održavanje

- 1) Uvijek isključite i ohladite grijalicu prije čišćenja.
 - 2) Redovito brišite grijalicu vlažnom krpom i osušite površinu prije ponovnog korištenja.
 - 3) Grijalicu treba čistiti barem jednom mjesečnom za vrijeme sezone grijanja.
- OPREZ! Grijalica nikada ne smije biti uronjena u vodu. Izbjegavajte sredstva za čišćenje prilikom čišćenja grijalice. Nikad ne dopustite da voda uđe u grijalicu jer to može biti opasno.**
- 4) Prašinu i slično treba ukloniti mekom krpom.
 - 5) Grijalica može biti skladištena na suhom i čistom mjestu.
 - 6) Ako grijalica prestane raditi, nemojte ju sami pokušati popraviti jer to može uzrokovati požar i/ili opasnost od strujnog udara.

Garancija

Mill - kao tvrtka proizašla iz obiteljskog poduzeća, svoje proizvode izrađuje sa strašću, brine se o svojim kupcima i okolišu. Vrhunska kvaliteta i trajnost proizvoda ključni su u Mill politici poslovanja.

Mill fizičkim osobama nudi 5 godina jamstva za bilo koji Mill proizvod koji počinje teći od datuma kupnje proizvoda. Za pravne osobe primjenjivat će se jamstveni rok od 2 godine (odnosi se na situacije kada je krajnji korisnik pravna osoba).

Ovo jamstvo daje korisniku pravo da, prema Mill-ovoj razumnoj odluci, ili popravi, zamjeni neispravan proizvod ili alternativno napravi povrat novca kupcu.

Jamstvo ne pokriva kvarove nastale kao rezultat sljedećih okolnosti:

- Nemarna uporaba, pogrešna uporaba, zanemarivanje ili nemarno rukovanje proizvodom koji nije u skladu s korisničkim priručnikom Mill-a.
- Kvarovi uzrokovani transportom koji su nastali izvan odgovornosti Mill-a.
- Normalna istrošenost, uključujući dijelove koji bi se mogli istrošiti tijekom vremena kao što su na primjer baterije za daljinske upravljače (ako postoje), filteri, cijevi i svjetiljke za vanjsko grijanje itd.
- Oštećenja zbog uporabe koja nije u skladu s nazivnom snagom i Hz.
- Oštećenja uzrokovana neadekvatnim održavanjem proizvoda.
- Oštećenja uzrokovana nestankom električne energije, udarima struje i/ili vremenskim uvjetima.
- Oštećenje kao posljedica instaliranja ili sastavljanja proizvoda koja nisu u skladu s korisničkim priručnikom Mill-a.
- Korištenje dijelova i pribora, tj. filtera, koji nisu službeno certificirane komponente od strane Mill-a.
- Popravci ili izmjene koje provode strane koje nisu Mill ili njihovi ovlašteni serviseri.
- Manja odstupanja od navedene kvalitete koja su beznačajna za vrijednost i ispravnost proizvoda ili odstupanja koja bi kupac razumno mogao očekivati.
- Uređaji koji se koriste sa softverom ili opremom trećih strana.
- Problemi sa softverom i povezivanjem zbog lokalnih ograničenja u pristupu našim uslugama u oblaku.
- Problemi sa softverom i povezivanjem zbog nepodržanih uređaja trećih strana.
- Zastoj aplikacije ili usluge u oblaku/mreže ne spada pod jamstvo.



Mill mora osigurati da je proizvod koji kupac kupio, došao k njima neoštećen i ispravan u roku prve godine od kupnje.

Ovo jamstvo ne daje kupcu ili bilo kojoj trećoj strani bilo kakvo pravo na naknadu štete ili smanjenje cijene bilo koje vrste. Mill nema nikakvu obvezu prema ovom jamstvu pokriti bilo kakve gubitke nastale od strane kupca ili bilo koje treće strane.

Ovi uvjeti jamstva vrijede samo za kupce koji kupuju proizvode preko ovlaštenih Mill prodavača. Popravak ili zamjena prema ovom jamstvu ne rezultira obnovom jamstvenog razdoblja ili početkom novog jamstvenog razdoblja. Međutim, jamstveni rok produžiti će se na 6 mjeseci.

Kupčeva prava i pravni lijekovi u skladu s važećim obveznim zakonom neće biti ograničeni niti će utjecati na ovo jamstvo.

Prodavač/ovlašteni serviser će riješiti zahtjev za jamstvo u ime Mill-a. Za podnošenje zahtjeva prema ovom jamstvu, molimo slijedite dolje opisane korake:

Proces odštetnih zahtjeva / Potrebna dokumentacija

1. Obratite se ovlaštenom servisu Mill-a ili prodavaču kod kojeg ste kupili proizvod. Ponesite originalni račun o kupnji, serijski broj proizvoda i proizvod s greškom.
2. Ovlašteni servis Mill-a testira proizvod i procjenjuje je li zahtjev pokriven jamstvom.
3. Ako je zahtjev pokriven jamstvom, Mill ovlašteni servis, u skladu s uputama Mill-a, odlučuje hoće li proizvod popraviti, zamijeniti ili vratiti novac.



Zbrinjavanje otpada

Ovaj simbol  označava da se grijalica ne smije zbrinjavati s ostalim komunalnim otpadom. Ovaj proizvod mora biti dostavljen službi za recikliranje ili pohranjen u kontejner za električne aparate i elektronsku opremu. Na taj će se način spriječiti opasnost po zdravlje i šteta za okoliš. Lokalne tvrtke (ili okolišna služba u susjedstvu) su zakonom obavezni pohraniti i preraditi ovakvu vrstu proizvoda, kao sredstva ekološkog zbrinjavanja otpada.

mill

Mill International B.V.

De Giesel 5

6081 PG Haalen

The Netherlands

www.millnorway.com



Turinys

- 2-4 | Svarbi saugumo informacija
- 4 | Specifikacijos
- 5 | Prieš pirmą naudojimą
- 5 | Naudojantis pirmą kartą
- 5 | Šildytuvo aprašymas
- 5 | Dalys
- 6 | Surinkimas
- 6 | Instrukcijos mechaninis termostatas
- 7 | Naudoti mechaninį termostatą
- 7 | Elektroninio termostato instrukcijos
- 8 | Naudokite elektroninį termostatą
- 8 | Temperatūros reguliavimas
- 8 | Šildytuvo nustatymas iš naujo
- 9 | Priežiūra
- 9 | Garantija
- 10 | Atliekų šalinimas

Prieš naudojimą prašome atidžiai perskaityti instrukcijas. Saugokite jas vėlesniam naudojimui.

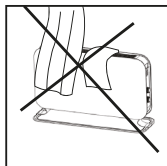
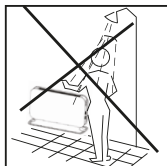

SAUGOKITE ŠIĄ INSTRUKCIJĄ VĒLESNIAM NAUDOJIMUI!

NIEKADA NELIESKITE ŠILDYTUVO AR JO KORPUSO DRĒGNOMIS RANKOMIS!



KAD IŠVENGTUMĖTE PERKAITIMO, ŠILDYTUVO NEUŽDENKITE



Svarbi saugumo informacija

Naudodamiesi elektriniais prietaisais laikykitės saugumo reikalavimų, ypač netoliese esant vaikams.



ĮSPĖJIMAS! Kad išvengtumėte elektros šoko ar perkaitimo žalos, prieš patraukdami ar išvalydami elektrinį prietaisą visada įsitikinkite, kad jis yra išjungtas.

- Atidžiai perskaitykite instrukcijas.
- Produktas skirtas naudoti tik namuose.
- Įsitikinkite, kad šildytuvas prijungtas prie namo pagrindinės elektros maitinimo srovės taip kaip nurodyta and šildytuvo.
- Pirmą kartą naudojant naujus šildytuvus, jie skleis specifinį kvapą, tačiau tai visai nekenksminga ir po kurio laiko kvapas išnyks.
- Patikrinkite, ar nėra įkritusių jokių putos ar kartono pakavimo likučių į šildytuvo vidų. Kad išvengtumėte nemalonių kvapų, šie likučiai turi būti išimti.
- Apsaugokite šildytuvą nuo perkaitimo — **neuždenkite jo.**
- Jei šildytuvu bus nesinaudojama kurį laiką, visada išjunkite ir ištraukite kištuką iš rozetės.
- Ypatingai būkite atidūs naudodamiesi šildytuvu patalpose, kuriose yra vaikų, žmonių su specialiais poreikiais, ar vyresnio amžiaus žmonių.
- Šildytuvas neturėtų būti pastatytas tiesiogiai po elektros lizdu.
- Laidas negali būti nutiestas po kilimine danga. Įsitikinkite, kad laidas nutiestas taip, kad niekas ant jo neužliptų.
- Jei laidas ar kištukas yra sugadinti, šildytuvas negali būti naudojamas. Taip pat šildytuvas negali būti naudojamas jei



jis buvo nukritęs ant žemės ar buvo kitaip sugadintas ir taip kelia sutrikimus.

- Jeigu laidas buvo sugadintas, norint išvengti pavojingų situacijų, jis turi būti pataisytas gamintojo.
- Dėl šildytuvo perdegimo ir užsidegimo galimybės, venkite naudoti prailgintuvą.
- Niekada neuždenkite ventiliatoriaus, esančio ant šildytuvo. Išvenkite galimo gaisro pavojaus įsitikindami, kad išeinamoji oro anga neužblokuota ar neuždengta. Šildytuvus turėtų būti naudojamas patalpose lygiomis grindimis.
- Šildytuvus neturėtų būti įrengtas arti betkokių degių medžiagų, nes visada yra tikimybė užsidegti.
- Šildytuvus negali būti naudojamas patalpose, kuriose yra laikomas benzinas, dažai, ar kiti degūs skysčiai, kaip, pavyzdžiui, garaže.
- Niekada nelieskite šildytuvo šlapiomis rankomis. Šildytuvus turėtų būti įrengtas taip, kad žmogus, maudydamasis duše ar vonioje, neturėtų jokio tiesioginio kontakto su prietaisu.
- Šildytuvus įkaista tik tada, kai yra įjungiamas, tačiau būkite atsargūs ir saugokitės odos nudegimų.
- Prieš patraukiant šildytuvą, jis turi būti išjungtas, kištukas ištrauktas, ir prietaisas atvėsęs.
- Nenaudokite šio šildytuvo mažuose kambariuose, kai juose yra žmonių, kurie patys negali išėiti iš kambario, jei nėra nuolat prižiūrimi.
- Venkite maitinimo bloko (srovės) perkrovos, prie kurios šildytuvus yra prijungtas. Jis gali maitinimo bloką jei kiti elektriniai prietaisai yra įjungti į tą patį lizdą.
- Prietaisu negali naudotis jaunesni nei 8 metų vaikai ir asmenys, turintys fizinių bei protinių sutrikimų, ar asmenys,



neturintys patirties bei žinių, nebent jie yra prižiūrimi ir apmokyti saugiai naudotis prietaisu ir supranta apie galimus pavojus.

- Vaikai neturėtų žaisti su prietaisu. Valymas ir priežiūra neturėtų būti atlikti vaikų be priežiūros.
- Vaikai iki 3 metų turėtų laikytis atokiau nuo šildytuvo, nebent jie yra nuolatos stebimi.
- 3-8 metų vaikams šildytuvą leidžiama tik įjungti/išjungti tuo atveju, kad prietaisas sumontuotas pagal šias surinkimo instrukcijas, vaikai yra susipažinę su instrukcijomis ir saugiai naudojami prietaisu.
- Nenaudokite šio šildytuvo šalia vonios, dušo ar baseino.
- Nenaudokite, jei yra matomų šildytuvo pažeidimo požymių.
- **ĮSPĖJIMAS:** Kad sumažintumėte gaisro pavojų, tekstilę, užuolaidas ar kitas degias medžiagas laikykite ne arčiau kaip 1 m atstumu nuo oro išleidimo angos.

ĮSPĖJIMAS: šildytuvą draudžiama naudoti, jei stiklinės sienelės yra pažeistos (taikytina tik modeliui SG2000GLASS).

DĖMESIO! Šis šildytuvas skirtas tik papildomam šildymui ir vis dėlto privalo būti naudojamas su priežiūra.

Specifikacijos

Modelis	Termostatas	Spalva	Amperai	Srovė (W)	Fenas
SG2000MEC	Mechaninis	Balta	220-240V~, 50-60Hz	1800-2000	Ne
SG2000LED	Electrinis	Balta	220-240V~, 50-60Hz	1800-2000	Taip
SG2000GLASS	Electrinis	Balta	220-240V~, 50-60Hz	1800-2000	Taip
SG2000LED BLACK	Electrinis	Juoda	220-240V~, 50-60Hz	1800-2000	Taip
CO2200MECMAX	Mechaninis	Balta	220-240V~, 50-60Hz	1900-2200	Ne
CO2200LEDMAX	Electrinis	Balta	220-240V~, 50-60Hz	1900-2200	Ne



Prieš pirmą naudojimą

Kai išpakuosite šildytuvą, patikrinkite, ar produktas nebuvo sugadintas transportuojant. Radus bet kokių matomų apgadinimų, susisieki su prekybininku ar tiekėju.

Pasilaikykite išorinę šildytuvo transportavimo pakuotę ateičiai. Jeigu norite pakuotę išmesti, pasirūpinkite, kad tai būtų atlikta tinkamai. Plastikinius maišus laikykite atokiau nuo vaikų.

Naudojantis pirmą kartą

Kai įjungsite šildytuvą pirmą kartą ar po ilgesnio nenaudojimo, kurį laiką šildytuvai gali skleisti degėsių kvapą, bet tai normalu.

Prieš naudojimą prašome atidžiai perskaityti visas instrukcijas. Išsagokite vartotojo instrukciją vėlesniam naudojimui.

Šildytuvo aprašymas

Žiūrėkite aukščiau esančią lentelę, kad sužinotumėte, kurie modeliai turi mechaninį / elektroninį termostatą

Žr. 1 pav. atskirame iliustracijų lape.

A ir **B** Mechaninis Termostatas

1. Šilumos išėjimo anga
2. Termostatas
3. Galingumo reguliatorius
4. Kojelės (plastikinės)

C, **D** ir **E** Elektrinis Termostatas

1. Šilumos išėjimo anga
2. LED ekranas
3. Termostatas + galingumo reguliatorius
4. Fenas (netaikoma CO2200LEDMAX)
5. Įjungti/Išjungti
6. Kojelės (aliuminės)

Dalys

Žr. 2 pav. atskirame iliustracijų lape.

A Mechaninis Termostatas

- 4 varžtai (sumontuoti)
- 2 pėdelių kronšteinai
- 2 bėgeliai pėdoms

B Elektrinis Termostatas

- 8 varžtai (sumontuoti)
- 2 pėdelių kronšteinai
- 2 bėgeliai pėdoms



Surinkimas

Žr. 3 pav. atskirame iliustracijų lape.

A Mechaninis Termostatas

- Įdėkite abi kojeles į kronšteinus, kad gautūsi stabili pėda (taip kaip parodyta 1 Paveiksle žemiau).
- Išimkite iš anksto sumontuotus varžtus iš šildytuvo apačios ir atsargiai apverskite šildytuvą žemyn, kad galėtumėte sumontuoti jo kojeles.
- Kojelių kronšteinas turi būti pritvirtintas dvejais varžtais (taip kaip parodyta 2 Paveiksle žemiau).
- NIEKADA NENAUDOKITE ŠILDYTUVO PRIEŠ TAI TVIRTAI NEPRIVERŽĘ KOJELIŲ.**

B Electrinis Termostatas

- Įdėkite abi kojeles į kronšteinus, kad gautūsi stabili pėda (taip kaip parodyta 1 Paveiksle žemiau).
- Pritvirtinkite kojeles prie kronšteinų kiekvieną jų suveržiant 2 varžtais (žiūrėkite paveikslą žemiau).
- Išimkite iš anksto sumontuotus varžtus iš šildytuvo apačios ir atsargiai apverskite šildytuvą žemyn, kad galėtumėte sumontuoti jo kojeles.
- Kojelių kronšteinas turi būti pritvirtintas dvejais varžtais (taip kaip parodyta 2 Paveiksle žemiau).
- NIEKADA NENAUDOKITE ŠILDYTUVO PRIEŠ TAI TVIRTAI NEPRIVERŽĘ KOJELIŲ.**

Instrukcijos mechaninis termostatas

Žr. lentelę 4 puslapyje, kuriame modeliuose yra mechaninis termostatas

Valdymo skydas

Žr. 4 pav. atskirame iliustracijų lape.

- Termostatas. Reguliuoja pageidaujamą šilumos nustatymą
- Galingumo reguliatorius:

A SG2000MEC:

- 0: Išjungta
- I: 750 W
- II: 1250 W
- III: 2000 W

B CO2200MECMAX:

- 0: Išjungta
- I: 1000 W
- II: 1200 W
- III: 2200 W

ĮSPĖJIMAS: Prieš naudojantis šildytuvu įsitikinkite, kad kojelės sumontuotos teisingai ir pagal instrukcijas!

DĖMESIO! Šis šildytuvus skirtas tik papildomam šildymui ir vis dėlto privalo būti naudojamas su priežiūra.

Naudoti mechaninį termostatą

1. Nustatykite galingumo reguliatorių ties pozicija Išjungta (0) ir termostatą ties minimumu. Įjunkite šildytuvą į įžemintą rozetę.
2. Nustatykite galingumo reguliatorių ties I, II ar III pozicija. Įjunkite termostatą ties maksimumu. Kai pageidaujama kambario temperatūra bus pasiekta, lėtai sumažinkite termostatą kol išgirsite spragtelėjimą. Termostatas gali likti šioje pozicijoje kol panorėsite pakeisti kambario temperatūrą. Kai tik kambario temperatūra nukris žemiau šio lygio, šildytuvus automatiškai vėl įsijungs. Kai kambarys vėl pasieks pageidaujamą temperatūrą, šildytuvus išsijungs pats.
3. Jeigu norite pakeisti kambario temperatūrą, sekite instrukcijas 2 punkte.
4. Šildytuve yra perkaitimo apsauga, kuri automatiškai išjungia prietaisą, jei kuri nors jo dalis pasidaro ypatingai karšta.
5. Norint išjungti šildytuvą, pasukite galingumo reguliatorių ties 0 pozicija. Jeigu šildytuvu nebus naudojamas ilgesnį laiką, ištraukite kištuką iš rozetės.

Elektroninio termostato instrukcijos

Žiūrėkite lentelę 4 psl., kuriuose modeliuose yra elektroninis termostatas

Valdymo skydas

Žr. 5 pav. atskirame iliustracijų lape.

1. Termostatas, galingumo reguliatorius ir laikmačio mygtukas:
 - i. Norėdami sumažinti temperatūrą, pasukite reguliatorių į kairę; norėdami temperatūrą padidinti, pasukite reguliatorių į dešinę.
 - ii. Norėdami pakeisti galingumo lygį, paspauskite mygtuką. 3 galingumo lygiai.
 - iii. Paspauskite ir palaikykite nuspaudę mygtuką 3 sekundes, kad suaktyvintumėte laikmačio funkciją, ir pasi rinkite, kiek valandų 0–24 norite įjungti laikmačio funkciją.
2. Fenas Įjungti/Išjungti (netaikoma CO2200LEDMAX)
3. Mygtukas ĮJUNGTI/IŠJUNGTI
4. Srovės indikatorius — rodo, ar šildytuvus naudoja energiją ar ne
5. Rodo galingumo lygį
6. Rodo ar fenas yra aktyvuotas / laikmačio indikatorius, skirtas CO2200LEDMAX
7. Pageidaujama kambario temperatūra
8. CO2200LEDMAX budėjimo režimo indikatorius

ĮSPĖJIMAS: Prieš naudojantis šildytuvu įsitikinkite, kad kojelės sumontuotos teisingai pagal instrukcijas!

DĖMESIO! Šis šildytuvus skirtas tik papildomam šildymui ir vis dėlto privalo būti naudojamas su priežiūra.



Naudokite elektroninį termostatą





1. Įjunkite šildytuvą į įžemintą rozetę.
2. Paspauskite ĮJUNGTI/IŠJUNGTI mygtuką.
3. Spausdami galingumo reguliatorių pasirinkite pageidaujamą galią I, II ar III. Žiūrėdami į ekraną pasirinkite termostato pageidaujamą temperatūrą. Kai tik patalpos temperatūra nukris žemiau šio lygio, šildytuvus automatiškai pradės šildyti vėl. Kai kambarys pasiekis pageidaujamą temperatūrą, šildytuvus išsijungs savaime.
4. Termostatas įšyla nuo 5 iki 35°C.
5. Jeigu norite pakeisti patalpos temperatūrą, sekite 3 punkto instrukcijas.
6. Norėdami, kad šildytuvus pūstų orą, paspauskite feno mygtuką Fenas (netaikoma CO2200LEDMAX). **Atkreipkite dėmesį, kad fenas veikia tik tada, kai šildytuvus kaista** (kai įjungta srovė). CO2200LEDMAX laikmačio funkcija: 3 sekundes palaikykite nuspaudę laikmačio mygtuką, kad įjungtumėte laikmačio funkciją, ekrane pasirodys 00. Pasukite laikmačio mygtuką norėdami pasirinkti, kiek valandų 0–24 norite įjungti laikmačio funkciją, 0 reiškia, kad laikmačio funkcijos nėra. Pasirinkę valandų skaičių, paspauskite laikmačio mygtuką arba palaukite 15 sekundžių, kol bus patvirtinta automatiškai. Dabar užsidegs laikmačio indikatorius. Išjungus laikmačio funkciją, šildytuvus persijungia į laukimo režimą, ekrane rodoma OF ir užsidega budėjimo režimo indikatorius.
7. Šildytuve yra perkaitimo apsauga, kuri išjungia prietaisą jei kuri nors jo dalis pasidaro ypačingai karšta.
8. Jeigu temperatūros jutiklis neveikia taip kaip turėtų, tą  pamatysite ekrane. Tokiu atveju šildytuvus pats išsijungs. Susisiekite su pardavėju ar tiekėju.
9. Norėdami išjunti šildytuvą, paspauskite Įjungti/Išjungti mygtuką. Jei šildytuvus bus nenaudojamas ilgesnį laiką, ištraukite kištuką iš rozetės.

Temperatūros reguliavimas

SG2000LED/SG2000LED BLACK/SG2000GLASS



Žr. 6 pav. atskirame iliustracijų lape.

Jei pasitaiko kokių nukrypimų tarp pageidaujamos ir realios patalpos temperatūros, tai gali būti lengvai pakoreguojama (šildytuvus turėtų būti nustatytas tuo pačiu režimu bent 12 valandų tam, kad įsitikintumėte, jog reikalingas kalibravimas).

Paspauskite ir 5 sekundes palaikykite šį mygtuką  bei naudokite + arba –, kad nustatytumėte realią kambario temperatūrą. Patvirtinkite su šiuo mygtuku  arba palaukite 15 sekundžių automatiško patvirtinimo.

Šildytuvo nustatymas iš naujo

Žr. 7 pav. atskirame iliustracijų lape.

Išjunkite pagrindinį šildytuvo jungiklį. Paspauskite ir palaikykite  arba  kol įjungiate pagrindinį šildytuvo jungiklį.

Priežiūra

- 1) Norėdami šildytuvą išvalyti, visada jį ištraukite iš rozetės ir leiskite jam atvėsti.
- 2) Su drėgnu audiniu reguliariai nušluostykite šildytuvą ir prieš jį įjungdami leiskite paviršiui nudžiūri.
- 3) Šildymo sezonu šildytuvai turi būti išvalomas bent kartą per mėnesį.

ĮSPĖJIMAS! Niekada nemerkitė šildytuvo į vandenį.

Valydami šildytuvą venkite naudoti dezinfekuojamas valymo priemones.

Niekada neleiskite vandeniui patekti į šildytuvo vidų, nes tai pavojinga.

- 4) Dulkės ir pan. Turėtų būti nuvalomos su minkštu audiniu.
- 5) Šildytuvai turėtų būti laikomos sausoje ir švarioje vietoje.
- 6) Jeigu šildytuvai nustojo veikti, nbandykite juos taisyti patys, nes tai gali sukelti gaisrą ir/are elektros šoką.

Garantija

„Mill“ suteikia 5 metų garantiją visiems, „Mill“ produktams nuo įsigijimo dienos. Verslo klientams taikomas 2 metų garantinis laikotarpis.

Ši garantija suteikia klientams teisę prašyti pataisyti, pakeisti produktą su defektais arba atgauti pinigus, priklausomai nuo „Mill“ sprendimo.

Garantija yra taikoma tik tiems defektams, kurie atsirado dėl „Mill“ kaltės. Todėl klientai negali teikti reikalavimų, jei defektas atsirado dėl šių aplinkybių:

- Neatsargus, netinkamas naudojimas, aplaidumas ar neatsakingas produkto naudojimas nesilaikant „Mill“ naudojimo vadovo.
- Defektai, kurie atsirado gabenimo, už kurį „Mill“ nėra atsakingi, metu.
- Normalus nusidėvėjimas, įtraukiant dalis, kurios nusidėvi bėgant laikui, pavyzdžiui, nuotolinių valdymo pultų (jei taikoma) baterijos, filtrai, vamzdeliai ir lauko šildytuvų lemputės, t.t.
- Žala dėl naudojimo nesilaikant nominalios galios ir Hz.
- Žala dėl netinkamos produkto priežiūros.
- Žala dėl elektros dingimo, įtampos šuolių ir (ar) oro sąlygų.
- Žala dėl produkto montavimo ar surinkimo ne pagal „Mill“ naudojimo vadovą.
- „Mill“ oficialiai nepatvirtintų dalių ir priedų, pvz., filtrų, naudojimas.
- Taisymai ir keitimai, kuriuos atliko šalys, nesusijusios su „Mill“ ar jų įgaliotais agentais.
- Nežymūs nuokrypiai nuo nurodytos kokybės, kurie neturi poveikio produkto vertei ar tvirtumui, arba nuokrypiai, kurių klientas turėtų pagrįstai tikėtis.
- Prietaisai, naudojami su trečiosios šalies programine ar technine įranga.
- Programinės įrangos ir ryšio problemos dėl vietinių prieigos prie debesijos paslaugų ribojimų.
- Programinės įrangos ir ryšio problemos dėl nesuderinamų trečiųjų šalių prietaisų.
- Nepasiekiamos programėlės ar debesijos/internetinės paslaugos nėra įtrauktos į garantiją.



Siekiant išvengti abejonių, ši garantija nesuteikia klientams ar trečiosioms šalims jokios teisės į žalos atlyginimą ar bet kokio pobūdžio kainos sumažinimą.

“Mill” neprivalo pagal šią garantiją padengti jokių nuostolių, kuriuos patyrė klientas ar trečioji šalis.

Šios garantinės sąlygos yra taikomos klientams, kurie įsigijo produktus iš įgaliotų “Mill” perpardavėjų.

Ši garantija jokiais būdais nepaveikia ir neriboja kliento teisių ir teisių gynimo priemonių, numatytų taikomuose įstatymuose.

Pardavėjas sprendžia garantinį reikalavimą “Mill” vardu. Norėdami pateikti garantinį reikalavimą, sekite žemiau aprašytus žingsnius.

Reikalavimo pateikimo procesas / reikalingi dokumentai

1. Susisiekite su “Mill” įgaliotu perpardavėju, iš kurio nusipirkote produktą. Pateikite prikimo čekį, produkto serijos numerį ir produktą su defektais.
2. Mill” įgaliotas perpardavėjas patikrins produktą ir įvertins, ar garantija taikoma jūsų reikalavimui .
3. Jei garantija yra taikoma, “Mill” įgaliotas perpardavėjas nuspręs pataisyti, pakeisti produktą ar grąžinti pinigus pagal “Mill” nurodymus.



Atliekų šalinimas

Šis simbolis  rodo, kad šis įrenginys nėra skirtas išmetimui kartu su namų ūkio atliekomis. Šildytuvus turi būti pristatytas perdirbimo įmonei ar išmestas į elektrinių prietaisų rūšiavimo konteinerį. Taip nustatyta siekiant išvengti sveikatos sutrikimų ir apsaugant nuo aplinkos žalos. Vietinės verslo įmonės yra reikalaujamos įstatymiškai sutikti šiuos produktus perdirbti ir pašalinti nekenkiant aplinkai.

mill

Mill International B.V.

De Giesel 5

6081 PG Haelen

The Netherlands

www.millnorway.com



Saturs

2-4	Svarīgi drošības norādījumi
4	Tehniskie dati
5	Pirms pirmās lietošanas
5	Pirmajā lietošanas reizē
5	Sildītāja apraksts
5	Detāļas
6	Uzstādīšana
6	Instrukcijas mehāniskajam termostatom
7	Lietošana mehānisko termostatu
7	Instrukcijas elektroniskajam termostatom
8	Lietošana elektronisko termostatu
8	Temperatūras kalibrēšana
8	Sildītāja atiestatīšana
9	Apkope
9	Garantija
10	Atkritumu apsaimniekošana

**Pirms lietošanas, lūdzu, uzmanīgi izlasiet instrukciju.
Saglabāiet šo instrukciju vēlākai lietošanai.**

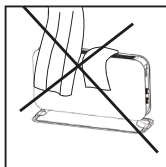
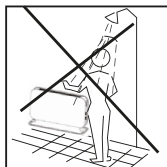

**SAGLABĀJIET INSTRUKCIJU TURPMĀKAI
LIETOSANAI!**

**NEKAD NEPIESKARIETIES SILDĪTĀJAM VAI
TĀ DETALĀM AR MITRĀM ROKĀM!**



**LAI IZVAIRĪTOS NO PĀRKARŠANAS,
NEAPKLĀJIET SILDĪTĀJU**



Svarīgi drošības norādījumi

Lietojot elektriskas ierīces, jums jāievēro vispārīgie drošības norādījumi, it īpaši bērnu klātbūtnē.



BRĪDINĀJUMS! Lai izvairītos no elektriskās strāvas trieciena vai apdeguma, pirms sildītāja pārvietošanas vai tīrīšanas atvienojiet to no strāvas avota.

- Uzmanīgi izlasiet instrukciju.
- Ierīce ir paredzēta lietošanai tikai mājas apstākļos.
- Pārlicinieties, ka sildītājs ir pievienots mājas elektrotīklam, kā tas ir norādīts uz sildītāja.
- Pirmo reizi lietojot, jauns sildītājs radīs specifisku aromātu. Tas pazudīs pēc brīža, un ir pilnīgi nekaitīgs.
- Pārbaudiet, vai uz ierīces sildelementa nav uzkrītuši pu-tuplasta vai kartona gabaliņi. Tie ir jānoņem, lai nerastos nepatīkams aromāts.
- Pasargājiet sildītāju no pārkaršanas — **to nedrīkst aplāt.**
- Kad nelietojat sildītāju ilgāku laiku, vienmēr to izslēdziet un atvienojiet no elektrotīkla.
- Pievērsiet īpašu uzmanību, ja sildītājs tiek izmantots telpās, kurās uzturas bērni, invalīdi vai veci cilvēki.
- Sildītāju nedrīkst pievienot elektrotīklam tiešā veidā (bez kontaktdakšas un kontaktligzdas).
- Strāvas kabelis nedrīkst atrasties zem jebkāda veida paklāja. Pārlicinieties, ka kabelis ir ievilkts tā, lai neviens nevarētu aiz tā aizķerties.
- Sildītāju nedrīkst lietot, ja ir bojāts kabelis vai kontaktligzda. Tāpat sildītāju nedrīkst lietot, ja tas ticis nomests uz grīdas vai bojāts jebkādā citā veidā, izraisot tā darbības traucējumus.



- Ja kabelis ir bojāts, tas jānodod labošanā ražotājam vai sertificētam meistaram, lai nepieļautu bīstamu situāciju veidošanos.
- Nelietojiet elektrības pagarinātājus, kas var pārkarst, tādējādi izraisot ugunsgrēku.
- Nekad nenosedziet sildītāja ventilācijas atveres. Izvairieties no iespējamā ugunsgrēka riska, pārliedzinoties, ka gaisa pieplūde nav bloķēta vai nosepta. Sildītājs jāizmanto telpās, kurās ir normāla plakana grīda.
- Sildītāju nedrīkst uzstādīt tuvumā jebkādiem viegli uzliesmojošiem materiāliem ugunsgrēka riska dēļ.
- Sildītāju nedrīkst lietot telpās, kurās glabājas degviela, krāsas vai citi viegli uzliesmojoši šķīdumi, piemēram, garāžā.
- Nekad nepieskarieties sildītājam ar mitrām rokām. Sildītājs ir jāuzstāda tādā veidā, lai tas nenonāktu tiešā saskarē ar personu, kas atrodas dušā vai vannā.
- Sildītājs sakarst, kad tas ir ieslēgts. Tāpēc esiet uzmanīgi, lai neapsvilinātu ādu un negūtu apdegumus.
- Pirms pārvietošanas sildītājs ir jāizslēdz, tā kontaktdakša ir jāatvieno no elektrotīkla, un jāļauj sildītājam atdzist.
- Neizmantojiet šo sildītāju nelielās telpās, ja tās aizņem personas, kuras pašas nevar atstāt telpu, ja vien netiek nodrošināta pastāvīga uzraudzība.
- Nepieļaujiet elektrotīkla (ķēdes) pārslodzi, kad sildītājs ir pievienots elektrotīklam. Sildītājs var radīt elektriskās ķēdes pārslodzi, ja pie tās pašas kontaktligzdas ir pievienotas citas elektriskās ierīces.
- Ierīci nedrīkst lietot bērni, kas jaunāki par 8 gadiem, un personas, kam ir samazināta fiziskā vai garīgā rīcībspēja, vai kam trūkst pieredze un zināšanas, ja vien netiek nodrošināta uzraudzība vai instruktāža par drošu ierīces lietošanu, un ja persona apzinās iespējamo bīstamību.



- Bērni nedrīkst spēlēties ar elektrisko ierīci. Bērni nedrīkst veikt tīrīšanu un apkopi, ja vien netiek nodrošināta pienācīga uzraudzība.
- Bērni, kas jaunāki par 3 gadiem, nedrīkst atrasties ierīces tuvumā, ja vien tiem netiek nodrošināta nepārtraukta uzraudzība.
- Bērni vecumā no 3 līdz 8 gadiem ierīci drīkst vienīgi ieslēgt vai izslēgt pie nosacījuma, ka ierīce ir uzstādīta saskaņā ar montāžas instrukciju, un bērni ir tikuši instruēti vai uzraudzīti ierīces drošā lietošanā un saprot iespējamo bīstamību.
- Neizmantojiet šo sildītāju tiešā vannas, dušas vai peldbaseina tuvumā.
- Neizmantojiet sildītāju, ja uz tā ir redzamas bojājumu pazīmes.
- **BRĪDINĀJUMS:** Lai samazinātu ugunsgrēka risku, tekstilmateriālus, aizkarus vai citus uzliesmojošus materiālus turiet vismaz 1 m attālumā no gaisa izplūdes atveres.

BRĪDINĀJUMS: Sildītāju nedrīkst izmantot, ja ir bojāti stikla paneli (attiecas tikai uz SG2000GLASS).

UZMANĪBU! Šo sildītāju ir paredzēts lietot tikai kā papildus sildītāju, un kā šāda tipa sildītāju to drīkst lietot vienīgi cilvēku uzraudzībā.

Tehniskie dati

Modelis	Termostats	Krāsa	Strāvas spriegums	Jauda (W)	Ventilators
SG2000MEC	Mehānisks	Balta	220-240V~, 50-60Hz	1800-2000	Nē
SG2000LED	Elektronisks	Balta	220-240V~, 50-60Hz	1800-2000	Jā
SG2000GLASS	Elektronisks	Balta	220-240V~, 50-60Hz	1800-2000	Jā
SG2000LED BLACK	Elektronisks	Melna	220-240V~, 50-60Hz	1800-2000	Jā
CO2200MECMAX	Mehānisks	Balta	220-240V~, 50-60Hz	1900-2200	Nē
CO2200LEDMAX	Elektronisks	Balta	220-240V~, 50-60Hz	1900-2200	Nē

Pirms pirmās lietošanas

Pēc ierīces iepakojuma atvēršanas pārlicinieties, ka sildītājs transportēšanas laikā nav bojāts. Sazinieties ar izplatītāju vai importētāju, ja atklājat precei skaidri saskatāmus bojājumus.

Saglabājiet oriģinālo ierīces iepakojumu, lai vajadzības gadījumā varētu transportēt sildītāju. Ja vēlaties iepakojumu izmest, pārlicinieties, ka tas tiek darīts pareizi. Glabājiet plastmasas maisiņus bērniem nesasniedzamā vietā.

Pirmajā lietošanas reizē

Kad ieslēgsiet sildītāju pirmo reizi vai arī pēc ilgāka laika, kad tas netika lietots, sildītājs kādu brīdi var izdalīt deguma smaku. Tas ir normāli.

Pirms lietošanas, lūdzu, uzmanīgi izlasiet instrukciju. Saglabājiet lietošanas instrukciju vēlākai lietošanai.

Sildītāja apraksts

Lūdzu, skatiet augstāk esošo tabulu par modeļiem, kuriem ir mehāniskais/elektroniskais termostats.

Skatīt zīmējumu 1 atsevišķā ilustrētā lappusē

A un **B** Mehāniskis Termostats **C**, **D** un **E** Elektroniskis Termostats

- | | |
|---|---|
| <ol style="list-style-type: none"> 1. Siltuma izdalīšanās atvere 2. Termostats 3. Jaudas regulators 4. Kājas (plastmasas) | <ol style="list-style-type: none"> 1. Siltuma izdalīšanās atvere 2. LED displejs 3. Termostats + jaudas regulators 4. Ventilators (neattiecas CO2200LEDMAX) 5. Ieslēgšanas/izslēgšanas slēdzis 6. Kājas (alumīnija) |
|---|---|

Detālas modelim

Skatīt zīmējumu 2 atsevišķā ilustrētā lappusē

A Mehāniskis Termostats

- 4 skrūves (iepriekš uzstādītas)
- 2 kāju kronšteini
- 2 kāju slieces

B Elektroniskis Termostats

- 8 skrūves (iepriekš uzstādītas)
- 2 kāju kronšteini
- 2 kāju slieces



Uzstādīšana

Skatīt zīmējumu 3 atsevišķā ilustrētā lappusē

A Mehāniskais Termostats

1. Ievietojiet abas kājas kronšteinos, lai iegūtu stabilu balstu (skat. zīmējumu Nr. 1).
2. Izņemiet no sildītāja apakšas iemontētās skrūves un uzmanīgi apvēršiet sildītāju otrādi, lai piestiprinātu kājas.
3. Katrā kājas kronšteinā jāieskrūvē divas skrūves (skat. zīmējumu Nr. 2).
4. **AIZLIEGTS LIETOT SILDĪTĀJU, PIRMS TAM IR CIEŠI PIEKSRŪVĒTAS KĀJAS.**

B Elektroniskais Termostats

1. Ievietojiet abas kājas kronšteinos, lai iegūtu stabilu balstu (skat. zīmējumu Nr. 1).
2. Piestipriniet kājas kronšteinu, katrā kronšteinā cieši ieskrūvējot 2 skrūves (skat. zīmējumu).
3. Izņemiet no sildītāja apakšas iemontētās skrūves un uzmanīgi apvēršiet sildītāju otrādi, lai piestiprinātu kājas.
4. Katrā kājas kronšteinā jāieskrūvē divas skrūves (skat. zīmējumu Nr. 2).
5. **AIZLIEGTS LIETOT SILDĪTĀJU, PIRMS TAM IR CIEŠI PIEKSRŪVĒTAS KĀJAS.**

Instrukcijas mehāniskajam termostatam

Lūdzu, skatiet tabulu 4. lpp., lai uzzinātu, kuriem modeļiem ir mehāniskais termostats

Vadības panelis

Skatīt zīmējumu 4 atsevišķā ilustrētā lappusē

1. Termostats. Noregulējiet vēlamo siltuma iestatījumu
2. Jaudas regulators:

A SG2000MEC:

- O: Izslēgts
- I: 750 W
- II: 1250 W
- III: 2000 W

B CO2200MECMAX

- O: Izslēgts
- I: 1000 W
- II: 1200 W
- III: 2200 W

BRĪDINĀJUMS: Pirms sildītāja lietošanas pārliecinieties, ka kāja ir pareizi piestiprināta saskaņā ar šo instrukciju!

UZMANĪBU! Šo sildītāju ir paredzēts lietot tikai kā papildus sildītāju, un kā šāda tipa sildītāju to drīkst lietot vienīgi cilvēku uzraudzībā.

Lietošana mehānisko termostatu

1. Novietojiet jaudas regulatoru pozīcijā "Izslēgts" (0) un termostatu minimālajā pozīcijā. Pieslēdziet sildītāju pie iezemētas kontaktligzdas.
2. Novietojiet jaudas regulatoru pozīcijā I, II vai III. Pagrieziet termostatu uz maksimālo pozīciju. Kad ir sasniegta vēlamā istabas temperatūra, lēnām grieziet termostatu uz kreiso pusi, līdz dzirdat klikšķi. Termostats tagad var palikt šajā pozīcijā, līdz būs vajadzīga cita istabas temperatūra. Tiklīdz kā istabas temperatūra nokritīsies zem šī līmeņa, sildītājs atkal automātiski ieslēgsies. Kad istabā atkal tiks sasniegta vēlamā temperatūra, sildītājs atkal izslēgsies.
3. Ja vēlaties mainīt istabas temperatūru, atkārtojiet darbības, kas rakstītas 2. punktā.
4. Sildītājam ir pārkaršanas aizsardzība, kas izslēgs ierīci, ja kāda no tās daļām kļūs pārāk karsta.
5. Lai izslēgtu sildītāju, novietojiet jaudas regulatoru pozīcijā 0. Ja sildītāju ilgāku laiku neizmantosiet, atvienojiet to no strāvas padeves.

Instrukcijas elektroniskajam termostatam

Lūdzu, skatiet tabulu 4. lpp., lai uzzinātu, kuriem modeļiem ir mehāniskais termostats

Vadības panelis

Skatīt zīmējumu 5 atsevišķā ilustrētā lappusē

1. Termostats, jaudas regulators un taimera poga:
 - i. Pagrieziet jaudas regulatoru pa kreisi, lai samazinātu temperatūru, un pa labi, lai palielinātu temperatūru.
 - ii. Nospiediet pogu, lai izvēlētos vēlamo jaudas līmeni. Ir 3 jaudas līmeņi.
 - iii. Nospiediet un 3 sekundes turiet pogu, lai aktivizētu taimera funkciju, un izvēlieties stundu skaitu 0–24, kad vēlaties aktivizēt taimera funkciju.
2. Ventilatora ieslēgšana/izslēgšana (neattiecas CO2200LEDMAX)
3. Ieslēgšanas/izslēgšanas poga (ON/OFF)
4. Strāvas indikators — rāda, vai sildītājs patērē elektrību vai ne.
5. Rāda izvēlēto jaudas līmeni.
6. Rāda, vai darbojas ventilators / taimera indikators CO2200LEDMAX
7. Vēlamā istabas temperatūra
8. Gaidīšanas indikators CO2200LEDMAX

BRĪDINĀJUMS: Pirms sildītāja lietošanas pārlicinieties, ka kāja ir pareizi piestiprināta saskaņā ar šo instrukciju!

UZMANĪBU! Šo sildītāju ir paredzēts lietot tikai kā papildus sildītāju, un kā šāda tipa sildītāju to drīkst lietot vienīgi cilvēku uzraudzībā.



Lietošana elektronisko termostatu



1. Iespraudiet sildītāja kontaktdakšu iezemētā kontaktligzdā.
2. Nospiediet ieslēgšanas/izslēgšanas pogu.
3. Izvēlieties vēlamo jaudu I, II vai III, nospiežot jaudas regulatoru. Grieziet termostata slēdzi, līdz displejā redzat vēlamo temperatūru. Tiklīdz kā istabas temperatūra nokritisies zem šī līmeņa, sildītājs automātiski atkal ieslēgsies. Kad istabas temperatūra atkal sasniegs vēlamo temperatūru, sildītājs pats izslēgsies.
4. Termostatu var regulēt temperatūrā no 5 līdz 35°C.
5. Ja vēlaties mainīt temperatūru istabā, atkārtojiet darbības, kas aprakstītas 3. punktā.
6. Nospiediet ventilatora pogu, lai tas sāktu darboties (neattiecas CO2200LEDMAX). **Atcerieties, ka ventilators darbojas tikai tad, kad sildītājs silst** (kad deg strāvas indikators lampiņa). Taimera funkcija CO2200LEDMAX: Nospiediet un 3 sekundes turiet taimera pogu, lai aktivizētu taimera funkciju, displejā parādīsies 00. Pagrieziet taimera pogu, lai izvēlētos, cik stundas 0–24 vēlaties aktivizēt taimera funkciju, 0 nozīmē, ka taimera funkcija nav. Pēc stundu skaita izvēles nospiediet taimera pogu vai pagaidiet 15 sekundes, lai automātiski apstiprinātu. Tagad iedegsies taimera indikators. Kad taimera funkcija ir izslēgta, sildītājs pāriet gaidīšanas režīmā, displejā parādās OF un iedegsies gaidīšanas režīma indikators.
7. Sildītājam ir pārkaršanas aizsardzība, kas izslēgs ierīci, ja kāda no tās daļām kļūs pārāk karsta.
8. Ja temperatūras sensors nefunkcionē, kā pienākas, displejā parādīsies simbols . Šādā gadījumā sildītājs pats izslēgsies. Lūdzu, sazinieties ar preces izplatītāju vai importētāju.
9. Lai izslēgtu sildītāju, nospiediet ieslēgšanas/izslēgšanas pogu. Ja sildītāju ilgāku laiku neizmantosiet, atvienojiet to no strāvas padeves.

Temperatūras kalibrēšana

SG2000LED/SG2000LED BLACK/SG2000GLASS

Skatīt zīmējumu 6 atsevišķā ilustrētā lappusē

Ja notiek kādas novirzes starp vēlamo un faktisko temperatūru telpā, to var viegli noregulēt (sildītājam pēdējo 12 stundu laikā ir jābūt iestatītam uz vienu un to pašu temperatūru, lai varētu saprast, vai kalibrēšana ir nepieciešama.)

Nospiediet un pieturiet pogu  5 sekundes un izmantojiet + vai – , lai iestatītu faktisko istabas temperatūru. Apstipriniet ar  vai nogaidiet 15 sekundes, lai apstiprināšana notiktu automātiski.

Sildītāja atiestatīšana

Skatīt zīmējumu 7 atsevišķā ilustrētā lappusē

Izslēdziet sildītāja galveno slēdzi. Nospiediet un turiet  vai  kamēr ieslēdzat sildītāja galveno slēdzi.

Apkope

- 1) Pirms tīrīšanas vienmēr atslēdziet sildītāju no strāvas padeves un ļaujiet ierīcei atdzist.
 - 2) Regulāri noslaukiet sildītāju ar mitru drāniņu un ļaujiet virsmai nožūt, pirms atkal ieslēdzat sildītāju.
 - 3) Apkures sezonas laikā sildītāju jātīra vismaz reizi mēnesī.
- UZMANĪBU! Sildītāju ir aizliegts iemērkāt ūdenī.**
Tīrīšanas nolūkos neizmantojiet nekādus mazgāšanas līdzekļus.
Sildītāja iekšpusē nedrīkst iekļūt ūdens — tas var būt bīstami.
- 4) Putekļus u.tml. jānotīra ar mīkstu drāniņu.
 - 5) Sildītāju var uzglabāt sausā un tīrā vietā.
 - 6) Ja sildītājs sabojājas, nemēģiniet to salabot saviem spēkiem, jo tas var radīt ugunsgrēka un / vai elektrotraumas risku.

Garantija

Mill piedāvā patērētājiem 5 gadu garantiju jebkuram Mill produktam no patērētāja veiktā pirkuma datuma. Biznesa klientiem tiks piemērots 2 gadu garantijas laiks.

Šī garantija nodrošina klientam tiesības, pēc Mill ieskatiem, uz bojātā produkta remontu vai nomaiņu, vai arī uz naudas atmaksu.

Garantija attiecas tikai uz defektiem, kas radušies Mill vainas dēļ. Tādēļ klienta garantijas prasības nav spēkā, ja defekts ir radies šādu apstākļu rezultātā:

- Nevērīga lietošana, nepareiza lietošana, nolaidība vai neuzmanīga produkta ekspluatācija, kas neatbilst Mill lietošanas instrukcijai.
- Transporta izraisīti defekti, kas radušies ārpus Mill atbildības robežām.
- Normāls nolietojums, ieskaitot detaļas, kas laika gaitā var nolietoties, piemēram, tālvadības pults baterijas (ja tādas ir), filtri, caurules un lampas āra apsildei utt.
- Bojājumi lietošanas dēļ, kas neatbilst nominālajai jaudai un Hz.
- Bojājumi, ko izraisījusi neatbilstoša produkta apkope.
- Bojājumi, ko izraisa elektrības padeves pārtraukumi, strāvas pārspriegums un/vai laikapstākļi.
- Bojājumi, kas radušies, instalējot vai remontējot produktu neatbilstoši Mill lietošanas instrukcijai.
- Tādu detaļu un piederumu, piem., filtra, izmantošana, kas nav Mill oficiāli sertificētas sastāvdaļas.
- Remontdarbi vai pārveidojumi, ko veic personas, kas nav Mill darbinieki vai pilnvarotie pārstāvji.
- Nelielas atkāpes no norādītās kvalitātes, kas ir nenozīmīgas produkta vērtībai un izturībai, vai atkāpes, kuras klients varētu pamatoti sagaidīt.
- Ierīces izmantošana ar trešās puses programmatūru vai aprīkojumu.
- Programmatūras un savienojamības problēmas, ko izraisa vietējie ierobežojumi piekļuvē mūsu mākoņpakalpojumiem.
- Programmatūras un savienojamības problēmas, ko izraisa neatbalstītas trešo pušu ierīces.
- Uz lietotņu vai mākoņpakalpojumu/tiešsaistes pakalpojumu dīkstāvi garantija neatiecas.



Lai novērstu šaubas, šī garantija nenodrošina klientam vai jebkurai trešajai personai nekādas tiesības uz zaudējumu atlīdzību vai jebkāda veida cenas samazinājumu. Saskaņā ar šo garantiju Mill nav nekādu saistību segt jebkādus zaudējumus, kas radušies klientam vai jebkurai trešajai personai.

Šie garantijas noteikumi ir spēkā tikai tiem klientiem, kuri iegādājās produktus no pilnvarotiem Mill tālākpārdevējiem.

Šī garantija neierobežos un neietekmēs klienta tiesības un tiesiskās aizsardzības līdzekļus saskaņā ar piemērojamiem obligātajiem tiesību aktiem.

Pārdevējs nokārtos garantijas prasību Mill vārdā. Lai iesniegtu prasību saskaņā ar šo garantiju, lūdz, veiciet tālāk aprakstītās darbības.

Prasības procedūra / nepieciešamā dokumentācija

1. Sazinieties ar Mill Pilnvaroto tālākpārdevēju, no kura iegādājāties produktu. Paņemiet līdzī pirkuma čeka oriģinālu, produkta sērijas numuru un bojāto produktu.
2. Mill Pilnvarotais tālākpārdevējs pārbauda produktu un novērtē, vai uz pretenziju attiecas garantija.
3. Ja uz pretenziju attiecas garantija, Mill pilnvarotais tālākpārdevējs saskaņā ar Mill norādījumiem izlemj, vai remontēt, nomainīt vai atmaksāt naudu par produktu.



Atkritumu apsaimniekošana

Simbols  nozīmē, ka šo produktu nedrīkst izmest kopā ar mājsaimniecības atkritumiem. Šis produkts ir jānogādā atkritumu pārstrādei vai jāievieto speciālā konteinerā elektriskajām ierīcēm un elektroniskajām iekārtām. Tādējādi tiek samazināti riski veselībai un kaitējums apkārtējai videi. Vietējie atkritumu apsaimniekotāji (vai cita atbildīgā institūcija) saskaņā ar normatīvajiem aktiem pieņem un pārstrādā šādus produktus videi draudzīgā veidā.

mill

Mill International B.V.
De Giesel 5
6081 PG Haelen
The Netherlands
www.millnorway.com



Inhoud

2-4	Belangrijke veiligheidsinformatie
5	Specificaties
5	Voor eerste gebruik
5	Eerste gebruik
5	Omschrijving van de heater
6	Onderdelen
6	Montage
6	Instructies mechanische thermostaat
7	Gebruik mechanische thermostaat
7	Instructies elektronische thermostaat
8	Gebruik elektronische thermostaat
8	Temperatuur kalibratie
8	De verwarming resetten
9	Onderhoud
9	Garantie
10	Afvalverwerking

Lees de handleiding goed door vóór gebruik en bewaar hem goed voor later gebruik.

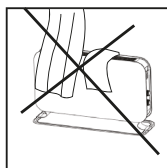

BEWAAR DEZE GEBRUIKSAANWIJZING VOOR TOEKOMSTIG GEBRUIK!

RAAK DEZE HEATER NIET AAN MET NATTE HANDEN!



**OM OVERVERHITTING TE VOORKOMEN,
DEK DE KACHEL NIET AF**



Belangrijke veiligheidsinformatie

Wanneer u elektrische producten gebruikt, dient u de veiligheidsvoorschriften op te volgen, zeker wanneer er kinderen in de buurt zijn.



WAARSCHUWING! Zorg er altijd voor dat u de stekker uit de kachel trekt voordat u hem verplaatst of schoonmaakt. Doe dit om elektrische schokken of verwondingen door hitte te vermijden.

- Lees de handleiding aandachtig door.
- Dit product is uitsluitend bedoeld voor huiselijk gebruik.
- Zorg dat de kachel aangesloten is op de netstroom zoals aangegeven staat op de kachel.
- Nieuwe kachels geven een specifieke geur af wanneer deze voor het eerst worden gebruikt. Dit stopt na korte tijd en is volledig onschuldig
- Controleer of mogelijk stukken piepschuim of karton tussen de onderdelen van de kachel gevallen zijn. Deze moeten worden verwijderd om onaangename geuren te voorkomen.
- Voorkom oververhitting van de kachel — **niet afdekken.**
- Zorg altijd dat u de kachel uitschakelt en de stekker uittrekt wanneer u deze langere tijd niet gebruikt.
- Let extra goed op wanneer de kachel wordt gebruikt in kamers waar kinderen, gehandicapten of ouderen aanwezig zijn.
- De kachel mag niet direct onder een stopcontact worden geplaatst.
- Het snoer mag onder geen enkel soort tapijt of kleed liggen. Zorg dat het snoer zodanig ligt dat niemand erover kan struikelen.



- De verwarming mag niet worden gebruikt als de stekker of het snoer beschadigd zijn. De verwarming mag niet worden gebruikt als deze op de grond is gevallen of zodanig beschadigd is dat hij niet meer juist functioneert.
- In geval van schade moet het snoer worden gerepareerd door de producent of een expert om gevaarlijke situaties te voorkomen.
- Probeer geen verlengsnoeren te gebruiken. Deze kunnen oververhit raken en brand veroorzaken.
- Bedek nooit de ventilator openingen van de kachel. Vermijd potentieel brandgevaar door ervoor te zorgen dat de luchttoevoer niet wordt geblokkeerd of bedekt. De kachel dient gebruikt te worden in ruimtes met normale, platte vloeren.
- In verband met brandgevaar mag de kachel niet bij licht ontvlambare materialen worden geplaatst.
- De kachel mag nooit gebruikt worden in ruimtes waar benzine, verf of andere brandbare vloeistoffen zijn opgeslagen, zoals in garages.
- De verwarming is goedgekeurd voor gebruik in zone 2 badkamers
- Raak een elektrische kachel nooit aan met natte handen. De verwarming moet zodanig worden geplaatst dat iemand die onder de douche staat of een bad neemt er niet direct mee in contact kan komen.
- De kachel wordt heet wanneer deze is ingeschakeld. Wees dus voorzichtig en vermijd brand- en schroeiwonden.
- Schakel de kachel uit, haal de stekker uit het stopcontact en laat hem afkoelen voordat u hem verplaatst.
- Gebruik deze kachel niet in kleine ruimtes, wanneer deze worden gebruikt door personen die niet in staat zijn de ruimte zelfstandig te verlaten, tenzij constant toezicht wordt gehouden.



- Voorkom overbelasting van het stroomnet (het circuit) wanneer de kachel is aangesloten. De kachel kan het stroomnet overbelasten wanneer andere elektrische apparaten op hetzelfde stopcontact zijn aangesloten.
- Dit apparaat mag niet worden gebruikt door kinderen onder de 8 jaar en personen met beperkte fysieke of mentale vaardigheden of met een gebrek aan ervaring en kennis, tenzij deze onder toezicht staan of de juiste instructies hebben gekregen aangaande het veilig gebruik van het apparaat en dus op de hoogte zijn van alle mogelijke gevaren.
- Laat kinderen niet met het apparaat spelen. Reiniging en onderhoud mogen niet zonder toezicht door kinderen worden uitgevoerd.
- Kinderen onder 3 jaar moeten op afstand van het apparaat worden gehouden, tenzij zij onder voortdurend toezicht staan.
- Kinderen tussen 3 en 8 jaar mogen het apparaat alleen aan- en uitzetten (ON/OFF) wanneer het apparaat correct is geplaatst en deze kinderen de juiste instructies of toezicht m.b.t. veilig gebruik hebben gekregen en de gevaren begrijpen.
- Gebruik deze kachel niet in de directe omgeving van een bad, douche of zwembad.
- Niet gebruiken als er zichtbare tekenen van schade aan het verwarmingselement zijn.
- **WAARSCHUWING:** Houd textiel, gordijnen of ander brandbaar materiaal op een afstand van minimaal 1 m van de luchtuitlaat om het brandgevaar te beperken.

Bezoek onze help desk op www.millnorway.com als u vragen heeft over het product. U kunt contact opnemen met de importeur van Mill in de Benelux via het onderstaande email adres: service@nxtretail.nl

WAARSCHUWING: De verwarming mag niet worden gebruikt als de glaspanelen beschadigd zijn (geldt SG-2000GLASS).

LET OP! Deze kachel is alleen ontworpen om te worden gebruikt als bijverwarming en en mag als dusdanig alleen onder toezicht worden gebruikt.

Specificaties

Model	Thermostaat	Kleur	Stroomsterkte	Vermogen (W)	Ventilator
SG2000MEC	Mechanisch	Wit	220-240V~, 50-60Hz	1800-2000	Nee
SG2000LED	Elektronisch	Wit	220-240V~, 50-60Hz	1800-2000	Ja
SG2000GLASS	Elektronisch	Wit	220-240V~, 50-60Hz	1800-2000	Ja
SG2000LED BLACK	Elektronisch	Zwart	220-240V~, 50-60Hz	1800-2000	Ja
CO2200MEC MAX	Mechanisch	Wit	220-240V~, 50-60Hz	1900-2200	Nee
CO2200LED MAX	Elektronisch	Wit	220-240V~, 50-60Hz	1900-2200	Nee

Voor eerste gebruik

Controleer na het uitpakken van de kachel of deze niet beschadigd is geraakt tijdens het vervoer. Neem contact op met de verkoper of importeur als u zichtbare schade waarneemt.

Bewaar de verpakking om de kachel later nog eens te kunnen vervoeren. Als u de doos wilt weggooien, zorg dan dat dit op verantwoorde wijze gebeurt. Houd plastic zakken buiten het bereik van kinderen.

Eerste gebruik

Na de eerste keer te zijn aangezet of na een lange periode buiten gebruik kan de kachel korte tijd een geur van verbranding afgeven. Dit is normaal.

Lees voor gebruik a.u.b. de instructies goed door. Bewaar de handleiding voor later gebruik

Beschrijving van de kachel

Zie bovenstaande tabel voor welke modellen met mechanische/elektronische thermostaat

Zie figuur 1 op de separate illustratie sheet

A en B Mechanisch Thermostaat **C, D en E Elektronisch Thermostaat**

1. Warmteafgifte
2. Thermostaat
3. Output selectieknop
4. Pootjes (plastic)

1. Warmteafgifte
2. LED display
3. Thermostaat + output selectieknop
4. Ventilator (geldt niet CO2200LED MAX)
5. AAN/UIT
6. Pootjes (aluminium)



Onderdelen

Zie figuur 2 op de separate illustratie sheet

A Mechanisch Thermostaat

- 4 schroeven (reeds gemonteerd)
- 2 voetbeugels
- 2 voetrails

B Elektronisch Thermostaat

- 8 schroeven (reeds gemonteerd)
- 2 voetbeugels
- 2 voetrails

Montage

Zie figuur 3 op de separate illustratie sheet

A Mechanisch Thermostaat

1. Schuif beide poten in de beugels zodat u een stabiele voet krijgt (zie afbeelding 1 hieronder)
2. Verwijder de reeds gemonteerde schroeven aan de onderzijde van de verwarming en plaats de kachel voorzichtig op zijn kop om de voet te monteren.
3. Twee schroeven moeten worden bevestigd aan elke voet beugel (zoals in de afbeelding hieronder)
4. **GEBRUIK DE KACHEL NOOIT VOORDAT DE POTEN STEVIG ZIJN VASTGESCHROEFD.**

B Elektronisch Thermostaat

1. Schuif beide poten in de beugels zodat u een stabiele voet krijgt (zie Afbeelding 1 hieronder).
2. Bevestig de poten aan de beugels door 2 schroeven in elke beugel vast te draaien (zie de foto hieronder).
3. Verwijder de reeds gemonteerde schroeven aan de onderzijde van de verwarming en plaats de kachel voorzichtig op zijn kop om de voet te monteren.
4. Twee schroeven moeten worden bevestigd aan elke voet beugel (zoals in de afbeelding hieronder 2).
5. **GEBRUIK DE KACHEL NOOIT VOORDAT DE POTEN STEVIG ZIJN VASTGESCHROEFD.**

Instructies mechanische thermostaat

Zie tabel op pagina 5 voor welke modellen met mechanische thermostaat

Bedieningspaneel

Zie figuur 4 op de separate illustratie sheet

1. Thermostaat. Stel de gewenste warmte- instelling in
2. Output selectieknop:

A SG2000MEC

0: UIT
 |: 750 W
 ||: 1250 W
 |||: 2000 W

B CO2200MECMAX

0: UIT
 |: 1000 W
 ||: 1200 W
 |||: 2200 W

WAARSCHUWING: Zorg ervoor dat de voet correct en volgens de instructies geplaatst is voordat u de kachel aanzet!

LET OP! Deze kachel is alleen ontworpen om te worden gebruikt als bijverwarming en en mag als dusdanig alleen onder toezicht worden gebruikt.

Gebruik mechanische thermostaat

1. Zet de selectieknop op UIT (0) en de thermostaat op minimum. Steek de stekker in een geaard stopcontact.
2. Zet de selectieknop in stand |, || of |||. Zet de thermostaat op de maximale stand. Als de gewenste kamertemperatuur is bereikt, zet de thermostaat langzaam naar beneden totdat u een klik hoort. De thermostaat kan nu in deze positie blijven totdat een andere kamertemperatuur is gewenst. Zodra de kamertemperatuur onder dit niveau duikt, gaat de kachel vanzelf opnieuw aan. Wanneer de kamer opnieuw de gewenste temperatuur heeft bereikt, schakelt de kachel zichzelf weer uit.
3. Als u de temperatuur van de ruimte wilt veranderen, herhaal dan stap 2
4. De kachel heeft een bescherming tegen oververhitting die het apparaat uitschakelt wanneer bepaalde onderdelen oververhit raken
5. Om de kachel uit te schakelen, zet de selectieknop op de 0 positie. Trek de stekker uit het stopcontact wanneer de kachel langere tijd niet wordt gebruikt.

Instructies elektronische thermostaat

Zie tabel op pagina 5 voor welke modellen met elektronische thermostaat

Bedieningspaneel

Zie figuur 5 op de separate illustratie sheet

1. Thermostaat, output selectieknop en timer knop (geldt voor CO2200LEDMAX):
 - i. Draai de selectieknop naar links om de temperatuur te verlagen en naar rechts om deze te verhogen.
 - ii. Druk de knop in om het gewenste energieniveau in te stellen. 3 energie niveaus.
 - iii. Houd de knop 3 seconden ingedrukt om de timerfunctie te activeren en kies het aantal uren 0-24 dat u de timerfunctie wilt laten activeren.
2. Ventilator AAN/UIT (geldt niet voor CO2200LEDMAX)
3. AAN/UIT knop
4. Stroomindicator — Laat zien of de kachel stroom verbruikt of niet
5. Geeft het energieniveau weer
6. Geeft aan of de ventilator geactiveerd is / timer indicator voor CO2200LEDMAX
7. Gewenste kamertemperatuur
8. Stand-by-indicator voor CO2200LEDMAX



WAARSCHUWING: Zorg ervoor dat de voet correct en volgens de instructies geplaatst is voordat u de kachel aanzet!

LET OP! Deze kachel is alleen ontworpen om te worden gebruikt als bijverwarming en en mag als dusdanig alleen onder toezicht worden gebruikt.

Gebruik elektronische thermostaat



1. Steek de stekker in een geaard stopcontact
2. Druk de UIT/AAN-knop in
3. Kies het gewenste energieniveau I, II of III door de output-selectieknop in te drukken. Zet de thermostaat op de gewenste temperatuur en kijk daarbij naar het display. Zodra de kamertemperatuur onder dit niveau duikt, gaat de kachel vanzelf opnieuw aan. Wanneer de kamer opnieuw de gewenste temperatuur heeft bereikt, schakelt de kachel zichzelf weer uit
4. De thermostaat heeft een bereik van 5 tot 35°C
5. Als u de temperatuur van de ruimte wilt veranderen, herhaal dan stap 3.
6. Druk op de ventilator knop om de ventilator te starten (geldt niet voor CO2200LEDMAX). **De ventilator is alleen actief als de kachel aan het opwarmen is** (wanneer de stroomindicator aan is). Timerfunctie voor CO2200LEDMAX: Houd de timerknop 3 seconden ingedrukt om de timerfunctie te activeren, 00 verschijnt in het display. Draai aan de timerknop om te selecteren hoeveel uur 0-24 u de timerfunctie wilt activeren, 0 betekent geen timerfunctie. Druk na het selecteren van het aantal uren op de timerknop of wacht 15 seconden op automatische bevestiging. De timerindicator gaat nu branden. Als de timerfunctie is uitgeschakeld, gaat de kachel naar de stand-bymodus, toont het display OF en gaat de stand-byindicator branden.
7. De kachel heeft een bescherming tegen oververhitting die het apparaat uitschakelt wanneer bepaalde onderdelen oververhit raken.
8. Als de temperatuur sensor niet naar behoren werkt, komt er dit  het display te staan. In dergelijke gevallen zal de kachel zichzelf uitschakelen. Gelieve contact op te nemen met uw verkoper of importeur.
9. Druk de UIT/AAN-knop in om de kachel uit te zetten. Mocht de kachel langere tijd niet worden gebruikt, haal dan de stekker uit het stopcontact.

Temperatuurkalibratie

SG2000LED/SG2000LED BLACK/SG2000GLASS

Zie figuur 6 op de separate illustratie sheet



Indien afwijkingen optreden tussen de gewenste en de echte temperatuur in de kamer, kan dit gemakkelijk worden aangepast (de kachel moet zijn ingesteld op dezelfde waarde gedurende tenminste 12 uur om er zeker van te zijn dat kalibratie nodig is).

Druk op  en houd vast voor 5 seconden en gebruik + of - om de echte temperatuur in te stellen die wordt waargenomen in de kamer. Bevestig met  of wacht 15 seconden voor automatische bevestiging.



De verwarming resetten

Zie figuur 7 op de separate illustratie sheet

Zet de verwarming uit, druk op  of  en houdt deze ingedrukt terwijl je de verwarming weer aan zet.

Onderhoud

- 1) Trek vóór het reinigen altijd de stekker uit het stopcontact en laat de kachel afkoelen.
- 2) Veeg de kachel geregeld af met een vochtig doekje en droog het oppervlak voordat u de kachel opnieuw inschakelt.
- 3) Tijdens het stookseizoen moet de kachel tenminste een keer per maand worden schoongemaakt.

Opgelet! De kachel mag nooit onder water worden gehouden.

Reinig de kachel niet met schoonmaakmiddelen.

Zorg ervoor dat er geen water in de kachel komt; dit kan gevaarlijk zijn.

- 4) Stof en dergelijke moet worden afgenomen met een zachte doek.
- 5) De kachel kan worden opgeborgen op een droge en schone plaats.
- 6) Als de kachel niet langer werkt, probeer deze dan niet zelf te repareren. Dit kan brandgevaar en/of een elektrische schok veroorzaken.

Garantie

Mill biedt consumenten 5 jaar garantie op elk Mill-product vanaf de aankoopdatum door een consument. Voor zakelijke klanten geldt een garantietermijn van 2 jaar (van toepassing indien de eindgebruikers bedrijven zijn).

Deze garantie geeft de klant het recht op, naar goedgevoelen van Mill, reparatie, vervanging van een defect product of restitutie.

De garantie dekt alleen defecten die afkomstig zijn van Mill. De klant zal daarom geen geldige garantiereclame hebben als het defect het gevolg is van omstandigheden zoals de volgende:

- Nalatig gebruik, verkeerd gebruik, verwaarlozing of onzorgvuldig gebruik van het product niet in overeenstemming met de gebruikershandleiding van Mill.
- Defecten veroorzaakt door transport opgelopen buiten de verantwoordelijkheid van Mill.
- Normale slijtage, inclusief onderdelen die na verloop van tijd verslijten, zoals batterijen voor afstandsbedieningen (indien van toepassing), filters, buizen en lampen voor buitenverwarming enz.
- Schade door gebruik niet in overeenstemming met het nominale vermogen en Hz.
- Schade veroorzaakt door onvoldoende productonderhoud.
- Schade door stroomuitval, stroompieken en/of weersomstandigheden.
- Schade als gevolg van het niet installeren of monteren van het product volgens de Mill gebruikershandleiding.
- Gebruik van onderdelen en accessoires, d.w.z. filters, die geen officiële door Mill gecertificeerde componenten zijn.
- Reparaties of wijzigingen uitgevoerd door andere partijen dan Mill of haar geautoriseerde agenten.
- Geringe afwijkingen van de opgegeven kwaliteit die voor de waarde en deugdelijkheid van het product onbeduidend zijn of afwijkingen die de klant redelijkerwijs mocht verwachten.



- Apparaten die worden gebruikt met software of apparatuur van derden.
- Software- en verbingsproblemen als gevolg van lokale beperkingen bij de toegang tot onze cloud services.
- Software- en verbingsproblemen als gevolg van niet-ondersteunde apparaten van derden.
- App of cloud/online service downtime valt niet onder de garantie.

Mill moet bewijzen dat de schade van het product niet bestond toen het product binnen het eerste jaar na de aankoop aan de klant werd verkocht.

Voor alle duidelijkheid: deze garantie geeft de klant of enige derde geen recht op schadevergoeding, compensatie of prijsvermindering van welke aard dan ook. Mill heeft geen enkele verplichting onder deze garantie om eventuele verliezen te dekken die door de klant of een derde partij zijn opgelopen.

Deze garantievoorwaarden zijn alleen geldig voor klanten die producten kopen via geautoriseerde Mill-wederverkopers.

De rechten en rechtsmiddelen van de klant op grond van toepasselijk dwingend recht worden niet beperkt of aangetast door deze garantie.

De verkoper behandelt de garantieclaim namens Mill. Om aanspraak te maken op deze garantie, moet een eindgebruiker de hieronder beschreven stappen volgen.

Claimproces / vereiste documentatie

1. Neem contact op met de geautoriseerde Mill retailer waar u het product hebt gekocht. Breng uw originele aankoopbon, serienummer van het product en het defecte product mee.
2. De Mill geautoriseerde dealer test het product en evalueert of de claim wordt gedekt door de garantie van de eindverbruiker.
3. Als de claim onder de garantie valt, beslist de Mill geautoriseerde daler, in overeenstemming met de instructies van Mill en op basis van het consumentenrecht, of het product wordt gerepareerd, vervangen of terugbetaald.



Afvalverwerking

Het symbool  geeft aan dat dit product moet worden gescheiden van huishoudelijk afval. Dit product moet worden afgeleverd bij een recyclingdienst of in een container voor elektrische apparaten en uitrustingen. Dit om gezondheidsrisico's en milieuschade te vermijden. Lokale handelaren (of de milieudienst bij jou in de buurt) zijn volgens de wet verplicht om dit soort producten aan te nemen en te recyclen, als een manier om dit op een milieuvriendelijk manier te verwerken.

mill

Mill International B.V.

De Giesel 5

6081 PG Haelen

The Netherlands

www.millnorway.com



Spis treści

- 2-4 | Ważne informacje dotyczące bezpieczeństwa
- 5 | Specyfikacja techniczna
- 5 | Przed pierwszym uruchomieniem
- 5 | Pierwsze uruchomienie
- 6 | Opis grzejnika
- 6 | Części urządzeń
- 6 | Montaż
- 7 | Instrukcja termostatu mechanicznego
- 7 | Użytkowanie termostatu mechanicznego
- 8 | Instrukcja termostat elektroniczny
- 9 | Użytkowanie termostatu elektronicznego
- 9 | Kalibracja temperatury
- 9 | Resetowanie grzejnika
- 10 | Konserwacja
- 10 | Gwarancja
- 11 | Gospodarka odpadami

Przed rozpoczęciem korzystania z urządzenia należy zapoznać się z instrukcją obsługi. Instrukcję należy zachować na czas użytkowania urządzenia.

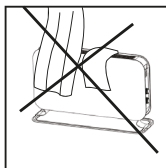
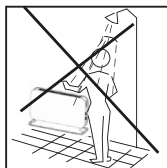

ZACHOWAJ INSTRUKCJĘ OBSŁUGI!

**NIE DOTYKAĆ PANELU LUB OBUDOWY
URZĄDZENIA MOKRYMI RĘKAMI!**



**ABY UNIKNĄĆ PRZEGRZANIA,
NIE PRZYKRYWAJ GRZEJNIKA**



Ważne informacje dotyczące bezpieczeństwa

Przy korzystaniu z produktów zasilanych elektrycznie należy przestrzegać ogólnych zasad bezpieczeństwa, szczególnie gdy w pobliżu znajdują się dzieci.



OSTRZEŻENIE! Przed rozpoczęciem czyszczenia lub zmianą lokalizacji urządzenia należy odłączyć je od sieci elektrycznej w celu uniknięcia wstrząsu elektrycznego lub uszkodzenia.

- Należy dokładnie zapoznać się z treścią instrukcji obsługi.
- Produkt przystosowany jest wyłącznie do użytku domowego.
- Upewnij się, że grzejnik podłączony jest do sieci elektrycznej 230V, zgodnie z informacjami na tabliczce znamionowej.
- Przy pierwszym uruchomieniu grzejnika może wydzielać się specyficzna woń. Taka sytuacja nie stanowi żadnego zagrożenia, natomiast wydzielający się zapach powinien szybko ustąpić.
- Sprawdź, czy fragmenty opakowania nie dostały się na powierzchnię elementów grzewczych urządzenia. Jeśli tak, należy je usunąć, aby zapobiec wydzielaniu się nieprzyjemnego zapachu.
- Należy unikać przegrzania się urządzenia — grzejnika nie wolno zasłaniać.
- W razie dłuższych przerw w korzystaniu z grzejnika należy go odłączyć od sieci elektrycznej.
- Jeśli urządzenie stosowane jest w pomieszczeniach, w których przebywają dzieci, osoby niepełnosprawne lub osoby starsze, należy zachować szczególne środki ostrożności.

- Grzejnika nie należy ustawiać bezpośrednio pod gniazdkiem elektrycznym.
- Nie należy umieszczać przewodu zasilającego pod wykładziną lub dywanem. Upewnij się, że przewód elektryczny ułożony jest w taki sposób, aby niemożliwe było potknięcie się o niego.
- Urządzenia nie wolno używać, jeśli przewód elektryczny lub wtyczka są uszkodzone. Z urządzenia nie należy korzystać, jeśli zostanie uszkodzone lub nie będzie funkcjonować prawidłowo, np. z powodu przewrócenia się.
- Jeśli przewód elektryczny zostanie uszkodzony, jego naprawę musi przeprowadzić producent lub specjalista w tej dziedzinie. Podyktowane jest to względami bezpieczeństwa.
- Nie należy stosować się przedłużaczy, gdyż może to doprowadzić do ich przegrzania oraz zagrażać wywołaniem pożaru.
- Nie wolno zakrywać otworów wentylacyjnych urządzenia. Aby zmniejszyć ryzyko zagrożenia pożarem, upewnij się, że wloty powietrza nie są zakryte lub zasłonięte. Urządzenie należy stosować w pomieszczeniach o powierzchni płaskiej.
- Urządzenia nie należy instalować w pobliżu materiałów łatwopalnych, gdyż zwiększałoby to zagrożenie wystąpienia pożaru.
- Urządzenia nie wolno stosować w pomieszczeniach, w których przechowywane jest paliwo, farby lub inne łatwopalne substancje płynne (np. w garażu).
- Nie wolno dotykać urządzenia mokrymi rękami. Urządzenie należy zainstalować w taki sposób, aby osoba biorąca kąpiel lub prysznic nie była narażona na bezpośredni z nim kontakt.
- Grzejnik wydziela wysoką temperaturę, gdy jest włączony. Należy zachować ostrożność, aby uniknąć poparzeń.



- Przed zmianą lokalizacji urządzenia należy je wyłączyć, a następnie odłączyć od sieci elektrycznej w celu wychłodzenia.
- Nie należy używać tego grzejnika w małych pomieszczeniach, gdy są w nich osoby, które nie mogą same opuścić pomieszczenia, chyba że zapewniony jest nad nimi stały nadzór.
- Należy zapobiegać przeciążeniu się instalacji elektrycznej w pomieszczeniu, w którym znajduje się urządzenie. Działanie grzejnika może doprowadzić do przeciążenia instalacji elektrycznej, jeśli do tego samego gniazdka podłączone są inne urządzenia.
- Urządzenia nie powinny obsługiwać dzieci poniżej 8. roku życia oraz osoby o ograniczonych funkcjach psychofizycznych lub nieposiadające odpowiedniego doświadczenia i wiedzy, chyba że zostały wcześniej poinstruowane odnośnie bezpieczeństwa obsługi urządzenia oraz świadome są potencjalnych zagrożeń.
- Nie należy dopuszczać, aby dzieci bawiły się urządzeniem. Nie należy dopuszczać, aby czyszczenie i konserwacja urządzenia wykonywane były przez dzieci bez odpowiedniego nadzoru.
- Dzieci poniżej 3. roku życia nie powinny zbliżać się do urządzenia, chyba że odbywa się to pod ścisłym nadzorem opiekunów.
- Zezwala się na uruchamianie i wyłączanie urządzenia dzieciom w przedziale wiekowym 3 — 8 lat, jednakże wyłącznie, gdy urządzenie zostanie zainstalowane zgodnie z instrukcją, natomiast dzieci zostaną poinstruowane odnośnie bezpieczeństwa korzystania z urządzenia oraz będą świadome zagrożeń z tym związanych.
- Nie używaj tego grzejnika w bezpośrednim otoczeniu wanny, prysznicza lub basenu.

- Nie używać, jeśli widoczne są oznaki uszkodzenia nagrzewnicy.
- **OSTRZEŻENIE:** Aby zmniejszyć ryzyko pożaru, należy trzymać tkaniny, zasłony lub inne materiały łatwopalne w odległości co najmniej 1 m od wylotu powietrza.

OSTRZEŻENIE: Grzejnika nie wolno używać, jeśli panel szklany jest uszkodzony (dotyczy tylko modelu GLASS AB-H1000DN).

UWAGA! Grzejnik służy wyłącznie do ogrzewania pomocniczego, a korzystanie z niego musi zachodzić pod ścisłą kontrolą.

Specyfikacja techniczna

Model	Termostat	Kolor	Natężenie prądu	Moc (W)	Wentylator
SG2000MEC	Mechaniczny	Biały	220-240V~, 50-60Hz	1800-2000	Nie
SG2000LED	Elektroniczny	Biały	220-240V~, 50-60Hz	1800-2000	Tak
SG2000GLASS	Elektroniczny	Biały	220-240V~, 50-60Hz	1800-2000	Tak
SG2000LED BLACK	Elektroniczny	Czarny	220-240V~, 50-60Hz	1800-2000	Tak
CO2200MECMAX	Mechaniczny	Biały	220-240V~, 50-60Hz	1900-2200	Nie
CO2200LEDMAX	Elektroniczny	Biały	220-240V~, 50-60Hz	1900-2200	Nie

Przed pierwszym uruchomieniem

Po rozpakowaniu urządzenia należy sprawdzić, czy nie uległo ono uszkodzeniu podczas transportu. W razie widocznych uszkodzeń skontaktuj się z jego sprzedawcą lub importem.

Opakowanie należy zachować w razie, gdyby zaszła potrzeba przetransportowania urządzenia. W razie utylizacji opakowania należy przestrzegać odpowiednich przepisów. Torby z tworzywa sztucznego należy trzymać poza zasięgiem dzieci.

Pierwsze uruchomienie

Jeśli urządzenie uruchamiane jest po raz pierwszy lub po dłuższej przerwie, może wydzielać się z niego nieprzyjemny zapach spalinowy. Trwa to zazwyczaj krótko i jest to normalny objaw.

Przed rozpoczęciem korzystania z urządzenia należy zapoznać się z instrukcją obsługi. Instrukcję obsługi należy zachować.



Opis grzejnika

Proszę zapoznać się z powyższą tabelą, które modele wyposażone są w termostat mechaniczny/elektroniczny

Patrz rys. 1 w oddzielnym arkuszu ilustracyjnym

A oraz **B** Mechaniczny Termostat

1. Wydzielanie ciepła
2. Termostat
3. Regulator mocy
4. Nóżki (tworzywo sztuczne)

C, **D** oraz **E** Elektroniczny Termostat

1. Wydzielanie ciepła
2. Wyświetlacz LED
3. Termostat + regulator mocy
4. Wentylator (nie dotyczy CO2200LEDMAX)
5. ON/OFF (Wł./Wył.)
6. Nóżki (aluminium)

Części urządzeń

Patrz rys. 2 w oddzielnym arkuszu ilustracyjnym

A Mechaniczny Termostat

- 4 śruby (zamontowane)
- 2 wsporniki do nóżek
- 2 prowadnice nóżek

B Elektroniczny Termostat

- 8 śrub (zamontowane)
- 2 wsporniki do nóżek
- 2 prowadnice nóżek

Montaż urządzenia

Patrz rys. 3 w oddzielnym arkuszu ilustracyjnym

A Mechaniczny Termostat

1. Umieść obie nóżki na wspornikach, aby ustawić urządzenie w stabilnej pozycji (patrz: Ilustracja nr 1 poniżej).
2. Wykręć śruby umieszczone wcześniej w podstawie urządzenia, a następnie umieść delikatnie urządzenie na podstawie w celu zamontowania nóżek.
3. Do każdego wspornika nóżki należy przykręcić dwie śruby (patrz: Ilustracja nr 2 poniżej).
4. **URZĄDZENIA NIE WOLNO URUCHAMIAĆ, JEŚLI NÓŻKI NIE SĄ DOKŁADNIE DOKRĘCONE.**

B Elektroniczny Termostat

1. Umieść obie nóżki na wspornikach, aby ustawić urządzenie w stabilnej pozycji (patrz: Ilustracja nr 1 poniżej).
2. Dokręć nóżki przy pomocy 2 śrub do każdego ze wsporników (patrz: ilustracja poniżej).
3. Wykręć śruby umieszczone wcześniej w podstawie urządzenia, a następnie umieść delikatnie urządzenie na podstawie w celu zamontowania nóżek.
4. Do każdego wspornika nóżki należy przykręcić dwie śruby (patrz: Ilustracja nr 2 poniżej).
5. **URZĄDZENIA NIE WOLNO URUCHAMIAĆ, JEŚLI NÓŻKI NIE SĄ DOKŁADNIE DOKRĘCONE.**

Instrukcja termostatu mechanicznego

Zobacz tabelę na stronie 5, dla których modeli z termostatem mechanicznym

Panel sterowania

Patrz rys. 4 w oddzielnym arkuszu ilustracyjnym

1. Termostat. Dostosuj temperaturę przy pomocy pokrętki
2. Regulator mocy:

A SG2000MEC
0: OFF (Wyłączony)
I: 750 W
II: 1250 W
III: 2000 W

B CO2200MECMAX
0: OFF (Wyłączony)
I: 1000 W
II: 1200 W
III: 2200 W

OSTRZEŻENIE: Przed uruchomieniem urządzenia należy upewnić się, czy jest ono umieszczone na podłożu zgodnie z instrukcją obsługi.

UWAGA! Grzejnik służy wyłącznie do ogrzewania pomocniczego, a korzystanie z niego musi zachodzić pod ścisłą kontrolą.

Użytkowanie termostatu mechanicznego

1. Ustaw pokrętkę regulatora mocy w pozycji OFF (Wył.) (0), natomiast termostat ustaw na minimalną wartość. Podłącz urządzenie do gniazdka elektrycznego z uziemnieniem.
2. Ustaw pokrętkę regulatora w pozycji I, II lub III. Ustaw pokrętkę termostatu na maksymalną wartość. Gdy temperatura pomieszczenia osiągnie pożądaną wartość, przekręć pokrętkę termostatu w lewo, aż usłyszysz dźwięk „kliknięcia”. Pokrętkę termostatu będzie można pozostawić w tej pozycji, chyba że nastąpi zmiana ustawienia pożądanego temperatury pomieszczenia. Jeśli temperatura pomieszczenia spadnie poniżej ustawionej wartości, urządzenie uruchomi się ponownie. Gdy temperatura pomieszczenia osiągnie pożądaną wartość, urządzenie wyłączy się.
3. Jeśli chcesz dokonać zmiany ustawienia temperatury, powtórz czynności opisane w kroku 2.
4. Urządzenie wyposażone jest w zabezpieczenie przeciw przegrzaniu. Jeśli którykolwiek z komponentów nagrzej się zbyt mocno, urządzenie wyłączy się.
5. Aby wyłączyć urządzenie, przestaw pokrętkę regulatora mocy do pozycji 0. W razie dłuższych przerw w korzystaniu z urządzenia należy je odłączyć od sieci elektrycznej.



Instrukcja termostat elektroniczny

Proszę zapoznać się z tabelą na stronie 5, dla których modeli z termostatem elektronicznym

Panel sterowania

Patrz rys. 5 w oddzielnym arkuszu ilustracyjnym

1. Termostat, regulator mocy i przycisk timera (dotyczy tylko CO2200LEDMAX):
 - i. W celu zmniejszenia temperatury przekręć pokrętko regulatora w lewo, natomiast w celu jej zwiększenia przekręć pokrętko w prawo.
 - ii. Wciśnij przycisk, aby zmienić ustawienie poziomu mocy. 3 poziomy mocy.
 - iii. Naciśnij i przytrzymaj przycisk przez 3 sekundy, aby aktywować funkcję timera, i wybierz liczbę godzin 0-24, w których chcesz aktywować funkcję timera.
2. Fan ON/OFF (Wł./Wył. wentylator) (nie dotyczy CO2200LEDMAX)
3. Przycisk ON/OFF (Wł./Wył.)
4. Wskaźnik zasilania — informuje, czy urządzenie pobiera prąd
5. Wskazuje poziom mocy
6. Informuje, czy wentylator jest uruchomiony / wskaźnik timera dla CO2200LEDMAX
7. Pożądana temperatura pomieszczenia
8. Wskaźnik czuwania dla CO2200LEDMAX

OSTRZEŻENIE: Przed uruchomieniem urządzenia należy upewnić się, czy jest ono umieszczone na podłożu zgodnie z instrukcją obsługi.

UWAGA! Grzejnik służy wyłącznie do ogrzewania pomocniczego, a korzystanie z niego musi zachodzić pod ścisłą kontrolą.

Użytkowanie termostatu elektronicznego



1. Podłącz urządzenie do gniazdka elektrycznego z uziemieniem.
2. Naciśnij przycisk ON/OFF (Wł./Wył.)
3. Wybierz poziom mocy I, II lub III poprzez dociśnięcie pokrętła regulatora. Ustaw temperaturę na termostacie, spoglądając jednocześnie na wyświetlacz. Jeśli temperatura pomieszczenia spadnie poniżej ustawionej wartości, urządzenie uruchomi się ponownie. Gdy temperatura pomieszczenia osiągnie pożądaną wartość, urządzenie wyłączy się samoistnie.
4. Zakres wartości termostatu wynosi 5–35 °C.
5. Jeśli chcesz zmienić temperaturę dla pomieszczenia, powtórz krok 3.
6. Naciśnij przycisk Fan, aby uruchomić wentylator (nie dotyczy CO2200LEDMAX).
Uwaga: wentylator jest aktywny wyłącznie, gdy urządzenie się nagrzewa (tj. gdy wskaźnik mocy jest włączony). Funkcja timera dla CO2200LEDMAX: Naciśnij i przytrzymaj przycisk timera przez 3 sekundy, aby włączyć funkcję timera, na wyświetlaczu pojawi się 00. Obróć przycisk timera, aby wybrać, ile godzin 0-24 chcesz, aby funkcja timera była aktywna, 0 oznacza brak funkcji timera. Po wybraniu liczby godzin naciśnij przycisk timera lub poczekaj 15 sekund na automatyczne potwierdzenie. Wskaźnik timera zacznie się teraz świecić. Gdy funkcja timera jest wyłączona, grzejnik przechodzi w tryb czuwania, na wyświetlaczu pojawia się OF i zapala się kontrolka czuwania.
7. Urządzenie wyposażone jest w zabezpieczenie przeciw przegrzaniu. Jeśli którykolwiek z komponentów nagrzeje się zbyt mocno, urządzenie wyłączy się.
8. Jeśli czujnik temperatury przestanie działać prawidłowo, na wyświetlaczu pojawi się oznaczenie .
9. Aby wyłączyć urządzenie, naciśnij przycisk ON/OFF (Wł./Wył.) W razie dłuższych przerw w korzystaniu z urządzenia należy je odłączyć od sieci elektrycznej.

Kalibracja temperatury

SG2000LED/SG2000LED BLACK/SG2000GLASS



Patrz rys. 6 w oddzielnym arkuszu ilustracyjnym

W razie występowania różnic między temperaturą pożądaną a rzeczywistą temperaturą pomieszczenia można je łatwo skorygować (najpierw jednak na grzejniku należy ustawić takie same wartości na co najmniej 12 godzin; dzięki temu można będzie ocenić, czy kalibracja jest konieczna).

Przytrzymaj przycisk  przez 5 sekund oraz użyj przycisków + lub - w celu ustawienia rzeczywistej temperatury panującej w pomieszczeniu. Potwierdź przy użyciu  lub przycisku lub odczekaj 15 sekund na automatyczne potwierdzenie.

Resetowanie grzejnika

Patrz rys. 7 w oddzielnym arkuszu ilustracyjnym

Patrz rys. 6 w oddzielnym arkuszu ilustracyjnym  lub  podczas włączania głównego wyłącznika nagrzewnicy.



Konserwacja

- 1) Aby wyczyścić urządzenie, najpierw odłącz je od sieci elektrycznej, a następnie pozostaw do wychłodzenia.
- 2) Grzejnik należy regularnie przecierać wilgotną szmatką. Urządzenie można uruchomić ponownie, gdy jego powierzchnia jest sucha.
- 3) Czyszczenie grzejnika należy przeprowadzać przynajmniej raz w miesiącu podczas sezonu grzewczego.

UWAGA! Nie wolno zanurzać urządzenia w wodzie.

Nie należy stosować chemicznych środków czyszczących.

Nie wolno dopuszczać, aby do środka urządzenia dostała się woda. Mogłoby się to okazać bardzo niebezpieczne.

- 4) Kurz oraz podobne osady należy usuwać przy pomocy miękkiej szmatki.
- 5) Urządzenie należy przechowywać w suchym i czystym miejscu.
- 6) Jeśli urządzenie przestanie działać, nie należy podejmować próby samodzielnej naprawy. Mogłoby to skutkować zwiększeniem zagrożenia pożarowego i/lub porażeniem elektrycznym.

Gwarancja

Mill oferuje konsumentom 5-letnią gwarancję na każdy produkt Mill od daty zakupu przez konsumenta. W przypadku klientów biznesowych obowiązuje 2-letni okres gwarancji (dotyczy użytkowników końcowych będących firmami).

Niniejsza gwarancja zapewnia klientowi prawo do, według uzasadnionego uznania firmy Mill, naprawy/wymiany wadliwego produktu lub zwrotu pieniędzy.

Gwarancja obejmuje tylko wady, które pochodzą od Mill. W związku z tym klientowi nie przysługuje roszczenie gwarancyjne, jeśli wada wynika z następujących okoliczności:

- Niedbałe użycie, niewłaściwe użycie, zaniedbanie lub nieostrożna obsługa produktu niezgodna z instrukcją obsługi znajdującą się w opakowaniu.
- Wady spowodowane transportem pozostają poza odpowiedzialnością Mill.
- Normalne zużycie, w tym części, które mogą z czasem ulec zużyciu, na przykład baterie do pilotów zdalnego sterowania (jeśli dotyczy), filtry, rury i lampy do ogrzewania zewnętrznego itp.
- Uszkodzenia spowodowane użytkowaniem niezgodnym z mocą znamionową i Hz.
- Uszkodzeń spowodowanych nieodpowiednią konserwacją produktu.
- Uszkodzeń spowodowanych przerwami w dostawie prądu, skokami napięcia i/lub pogodą.
- Uszkodzeń powstałych w wyniku instalacji lub montażu produktu niezgodnie z instrukcją obsługi znajdującą się w opakowaniu.
- Używanie części i akcesoriów, np. filtra, które nie są oficjalnymi komponentami certyfikowanymi przez Mill.
- Naprawy lub zmiany przeprowadzane przez podmioty inne niż Mill lub upoważnione do tego firmy.
- Drobne odchylenia od deklarowanej jakości, które są nieistotne dla wartości i solidności produktu lub odchylenia, których klient mógł rozsądnie oczekiwać.
- Urządzenie używane będzie z oprogramowaniem lub sprzętem innych firm.
- Problemy z oprogramowaniem i łącznością spowodowane lokalnymi ograniczeniami w dostępie do naszych usług w chmurze.
- Problemy z oprogramowaniem i łącznością spowodowane przez nieobsługiwane urządzenia innych firm.
- Przeście aplikacji lub usług w chmurze/online nie są objęte gwarancją.

Mill musi przedstawić dowód, że uszkodzenie produktu nie istniało, gdy produkt został sprzedany klientowi, w ciągu pierwszego roku po zakupie.

W celu uniknięcia wątpliwości, niniejsza gwarancja nie daje klientowi ani osobom trzecim żadnego prawa do odszkodowania, rekompensaty ani obniżki ceny jakiegokolwiek rodzaju. Firma Mill nie będzie zobowiązana w ramach niniejszej gwarancji do pokrycia jakichkolwiek strat poniesionych przez klienta lub osoby trzecie.

Niniejsze warunki gwarancji są ważne tylko dla klientów, którzy kupują produkty za pośrednictwem autoryzowanych sprzedawców Mill.

Prawa klienta i środki zaradcze wynikające z obowiązującego bezwzględnie prawa nie będą ograniczone ani nie będą naruszone przez niniejszą gwarancję.

Sprzedawca będzie obsługiwał roszczenia gwarancyjne w imieniu Mill. Aby zgłosić roszczenie w ramach niniejszej gwarancji, użytkownik końcowy musi wykonać czynności opisane poniżej.

Proces reklamacyjny / Wymagana dokumentacja

1. Skontaktuj się z autoryzowanym sprzedawcą Mill, u którego zakupiłeś produkt. Należy zabrać ze sobą oryginalny dowód zakupu, numer seryjny produktu oraz wadliwy produkt.
2. Autoryzowany sprzedawca Mill testuje produkt i ocenia, czy reklamacja jest objęta gwarancją dla użytkownika końcowego.
3. Jeżeli reklamacja jest objęta gwarancją, autoryzowany sprzedawca Mill, zgodnie z instrukcjami Mill i w oparciu o prawo konsumenckie, podejmuje decyzję o naprawie, wymianie lub zwrocie pieniędzy za produkt.



Gospodarka odpadami

Symbol  oznacza, że w razie utylizacji tego produktu nie należy traktować go w ten sam sposób, co odpady domowe. Urządzenie należy dostarczyć do zakładu gospodarki odpadami lub umieścić je w pojemniku na odpady elektryczne i elektroniczne. Takie działanie podyktowane jest względami bezpieczeństwa oraz ma na celu ochronę środowiska naturalnego. Lokalne przedsiębiorstwa (lub stacja gospodarki odpadami) zobowiązane są na podstawie przepisów prawa do przyjmowania tego typu urządzeń i poddawania ich recyklingowi. Wymogi te mają na celu ochronę środowiska naturalnego.

mill

Mill International B.V.

De Giesel 5
6081 PG Haelen
The Netherlands

www.millnorway.com





Tartalom

- 2-4 Fontos biztonsági tudnivalók
- 5 Specifikációk
- 5 Az első használat előtt
- 5 Az első használat
- 5 A fűtőkészülék bemutatása
- 5 Alkatrészek
- 6 Felszerelés
- 6 A mechanikus hőfokszabályozóra vonatkozó utasítások
- 7 A mechanikus hőfokszabályozó használata
- 7 Az elektronikus hőfokszabályozó használatára vonatkozó utasítás
- 8 Az elektronikus hőfokszabályozó használata
- 8 A hőmérséklet kalibrálása
- 9 A fűtőkészülék visszaállítása alaphelyzetbe
- 9 Karbantartás
- 9 Hulladékkezelés

Kérjük, használat előtt figyelmesen olvassa el a használati utasítást.

Őrizze meg a használati utasítást, mert később szüksége lehet rá.

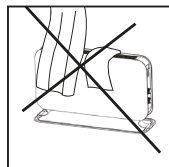
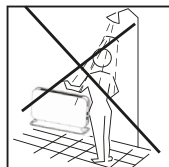

ŐRIZZE MEG EZT A HASZNÁLATI UTASÍTÁST, MERT KÉSŐBB SZÜKSÉGE LEHET RÁ!

SOHA NE ÉRINTSE MEG A FŰTŐKÉSZÜLÉKET VAGY ANNAK BURKOLATÁT NEDVES KÉZZEL!



**A TÚLHEVÜLÉS ELKERÜLÉSE ÉRDEKÉBEN
NE TAKARJA LE A FŰTŐKÉSZÜLÉKET**

Fontos biztonsági tudnivalók

Az elektromos termékek használatakor, különösen gyermekek jelenlétében be kell tartania az általános biztonsági előírásokat.



FIGYELMEZTETÉS! Az áramütés vagy a hő okozta sérülések elkerülése érdekében a fűtőkészülék mozgatása vagy tisztítása előtt mindig győződjön meg arról, hogy kihúzta a csatlakozót.

FIGYELMESEN OLVASSA EL A HASZNÁLATI UTASÍTÁST

- A termék kizárólag otthoni használatra készült.
- Győződjön meg róla, hogy a fűtőkészülék az azon feltüntetett módon van csatlakoztatva a ház elektromos hálózatahoz.
- Az új fűtőkészülékek sajátos szagot bocsáthatnak ki az első használatkor. Ez rövid idő belül megszűnik, és teljes mértékben ártalmatlan.
- Ellenőrizze, hogy nem kerültek-e csomagolóhab- vagy kartondarabok a fűtőkészülék elemei közé. Ezeket a darabokat el kell távolítani a kellemetlen szagok elkerülése érdekében.
- Akadályozza meg a fűtőkészülék túlmelegedését — **nem szabad letakarni.**
- Mindig kapcsolja ki a fűtőkészüléket, és húzza ki a konnektorból, ha hosszabb ideig nem használja azt.
- Különös figyelmet igényel, ha a fűtőkészüléket olyan helyiségben használja, ahol gyermekek, fogyatékkal élők vagy idősek tartózkodnak.
- A fűtőkészüléket nem szabad közvetlenül a konnektor alatt felállítani.
- A csatlakozókábelt nem szabad szőnyeg alá fektetni.



Győződjön meg róla, hogy a kábel úgy van elhelyezve, hogy senki ne botolhasson bele.

- A fűtőkészüléket nem szabad használni, ha a vezeték vagy a csatlakozó dugó sérült.
- A fűtőkészüléket nem szabad használni, ha leesett, vagy más módon megsérült, ami miatt meghibásodott.
- A veszélyes helyzetek elkerülése érdekében a kábelt a gyártónak vagy szakembernek kell megjavítania, ha megsérült.
- Kerülje a hosszabbító kábelek használatát, mert túlmelegedhetnek, és tüzet okozhatnak.
- Soha ne takarja le a fűtőkészülék szellőzőnyílásait. Kerülje el a lehetséges tűzveszélyt, ügyelve arra, hogy a levegőbemenetek ne legyenek elzárva vagy letakarva. A fűtőkészüléket normál síkpadlójú helyiségekben kell használni.
- A fűtőkészüléket nem szabad bármilyen gyúlékony anyag közvetlen közelébe telepíteni, mert mindig fennáll a tűz keltkezésének veszélye.
- A fűtőkészüléket soha nem szabad olyan helyiségben használni, ahol benzint, festéket vagy más gyúlékony folyadékot tárolnak, például garázsban.
- Soha ne érintse meg nedves kézzel az elektromos fűtőkészüléket. A fűtőkészüléket úgy kell telepíteni, hogy a zuhanyozó vagy fürdő személy ne érintkezhessen vele közvetlenül.
- A termék egyes részei rendkívül felforrósodhatnak és égési sérüléseket okozhatnak. Különös figyelmet kell fordítani ott, ahol gyermekek és kiszolgáltatott személyek vannak jelen.
- A fűtőkészüléket ki kell kapcsolni, a csatlakozó dugót ki kell húzni, és a fűtőkészüléknek le kell hűlnie, mielőtt elmozdítják azt.

- Kerülje az elektromoshálózat (az áramkör) túlterhelését, ahol a fűtőkészülék csatlakoztatva van. A fűtőkészülék túlterhelheti az elektromos áramkört, ha ugyanabba az elektromos aljzatba más elektromos készülékeket is csatlakoztatnak.
- Ne használja ezt a fűtőkészüléket kis helyiségekben, ha azokban olyan személyek tartózkodnak, akik nem képesek önállóan elhagyni a helyiséget, kivéve, ha állandó felügyeletet biztosítanak.
- A terméket 8 év alatti gyermekek, valamint csökkent fizikai vagy szellemi képességű személyek, illetve kellő tapasztalattal és ismeretekkel nem rendelkezők nem használhatják, kivéve, ha felügyelet alatt állnak vagy oktatást kaptak a termék biztonságos használatára vonatkozóan, és megértették az ezzel járó veszélyeket.
- Gyermekek nem játszhatnak a készülékkel. A tisztítást és karbantartást gyermekek felügyelet nélkül nem végezhetik.
- A 3 év alatti gyermekeket távol kell tartani a terméktől, kivéve, ha állandó felügyelet alatt állnak.
- A 3 és 8 év közötti gyermekek csak akkor kapcsolhatják be/ki a készüléket, ha a fűtőkészüléket az összeszerelési utasításoknak megfelelően szerelték be, és a gyermekek oktatást kaptak a termék biztonságos használatára vonatkozóan, és megértették az ezzel járó veszélyeket, vagy felügyelik őket.
- Ne használja ezt a fűtőkészüléket kád, zuhanyzó vagy úszómedence közvetlen környezetében.
- Ne használja, ha a fűtőberendezésen látható sérülés jelei vannak.
- **FIGYELMEZTETÉS:** A tűzveszély csökkentése érdekében tartsa a textíliákat, függönyöket vagy bármilyen más gyúlékony anyagot legalább 1 m távolságra a légkivezető nyílástól.



Specifikációk

Modell	Hőfokszabályozó	Szín	Áramerősség	Teljesítmény (W)	Ventilátor
SG2000MEC	Mechanikus	Fehér	220-240V~, 50-60Hz	1800-2000	Nem
SG2000LED	Elektronikus	Fehér	220-240V~, 50-60Hz	1800-2000	Igen
SG2000GLASS	Elektronikus	Fehér	220-240V~, 50-60Hz	1800-2000	Igen
SG2000LED BLACK	Elektronikus	Fekete	220-240V~, 50-60Hz	1800-2000	Igen
CO2200MECMAX	Mechanikus	Fehér	220-240V~, 50-60Hz	1900-2200	Nem
CO2200LEDMAX	Elektronikus	Fehér	220-240V~, 50-60Hz	1900-2200	Nem

Az első használat előtt

A fűtőkészülék kicsomagolása után ellenőrizze, hogy a termék nem sérült-e meg a szállítás során. Vegye fel a kapcsolatot a kiskereskedővel vagy az importőrrel, ha a terméken látható sérüléseket fedez fel. Őrizze meg a külső csomagolást a fűtőkészülék későbbi szállításához. Ha meg akarja semmisíteni a csomagolást, győződjön meg róla, hogy az megfelelően történik. A műanyag zacskókat tartsa távol a gyermekektől.

Az első használatkor

Az első bekapcsoláskor, vagy ha hosszabb ideig nem használta azt, a fűtőkészülék rövid ideig égett szagot bocsájthat ki. Ez természetes. Kérjük, használat előtt figyelmesen olvassa el a teljes használati utasítást. Őrizze meg a használati útmutatót későbbi használatra.

A fűtőkészülék bemutatása

Lásd a fenti táblázatban, hogy mely modellek rendelkeznek mechanikus/elektronikus hőfokszabályozóval.

Lásd az 1. ábrát a külön illusztrációs lapon

A és B mechanikus hőfokszabályozó

1. Hőkibocsátás
2. Hőfokszabályozó
3. Teljesítményszabályozó
4. Lábak (műanyag)

C, D és E elektronikus hőfokszabályozó

1. Hőkibocsátás
2. LCD kijelző
3. Termosztát + teljesítményszabályozó
4. Ventilátor (nem vonatkozik a CO2200LEDMAX modellelre)
5. ON/OFF [BE/KI]
6. Lábak (alumínium)

Alkatrészek

Lásd a 2. ábrát a külön illusztrációs lapon

A Mechanikus hőfokszabályozó

- 4 csavar (előre szerelt)
- 2 lábtartó
- 2 sín a lábakhoz

B Elektronikus hőfokszabályozó

- 8 csavar (előre szerelt)
- 2 lábtartó
- 2 sín a lábakhoz

FIGYELMEZTETÉS! A fűtőkészüléket nem szabad használni, ha az üveglapok sérültek (ez kizárólag az SG2000GLASS modellekre vonatkozik).

FIGYELEM! Ez a fűtőberendezés csak kiegészítő fűtési forrásként használható, és nem szabad felügyelet nélkül használni.

Felszerelés

Lásd a 3. ábrát a külön illusztrációs lapon

A Mechanikus hőfokszabályozó

1. Helyezze mindkét lábat a lábtartókba, hogy stabil legyen a talp.
2. Távolítsa el az előre rögzített csavarokat a fűtőberendezés aljáról, és a lábak felszereléséhez óvatosan állítsa fejre a fűtőkészüléket.
3. Minden lábtartón két csavart kell rögzíteni.

4. SOHA NE HASZNÁLJA A FŰTŐBERENDEZÉST, AMÍG A LÁBAKAT SZOROSAN BE NEM CSAVAROZTA.

B Elektronikus hőfokszabályozó

1. Távolítsa el az előre rögzített csavarokat mindkét lábról, mielőtt behelyezi őket a lábtartókba, hogy stabil legyen a talp.
2. Rögzítse a lábakat a tartókhoz úgy, hogy minden tartóba 2 csavart helyez, és rögzít.
3. Távolítsa el az előre rögzített csavarokat a fűtőberendezés aljáról, és a lábak felszereléséhez óvatosan állítsa fejre a fűtőkészüléket.
4. Minden lábtartón két csavart kell rögzíteni.

5. SOHA NE HASZNÁLJA A FŰTŐBERENDEZÉST, AMÍG A LÁBAKAT SZOROSAN BE NEM CSAVAROZTA.

A mechanikus hőfokszabályozóra vonatkozó utasítások

Ellenőrizze a 5 oldalon lévő táblázatban, mely modellekhez tartozik mechanikus hőfokszabályozó.

Kezelőfelület

Lásd a 4. ábrát a külön illusztrációs lapon

1. Hőfokszabályozó: Állítsa be a kívánt hőfokot
2. Teljesítményszabályozó:

A SG2000MEC

- 0: OFF [KI]
- |: 750 W
- ||: 1250 W
- |||: 2000 W

B CO2200MECMAX

- 0: OFF [KI]
- |: 1000 W
- ||: 1200 W
- |||: 2200 W



A mechanikus hőfokszabályozó használata

1. Állítsa a teljesítményszabályozót OFF (O) állásba, a termosztátot pedig állítsa a legkisebb fokozatra. Csatlakoztassa a fűtőkészüléket egy földelt konnektorhoz.
2. Állítsa a teljesítményszabályozót az I, II vagy III állásba. Állítsa a hőfokszabályozót a legmagasabb fokozatra. A kívánt szobahőmérséklet elérésekor fordítsa a hőfokszabályozót lassan lefelé, amíg egy kattantást nem hall. A termosztát most ebben a helyzetben maradhat, amíg más szobahőmérsékletet nem kíván. Amint a helyiség hőmérséklete ez alá a szint alá csökken, a fűtőkészülék automatikusan újra bekapcsol. Amikor a helyiség ismét eléri a kívánt hőmérsékletet, a fűtőkészülék ismét kikapcsol.
3. Ha meg kívánja változtatni a helyiség hőmérsékletét, ismételje meg a 2. lépésben leírtakat.
4. A fűtőkészülék túlmelegedés elleni védelemmel rendelkezik, amely kikapcsolja a készüléket, ha bármelyik alkatrész rendkívül felforrósodik.
5. A fűtés kikapcsolásához fordítsa a teljesítményszabályozót 0 állásba. Ha a fűtőkészüléket hosszabb ideig nem használja, húzza ki a csatlakozódugót.

FIGYELMEZTETÉS! A FŰTŐKÉSZÜLÉK HASZNÁLATA ELŐTT GYŐZŐDJÖN MEG RÓLA, HOGY A TALP MEGFELELŐEN FEL VAN SZERELVE, AZ UTASÍTÁSOK SZERINT!

FIGYELEM! Ez a fűtőberendezés csak kiegészítő fűtési forrásként használható, és nem szabad felügyelet nélkül használni.

Az elektronikus hőfokszabályozó használatára vonatkozó utasítás

Ellenőrizze a 5. oldalon lévő táblázaton, mely modellekhez tartozik mechanikus hőfokszabályozó.

Kezelőfelület

Lásd az 5. ábrát a külön illusztrációs lapon

1. Hőfokszabályozó, teljesítményszabályozó és időzítő gomb (kizárólag a CO2200LEDMAX modell esetén):
 - i. A hőmérséklet csökkentéséhez fordítsa a gombot balra, a hőmérséklet növeléséhez pedig jobbra.
 - ii. Nyomja meg a gombot a kívánt teljesítményszint megváltoztatásához. 3 teljesítményszint
 - iii. Nyomja meg, és 3 másodpercen keresztül tartsa lenyomva a gombot az időzítő funkció bekapcsolásához, majd adja meg 0-24-ig az órák számát, amikor szeretné, ha az időzítő funkció aktiválva lenne.
2. Ventilátor ON/OFF [BE/KI] (nem vonatkozik a CO2200LEDMAX modellre)
3. ON/OFF [BE/KI] gomb
4. Áramellátás jelző — jelzi, hogy a fűtőkészülék használ-e áramot vagy sem.
5. Jelzi a teljesítményszintet
6. Jelzi, hogy a ventilátor be van-e kapcsolva/időzítésjelző a CO2200LEDMAX esetében.
7. Kívánt szobahőmérséklet
8. Készenlét jelző a CO2200LEDMAX esetében.

Az elektronikus hőfokszabályozó használata

1. Csatlakoztassa a fűtőkészüléket egy földelt konnektorhoz.
2. Nyomja meg az ON/ON/OFF [BE/KI] gombot.
3. Válassza ki a kívánt teljesítményt (I, II vagy III) a teljesítményszabályozó megnyomásával.
Fordítsa a hőfokszabályozót a kívánt hőmérsékletre, miközben a kijelzőt nézi. Amint a helyiség hőmérséklete ez alá a szint alá csökken, a fűtőberendezés automatikusan újra bekapcsol. Amikor a helyiség ismét eléri a kívánt hőmérsékletet, a fűtőkészülék magától kikapcsol.
4. A termosztát 5 és 35 °C között állítható.
5. Ha módosítani szeretné a helyiség hőmérsékletét, ismételje meg a 3. lépést.
6. Nyomja meg a ventilátor gombot a ventilátor elindításához (nem vonatkozik a CO2200LEDMAX modellre). **Megjegyzés: a ventilátor csak akkor aktív, amikor a fűtőberendezés melegszik** (amikor az áramellátás jelző világit). Időzítő funkció a CO2200LEDMAX modell esetén: Nyomja meg, és 3 másodpercen keresztül tartsa lenyomva a gombot az időzítő funkció bekapcsolásához, a 00 fog megjelenni a kijelzőn. Fordítsa el az időzítő gombot annak megadásához, hogy 0- 24-ig hány órán át szeretné kikapcsolva tartani az időzítőt, a 0 azt jelenti, hogy nincs időzítő funkció. Az órák számának kiválasztása után nyomja meg az időzítő gombot, vagy várjon 15 másodpercet az automatikus megerősítésre. Az időzítő jelzőfénye kigyullad. Amikor az időzítő funkció ki van kapcsolva, a fűtőkészülék készenléti üzemmódba áll, a kijelzőn az OF látható, és a készenlét jelzőfény kigyullad.
7. A fűtőkészülék túlmelegedés elleni védelemmel rendelkezik, amely kikapcsolja a készüléket, ha bármelyik alkatrész rendkívül felforrósodik.
8. Ha a hőmérséklet-érzékelő nem úgy működik, ahogyan kellene, a  jelenik meg a kijelzőn. Ilyen esetekben a fűtőkészülék kikapcsolja magát. Kérjük, forduljon a forgalmazóhoz vagy az importőrhez.
9. A fűtőkészülék kikapcsolásához nyomja meg az ON/OFF [BE/KI] gombot. Ha a fűtőkészüléket hosszabb ideig nem használja, húzza ki a csatlakozódugót.

FIGYELMEZTETÉS! A FŰTŐKÉSZÜLÉK HASZNÁLATA ELŐTT GYŐZŐDJÖN MEG RÓLA, HOGY A TALP MEGFELELŐEN FEL VAN SZERELVE, AZ UTASÍTÁSOK SZERINT!

FIGYELEM! Ez a fűtőberendezés csak kiegészítő fűtési forrásként használható, és nem szabad felülegyet nélkül használni.

A hőmérséklet kalibrálása



SG2000LED/SG2000LED BLACK/SG2000GLASS

Lásd az 6. ábrát a külön illusztrációs lapon

Előfordulhat eltérés a fűtőkészülék által észlelt hőmérséklet és a helyiség tényleges hőmérséklete között. Ez több okra is visszavezethető, a leggyakoribb azonban az, hogy a fűtőkészülék meglehetősen messze van attól a helytől, ahol Ön általában tartózkodik. Ha a hőmérsékletet például 22 fokra állítja be, akkor természetes, hogy ugyanezt a hőmérsékletet várja el ott is, ahol például a kanapéja áll. A hőmérséklet-érzékelő azonban



magán a készüléken van elhelyezve, ezért a hőmérsékletben eltérés fordulhat elő. Ennek beállításához minden Mill fűtőberendezés rendelkezik beállítási (kalibrálási) funkcióval, amely lehetővé teszi a fűtőkészülék által észlelt hőmérséklet módosítását. Megjegyzés! A szobában állandó hőmérsékletnek kell lenni a kalibrálás megkezdése előtt.

Nyomja meg a  gombot, és tartsa lenyomva 5 másodpercig, majd használja a + illetve - gombot a helyiségben érzékelt tényleges hőmérséklet beállításához. Erősítse meg a  gombbal, vagy várjon 15 másodpercig az automatikus megerősítésre.

A fűtőkészülék visszaállítása alaphelyzetbe

Lásd az 7. ábrát a külön illusztrációs lapon

Lásd az 7. ábrát a külön illusztrációs lapon  gombot, vagy a  gombot, miközben bekapcsolja a fűtőkészülék főkapcsolóját.

Karbantartás

1. A tisztításhoz mindig húzza ki a fűtőkészüléket a konnektorból, és hagyja kihűlni.
2. Rendszeresen törölje át a fűtőkészüléket nedves ruhával, és szárítsa meg a felületet, mielőtt újra bekapcsolja a fűtőkészüléket.
3. A fűtőkészüléket fűtési időszakban legalább havonta egy alkalommal meg kell tisztítani.

FIGYELEM! A fűtőkészüléket soha nem szabad víz alá meríteni. Kerülje a tisztítószerek használatát a fűtőkészülék tisztításához. Soha nem kerülhet víz a fűtőkészülék belsejébe, ez veszélyes lehet.

4. A port stb. puha ronggyal kell eltávolítani.
5. A fűtőkészülék száraz és tiszta helyen tárolható.
6. Ha a fűtőkészülék elromlik, ne próbálja meg saját maga megjavítani, mert tűzveszélyt és/vagy áramütést okozhat.

Hulladékkezelés

A  szimbólum azt jelzi, hogy ezt a terméket nem szabad a háztartási hulladékkal együtt ártalmatlanítani. Ezt a terméket elektromos készülékek és elektronikus berendezések újrahasznosítására szolgáló szervizbe vagy konténerbe kell szállítani. Az egészségügyi kockázatok csökkentése és környezet védelme érdekében követendő. A helyi vállalkozásokat (vagy az Ön szomszédságában működő környezetvédelmi állomást) törvény kötelezi az ilyen termékek átvételére és újrahasznosítására, a környezetbarát ártalmatlanítás keretei között.

mill

Mill International B.V.
De Giesel 5
6081 PG Haalen
The Netherlands
www.millnorway.com



Contenido

2-4	Información de seguridad importante
5	Especificaciones
5	Antes del primer uso
5	Primer uso
6	Descripción del calefactor
6	Piezas
6	Montaje
6	Instrucciones termostato mecánico
7	Uso termostato mecánico
7	Instrucciones termostato electrónico
8	Uso del termostato electrónico
9	Calibración de la temperatura
9	Reajuste del calentador
9	Mantenimiento
9	Garantía
11	Eliminación de residuos

Lea atentamente las instrucciones antes de utilizar el aparato. Guarde buen cuidado de este manual para su uso posterior.

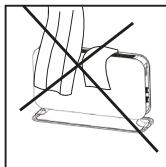
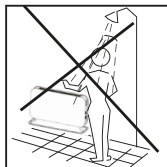

¡GUARDE ESTE MANUAL DE INSTRUCCIONES PARA USO FUTURO!

¡NUNCA TOQUE SU ESTUFA O SU CARCASA CON LAS MANOS MOJADAS!



PARA EVITAR SOBRECALENTAMIENTOS, NO CUBRA LA ESTUFA



Información de seguridad importante

Debe respetar las normas de seguridad habituales cuando utilice productos eléctricos, especialmente en presencia de niños.



¡AVISO! Para evitar descargas eléctricas o daños debidos al calor, asegúrese siempre de desenchufar el aparato antes de moverlo o limpiarlo.

- El producto está destinado exclusivamente al uso doméstico.
- Asegúrese de que el calentador está conectado a la red eléctrica habitual de la casa, tal y como se indica en el calentador.
- Los calefactores nuevos desprenden un olor específico cuando se utilizan por primera vez, que desaparece al cabo de poco tiempo y es totalmente inofensivo.
- Compruebe si hay trozos de espuma de embalaje o cartón que puedan haber caído en los elementos calefactores del calentador. Estos trozos deben retirarse para evitar olores desagradables.
- Evite que la estufa se sobrecaliente: no la tape.
- Apague siempre la estufa y desenchúfela cuando no vaya a utilizarla durante un largo periodo de tiempo.
- Preste especial atención si el calefactor se utiliza en habitaciones donde residen niños, minusválidos o ancianos.
- La estufa no debe colocarse directamente debajo de una toma de corriente.
- El cable no debe colocarse bajo ningún tipo de alfombra. Asegúrese de que el cable esté colocado de forma que

nadie pueda tropezar con él.

- No utilice la estufa si el cable o el enchufe están dañados. No utilice la estufa si se ha caído al suelo o si ha sufrido cualquier otro daño que provoque su mal funcionamiento.
- El cable debe ser reparado por un técnico especializado.
- El cable debe ser reparado por el fabricante o por un experto si está dañado, para evitar situaciones de peligro.
- Evite el uso de alargadores, ya que podrían sobrecalentarse y provocar un incendio.
- No tape nunca los orificios de ventilación de la estufa. Evite posibles riesgos de incendio asegurándose de que las tomas de aire no estén bloqueadas ni tapadas. La estufa debe utilizarse en habitaciones con suelos planos normales.
- La estufa no debe instalarse cerca de materiales inflamables de ningún tipo porque siempre puede haber riesgo de incendio.
- La estufa no debe utilizarse nunca en habitaciones donde se almacene gasoil, pintura u otros líquidos inflamables, como en un garaje.
- Nunca toque un calefactor eléctrico con las manos mojadas. El calefactor debe instalarse de forma que una persona que se esté duchando o bañando no pueda entrar en contacto directo con él.
- Algunas partes de este producto pueden calentarse mucho y causar quemaduras. Debe prestarse especial atención en presencia de niños y personas vulnerables.
- Apague la estufa, desenchúfela y deje que se enfríe antes de moverla.
- Evite sobrecargar la red eléctrica (el circuito) donde está conectado el calefactor. La estufa puede sobrecargar el circuito eléctrico si se conectan otros aparatos eléctricos a



la misma toma de corriente.

- No utilice esta estufa en habitaciones pequeñas cuando estén ocupadas por personas que no sean capaces de salir solas de la habitación, a menos que haya una supervisión constante.
- El producto no puede ser utilizado por niños menores de 8 años y personas con capacidades físicas o mentales reducidas o con falta de experiencia y conocimientos, a menos que hayan recibido supervisión o instrucciones sobre el uso seguro del producto y comprendan los peligros que conlleva.
- Los niños no deben jugar con el producto. La limpieza y el mantenimiento no deben ser realizados por niños sin supervisión.
- Los niños menores de 3 años deben mantenerse alejados del producto, a menos que estén bajo supervisión constante. Los niños de 3 a 8 años sólo pueden encender y apagar el producto si el calefactor está montado de acuerdo con las instrucciones de montaje y los niños han recibido instrucciones o supervisión sobre el uso seguro del producto y comprenden los riesgos que conlleva.
- No utilice esta estufa en las inmediaciones de un baño, una ducha o una piscina.
- No lo utilice si hay signos visibles de daños en el calefactor.
- **ADVERTENCIA:** Para reducir el riesgo de incendio, mantenga los textiles, cortinas o cualquier otro material inflamable a una distancia mínima de 1 m de la salida de aire.

¡ADVERTENCIA! El calefactor no debe utilizarse sin los paneles de cristal (sólo para SG2000GLASS).

¡ATENCIÓN! Este calefactor sólo debe utilizarse como fuente de calor complementaria y no debe utilizarse sin supervisión

Especificaciones

Modelo	Termostato	Color	Potencia(W)	Amperaje	Ventilador
SG2000MEC	Mecánico	Blanco	220-240V~, 50-60Hz	1800-2000	Sí
SG2000LED	Electrónico	Blanco	220-240V~, 50-60Hz	1800-2000	No
SG2000GLASS	Electrónico	Blanco	220-240V~, 50-60Hz	1800-2000	Sí
SG2000LED BLACK	Electrónico	Negro	220-240V~, 50-60Hz	1800-2000	Sí
CO2200MECMAX	Mecánico	Blanco	220-240V~, 50-60Hz	1900-2200	No
CO2200LEDMAX	Electrónico	Blanco	220-240V~, 50-60Hz	1900-2200	Sí

Antes del primer uso

Después de desembalar el calefactor, compruebe que el producto no haya sufrido daños durante el transporte. Póngase en contacto con el vendedor o importador si detecta daños visibles en el producto.

Conserve el embalaje exterior para transportar la estufa en el futuro. Si desea deshacerse del embalaje, asegúrese de hacerlo correctamente. Mantenga las bolsas de plástico fuera del alcance de los niños.

Primer uso

Después de encender la estufa por primera vez o tras un periodo prolongado sin usarla, la estufa puede producir un olor a quemado durante un breve periodo de tiempo. Esto es normal.

Lea atentamente todas las instrucciones antes de utilizar la estufa. Guarde el manual de instrucciones para uso futuro.

Descripción de la estufa

Consulte en la tabla anterior los modelos que disponen de termostato mecánico/electrónico.

Véase la figura 1 en la hoja de ilustraciones separada

A y **B** Termostato mecánico

1. Emisión de calor
2. Termostato
3. Selector de salida
4. Patas (plástico)

C, **D** y **E** Termostato electrónico

1. Emisión de calor
2. Indicador LED
3. Termostato + selector de potencia
4. Ventilador (no aplicable al CO2200LEDMAX)
5. ON/OFF
6. Patas (aluminio)



Piezas

Véase la figura 2 en la hoja de ilustraciones separada

A Termostato mecánico

- 4 tornillos (premontados)
- 2 soportes para las patas
- 2 rieles para los pies

B Termostato electrónico

- 8 tornillos (premontados)
- 2 soportes de pie
- 2 raíles para los pies

Montaje

Véase la figura 3 en la hoja de ilustraciones separada

A Termostato mecánico

1. Inserte ambas patas en los soportes de forma que obtenga un pie estable.
2. Retire los tornillos premontados de la parte inferior del calefactor y coloque el calefactor suavemente sobre su cabeza para montar las patas.
3. Es necesario fijar dos tornillos en cada soporte de pie.
4. **NUNCA UTILICE LA ESTUFA ANTES DE HABER ATORNILLADO FIRME-
MENTE LAS PATAS.**

B Termostato electrónico

1. Quite los tornillos premontados de ambas patas antes de insertarlas en los soportes, de modo que obtenga una pata estable.
2. Fije las patas a los soportes apretando 2 tornillos en cada soporte.
3. Retire los tornillos premontados de la parte inferior de la estufa y coloque la estufa suavemente sobre su cabeza para montar las patas.
4. Hay que apretar 2 tornillos en cada soporte de los pies.
5. **NO UTILICE NUNCA LA ESTUFA ANTES DE HABER ATORNILLADO FIRME-
MENTE LAS PATAS.**

Instrucciones termostato mecánico

Consulte en la tabla de la página 5 los modelos que disponen de termostato mecánico

Panel de control

Véase la figura 4 en la hoja de ilustraciones separada

1. Termostato: Ajuste la temperatura deseada.
2. Selector de salida:

A SG2000MEC

- 0: OFF
- I: 750 W
- II: 1250 W
- III: 2000 W

B CO2200MECMAX

- 0: OFF
- I: 1000 W
- II: 1200 W
- III: 2200 W

ADVERTENCIA: ANTES DE UTILIZAR EL CALEFACTOR, ASEGÚRESE DE QUE EL PIE ESTÁ CORRECTAMENTE COLOCADO Y DE ACUERDO CON LAS INSTRUCCIONES ANTES DE UTILIZAR EL CALEFACTOR.

¡ATENCIÓN! Este calefactor sólo debe utilizarse como fuente de calor suplementaria, y no debe utilizarse sin supervisión

Uso termostato mecánico

1. Coloque el selector de salida en la posición OFF (0) y el termostato al mínimo. Enchufe el calefactor a una toma de corriente con conexión a tierra.
2. Coloque el selector de salida en la posición I, II o III. Gire el termostato hasta la posición máxima. Cuando se haya alcanzado la temperatura ambiente deseada, gire el termostato lentamente hasta que oiga un clic. El termostato puede permanecer ahora en esta posición hasta que se desee otra temperatura ambiente. En cuanto la temperatura ambiente por debajo de este nivel, la estufa volverá a encenderse automáticamente. Cuando la habitación haya alcanzado de nuevo la temperatura deseada, la estufa volverá a apagarse.
3. Si desea modificar la temperatura ambiente, repita las instrucciones del paso 2.
4. El calefactor dispone de una protección contra sobrecalentamiento que apaga el aparato si alguna de sus piezas se calienta en exceso.
5. Para apagar el calefactor, gire el selector de salida a la posición O. Si no va a utilizar el calefactor durante un periodo prolongado de tiempo, desenchúfelo.

Instrucciones termostato electrónico

Consulte en la tabla de la página 5 los modelos que disponen de termostato electrónico.

Panel de mandos

Véase la figura 5 en la hoja de ilustraciones separada

1. Termostato, selector de salida y botón temporizador (sólo aplicable al modelo CO2200LEDMAX):
 - i. Gire el selector hacia la izquierda para disminuir la temperatura, y gire el selector hacia derecha para aumentar la temperatura.
 - ii. Pulse el botón para cambiar el nivel de potencia deseado. Hay 3 niveles de potencia.
 - iii. Mantenga pulsado el botón durante 3 segundos para activar la función de temporizador y elija el número de horas 0-24 que desea tener activada la función de temporizador.
2. Ventilador ON/OFF (no se aplica al CO2200LEDMAX)
3. Botón ON/OFF
4. Indicador de encendido - Muestra si la estufa está utilizando energía o no



5. Indica el nivel de salida
6. Indica si el ventilador está activado / indicador de temporizador para CO2200LEDMAX
7. Temperatura ambiente deseada
8. Indicador de standby para CO2200LEDMAX

ADVERTENCIA: ANTES DE UTILIZAR LA ESTUFA, ASEGÚRESE DE QUE EL PIE ESTÁ COLOCADO CORRECTAMENTE Y DE ACUERDO CON LAS INSTRUCCIONES.

¡ATENCIÓN! Este calefactor sólo debe utilizarse como fuente de calor suplementaria, y no debe utilizarse sin supervisión

Uso del termostato electrónico

1. Enchufe el calefactor a una toma de corriente con conexión a tierra.
2. Pulse el botón ON/OFF.
3. Elija la potencia deseada ||| o ||, pulsando el selector de potencia. 4. Gire el termostato hasta la temperatura deseada mientras mira la pantalla. En cuanto la temperatura ambiente descienda por debajo de este nivel, la estufa volverá a ponerse en marcha automáticamente. Cuando la habitación haya alcanzado de nuevo la temperatura deseada, el calefactor se apagará automáticamente.
4. El termostato pasa de 5 a 35°C.
5. Si desea cambiar la temperatura de la habitación, repita el paso 3.
6. Pulse el botón del ventilador para poner en marcha el ventilador (no se aplica al CO2200LEDMAX). Tenga en cuenta que el ventilador sólo está activo cuando la estufa se está calentando (cuando el indicador de encendido está encendido).
Función de temporizador para el CO2200LEDMAX: Mantenga pulsado el botón del temporizador durante 3 segundos para activar la función de temporizador, 00 aparecerá en la pantalla. Gire el botón para seleccionar cuántas horas 0-24 desea que se active la función de temporizador, 0 significa que no hay función de temporizador. Para seleccionar el número de horas, pulse el botón del temporizador, o espere 15 segundos para la confirmación automática. El indicador del temporizador se encenderá. Cuando la función de temporizador está activada, la estufa pasa al modo de espera, la pantalla muestra OF y el indicador de standby se encenderá.
7. El calefactor dispone de una protección contra sobrecalentamiento que apaga el aparato si alguna de sus piezas se calienta extremadamente.
8. Si el sensor de temperatura no funciona como debería, se mostrará en la pantalla. En tal caso, la estufa se apagará sola. Póngase en contacto con su distribuidor o importador. ❄
9. Para apagar la estufa, pulse el botón ON/OFF. Si no va a utilizar la estufa desconecte el enchufe.

Calibración de la temperatura

SG2000LED/SG2000LED BLACK/SG2000GLASS

Véase la figura 6 en la hoja de ilustraciones separada



Puede producirse una desviación entre la temperatura registrada por el calefactor y la temperatura real de la habitación. Esto puede deberse a varias razones, sin embargo, la más común es que el calefactor esté colocado a bastante distancia de donde usted reside habitualmente. Cuando usted ajusta la temperatura a, por ejemplo, 22 grados, es natural que espere la misma temperatura en el lugar donde se encuentra, por ejemplo, su sofá. Sin embargo, el sensor de temperatura está situado en el propio producto, por lo que puede producirse una desviación de la temperatura.

Para ajustar esto, todos los calefactores Mill están equipados con una función de calibración, que le permite ajustar la temperatura registrada por el calefactor. **NOTA** El local debe haber alcanzado una temperatura estable antes de cualquier calibrado.

Mantenga pulsado  durante 5 segundos y utilice + o - para ajustar la temperatura real observada en la habitación. Confirme con  o espere 15 segundos para la confirmación automática.

Reajuste del calefactor

Véase la figura 7 en la hoja de ilustraciones separada

Apague el interruptor principal de la estufa. Mantenga pulsado  o  mientras enciende el interruptor principal de la estufa.

Mantenimiento

- 1) Para la limpieza, desenchufe siempre el calentador y déjelo enfriar.
- 2) Limpie el calefactor regularmente con un paño húmedo y seque la superficie antes de volver a encenderlo.
- 3) La estufa debe limpiarse al menos una vez al mes durante la temporada de calefacción.

PRECAUCIÓN La estufa no debe sumergirse nunca en agua. Evite utilizar detergentes para limpiar la estufa. Nunca deje que entre agua en el interior del calentador; esto puede ser peligroso.

- 4) Quite el polvo con un paño suave.
- 5) La estufa puede guardarse en un lugar seco y limpio.
- 6) Si la estufa deja de funcionar, no intente repararla usted mismo porque puede provocar un riesgo de incendio y/o descarga eléctrica.

Garantía

Mill ofrece a los consumidores 5 años de garantía para cualquier producto Mill a partir de la fecha de compra por un consumidor. Para los clientes empresariales, se aplicará un periodo de garantía de 2 años (aplicable en caso de que los usuarios finales sean empresas).

Esta garantía proporciona al cliente el derecho, a discreción razonable de Mill, bien a la



reparación, bien a la sustitución de un producto defectuoso, o bien al reembolso de su importe.

La garantía sólo cubre los defectos originados por Mill. Por lo tanto, el cliente no tendrá derecho a reclamar la garantía si el defecto es consecuencia de circunstancias como las siguientes:

- Uso negligente, mal uso, negligencia o manejo descuidado del producto no conforme con el manual de usuario de Mill.
- Defectos causados por un transporte ajeno a la responsabilidad de Mill.
- Desgaste normal, incluidas las piezas que puedan desgastarse con el paso del tiempo como, por ejemplo, las pilas de los mandos a distancia (si procede), los filtros, los tubos y las lámparas de la calefacción exterior, etc.
- Daños debidos a un uso no conforme con la potencia nominal y los Hz. Daños causados por un mantenimiento inadecuado del producto.
- Daños por cortes de suministro eléctrico, subidas de tensión y/o condiciones meteorológicas.
- Daños como consecuencia de no instalar o montar el producto de acuerdo con el manual de usuario de Mill.
- Uso de piezas y accesorios, por ejemplo, filtros, que no sean componentes oficiales certificados por Mill. Reparaciones o alteraciones realizadas por personas ajenas a Mill o a sus agentes autorizados.
- Desviaciones menores de la calidad declarada que sean insignificantes para el valor y la solidez del producto o desviaciones que el cliente pudiera esperar razonablemente.
- Dispositivos utilizados con software o equipos de terceros.
- Problemas de software y conectividad debidos a restricciones locales en el acceso a nuestros servicios en la nube.
- Problemas de software y conectividad debidos a dispositivos de terceros no compatibles. El tiempo de inactividad de la aplicación o de los servicios en la nube o en línea no está cubierto por la garantía.

Mill debe aportar pruebas de que el daño del producto no existía cuando se vendió el producto al cliente dentro del primer año tras la compra.

Para evitar cualquier duda, esta garantía no otorga al cliente ni a terceros ningún derecho a indemnización por daños y perjuicios, compensación ni reducción de precio de ningún tipo. Mill no tendrá ninguna obligación, en virtud de esta garantía, de cubrir las pérdidas sufridas por el cliente o por terceros.

Estas condiciones de garantía sólo son válidas para los clientes que adquieran productos a través de distribuidores autorizados de Mill.

Los derechos y recursos del cliente de conformidad con la legislación obligatoria aplicable no se verán limitados ni afectados por esta garantía.

El vendedor tramitará la reclamación de garantía en nombre de Mill. Para realizar una reclamación en virtud de esta garantía, el consumidor final debe seguir los pasos que se describen a continuación.

Proceso de reclamación/ Documentación requerida

1. Póngase en contacto con el distribuidor autorizado de Mill donde adquirió el producto. Lleve consigo el recibo original de la compra, el número de serie del producto y el producto defectuoso.
2. El Distribuidor Autorizado Mill prueba el producto y evalúa si la reclamación está cubierta por la garantía del consumidor final.

- Si la reclamación está cubierta por la garantía, el distribuidor autorizado de Mill, de acuerdo con las instrucciones de Mill y basándose en la ley del consumidor, decide si repara, sustituye o reembolsa el producto.

Eliminación de residuos

El símbolo  indica que este producto no debe desecharse junto con la basura doméstica. Este producto debe entregarse a un servicio de reciclaje o a un contenedor para aparatos eléctricos y electrónicos. Esto se hace para evitar riesgos para la salud y prevenir daños al medio ambiente. Las empresas locales (o la estación medioambiental de su barrio) están obligadas por ley a aceptar y reciclar este tipo de productos, como forma de eliminación respetuosa con el medio ambiente.



mill

Mill International B.V.

De Giesel 5
6081 PG Haelen
The Netherlands

www.millnorway.com





Seasonal energy efficiency

Information requirement for the electric local space heaters

Model identifier(s): SG2000MEC

Item	Symbol	Value	Unit	Item	Unit
Head Output				Type of heat input, for electric storage local space heaters only (select one)	
Nominal heat output	P _{nom}	1,8-2,0	kW	manual heat charge control, with integrated thermostat	No
Minimum heat output (indicative)	P _{min}	0,75	kW	manual heat charge control with room and/or outdoor temperature feedback	No
Maximum continuous heat output	P _{max,c}	2,00	kW	electronic heat charge control with room and/or outdoor temperature feedback	No
Auxiliary electricity consumption				fan assisted heat output	No
At nominal heat output	el _{max}	N/A	kW	Type of heat output/room temperature control (select one)	
At minimum heat output	el _{min}	N/A	kW	single stage heat output and no room temperature control	No
In standby mode	el _{SB}	0,0	kW	two or more manual stages, no room temperature control	No
				with mechanic thermostat room temperature control	Yes
Seasonal space heating energy efficiency	η _s	36 %		with electronic room temperature control	No
				electronic room temperature control plus day timer	No
				electronic room temperature control plus week timer	No
				Other control options (multiple selections possible)	
				room temperature control, with presence detection	No
				room temperature control, with open window detection	No
				with distance control option	No
				with adaptive start control	No
				with working time limitation	No
				with black bulb sensor	No
Contact details	Mill International AS Grini Næringspark 10, 1361 Østerås, Norway				



Seasonal energy efficiency

Information requirement for the electric local space heaters

Model identifier(s): CO2200MECMAX

Item	Symbol	Value	Unit	Item	Unit
Head Output				Type of heat input, for electric storage local space heaters only (select one)	
Nominal heat output	P _{nom}	1,9-2,2	kW	manual heat charge control, with integrated thermostat	No
Minimum heat output (indicative)	P _{min}	1,0	kW	manual heat charge control with room and/or outdoor temperature feedback	No
Maximum continuous heat output	P _{max,c}	2,2	kW	electronic heat charge control with room and/or outdoor temperature feedback	No
Auxiliary electricity consumption				fan assisted heat output	No
At nominal heat output	e _{lmax}	N/A	kW	Type of heat output/room temperature control (select one)	
At minimum heat output	e _{lmin}	N/A	kW	single stage heat output and no room temperature control	No
In standby mode	e _{lSB}	0,0	kW	two or more manual stages, no room temperature control	No
				with mechanic thermostat room temperature control	Yes
Seasonal space heating energy efficiency	η _s	36 %		with electronic room temperature control	No
				electronic room temperature control plus day timer	No
				electronic room temperature control plus week timer	No
				Other control options (multiple selections possible)	
				room temperature control, with presence detection	No
				room temperature control, with open window detection	No
				with distance control option	No
				with adaptive start control	No
				with working time limitation	No
				with black bulb sensor	No
Contact details	Mill International AS Grini Næringspark 10, 1361 Østerås, Norway				



Seasonal energy efficiency

Information requirement for the electric local space heaters

Model identifier(s): SG2000LED, SG2000LED BLACK, SG2000GLASS

Item	Symbol	Value	Unit	Item	Unit
Head Output				Type of heat input, for electric storage local space heaters only (select one)	
Nominal heat output	P _{nom}	1,8-2,0	kW	manual heat charge control, with integrated thermostat	No
Minimum heat output (indicative)	P _{min}	0,75	kW	manual heat charge control with room and/or outdoor temperature feedback	No
Maximum continuous heat output	P _{max,c}	2,00	kW	electronic heat charge control with room and/or outdoor temperature feedback	No
Auxiliary electricity consumption				fan assisted heat output	No
At nominal heat output	el _{max}	N/A	kW	Type of heat output/room temperature control (select one)	
At minimum heat output	el _{min}	N/A	kW	single stage heat output and no room temperature control	No
In standby mode	el _{SB}	0,0	kW	two or more manual stages, no room temperature control	No
				with mechanic thermostat room temperature control	No
Seasonal space heating energy efficiency	η _s	36 %		with electronic room temperature control	Yes
				electronic room temperature control plus day timer	No
				electronic room temperature control plus week timer	No
				Other control options (multiple selections possible)	
				room temperature control, with presence detection	No
				room temperature control, with open window detection	No
				with distance control option	No
				with adaptive start control	No
				with working time limitation	No
				with black bulb sensor	No
Contact details	Mill International AS Grini Næringspark 10, 1361 Østerås, Norway				



Seasonal energy efficiency

Information requirement for the electric local space heaters

Model identifier(s): CO2200LEDMAX

Item	Symbol	Value	Unit	Item	Unit
Head Output				Type of heat input, for electric storage local space heaters only (select one)	
Nominal heat output	P _{nom}	1,9-2,2	kW	manual heat charge control, with integrated thermostat	No
Minimum heat output (indicative)	P _{min}	1,0	kW	manual heat charge control with room and/or outdoor temperature feedback	No
Maximum continuous heat output	P _{max,c}	2,2	kW	electronic heat charge control with room and/or outdoor temperature feedback	No
Auxiliary electricity consumption				fan assisted heat output	No
At nominal heat output	e _{lmax}	N/A	kW	Type of heat output/room temperature control (select one)	
At minimum heat output	e _{lmin}	N/A	kW	single stage heat output and no room temperature control	No
In standby mode	e _{lSB}	0,0006	kW	two or more manual stages, no room temperature control	No
				with mechanic thermostat room temperature control	No
Seasonal space heating energy efficiency	η _s	37 %		with electronic room temperature control	Yes
				electronic room temperature control plus day timer	No
				electronic room temperature control plus week timer	No
				Other control options (multiple selections possible)	
				room temperature control, with presence detection	No
				room temperature control, with open window detection	No
				with distance control option	No
				with adaptive start control	No
				with working time limitation	No
				with black bulb sensor	No
Contact details	Mill International AS Grini Næringspark 10, 1361 Østerås, Norway				

mill

Mill International B.V.

De Giesel 5

6081 PG Haelen

The Netherlands

www.millnorway.com



Mill Instant convection heater illustrations

1. DESCRIPTION OF THE HEATER

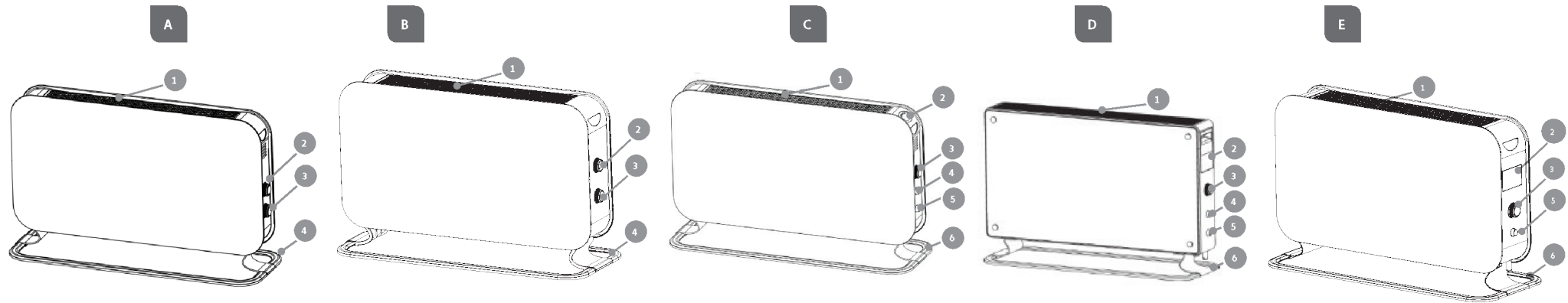

2. PARTS

3. ASSEMBLY

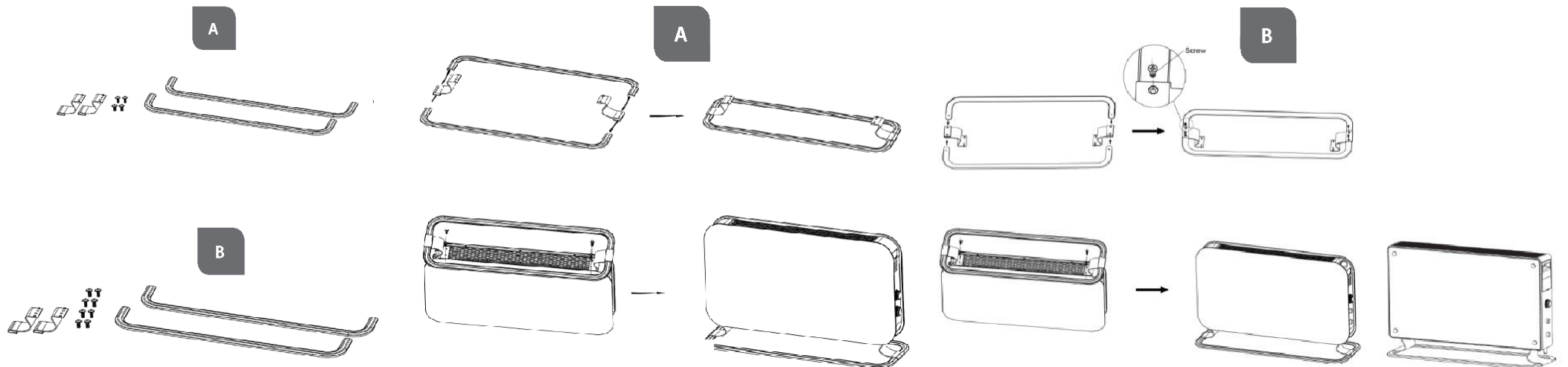



Mill Instant convection heater illustrations

4. CONTROL PANEL MECHANICAL THERMOSTAT

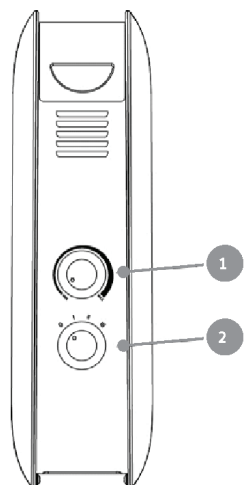

5. CONTROL PANEL ELECTRONIC THERMOSTAT

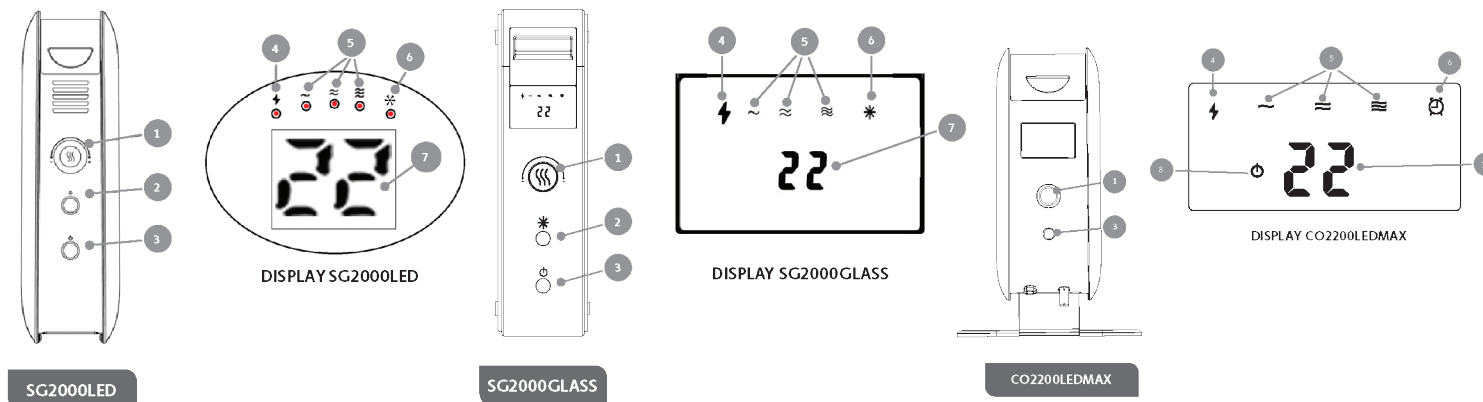

6. TEMPERATURE CALIBRATION



7. RESETTING THE HEATER

