



MRD-180

denver.eu



FR
Cet appareil, ses
cordons et ses
accessoires sont
recyclables

À DÉPOSER
EN MAGASIN

OU

À DÉPOSER
EN DÉCHÈTERIE

Points de collecte sur www.quefairedemesdechets.fr
Privilégiez la réparation ou le don de votre appareil !

Informacje dotyczące bezpieczeństwa

Przed pierwszym użyciem produktu należy uważnie przeczytać instrukcje bezpieczeństwa i zachować instrukcje do wykorzystania w przyszłości.

1. Ten produkt nie jest zabawką. Należy przechowywać go poza zasięgiem dzieci.
2. Produkt należy przechowywać w miejscu niedostępnym dla dzieci i zwierząt domowych, aby uniknąć jego pogryzienia i połknięcia.
3. Temperatura pracy i przechowywania produktu wynosi od 0 stopni Celsjusza do 40 stopni Celsjusza. Celsjusza. Niższa lub wyższa temperatura może mieć wpływ na działanie urządzenia.
4. Nigdy nie używaj starych i nowych baterii lub różnych typów baterii razem w pilocie zdalnego sterowania. Baterie należy wyjmować, gdy system nie jest używany przez dłuższy czas. Podczas wkładania baterii do produktu należy sprawdzić ich biegunowość (+/-). Nieprawidłowe ułożenie może spowodować wybuch. Baterie nie są dołączone do zestawu.
5. Nigdy nie otwieraj produktu. Dotknięcie wewnętrznych elementów elektrycznych może spowodować porażenie prądem.
Naprawy lub serwis powinny być wykonywane wyłącznie przez wykwalifikowany personel.
6. Nie wystawiać na działanie ciepła, wody, wilgoci, bezpośredniego światła słonecznego!
7. Należy chronić uszy przed głośnym dźwiękiem. Głośne dźwięki mogą uszkodzić uszy i spowodować utratę słuchu.
8. Urządzenie nie jest wodoodporne. Przedostanie się wody lub ciał obcych do wnętrza urządzenia może spowodować pożar lub porażenie prądem. Jeśli do urządzenia dostanie się woda lub ciało obce, należy natychmiast przerwać korzystanie z urządzenia.
9. Nie należy używać nieoryginalnych akcesoriów razem z produktem, ponieważ może to spowodować nieprawidłowe działanie produktu.
10. Nie należy blokować żadnych otworów wentylacyjnych.
11. Nie instalować w pobliżu źródeł ciepła, takich jak grzejniki, rejestratory ciepła, piece lub inne urządzenia (w tym wzmacniacze), które wytwarzają ciepło.

Należy pamiętać, że sygnał DAB może być znacznie osłabiony w zależności od rodzaju budynku, w którym się znajdujesz. (fx. Może być trudno złapać prawidłowy sygnał, będąc w betonowym budynku).

Sygnał może być również różny w różnych częściach kraju.

Sprawdź lokalny nadajnik, aby uzyskać najlepszy sygnał w Twojej okolicy.

Czyszczenie obudowy

Jeśli drewniana obudowa ulegnie zakurzeniu, należy przetrzeć ją miękką, nieścierną ściereczką do kurzu. Nie używaj również wody ani środków czyszczących w sprayu, ponieważ mogą one uszkodzić obudowę i plastikowe/metalowe części urządzenia.

Przegląd

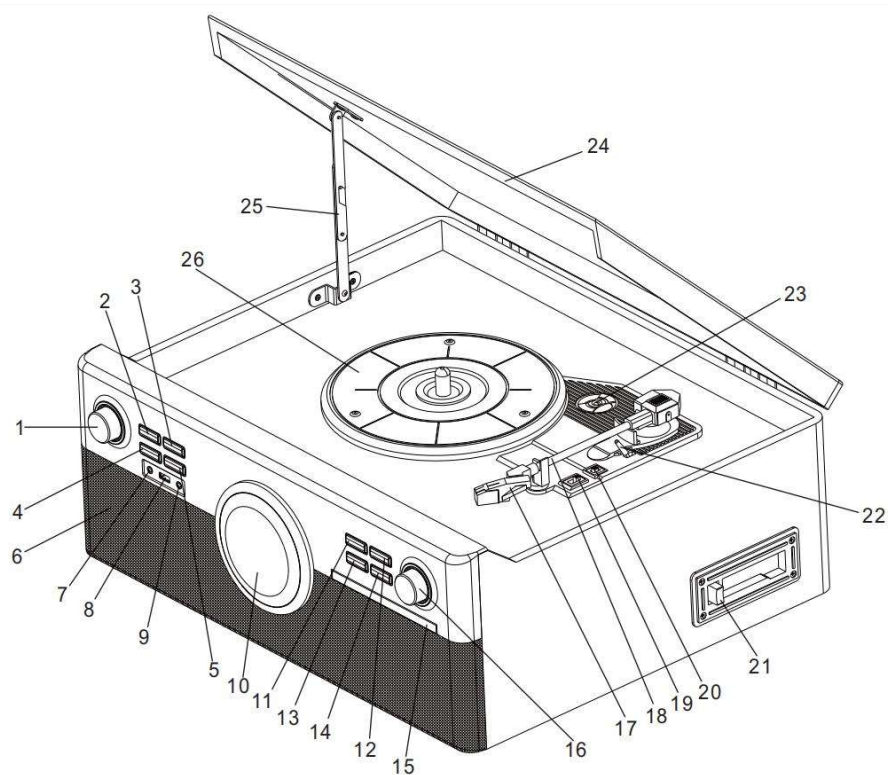

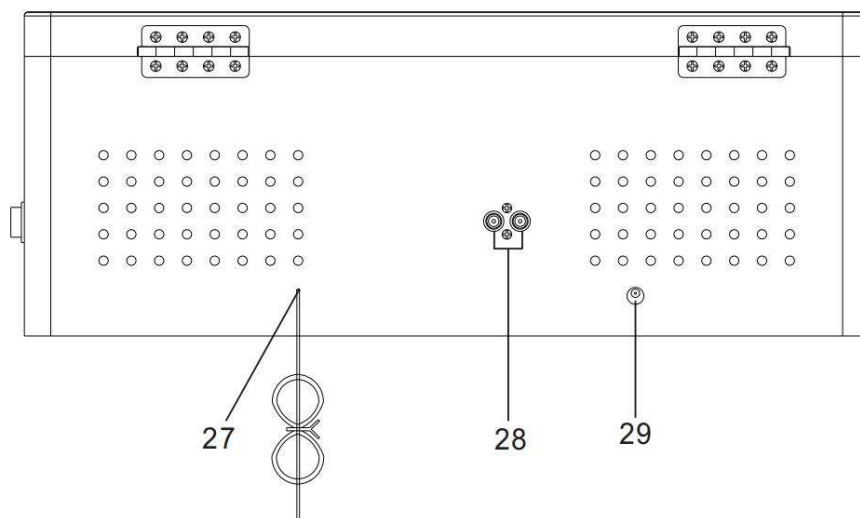

LOKALIZACJA ELEMENTÓW STERUJĄCYCH

1. ZASILANIE/ŹRÓDŁO	16. POKRĘTŁO GŁOŚNOŚCI
2. REPEAT/PROG	17. KARETKA
3. PRZYCISK PREVIOUS/SKIP+	18. RAMIĘ TONOWE
4. PRZYCISK SKANOWANIA/ODTWARZANIA/PAUZY/WPROWADZANIA	19. PRZEŁĄCZNIK PRĘDKOŚCI 33/45/78 OBR.
5. PRZYCISK NASTĘPNY/PRZESKOCZ	20. WŁĄCZNIK/WYŁĄCZNIK AUTOMATYCZNEGO ZATRZYMANIA
6. GŁOŚNIK	21. GNIAZDO ODTWARZACZA KASET
7. GNIAZDO SŁUCHAWKOWE 3,5 MM	22. PODNOŚNIK SYGNAŁU DŹWIĘKOWEGO
8. GNIAZDO USB	23. ADAPTER 45 OBR.
9. GNIAZDO AUX-IN 3,5 MM	24. OSŁONA PRZECIWPYŁOWA
10. WYŚWIETLACZ LCD	25. UCHWYT
11. FOLDER-UP /PRZYCISK USTAWIEŃ WSTĘPNYCH	26. POKRĘTŁO
12. PRZYCISK OTWIERANIA/ZAMYKANIA DRZWICZEK CD	27. ANTENA FM
13. PRZYCISK STOP/MENU/INFO	28. GNIAZDA WYJŚCIA LINIOWEGO (R+L)
14. PRZYCISK REC/DEL	29. GNIAZDO DC (12V 2A)
15. DRZWI CD	

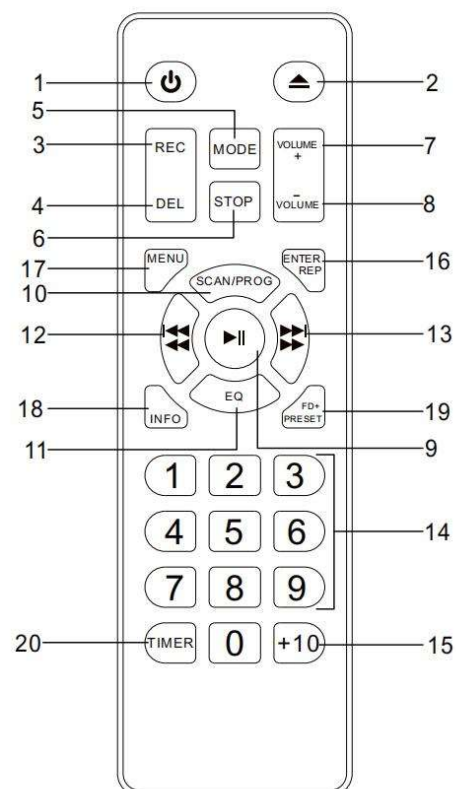

Pilot zdalnego sterowania

1. WŁĄCZANIE/WYŁĄCZANIE ZASILANIA
2. OTWIERANIE/ZAMYKANIE DRZWICZEK CD
3. PRZYCISK REC(NAGRYWANIE)
4. PRZYCISK DEL(USUŃ)
5. PRZYCISK TRYBU
6. PRZYCISK STOP
7. GŁOŚNOŚĆ W GÓRĘ
8. ZMNIĘJSZANIE GŁOŚNOŚCI
9. PRZYCISK ODTWARZANIA/PAUZY
10. PRZYCISK SKANOWANIA/PROG
11. PRZYCISK KOREKTORA
12. PRZYCISK POMIJANIA/PRZEWIJANIA DO TYŁU
13. PRZYCISK POMIJANIA+ /SZYBKIEGO PRZEWIJANIA DO PRZODU
14. KLAWIATURA NUMERYCZNA
15. +10
16. Przycisk Enter/REP(POWTÓRZ)
17. PRZYCISK MENU
18. PRZYCISK INFORMACJI
19. PRZYCISK FOLDERU/USTAWIEŃ WSTĘPNYCH
20. PRZYCISK TIMERA

Baterie do pilota zdalnego sterowania

Pilot zdalnego sterowania na podczerwień wymaga baterii 2xAAA (brak w zestawie).

A) Zdejmij pokrywę komory baterii

B) Włóż baterie 2xAAA zgodnie z oznaczeniami wewnątrz komory.

C) Zamknij komorę.

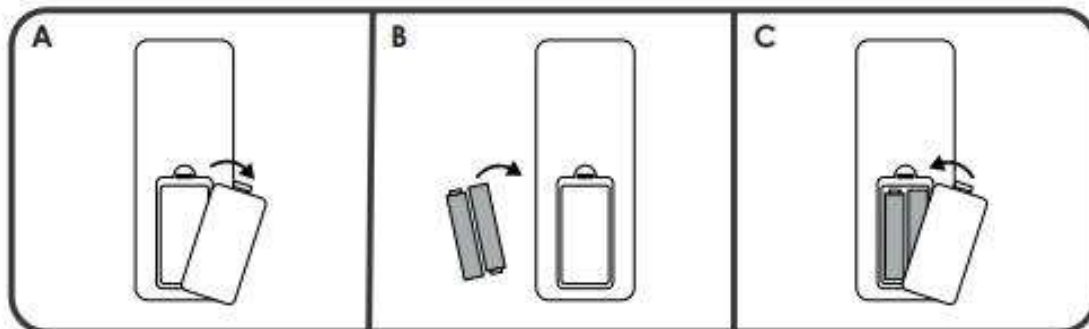

ROZPOCZĘCIE PRACY

PODŁĄCZENIE DO SIECI

Podłącz zasilacz 12V 2A do gniazdka 100-240V AC, a drugi koniec do urządzenia.

Ustawianie systemu wyświetlania

1. Naciśnij przycisk POWER/SOURCE (1), aby włączyć urządzenie, wyświetlacz zaświeci się.
2. Przytrzymaj i naciśnij przycisk MENU (13), a następnie naciśnij poprzedni lub następny przycisk (3/5), aż wybierzesz "SYSTEM". Naciśnij ponownie poprzedni lub następny przycisk, aby wybrać ustawienia czasu / alarmy / uśpienie / korektor / język / podświetlenie / reset fabryczny / wersję oprogramowania i naciśnij ENTER (4), aby wybrać.
3. Następnie naciśnij przycisk ENTER (4), naciśnij poprzedni lub następny przycisk, aby wybrać ustawienie zegara/daty/automatycznej aktualizacji/12 lub 24 godzin, a następnie naciśnij ponownie przycisk ENTER, aby potwierdzić.
4. W przypadku ustawiania zegara lub daty, naciśnij poprzedni lub następny przycisk, aby ustawić godzinę i minuty, a następnie naciśnij przycisk ENTER, aby potwierdzić.
5. W przypadku ustawiania automatycznej aktualizacji postępuj zgodnie z powyższą procedurą 2-3 i wybierz automatyczną aktualizację. Następnie naciśnij poprzedni lub następny przycisk, aby wybrać opcje, takie jak radio.
6. W przypadku ustawiania alarmów naciśnij poprzedni lub następny przycisk, aby wybrać konfigurację alarmów, a następnie wybierz alarmy włączone lub wyłączone oraz alarmy 1 lub 2. Ustawienie czasu alarmów po wybraniu trybu alarmów (Detail / DAB+ / FM / brzęczyk) i ustawieniu głośności alarmów.
7. W przypadku ustawiania uśpienia naciśnij poprzedni lub następny przycisk, aby wybrać uśpienie i naciśnij przycisk ENTER, aby potwierdzić. Wybór timera uśpienia 15/30/45/60/90 minut i wyłączenie uśpienia.
8. W przypadku ustawiania korektora naciśnij poprzedni lub następny przycisk, aby wybrać korektor i naciśnij przycisk ENTER, aby potwierdzić, wybierając EQ flat/rock/classic/jazz/pop/bass/custom (wybierając custom i naciśnij poprzedni lub następny przycisk, aby wybrać efekt dźwiękowy tonów niskich lub wysokich).
9. W przypadku ustawiania podświetlenia naciśnij poprzedni lub następny przycisk, aby wybrać podświetlenie i naciśnij przycisk ENTER, aby potwierdzić, wybierając poziom podświetlenia (wysoki/niski/średni) i czas podświetlenia (10/20/30/45/60/90/120/180) sek.
10. W przypadku ustawiania przywracania ustawień fabrycznych, naciśnij poprzedni lub następny przycisk, aby wybrać przywracanie ustawień fabrycznych i naciśnij przycisk ENTER, aby potwierdzić, wybierz tak

lub nie, usuń wszystkie ustawienia po wybraniu przywrócenia ustawień fabrycznych (tak).

11. W przypadku ustawiania wersji oprogramowania, naciśnij poprzedni lub następny przycisk, aby wybrać wersję oprogramowania i naciśnij przycisk ENTER, aby potwierdzić. System wyświetli komunikat produkcyjny.

Tryb radia

OBSŁUGA RADIA DAB+/FM To urządzenie jest dostarczane z anteną DAB+/FM typu pig tail. Przed pierwszym użyciem zdejmij czarną plastikową opaskę mocującą antenę. Trzymaj wszelkie urządzenia cyfrowe lub telefony komórkowe z dala od anteny, ponieważ może to prowadzić do zakłóceń odbioru. Antena może wymagać zmiany położenia w przypadku przeniesienia urządzenia w nowe miejsce.

- Włącz ZASILANIE, aby wybrać FM lub DAB+. (1)
- Naciśnij przycisk SCAN(4), aby wyszukać żądaną stację radiową, jednocześnie dostosowując położenie anteny w celu uzyskania najlepszego odbioru.

Automatyczne strojenie FM

W trybie pracy FM naciśnij przycisk MENU, a następnie naciskaj przycisk SCAN do momentu wybrania opcji "scanning" lub naciśnij i przytrzymaj przycisk poprzedni lub następny. Po naciśnięciu przycisku SCAN urządzenie przeskanuje wszystkie stacje FM.

Informacje o systemie danych radiowych

W trybie FM naciśnij przycisk INFO, aby wyświetlić informacje, nr programu/typ programu/siłę sygnału/godzinę i datę.

Odbiór FM-Mono i FM-Stereo

Odbiór stereo jest możliwy, gdy dostrojona stacja FM nadaje w trybie stereo. Naciskaj przycisk MENU, aż wybrana zostanie opcja "AUDIO SETTING". Następnie naciśnij przycisk previous lub next, aby wybrać pomiędzy opcjami FORCED MONO lub STEREOALLOWED.

Automatyczne strojenie DAB+

Przytrzymaj przycisk menu, aby wybrać opcję skanowania stacji. Naciśnij przycisk SCAN, aby rozpocząć wyszukiwanie stacji DAB+.

Strojenie ręczne

Naciśnij przycisk poprzedni lub następny. Nastąpi ręczne wyszukanie żądanej stacji. Podczas odbioru DAB+ naciśnij przycisk INFO, aby wyświetlić informacje o stacji DAB+ na wyświetlaczu. Typ programu / nr programu / zakres częstotliwości / siła sygnału / godzina i data itp.

Pamięć zaprogramowanych stacji FM/DAB+

Po wybraniu żądanej stacji naciśnij i przytrzymaj przycisk PRESET (11) przez 2 sekundy. Na wyświetlaczu pojawi się komunikat "Preset Store 1: (Empty)". Naciśnij przycisk poprzedni lub następny, aby wybrać żądany numer stacji, a następnie naciśnij i przytrzymaj przycisk Enter, aby zapisać stację.

Tryb Phono (płyta winylowa)

Otwieranie pokrywy gramofonu

- Podnieś pokrywę przeciwpylową (24) do oporu.
- Opuszczaj pokrywę powoli, aż zatrzaśnie się zatrzask. Jeśli zatrzask się nie zatrzaśnie, pociągnij ręcznie za dolny drążek.
- Pokrywa pozostanie teraz otwarta.

Zamykanie pokrywy gramofonu

- Podnieś pokrywę przeciwpylową (24) do końca, aż się zatrzyma.
- Zatrzask powinien się odłączyć. Powoli opuść pokrywę. Jeśli zatrzask nie odłącza się, ręcznie wypchnij dolny pręt.
- Upewnij się, że trzymasz pokrywę ostrożnie, aby uniknąć przytrzaśnięcia palców podczas jej zamykania.

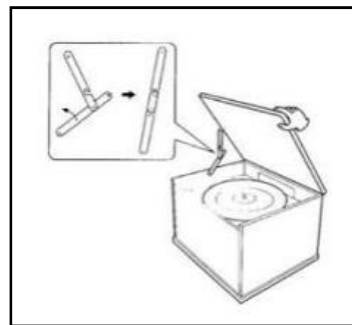

Wskazówki dotyczące płyt winylowych

- Nie dotykaj rowków płyty. Płyty należy chwycić wyłącznie za krawędzie lub etykietę. Upewnij się, że masz czyste ręce. Tłuszcz ze skóry stopniowo niszczy płytę.
- Płyty należy chronić przed kurzem i przechowywać w suchym, chłodnym miejscu.
- Nieużywane płyty należy przechowywać w rękawach, aby uniknąć kurzu i zarysowań.
- Płyty należy przechowywać w pozycji pionowej. Płyty przechowywane poziomo będą się wyginać i wypaczać.
- Nie przechowuj płyt w bagażniku samochodu.
- Płyty należy przechowywać w miejscu o stabilnej temperaturze i niskiej wilgotności.
- Aby wyczyścić płytę, delikatnie przetrzyj jej powierzchnię okrężnymi ruchami miękką, antystatyczną ściereczką.

Odtwarzanie płyt winylowych (!WAŻNE!)

Podczas korzystania z gramofonu należy zdjąć osłonę igły (2). Powinna ona z łatwością zsunąć się z zespołu igły wkładki (1). Ponadto należy pamiętać o odpięciu blokady ramienia tonowego przed użyciem i ponownym jej zamocowaniu po użyciu.

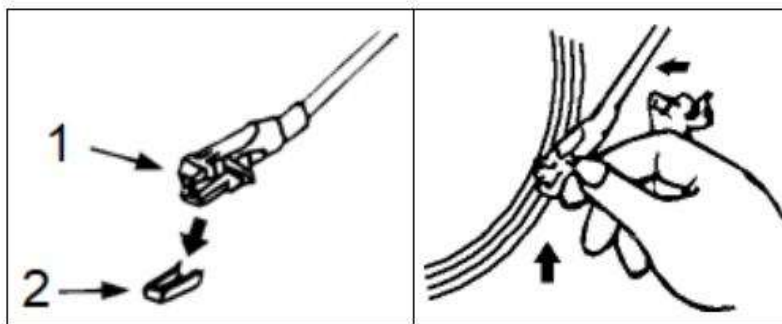

- Włącz urządzenie i ustaw głośność na odpowiednim poziomie.
- Ustaw pokrętkę funkcyjną w pozycji PHONO.
- Umieść płytę na talerzu gramofonu i wybierz odpowiednią prędkość odtwarzania: 33/45/78 obr. W przypadku odtwarzania płyty 45 obr/min należy użyć dołączonego adaptera 45 obr/min.
- Ustaw przełącznik automatycznego/ręcznego zatrzymania: Ustaw przełącznik automatycznego zatrzymania w pozycji ON, aby zatrzymać obracanie gramofonu po zakończeniu odtwarzania płyty. Jeśli przełącznik jest ustawiony w pozycji OFF, gramofon będzie kontynuował obracanie.
- Zdejmij osłonę igły i odblokuj blokadę ramienia.
- Popchnij dźwignię podnoszenia do góry, aby podnieść ramię tonowe, a następnie delikatnie przesunąć ramię tonowe do żądanej pozycji nad płytą.

Talerz zacznie się obracać, gdy ramię tonowe zostanie przesunięte w kierunku płyty. Popchnij dźwignię podnoszenia ramienia (22) do przodu, aby powoli opuścić ramię na żądaną pozycję na płycie. Rozpocznie się odtwarzanie płyty.

- Jeśli przełącznik automatyczny (20) jest ustawiony w pozycji ON, płyta przestanie być odtwarzana automatycznie. Jeśli jest on ustawiony w pozycji OFF, nagrywanie nie zatrzyma się automatycznie.
- Po zakończeniu odtwarzania płyty popchnij dźwignię ramienia (22) do tyłu, aby podnieść ramię i delikatnie przesunąć je z powrotem do pozycji spoczynkowej.
- Po zakończeniu odtwarzania płyt należy zablokować ramię tonowe, aby zabezpieczyć je przed przypadkowym poruszeniem. Jeśli urządzenie nie będzie używane przez dłuższy czas, należy odłączyć je od zasilania.

UWAGA: Jeśli płyta zostanie zatrzymana przed ukończeniem ostatniej ścieżki, ustaw przełącznik Stop w pozycji OFF. Płyta będzie teraz odtwarzana do końca, ale konieczne będzie ręczne zatrzymanie obrotów gramofonu.

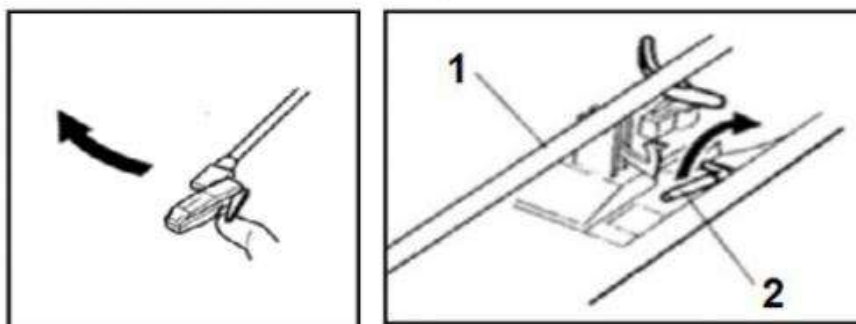

1. Tone Arm / 2. Cue-lever

Wymiana igły

Zaleca się wymianę igły, gdy tylko zauważysz zmianę jakości dźwięku. Długotrwałe używanie zużytej igły może spowodować uszkodzenie płyty. Zużycie igły będzie szybsze podczas odtwarzania płyt 78 RPM.

A: Wymywanie igły z wkładki

Umieść śrubokręt na czubku główki igły i naciśnij w dół w kierunku pokazanym na rysunku "A". Zdejmij ostonę główki igły, pociągając ją do przodu i popychając w dół.

B: Instalowanie nowej igły

Przytrzymaj końcówkę główki igły i włóż ją, naciskając w kierunku pokazanym na rysunku "B". Popchnij główkę trzpienia w górę w kierunku pokazanym na rysunku "C", aż trzpień zablokuje się w pozycji końcówki.

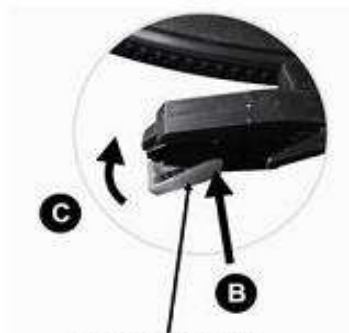

Kołki prowadzące (wewnątrz)

UWAGI

- Zalecamy czyszczenie płyt ściereczką antystatyczną, aby uzyskać maksymalną przyjemność z ich użytkowania.
- Zwracamy również uwagę, że z tego samego powodu igła powinna być okresowo wymieniana. (mniej więcej co 250 godzin odtwarzania)

DYSKI KOMPAKTOWE

- Ten gramofon jest kompatybilny z konwencjonalnymi płytami audio CD i prawidłowo sfinalizowanymi płytami CD-R i CD-RW.
- Płytę należy zawsze umieszczać na tacy na płyty stroną z etykietą skierowaną do góry (płyty kompaktowe mogą być odtwarzane lub nagrywane tylko z jednej strony).
- Aby wyjąć płytę z etui, należy nacisnąć środek etui i podnieść płytę, trzymając ją ostrożnie za krawędzie. Jeśli płyta ulegnie zabrudzeniu, należy przetrzeć jej powierzchnię miękką, suchą ściereczką, wykonując okrężne ruchy od środka na zewnątrz.

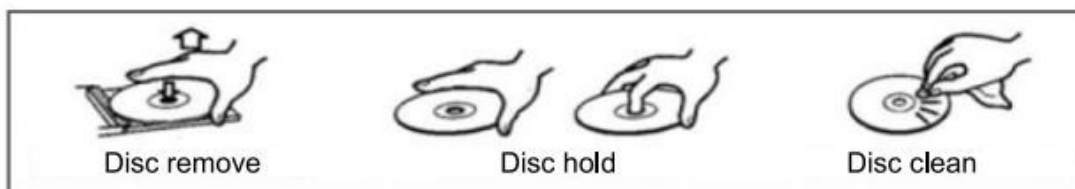

- Nigdy nie używaj środków chemicznych, takich jak spraye do płyt, spraye lub płyny antystatyczne, benzen lub rozcieńczalnik do czyszczenia płyty. Takie środki chemiczne spowodują nieodwracalne uszkodzenie plastikowej powierzchni płyty.
- Po użyciu należy umieścić płytę z powrotem w etui, aby uniknąć kurzu i zarysowań.
- Nie należy wystawiać płyt na bezpośrednie działanie promieni słonecznych lub wysokich temperatur przez dłuższy czas. Długotrwała ekspozycja na wysokie temperatury spowoduje wypaczenie płyty.
- Odtwarzanie wypaczonych płyt może spowodować uszkodzenie urządzenia.
- Płyty z nadrukiem nie są zalecane do użytku z tym urządzeniem, ponieważ strona z etykietą może być lepka i uszkodzić urządzenie.
- Na płytach nie należy stosować powłok ochronnych w sprayu.
- Nie należy pisać na płytach długopisami z twardymi końcówkami. Należy używać wyłącznie pisaków filcowych na bazie oleju.
- Nie używaj stabilizatorów. Używanie dostępnych na rynku stabilizatorów płyt CD może spowodować uszkodzenie urządzenia.
- Nie należy używać płyt CD o nieregularnych kształtach, ponieważ mogą one uszkodzić urządzenie.

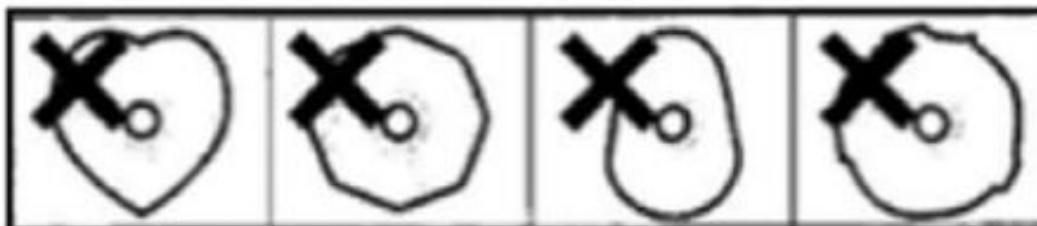

- W przypadku jakichkolwiek wątpliwości dotyczących pielęgnacji i obsługi płyty należy zapoznać się ze środkami ostrożności dołączonymi do płyty lub skontaktować się bezpośrednio z jej producentem.

Odtwarzanie płyty CD

- Włącz urządzenie, naciskając przycisk zasilania. Ustaw pokrętko na CD.
- Umieść płytę na tacy nadrukowaną etykietą do góry.
- Naciśnij przycisk OPEN/CLOSE (▲), aby zamknąć tacę.
- Na wyświetlaczu pojawi się łączna liczba ścieżek na wyświetlaczu.
- System rozpocznie odtwarzanie automatycznie po kilku sekundach lub naciśnij przycisk PLAY/PAUSE (▶||), aby rozpocząć odtwarzanie.
- Odtwarzanie płyty rozpocznie się od pierwszej ścieżki, a wskaźnik PLAY zaświeci się.
- Podczas odtwarzania na ekranie będzie wyświetlany numer odtwarzanej ścieżki.
- Obróć pokrętko głośności, aby wyregulować głośność.
- Naciśnij przycisk PLAY/PAUSE (▶||) podczas odtwarzania. Odtwarzanie zostanie zatrzymane w bieżącej pozycji.
- Aby wznowić odtwarzanie, naciśnij ponownie przycisk PLAY/PAUSE (▶||).
- Naciśnij przycisk STOP (■), aby zatrzymać odtwarzanie.

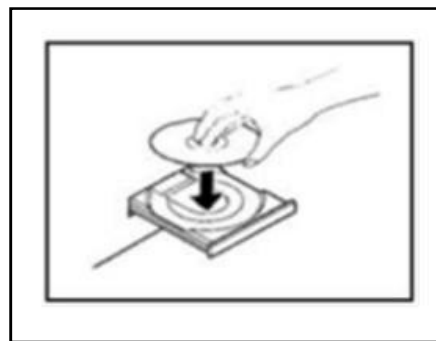

UWAGA:

- Nie należy umieszczać na tacy więcej niż jednej płyty jednocześnie.
- Płytę należy umieścić na środku tacy.
- Jeśli płyta nie zostanie prawidłowo włożona, jej wyjęcie po zamknięciu może być niemożliwe.
- Nie należy ręcznie naciskać na tacę podczas jej otwierania i zamykania.

Aby przejść do następnej lub poprzedniej ścieżki

- Podczas odtwarzania naciskaj przyciski NEXT/PREVIOUS (↗/↖), aż do znalezienia żądanej ścieżki. Wybrana ścieżka będzie odtwarzana od początku.
- W trybie STOP naciskaj przyciski NASTĘPNY/POPZEDNI (↗/↖), aż do znalezienia żądanej ścieżki. Naciśnij przycisk PLAY/PAUSE (||), aby rozpocząć odtwarzanie od wybranej ścieżki.
- Jeśli przycisk PREVIOUS (↖) zostanie naciśnięty podczas odtwarzania, odtwarzana ścieżka zostanie wznowiona od początku. Aby powrócić do początku poprzedniej ścieżki, należy dwukrotnie nacisnąć przycisk PREVIOUS (↖).

Wyszukiwanie części ścieżki

- Podczas odtwarzania przytrzymaj przyciski NEXT lub PREVIOUS ("↗/↖") w celu szybkiego przewijania do tyłu/do przodu, a następnie zwolnij je po znalezieniu żądanego fragmentu.

Funkcja powtarzania

Naciśnij przycisk REPEAT/PROG, aby włączyć tę funkcję. Wszystkie utwory mogą być odtwarzane w trybie różnicowym w następujący sposób:

- Powtórz wszystko: za pomocą tej funkcji można wielokrotnie odsłuchiwać żądane utwory lub foldery.
- Powtarzanie jednego utworu: za pomocą tej funkcji można wielokrotnie odsłuchiwać żądany utwór.
- Odtwarzanie losowe: za pomocą tej funkcji można odsłuchiwać wszystkie utwory lub foldery w kolejności losowej.

Funkcja programowania

Można zaprogramować do 99 utworów w formacie mp3 (20 utworów z płyty CD) i odtwarzać je w żądanej kolejności. Przed użyciem należy upewnić się, że system znajduje się w trybie zatrzymania.

- Przejdź do trybu CD i naciśnij przycisk ■ (13), aby zatrzymać odtwarzanie płyty CD.
- Naciśnij przycisk PROG (2) "PROG" pojawi się na wyświetlaczu. Ponadto na wyświetlaczu pojawi się numer programu i cyfry numeru ścieżki do zaprogramowania.

- Wybór żądanej ścieżki przez naciśnięcie przycisku SKIP UP/DOWN(3/5)
- Naciśnij przycisk PROGRAM (2), aby zapisać utwór w pamięci.
- Powtórz kroki 3 i 4, aby wprowadzić dodatkowe ścieżki do pamięci, jeśli to konieczne.
- Po zaprogramowaniu wszystkich żądanych ścieżek, naciśnij przycisk PLAY/PAUSE(4), aby odtworzyć płytę w przypisanej kolejności.
- Aby usunąć zaprogramowaną kolejność plików, naciśnij ponownie przycisk STOP.

Tryb USB

Odtwarzanie USB

- Włącz urządzenie i ustaw głośność na odpowiednim poziomie.
- Włóż urządzenie USB do portu USB, upewniając się, że jest włożone prosto, bez zginania.
- Ustaw pokrętło funkcyjne w pozycji USB.

Elementy sterujące odtwarzaniem

- Aby wstrzymać odtwarzanie, naciśnij przycisk PLAY/PAUSE (4) jeden raz. Naciśnij go ponownie, aby kontynuować odtwarzanie.
- Aby odtworzyć poprzedni utwór, naciśnij przycisk << jeden raz lub przytrzymaj go w sposób ciągły, aby szybko przejść do poprzednich utworów.
- Aby odtworzyć następny utwór, naciśnij przycisk >> jeden raz lub przytrzymaj go w sposób ciągły, aby szybko przechodzić między utworami.
- Aby zatrzymać odtwarzanie ścieżki muzycznej, naciśnij przycisk STOP/.

Nagrywanie na pamięć flash USB

To urządzenie może kodować tradycyjne nośniki muzyczne (płyty winylowe, kasety magnetofonowe, Bluetooth audio, radio lub płyty CD) do formatu cyfrowego i nagrywać je na urządzenie USB jako pliki MP3.

- Włóż urządzenie pamięci masowej (USB-Stick) do gniazda USB.
- Przygotuj swój tradycyjny nośnik muzyki do odtwarzania: Umieść przewód na gramofonie, włóż kasetę magnetofonową do gniazda kasety, w SER CD do odtwarzacza CD lub podłącz inny nośnik nagrań do gniazda AUXIN. Ustaw przełącznik funkcji na odpowiednią funkcję: PHONO, CD, TAPERADIO (FM/DAB+), BT lub AUX.
- Naciśnij przycisk RECORD (14), aby rozpocząć nagrywanie.
- Naciśnij przycisk STOP, aby zatrzymać nagrywanie. Utwory muzyczne zostaną zapisane bezpośrednio w pamięci flash USB jako pliki MP3.

UWAGI

- Jeśli nagrywasz za pomocą kasety, upewnij się, że kabel AUX IN nie jest podłączony do gniazda AUX.
- Wyciszenie głośności spowoduje również wyciszenie nagrywania. Zmniejszenie lub zwiększenie głośności nie ma wpływu na nagrywanie.
- Prędkość nagrywania wynosi 1:1. Nagrywanie trwa tak długo, jak odtwarzanie płyty, kasety magnetofonowej lub płyty CD. Format nagrywania jest wstępnie ustawiony na bitrate MP3 128 kbps.

USUWANIE Z USB

Aby usunąć plik z urządzenia pamięci masowej, w trybie zatrzymania, najpierw wybierz ścieżkę za pomocą przycisków PREVIOUS lub NEXT. Utwór można również usunąć podczas odtwarzania w trybie odtwarzania. Naciśnij i przytrzymaj przycisk REC/DEL, aż na wyświetlaczu zaczną migać wskaźnik DEL. Można wybrać pomiędzy usunięciem jednego pliku, folderu lub wszystkich, naciskając przycisk lub . Po ponownym naciśnięciu przycisku REC/DEL plik zostanie usunięty.

FUNKCJA PODZIAŁU ŚCIEŻKI DLA NAGRYWANIA ZE ŹRÓDEŁ USB:

①. **Ręczny podział:** Podczas kodowania USB na wyświetlaczu będzie migać ikona USB. Jeśli wymagana jest nowa ścieżka, naciśnij i przytrzymaj przycisk [REPEAT/PROC] na urządzeniu lub przycisk [PROC] na pilocie, na wyświetlaczu pojawi się "TS". Następnie urządzenie zatrzyma na chwilę nagrywanie i wznowi je ponownie. Utworzony zostanie nowy plik.

②. **Auto Split:** Przed kodowaniem wybierz źródło dźwięku (z wyjątkiem płyty CD), a następnie naciśnij i przytrzymaj przycisk [REPEAT/PROC] na urządzeniu lub przycisk [PROC] na pilocie, aby ustawić TS-N(ON)/F(OFF). Gdy opcja TS jest ustawiona na ON, a następnie rozpocznie się kodowanie USB, urządzenie automatycznie wykryje ciche fragmenty pomiędzy każdą ścieżką i utworzy nowy plik, aby rozpocząć kodowanie następnej ścieżki. Podczas kodowania wyświetlane będą zamiennie REC i T-N.

Jeśli funkcja automatycznego podziału nie jest potrzebna: Przed rozpoczęciem nagrywania przez USB naciśnij krótko przycisk "REPEAT/PROC" na urządzeniu lub naciśnij dwukrotnie przycisk "PROC" na pilocie zdalnego sterowania. Interfejs wyświetlacza pokaże "TS-OFF", co oznacza, że funkcja automatycznego podziału ścieżek została wyłączona.

UWAGA Automatyczny podział: kilka sekund początku następnej ścieżki może nie zostać nagrane, ponieważ urządzenie może potrzebować kilku sekund, aby utworzyć nowy plik na USB/SD: a dodatkowo może się zdarzyć, że niektórzy producenci muzycy celowo dodają ciche sekcje w ramach jednej ścieżki. W rezultacie bardzo prawdopodobne jest, że urządzenie uzna tę cichą część za przerwę między ścieżkami i utworzy nową ścieżkę na nagraniu.

UWAGA dotycząca automatycznego podziału: podczas nagrywania USB/SD z gramofonu/kasety, gdy urządzenie wykryje określony cichy fragment, gramofon/odtwarzacz kaset zatrzyma się na chwilę. Gramofon/odtwarzacz kasetowy wznowi działanie, gdy urządzenie USB/SD rozpocznie tworzenie nowego pliku do nagrania.

Tryb Bluetooth

Odtwarzanie przez Bluetooth

- Wybierz przełącznik źródła na "Bluetooth". Następnie należy włączyć telefon lub inne urządzenie multimedialne i uruchomić funkcję wyszukiwania Bluetooth. Nośnik otrzyma numer identyfikacyjny Bluetooth dla MRD-180, po podłączeniu urządzenia Bluetooth głośnik wyemituje sygnał dźwiękowy.
- Wybierz przyciski PREVIOUS/NEXT, PLAY/PAUSE lub STOP, aby wstrzymać/przerwać odtwarzanie lub zatrzymać utwory. Aby zakończyć działanie funkcji, zmień źródło lub naciśnij przycisk POWER, aby wyłączyć urządzenie.

Uwaga: po ponownym uruchomieniu urządzenia należy powtórzyć te czynności, aby ponownie uruchomić funkcję Bluetooth. W sytuacji, gdy funkcja Bluetooth nie jest dostępna dla funkcji zestawu głośnomówiącego. Ostatnio podłączone urządzenie połączy się automatycznie.

Tryb kasyety

Wskazówki dotyczące kasyety magnetofonowej

- Taśmy metalowe i chromowane (kobaltowe) mają otwory identyfikacyjne.
- Użyj palca lub ołówka, aby obrócić piastę kasyety i usunąć luźną taśmę.
- Unikaj dotykania taśmy. Odciski palców przyciągają kurz i brud.
- Unikaj upuszczania lub narażania kaset na nadmierne wstrząsy lub siłę.

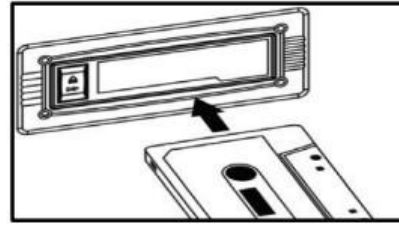
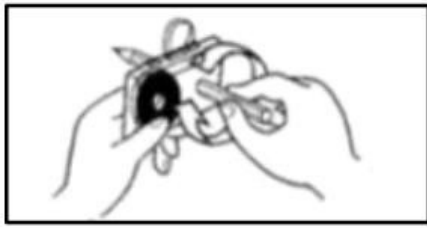

WAŻNE podczas korzystania z magnetofonu kasetowego:

- Należy upewnić się, że kaseeta została włożona we właściwym kierunku.
- Aby uniknąć uszkodzenia kasety, zdecydowanie zalecamy wyjęcie jej z urządzenia po odtworzeniu.

Odtwarzanie kasety

- Włącz urządzenie i ustaw głośność na odpowiednim poziomie.
- Ustaw pokrętkę funkcji w położeniu Kaseeta.
- Włóż nagraną wcześniej kasetę do gniazda kasety stroną z taśmą skierowaną w prawo. Lekkie naciśnięcie spowoduje wsunięcie taśmy na miejsce i automatyczne rozpoczęcie odtwarzania.

UWAGI:

- Aby przewinąć kasetę do przodu, naciśnij przycisk wysuwania taśmy (21) do połowy podczas odtwarzania kasety.
- Aby wznowić normalne odtwarzanie, zwolnij przycisk.
- Aby zatrzymać odtwarzanie, naciśnij przycisk do końca. Odtwarzanie zostanie zatrzymane, a kaseeta zostanie wysunięta.

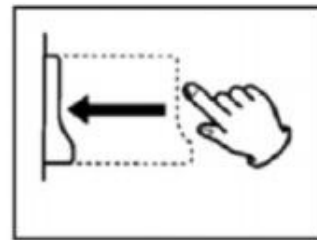
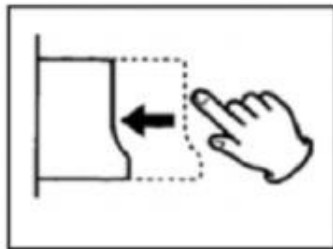

Tryb AUX

Odtwarzanie muzyki z wejścia AUX

- Włącz urządzenie, naciskając przycisk zasilania.
- Ustaw źródło na AUX Podłącz jeden koniec przewodu AUX-IN 3,5 mm (brak w zestawie) do gniazda AUX-IN 3,5 mm na panelu przednim urządzenia, a drugi koniec do gniazda AUX urządzenia audio (odtwarzacza CD, tabletu, odtwarzacza MP3, smartfona itp.).
- Naciśnij przycisk PLAY na zewnętrznym źródle dźwięku.

UWAGI:

- Poziom głośności na wyjściu zależy od poziomu głośności źródła. Upewnij się, że głośność źródła jest ustawiona na około 70-80%, aby uniknąć zniekształceń dźwięku.
- W trybie AUX IN odtwarzaniem nie można sterować z panelu przedniego. Odtwarzaniem należy sterować z podłączonego urządzenia audio.

Podłączanie do słuchawek

- Przed założeniem słuchawek należy ustawić odpowiedni poziom głośności.

- Podłącz wtyczkę słuchawek 3,5 mm do gniazda słuchawkowego.

Podłączanie do zewnętrznego wzmacniacza

- Ta funkcja umożliwi odtwarzanie muzyki z gramofonu przez wzmacniacz lub głośniki zewnętrzne. Do wykonania tego połączenia potrzebny będzie kabel RCA (brak w zestawie).
- Podłącz jeden koniec czerwonego i białego gniazda RCA do portów LINE OUT (29) z tyłu XR-179D-99, a drugi koniec do gniazda R (czerwony) i L (biały) z tyłu wzmacniacza lub głośników zewnętrznych.

Funkcja gotowości

Naciśnij przycisk POWER, aby natychmiast przejść do trybu czuwania. Urządzenie przejdzie w tryb czuwania automatycznie po 10 minutach, gdy nie będzie odtwarzać muzyki. Po naciśnięciu przycisku ZASILANIE (I) urządzenie włączy się ponownie. Naciśnij dowolny inny przycisk, a wyświetlacz zaświeci się na kilka sekund.

Najczęściej zadawane pytania

Urządzenie nie włącza się

→ Upewnij się, że przewód zasilający urządzenia jest podłączony do odpowiedniego gniazdka elektrycznego, a gniazdko ścienne jest włączone.

Brak dźwięku

→ Obróć pokrętkę zasilania/głośności w prawo, aby zwiększyć głośność.

Taśma magnetofonowa nie jest odtwarzana

→ Upewnij się, że pokrętkę funkcji jest ustawione na żądaną funkcję. Upewnij się, że kaseeta jest prawidłowo włożona.

Płyta winylowa nie jest odtwarzana

→ Upewnij się, że pokrętkę funkcji jest ustawione na żądaną funkcję. Upewnij się, że wybrana została właściwa prędkość (33, 45 lub 78 obr./min).

Nic nie jest odtwarzane przez złącze AUX IN

→ Upewnij się, że kabel jest dobrze podłączony i sprawdź, czy urządzenie zewnętrzne jest czyste i nieuszkodzone. Sprawdź, czy pokrętkę funkcji jest ustawione na żądaną funkcję. Sprawdź, czy głośność urządzenia zewnętrznego wynosi 70-80%.

Nic nie jest odtwarzane przez urządzenie USB

→ Upewnij się, że urządzenie pamięci jest prawidłowo włożone do portu USB i wybrana jest prawidłowa funkcja. Może być konieczne sformatowanie nośnika.

UWAGA: Jeśli nie można uzyskać normalnego działania, odłącz przewód zasilający od gniazda zasilania i podłącz go ponownie.

Nazwa lub znak towarowy producenta, numer ewidencyjny przedsiębiorstwa i adres	HUIZHOU FUJIA APPLIANCE TECH. CO., LTD. commercial registration number: 91441303MA4WGPW45Y Building B of Yaoyu Ind. Park, Shatian Town, Huiyang District, Huizhou, Guangdong, P.R. China
Identyfikator modelu	FJ-SW124S1202000E
Napięcie wejściowe	100-240V
Wejściowa częstotliwość prądu przemiennego	50/60Hz
Napięcie wyjściowe	12V
Prąd wyjściowy	2A
Moc wyjściowa	24W
Średnia wydajność podczas pracy	≥86.2% at 115V/230V
Wydajność przy niskim obciążeniu (10%)	72.88% at 115V/230V
Pobór mocy bez obciążenia	0.1W Max at 115V/230V

Uwaga: wszystkie produkty mogą zostać zmienione bez uprzedzenia. Zastrzegamy sobie prawo do błędów i pomyłek w tym podręczniku.

WSZELKIE PRAWA ZASTRZEŻONE. COPYRIGHT DENVER A/S



Sprzęt elektryczny i elektroniczny zawiera materiały, elementy oraz substancje, które mogą być niebezpieczne dla zdrowia i środowiska, jeśli materiał odpadowy (wyrzucony sprzęt elektryczny, elektroniczny) nie są właściwie potraktowane.

Sprzęt elektryczny i elektroniczny i baterie oznaczone są przekreślonym symbolem śmietnika, patrz wyżej. Ten symbol oznacza, że sprzęt elektryczny i elektroniczny nie powinien być wyrzucany z innymi odpadami domowymi, ale powinien być usuwany oddzielnie.

Wszystkie miasta mają ustalone miejsca zbiórki sprzętu elektrycznego i elektronicznego, gdzie można go bezpłatnie oddać w stacjach recyklingu i innych miejscach zbiórki lub zlecić jego odbiór z gospodarstw domowych. Dodatkowe informacje dostępne są w urzędzie odpowiedzialnym za usuwanie odpadów.

Denver A/S niniejszym oświadcza, że typ urządzenia MRD-180 jest zgodny z dyrektywą 2014/53/EU. Pełny tekst deklaracji zgodności RED jest dostępny pod następującym adresem internetowym: denver.eu. Kliknij ikonę wyszukiwania na górze strony. Należy wprowadzić numer modelu: MRD-180. Następnie należy wyświetlić stronę produktu. Dyrektywa dotycząca sprzętu radiowego powinna znajdować się w sekcji plików do pobrania.

Informacje na temat zużycia energii w trybie czuwania/wyłączenia oraz zarządzania energią dla produktów zgodnych z rozporządzeniem Komisji (EU) 2023/826 można znaleźć pod następującym adresem internetowym: denver.eu, a następnie kliknąć ikonę wyszukiwania w górnej części strony. Wpisz numer modelu: MRD-180 i przejdź do strony.

Maksymalna moc wyjściowa audio: 2x14W RMS
Zakres częstotliwości roboczej Bluetooth: 2402GHz-2483GHz
Maksymalna moc wyjściowa RF: 1.28dBm
Zakres częstotliwości roboczej radia FM: 87.5MHz-108MHz
Częstotliwość robocza radia DAB: 174MHz-240MHz

DENVER A/S
Omega 5A, Soeften
DK-8382 Hinnerup
Dania
www.denver.eu
www.facebook.com/denver.eu

Contact

Main contact point: contact.hq@denver.eu

Nordics

Headquarter
Denver A/S
Omega 5A, Soefthen
DK-8382 Hinnerup
Denmark

Phone: **+45 86 22 61 00**
(Push "1" for support)

E-Mail
For technical questions, please write to:
support.hq@denver.eu

For all other questions please write to:
contact.hq@denver.eu

Benelux

DENVER BENELUX B.V.
Barwoutswaarder 13C+D
3449 HE Woerden
The Netherlands

Phone: **0900-3437623**
E-Mail: **support.nl@denver.eu**

Spain/Portugal

DENVER SPAIN S.A
Ronda Augustes y Louis Lumiere, n° 23 – nave 16
Parque Tecnológico
46980 PATERNA
Valencia (Spain)

Spain
Phone: **+34 960 046 883**
Mail: **support.es@denver.eu**

Portugal:
Phone: **+35 1255 240 294**
E-Mail: **denver.service@satfiel.com**

Germany

Denver Germany GmbH Service
Service Center
Max-Emanuel-Str. 4
94036 Passau

Phone: **+49 851 379 369 40**

E-Mail
support.de@denver.eu

Monday - Thursday 09:00 - 16:30
Friday 09:00 - 14:00

Austria

Lurf Premium Service GmbH
Deutschstrasse 1
1230 Wien

Phone: **+43 1 904 3085**
E-Mail: **denver@lurfservice.at**

Poland

LetMeRepair Poland sp. z o.o.

ul. Częstochowska 140
62-800 Kalisz

Phone: **62 75 38 092**
E-Mail: **denver-service@letmerepair.pl**

Godziny pracy: 8 – 18 (poniedziałek – piątek)

If your country is not listed above,
please write an email to
contact.hq@denver.eu



Denver A/S
Omega 5A, Soefthen
DK-8382 Hinnerup
Denmark

denver.eu
facebook.com/denver.eu

