



KRYSIAK
SKUTECZNY W OGRODZIE

INSTRUKCJA MONTAŻOWA

Pług lemieszowy SIO PLU-S85

Instrukcja oryginalna

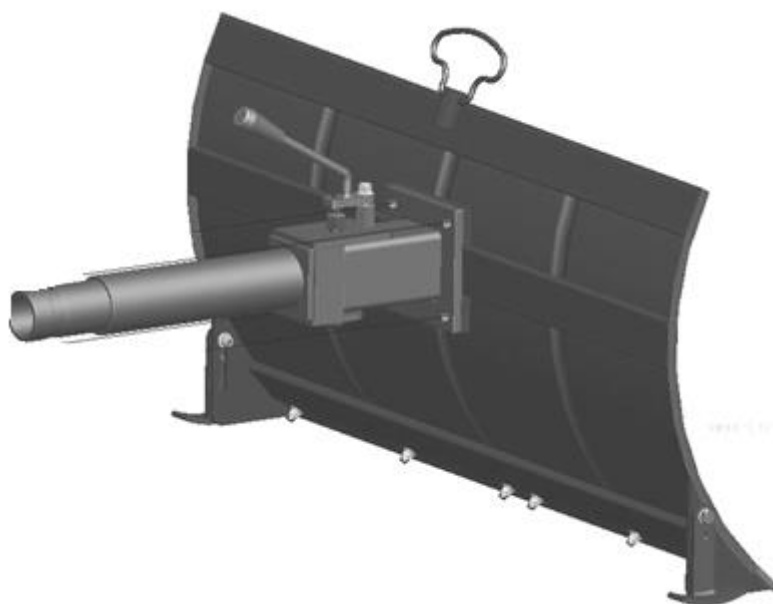

Wyprodukowano w ChRL., Instrukcja montażu: Wydanie 1, styczeń 2025 rok



Przed rozpoczęciem eksploatacji urządzenia przeczytaj uważnie i ze zrozumieniem instrukcję montażu.

Producent: Krysiak Sp. z o.o., Ul. Rolna 6, 62-081 Baranowo, tel.: 61 650 75 30, e-mail: info@krysiak.pl

OSTRZEŻENIE

Przeczytaj uważnie niniejszą instrukcję przed rozpoczęciem eksploatacji urządzenia z zamontowanym akcesorium. Zawarte są tu ważne informacje dotyczące zasad właściwego montażu bezpiecznych dla użytkownika. Przechowuj instrukcję w bezpiecznym miejscu, aby w razie potrzeby móc do niej wrócić lub przekazać ją kolejnym użytkownikom wraz z urządzeniem.

OSTRZEŻENIE

Zwracaj szczególną uwagę na rozdziały, które zawierają sygnały ostrzegawcze i uwagi.

UWAGA!

Przedstawione w instrukcji rysunki mają charakter poglądowy i mogą różnić się od wyglądu rzeczywistego urządzenia.

Nie ma to wpływu na zalecenia dotyczące obsługi, konserwacji i montażu.

Spis treści

Spis treści	3
1. Zawartość opakowania	4
2. Przeznaczenie	4
3. Opis ogólny	5
3.1 Opis działania	5
3.2 Elementy pługa	5
3.3 Dane techniczne	5
4. Naklejki ostrzegawcze	6
4.1 Symbole dotyczące urządzenia	6
5. Montaż pługa	6
5.1 Montaż pługa	6
5.2 Instrukcja montażu pługa na traktorku	7
6. Gwarancja	7
7. Usuwanie odpadów i recycling	8

1. Zawartość opakowania

Ostrożnie otwórz opakowanie i wyciągnij z niego wszystkie elementy urządzenia. Komplet powinien zawierać następujące elementy:

- pług
- nakrętka M8
- trzpień $\varnothing 4$, L=20
- uchwyt
- śruba A
- sprężyna
- trzpień
- śruba B
- element przyłączeniowy do WOM traktorka
- śruba M10x25 – 4 szt
- podkładka sprężynowa $\varnothing 10$ – 4szt
- podkładka płaska $\varnothing 10$ – 4szt
- instrukcja montażu

2. Przeznaczenie

OSTRZEŻENIE

Pług do traktorka jednoosiowego SIM 360L. Pług do usuwania śniegu.

Każde inne wykorzystanie jest sprzeczne z przeznaczeniem i może stanowić poważne zagrożenie dla użytkownika, a także prowadzić do uszkodzenia urządzenia.

Maszyna z zamontowanym pługiem nie jest przeznaczona do użytkowania przez dzieci oraz osoby dorosłe znajdujące się pod wpływem alkoholu, środków odurzających lub leków ograniczających możliwość prowadzenia pojazdów mechanicznych i obsługiwanie maszyn. Urządzenie może obsługiwać wyłącznie osoba dorosła, która zapoznała się z niniejszą instrukcją i jest świadoma ryzyka zranień i uszkodzeń, jakie mogą wystąpić w wyniku nieprzestrzegania zasad w niej zawartych.

Producent nie ponosi odpowiedzialności za szkody zaistniałe w wyniku użycia urządzenia niezgodnego z przeznaczeniem oraz jego nieprawidłowej obsługi. Za wszelkie wypadki lub szkody poniesione przez innych ludzi na zdrowiu lub mieniu odpowiada wyłącznie właściciel urządzenia i/lub osoba ją obsługująca.

Maszyna nie jest przystosowana do użytku komercyjnego. Umowa gwarancyjna nie obowiązuje w przypadku, gdy urządzenie było stosowane w zakładach rzemieślniczych, przemysłowych lub do innej działalności zarobkowej.

3. Opis ogólny

3.1 Opis działania

Po zamontowaniu pługa urządzenie zgarnia śnieg z utwardzonych powierzchni.

3.2 Elementy pługa

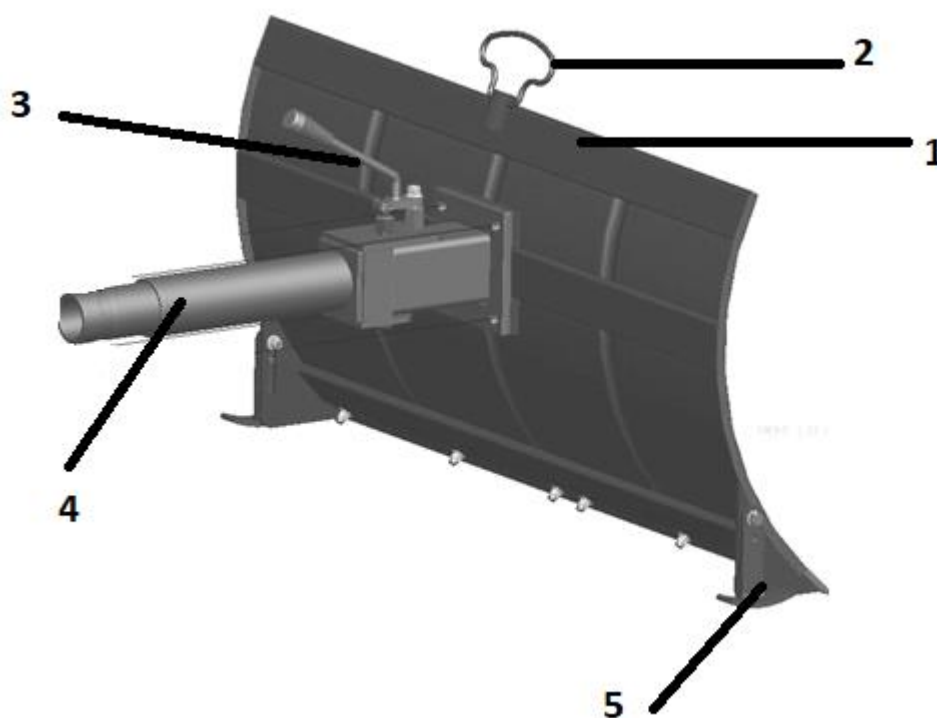

Rys. 1

1. Lemiesz pługa
2. Uchwyt
3. Uchwyt do regulacji kąta pracy
4. Łącznik między pługiem a traktorkiem
5. Dystansery- ślizgi do regulacji wysokości nad podłożem



Przed montażem i uruchomieniem urządzenia zapoznaj się z Rys. 1

3.3 Dane techniczne



Model, numer katalogowy	SIO PLU-S85, 40 056 925
Kąt wychylenia lemiesza	±25°
Szerokość	85cm
Regulacja wysokości	0-50 mm
Prędkość	I bieg 1,5/II bieg 3,7 km/h
Waga netto	22,5 kg

4. Naklejki ostrzegawcze

Urządzenie jest zaopatrzone w naklejki ostrzegawcze i informacje w postaci piktogramów – umownych znaków ostrzegawczych, które mają przypominać o bezpieczeństwie użytkowania i obsługi. Naklejki te należy utrzymywać w czystości i nie wolno ich odklejać. W przypadku uszkodzenia, zabrudzenia czy utraty czytelności należy dokupić je u importera i ponownie umieścić na maszynie.

4.1 Symbole dotyczące urządzenia

Dbaj o to, aby były czytelne: (nie wszystkie są na urządzeniu)

	<p>Symbol ostrzegawczy wskazuje informacje dotyczące zagrożeń, które mogą prowadzić do uszkodzeń ciała lub mienia.</p>
	<p>Przeczytaj uważnie instrukcję obsługi przed uruchomieniem urządzenia z akcesorium.</p>
	<p>Ryzyko zranienia - niebezpieczeństwo wyrzutu kamieni i innych przedmiotów spod urządzenia. Przed uruchomieniem sprawdź teren pracy i usuń ewentualne przeszkody i przedmioty, które mogą zostać pochwycone przez wirujący nóż. Osoby postronne (szczególnie dzieci) i zwierzęta domowe powinny znajdować się w bezpiecznej odległości.</p>

5. Montaż pługa



Przed montażem poszczególnych elementów sprawdź, czy masz wszystkie potrzebne części. Uruchom urządzenie dopiero wtedy, gdy urządzenie jest prawidłowo zmontowane.

5.1 Montaż pługa

Zmontuj łącznik wg poniższego rysunku nr 2

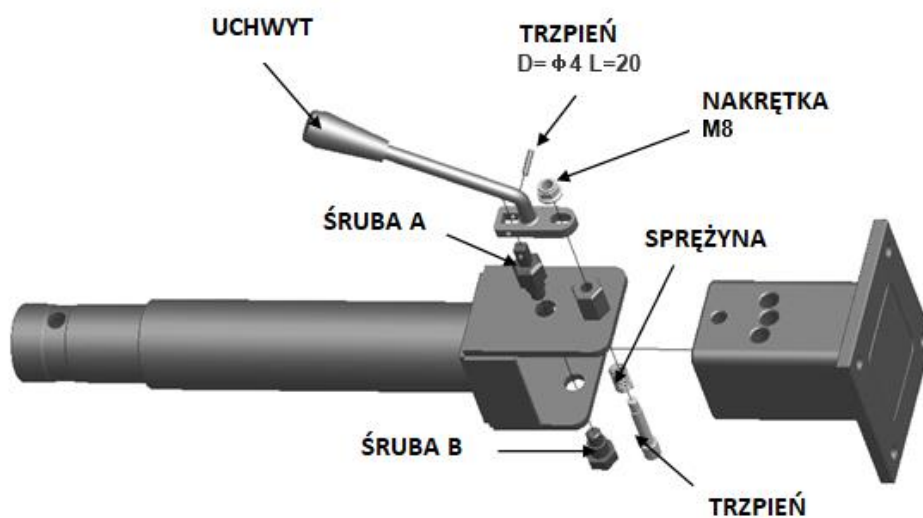

Rys. 2

Operując się na Rys. 3 przymocuj łącznik do pługa

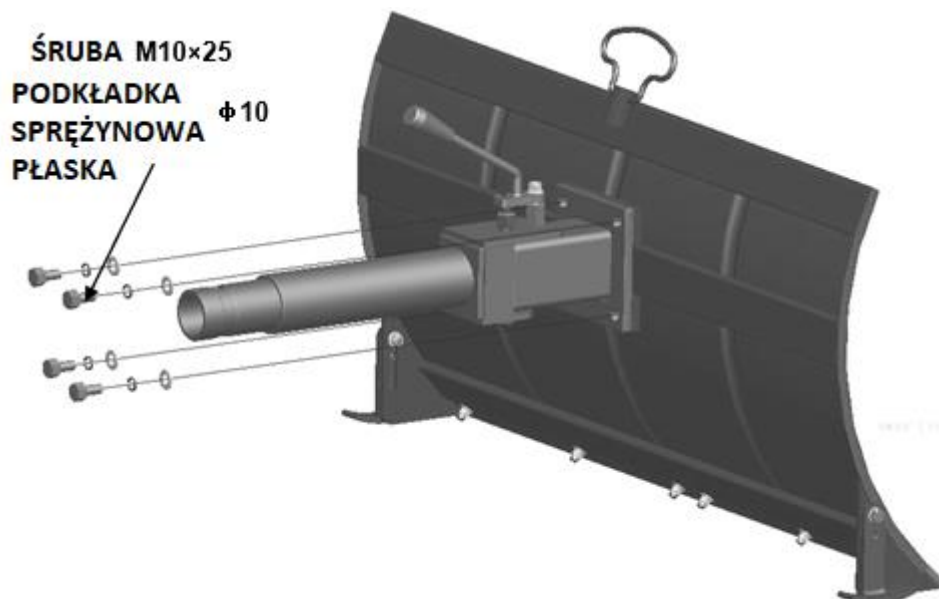

Rys. 3

5.2 Instrukcja montażu pługa na traktorku

1. Zamontuj pług otworem łącznikiem skierowanym w stronę WOM traktorka-miejsca przyłączenia akcesoriów.
2. Zamocuj pług na zaczepie mocującym blokując zawleczką

6. Gwarancja

Na niniejsze urządzenie obowiązuje 24-miesięczna gwarancja. W ramach gwarancji gwarant zapewnia kupującemu nieodpłatne usunięcie usterek w funkcjonowaniu urządzenia

wynikających z jego wadliwości konstrukcyjnych i materiałowych. Niektóre części konstrukcyjne ulegające normalnemu zużyciu oraz szkody wywołane naturalnym zużyciem, przeciążeniem lub nieprawidłową obsługą a także uszkodzenia mechaniczne, są wykluczone z zakresu gwarancji. Warunkiem skorzystania ze świadczeń gwarancyjnych jest przestrzeganie podanych w instrukcji obsługi wskazówek dotyczących czyszczenia, konserwacji i napraw urządzenia. Próby samodzielnej naprawy urządzenia względnie jego rozebranie albo otwarcie obudowy silnika przez osoby nieupoważnione, powodują wygaśnięcie gwarancji.

Warunkiem skorzystania ze świadczenia gwarancyjnego jest przekazanie nierozmontowanego urządzenia wraz z dowodem zakupu naszemu centrum serwisowemu lub sprzedawcy. Wykonanie obowiązków wynikających z gwarancji nastąpi w terminie 30 dni, licząc od dnia dostarczenia urządzenia przez Użytkownika.

W przypadku reklamacji gwarancyjnej lub zlecenia naprawy należy dostarczyć oczyszczone urządzenie wraz z informacją o usterce pod adres naszego punktu serwisowego. W celu ustalenia wskazówek dotyczących nadania przesyłki należy skontaktować się z gwarantem.

Utylizację Twojego urządzenia przeprowadzimy bezpłatnie.

7. Usuwanie odpadów i recycling

Każde gospodarstwo jest użytkownikiem maszyn i urządzeń, a co za tym idzie – potencjalnym wytwórcą niebezpiecznego dla ludzi i środowiska odpadu, z tytułu obecności w tymże niebezpiecznych substancji, mieszanin oraz części składowych. Z drugiej strony zużyty sprzęt to cenny materiał, z którego można odzyskać surowce.

Użytkownik urządzenia zgodnie z przepisami o ochronie środowiska zobowiązany jest do prowadzenia prawidłowej gospodarki odpadami zgodnie z przepisami krajowymi. Nie wyrzucaj urządzenia razem z odpadami domowymi. Przekaż je, jego akcesoria i opakowanie do zgodnej z przepisami o ochronie środowiska naturalnego utylizacji. Informacje o dostępnym systemie zbierania zużytego sprzętu można znaleźć u sprzedawcy oraz w urzędzie miasta/gminy.

Zabrany przez pług materiał usuń zgodnie z obowiązującymi zasadami recyclingu.

Pamiętaj, że odpowiednie postępowanie ze zużytym sprzętem zapobiega negatywnym konsekwencjom dla środowiska naturalnego i zdrowia ludzkiego!

W przypadku pytań zwróć się o poradę do Centrum Serwisowego producenta.

Pamiętaj, że producent bezpłatnie przeprowadza utylizację przesłanych do niego zużytych i uszkodzonych swoich urządzeń.



PRODUCENT: KRYSIAK SP. Z O.O., UL. ROLNA 6, 62-081

BARANOWO, POLSKA

Krysiak Sp. z o.o.

Tel.: 61 650 75 30

www.krysiak.pl

[e-mail:info@krysiak.pl](mailto:info@krysiak.pl)

Serwis centralny:

Tel.: 61 650 75 39

serwis@krysiak.pl

Dział części zamiennych:

Tel.: 61 650 75 34

czesci@krysiak.pl