

PFF-1018
denver.eu

Dec. 2025



FR

Cet appareil et
ses cordons sont
recyclables

À DÉPOSER
EN MAGASIN



OU

À DÉPOSER
EN DÉCHÈTERIE



Points de collecte sur www.quefairedemesdechets.fr
Privilégiez la réparation ou le don de votre appareil !

Ważne wskazówki bezpieczeństwa

OSTRZEŻENIE: Przed pierwszym użyciem produktu prosimy uważnie przeczytać instrukcje dotyczące bezpieczeństwa i zachować je do wykorzystania w przyszłości. Przed użyciem tego Frameo należy przeczytać wszystkie poniższe wskazówki bezpieczeństwa.

1. Produkt nie jest zabawką. Przechowywać w miejscu niedostępnym dla dzieci. Dzieci powinny być zawsze pod nadzorem osoby dorosłej podczas korzystania z urządzenia.
2. Należy trzymać ten produkt z dala od zwierząt domowych.



OSTROŻNIE

3. Nie próbować otwierać Frameo ! Urządzenie może zawierać części pod wysokim napięciem.
4. Nie narażaj na działanie wysokich temperatur, wody, wilgoci i bezpośredniego nasłonecznienia!
5. Zasilanie wyłącznie za pomocą oryginalnego zasilacza dostarczonego z tym produktem.
6. Naprawy lub czynności serwisowe powinny być wykonywane tylko przez wykwalifikowany personel.
7. Aby uniknąć ryzyka pożaru lub porażenia elektrycznego, nie wystawiać urządzenia na deszcz lub zawilgocenie. Urządzenie nie może być narażone na kapanie wody lub jej rozbryzgi, a przedmioty napełniane cieczą takie jak wazony nie powinny być stawiane na urządzeniu.
8. Zasilacz we wtyczce zasilania służy do odłączenia urządzenia i powinno być zawsze możliwe jej łatwe wyjęcie. Upewnij się, że gniazdko sieciowe jest łatwo dostępne i wokół niego jest wolna przestrzeń.
9. Temperatura pracy i przechowywania tego urządzenia wynosi od -10 stopni Celsjusza do 40 stopni Celsjusza. Temperatury niższe lub wyższe niż powyższe mogą wpływać na działanie urządzenia.

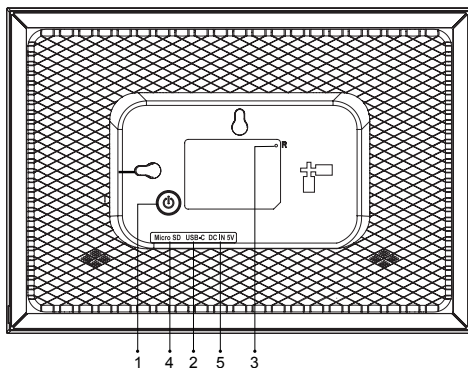

1. WŁĄCZNIK

Po podłączeniu adaptera zasilania naciśnij i przytrzymaj przez około 5 sekund włącznik (dopóki nie włączy się ekran).

Po włączeniu naciśnij i przytrzymaj przez około 3 sekundy włącznik, by wejść do menu ponownego uruchamiania lub wyłączenia. Krótkie naciśnięcie przycisku zasilania spowoduje wyłączenie/włączenie ekranu (ale pozostawi ramkę fotograficzną w tym samym miejscu).

2. USB

Podłącz dysk flash USB.

Uwaga: Port USB typu C służy do aktualizacji oprogramowania serwisowego i przesyłania plików do ramki. Używanie zasilacza USB typu C przez wejście USB typu C do zasilania ramki jest niedozwolone i może w najgorszym przypadku zniszczyć ramkę. Nie jest to objęte gwarancją. Do zasilania ramki należy używać dołączonego zasilacza DC.

3. R

Użyj igły lub spinacza do papieru, aby wyłączyć urządzenie, jeśli jest ono zamrożone lub martwe.

4. Micro SD

Tutaj włóż zewnętrzną kartę pamięci microSD o maksymalnej pojemności 128 GB.

5. DC

Podłącz adapter DC, by zasilić urządzenie.

Aby zdjąć kolorową ramkę:

Zacznij od dolnej środkowej części i delikatnie, ale zdecydowanie pociągnij ramkę, aby ją oddzielić. Kontynuuj pracę wzdłuż krawędzi, ostrożnie oddzielając ramkę od głównego urządzenia.

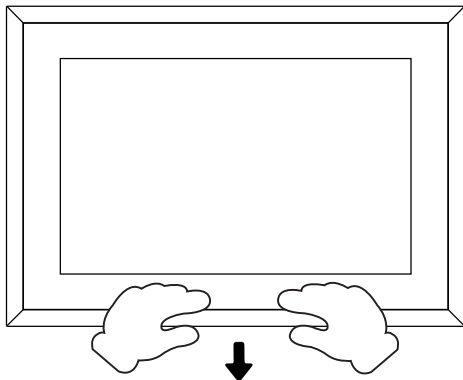

Aby zamocować ramkę nowego typu:

Weź jedną z ramek i dopasuj ją do głównego urządzenia, a następnie dociśnij ramkę, aby mocno przylegała do głównego urządzenia.

Pierwsze kroki

Gratulujemy zakupu nowej ramki do zdjęć Frameo!

Jeśli dopiero zaczynasz korzystać z Frameo, zacznij od szybkiej konfiguracji Frameo lub postępuj zgodnie z instrukcjami wyświetlanymi na ekranie podczas pierwszego uruchomienia urządzenia.

Po skonfigurowaniu ramki Frameo możesz zacząć łączyć się z przyjaciółmi i rodziną.

Aplikacja Frameo

Aby wysłać zdjęcia do ramki, użyj aplikacji Frameo na [iOS](#) lub [Androida](#).

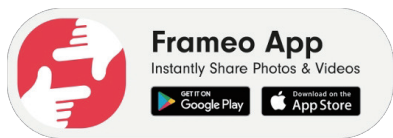

Zeskanuj kod, aby znaleźć aplikację

Samouczki wideo

Zapraszamy do obejrzenia naszej playlisty „Frameo Tutorials” na YouTube, zawierającej filmy instruktażowe, w których pokazujemy, jak rozpocząć korzystanie z Frameo. Aby znaleźć playlistę, zeskanuj kod po prawej stronie lub skorzystaj z linku.



 YouTube



bit.ly/3zKtxWX

Szybka konfiguracja Frameo

Przy pierwszym uruchomieniu ramki należy ją skonfigurować.

- Wybierz język. Będzie to język używany w Frameo.
- Podłącz ramkę do Internetu, łącząc ją z siecią Wi-Fi.
- Sprawdź lub popraw datę i godzinę.
- Frameo może poprosić Cię o aktualizację do najnowszej wersji. *Zaleca się aktualizację ramki przed kontynuowaniem, jeśli pojawi się taka prośba.*
- Wprowadź swoje imię i nazwisko oraz lokalizację, w której umieścisz ramkę, np. "John Doe" i "Salon", "Kuchnia" lub "Biuro". Na koniec ustaw strefę czasową, jeśli nie jest jeszcze prawidłowa.

Rozpocznij korzystanie z Frameo

Następnym krokiem jest połączenie Frameo z przyjaciółmi i rodziną poprzez przekazanie im kodu z ramki.

Jeśli chcesz samodzielnie wysłać zdjęcia do ramki, zacznij od pobrania aplikacji dla systemu iOS lub Android ze [sklepu App Store](#) lub [Google Play](#). Następnie użyj kodu, aby połączyć ramkę z aplikacją, zgodnie z poniższą instrukcją.

Łączenie nowego znajomego

Upewnij się, że Twój znajomy pobrał i zainstalował aplikację Frameo.

Kliknij ikonę dodawania znajomego na ramce . Pojawi się okno dialogowe z kodem połączenia, który jest ważny przez 12 godzin.

Teraz udostępnij ten kod znajomym w dowolny sposób, np. SMS-em, e-mailem, komunikatorem internetowym lub telefonicznie.

Gdy Twoi znajomi dodadzą kod do swojej aplikacji Frameo, automatycznie pojawią się w Twojej ramce i będą mogli wysłać Ci zdjęcia.

Przeczytaj rozdział "[Zmiana opcji dla znajomego](#)", aby umożliwić połączonym znajomym pobieranie i udostępnianie kodu połączenia za pośrednictwem aplikacji na smartfony. Jeśli połączony znajomy subskrybuje Frameo+, możesz również zezwolić mu na przeglądanie i/lub zarządzanie zawartością ramki lub wykonanie kopii zapasowej multimediów i ustawień z tego menu.



Poruszanie się po aplikacji Frameo

Przesuń palcem w lewo lub w prawo, aby przeglądać zdjęcia.

Aby uzyskać dostęp do menu, wystarczy raz dotknąć ekranu.

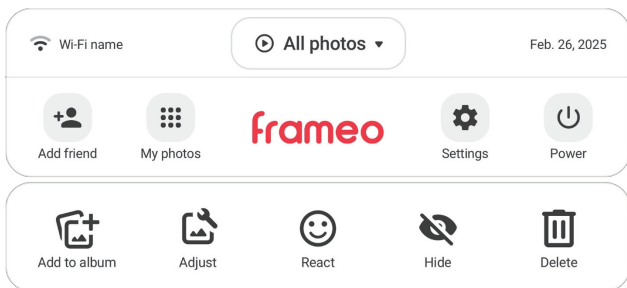

W menu znajdziesz najczęściej używane funkcje.

Wi-Fi

Otwiera menu Wi-Fi. Wyświetla również nazwę aktualnie używanej sieci Wi-Fi, jeśli jest podłączona.

Selektor albumów

Szybkie menu umożliwiające wybór albumu do odtworzenia lub zarządzanie albumami.

Dodaj znajomego

Spowoduje wygenerowanie kodu, który możesz udostępnić znajomym i rodzinie, aby mogli połączyć się z ramką i wysłać do niej zdjęcia.

Moje zdjęcia

Ustawienia

Otwiera [ustawienia](#).

Menu zasilania

Otwiera [menu zasilania](#).

Dodaj do albumu

Dodaje aktualnie wyświetlane zdjęcie do wybranego albumu.



Reaguj

Otwiera [menu Reaguj](#).

Uwaga: Dostęp do menu Reakcja można również uzyskać, dwukrotnie dotykając ekranu.





Ukryj zdjęcie

Ukrywa bieżące zdjęcie. Oznacza to, że zdjęcie nie będzie już wyświetlane w pokazie slajdów. W razie potrzeby zdjęcie można ponownie wyświetlić za pomocą [menu Moje zdjęcia](#).



Dostosuj zdjęcie

Pozwala dostosować położenie zdjęcia w ramce, aby jeszcze lepiej pasowało. Tutaj można również użyć opcji

 (Obróć zdjęcie), aby obrócić zdjęcie, oraz opcji  (Edytuj podpis), aby edytować podpis na zaimportowanych zdjęciach. W przypadku otrzymanych zdjęć należy poprosić nadawcę o edycję podpisu w aplikacji Frameo.



Opcja *wypełnienia ramki* jest domyślna. Zdjęcie jest skalowane tak, aby wypełniało cały ekran. Zostanie ono wyśrodkowane wokół tego, co zostało wybrane jako najważniejsza część. Zobacz pierwsze zdjęcie poniżej.



Opcja *"Dopasuj do ramki"* sprawi, że całe zdjęcie będzie widoczne na ekranie. Zobacz drugie zdjęcie poniżej.

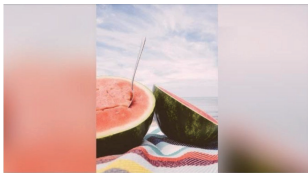

Interakcja z filmami

Podczas odtwarzania filmu wyświetlane są dwa dodatkowe elementy sterujące. Jeden służy do odtwarzania/wstrzymywania filmu, a drugi do regulacji głośności dźwięku.

Naciśnij przycisk



aby rozpocząć odtwarzanie filmu. Naciśnięcie przycisku





spowoduje wstrzymanie odtwarzania filmu.

Naciśnij przycisk







aby otworzyć suwak głośności. Użyj suwaka, aby dostosować poziom głośności

dźwięku wideo.

Naciśnięcie przycisku  spowoduje wyciszenie dźwięku w filmie, natomiast naciśnięcie przycisku  spowoduje włączenie dźwięku.



Menu zasilania

Naciśnij ikonę zasilania , aby uzyskać dostęp do menu zasilania. Tutaj możesz wyłączyć urządzenie za pomocą , zrestartować ramki za pomocą  lub przejść do trybu uśpienia, naciskając przycisk .

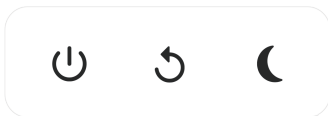



Uwaga: Aby wyłączyć Frameo, należy zawsze używać przycisku zasilania na urządzeniu lub w menu zasilania. Nigdy nie odtaczaj zasilania, gdy Frameo jest uruchomione.

Menu React

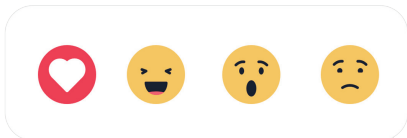
Naciśnij jedną z reakcji, aby poinformować nadawcę, jakie wywołała ona u Ciebie uczucia.



Menu pamięci zewnętrznej

Po włożeniu pamięci zewnętrznej (np. karty microSD) automatycznie pojawi się menu z trzema opcjami: Naciśnij  (Odtwórz zdjęcia z pamięci zewnętrznej), aby odtworzyć zdjęcia bezpośrednio z pamięci zewnętrznej, naciśnij  (Importuj zdjęcia do pamięci wewnętrznej), aby zaimportować zdjęcia do pamięci wewnętrznej ramki, lub naciśnij  (Utwórz kopię zapasową ramki), aby utworzyć kopię zapasową ramki.



Widzety zegara i pogody

Aktualna godzina i pogoda pojawią się w prawym górnym rogu ramki, gdy ramka otrzyma co najmniej jedno zdjęcie. Dotknięcie jednej z tych opcji spowoduje otwarcie menu pogody.

Menu pogody

Menu pogody zawiera bardziej szczegółowe prognozy pogody oraz skróty do ustawień związanych z pogodą.



Pokazuje lokalizację pogodową ramki. Dotknij, aby uzyskać dostęp do ustawień lokalizacji pogodowej.

1 DZIEŃ

Prognoza na 1 dzień, obejmująca warunki pogodowe dla poszczególnych porach dnia.

4 DNI

Prognoza na 4 dni. Dotknij, aby wyświetlić prognozę pogody na najbliższe cztery dni.



Wyświetla aktualny czas ramki. Dotknij, aby uzyskać dostęp do ustawień czasu.

Ustawienia

W ustawieniach możesz dostosować ramkę do swoich potrzeb.

Moja ramka

Nazwa ramki

Zmienia nazwę ramki. Jest to również nazwa, którą połączeni znajomi i rodzina będą widzieć na liście połączonych ramek w aplikacji na smartfony.

Lokalizacja ramki

Zmienia lokalizację ramki. Jest to lokalizacja wyświetlana na liście połączonych ramek znajomych i rodziny, która może pomóc w rozróżnieniu ramek.

Ustaw język

Ustawia język używany w ramce.

Lokalizacja pogody

Ustawia lokalizację funkcji pogodowej ramki, zapewniając wyświetlanie odpowiedniej prognozy pogody.

Jednostka temperatury

Przełącza między skalą temperatury Fahrenheita i Celsjusza.

Data

Ustawia datę używaną w ramce.

Czas

Ustawia czas wyświetlany na ramce.

Frameo automatycznie spróbuje ustawić prawidłową datę i czas po połączeniu z Internetem.

Strefa czasowa

Ustawia strefę czasową używaną w ramce.

Ustaw pierwszy dzień tygodnia

Ustawia, który dzień tygodnia jest uważany za pierwszy.

Włącz/wyłącz format 24-godzinny

Włącza i wyłącza format 24-godzinny.

Zarządzaj zdjęciami

W menu zarządzania zdjęciami można sprawdzić, ile zdjęć znajduje się w ramce i ile zajmują one miejsca. Można również sprawdzić ilość miejsca pozostałego w urządzeniu na przechowywanie nowych zdjęć.

Moje zdjęcia



Zarządzaj zdjęciami i albumami.



Aby wybrać wiele zdjęć, dotknij przycisku Wielokrotny wybór lub dotknij *i przytrzymaj* jedno zdjęcie, aby automatycznie włączyć ten tryb.



Filtruj zdjęcia, które chcesz wyświetlić, i sortuj je w dowolnej kolejności.

Uwaga: Wybrane tutaj sortowanie **nie** wpłynie na kolejność wyświetlania zdjęć w pokazie slajdów. Aby to zmienić, zobacz:

Aby zarządzać albumami, dotknij opcji  (Moje albumy). Wyświetli się lista wszystkich albumów. Po dotknięciu trzech kropek, aby wyświetlić więcej opcji, możesz:



Odtwórz w pokazie slajdów, co spowoduje natychmiastowe uruchomienie wybranego albumu jako pokazu slajdów.



Zmień nazwę, aby zmienić nazwę albumu



Usuń album, aby całkowicie go usunąć.

Uwaga: Zdjęcia z albumu, który usuniesz, **nie** zostaną usunięte z lokalnej pamięci i nadal będą dostępne do wykorzystania w innych albumach lub do przeglądania w sekcji Wszystkie zdjęcia.

Aby utworzyć nowy album, wystarczy kliknąć opcję  (Utwórz nowy album) na dole listy.

Widok szczegółowy

Dotknij raz zdjęcia, aby przejść do *widoku szczegółowego*.

Wyświetlą się opcje *wyświetlenia*, *dodania do albumu*, *dostosowania*, *ukrycia* lub *usunięcia* zdjęcia. Dodatkowo można zobaczyć informacje o miejscu przechowywania zdjęcia (w prawym górnym rogu), sposobie jego przesłania, dacie wykonania, dacie otrzymania oraz rozmiarze pliku.



Pamięć lokalna



Pamięć zewnętrzna

Przeniesienie z komputera

Umożliwia przesyłanie zdjęć z komputera za pomocą kabla USB. Włącz tę funkcję, a następnie postępuj zgodnie z instrukcjami wyświetlanymi na ekranie, aby dowiedzieć się, jak przesłać zdjęcia do ramki.

Więcej informacji można znaleźć w naszym centrum pomocy: https://frameo.com/usb_faq



Importowanie zdjęć

Umożliwia importowanie zdjęć z zewnętrznej pamięci (np. karty microSD).

Przed próbą importowania zdjęć upewnij się, że do ramki włożono zewnętrzny nośnik danych (np. kartę microSD) zawierający zdjęcia, które chcesz zaimportować.

Zacznij od wybrania zdjęć, które chcesz zaimportować do ramki. Po wybraniu zdjęć naciśnij przycisk importowania , aby rozpocząć proces importowania.

Użyj opcji  aby zaznaczyć lub odznaczyć wszystkie zdjęcia na zewnętrznej pamięci (np. karcimicroSD).

Użyj opcji  aby ustawić kolejność sortowania zdjęć przed importem, a następnie opcji  aby uporządkować je w kolejności rosnącej/malejącej

Uwaga: Należy pamiętać, że wiele ramek wymaga karty microSD sformatowanej w systemie FAT32 o maksymalnej pojemności 128 GB. Aby uzyskać więcej informacji na temat kompatybilności konkretnego urządzenia, należy skontaktować się z producentem ramki.

Eksportuj zdjęcia

Umożliwia eksportowanie zdjęć z ramki do zewnętrznej pamięci (np. karty microSD).

Funkcja eksportu eksportuje wszystkie zdjęcia z ramki, a także zdjęcia profilowe.

Odtwarzanie z zewnętrznej pamięci

Włącza/wyłącza odtwarzanie zdjęć i filmów bezpośrednio z zewnętrznej pamięci (np. karty microSD) bez zajmowania miejsca w ramce.

Moi znajomi

Ta lista zawiera wszystkich połączonych znajomych, którzy mogą wysyłać zdjęcia do Twojej ramki.

Zmień opcje dla znajomego

Kliknij ikonę opcji , aby otworzyć menu opcji znajomych.

W tym miejscu możesz zmienić następujące uprawnienia dla znajomego:

Udostępnij kod: Zezwól / zabroń znajomemu udostępniania kodu do ramki. Jeśli ta opcja jest włączona, znajomy może pobrać i udostępnić kod do ramki ze swojej aplikacji.

Wyświetlanie zdjęć w ramce: Zezwól / zabroń znajomemu wyświetlania zdjęć, które są obecnie w Twojej ramce. Aby skorzystać z tej funkcji, znajomy musi mieć włączone funkcje Frameo*.

Zarządzanie zdjęciami w ramce: Zezwól lub zabroń znajomemu na zarządzanie zdjęciami, które są obecnie w Twojej ramce. Obejmuje to możliwość wyświetlania, ukrywania lub usuwania zdjęć.

Aby skorzystać z tej funkcji, znajomy musi mieć włączoną funkcję Frameo*.

W menu opcji możesz również usunąć znajomego, naciskając przycisk USUŃ ZNAJOMEGO. Spowoduje to usunięcie znajomego z listy, a tym samym cofnięcie mu uprawnień do wysyłania zdjęć do ramki.

Zostaniesz poproszony o potwierdzenie usunięcia i o podanie, czy chcesz usunąć wszystkie zdjęcia otrzymane wcześniej od tego znajomego.

Dodaj osobę

Aby umożliwić nowej osobie wysyłanie Ci zdjęć, po prostu naciśnij przycisk dodaj znajomego  i udostępnij wyświetlony kod w dowolny sposób.

Wyświetlacz

Poziom jasności

Regulacja poziomu jasności ekranu.

Tryb uśpienia

Frameo oferuje tryb uśpienia, który wyłącza ekran w celu zmniejszenia zużycia energii. Domyślnym ustawieniem jest wyłączenie ekranu o godz. 23:00 i ponowne włączenie go o godz. 07:00 każdego dnia. Można to zmienić, modyfikując harmonogramy uśpienia. Możliwe jest jednoczesne aktywowanie wielu harmonogramów

, np. różne ustawienia dla dni powszednich i weekendów lub oddzielny harmonogram wyłączenia ramki podczas pracy.

Twoja ramka nie jest wyłączona ani nie znajduje się w trybie czuwania, więc nadal będziesz mógł odbierać zdjęcia w trybie uśpienia.

Pokaz slajdów

Timer

Ustaw czas wyświetlania zdjęcia przed przejściem do następnego.

Wypełnij ramkę

Ustaw domyślne ustawienie ramki zdjęcia. Zaznacz, aby ustawić domyślne wypełnienie, które dopasowuje zdjęcie do ekranu urządzenia zgodnie z najważniejszą częścią zdjęcia. Odznacz, aby dopasować zdjęcie do ekranu urządzenia, dodając paski tła po bokach lub u góry/u dołu.

Tło ramki

Wybierz jedną z kilku opcji tła ramki, które będą wyświetlane jako paski, jeśli zdjęcie nie wypełnia ekranu.

Kolejność wyświetlania zdjęć

Ustawia kolejność wyświetlania zdjęć w ramce.

- Według daty wykonania: zdjęcia są wyświetlane w kolejności, w jakiej zostały wykonane.
- Według daty otrzymania: zdjęcia są wyświetlane w kolejności według daty ich otrzymania.
- Losowo: zdjęcia są losowo mieszane i wyświetlane w przypadkowej kolejności.

Odwróć kolejność wyświetlania zdjęć

Ustawia, czy zdjęcia będą wyświetlane od najnowszych do najstarszych, czy od najstarszych do najnowszych.

Pokaż podpis

Ustaw, czy chcesz wyświetlać podpisy, które Twoi znajomi przestali wraz ze zdjęciem. Zaznacz, aby wyświetlać podpisy. Odznacz, aby ukryć podpisy.

Pokaż zegar

Ustaw, czy chcesz wyświetlać widżet zegara w prawym górnym rogu pokazu slajdów.

Pokaż pogodę

Ustaw, czy chcesz wyświetlać widżet pogody w prawym górnym rogu pokazu slajdów.

Automatyczne odtwarzanie

Włącza/wyłącza automatyczne odtwarzanie filmów w pokazie slajdów. Filmy można zawsze uruchomić ręcznie, niezależnie od tego ustawienia.

Odtwarzanie filmów

Określa sposób odtwarzania filmów, gdy włączona jest funkcja automatycznego odtwarzania.

- **Pętla filmów:** Film będzie odtwarzany w pętli do momentu upływu czasu wyświetlania pokazu slajdów.
- **Odtwórz raz:** film zostanie odtworzony raz, a następnie będzie wyświetlana jego miniatura do momentu upływu czasu.
- **Odtwórz raz i kontynuuj:** film zostanie odtworzony raz, a po zakończeniu odtwarzania nastąpi przejście do następnego zdjęcia lub filmu.

Automatyczne wyciszenie

Włącz automatyczne wyciszenie dźwięku wideo po krótkim okresie braku interakcji z ramką.

Głośność wideo

Dostosuj poziom głośności dźwięków wideo w ramkach.

Wi-Fi

Ustaw, z którą siecią Wi-Fi ma się łączyć ramka. Jeśli łączysz się z siecią z portalem przechwytyjącym, status połączenia będzie informował, że wymagane jest zalogowanie do sieci Wi-Fi, i wyświetli komunikat  (Wymagane logowanie do sieci Wi-Fi). Naciśnij ten komunikat, aby otworzyć ekran logowania, na którym możesz wprowadzić dane uwierzytelniające, aby uzyskać dostęp do sieci.

Szczegóły Wi-Fi

Użyj opcji , aby wyświetlić szczegóły dotyczące aktualnie podłączonej sieci Wi-Fi.

Resetuj Wi-Fi

Użyj opcji  (Usuń wszystkie dane Wi-Fi), aby usunąć wszystkie informacje dotyczące sieci Wi-Fi i ponownie uruchomić ramkę.

Powiadomienia

Pokaż powiadomienia

Włącza/wyłącza wyświetlanie powiadomień w pokazie slajdów (np. po otrzymaniu nowego zdjęcia).

Głośność powiadomień

Dostosuj poziom głośności dźwięków powiadomień.

Miejsce w pamięci

Włącza/wyłącza powiadomienia wyświetlane, gdy miejsce w pamięci ramki jest niewystarczające.

Kopia zapasowa

Włącza/wyłącza powiadomienia wyświetlane w przypadku niepowodzenia automatycznego tworzenia kopii zapasowej.

Połączenie sieciowe

Włącza/wyłącza powiadomienia pokazujące stan połączenia sieciowego.

Nowe zdjęcia

Włącza/wyłącza powiadomienia wyświetlane po otrzymaniu nowych zdjęć.

Nowi znajomi

Włącza/wyłącza powiadomienia wyświetlane po dodaniu nowych znajomych.

Aktualizacja oprogramowania

Włącza/wyłącza powiadomienia wyświetlane po zainstalowaniu aktualizacji oprogramowania.

Nowości dotyczące funkcji

Włącza/wyłącza powiadomienia wyświetlane po dodaniu nowych, ekscytujących funkcji.

Data i godzina

Włącza/wyłącza powiadomienia wyświetlane, jeśli godzina lub data nie są ustawione poprawnie.

Kopia zapasowa i przywracanie

Skonfiguruj kopię zapasową w chmurze (Frameo⁺)

 Naciśnij *"Skonfiguruj kopię zapasową w chmurze"* i wybierz znajomego, który ma aktywną subskrypcję Frameo⁽⁺⁾, aby zainicjować tworzenie kopii zapasowej ramki w chmurze. Znajomy (lub Ty sam) będzie musiał zaakceptować prośbę na telefonie powiązanym z kontem Frameo⁽⁺⁾.

Jeśli masz już skonfigurowaną kopię zapasową, dotknij jej, aby wyświetlić więcej szczegółów.

Status kopii zapasowej wskaże, w jakim stanie znajduje się Twoja kopia zapasowa, za pomocą symbolu.

Symbole chmury i ich znaczenie:



Kopia zapasowa utworzona i zabezpieczona w chmurze



Trwa tworzenie kopii zapasowej w chmurze



Ostrzeżenie. Wskazuje na konieczność podjęcia działania przez inne urządzenie (sprawdź aplikację Frameo na telefonie)



Niepowodzenie tworzenia kopii zapasowej w chmurze



Przywracanie zakończone



Ostrzeżenie dotyczące przywracania



Błąd przywracania

Kopia zapasowa na zewnętrznym nośniku

Kopia zapasowa ramki na zewnętrznym nośniku (np. karcie microSD)

Dotknij, aby wykonać kopię zapasową zdjęć, znajomych i ustawień. Wyświetlana jest również godzina ostatniej pomyślnej kopii zapasowej.

Wszelkie istniejące kopie zapasowe na zewnętrznym nośniku zostaną nadpisane!

Uwaga: wiele ramek wymaga karty microSD sformatowanej w systemie FAT32 o maksymalnej pojemności 128 GB. Aby uzyskać więcej informacji na temat kompatybilności konkretnego urządzenia, skontaktuj się z producentem ramki.

Automatyczna kopia zapasowa

Jeśli opcja jest zaznaczona, ramka automatycznie wykona kopię zapasową w ciągu 30 godzin od otrzymania nowych zdjęć lub wprowadzenia zmian w ramce.

Przywróć z kopii zapasowej

Przed przystąpieniem do przywracania ramki należy sprawdzić, czy kopia zapasowa jest aktualna. W tym celu należy sprawdzić datę w sekcji "Kopia zapasowa ramki na zewnętrznym nośniku (np. karcie microSD)". Jeśli np. ostatnia kopia zapasowa jest zbyt stara lub nie została utworzona żadna kopia zapasowa, naciśnij przycisk "Kopia zapasowa ramki na zewnętrznym nośniku (np. karcie microSD)", aby utworzyć nową kopię zapasową.

Uwaga: Aby po przywróceniu z kopii zapasowej zarówno stara, jak i nowa ramka działały jednocześnie, należy wcześniej upewnić się, że obie ramki zostały zaktualizowane do najnowszej wersji.

Jeśli chcesz przywrócić kopię zapasową na ramkę, która została już skonfigurowana, musisz najpierw zresetować ramkę. Można to zrobić, naciskając przycisk "Resetuj ramkę". Spowoduje to usunięcie wszystkich danych z urządzenia Frameo i zresetowanie go do ekranu konfiguracji.

Na ekranie konfiguracji można wybrać przycisk "Przywróć z kopii zapasowej", który przywróci ramkę zgodnie z kopią zapasową.

Jeśli przycisk "Przywróć z kopii zapasowej" nie jest widoczny, sprawdź, czy zewnętrzna pamięć (np. karta microSD) jest prawidłowo zamontowana.

Resetuj ramkę

Usuwa wszystkie dane z ramki.

Spowoduje to trwałe usunięcie wszystkich zdjęć, znajomych/kontaktów i ustawień.

Pomoc

Przewodnik

Wyświetla skróconą instrukcję obsługi, która została wyświetlona podczas pierwszego uruchomienia ramki.

Pomoc

Znajdź dane kontaktowe zespołu pomocy technicznej Frameo oraz informacje techniczne dotyczące urządzenia.

W menu znajduje się specjalny kod QR, który może zeskanować nasz personel pomocy technicznej. Zawiera on dodatkowe szczegóły i informacje o urządzeniu, dzięki czemu nasz zespół pomocy technicznej może skutecznie rozwiązać konkretne problemy i zapewnić dokładną pomoc. Wystarczy zrobić zdjęcie kodu QR i udostępnić je naszemu personelowi pomocy technicznej.

Informacje

Peer ID

Jest to unikalny identyfikator Twojej ramki do zdjęć. Kontaktując się z naszym działem wsparcia, podaj ten identyfikator w wiadomości.

Wersja Frameo

Pokazuje, jaka wersja oprogramowania Frameo jest obecnie zainstalowana na Twojej ramie.

Sprawdź dostępność aktualizacji

Sprawdź, czy dostępna jest aktualizacja dla Twojej ramki.

Program beta

Jeśli opcja jest zaznaczona, urządzenie dołączy do programu beta, w ramach którego będzie otrzymywać aktualizacje częściej i przed urządzeniami z normalną wersją.

Atrybucje stron trzecich

Biblioteki open source

Otwiera listę bibliotek open source używanych w aplikacji oraz ich licencji

Udostępnij anonimowe dane analityczne

Udostępnianie anonimowych danych analitycznych bardzo pomaga nam ulepszać oprogramowanie Frameo. Rozumiemy, jeśli nie chcesz udostępniać nam tych danych. Zaznacz tę opcję, jeśli chcesz pomóc nam ulepszyć Frameo. Odznacz tę opcję, aby odmówić udostępniania anonimowych danych analitycznych.

Prywatność

Więcej informacji na temat prywatności można znaleźć na stronie <http://privacy.frameo.net>

Pomoc

Odwiądź stronę <https://support.frameo.net/hc>, aby uzyskać odpowiedzi nęczęsto zadawane pytania, wsparcie i przekazać opinię.

Informacje dotyczące gwarancji, zgodności, pomocy technicznej i bezpieczeństwa

Więcej informacji na temat gwarancji, zgodności sprzętu, pomocy technicznej i bezpieczeństwa można znaleźć w materiałach dołączonych do opakowania.

Nazwa lub znak towarowy producenta, numer ewidencyjny przedsiębiorstwa i adres	Shenzhen Run Sheng Feng Power Supply Technology Co., Ltd Numer rejestru handlowego: 91440300580068676U 3 rd Floor, 4 th Building, Zone A Xinfu Industrial Park, Chongqing Road, Fuyong Street, Bao'an District, Shenzhen, China
Identyfikator modelu	RSF-DY080-0502000EU
Napięcie wejściowe	100-240V
Wejściowa częstotliwość prądu przemiennego	50/60Hz
Napięcie wyjściowe	5V
Prąd wyjściowy	2A
Moc wyjściowa	10W
Średnia wydajność podczas pracy	78.79% at 115V 60Hz 79.09% at 230V 50Hz
Wydajność przy niskim obciążeniu (10%)	79.37% at 115V 60Hz 76.55% at 230V 50Hz
Pobór mocy bez obciążenia	0.037W at 115V 60Hz 0.056W at 230V 50Hz

Uwaga: wszystkie produkty mogą zostać zmienione bez uprzedzenia. Zastrzegamy sobie prawo do błędów i pomyłek w tym podręczniku.

WSZELKIE PRAWA ZASTRZEŻONE. COPYRIGHT DENVER A/S



Sprzęt elektryczny i elektroniczny zawiera materiały, elementy oraz substancje, które mogą być niebezpieczne dla zdrowia i środowiska, jeśli materiał odpadowy (wyrzucony sprzęt elektryczny, elektroniczny) nie są właściwie potraktowane.

Sprzęt elektryczny i elektroniczny i baterie oznaczone są przekreślonym symbolem śmietnika, patrz wyżej. Ten symbol oznacza, że sprzęt elektryczny i elektroniczny nie powinien być wyrzucany z innymi odpadami domowymi, ale powinien być usuwany oddzielnie.

Wszystkie miasta mają ustalone miejsca zbiórki sprzętu elektrycznego i elektronicznego, gdzie można go bezpłatnie oddać w stacjach recyklingu i innych miejscach zbiórki lub zlecić jego odbiór z gospodarstw domowych. Dodatkowe informacje dostępne są w urzędzie odpowiedzialnym za usuwanie odpadów.

Denver A/S niniejszym oświadcza, że typ urządzenia PFF-1018 jest zgodny z dyrektywą 2014/53/EU. Pełny tekst deklaracji zgodności RED jest dostępny pod następującym adresem internetowym: denver.eu. Kliknij IKONĘ wyszukiwania na górze strony. Należy wprowadzić numer modelu: PFF-1018. Następnie należy wyświetlić stronę produktu. Dyrektywa dotycząca sprzętu radiowego powinna znajdować się w sekcji plików do pobrania.

Niniejszym firma Denver A/S oświadcza, że niniejsze urządzenie podłączone do sieci jest zgodne z rozporządzeniem (EU) 2023/2854 w sprawie danych. Arkusz danych produktu zgodnie z rozporządzeniem (EU) 2023/2854 w sprawie danych jest dostępny pod następującym adresem internetowym: denver.eu. Należy kliknąć ikonę wyszukiwania w górnej części strony internetowej. Wpisz numer modelu: PFF-1018. Teraz przejdź do strony produktu, a arkusz danych produktu zgodnie z rozporządzeniem (EU) 2023/2854 dotyczącym danych znajdziesz w sekcji "Pliki do pobrania/inne pliki do pobrania". Alternatywnie można zeskanować poniższy kod QR, aby uzyskać bezpośredni dostęp do pliku.

Informacje na temat zużycia energii w trybie czuwania/wyłączenia oraz zarządzania energią dla produktów zgodnych z rozporządzeniem Komisji (EU) 2023/826 można znaleźć pod następującym adresem internetowym: denver.eu, a następnie kliknąć ikonę wyszukiwania w górnej części strony. Wpisz numer modelu: PFF-1018 i przejdź do strony.

Zakres częstotliwości roboczej Wi-Fi: 2412MHz-2472MHz
Maksymalna moc wyjściowa RF: 17 dBm

DENVER A/S
Omega 5A, Soeften
DK-8382 Hinnerup
Dania
www.denver.eu
www.facebook.com/denver.eu



EU data act

Contact

Main contact point: contact.hq@denver.eu

Nordics

Headquarter

Denver A/S
Omega 5A, Soeften
DK-8382 Hinnerup
Denmark

Phone: **+45 86 22 61 00**
(Push "1" for support)

E-Mail

For technical questions, please write to:
support.hq@denver.eu

For all other questions please write to:
contact.hq@denver.eu

Benelux

DENVER BENELUX B.V.

Barwoutswaarder 13C+D
3449 HE Woerden
The Netherlands

Phone: **0900-3437623**
E-Mail: **support.nl@denver.eu**

Spain/Portugal

DENVER SPAIN S.A

Ronda Augustes y Louis Lumiere, nº 23 – nave
16
Parque Tecnológico
46980 PATERNA
Valencia (Spain)

Spain

Phone: **+34 960 046 883**
Mail: **support.es@denver.eu**

Portugal:

Phone: **+35 1255 240 294**
E-Mail: **denver.service@satfiel.com**

Germany

Denver Germany GmbH Service

Service Center
Max-Emanuel-Str. 4
94036 Passau

Phone: **+49 851 379 369 40**

E-Mail

support.de@denver.eu

Monday - Thursday 09:00 - 16:30
Friday 09:00 - 14:00

Austria

Lurf Premium Service GmbH
Deutschstrasse 1
1230 Wien

Phone: **+43 1 904 3085**
E-Mail: **denver@lurfservice.at**

Poland

LetMeRepair Poland sp. z o.o.

ul. Częstochowska 140
62-800 Kalisz

Phone: **62 75 38 092**
E-Mail: **denver-service@letmerepair.pl**

Godziny pracy: 8 – 18 (poniedziałek – piątek)

If your country is not listed above,
please write an email to
contact.hq@denver.eu



Denver A/S
Omega 5A, Soeften
DK-8382 Hinnerup
Denmark

denver.eu
facebook.com/denver.eu





ENERG



Denver

PFF-1018



6 kWh/1000h

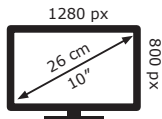

2019/2013

Contact

Main contact point: contact.hq@denver.eu

Nordics

Headquarter
Denver A/S
Omega 5A, Soeften
DK-8382 Hinnerup
Denmark

Phone: **+45 86 22 61 00**
(Push "1" for support)

E-Mail
For technical questions, please write to:
support.hq@denver.eu

For all other questions please write to:
contact.hq@denver.eu

Benelux

DENVER BENELUX B.V.
Barwoutswaarder 13C+D
3449 HE Woerden
The Netherlands

Phone: **0900-3437623**
E-Mail: **support.nl@denver.eu**

Spain/Portugal

DENVER SPAIN S.A
Ronda Augustes y Louis Lumiere, nº 23 – nave
16
Parque Tecnológico
46980 PATERNA
Valencia (Spain)

Spain
Phone: **+34 960 046 883**
Mail: **support.es@denver.eu**

Portugal:
Phone: **+35 1255 240 294**
E-Mail: **denver.service@satfiel.com**

Germany

Denver Germany GmbH Service
Service Center
Max-Emanuel-Str. 4
94036 Passau

Phone: **+49 851 379 369 40**

E-Mail
support.de@denver.eu

Monday - Thursday 09:00 - 16:30
Friday 09:00 - 14:00

Austria

Lurf Premium Service GmbH
Deutschstrasse 1
1230 Wien

Phone: **+43 1 904 3085**
E-Mail: **denver@lurfservice.at**

Poland

LetMeRepair Poland sp. z o.o.

ul. Częstochowska 140
62-800 Kalisz

Phone: **62 75 38 092**
E-Mail: **denver-service@letmerepair.pl**

Godziny pracy: 8 – 18 (poniedziałek – piątek)

If your country is not listed above,
please write an email to
contact.hq@denver.eu



Denver A/S
Omega 5A, Soeften
DK-8382 Hinnerup
Denmark

denver.eu
facebook.com/denver.eu





ENERG



Denver

PFF-1018



6 kWh/1000h

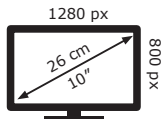

2019/2013