

- EL** Εγχειρίδιο χρήσης
- CS** Návod pro uživatele
- PL** Instrukcja obsługi
- RO** Manual de utilizare
- HR** Korisnički priručnik
- TR** Kullanıcı kılavuzu
- AR** مَدْخَسْتَمِ اَلْمَلِ اَلْيَدِ



## Spis treści

---

<b>Informacje dot. niniejszej instrukcji</b>	<b>51</b>
<b>Informacje dotyczące bezpieczeństwa</b>	<b>51</b>
<b>Informacje o produkcie</b>	<b>55</b>
Cechy produktu	55
<b>Informacje ogólne</b>	<b>56</b>
Franke Mythos Water Hub	58
Narzędzia potrzebne do montażu	59
Czystość i higiena podczas montażu	60
<b>Instalacja</b>	<b>60</b>
Ogólne informacje dotyczące instalacji	60
Etapy instalacji	60
Procedura uruchomienia	62
<b>Działanie kranu</b>	<b>63</b>
Obsługa pokrętła elektronicznego	63
<b>Wybór intensywności diody LED</b>	<b>64</b>
<b>Interfejs użytkownika</b>	<b>65</b>
<b>Aplikacja Franke @Home</b>	<b>66</b>
<b>Rozwiązywanie problemów</b>	<b>66</b>
<b>Konserwacja</b>	<b>70</b>
Konserwacja ogólna	70
Czyszczenie	70
Odkamienianie aeratora kranu	71
Naprawy	71
<b>Obsługa i wymiana filtra</b>	<b>72</b>
<b>Obsługa i wymiana butli CO<sub>2</sub></b>	<b>73</b>
<b>Usunięcie produktu</b>	<b>73</b>
<b>Utylizacja</b>	<b>74</b>



## Informacje dot. niniejszej instrukcji

Niniejsza instrukcja zawiera ważne informacje dotyczące bezpiecznej i prawidłowej instalacji oraz uruchomienia produktu.

FRANKE zastrzega sobie prawo do wprowadzania zmian w produkcie bez uprzedniego powiadomienia. Wszystkie informacje są aktualne na moment wydania.

- ▶ Przed użyciem urządzenia dokładnie przeczytaj instrukcję obsługi.

- ▶ Zachowaj instrukcję obsługi.
- ▶ Używaj urządzenia opisanego w niniejszej instrukcji obsługi wyłącznie zgodnie z jego przeznaczeniem.

Symbol	Znaczenie
	Symbol ostrzegawczy. Ostrzeżenie przed ryzykiem obrażeń.
	Działanie. Określa czynność, która ma zostać wykonana.

## Informacje dotyczące bezpieczeństwa

### Przeznaczenie

- Zainstaluj produkt zgodnie z opisem w niniejszej instrukcji oraz obowiązującymi przepisami dotyczącymi instalacji, bezpieczeństwa i lokalnymi przepisami dotyczącymi zaopatrzenia w wodę!
- System przeznaczony jest do użytku w pomieszczeniach zamkniętych, w prywatnych kuchniach w gospodarstwach domowych, zwykle w środowisku kuchennym. Można go także stosować w miejscach półpublicznych, np. kuchniach pracowniczych w sklepach, biurach czy innych placówkach biznesowych, jeśli zostaną zachowane ograniczenia użytkowe.
- Użytkownik jest odpowiedzialny za spełnienie wszelkich wymagań związanych z czyszczeniem i konserwacją.
- Każde użycie wykraczające poza przeznaczenie uważa się za użycie niezgodne z przeznaczeniem.

### Niezgodne z przeznaczeniem użycie

- Instalacja systemu Franke Mythos Water Hub jest niedozwolona:
  - W obszarach, w których istnieje zwiększone ryzyko skażenia, np. w zapyłonych, niewentylowanych lub wilgotnych środowiskach lub w obszarach wokół drzwi i okien.
  - Na nierównych lub pochyłych powierzchniach lub w bezpośrednim sąsiedztwie toalet.
  - Na drogach ewakuacyjnych.
  - Bezpośrednio obok źródła ciepła np.: grzejnika (w odległości co najmniej 20 cm) i miejsc

narażonych na bezpośrednie działanie promieni słonecznych przez długi czas.

- W miejscach utrudniających czyszczenie i konserwację urządzenia.
- W miejscach bez wystarczającej wentylacji.
- Na zewnątrz.

### Ograniczenie odpowiedzialności

- Odpowiedzialność za wady nie obejmuje zwykłego zużycia lub szkód powstałych w wyniku nieprawidłowego lub nieostrożnego obchodzenia się, nadmiernego użytkowania, nieodpowiedniego sprzętu lub specjalnych wpływów zewnętrznych, które nie odpowiadają zastosowaniu zgodnemu z przeznaczeniem.
- Ponadto firma Franke nie ponosi odpowiedzialności za szkody lub obrażenia powstałe w wyniku:
  - Niewłaściwej instalacji.
  - Nieprzestrzegania wskazówek i instrukcji dotyczących bezpieczeństwa zawartych w niniejszej instrukcji.
  - Konserwacji i/lub instalacji przez niewykwalifikowany personel.
  - Niewłaściwej konserwacji (w szczególności brak regularnej wymiany i czyszczenia filtra).
  - Nieautoryzowanych modyfikacji.
  - Modyfikacji technicznych.
  - Stosowania części zamiennych niezalecanych przez producenta.
  - Stosowania dodatkowych części niezatwierdzonych przez producenta.

- Użytkownik jest odpowiedzialny za prawidłową instalację, konserwację i użytkowanie produktu. Gwarancja traci ważność, jeśli produkt i/lub komponenty elektryczne ulegną uszkodzeniu w wyniku nieprawidłowego montażu, niewłaściwego użycia lub innego rodzaju niewłaściwego użycia.

## Uwagi dotyczące bezpieczeństwa



**Ostrzeżenie:** W obwodzie chłodzącym urządzenia znajduje się czynnik chłodniczy niezawierający freonu. Jest łatwopalny i może wyciekać w przypadku uszkodzenia obwodu chłodzącego!

- Upewnić się, że żadna część obwodu chłodzącego nie jest uszkodzona.
- Jeżeli obwód płynu chłodzącego ulegnie kiedykolwiek uszkodzeniu, należy unikać otwartego ognia i źródeł zapłonu oraz zapewnić dobrą wentylację.
- Nie podłączać uszkodzonego urządzenia do sieci.



**Ostrzeżenie:** W przypadku wdychania CO<sub>2</sub> istnieje zagrożenie życia na skutek uduszenia!

- Minimalna wielkość pomieszczenia, w którym instalowany jest system, musi wynosić co najmniej 5 m<sup>2</sup>. Jeśli wysokość sufitu w pomieszczeniu jest mniejsza niż 2 m, wartość ta wzrasta.
- W przypadku zastosowania większych cylindrów, wolną przestrzeń na podłodze należy dopasować proporcjonalnie do objętości.
- Za użycie zewnętrznej butli CO<sub>2</sub> odpowiada użytkownik.



**Ostrzeżenie:** Wewnątrz urządzenia znajdują się części pod napięciem!

- Urządzenie może otwierać wyłącznie przeszkolony i wykwalifikowany personel.
- Zainstaluj produkt zgodnie z opisem w niniejszej instrukcji oraz obowiązującymi przepisami dotyczącymi instalacji, bezpieczeństwa i lokalnymi przepisami dotyczącymi zaopatrzenia w wodę.
- Nie używaj produktu do celów innych niż te, do których jest przeznaczony, zgodnie z opisem w niniejszej instrukcji.
- Modyfikacje w urządzeniu lub na urządzeniu są dozwolone wyłącznie przez firmę Franke lub wykwalifikowany personel przeszkolony przez firmę Franke.

- Aby zapewnić bezpieczną pracę, należy używać wyłącznie części zamiennych zalecanych przez producenta. W przeciwnym razie wszelkie roszczenia z tytułu gwarancji i odpowiedzialności wobec producenta zostaną unieważnione.
- To urządzenie nie jest przeznaczone do użytku przez osoby (w tym dzieci) o ograniczonych zdolnościach fizycznych, sensorycznych lub umysłowych, chyba że są one nadzorowane lub poinstruowane w zakresie obsługi przez osobę odpowiedzialną za ich bezpieczeństwo.
- Urządzenie to może być używane przez dzieci w wieku od 8 lat i starsze oraz osoby o ograniczonych zdolnościach fizycznych, sensorycznych lub umysłowych, a także osoby nieposiadające doświadczenia i wiedzy, jeśli znajdują się pod nadzorem lub zostały poinstruowane na temat bezpiecznego użytkowania urządzenia i rozumieją zagrożenia. Czyszczenie i konserwacja nie mogą być wykonywane przez dzieci bez nadzoru.
- Dzieci należy nadzorować, aby mieć pewność, że nie bawią się urządzeniem.
- Wtyczkę i kabel trzeba trzymać poza zasięgiem dzieci.
- Osoby, które nie zapoznały się jeszcze z systemem Franke Mythos Water Hub, muszą zostać poinstruowane, jak bezpiecznie z niego korzystać i zostać poinformowane o potencjalnych zagrożeniach, zwłaszcza związanych z używaniem kranu z wrzącą wodą.
- W przypadku osób z obniżoną odpornością lub dzieci ogólnie zaleca się zagotowanie wody. W przypadku korzystania z filtra odwapniającego (filtr Pro M Connect) woda w filtrze zostanie wzbogacona w sól, co może powodować problemy u osób wrażliwych na sól lub u dzieci. W razie potrzeby lub wątpliwości należy skontaktować się z lekarzem lub działem obsługi klienta.
- Ograniczenia użytkowania dla osób wrażliwych: Zgodnie z zaleceniami Niemieckiego Towarzystwa Higieny Szpitalnej i Instytutu Roberta Kocha nie zaleca się picia wody z dystrybutorów w zakładach opieki zdrowotnej i domach opieki dla osób starszych ze względu na możliwe niedobory odporności pacjentów spowodowane chorobą, terapią lub podeszły wiek. Podobnie, w przypadku osób z różnymi niedoborami odporności, zasadniczo należy unikać spożywania wody z kranu, a tym samym wody z dystrybutorów wody pitnej.

- Urządzenie przeznaczone jest do pracy w pomieszczeniach zamkniętych (najczęściej jest to kuchnia), np. w kuchni pod zlewem. Można je podłączyć wyłącznie do źródła wody o stałej jakości wody pitnej, zgodnej z lokalnymi przepisami. W instalacjach wody pitnej wyposażonych w płuczki ciśnieniowe wahania ciśnienia mogą prowadzić do problemów z ciśnieniem wypływu.
- Urządzenie można podłączyć wyłącznie do gniazda sieciowego zabezpieczonego przez GFCI.
- Zawsze używaj zestawu węży dostarczonego z urządzeniem. Innego, dostępnego w instalacji, nie można ponownie wykorzystać.
- W przypadku niekorzystnych zmian jakości wody w instalacji domowej na skutek prac budowlanych w budynku, przed ponownym uruchomieniem należy zapewnić wyczyszczenie i dezynfekcję urządzenia przez użytkownika. Wszelkie zanieczyszczenia (np. cząstki rdzy) z linii wodnej mogą zakłócać działanie urządzenia i należy ich unikać.
- W miejscu montażu system Franke Mythos Water Hub należy chronić przed uszkodzeniami mechanicznymi, wysoką temperaturą i bezpośrednim działaniem promieni słonecznych, otwartym ogniem oraz niebezpieczeństwem zamarznięcia.
- Urządzenie należy ustawić w pozycji pionowej.
- Wtyczkę podłączyć do gniazdka zgodnego z obowiązującymi przepisami, znajdującego się w dostępnym miejscu.
- W przypadku urządzeń klasy I należy sprawdzić, czy domowe źródło zasilania zapewnia odpowiednie uziemienie.
- Urządzenie wymaga ciągłej wymiany powietrza, aby miejsce montażu nie nagrzewało się pod wpływem ciepłego powietrza wywiewanego. Należy przewidzieć otwór w tylnym panelu szafy lub podobny otwór w płycie podstawy.
- Kabel zasilający należy ułożyć w taki sposób, aby nie doszło do jego uszkodzenia. Jeżeli kabel lub wtyczka są uszkodzone, należy je wymienić u specjalisty. Jeśli kabel sygnałowy do kranu jest uszkodzony, należy wymienić cały kran.
- Uszkodzony kabel zasilający musi zostać wymieniony na identyczny przez firmę Franke lub przez wykwalifikowany personel przeszkolony przez firmę Franke.
- Raz w roku należy sprawdzić przewody doprowadzające wąż do kranu i urządzenia. Wyciek w tych miejscach natychmiast doprowadzi do szkód spowodowanych przez wodę. W razie potrzeby skontaktuj się z obsługą klienta.
- W urządzeniu można stosować wszystkie standardowe butle CO<sub>2</sub> bez dodatku aromatu o pojemności 425 g i gwincie trapezowym (TR 21×4). Rzeczywista powierzchnia uszczelniająca butli CO<sub>2</sub> powinna być czysta i wolna od jakichkolwiek rys i wgniecień. Podczas wkręcania butli należy zawsze zwracać uwagę na jej mocne osadzenie. Podczas wkręcania może pojawić się lekki syk i może wydostać się niewielka ilość CO<sub>2</sub>, co jest zjawiskiem normalnym.
- Butle z CO<sub>2</sub> są pod ciśnieniem. Chronić je przed przegrzaniem przez bezpośrednie działanie promieni słonecznych lub innych źródeł ciepła. Przechowuj butlę CO<sub>2</sub> w miejscu, w którym nie może nastąpić nagrzanie butli. W przypadku stosowania zewnętrznej butli CO<sub>2</sub> należy ściśle przestrzegać instrukcji dostawcy. Butli CO<sub>2</sub> nie należy nigdy kłaść poziomo.
- Jeżeli CO<sub>2</sub> przedostanie się do pomieszczenia, należy przewietrzyć pomieszczenie i pozostawić je na jakiś czas, aby zapewnić wystarczający dopływ świeżego powietrza. Nawet całkowita ilość znajdująca się w butli o masie 425 g nie jest wystarczająca, aby w przypadku wydostania się w powietrze osiągnąć stężenie zagrażające życiu.
- W przypadku transportu urządzenia należy zdemontować butlę CO<sub>2</sub>.
- Nie stosować w systemie wody osmotycznej ani wody wysokofiltrowanej. Może to prowadzić do problemów w kontroli poziomu.
- Nie wolno używać systemu Franke Mythos Water Hub bez filtra Connect. Jeśli system Franke Mythos Water Hub jest podłączony do sieci wodociągowej ze zmiękczaczem wody, a twardość wody wynosi poniżej 7°dKH, zamiast standardowego filtra z funkcją odkamieniania (filtr Franke Pro M Connect) można zastosować filtr świeżej wody (filtr Franke Clear Water Connect).



**Uwaga:** Nigdy nie używaj narzędzi ząbkowanych, aby uniknąć uszkodzeń. Jeśli to konieczne, do dokręcania połączeń należy zawsze używać odpowiednich narzędzi.



Zawsze przechowuj tabliczki ostrzegawcze i uwagi umieszczone na produkcie w czytelnym stanie. Natychmiast wymień uszkodzone tabliczki ostrzegawcze!

- W miejscu montażu Franke Mythos Water Hub należy chronić przed uszkodzeniami mechanicznymi, wysoką temperaturą i bezpośrednim działaniem promieni słonecznych, otwartym ogniem oraz niebezpieczeństwem zamarznięcia.
- W wyniku ciągłego udoskonalania naszych produktów i/lub systemów ilustracje w tym dokumencie mogą różnić się od dostarczonego urządzenia.
- Jeśli jest dostępna, najnowsza wersja instrukcji można pobrać za pośrednictwem naszej strony internetowej: **www.franke.com**

## Wkład filtra



Stosowanie filtra firmy Franke jest obowiązkowe w celu ochrony produktu przed osadzaniem się kamienia. Wymiana filtra jest obowiązkowa w oparciu o tabelę twardości wody.

- Po przechowywaniu w temperaturze 0°C filtr przed zamontowaniem należy przechowywać przez 24 godziny w temperaturze pokojowej.
- Wkład filtra nie może być otwierany ani uszkodzony.
- Po dłuższym przestoju i/lub podczas prac konserwacyjnych wkład filtracyjny i układ należy intensywnie przepłukać (2 litry wody do płukania po 1 tygodniu przestoju; co najmniej 10 litrów wody do płukania po 2–8 tygodniach przestoju).



Wkład filtra trzeba wymienić, jeśli po uruchomieniu urządzenie nie było używane przez (ponad) 2 miesiące.

## Deklaracja zgodności

Producent oświadcza, że to urządzenie z funkcją bezprzewodowej łączności radiowej jest zgodne z dyrektywą 2014/53/UE.

Pełny tekst deklaracji zgodności UE jest dostępny pod następującym linkiem, po wyszukaniu kodu produktu:

<https://www.franke.com/en/product-documentation/>

Kod ten można znaleźć na etykiecie znajdującej się wewnątrz produktu.

## Oświadczenie o zgodności PSTI

Producent oświadcza, że ten produkt jest zgodny z obowiązującymi wymogami bezpieczeństwa określonymi w załączniku nr 1 do przepisów dotyczących bezpieczeństwa produktów i infrastruktury telekomunikacyjnej (wymogi bezpieczeństwa dla odpowiednich produktów podłączanych do sieci) z 2023 r. („Wymogi bezpieczeństwa”).

Oświadczenie o zgodności (SOC) można znaleźć pod następującym linkiem:

<https://catalog.franke.com/franke/psti/water-hub/>



## Warunki otoczenia

Urządzenie można podłączyć wyłącznie do źródła wody o stałej jakości wody pitnej zgodnej z lokalnymi specyfikacjami i stałym ciśnieniu przepływu w zakresie od 1 do 10 barów przy temperaturze wody od 5°C do 30°C. Temperatura otoczenia musi mieścić się w przedziale od 10°C do 32°C (klasa klimatyczna: SN) przy względnej wilgotności powietrza maks. 75% i maks. wysokości montażu 2000 m n.p.m.

## Gwarancja

Zeskanuj kod QR, aby uzyskać dostęp do wytycznych dotyczących gwarancji:



Pasma częstotliwości	Maksymalna moc transmisji
2,4 GHz	100 mW maks.

## Informacje o produkcie

Franke Mythos Water Hub Sparkling oferuje filtrowaną, schłodzoną i gazowaną wodę z jednego kranu.

Franke Mythos Water Hub All-in-One rozszerza ofertę o wrzątek, dostarczając z jednego kranu wodę filtrowaną, wrzącą, schłodzoną i gazowaną.

### Cechy produktu

#### Filtr

Aby zapewnić wysoką jakość wody i chronić urządzenie Franke Mythos Water Hub przed zakamienieniem, konieczne jest zainstalowanie odpowiedniego filtra. Filtr wykorzystuje proces przepływowy w celu usunięcia niepożądanych smaków i zanieczyszczeń, wiążąc metale ciężkie, takie jak ołów, miedź i kadm. Zintegrowany węgiel aktywny redukuje mętność, zanieczyszczenia organiczne, zapachy, smaki i pozostałości chloru. W zależności od zawartości minerałów i twardości lokalnej wody kranowej należy zastosować odpowiedni rodzaj filtra.

#### Pojemność

System Franke Mythos Water Hub jest wyposażony w butlę CO<sub>2</sub> o pojemności 425 g, która dostarcza około 60 litrów wody gazowanej. Opcjonalnie można dodać zewnętrzną butlę CO<sub>2</sub> w przypadku wyższych wymagań. W takim przypadku reduktor ciśnienia zewnętrznej butli CO<sub>2</sub> należy ustawić na 5 barów. Ciśnienie wejściowe urządzenia nie powinno nigdy przekraczać 6 barów. Zbiornik urządzenia mieści 2,2 litra schłodzonej wody, 0,6 litra wody gazowanej oraz dodatkowe 4 litry wody wrzącej pod ciśnieniem. Prędkość przepływu zależy od ciśnienia wody w instalacji oraz rodzaju kranu. Po wydaniu wody schłodzonej lub gazowanej Franke Mythos Water Hub natychmiast napełnia się zimną wodą kranową.

#### Metoda chłodzenia

Temperatura wody gazowanej zależy od temperatury wody schłodzonej w zbiorniku. Zakres temperatur wody schłodzonej i gazowanej jest regulowany wewnętrznie w zależności od ustawionej optymalnej temperatury.

#### Metoda wytwarzania wrzątku (tylko dla systemu Franke Mythos Water Hub All-in-One)

Zakres temperatury wrzącej wody można regulować w zakresie od 80, 90 do 100°C. Jeżeli nastawa temperatury zostanie ustawiona na 105°C, pojemność kranu będzie wynosić ok. 2,6 litra

powyżej 99°C. Przy większych mocach wyjściowych temperatura gorącej wody będzie niższa, a zimna woda w procesie poboru wody do kotła napłynie i zacznie się mieszać z gorącą.



System Franke Mythos Water Hub nie posiada oddzielnego wylotu gorącej wody do podłączenia zaworu mieszającego. Jeżeli instalacja domowa nie posiada głównego przyłącza ciepłej wody, które można podłączyć bezpośrednio do kranu, nie ma możliwości poboru ciepłej wody poprzez regulację jednouchwytowej baterii na kranie. Alternatywnie temperaturę gorącej wody można ustawić w zakresie 80, 90 i 100°C za pomocą aplikacji.

#### Karbonizacja

Zawartość CO<sub>2</sub> w wodzie gazowanej wynosi ok. 5,0 do 5,5 g/l w optymalnych warunkach. Wartości tej nie można zmienić, ale można uzyskać niższy stopień nagazowania poprzez mieszanie jej z wodą schłodzoną. Po wydaniu wody gazowanej następuje krótkie przepłukanie schłodzoną wodą niegazowaną w celu usunięcia resztek CO<sub>2</sub> z przewodu. Funkcja ta zapobiega kapaniu z kranu, które może wystąpić w wyniku fizycznej ekspansji CO<sub>2</sub>.

#### Tryb spoczynku

Można aktywować tryb wakacyjny. Urządzenie obniża wówczas temperaturę wrzenia do 60°C i ustawia temperaturę wody schłodzonej i gazowanej na 15°C (patrz strona 17).

**Uwaga:** Smak i wygląd uzdatnionej wody zależy od wielu czynników m.in. mineralizacji i stopnia twardości lokalnej wody wodociągowej.

**Uwaga:** Kapanie z kranu jest zjawiskiem normalnym, szczególnie w przypadku wody gazowanej.

**Uwaga:** W przypadku przebywania na urlopie dłuższym niż dwa tygodnie zaleca się odłączenie urządzenia od zasilania lub włączenie trybu wakacyjnego.

**Uwaga:** Jeśli przez około 14 dni nie zostanie nalana uzdatniona woda, zalecamy przepłukiwanie uzdatnionej wody każdego rodzaju (filtrowanej, filtrowanej/schłodzonej, filtrowanej/schłodzonej/gazowanej, filtrowanej/wrzącej) przez jedną minutę każdy. Spowoduje to napełnienie zbiornika świeżą wodą i zapewni jej optymalną jakość.

## Informacje ogólne

Opakowanie systemu Franke Mythos Water Hub zawiera następujące elementy:

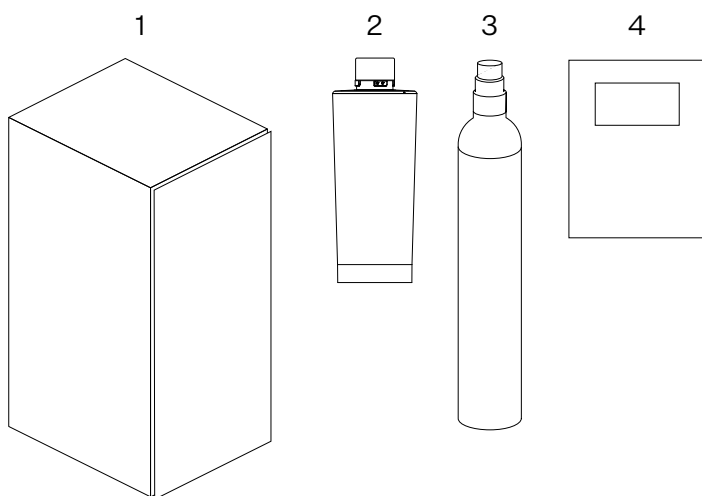

1. Urządzenie
2. Wkład filtra wody
3. Butla CO<sub>2</sub>
4. Zestaw instalacyjny

### Mythos Water Hub All-in-One - zawartość

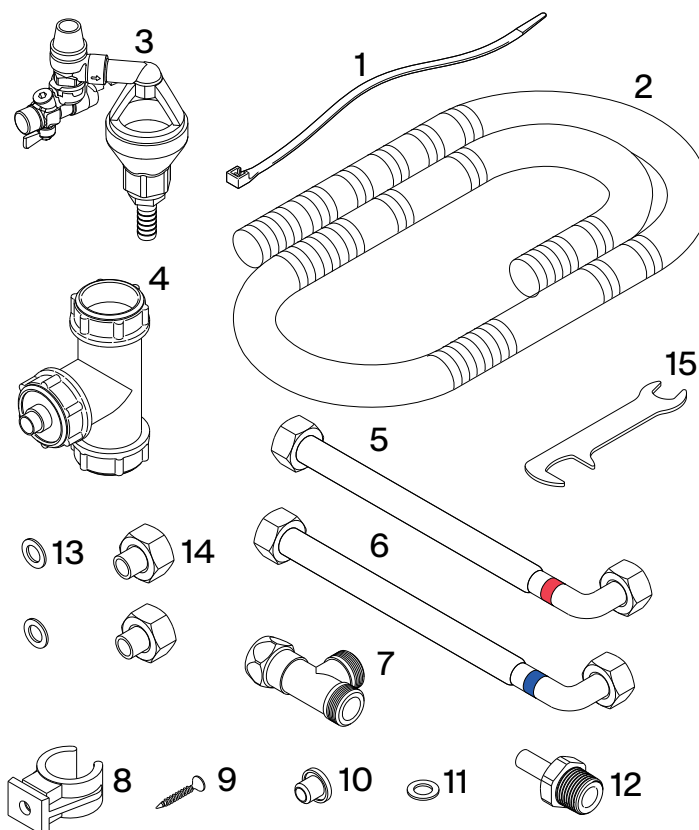

1. Wiązanie
2. Wąż rozprężny do wody
3. Zawór bezpieczeństwa płaski wlot/wylot
4. Odpływ trójnikowy
5. Elastyczny wąż do wody (czerwona zawieszka, 1 m, M15, G1/2")
6. Elastyczny wąż do wody (niebieska zawieszka, 1 m, G3/8", G3/8")
7. Trójnik 3/8"
8. Zacisk 20/22 mm
9. Śruby 4 × 25 szt.
10. Metalowy filtr kapeluszowy UE
11. Uszczelka płaska G3/8"
12. Adapter trzpienia ASA 0806M
13. Uszczelka płaska G1/2" (tylko dla wersji brytyjskiej)
14. Adapter 1/2" F – 3/8" M (tylko dla wersji brytyjskiej)
15. Klucz płaski 20/13 mm

### Mythos Water Hub Sparkling - zawartość

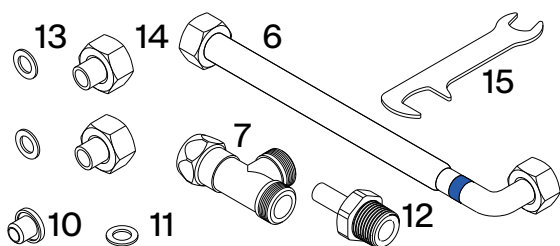

**Mythos Water Hub All-in-One**

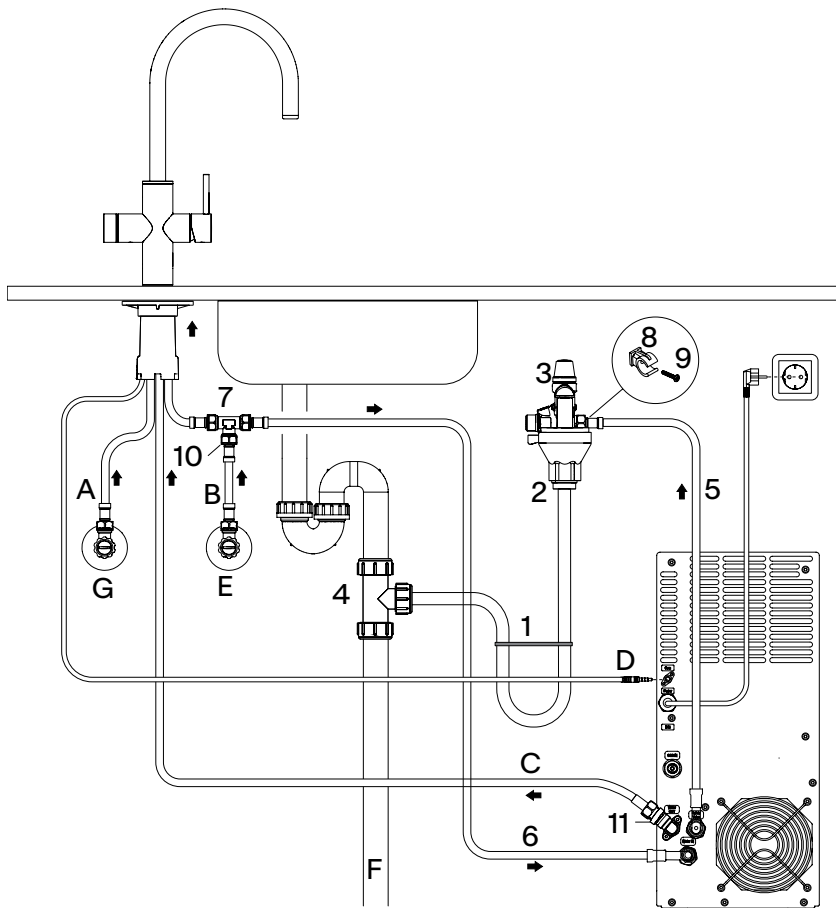

- A Gorąca woda - do kranu
- B Zimna woda - do kranu
- C Uzdatniona woda - do kranu
- D Kabel komunikacyjny
- E Instalacja zimnej wody w domu
- F Instalacja drenażowa
- G Instalacja ciepłej wody w domu

- 1. Wiązanie
- 2. Wąż rozprężny do wody
- 3. Zawór bezpieczeństwa płaski wlot/wylot
- 4. Odpływ trójnikowy
- 5. Elastyczny wąż do wody (czerwona zawieszka, 1 m, M15, G1/2")
- 6. Elastyczny wąż do wody (niebieska zawieszka, 1 m, G3/8", G3/8")
- 7. Trójnik 3/8"
- 8. Zacisk 20/22 mm
- 9. Śruby 4 x 25 szt.
- 10. Metalowy filtr kapeluszowy UE
- 11. Adapter trzpienia ASA 0806M

**Mythos Water Hub Sparkling**

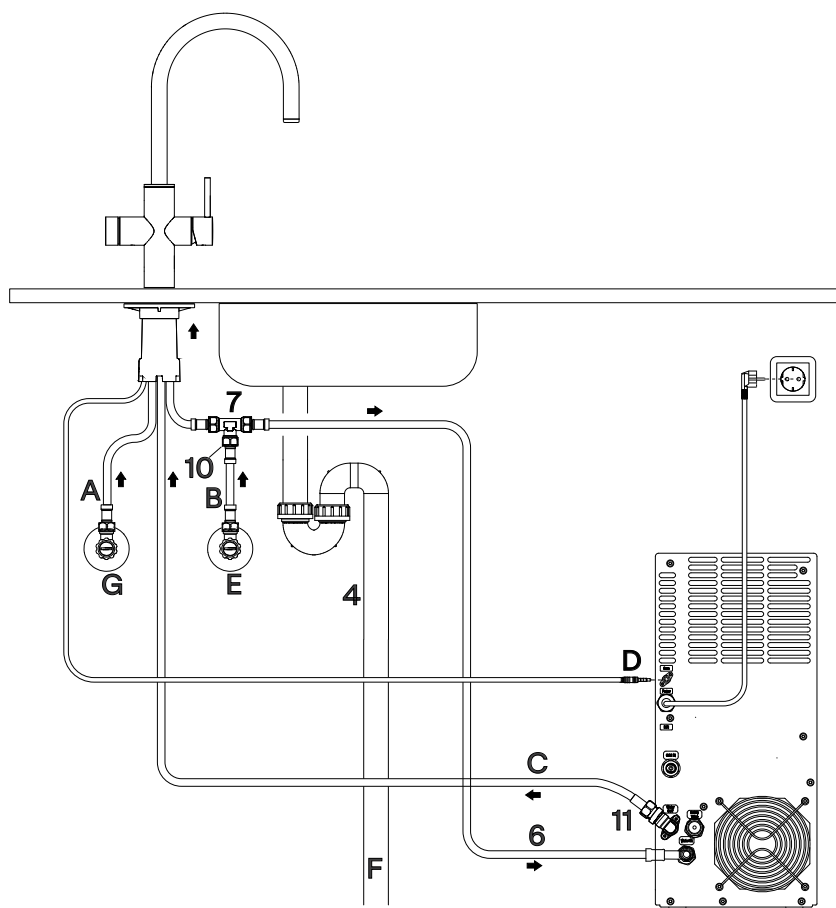

## Franke Mythos Water Hub

Franke Mythos Water Hub można podłączyć wyłącznie do przewidzianych do tego baterii elektronicznych Franke z zainstalowaną kompatybilną wersją oprogramowania.

## Wymagania dotyczące zasilania elektrycznego i zaopatrzenia w wodę

Aby zainstalować urządzenie Franke Mythos Water Hub, należy pamiętać o tym, że:

1. Musi być dostępne przyłącze wodociągowe.
2. Wymagany jest oddzielny obwód zasilania, zabezpieczony wyłącznikiem różnicowoprądowym.
3. Źródło zasilania musi zapewniać ciągłe napięcie 220–240 V AC, 50/60 Hz i być zabezpieczone bezpiecznikiem o minimalnym prądzie 10 A.
4. Zawory kątowe muszą być już zamontowane w miejscu podłączenia wody.

### Ogólne specyfikacje

Rodzaje dozowania wody	Filtrowana woda chłodzona
	Filtrowana woda gazowana
	Filtrowana woda w temperaturze pokojowej
	Filtrowana wrząca woda
Działanie	Obsługa za pomocą kranu elektronicznego
Parametryzacja	Parametryzacja poprzez aplikację (BLE)
Minimalne wymiary montażowe	Wysokość > 440 mm
	Szerokość > 200 mm
	Głębokość ≥ 550 mm
Waga netto (pusty)	20 kg
Waga netto (napęczniony)	27 kg
Napięcie zasilania	220-240 V AC / 50/60 Hz
Obciążenie	7,5 A
Wtyczka	Wersja UE = typ E+F wg CEE7 Wersja UK = typ G wg BS 1363 Wersja CH = Typ J wg SN 441011
Maks. pobór energii	Model All in One: 1725 W (±10%) Model Sparkling: 230 W
Pobór mocy w trybie gotowości	Model All in One: 19 W (chłodzenie i gotowanie włączone) Model Sparkling: 5,5 W (chłodzenie włączone)
Poziom ciśnienia akustycznego (wolnostojący)	37 ± 4 dB w trybie pracy, 0 dB w trybie czuwania
Klasa IP	IPx1
Certyfikaty	CE-UKCA

**Filtrowana woda chłodzona**

Objętość zbiornika	2,2 l
Zasada chłodzenia	konfiguracja zbiornik w zbiorniku
Zakres regulacji temperatury	około. 4-10°C, bez możliwości regulacji
Natężenie przepływu bez kompensatora	około. 2,5 l/min przy 3 barach
Czas chłodzenia	$\Delta T = 10 K$ w 8 minut (od 20°C do 10°C) (25°C do 5°C: ok. 35 minut)

**Filtrowana woda gazowana**

Objętość zbiornika	0,6 l
Zasada chłodzenia	konfiguracja zbiornik w zbiorniku
Karbonizacja	System nasycania dwutlenkiem węgla z wtryskową pompą wspomagającą
Zakres regulacji temperatury	około. 4-10°C, bez możliwości regulacji
Przepływ	około. 2 l/min przy 3 barach
Poziom nasycenia	Zawartość ok. CO <sub>2</sub> 5,0-5,5 g/l

**Filtrowana wrząca woda (tylko model All in One)**

Objętość zbiornika	Bojler ciśnieniowy 4,0 l
Zakres regulacji temperatury	80/90/100°C, regulowana za pomocą aplikacji
Przepływ	około. 2 l/min przy 3 barach
Czas wrzenia	15°C do 100°C: ok. 15 minut
Klasa efektywności energetycznej podgrzewania wody	A

**Filtr (patrz dołączona instrukcja obsługi)**

Typ filtra	Filtr ochronny (Franke Pro M Connect lub Franke Clear Water Connect)
Średnica wkładu filtra	95 mm
Wysokość wkładu filtra	245 mm
Głowica filtra	Bagnet
Pojemność filtra	Około 1700 litrów przy 10°dH

**Narzędzia potrzebne do montażu**

Do zainstalowania urządzenia Franke Mythos Water Hub wymagane są poniższe narzędzia. Przed rozpoczęciem instalacji upewnić, że wszystkie narzędzia są pod ręką:

- 1 × klucz w rozmiarze 24 mm,
- 1 × klucz w rozmiarze 22 mm,
- 1 × klucz w rozmiarze 20 mm,

- 1 × klucz w rozmiarze 19 mm,
- 1 × klucz w rozmiarze 13 mm,
- nóż tapicerski,
- śrubokręt krzyżakowy (lub śrubokręt i bit PZ),
- piła ręczna,
- taśma miernicza,
- ołówek.

W zależności od istniejącej infrastruktury mogą być wymagane dodatkowe narzędzia, np. śrubokręt płaski do zaworu narożnego.



Nigdy nie używaj narzędzi ząbkowanych, aby uniknąć uszkodzeń. Jeśli to konieczne, do dokręcania połączeń należy zawsze używać odpowiednich narzędzi.

## Instalacja

### Ogólne informacje dotyczące instalacji

#### Wymagania dotyczące przestrzeni szafkowej

Upewnić się, że w szafce kuchennej jest wystarczająco dużo miejsca i że zapewniony jest łatwy dostęp do urządzenia w celu wykonania czynności serwisowych i konserwacyjnych. Należy pozostawić co najmniej 5–10 cm wolnej przestrzeni z tyłu urządzenia, aby umożliwić odpowiednią wentylację i ujście ciepłego powietrza.

Franke zaleca następujące minimalne wymiary szafki:

Głębokość: 550 mm

Szerokość: 200 mm

Wysokość: 440 mm

#### Wentylacja szafki kuchennej

Aby zapewnić dobre działanie systemu Franke Mythos Water Hub, szafka kuchenna, w której jest zainstalowane urządzenie, musi być odpowiednio wentylowana. W związku z tym należy zapewnić otwór o wymiarach ok. 20 × 40 cm (800 cm<sup>2</sup>) w tylnym panelu szafki lub podobne otwory w płycie podstawy z zachowaniem co najmniej 5 cm prześwitu od podłogi i po bokach.

Zalecamy instalację systemu Franke Mythos Water Hub w następującej kolejności:

1. Przygotuj instalację.
2. Zamontować zawór bezpieczeństwa (tylko w przypadku modelu All in One).
3. Podłącz dopływ wody.
4. Podłącz urządzenie.



Zamontować zawór bezpieczeństwa jak najwyżej w szafce kuchennej (dotyczy tylko urządzenia All-in-One).

### Czystość i higiena podczas montażu

Podczas montażu należy bezwzględnie unikać zanieczyszczenia części przenoszących wodę (np. uszczelki, złączy węży, gwintów itp.). Zalecamy dokładne mycie rąk i unikanie kontaktu skóry z powierzchniami, które będą miały później kontakt z wodą pitną.



Podczas montażu dokładnie dokręć każde połączenie.

### Etapy instalacji



Nie włączaj urządzenia bezpośrednio po transporcie. Podczas transportu urządzenia Franke Mythos Water Hub może dojść do przedostania się płynu chłodzącego do wewnętrznych przewodów. Aby zapewnić prawidłową pracę urządzenia, należy odczekać co najmniej 2 godziny przed jego włączeniem, aby umożliwić uspokojenie płynu chłodzącego.

**Uwaga:** W tym czasie można wykonywać czynności instalacyjne, jednak do momentu zakończenia okresu oczekiwania zasilanie musi pozostać odłączone.

Sprawdzić szczegóły w „Instrukcji instalacji”.

### Przygotuj instalację (tylko dla modelu All in One) („Instrukcja instalacji”)

1. Sprawdź, czy zostały spełnione wszystkie wymagania instalacyjne, np.: przestrzeń, połączenia itp.
2. Zakręć dopływ wody i zamknij zawory kątowe. Jeśli nie jest dostępne oznaczenie, oznacz istniejące przyłącze zimnej i ciepłej wody.
3. Zainstaluj kran.

### Zamontuj zawór bezpieczeństwa (tylko w przypadku modelu typu All-in-One) („Instrukcja montażu”)

1. Kurek odcinający zaworu bezpieczeństwa (3) musi być zamknięty. Sprawdź przekręcając kurek w prawo. Zawór nadmiarowy rozprężny grupy bezpieczeństwa jest fabrycznie skalibrowany na ciśnienie 8 bar.

**Uwaga:** Ze względów bezpieczeństwa woda może wyciekać z przewodu wydmuchowego podczas nagrzewania się podczas pracy.

2. Podłącz elastyczny wąż wodny (5, czerwona etykieta) do zaworu bezpieczeństwa (3).  
**Uwaga:** Zamontuj grupę bezpieczeństwa w kierunku przeciwnym do kierunku przepływu wskazanego strzałką z tyłu grupy bezpieczeństwa.
3. Podłącz wąż rozprężny wody (2) do zaworu bezpieczeństwa (3).  
**Uwaga:** Upewnij się, że wąż jest całkowicie włożony i że pomiędzy zaworem bezpieczeństwa a węzłem nie ma szczeliny, z której mogłaby wyciekać woda.
4. Zamontuj zawór bezpieczeństwa (3) w najwyższym punkcie szafki i przykręć (9).  
**Uwaga:** Zawór bezpieczeństwa (3) musi być umieszczony wyraźnie nad przyłączem do odpływu (min. 150cm). Gwarantuje to, że woda wpłynie wyłącznie do odpływu, a nie z powrotem do zespołu bezpieczeństwa. Aby móc korzystać z dołączonego, elastycznego węża wodnego, odległość od jednostki musi być mniejsza niż 1 m.
5. Podłącz trójnik (4) do odpływu. Podłącz drugi koniec węża rozprężnego wody (2) do trójnika spustowego (4).  
**Uwaga:** Spust zaworu bezpieczeństwa należy umieścić za syfonem. W razie potrzeby wąż rozprężny można skrócić za pomocą noża. Upewnij się, że krawędź cięcia jest prosta. Upewnij się, że wąż jest całkowicie włożony.  
**Uwaga:** Za pomocą węża rozprężnego wody (2) utwórz służbę wodną i zabezpiecz ją opaską zaciskową (1).

### Podłącz dopływ wody („Instrukcja montażu“)

1. Podłącz trójnik (7) i filtr kapeluszowy (10) do instalacji zimnej wody (E) i przyłącza zimnej wody (B).  
**Wielka Brytania:** podłącz adapter (18-19) pomiędzy instalacją zimnej wody (E) a trójnikiem (7).  
**Uwaga:** Niezwykle ważne jest zainstalowanie filtra kapeluszowego.
2. Podłącz elastyczny wąż wodny (6, niebieska etykieta) do trójnika (7).
3. Podłącz przyłącze ciepłej wody (A) kranu do instalacji ciepłej wody (G).  
**Wielka Brytania:** podłącz adapter (18-19) pomiędzy instalacją zimnej wody (E) a trójnikiem (7).
4. Połącz złącze jednostki (C) kranu z adapterem trzpienia (11).

### Połączenie urządzenia Franke Mythos Water Hub („Instrukcja montażu“)

1. Podłącz elastyczny wąż doprowadzający wodę (6, niebieska etykieta) do urządzenia (połączenie „Water IN“).
2. Podłącz elastyczny wąż wodny (5, czerwona etykieta) do urządzenia (połączenie „zaworu bezpieczeństwa“).  
**Uwaga:** Upewnij się, że wąż nie blokuje żadnego innego połączenia.
3. Podłącz adapter trzpienia (11) do urządzenia (połączenie „Water OUT“).  
**Uwaga:** Upewnij się, że wąż nie blokuje żadnego innego połączenia.
4. Podłącz kabel komunikacyjny (D) kranu do urządzenia (połączenie „Com“).  
**Uwaga:** Upewnij się, że wtyczka jest całkowicie włożona.  
**Uwaga:** Sprawdź, czy jest wystarczająco dużo miejsca na wszystkie elementy i upewnij się, że węże nie są zagięte, skręcone lub mocno naciągnięte. Należy je poprowadzić bez załamań. Nie umieszczaj wielu gniazdek elektrycznych ani przenośnych zasilaczy z tyłu urządzenia.

### Instalacja filtra („Instrukcja montażu“)

1. Zdejmij przednią pokrywę.
2. Aby wyjąć naczynie czyszczące, należy przechylić głowicę filtra do przodu i obrócić naczynie czyszczące o ok. 90 stopni w lewo.  
**Uwaga:** Kubek do czyszczenia jest niezbędny do regularnej procedury czyszczenia i należy go zachować.
3. Włóż wkład filtra do głowicy filtra i obróć wkład filtra o ok. 90 stopni w prawo, aż nie będzie można go dalej dokręcić. Odchyl głowicę filtra do tyłu.
4. Nie instaluj jeszcze butli CO<sub>2</sub>.
5. Włącz dopływ wody, otwórz zawory kątowe i sprawdź szczelność instalacji. Woda nie może wyciekać z żadnego miejsca.  
**Uwaga:** Zaleca się używać tylko filtra z etykietą RFID (tj. filtra Pro M Connect), w przeciwnym razie urządzenie przestanie działać. Aby ustawić prawidłową twardość wody, zapoznać się z rozdziałem „Obsługa i wymiana filtra“.

## Procedura uruchomienia



Podczas rozruchu należy jednokrotnie przepłukać system Franke Mythos Water Hub; odbywa się to automatycznie podczas procesu.

Aby przygotować urządzenie do pracy, zaleca się uruchomienie w następującej kolejności:

1. Upewnij się, że kran jest prawidłowo ustawiony nad zlewem.
2. Sprawdź połączenie zimnej i gorącej wody za pomocą ręcznego uchwytu, aby upewnić się, że dopływ wody działa.
3. Podłącz przewód zasilający.  
**Uwaga:** Upewnij się, że przewód zasilający nie jest zagięty, przytrzaśnięty lub uszkodzony.
4. Pierwszy proces uruchomienia trwa ok. 20 sekund.  
**Uwaga:** Nie przerywaj procesu poprzez naciśnięcie dowolnego przycisku lub odłączenie urządzenia.
5. Po uruchomieniu urządzenia zaświecą się diody LED na kranie.  
Aby uruchomić pierwszy program płukania, naciśnij na krótko (< 2 s) przycisk Reset/ Standby (E) na urządzeniu do momentu, aż rozlegnie się 1 sygnał dźwiękowy.
6. Pierwszy program płukania trwa ok. 5-6 minut.



**Uwaga:** Nie przerywać procesu przez naciśnięcie dowolnego przycisku lub odłączenie urządzenia. W przeciwnym wypadku konieczne będzie ponowne uruchomienie urządzenia. Urządzenie należy odłączyć od zasilania i rozpocząć cały proces od kroku 3.

7. Po pierwszym programie płukania zaświecą się diody na pokrętle.  
**Uwaga:** Kran musi być już napełniony wodą, co oznacza, że przed włączeniem dopływu CO<sub>2</sub> należy zakończyć wstępne płukanie.

## Montaż butli CO<sub>2</sub> („Instrukcja montażu”)

1. Zdejmij kapturek ochronny z butli CO<sub>2</sub>, przechylić przyłącze CO<sub>2</sub> do przodu i wkręcić butlę CO<sub>2</sub> w zawór redukcyjny CO<sub>2</sub>, obracając ją w prawo, aż do momentu, w którym nie będzie można już jej dokręcić. Odchyl przyłącze CO<sub>2</sub> do tyłu.  
**Uwaga:** Butlę z CO<sub>2</sub> należy dokładnie dokręcić, aby połączenie było szczelne. W trakcie dokręcania z butli może ułotnić się trochę gazu i słyszeć syczenie. Kontynuuj dokręcanie, aż nie będzie można już dalej dokręcić. Nie powinno być już słyszeć ulatniającego się gazu.
2. Po zamontowaniu cylindra CO<sub>2</sub> diody LED na interfejsie użytkownika zaświecą się, zmieniając kolor z czerwonego na zielony.
3. Zamontuj przednią pokrywę.
4. Urządzenie schładza się i nagrzewa przez ok. 25 minut, po czym jest gotowe do użycia.  
**Uwaga:** Ostateczna jakość nasycenia zostanie ustalona po kilkudniowym użytkowaniu produktu.

## Działanie kranu

### Obsługa pokrętki elektronicznej

- ▶ Pokrętło elektryczne w trybie czuwania nie reaguje na ruch obrotowy.
- ▶ Aby aktywować pokrętło elektroniczne, naciśnij krótko 1x (rys. 1).

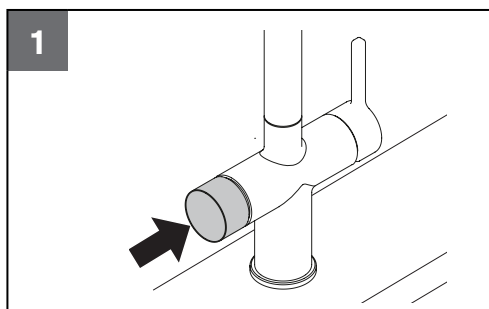

- ▶ Obróć elektroniczne pokrętło do przodu lub do tyłu, aby wybrać żądany rodzaj wody - kolor diody LED zmienia się wraz z ruchem (rys. 2).

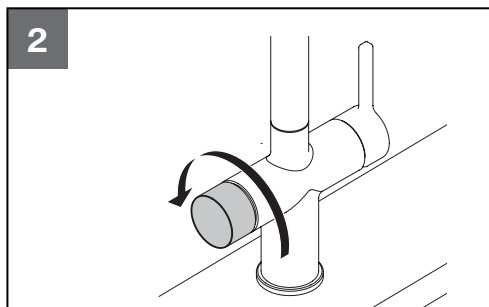

- ▶ Aby uzyskać ciągły przepływ wybranej wody, należy przytrzymać wciśnięte pokrętło elektroniczne (rys. 3).  
Dezaktywacja: Zwolnij pokrętło.

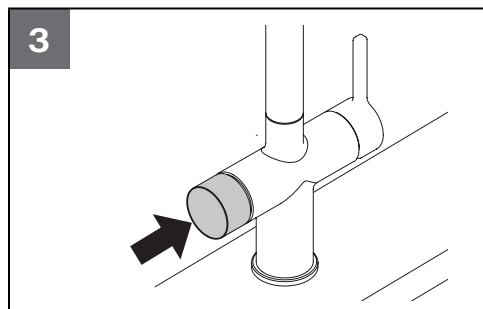

- ▶ Aby wybrać ilość wody 0,5, 1 lub 2 litry, naciśnij krótko pokrętło elektroniczne zgodnie z informacjami zawartymi w poniższej tabeli (rys. 4).  
Dezaktywacja: Naciśnij krótko 1x.

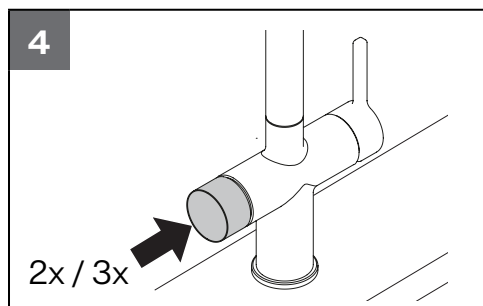

- ▶ Napełniane naczynie przytrzymać blisko baterii, tak by jego krawędź otaczała wylewkę baterii. Pozwoli to uniknąć rozpryskiwania wody.

Kolor diody	Funkcja	Działanie				Wyświetlacz LED
		Naciśnij	Naciśnij i przytrzymaj	Naciśnij 2x	Naciśnij 3x	
Biały	Tryb czuwania*	Aktywuj pokrętko naciskając 1x diodę LED			-	Światła
Czerwony	Woda wrząca		Ciągły przepływ wody do momentu zwolnienia pokrętki	Wylot wody 1 l** (przerwanie dodatkowym naciśnięciem)	Wylot wody 2 l** (przerwanie dodatkowym naciśnięciem)	
Niebieski	Zimna filtrowana woda					
Turkusowy	Filtrowana woda					Działanie
Zielony	Zimna „gazowana” woda		Ciągły przepływ wody do momentu zwolnienia pokrętki	Wylot wody 0,5 l** (przerwanie dodatkowym naciśnięciem)	Wylot wody 1 l** (przerwanie dodatkowym naciśnięciem)	
Jasnozielony	Zimna „gazowana” woda „letnia” regulowana przez aplikację					

\*Brak funkcji przy ruchu obrotowym

\*\*Można regulować za pomocą aplikacji.

## Wybór intensywności diody LED

Po 60 sekundach nieużywania kran automatycznie przejdzie w stan uśpienia, intensywność diody LED wyniesie 50%.

Aby zmienić ustawienie trybu uśpienia należy postępować zgodnie z poniższą instrukcją.

1. Uruchom kran poprzez jednokrotne naciśnięcie elektronicznego pokrętki.
2. Naciśnij pokrętko elektroniczne 5 razy.
3. Dioda LED zacznie migać.
4. Obróć pokrętko do preferowanego ustawienia, obracając je do przodu lub do tyłu:
  1. Intensywność 50%, domyślnie,
  2. Intensywność 10%,
  3. Całkowicie wyłączone.
5. Aby potwierdzić, naciśnij i przytrzymaj pokrętko elektroniczne przez 2 sekundy. Dioda LED miga 3 razy w celu potwierdzenia.

# Interfejs użytkownika

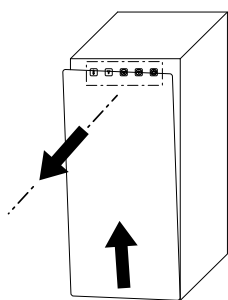

- A. Poziom CO<sub>2</sub>
- B. Czas działania filtra
- C. Czyszczenie
- D. Łączność
- E. Reset / Tryb odpoczynku



## Poziom CO<sub>2</sub>

Dioda LED statusu	Znaczenie
Stałe: Zielony	CO <sub>2</sub> > 3 bar
Migający: Czerwony	CO <sub>2</sub> < 3 bar / butla CO <sub>2</sub> pusta



## Czas działania filtra

(tylko dla filtrów z tagiem RFID)

Dioda LED statusu	Znaczenie
Stałe: Zielony	Pozostały czas filtrowania > 10%
Migający: Czerwony	Pozostały czas filtrowania ≤ 10%
Stałe: Czerwony	Pozostały czas filtrowania ≤ 0% lub ostatnia wymiana filtra > 6-12 miesięcy w zależności od twardości wody, tj. wymaganej wymiany filtra



## Czyszczenie

Dioda LED statusu	Znaczenie
Stałe: Zielony	Nie wymaga czyszczenia
Migający: Czerwony	Czyszczenie wymagane, jeśli ostatnie czyszczenie było > 6 miesięcy
Migający: Niebieski (odliczanie)	Trwa proces czyszczenia

Aby rozpocząć program czyszczący, wcisnąć i przytrzymać przycisk przez 5 sekund, aż rozbrzmi 1 sygnał dźwiękowy.



## Łączność

Dioda LED statusu	Znaczenie
Stałe: Biały	Połączenie aktywne
Migający: Niebieski	Tryb parowania połączenia

System Franke Mythos Water Hub można podłączyć do aplikacji mobilnej Franke @Home.

- ▶ Aby nawiązać pierwsze połączenie z aplikacją mobilną, wcisnąć i przytrzymać przycisk przez 5 sekund, aż wszystkie diody LED zaczną migać na niebiesko i rozbrzmi 1 sygnał dźwiękowy. Następnie postępować zgodnie z instrukcjami aplikacji.



## Reset / Tryb odpoczynku

Dioda LED statusu	Znaczenie
Stałe: Zielony	Tryb pracy aktywny
Migający: Zielony	Restart urządzenia
Migający: Czerwony	Włączono tryb spoczynku

- ▶ Aby zresetować / ponownie uruchomić urządzenie, wcisnąć i przytrzymać przycisk przez 5 sekund, aż rozbrzmią 2 sygnały dźwiękowe.
- ▶ Aby uruchomić tryb wakacyjny, wcisnąć i przytrzymać przycisk krótko przez mniej niż 2 sekundy, aż rozbrzmi sygnał dźwiękowy lub ustawić tę funkcję w aplikacji (tryb wakacyjny).
- ▶ Aby wybudzić urządzenie z trybu wakacyjnego, wcisnąć i przytrzymać przycisk przez mniej niż 2 sekundy, aż rozbrzmi pojedynczy sygnał dźwiękowy.



W przypadku wystąpienia błędu wszystkie przyciski migają na czerwono.

- ▶ Odłączyć zasilanie na co najmniej 10 sekund i ponownie uruchomić urządzenie. Jeśli błędu nie uda się usunąć, prosimy o kontakt z obsługą klienta.

## Aplikacja Franke @Home

Dzięki aplikacji Franke @Home możliwe jest monitorowanie stanu urządzenia Franke Mythos Water Hub i dostosowywanie parametrów pracy (np. temperatury wody wrzącej/gorącej). Kod parowania do łączenia z aplikacją znajduje się za przednim panelem urządzenia, poniżej sekcji filtra, w pobliżu kodów QR.

App Store



Google Play



## Rozwiązywanie problemów

Usterka	Możliwa przyczyna	Rozwiązanie
Wyciek wody na przyłączy kranu	Poluzowany wąż przyłączeniowy wody zimnej/gorącej.	Dokręć kluczem płaskim.
	Uszczelka złącza węża przyłączeniowego wody zimnej/gorącej jest wadliwa lub uszkodzona.	Wymień uszczelkę.
Wyciek wody na połączeniu z odpływem	Zbyt mała głębokość wstawiania lub rura nie została przecięta prosto.	Sprawdź głębokość wprowadzenia węża i krawędź cięcia.
	Montaż lejka przelewowego zaworu bezpieczeństwa pod kątem.	Sprawdź, czy lejek przelewowy jest zamontowany pionowo.
Wyciek wody na przyłączach urządzenia	Poluzowany przewód podłączeniowy wody zimnej/gorącej/uzdatnionej.	Dokręć kluczem płaskim.
	Uszczelka przewodu podłączeniowego wody zimnej/gorącej/uzdatnionej jest wadliwa lub uszkodzona.	Wymień uszczelkę.
Wyciek wody na wężu	Pęknięty lub uszkodzony wąż.	Wymień nieszczelny wąż.
Wyciek wody w urządzeniu	Wyciek w urządzeniu.	Odłącz urządzenie i skontaktuj się z obsługą klienta.

<b>Usterka</b>	<b>Możliwa przyczyna</b>	<b>Rozwiązanie</b>
Zawór bezpieczeństwa nieszczelny	Rozszerzalność podczas podgrzewania wody.	Brak awarii, normalne działanie.
	Ciągłe spadanie ciśnienia z powodu zanieczyszczeń.	Ręcznie obróć pokrętło na zaworze nadmiarowym rozprężnym, aby usunąć cząstki zanieczyszczeń. Wymień zawór bezpieczeństwa.
Syczenie wydobywające się z urządzenia	Butla CO <sub>2</sub> nie jest prawidłowo dokręcona.	Dokręć butlę CO <sub>2</sub> w prawo z odpowiednią siłą, aż nie będzie można jej dalej dokręcić. Użyj nowej butli CO <sub>2</sub> , ponieważ może to spowodować uszkodzenie powierzchni uszczelniającej.
	Wewnętrzny reduktor ciśnienia jest uszkodzony.	Skontaktuj się z działem obsługi klienta.
Kran nie dostarcza wody.	Zawory kątowe instalacji wodociągowej są zamknięte.	Otwórz zawory kątowe, sprawdź działanie ciepłej i zimnej wody.
	Główny zawór wody jest zamknięty.	Otwórz główny zawór wody.
	Węże są zagięte.	Wyprostuj zagięte węże.
	Kran jest zatkany.	Sprawdź kran i wyczyść aerator.
Nie można pobierać wody filtrowanej, schłodzonej, gazowanej, gorącej.	Filtr nie jest prawidłowo zainstalowany.	Obróć wkład filtra w prawo z odpowiednią siłą, aż nie będzie można go dalej dokręcić.
	Brak połączenia pomiędzy kranem a urządzeniem.	Dokładnie podłącz złącze kabla komunikacyjnego.
	Zestaw instalacyjny jest zainstalowany nieprawidłowo.	Sprawdź poprawność montażu zestawu instalacyjnego.
Nie można pobrać gorącej wody.	Urządzenie użytkowane było bez filtra w obszarach o dużej zawartości wapna w wodzie pitnej.	Skontaktuj się z działem obsługi klienta.
	Kocioł jest uszkodzony.	Skontaktuj się z działem obsługi klienta.
Z kranu wydobywa się CO <sub>2</sub> zamiast wody.	Pompa wysokociśnieniowa jest uszkodzona.	Skontaktuj się z działem obsługi klienta.

<b>Usterka</b>	<b>Możliwa przyczyna</b>	<b>Rozwiązanie</b>
Pobierana woda nie zawiera wcale lub zawiera niewiele CO <sub>2</sub> .	Butla CO <sub>2</sub> jest pusta lub niepodłączona.	Wymień lub prawidłowo podłącz butlę CO <sub>2</sub> .  Jeśli wcześniej butla CO <sub>2</sub> była pusta, spuść około 1 litra wody gazowanej.  Sprawdź węże łączące pod kątem prawidłowego montażu.  Jeżeli używana jest zewnętrzna butla CO <sub>2</sub> , reduktor ciśnienia należy ustawić na 5 bar.  Stosuj wyłącznie standardowe butle CO <sub>2</sub> o masie 425 g i gwincie trapezowym (TR 21×4).
	Woda nie jest wystarczająco schłodzona i dlatego nie może wchłonąć wystarczającej ilości CO <sub>2</sub> .	Poczekaj, aż urządzenie chłodzące schłodzi wodę do wystarczającego poziomu.
	Reduktor ciśnienia w urządzeniu jest uszkodzony.	Skontaktuj się z działem obsługi klienta.
Pobierana woda schłodzona i gazowana jest zbyt ciepła.	W bardzo krótkim czasie pobrano mnóstwo wody.	Poczekaj, aż urządzenie chłodzące schłodzi wodę do wystarczającego poziomu.
	Chłodzenie jest uszkodzone (sprężarka nie pracuje).	Skontaktuj się z działem obsługi klienta.
	Przegrzanie urządzenia.	Zapewnij odpowiednią wentylację w kabinie i obniż temperaturę otoczenia.
Urządzenie działa z mniejszą wydajnością.	Do dopływu wody do urządzenia służy przyłączy sieciowe ciepłej wody.	Upewnij się, że dopływ zimnej wody jest podłączony do urządzenia.
Nie można włączyć urządzenia.	Wtyczka sieciowa nie jest włożona.	Włóż wtyczkę sieciową do gniazdka ściennego chronionego przez GFCI.
	Wtyczka sieciowa lub kabel są uszkodzone lub wykazują inny defekt.	Skontaktuj się z działem obsługi klienta.
	Brak zasilania.	Sprawdź bezpiecznik gniazda, jeśli występuje, i GFCI.  Skontaktuj się z instalatorem instalacji elektrycznej.
	Czujnik wycieku aktywny.	Odłącz urządzenie i skontaktuj się z obsługą klienta.
	Problem z oprogramowaniem.	Odłącz zasilanie na co najmniej 10 sekund i zrestartuj urządzenie.
	Zwarcie w urządzeniu.	Odłącz urządzenie i skontaktuj się z obsługą klienta.

Usterka	Możliwa przyczyna	Rozwiązanie
Proces czyszczenia nie jest uruchomiony.	Kubek czyszczący nie jest prawidłowo zainstalowany.	Obróć nasadkę czyszczącą w prawo z odpowiednią siłą, aż nie będzie można jej dalej dokręcić.
Urządzenie nie może połączyć się z aplikacją.	Łączność z urządzeniem jest nieaktywna.	Aktywuj połączenie
	Parowanie aplikacji z urządzeniem nie działa	Sprawdź ustawienia łącza Bluetooth, odłącz urządzenie i spróbować ponownie nawiązać połączenie.
Urządzenie wyświetla nieznany kod koloru.	Awaria urządzenia.	Odłącz zasilanie na co najmniej 10 sekund i zrestartuj urządzenie.
		Skontaktuj się z działem obsługi klienta.

Jeżeli nie daje się usunąć usterki lub uszkodzenia, skontaktować się z punktem serwisowym, instalatorem lub sprzedawcą Franke.

## Wskazania na baterii

Jeśli wystąpi błąd, na interfejsie użytkownika systemu zostanie wyświetlony szczegółowy kod błędu. Odłączyć zasilanie elektryczne na co najmniej 10 sekund i ponownie uruchomić urządzenie. Jeśli problemu nie uda się rozwiązać, prosimy o kontakt z obsługą klienta.

## Napełnianie i czyszczenie

Dioda LED stanu	Znaczenie
Światło migające: białe	System nie jest gotowy do działania
Światło pulsujące: białe	Trwa napełnianie lub czyszczenie systemu

## Ostrzeżenia

Dioda LED stanu	Znaczenie
Światło stałe: pomarańczowe (50%)	Wymiana filtra: 1 miesiąc przed wymianą filtra w trybie czuwania
Światło migające: pomarańczowe	Wymiana filtra: Po zakończeniu okresu eksploatacji filtra w trybie czuwania i przy wybieraniu filtrowanej wody
Światło migające: zielone / pomarańczowe	Ciśnienie w butli CO <sup>2</sup> < 3 bar przy wybranym trybie gazowania wody

## Usterka

Dioda LED stanu	Znaczenie
Światło stałe: czerwone (jedna pojedyncza dioda LED)	Brak komunikacji z systemem
Światło migające: czerwone / wyłączone	Całkowita awaria systemu
Światło migające: czerwone /białe	Częściowa awaria systemu
Światło migające: czerwone / pomarańczowe	Brak filtra /nie wykryto znacznika RFID

## Konserwacja

### Konserwacja ogólna

- ▶ Kran należy czyścić wyłącznie środkiem do czyszczenia kranów Franke. Odwiedź nasz sklep internetowy Franke.



**Nie używaj** środków czyszczących zawierających rozpuszczalnik lub kwas, takich jak odkamieniacze, ocet domowy lub środki czyszczące na bazie kwasu octowego. Substancje te uszkadzają powierzchnię. Kran zmatowi się i porysuje.





**Nie uruchamiać** cyklu czyszczenia jednocześnie ze zmywarką, używając wyłącznika zasilania.

- ▶ Osadzaniu kamienia można zapobiec osuszając (wycierając) kran po każdym użyciu.
- ▶ Jeśli pojawią się osady kamienia, usuń je środkiem czyszczącym na bazie kwasu cytrynowego.
- ▶ Do konserwacji lub naprawy należy zawsze używać oryginalnych części Franke. Gwarantuje to bezpieczeństwo i prawidłowe funkcjonowanie produktu oraz zabezpiecza wszelkie roszczenia gwarancyjne.
- ▶ Wymiany lub naprawy części może dokonać wyłącznie serwis Franke.

### Czyszczenie

Ze względów higienicznych i zdrowotnych urządzenie Franke Mythos Water Hub należy czyścić co 6 miesięcy. Zalecamy czyszczenie urządzenia w następującej kolejności:

1. Upewnić się, że w trakcie procesu czyszczenia kran jest prawidłowo ustawiony nad zlewem.
2. Zdjąć przednią osłonę urządzenia.

3. Jeżeli wymagany jest proces czyszczenia, przycisk czyszczenia (C)  na interfejsie użytkownika zaświeci się.
4. Pochylić głowicę filtra do przodu, obrócić wkład filtra o ok. 90 stopni w lewo i pociągnąć go w dół. Spowoduje to odłączenie wkładu od głowicy filtra i umożliwi jego wyjęcie. Przycisk filtra (B)  zmieni kolor na czerwony.

**Uwaga:** Podczas tego procesu zawory doprowadzające wodę pobieraną z kranu i odprowadzające przefiltrowaną wodę w głowicy filtra zamykają się automatycznie. Może się zdarzyć, że niewielka ilość rozprężającej się wody wycieknie z głowicy filtra z powodu skoków ciśnienia. Należy o tym pamiętać i umieścić odpowiedni pojemnik pod głowicą filtra.

5. Włożyć jedną tabletkę czyszczącą do Franke Mythos Water Hub - 112.0699.241 do kubka czyszczącego.
 

**Uwaga:** Użycie innych tabletek czyszczących może skutkować tym, że urządzenie nie zostanie prawidłowo wyczyszczone.
6. Włożyć miseczkę czyszczącą do głowicy filtra i obrócić ją o ok. 90 stopni w prawo, aż do momentu, w którym nie będzie można jej bardziej dokręcić. Odchylić głowicę filtra do tyłu.
7. Nacisnąć i przytrzymać przez 5 sekund przycisk czyszczenia (C)  na urządzeniu do momentu, aż diody LED na interfejsie użytkownika zaczną migać na niebiesko i rozlegnie się 1 sygnał dźwiękowy. Powoduje to rozpoczęcie się programu czyszczenia.
8. Program czyszczenia trwa ok. 75 minut. W interfejsie użytkownika widoczne będzie w tym czasie odliczanie. Najpierw wszystkie diody LED świecą na niebiesko, a następnie stopniowo wyłączają się jedna po drugiej.

9. Po zakończeniu programu czyszczenia diody LED na interfejsie użytkownika zaświecą się na biało, z wyjątkiem przycisku filtra, który świeci na czerwono.
10. Pochylić głowicę filtra do przodu, obrócić miseczkę czyszczącą o ok. 90 stopni w lewo i pociągnąć ją w dół. Spowoduje to odłączenie wkładu od głowicy filtra i umożliwi jego wyjęcie.  
**Uwaga:** Podczas tego procesu zawory głowicy filtra doprowadzające wodę pobieraną z kranu i odprowadzające przefiltrowaną wodę zamykają się automatycznie. Może się zdarzyć, że niewielka ilość rozprężającej się wody wycieknie z głowicy filtra z powodu skoków ciśnienia. Należy o tym pamiętać i umieścić odpowiedni pojemnik pod głowicą filtra.  
**Uwaga:** Kubek czyszczący jest niezbędny do regularnego czyszczenia i należy go przechowywać.
11. Włożyć wkład filtrujący (nowy lub używany, z zachowanym terminem ważności filtra) do głowicy filtra i obrócić wkład filtrujący o ok. 90 stopni w prawo, aż do momentu, w którym nie będzie można go już bardziej dokręcić. Odchylić głowicę filtra do tyłu.
12. Po włożeniu prawidłowego wkładu filtrującego wcisnąć i przytrzymać przycisk filtra (B) na urządzeniu przez około 5 sekund, aż rozbrzmi jeden sygnał dźwiękowy. Następnie na interfejsie użytkownika zaświecą się diody LED.
13. Zamontować przednią pokrywę.

### Przerwanie procesu czyszczenia

**Ostrzeżenie:** Nie przerywać procesu przez naciśnięcie przycisku lub odłączenie urządzenia.

W przypadku wystąpienia przerwy w pracy i konieczności ponownego dokończenia procesu czyszczenia przez urządzenie, należy ponownie uruchomić 40-minutowy program płukania, aby urządzenie było znowu gotowe do pracy.

1. Wyjąć miseczkę czyszczącą i włożyć wkład filtrujący (nowy lub używany, z zachowanym terminem ważności filtra).
2. Nacisnąć i przytrzymać przez 5 sekund przycisk czyszczenia (C) do momentu, aż rozlegnie się 1 sygnał dźwiękowy.
3. Trzy przyciski po prawej stronie zaczną migać na niebiesko. Po zakończeniu procesu zaświecą się wszystkie diody LED. Nacisnąć przycisk czyszczenia i przytrzymać go przez około 5 sekund. Przycisk czyszczenia będzie migać na czerwono.
4. Uruchomić ponownie program czyszczący, który potrwa ok. 75 minut.

## Odkamienianie aeratora kranu

**Zawsze używaj środka odkamieniającego na bazie kwasu cytrynowego.** Inne substancje zniszczą materiał!

Luzowanie i dokręcanie można ułatwić owinąwszy elastyczną opaskę wokół tulei aeratora kranu. Należy uważać, aby tuleja aeratora kranu nie została uszkodzona przy użyciu narzędzi.

Osady kamienia będą pojawiać się na aeratorze kranu i wokół niego.

- ▶ Odkręć tuleję aeratora kranu.
- ▶ Wyczyść aerator kranu za pomocą odpowiedniego środka do usuwania kamienia.
- ▶ Umieść aerator kranu w tulei.
- ▶ Nałóż uszczelkę na aerator kranu i dokręć ręką tuleję. Sprawdź szczegóły w „Instrukcji instalacji”.

## Naprawy

Urządzenie może być naprawiane wyłącznie przez firmę Franke lub wykwalifikowany personel przeszkolony przez firmę Franke. Otwarcie systemu Franke Mythos Water Hub przez niewykwalifikowany personel powoduje unieważnienie gwarancji. Aby zapewnić bezpieczną pracę, należy używać wyłącznie części zamiennych zalecanych przez producenta. W przeciwnym razie wszelkie roszczenia z tytułu gwarancji i odpowiedzialności wobec producenta zostaną unieważnione.

## Obsługa i wymiana filtra

Niezawodne działanie systemu można osiągnąć tylko wtedy, gdy wkład filtra jest regularnie wymieniany. Cykle wymiany zależą od zastosowania i związanego z nim zużycia wody.



Zalecamy wymianę wkładu filtra nie później niż co 12 miesięcy, w zależności od użytkowania.

Brak wymiany filtra powoduje utratę gwarancji.



Jeśli filtr nie będzie używany dłużej niż dwa tygodnie, należy wymienić wkład filtra.

Regeneracja zużytych wkładów filtracyjnych nie jest możliwa. Zużyte wkłady filtracyjne można utylizować w sposób bezpieczny wraz z odpadami domowymi.

### Etapy wymiany filtra

Zalecamy wymianę wkładu filtra w następującej kolejności (szczegóły znajdziesz w „Instrukcji montażu”):

1. Upewnij się, że kran jest prawidłowo ustawiony nad zlewem.
2. Zdejmij przednią pokrywę.
3. Jeśli wymagany jest nowy wkład filtra, diody LED na interfejsie użytkownika zaświecą się.
4. Przechyl głowicę filtra do przodu, obróć wkład filtra o ok. 90 stopni w lewo i pociągnij w dół. Spowoduje to odblokowanie go od głowicy filtra i umożliwi jego wyjęcie.  
**Uwaga:** Podczas tego procesu dopływająca woda z kranu i wychodzące zawory wody filtrowanej w głowicy filtra zamykają się automatycznie. Może się zdarzyć, że na skutek skoków ciśnienia z głowicy filtra wycieknie niewielka ilość wody rozprężnej. Należy o tym pamiętać i pod głowicą filtra umieścić odpowiedni pojemnik.
5. Włóż wkład filtra do głowicy filtra i obróć wkład filtra o ok. 90 stopni w prawo, aż nie będzie można go dalej dokręcić. Odchyl głowicę filtra do tyłu.
6. Urządzenie działa tylko z filtrem RFID Franke, w przeciwnym razie urządzenie przestanie działać. Przycisk filtra (B) 
7. Po zmianie filtra urządzenie rozpoznaje nowy filtr, a czerwony przycisk na urządzeniu zmienia kolor na zielony. Przycisk na baterii przechodzi w tryb gotowości (biała dioda LED).

8. Lampka na pokrętle elektronicznym będzie pomarańczowa; naciśnij pokrętkę elektroniczną, aby uruchomić program płukania. Zajmuje to ok. 2-3 minuty.

**Uwaga:** Woda do spłukiwania może początkowo być mleczna lub mętna. Jest to spowodowane rozpraszaniem się powietrza i szybko ustąpi.

9. Zamontuj przednią pokrywę.

### Ustawienie filtra dla twardości wody

- ▶ Wcisnąć i przytrzymać przez 10 sek. Dioda LED zaczyna migać.
- ▶ Obróć do tyłu, aby uzyskać odpowiednie ustawienie twardości wody.
- ▶ Wcisnąć i przytrzymać przycisk przez 2 sekundy, aby zatwierdzić wybór. Dioda LED miga krótko 3 razy w celu potwierdzenia ustawienia.

Twardość wody*	Kolor diody	Żywotność filtra
<10°dh	jasny niebieski	12 miesięcy
10-15°dh	żółty	10 miesięcy
15-20°dh	jasnozielony	8 miesięcy
>20°dh	fioletowy	6 miesięcy

\* Regulowane również za pomocą aplikacji.

Kolor diody	Ostrzeżenia dotyczące wymiany filtra
Pomarańczowy	Na 1 miesiąc przed wymianą filtra dioda LED świeci się stale na pomarańczowo (50%), a pod koniec czasu pracy dioda LED pulsuje na pomarańczowo.
Czerwony/ Pomarańczowy	Brak filtra/nie wykryto znacznika RFID.

## Obsługa i wymiana butli CO<sub>2</sub>

Po pobraniu ok. 60 litrów wody gazowanej, strumień wody słabnie, a zawartość dwutlenku węgla spada. Jeśli ciśnienie spadnie poniżej 3 bar, urządzenie wyświetli na interfejsie użytkownika i na baterii informację o konieczności wymiany butli CO<sub>2</sub>. Jeżeli butla jest całkowicie pusta, nie można pobierać wody gazowanej z urządzenia.



System obsługuje butle CO<sub>2</sub> bez dodatku aromatu o pojemności 425 g z gwintem trapezowym. Jest kompatybilny ze standardowymi butlami dostępnymi w większości sklepów.

- ▶ Butle CO<sub>2</sub> powinny być konserwowane i naprawiane wyłącznie przez upoważniony personel.

Pod koniec okresu użytkowania, jeśli na przykład uszczelnienie jest niewystarczające, należy je zutylizować lokalnie zgodnie z obowiązującymi przepisami lub lepiej zwrócić do specjalistycznego punktu zbiórki odpadów.

### Etapy wymiany butli CO<sub>2</sub>

Zalecamy wymianę wkładu CO<sub>2</sub> w następującej kolejności (szczegóły znajdziesz w „Instrukcji montażu”):

1. Zdejmij przednią pokrywę.
2. Jeśli konieczna będzie nowa butla CO<sub>2</sub>, diody LED na interfejsie użytkownika zaświecą się.
3. Przechyl przyłącze CO<sub>2</sub> do przodu i powoli odkręć zużyta butlę CO<sub>2</sub>, obracając ją w lewo.

Spowoduje to odblokowanie butli od reduktora ciśnienia CO<sub>2</sub> i umożliwi jej demontaż.

**Uwaga:** Pustą butlę CO<sub>2</sub> można zwrócić w lokalnej stacji zwrotu w celu ponownego napełnienia.

4. Wyjmij nowy cylinder CO<sub>2</sub> z opakowania i sprawdź, czy głowica cylindra CO<sub>2</sub> nie jest uszkodzona.
5. Zdejmij kapturek ochronny z nowej butli CO<sub>2</sub> i wkręć butlę CO<sub>2</sub> w zawór redukcyjny CO<sub>2</sub>, przekręcając ją w prawo, aż do momentu, w którym nie będzie można jej już mocniej dokręcić. Odchyl przyłącze CO<sub>2</sub> do tyłu. **Uwaga:** Ważne jest, aby butla CO<sub>2</sub> była dokładnie dokręcona, tak aby połączenie było szczelne. W trakcie dokręcania z butli może ulecieć trochę gazu i słychać syczenie. Kontynuuj dokręcanie, aż nie będzie można już dalej dokręcić. Nie powinno być już słychać ulatniającego się gazu.
6. Po zamontowaniu cylindra CO<sub>2</sub> diody LED na interfejsie użytkownika zaświecą się na zielono.
7. Zamontuj przednią pokrywę.

Kolor diody	Ostrzeżenia dotyczące wymiany butli CO <sub>2</sub>
Zielony	Jeśli ciśnienie <3 bar, dioda LED miga na zielono.

## Usunięcie produktu

Zalecamy demontaż produktu w następującej kolejności (szczegóły znajdziesz w „Instrukcji montażu”):

1. Upewnij się, że kran jest prawidłowo ustawiony nad zlewem.
2. Odłącz przewód zasilający.
3. Zakręć dopływ wody i zamknij zawory kątowe.
4. Zdejmij przednią pokrywę.
5. Przechyl przyłącze CO<sub>2</sub> do przodu i powoli odkręć zużyta butlę CO<sub>2</sub>, obracając ją w lewo. Spowoduje to odblokowanie butli od reduktora ciśnienia CO<sub>2</sub> i umożliwi jej demontaż.
6. Zamontuj przednią pokrywę.
7. Odłącz kabel komunikacyjny (D), elastyczny wąż wodny (6, niebieska etykieta) i adapter trzpienia (11) na końcu przyłącza wody urządzenia (C).



**Ostrzeżenie:** Niebezpieczeństwo poparzenia! Zawór bezpieczeństwa (3) z elastycznym węzłem wodnym (5, czerwona etykieta) nie powinien być nigdy odłączany od urządzenia!

8. (Tylko dla urządzenia All-in-One) Zdemontuj zawór bezpieczeństwa (3) ze ściany i odłącz wąż rozprężny odprowadzający wodę (2).
9. Można teraz bezpiecznie wyjąć urządzenie z podłączonym zaworem bezpieczeństwa z szafki.



**Uwaga:** System Franke Mythos Water Hub należy zawsze transportować w odpowiednim opakowaniu. Jeśli urządzenie zostanie zwrócone do firmy Franke, musi zostać wysłane bez butli CO<sub>2</sub>.

## Utylizacja

---



Symbol znajdujący się na produkcie lub na opakowaniu oznacza, że urządzenia nie wolno wyrzucać do śmieci domowych.

Pozbywając się urządzenia w odpowiedni sposób, pomagasz uniknąć szkodliwych konsekwencji dla środowiska i zdrowia.

Dalsze informacje na temat recyklingu urządzenia można uzyskać od właściwych władz, lokalnych zakładów utylizacji śmieci lub sprzedawcy urządzenia.

Urządzenie przeznaczone do utylizacji należy oddać do specjalistycznego punktu zbiórki odpadów urządzeń elektronicznych i elektrycznych.

Zgodnie z artykułem dekretu legislacyjnego nr. 15 z dnia 25 lipca, Wdrożenie Dyrektywy 2002/96/EC w sprawie redukcji substancji niebezpiecznych stosowanych w sprzęcie elektrycznym i elektronicznym oraz przy usuwaniu odpadów.

Symbol zakratowanego kosza na śmieci umieszczony na urządzeniu oznacza, że po zakończeniu okresu użytkowania produktu nie wolno wyrzucać go razem z odpadami domowymi.

W związku z tym, gdy okres użytkowania urządzenia dobiegnie końca, użytkownik musi oddać je do odpowiedniego punktu recyklingu odpadów elektronicznych i elektrotechnicznych lub zwrócić sprzedawcy przy zakupie nowego urządzenia równoważnego typu.

Właściwa selektywna zbiórka złomowanego urządzenia w celu późniejszego recyklingu, przetworzenia i przyjaznej dla środowiska utylizacji pomaga zapobiegać potencjalnie negatywnemu wpływowi na środowisko i zdrowie oraz ułatwia recykling materiałów użytych do budowy urządzenia.