



KODAK SNAPIC A1

Aparat fotograficzny na kliszę 35 mm

Skrócona instrukcja obsługi



Aby aparat działał prawidłowo, klisza i baterie muszą być włożone prawidłowo. Przed użyciem aparatu należy zapoznać się z niniejszą instrukcją. Należy zachować ją na przyszłość.

WPROWADZENIE

1. Przełącznik zasilania
2. Przycisk migawki
3. Suwak podwójnej ekspozycji
4. Ekran OLED
5. Przycisk wymuszonego przewijania
6. Botão de controle do Flash / Botão de exposição dupla
7. Elektroniczna lampa błyskowa
8. Lampka redukująca efekt czerwonych oczu
9. Czujnik oświetlenia
10. Obiektyw
11. Przełącznik strefy
12. Zaczep do opaski na nadgarstek
13. Lampka gotowości lampy błyskowej
14. Wizjer
15. Kółko zębate kliszy
16. Przegroda na kliszę
17. Klapka kliszy
18. Wziernik kliszy
19. Komora baterii
20. Wałek do przewijania kliszy
21. Szpula nawijania kliszy
22. Zatrząsk klapki kliszy

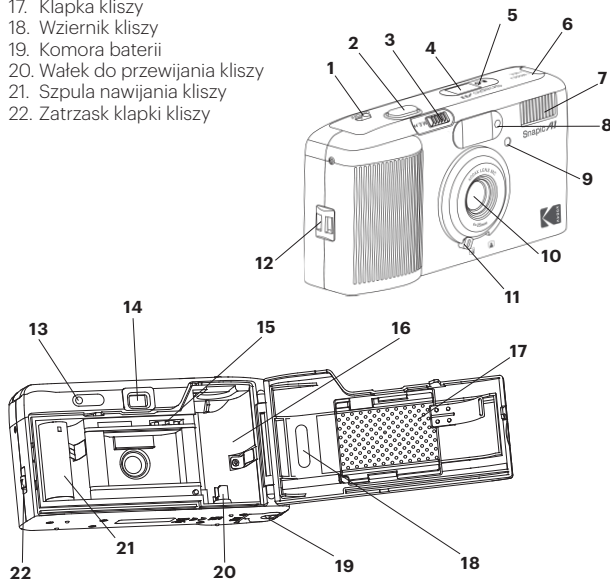

WKŁADANIE BATERII

1. Otwórz komorę baterii.
2. Włóż 2 baterie AAA.
3. Zamknij pokrywę.

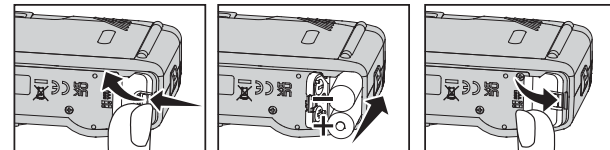

WKŁADANIE KLISZY

1. Otwórz klapkę kliszy, przesuwając zatrząsk klapki kliszy do pozycji wskazanej strzałką.
2. Wsuń cały mechanizm na zewnątrz do oporu. Włóż kliszę 35 mm w przegrodzie na kliszę.
3. Ostrożnie wsuń początek kliszy w kierunku szpuli nawijania kliszy, upewnij się, że klisza jest prawidłowo umieszczona, a następnie zamknij klapkę kliszy, jak pokazano poniżej.

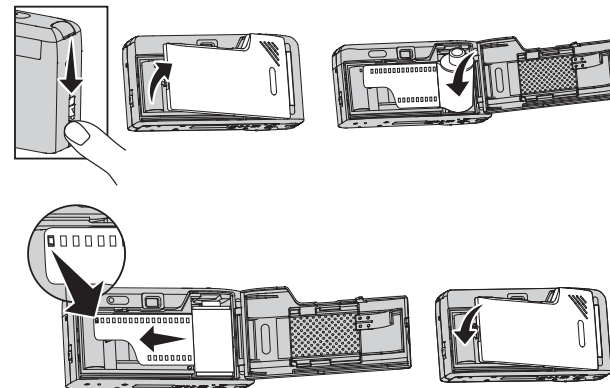

KORZYSTANIE Z APARATU

1. Włączanie

- Włóż baterie i kliszę, a następnie ustaw przełącznik zasilania w pozycji „ON”. Aparat załączy się, OLED zaświeci się, a na ekranie pojawią się dwie strzałki skierowane w dół.

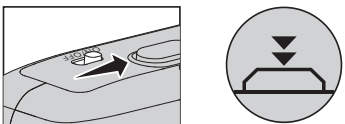

- Naciśnij przycisk migawki po raz pierwszy. Klisza automatycznie przesunie się o jedną klatkę. Na ekranie OLED wyświetli się jedna strzałka.

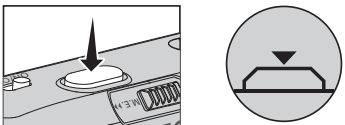

- Naciśnij przycisk migawki po raz drugi. Klisza automatycznie przesunie się o jedną klatkę. Na ekranie OLED wyświetli się „0”.

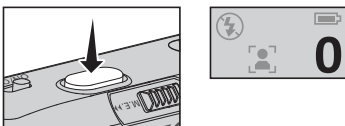

2. Wyłączenie

- Aby wyłączyć aparat, ustaw przełącznik zasilania w pozycji „OFF”. Ekran OLED wyłączy się. Aparat automatycznie zapisze liczbę zdjęć i przywróci ją po kolejnym włączeniu.

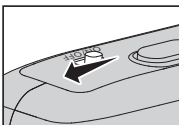

3. Wykonywanie zdjęć

- Aby wykonać zdjęcie, naciśnij przycisk migawki. Klisza przesunie się, a na ekranie OLED liczba zdjęć zwiększy się o 1.



Uwaga:

- Naciśnięcie przycisku migawki podczas przesuwania kliszy spowoduje natychmiastowe zatrzymanie silniczka. Silniczek będzie kontynuować przesuwanie migawki po zwolnieniu przycisku. Zatrzyma się po zakończeniu przesuwania kliszy

4. Przewijanie automatyczne

- Gdy rolka kliszy przesunie się do ostatniej klatki i nie będzie mogła przesunąć się dalej, aparat automatycznie rozpocznie przewijanie kliszy do zasobnika. Na ekranie OLED wyświetli się animacja przewijania.

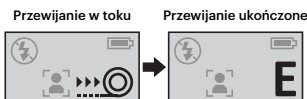

5. Przewijanie wymuszone

- Naciśnij i przytrzymaj przycisk wymuszonego przewijania przez 2 sekundy, a następnie zwolnij przycisk. Przewijanie wymuszone rozpocznie się, jeśli baterie są odpowiednio naładowane, i zatrzyma się po ukończeniu przewijania. Na ekranie OLED wyświetli się odpowiednia ikona.



6. Brak kliszy

- Jeżeli w aparacie nie ma kliszy, lampka błyskowa, przełącznik lampy błyskowej, przycisk migawki i przycisk wymuszonego przewijania nie będą działać.



7. Sterowanie lampą błyskową

- Po włożeniu kliszy i baterii naciśnij na chwilę przełącznik lampy błyskowej. Wskaźnik lampy błyskowej będzie migać podczas ładowania i będzie świecił się światłem ciągłym po osiągnięciu pełnego naładowania. Stany lampy błyskowej pokazano na poniższym schemacie:

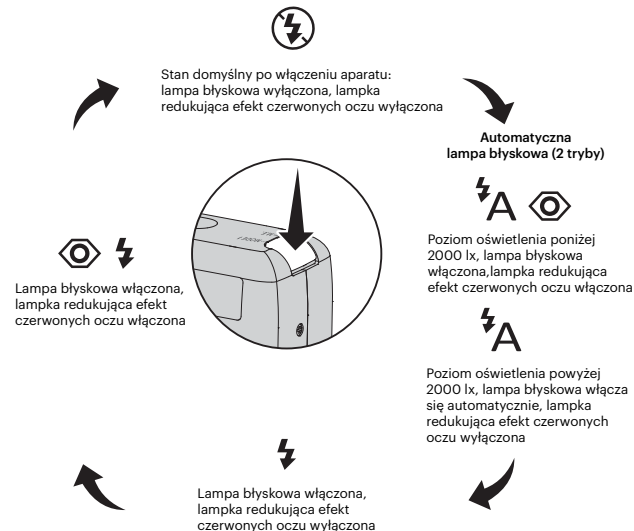

8. Podwójna ekspozycja

- Naciśnij i przytrzymaj przełącznik lampy błyskowej. Na ekranie wyświetli się migająca ikona „1” pierwszej ekspozycji. Aby uzyskać pierwszą ekspozycję, zwolnij przycisk migawki.

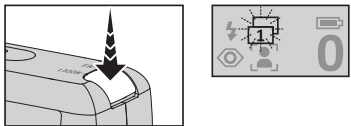

- Po naciśnięciu przycisku migawki w celu wykonania zdjęcia aparat nie przesunie kliszy, a na wyświetlaczu pojawi się poruszająca się ikona podwójnej ekspozycji.

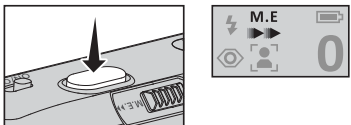

- Empurze a manivela avançada de exposição dupla para o segundo avanço. O visor mostrará o ícone da segunda exposição "2", que piscará.

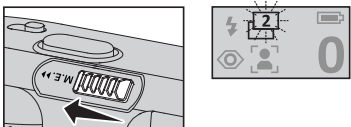

- Após pressionar o botão do obturador para tirar uma foto, a câmera avançará o filme automaticamente, completando a exposição dupla. Em seguida, ela retornará ao modo de exposição única normal.

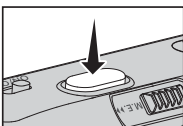

Nota:

- Para sair do modo de exposição dupla antes de fotografar, pressione e mantenha pressionado o botão de controle do flash.
- Se você já tirou uma foto, não poderá sair do modo de exposição dupla usando o botão de controle do flash. Nesse caso, desligue a câmera e ligue-a novamente para cancelar automaticamente a exposição dupla. Após ligá-la, pressione o botão do obturador até a metade e solte-o para avançar o filme automaticamente.

9. Indicador do Nível de Bateria



Bateria > 50%



Bateria 24-50%



Bateria 10-25%



Bateria < 10% : O símbolo da bateria piscará por um minuto e a luz indicadora do Flash Pronto começará a pulsar antes da câmera desligar. A função de avanço automático do filme será desativada; portanto, substitua as baterias quando isso ocorrer.

Se o aviso de bateria fraca aparecer:

Durante o processo de rebobinagem automática:

O motor irá parar e a câmera desligará. Substitua as baterias e ligue a câmera novamente. Pressione o botão do obturador até a metade e solte-o para avançar o filme automaticamente.

Durante o avanço automático do filme:

O motor irá parar e a câmera desligará. Substitua as baterias e ligue-a novamente. Pressione e segure o botão de rebobinagem forçada e solte-o para realizar uma rebobinagem forçada.

10. Troca de lentes de Distância/Aproximação

Mova a chave seletora de zona para alternar entre as lentes de aproximação e de distância. A tela OLED exibirá o ícone correspondente.

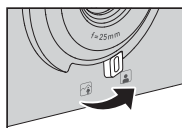

Lente de aproximação.

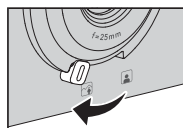

Lente de distância.

Sugestia ISO filmu		Sugestia lampy błyskowej	
ISO100 / 200	Słonecznie / Częściowe zachmurzenie 	W pomieszczeniu / Stabe oświetlenie:	Stabe oświetlenie Należy włączyć lampę błyskową lub automatyczną
ISO400	Pochmurno / Całkowite zachmurzenie / W pomieszczeniu z lampą błyskową 	ISO100 / 200	Odległość fotografowania 0,5 m - 1,5 m
		ISO400	Odległość fotografowania 1 m - 2,5 m

AVISO SOBRE A BATERIA:

A substituição incorreta da bateria pode apresentar risco de vazamento ou explosão e causar ferimentos. O manuseio incorreto de baterias recarregáveis pode apresentar risco de incêndio ou queimadura química. Não desmonte nem exponha a bateria a materiais condutores, umidade ou calor extremo. Não use nem carregue a bateria se ela apresentar vazamento, descoloração, deformação ou qualquer outra anormalidade. Não deixe a bateria descarregada ou sem uso por um longo período. Evite temperaturas extremamente altas ou baixas durante o uso, armazenamento ou transporte das baterias. A vida útil da bateria varia de acordo com o uso. Baterias não funcionais devem ser descartadas de acordo com as leis locais ou em uma lixeira para eletrônicos, caso não sejam regidas por leis ou regulamentos aplicáveis. Mantenha as baterias fora do alcance de crianças.

www.retopro.co/kodak

© 2025 RETO Production Ltd. All rights reserved.

The Kodak trademark, logo and trade dress are used under license from Eastman Kodak Company.