



# INSTRUKCJA OBSŁUGI

SM-R324

**SAMSUNG**

Printed in Korea  
GH68-48025H Rev.1.0  
Polish. 05/2017



## Informacje o urządzeniu Gear VR

Urządzenie Samsung Gear VR umożliwia po podłączeniu do niego urządzenia przenośnego odtwarzanie treści 2D, 3D i materiałów zapewniających kąt widzenia 360 stopni.

Możesz również wyświetlać strony WWW i własnoręcznie zapisane obrazy i filmy zapewniające kąt widzenia 360 stopni. Aby zapewnić sobie jeszcze więcej wrażeń, podłącz do urządzenia przenośnego inne urządzenia, takie jak kontroler (dołączony), kontroler gier czy zestaw słuchawkowy (sprzedawane oddzielnie).



# Spis treści

## Przeczytaj najpierw

### Wprowadzenie

- 7 Zawartość opakowania
- 8 Wygląd urządzenia
- 17 Podłączanie urządzenia przenośnego i zakładanie urządzenia Gear VR
- 32 Przygotowanie kontrolera do użycia
- 37 Instalowanie aplikacji Gear VR (Oculus) i podłączanie kontrolera

## Podstawowe informacje

- 47 Korzystanie z panelu dotykowego urządzenia Gear VR
- 49 Korzystanie z kontrolera
- 52 Przesuwanie wskaźnika lub ekranu
- 53 Wybieranie elementów
- 53 Korzystanie z menu uniwersalnego
- 56 Pobieranie aplikacji i treści
- 57 Wyświetlanie powiadomień odebranych na urządzeniu przenośnym

## **Wyświetlanie treści**

- 59 Wyświetlanie treści na ekranie startowym Oculus
- 63 Wyświetlanie treści na urządzeniu przenośnym
- 66 Wyświetlanie treści online

## **Ostrzeżenia dotyczące zdrowia i bezpieczeństwa**

## **Informacje dotyczące bezpieczeństwa**

## **Załącznik**

- 89 Rozwiązywanie problemów

# Przeczytaj najpierw

- Aby bezpiecznie i prawidłowo korzystać z urządzenia Samsung Gear VR (nazywane też Gear VR), należy uważnie przeczytać tę instrukcję.
- Aby uniknąć obrażeń ciała lub uszkodzenia urządzeń, przed użyciem urządzenia Gear VR zapoznaj się z informacjami i ostrzeżeniami dotyczącymi zdrowia i bezpieczeństwa.
- Z urządzenia Gear VR należy korzystać wyłącznie zgodnie z przeznaczeniem. Korzystanie z urządzenia Gear VR do innych celów może spowodować obrażenia ciała.
- Urządzenie Gear VR nie może działać samodzielnie. Aby korzystać z urządzenia Gear VR, należy podłączyć do niego urządzenie przenośne. Listę zgodnych urządzeń przenośnych można znaleźć w witrynie [www.samsung.pl](http://www.samsung.pl).
- Aby użyć urządzenia przenośnego z urządzeniem Gear VR, oprogramowanie urządzenia przenośnego należy zaktualizować do najnowszej wersji.
- Niektóre języki lub zawartość mogą być niedostępne w zależności od regionu i operatora sieci.
- Aby wyświetlić licencję open source na urządzenie Gear VR, przejdź do strony [opensource.samsung.com](http://opensource.samsung.com).

## Ikony pomocnicze



**Ostrzeżenie:** sytuacje, które mogą spowodować zranienie użytkownika lub innych osób



**Przeestroga:** sytuacje, które mogą spowodować uszkodzenie urządzenia lub innego sprzętu



**Uwaga:** wskazówki, uwagi i dodatkowe informacje

# Wprowadzenie

## Zawartość opakowania

Należy sprawdzić, czy pudełko z produktem zawiera następujące elementy:

- Urządzenie Gear VR, pasek górny, główny pasek, złącze Micro USB, uchwyt na urządzenie z Micro USB (na wymianę), kontroler, pasek na nadgarstek, uchwyt na kontroler, dwie baterie AAA oraz instrukcja obsługi



- Elementy dostarczane wraz z urządzeniem i wszelkie dostępne akcesoria mogą się różnić w zależności od kraju lub operatora sieci.
- Dostarczone akcesoria są przeznaczone tylko dla tego urządzenia i mogą być niezgodne z innymi urządzeniami.
- Wygląd urządzenia i jego specyfikacje mogą ulec zmianie bez uprzedniego powiadomienia.
- Należy używać tylko akcesoriów zatwierdzonych przez firmę Samsung. Korzystanie z niezatwierdzonych akcesoriów może spowodować problemy z wydajnością oraz usterki nieobjęte gwarancją.
- Dostępność akcesoriów może ulec zmianie i zależy wyłącznie od ich producentów. Więcej informacji na temat dostępnych akcesoriów można znaleźć w witrynie internetowej firmy Samsung.



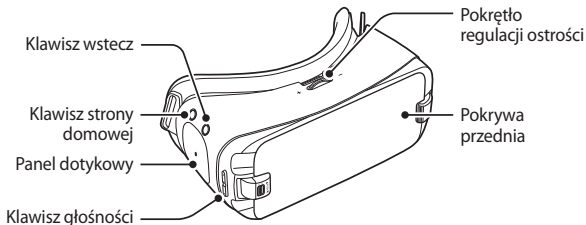

## Wygląd urządzenia

### Gear VR



Panel dotykowy i klawisze	Funkcja
 <p><b>Panel dotykowy</b></p>	<ul style="list-style-type: none"><li>• Dotknij element, aby go wybrać. Aby przejść do następnego lub poprzedniego elementu, przeciągnij palcem do przodu lub do tyłu. Aby uzyskać więcej informacji, zapoznaj się z rozdziałem Korzystanie z panelu dotykowego urządzenia Gear VR. (str. 47)</li></ul>



Panel dotykowy i klawisze	Funkcja
 <b>Ekran startowy</b>	<ul style="list-style-type: none"> <li>Naciśnij, aby powrócić do ekranu startowego Oculus.</li> </ul>
 <b>Wstecz</b>	<ul style="list-style-type: none"> <li>Naciśnij, aby powrócić do poprzedniego ekranu.</li> <li>Naciśnij i przytrzymaj, aby otworzyć uniwersalne menu. Można tam wyświetlić stan urządzenia Gear VR oraz skonfigurować ustawienia.</li> </ul>
 <b>Głośność</b>	<ul style="list-style-type: none"> <li>Naciśnij, aby dostosować głośność urządzenia Gear VR.</li> </ul>
 <b>Pokrętko regulacji ostrości</b>	<ul style="list-style-type: none"> <li>Obróć, aby ustawić ostrość przez regulację odległości między urządzeniem przenośnym a obiektywami urządzenia Gear VR.</li> </ul>

## Wprowadzenie

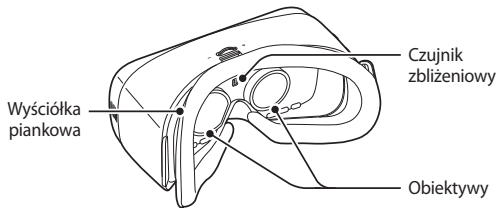
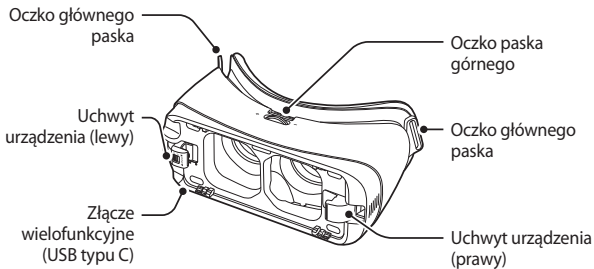



- Urządzenie Gear VR nie wymaga ładowania, ponieważ jest zasilane z baterii urządzenia przenośnego.
- Urządzenie przenośne można ładować, podłączając ładowarkę do złącza wielofunkcyjnego urządzenia Gear VR. Należy używać wyłącznie ładowarek zatwierdzonych przez firmę Samsung. Użycie innych ładowarek może spowodować wybuch baterii lub uszkodzenie urządzenia.
  - W przypadku korzystania z ładowarki Micro USB złącze Micro USB należy podłączyć przed podłączeniem ładowarki do urządzenia Gear VR. Złącze Micro USB umożliwia jedynie ładowanie baterii.

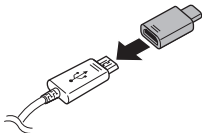







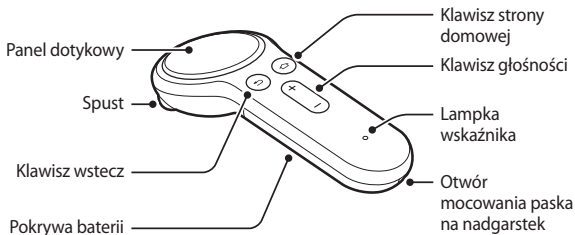

- W przypadku korzystania z urządzenia Gear VR, gdy ładowarka jest podłączona do złącza wielofunkcyjnego, urządzenie jest zasilane ładowarką i nie pobiera prądu z baterii urządzenia przenośnego. W przypadku korzystania z zawartości wymagającej większego poboru (powyżej 1 A), gdy ładowarka jest podłączona, urządzenie Gear VR korzysta z dwóch źródeł zasilania. W sytuacjach zwiększonego poboru prądu urządzenie Gear VR jest zasilane przez ładowarkę i baterię urządzenia przenośnego jednocześnie.
- Jeśli urządzenie Gear VR nie jest używane, gdy ładowarka jest podłączona, ładowana będzie bateria urządzenia przenośnego.
- Podczas podłączania lub odłączania urządzenia Gear VR od ładowarki w trakcie jego używania obraz na ekranie może być przez chwilę nieaktywny. W tym momencie ekran jest ponownie kalibrowany i urządzenie Gear VR może nie rozpoznawać ruchów głowy użytkownika.
- Aby oszczędzać energię, ładowarka powinna być odłączona od zasilania, kiedy nie jest używana. Ładowarka nie jest wyposażona w przełącznik zasilania, dlatego dla oszczędności energii też należy ją odłączać od gniazdka elektrycznego, gdy nie jest używana. Ładowarka powinna znajdować się w pobliżu gniazdka elektrycznego i być łatwo dostępna podczas ładowania.

## Kontroler

Kontroler można połączyć z urządzeniem przenośnym połączonym z urządzeniem Gear VR za pomocą Bluetooth. Przy użyciu klawiszy kontrolera oraz panelu dotykowego można sterować różnymi funkcjami urządzenia Gear VR.



Panel dotykowy i klawisze	Funkcja
 <p data-bbox="242 277 418 303"><b>Panel dotykowy</b></p>	<ul data-bbox="462 199 915 381" style="list-style-type: none"><li>• Naciśnij, aby wybrać element. Aby przejść do następnego lub poprzedniego elementu, przeciągnij palcem w lewo lub w prawo. Aby uzyskać więcej informacji, zapoznaj się z rozdziałem Korzystanie z kontrolera. (str. 49)</li></ul>
 <p data-bbox="242 583 408 609"><b>Ekran startowy</b></p>	<p data-bbox="462 407 812 464">Gdy kontroler nie jest połączony z urządzeniem Gear VR:</p> <ul data-bbox="462 479 868 536" style="list-style-type: none"><li>• Naciśnij i przytrzymaj, aby przejść do trybu parowania Bluetooth.</li></ul> <p data-bbox="462 552 915 609">Gdy kontroler jest połączony z urządzeniem Gear VR:</p> <ul data-bbox="462 624 915 785" style="list-style-type: none"><li>• Naciśnij, aby powrócić do ekranu startowego Oculus.</li><li>• Naciśnij i przytrzymaj, aby ponownie zorientować kierunek wskaźnika kontrolera, gdy nie znajduje się w środku.</li></ul>

Panel dotykowy i klawisze	Funkcja
 <b>Wstecz</b>	<ul style="list-style-type: none"><li>• Naciśnij, aby powrócić do poprzedniego ekranu.</li><li>• Naciśnij i przytrzymaj, aby otworzyć uniwersalne menu. Można tam wyświetlić stan urządzenia Gear VR oraz skonfigurować ustawienia.</li></ul>
 <b>Głośność</b>	<ul style="list-style-type: none"><li>• Naciśnij, aby dostosować głośność urządzenia Gear VR.</li></ul>
 <b>Spust</b>	<ul style="list-style-type: none"><li>• Naciśnij, aby wybrać element lub użyć go jako spustu podczas grania w niektóre gry. Jego funkcja może się różnić w zależności od uruchomionych aplikacji.</li></ul>

## Lampka wskaźnika

Kolor	Stan
Miga na czerwono, zielono i niebiesko	<ul style="list-style-type: none"><li>• Kontroler znajduje się w trybie parowania Bluetooth.</li></ul>
Trzykrotnie miga na niebiesko	<ul style="list-style-type: none"><li>• Nawiązano połączenie Bluetooth.</li></ul>
Miga raz na niebiesko	<ul style="list-style-type: none"><li>• Tryb uśpienia zostanie wyłączony.</li></ul>

## Pasmo i tryb

Pasmo i tryb	Moc wyjściowa
Bluetooth 2,4 GHz	13 dBm

## Deklaracja zgodności

Firma Samsung Electronics oświadcza, że to urządzenie jest zgodne z istotnymi wymogami i odpowiednimi postanowieniami Dyrektywy 2014/53/EU.

Przejdź do witryny [www.samsung.com/mobile\\_doc](http://www.samsung.com/mobile_doc), aby wyświetlić Deklarację zgodności.



## Podłączanie urządzenia przenośnego i zakładanie urządzenia Gear VR



- Nie wkładaj urządzenia Gear VR, jeśli masz na sobie okulary. Może to spowodować obrażenia twarzy. Jeśli potrzebujesz soczewek korekcyjnych, zaleca się noszenie soczewek kontaktowych podczas korzystania z urządzenia Gear VR.
- Jeśli jesteś dalekowszkiem lub istnieje duża różnica wady wzroku między twoją lewą i prawą gałką oczną, przed użyciem urządzenia Gear VR załóż korekcyjne soczewki kontaktowe.



- Na urządzeniu Gear VR wstępnie zainstalowano osłony na obiektyw. Zdejmij osłony z obiektywów przed użyciem urządzenia Gear VR, aby obraz był wyraźny.
- Utrzymuj obiektywy w czystości i uważaj, aby się nie porysowały. Jeśli obiektywy się zabrudzą lub zaparują, wyczyść je szmatką do czyszczenia obiektywów.



- Wyściółka piankowa może się pobrudzić, jeśli podczas noszenia urządzenia Gear VR spoci się twarz. Nie należy próbować myć wyściółki piankowej. Wyjmij zabrudzoną wyściółkę piankową z urządzenia Gear VR i zamontuj nową.
- Panel dotykowy działa wyłącznie po założeniu urządzenia Gear VR.
- Czujnik zbliżeniowy wewnątrz urządzenia Gear VR wykrywa położenie twarzy. Podczas noszenia urządzenia Gear VR ekran urządzenia przenośnego będzie włączony a panel dotykowy urządzenia Gear VR zostanie włączony. Gdy nie nosisz urządzenia Gear VR, nie umieszczaj przedmiotów blisko czujnika zbliżeniowego wewnątrz urządzenia Gear VR. Może to spowodować pozostawienie włączonego ekranu urządzenia przenośnego i wyczerpanie jego baterii.

## Mocowanie pasków

- 1 Przełóż końce pasków przez oczka w urządzeniu Gear VR i przymocuj je rzepem.

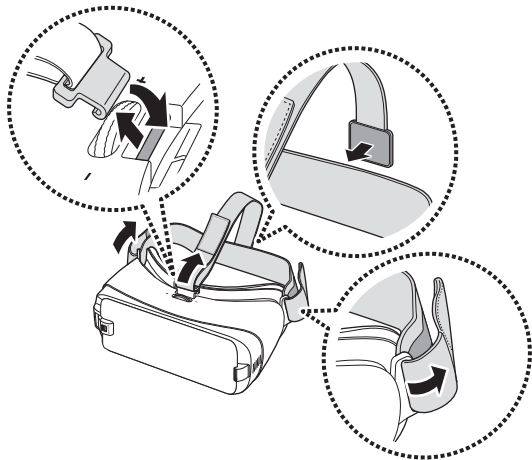

- 2 Odciągnij uchwyt urządzenia (prawy) w prawo (1), a następnie zdemontuj pokrywę przednią (2).

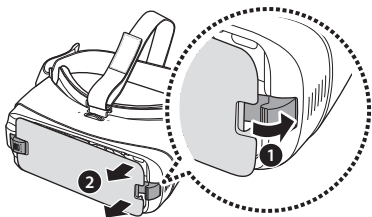

## Zdejmowanie pasków

Zdejmij pasek górny, pociągając jego oczko w kierunku wyściółki piankowej.  
Następnie zdejmij główny pasek z urządzenia Gear VR.

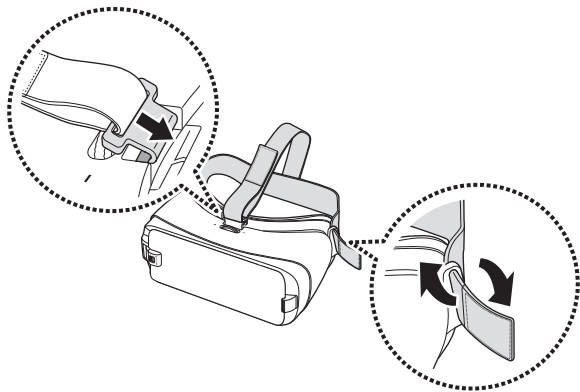

## Wymiana uchwytu na urządzenie

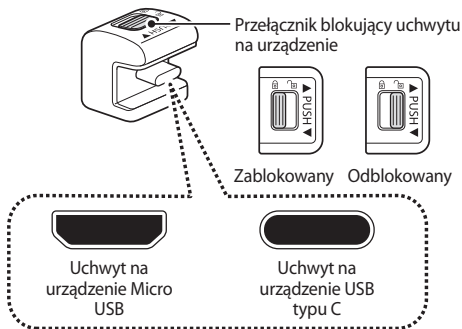

Do urządzenia Gear VR domyślnie dołączony jest uchwyt na urządzenia USB typu C. Jeśli urządzenie przenośne jest wyposażone w złącze wielofunkcyjne USB typu C, możesz podłączyć je do urządzenia Gear VR. Jeśli urządzenie przenośne jest wyposażone w złącze wielofunkcyjne Micro USB, przed podłączeniem go do urządzenia Gear VR zastąp uchwyt na urządzenie uchwyt na urządzenie Micro USB.

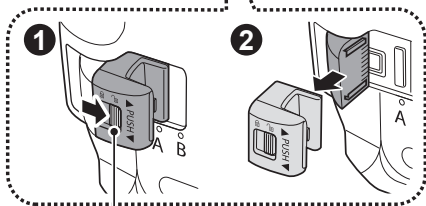
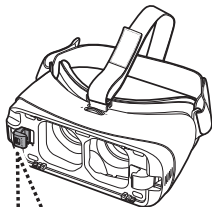

- 1 Przesuń przełącznik blokujący w położenie  i zdejmij uchwyt na urządzenie z urządzenia Gear VR.



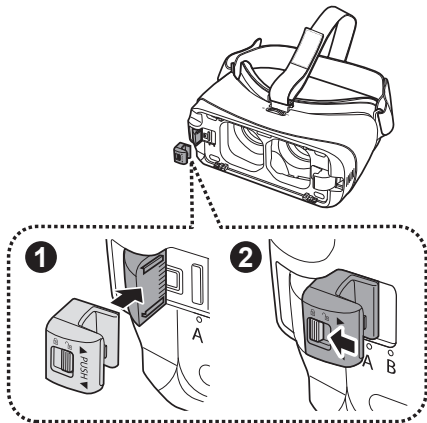

Przełącznik blokady

- 2 Wybierz inny uchwyt na urządzenie. Po ustawieniu przełącznika blokady w położeniu  wsuń uchwyt na urządzenie do gniazda. Następnie zablokuj uchwyt, przesuwanając przełącznik blokujący w położenie .







- Nie wsuwaj uchwyty na urządzenie do gniazda, jeśli przełącznik blokujący znajduje się w położeniu . Może to spowodować uszkodzenie zasuwki przełącznika blokującego.
- Upewnij się, że uchwyt na urządzenie został zablokowany, przesuwając przełącznik blokujący w położenie . Jeśli urządzenie przenośne nie zostanie dokładnie zablokowane, może się przypadkowo odłączyć od urządzenia Gear VR i ulec uszkodzeniu.

## Podłączanie urządzenia przenośnego

- 1 Odciągnij uchwyt urządzenia (prawy) w prawo do końca (1). Następnie delikatnie naciśnij uchwyt urządzenia (lewy) (2) i przesuń go do pozycji A lub B (3), w zależności od rozmiaru ekranu urządzenia przenośnego, którego chcesz użyć.

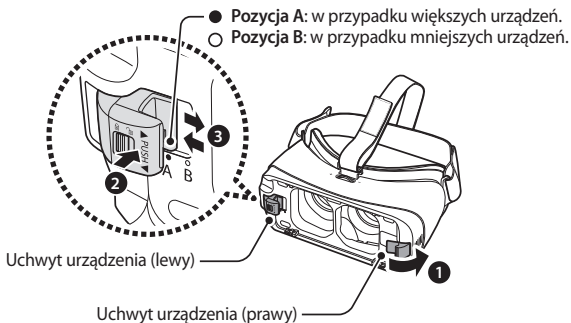

- 2 Odłącz uchwyt urządzenia (lewy).

- 3 Po włączeniu urządzenia przenośnego podłącz je do złącza w uchwycie na urządzenie (1).

Po prawidłowym podłączeniu urządzenia Gear VR urządzenie przenośne wyemituje sygnał dźwiękowy.

Włóż urządzenie przenośne do urządzenia Gear VR i delikatnie dociśnij je, aż zostanie zablokowane w odpowiednim miejscu (2). Uchwyt urządzenia (prawy) powróci do swojej wcześniejszej pozycji i zablokuje urządzenie przenośne (3).

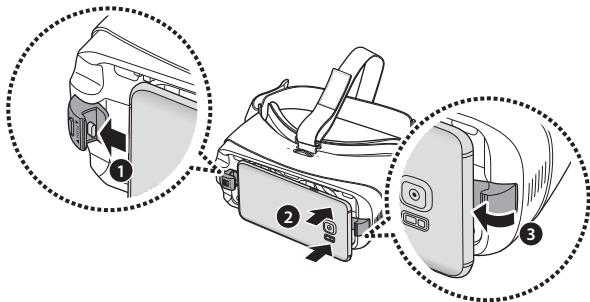



- Nie używaj siły do podłączenia złącza do urządzenia przenośnego. Może to spowodować uszkodzenie złącza.
- Nie wykręcaj ani nie zginaj złącza urządzenia Gear VR podczas podłączania lub odłączania urządzenia przenośnego. Może to spowodować uszkodzenie złącza.
- Dociśnij urządzenie przenośne do urządzenia Gear VR do momentu jego zablokowania. Jeśli urządzenie przenośne nie jest dokładnie zablokowane, może się przypadkowo odłączyć od urządzenia Gear VR i ulec uszkodzeniu.
- Umieszczenie urządzenia przenośnego przechylonego na jedną stronę może spowodować dyskomfort.

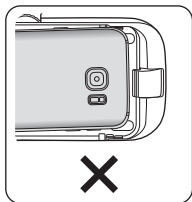
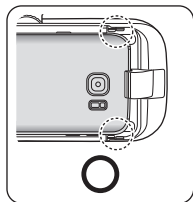



Jeśli dźwięk nie został wyemitowany przy wkładaniu złącza urządzenia Gear VR do urządzenia przenośnego, oznacza to, że urządzenie Gear VR mogło go nie rozpoznać. Przed użyciem urządzenia Gear VR odblokuj ekran urządzenia przenośnego.

## Noszenie urządzenia Gear VR

Załóż urządzenie Gear VR na głowę i wyreguluj długość górnego paska i głównego paska.





Nie chodź ani nie prowadź pojazdów podczas noszenia urządzenia Gear VR. Zawsze miej świadomość, co znajduje się w Twoim otoczeniu podczas korzystania z urządzenia Gear VR, aby nie zrobić krzywdy sobie i innym.



- Prawidłowo załóż urządzenie Gear VR. Noszenie urządzenia Gear VR przechylonego na jedną stronę może spowodować dyskomfort.
- Jeśli ekran przesunie się w lewo lub w prawo, upewnij się, że uchwyt urządzenia (lewy) znajduje się w prawidłowym położeniu. Ponownie podłącz urządzenie przenośne po przesunięciu uchwyty urządzenia (lewego) w położenie A lub B, w zależności od rozmiaru ekranu urządzenia przenośnego.
- Jeśli ekran jest przechylony, dopasuj urządzenie Gear VR, tak by obraz był wyraźny.
- Aby użyć zestawu słuchawkowego lub zestawu słuchawkowego Bluetooth podczas korzystania z urządzenia Gear VR, podłącz zestaw do urządzenia przenośnego przed podłączeniem go do urządzenia Gear VR. Zestawy słuchawkowe i zestawy słuchawkowe Bluetooth są sprzedawane oddzielnie.
- Aby sterować urządzeniem Gear VR przy użyciu kontrolera, podłącz kontroler do urządzenia przenośnego, z którym połączono urządzenie Gear VR. (str. 41)

## Rozłączanie urządzeń

Po zakończeniu używania urządzenia Gear VR zdejmij z niego urządzenie przenośne.

Odciągnij uchwyt urządzenia (prawy) w prawo (1), a następnie wyjmij urządzenie przenośne (2).

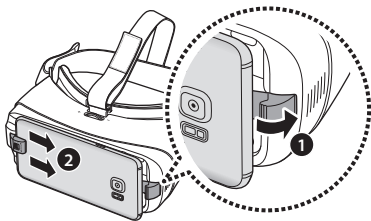



Założ ponownie przednią pokrywę na miejsce po zakończeniu korzystania z urządzenia Gear VR.

## Przygotowanie kontrolera do użycia

### Mocowanie paska na nadgarstek

Podłączenie paska na nadgarstek do kontrolera umożliwia bezpieczne korzystanie z niego bez ryzyka upuszczenia.

- 1 Naciskając  na tylną część kontrolera, przesunij pokrywę baterii w kierunku pokazanym poniżej, aby ją otworzyć.

 Nie wolno nadmiernie wyginać ani skręcać pokrywy baterii. Może to spowodować uszkodzenie pokrywy baterii.

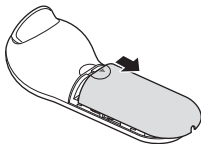



- 2 Włóż pętlę paska na nadgarstek do otworu mocowania paska na nadgarstek i zamocuj go do haka w celu unieruchomienia.

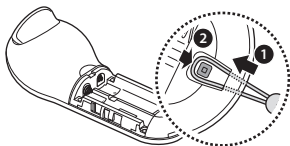

## Wkładanie baterii

- 1 Włóż baterie dodatnimi i ujemnymi stykami odpowiednio dopasowanymi do symboli + i - na kontrolerze.

- 2 Umieść pokrywę baterii na kontrolerze i wsuń pokrywę baterii z powrotem do momentu, gdy zaskoczy na miejscu.

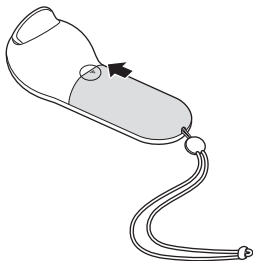

- Jeśli podczas korzystania z kontrolera lampka wskaźnika miga na czerwono, wymień baterie.
- Nie ładuj ponownie dostarczonych baterii (baterii AAA).

## Korzystanie z uchwytu kontrolera

Uchwyt kontrolera można zamocować do głównego paska urządzenia Gear VR w celu przechowywania kontrolera, gdy nie jest używany.

- 1 Przepuść główny pasek urządzenia Gear VR przez uchwyt kontrolera.

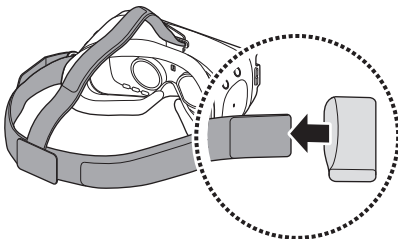

- 2 Umieść kontroler w uchwycie kontrolera w celu jego przechowywania.

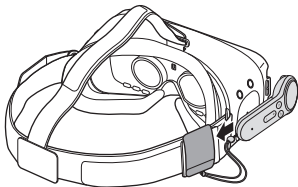

Umieść właściwie kontroler w uchwycie kontrolera. Jeśli nie jest dokładnie włożony, może się przypadkowo odłączyć od uchwytu kontrolera i ulec uszkodzeniu.



Jeśli kontroler nie będzie używany przez dłuższy czas, przechowuj go po uprzednim wyjęciu baterii.

## Instalowanie aplikacji Gear VR (Oculus) i podłączanie kontrolera

Aby używać urządzenia Gear VR, należy ręcznie zainstalować aplikację Gear VR (Oculus). Przed rozpoczęciem obsługi urządzenia Gear VR podłącz również kontroler do urządzenia przenośnego. Przy pierwszym podłączeniu urządzenia przenośnego do urządzenia Gear VR instalacja aplikacji Gear VR (Oculus) oraz połączenie z kontrolerem rozpocznie się automatycznie.



- Przed instalacją aplikacji upewnij się, że urządzenie przenośne jest podłączone do sieci Wi-Fi lub sieci komórkowej.
- Metoda instalacji oraz wyświetlane ekrany mogą się różnić w zależności od wersji aplikacji.

- 1 Połącz urządzenie przenośne z urządzeniem Gear VR.
- 2 Po odtworzeniu polecenia głosowego o zdjęcie urządzenia przenośnego z urządzenia Gear VR zdejmij z niego urządzenie przenośne.

Na ekranie urządzenia przenośnego wyświetlony zostanie ekran instalacji aplikacji Gear VR (Oculus).

- 3 Na ekranie instalacji aplikacji Gear VR (Oculus) dotknij **URUCHOM**.
- 4 Przeczytaj ostrzeżenia dotyczące zdrowia i bezpieczeństwa oraz warunki umowy licencyjnej użytkownika końcowego (EULA) i wyraż na nie zgodę, a następnie dotknij **DALEJ**.
- 5 Aby zainstalować domyślne aplikacje obsługujące rzeczywistość wirtualną, dotknij **ZAINSTALUJ**.
- 6 Dotknij **Rozpocznij**.
- 7 Wprowadź informacje o koncie, postępując zgodnie z instrukcjami na ekranie i dotknij **Utwórz konto**, aby utworzyć konto Oculus.  
  
Jeśli masz już konto Oculus, dotknij **Zaloguj się** i zaloguj się na koncie.  
  
Twoje konto Oculus będzie używane podczas korzystania z aplikacji i treści udostępnianych przez usługę Oculus.

- 8 Aby zarejestrować kartę do płatności podczas pobierania aplikacji do rzeczywistości wirtualnej lub gier ze sklepu Oculus Store, dotknij **Dodaj metodę płatności**.
- 9 Postępuj zgodnie z instrukcjami wyświetlanymi na ekranie i wybierz rękę, którą będziesz obsługiwać kontroler.
  -  • Jeśli kontroler nie zostanie wykryty, naciśnij i przytrzymaj klawisz strony domowej kontrolera, aby ponownie wejść w tryb parowania Bluetooth.
  - Przy następnym łączeniu kontrolera możesz połączyć go z urządzeniem przenośnym na ekranie ustawień urządzenia przenośnego lub w aplikacji Gear VR (Oculus). (str. 42, str. 41)

## 10 Ponownie podłącz urządzenie przenośne do urządzenia Gear VR i załóż je na głowę.

Po zalogowaniu się na koncie Oculus uruchomiony zostanie samouczek. Po zapoznaniu się z samouczkiem wyświetlony zostanie ekran startowy Oculus.



Steruj urządzeniem Gear VR przy użyciu klawiszy kontrolera oraz panelu dotykowego.



- Czujnik zbliżeniowy wewnątrz urządzenia Gear VR wykrywa położenie twarzy. Po założeniu urządzenia Gear VR ekran zostanie odblokowany i można korzystać z panelu dotykowego.
- Doświadczenie widzenia w 3D może się różnić w zależności od ostrości wzroku.
- Przed użyciem urządzenia Gear VR odblokuj urządzenie przenośne.
- Jeśli podczas korzystania z urządzenia Gear VR obraz wygląda na przekrzywiony lub przechylony, zdejmij urządzenie. Następnie umieść urządzenie Gear VR na płaskiej powierzchni z obiektywami skierowanymi do przodu i wyreguluj ostrość pokrętkiem na górze. Odczekaj 5–7 sekund przed ponownym użyciem.



## Łączenie kontrolera z aplikacją Gear VR (Oculus)

- 1 Naciśnij i przytrzymaj klawisz strony domowej kontrolera, aby ponownie wejść w tryb parowania Bluetooth.  
Lampka wskaźnika mignie na czerwono, zielono i niebiesko.
  - 2 W aplikacji Gear VR (Oculus) dotknij ikony  i wybierz menu kontrolera, żeby podłączyć kontroler.  
Lampka wskaźnika mignie na niebiesko 3 razy.
-  Sposób podłączenia kontrolera można zmienić w zależności od usługi Oculus.
- 3 Ponownie podłącz urządzenie przenośne do urządzenia Gear VR i załóż urządzenie Gear VR.  
Steruj urządzeniem Gear VR przy użyciu klawiszy kontrolera oraz panelu dotykowego.

## Łączenie z kontrolerem przez Bluetooth



Kontroler można podłączyć przez Bluetooth tylko na urządzeniach przenośnych z systemem Android 6.0 lub nowszym. Jeśli nie możesz połączyć kontrolera za pomocą Bluetooth, połącz go z aplikacją Gear VR (Oculus).

- 1 Naciśnij i przytrzymaj klawisz strony domowej kontrolera, aby ponownie wejść w tryb parowania Bluetooth.  
Lampka wskaźnika mignie na czerwono, zielono i niebiesko.
- 2 Aby zakończyć parowanie Bluetooth, po włączeniu funkcji Bluetooth w urządzeniu przenośnym dotknij **Gear VR Controller(0000)** na liście dostępnych urządzeń.

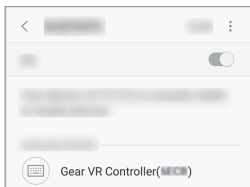

Lampka wskaźnika mignie na niebiesko 3 razy.



Kod PIN do kontrolera to czterocyfrowy numer w nawiasach wyświetlany na ekranie ustawień Bluetooth urządzenia przenośnego. Ten numer różni się w zależności od kontrolera.

- 3 Ponownie podłącz urządzenie przenośne do urządzenia Gear VR i załóż je na głowę.

Steruj urządzeniem Gear VR przy użyciu klawiszy kontrolera oraz panelu dotykowego.

## Rozłączanie i ponowne podłączenie kontrolera

Po zdjęciu urządzenia Gear VR z głowy lub zakończeniu bieżącego połączenia kontroler przejdzie w tryb wstrzymania. Naciśnij spust, panel dotykowy lub dowolny klawisz kontrolera, aby wyłączyć tryb uśpienia i powrócić do trybu parowania Bluetooth.

Kontroler zostanie automatycznie ponownie połączony z poprzednio używanym urządzeniem przenośnym.



- Jeśli kontroler i urządzenie przenośne nie znajdują się w zasięgu połączenia Bluetooth, kontroler zostanie odłączony.
- W przypadku usunięcia baterii z kontrolera lub wyłączenia funkcji Bluetooth na urządzeniu przenośnym kontroler zostanie odłączony.
- Jeśli połączenie Bluetooth zostanie utracone w powodu problemu z połączonym urządzeniem przenośnym, przejdź do menu Bluetooth na urządzeniu przenośnym, aby ponownie sparować urządzenia.
- Jeżeli kontroler nie działa prawidłowo, oddaj go wraz z urządzeniem Gear VR do centrum serwisowego firmy Samsung.

## Uwagi dotyczące korzystania z funkcji Bluetooth

Bluetooth to norma technologii bezprzewodowej, zgodnie z którą do podłączania do różnych urządzeń na krótkie odległości wykorzystuje się częstotliwość 2,4 GHz. Umożliwia ona połączenie oraz wymianę danych z innymi urządzeniami obsługiwanymi przez funkcję Bluetooth, np. telefonami komórkowymi, komputerami, drukarkami oraz innymi cyfrowymi urządzeniami domowymi bez podłączania za pomocą przewodów.

- Aby uniknąć problemów podczas podłączania kontrolera do innego urządzenia, należy umieścić urządzenia blisko siebie.
- Sprawdź, czy kontroler i drugie urządzenie Bluetooth znajdują się w obrębie maksymalnego zasięgu Bluetooth. Zasięg ten może być różny w zależności od otoczenia, w którym używane są urządzenia.
- Upewnij się, że pomiędzy kontrolerem a podłączonym urządzeniem nie znajdują się żadne przeszkody, np. ciało, ściany, elementy narożne czy płyty.
- Nie należy dotykać anteny Bluetooth podłączonego urządzenia.
- Bluetooth działa w zakresie takiej samej częstotliwości jak niektóre produkty przemysłowe, naukowe, medyczne i energooszczędne, dlatego możliwe są zakłócenia podczas nawiązywania połączenia w pobliżu tego typu produktów.

- Niektóre urządzenia, szczególnie te, których nie przetestowała lub nie zatwierdziła grupa Bluetooth SIG, mogą być niezgodne z kontrolerem.
- Nie należy używać funkcji Bluetooth w sposób niezgodny z prawem, np. do tworzenia pirackich kopii plików lub przechwytywania komunikacji do celów komercyjnych.

# Podstawowe informacje

## Korzystanie z panelu dotykowego urządzenia Gear VR

Panel dotykowy urządzenia Gear VR znajduje się pod klawiszem wstecz i klawiszem strony domowej. Panel dotykowy służy do wybierania elementów lub do sterowania urządzeniem Gear VR.



Panelu dotykowego urządzenia Gear VR nie należy dotykać ostrymi przedmiotami, aby go nie zniszczyć.



- Czujnik zbliżeniowy urządzenia Gear VR wykrywa położenie twarzy i uruchamia panel dotykowy. Panel dotykowy nie działa, gdy nie nosisz urządzenia Gear VR.
- Funkcje panelu dotykowego mogą się różnić w zależności od aplikacji.

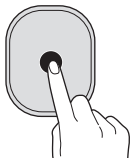

### Dotknięcie

- Wybór elementu.
- Podczas odtwarzania filmu wyświetlenie dostępnych funkcji.



### Przeciągnięcie palcem do przodu lub do tyłu

- Przejście do następnego lub poprzedniego elementu.
- Przewinięcie listy w prawo lub w lewo.
- Odrzucenie połączenia przychodzącego.

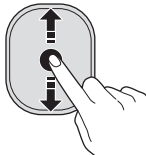

### Przeciągnięcie palcem w górę lub w dół

- Przewijanie strony WWW lub listy w górę lub w dół.
- Podczas wyświetlania obrazu powiększenie lub zmniejszenie jego rozmiaru.



Niektóre aplikacje mogą nie obsługiwać przeciągania w górę lub w dół.



## Korzystanie z kontrolera

Urządzeniem Gear VR można sterować, ruszając nadgarstkiem w dowolnym kierunku w celu przesunięcia wskaźnika i wybierając elementy poprzez dotknięcie panelu dotykowego.



Kontrolera nie należy dotykać ostrymi przedmiotami, aby go nie zniszczyć.



- Aby korzystać z kontrolera, należy go podłączyć do urządzenia przenośnego.
- Funkcje kontrolera mogą się różnić w zależności od aplikacji.



### Naciśnięcie

- Wybór elementu.
- Podczas odtwarzania filmu wyświetlenie dostępnych funkcji.

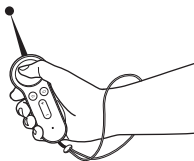

### Przesunięcie

- Aby przesunąć wskaźnik w lewo w prawo, w górę lub w dół na ekranie, rusz nadgarstkiem.

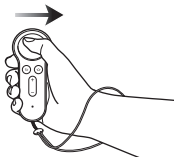

### Przeciągnięcie w lewo lub w prawo.

- Przejście do następnego lub poprzedniego elementu.
- Przewinięcie listy w prawo lub w lewo.
- Odrzucenie połączenia przychodzącego.

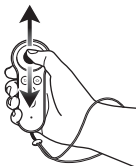

### Przeciągnięcie palcem w górę lub w dół

- Przewijanie strony WWW lub listy w górę lub w dół.
- Podczas wyświetlania obrazu powiększenie lub zmniejszenie jego rozmiaru.



W niektórych aplikacjach korzystanie z funkcji przeciągania może być niemożliwe.

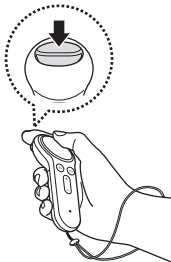

### Korzystanie ze spustu

- Naciśnij, aby wybrać element lub użyć go jako spustu podczas grania w niektóre gry. Jego funkcja może się różnić w zależności od uruchomionych aplikacji.

## Przesuwanie wskaźnika lub ekranu

Urządzenie Gear VR reaguje na ruchy głowy. Przesuń głowę w dowolnym kierunku, aby przesunąć kursor lub ekran.

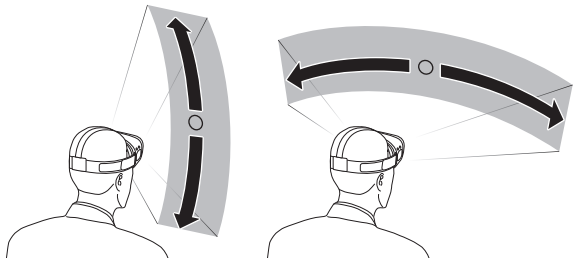

Aby sterować urządzeniem Gear VR przy użyciu kontrolera, ruszaj nadgarstkiem w dowolnym kierunku, aby przesunąć wskaźnik.



- Wskaźnik znajduje się w środku ekranu. Niektóre aplikacje i treści mogą nie wyświetlać kursora przez cały czas.
- W zależności od aplikacji ruch ekranu może być ograniczony.

## Wybieranie elementów

Elementy możesz wybierać, ruszając głową, a następnie dotykając panelu dotykowego urządzenia Gear VR. Można również wybierać elementy, przesuwając kontroler nadgarstkiem, a następnie naciskając panel dotykowy.







Ustaw kursor na wybranym elemencie. Gdy krawędzie elementu zostaną podświetlone, dotknij panelu dotykowego urządzenia Gear VR lub naciśnij panel dotykowy kontrolera, aby wybrać element.

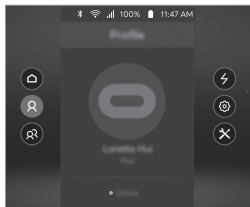









## Korzystanie z menu uniwersalnego

Menu uniwersalne służy do konfiguracji ustawień urządzenia Gear VR oraz do przechwytywania ekranu urządzenia Gear VR. Możesz tu również sprawdzić między innymi aktualny czas i poziom naładowania baterii.

Naciśnij i przytrzymaj klawisz wstecz urządzenia Gear VR i lub klawisz wstecz kontrolera, aby otworzyć uniwersalne menu. Aby powrócić do poprzedniego ekranu, naciśnij klawisz wstecz urządzenia Gear VR lub klawisz wstecz kontrolera.



-  : powrót do ekranu startowego Oculus.
-  : wyświetlenie profilu konta Oculus.
-  : wyświetlanie listy znajomych i sprawdzanie zaproszeń. Możesz zaprosić znajomych do pokoju zabaw i grać z nimi w gry oraz oglądać wspólnie filmy.
-  : wyświetlanie powiadomień o połączeniach przychodzących i wiadomościach.
-  : wyświetlanie opcji ustawień.
  -  : regulowanie głośności.
  -  : regulacja jasności.

-  : dopasowanie ekranu do kierunku, w którym aktualnie patrzysz.
  -  : wybór ręki, którą będziesz obsługiwać kontroler.
  -  : włączanie lub wyłączenie na urządzeniu Gear VR wyświetlania komunikatów w wyskakujących okienkach dotyczących połączeń przychodzących i powiadomień.
  -  : włączanie lub wyłączanie funkcji Bluetooth.
  -  : włączanie lub wyłączanie funkcji Wi-Fi.
  -  : Wyświetlanie opcji narzędzi.
    -  : przechwycenie ekranu urządzenia Gear VR.
    -  : nagranie obrazu ekranu urządzenia Gear VR.
    -  : włączanie lub wyłączanie tylnego aparatu urządzenia przenośnego, aby zobaczyć rzeczywisty obraz otoczenia. Aby wyłączyć aparat, wybierz ikonę **Wyłącz kamerę**.
-  • Te funkcje mogą nie być dostępne w niektórych aplikacjach z powodu ochrony praw autorskich.
- Ekran menu uniwersalnego może być wyświetlany inaczej w zależności od usługi Oculus.

## Pobieranie aplikacji i treści

Po uruchomieniu aplikacji Oculus Store możesz pobrać różne aplikacje i treści, na przykład filmy i zdjęcia zapewniające kąty widzenia 360 stopni.

Na ekranie startowym Oculus wybierz **Zapisz**. Wybierz aplikację lub treść, którą chcesz pobrać. Wybierz pozycję **Bezpłatne** lub **Pobierz** lub wybierz przycisk z ceną aplikacji, a następnie postępuj zgodnie z instrukcjami wyświetlanymi na ekranie, aby potwierdzić pobieranie.

## Usuwanie aplikacji

Aby usunąć pobraną aplikację, wybierz **Biblioteka** →  obok aplikacji, którą chcesz usunąć. Wybierz **Odinstaluj**.



## Wyświetlanie powiadomień odebranych na urządzeniu przenośnym

### Wyświetlanie informacji o osobie dzwoniącej lub odrzucanie połączeń

W przypadku nadejścia połączenia przychodzącego w trakcie korzystania z urządzenia Gear VR na ekranie wyświetlony zostanie komunikat w wyskakującym okienku. Możesz wyświetlić informacje o osobie dzwoniącej lub odrzucić połączenie.

Aby odebrać połączenie, odłącz urządzenie przenośne od urządzenia Gear VR i odbierz połączenie na urządzeniu przenośnym.

Aby odrzucić połączenie, przeciągnij palcem w tył lub w przód na panelu dotykowym urządzenia Gear VR lub przeciągnij w lewo lub w prawo na panelu dotykowym kontrolera.



Urządzenie przenośne może nagrzewać się mocniej niż zwykle podczas korzystania z urządzenia Gear VR. Ta sytuacja występuje zazwyczaj w przypadku korzystania z urządzenia do odtwarzania wideo lub grania w gry przez dłuższy okres czasu. Odebranie połączenia, gdy urządzenie przenośne jest gorące, może spowodować drobne odparzenia twarzy lub uszu. Aby uniknąć oparzeń, wyjmij urządzenie przenośne i poczekaj, aż ostygnie. Jeśli musisz odebrać telefon, gdy urządzenie jest gorące, podłącz zestaw słuchawkowy lub użyj trybu głośnomówiącego.



Urządzenie Gear VR blokuje wyskakujące komunikaty o połączeniach przychodzących po zablokowaniu wyskakujących komunikatów dla połączeń przychodzących i innych powiadomień. Wyskakujące komunikaty można włączyć w menu uniwersalnym. (str. 55)

## Wyświetlanie powiadomień

Podczas korzystania z urządzenia Gear VR można sprawdzać ogólne powiadomienia, np. dotyczące wydarzeń, wiadomości i alarmów. W przypadku nadejścia powiadomienia na ekranie wyświetlany jest komunikat w wyskakującym okienku. Aby wyświetlić więcej szczegółów powiadomienia, sprawdź je na urządzeniu przenośnym po odłączeniu go od urządzenia Gear VR.



Urządzenie Gear VR blokuje wyskakujące komunikaty o powiadomieniach po zablokowaniu wyskakujących komunikatów dla połączeń przychodzących i innych powiadomień. Wyskakujące komunikaty można włączyć w menu uniwersalnym. (str. 55)

# Wyświetlanie treści

## Wyświetlanie treści na ekranie startowym Oculus

### Ekran startowy Oculus

Po podłączeniu urządzenia przenośnego i założeniu urządzenia Gear VR zostanie wyświetlony ekran startowy Oculus. Na ekranie startowym Oculus wybierz aplikację lub treść, aby wyświetlić różne treści 2D, 3D lub treści zapewniające kąta widzenia 360 stopni. Podczas korzystania z urządzenia Gear VR naciśnij klawisz strony domowej urządzenia Gear VR lub klawisz strony domowej kontrolera, aby powrócić do ekranu startowego Oculus.



Ekran startowy Oculus może być wyświetlany inaczej w zależności od usługi Oculus.

## Biblioteka

Umożliwia wyświetlenie treści i aplikacji pobranych ze sklepu Oculus Store.

Na ekranie startowym Oculus wybierz **Biblioteka**. Przejdź do treści lub aplikacji, której chcesz użyć, a następnie wybierz ją.

## Oculus Video



Oglądaj różne filmy wideo i filmy 3D we własnym wirtualnym kinie.

Możesz również wyświetlać filmy zapewniające kąat widzenia 360 stopni oraz filmy 2D i 3D zapisane na urządzeniu przenośnym.

Jeśli aplikacja wideo nie jest zainstalowana jako domyślna aplikacja, pobierz ją z Oculus Store.

- 1 Na ekranie startowym Oculus wybierz **Biblioteka** → **video**.
- 2 Wybierz kategorię, a następnie wybierz film.
- 3 Aby oglądać filmy z różnych kątów, ruszaj głową w dowolnym kierunku lub używaj kontrolera.  
Aby przewinąć w tył lub w przód, przeciągnij palcem w tył lub w przód na panelu dotykowym urządzenia Gear VR lub przeciągnij w lewo lub w prawo na panelu dotykowym kontrolera.

Podczas wyświetlania filmu dotknij panelu dotykowego urządzenia Gear VR lub naciśnij panel dotykowy kontrolera, aby skorzystać z następujących funkcji:

-   : Wstrzymanie i wznowienie odtwarzania.
-  : Powrót do listy odtwarzania.

## Zdjęcia Oculus zapewniające kąt widzenia 360 stopni

Możesz wyświetlać polecane obrazy zapewniające kąt widzenia 360 stopni, materiały 3D i różne inne obrazy.

Możesz również wyświetlać obrazy zapewniające kąt widzenia 360 stopni, zapisane na urządzeniu przenośnym.

Jeśli aplikacja do zdjęć zapewniająca kąt widzenia 360 stopni nie jest zainstalowana jako domyślna aplikacja, pobierz ją z Oculus Store.

- 1 Na ekranie startowym Oculus wybierz **Biblioteka** → **360 photos**.
- 2 Wybierz kategorię, a następnie wybierz obraz.
- 3 Aby oglądać zdjęcia z różnych kątów, ruszaj głową w dowolnym kierunku.  
Aby wyświetlić poprzedni lub następny obraz, przeciągnij palcem w tył lub w przód na panelu dotykowym urządzenia Gear VR lub przeciągnij w lewo lub w prawo na panelu dotykowym kontrolera.

## Wyświetlanie treści na urządzeniu przenośnym

Możesz wyświetlać obrazy i filmy wideo zapisane na urządzeniu przenośnym. Możesz również oglądać filmy 2D i 3D z napisami i dźwiękiem stereofonicznym, a także treści zapewniające kąt widzenia 360 stopni zarejestrowane kamerami zapewniającymi kąt widzenia 360 stopni, takimi jak Gear 360.

Jeśli aplikacja Galeria Samsung nie jest zainstalowana jako domyślna aplikacja, pobierz ją z Oculus Store.



Na ekranie startowym Oculus wybierz **Biblioteka** → **Samsung Gallery**.



### Odtwarzanie filmów

Wybierz film, aby go odtworzyć.

Aby przewinąć w tył lub w przód, przeciągnij palcem w tył lub w przód na panelu dotykowym urządzenia Gear VR lub przeciągnij w lewo lub w prawo na panelu dotykowym kontrolera.

Podczas wyświetlania filmu dotknij panelu dotykowego urządzenia Gear VR lub naciśnij panel dotykowy kontrolera, aby skorzystać z następujących funkcji:

- : Wstrzymanie i wznowienie odtwarzania.
- : Przechodzenie do poprzedniego lub następnego filmu.
- : Wybór filmu z listy filmów.

-  : Wybór nowego trybu.
  - **2D**: wyświetlanie filmu w 2D.
  - **180°**: wyświetlanie filmu zapewniającego kąt widzenia 180 stopni.
  - **360°**: wyświetlanie filmu zapewniającego kąt widzenia 360 stopni.
  - **3D SBS/3D TB/360° 3D SBS/360° 3D TB/180° 3D SBS/180° 3D TB**: wyświetlanie filmu 3D w 3D.
-  : Wybór, czy mają być wyświetlane napisy.
-  : Wybór, czy podczas oglądania filmu ma być wyświetlany obraz tła **Samsung Gallery**.

## Przeglądanie obrazów

Wybierz obraz.





Aby wyświetlić poprzedni lub następny obraz, przeciągnij palcem w tył lub w przód na panelu dotykowym urządzenia Gear VR lub przeciągnij w lewo lub w prawo na panelu dotykowym kontrolera.

Aby powiększyć lub zmniejszyć rozmiar obrazu, przeciągnij palcem w górę lub w dół na panelu dotykowym urządzenia Gear VR lub panelu dotykowym kontrolera.

Aby zmienić orientację ekranu w kierunku, w którym aktualnie patrzysz, dwukrotnie naciśnij klawisz wstecz urządzenia Gear VR lub klawisz wstecz kontrolera.



Podczas wyświetlania obrazów dotknij panelu dotykowego urządzenia Gear VR lub naciśnij panel dotykowy kontrolera, aby skorzystać z następujących funkcji:

- : wyświetlanie następnego lub poprzedniego obrazu.
- : wyświetlanie obrazów jako pokazu slajdów.
- : wybór trybu wyświetlania.
  - **2D**: wyświetlanie obrazów 2D.
  - **360**: wyświetlanie obrazów zapewniających kąt widzenia 360 stopni.
  - **Panorama**: wyświetlanie obrazów panoramicznych.
- : obracanie obrazu.
- : wybór, czy podczas wyświetlania obrazu ma być wyświetlany obraz tła **Samsung Gallery**.

## **Wyświetlanie treści online**

Przy użyciu aplikacji Samsung Internet możesz wyświetlać treści internetowe i filmy umieszczone na stronach WWW.

Pobierz aplikację Samsung Internet ze sklepu Oculus Store i uruchom ją, aby wyświetlić treści online.

# Ostrzeżenia dotyczące zdrowia i bezpieczeństwa

- Niniejsze środki ochrony zdrowia i zapewnienia bezpieczeństwa są okresowo aktualizowane tak, aby przedstawiały precyzyjne i kompletne informacje. Najnowsza wersja znajduje się na stronie internetowej [oculus.com/warnings](https://www.oculus.com/warnings).



**OSTRZEŻENIA DOTYCZĄCE ZDROWIA I BEZPIECZEŃSTWA:** W celu zmniejszenia ryzyka wystąpienia urazów, dyskomfortu lub uszkodzenia mienia, należy upewnić się, że przed użyciem urządzenia Gear VR wszyscy jego użytkownicy przeczytali uważnie poniższe ostrzeżenia.



Przed użyciem urządzenia Gear VR

- Należy przeczytać i zastosować instrukcję montażu i obsługi dołączonej do urządzenia Gear VR.
- Należy zapoznać się z zaleceniami dotyczącymi sprzętu oraz oprogramowania przeznaczonego do korzystania z urządzenia Gear VR. Niezastosowanie zalecanego sprzętu oraz oprogramowania może zwiększyć ryzyko wystąpienia dyskomfortu.

- Urządzenie Gear VR oraz oprogramowanie nie są przeznaczone do używania wraz z nielegalnym sprzętem, wyposażeniem i/lub oprogramowaniem. Użycie nieautoryzowanego sprzętu, wyposażenia i/lub oprogramowania może skutkować wystąpieniem urazów oraz powodować problemy lub szkody w zakresie prawidłowego funkcjonowania systemu i usług powiązanych.
- Komfortowe doświadczenie wirtualnej rzeczywistości wymaga sprawnego zmysłu ruchu oraz równowagi. Nie należy używać urządzenia Gear VR w sytuacjach, gdy jest się zmęczonym, sennym, pod wpływem alkoholu lub narkotyków, pod wpływem zatrucia alkoholowego, przy problemach żołądkowych, w stanie stresu lub zdenerwowania, a także podczas kataru, grypy, bólu głowy, migreny, bólu ucha, gdyż może to zwiększyć wrażliwość na odczuwane objawy.
- W przypadku kobiet w ciąży, osób starszych, osób cierpiących na zaburzenia widzenia lub zaburzenia psychiczne oraz osób, które cierpią na choroby serca lub na inne poważne schorzenia zalecana jest uprzednia wizyta u lekarza przed rozpoczęciem korzystania z urządzenia Gear VR.



### Nagłe ataki

U niektórych osób (około 1 na 4000) mogą wystąpić poważne zawroty głowy, napady, ataki epilepsji lub zamroczenia wywołane błyskami światła lub wzorami. Wspomniane objawy mogą wystąpić podczas oglądania telewizji, w trakcie grania w grę wideo lub w trakcie doświadczania wirtualnej rzeczywistości, nawet jeśli schorzenia te nie wystąpiły u danej osoby w przeszłości. Napady takie występują częściej u dzieci i młodzieży w wieku do lat 20. Każda osoba, która doświadczyła któregośkolwiek ze wspomnianych objawów powinna przerwać używanie urządzenia Gear VR oraz skonsultować się z lekarzem. Każdy, kto w przeszłości doświadczył ataku drgawek, utraty świadomości lub innego objawu podobnego do epilepsji powinien udać się do lekarza przed rozpoczęciem używania urządzenia Gear VR.



## Dzieci

Urządzenie Gear VR nie powinno być używane przez dzieci w wieku poniżej 13 lat, gdyż dzieci znajdują się w decydującym okresie rozwoju wzroku. Dorośli powinni kontrolować dzieci (w wieku 13 lat i starsze), które używają lub używały urządzenia Gear VR, w zakresie objawów opisanych w niniejszych ostrzeżeniach dotyczących zdrowia i bezpieczeństwa, jak również ograniczyć czas, który dziecko poświęca na używanie urządzenia Gear VR oraz upewnić się, że dziecko robi odpowiednie przerwy podczas użytkowania. Należy unikać stosowania urządzenia Gear VR przez dłuższy okres, gdyż może to negatywnie wpłynąć na koordynację wzrokowo - ruchową, równowagę i zdolność do pracy wielozadaniowej. Dorośli powinni starannie kontrolować dzieci w trakcie używania i po użyciu urządzenia Gear VR pod kątem zmniejszenia powyższych umiejętności.



## Ogólne środki ostrożności

Należy zawsze postępować zgodnie z poniższymi instrukcjami oraz przestrzegać środków ostrożności podczas korzystania z urządzenia Gear VR, aby zmniejszyć ryzyko pojawienia się urazów lub dyskomfortu:

- Urządzenia Gear VR należy używać wyłącznie w bezpiecznym otoczeniu: Urządzenie Gear VR stwarza wrażenie wirtualnej rzeczywistości, które odwraca uwagę i całkowicie hamuje odbiór otaczającej rzeczywistości.
  - Przed jak i podczas korzystania z urządzenia Gear VR należy zawsze zwracać uwagę na najbliższe otoczenie. W celu uniknięcia wystąpienia urazów należy zachować ostrożność.
  - Używanie urządzenia Gear VR może powodować utratę równowagi.
  - Należy pamiętać, że przedmioty widziane w wirtualnej rzeczywistości nie istnieją w rzeczywistym świecie, dlatego też nie należy na nich siadać, stawać ani używać jako oparcia.
  - W celu zapewnienia bezpieczeństwa podczas korzystania z urządzenia Gear VR należy pozostawać w pozycji siedzącej lub w innej pozycji statycznej.
  - Poważne urazy mogą powstać wskutek potknięcia, wpadnięcia na ścianę, meble lub inne przedmioty lub zderzenia z nimi, z tego też względu przed użyciem urządzenia Gear VR należy przygotować odpowiednio najbliższe otoczenie.

## Ostrzeżenia dotyczące zdrowia i bezpieczeństwa

- W szczególności należy zadbać o to, aby w pobliżu nie znajdowały się inne osoby, obiekty, schody, balkony, okna, meble lub inne przedmioty, z którymi można się zderzyć podczas korzystania z urządzenia Gear VR lub bezpośrednio po jego użyciu.
- Przed użyciem urządzenia Gear VR należy usunąć z najbliższego otoczenia wszelkie przedmioty, o które można się potknąć.
- Należy pamiętać, że podczas używania urządzenia Gear VR użytkownik jest nieświadomy tego, że inni ludzie oraz zwierzęta mogą pojawić się w jego najbliższym otoczeniu.
- Podczas korzystania z urządzenia Gear VR nie należy dotykać ostrych lub w inny sposób niebezpiecznych obiektów.
- Nigdy nie należy nosić urządzenia Gear VR w sytuacjach, które wymagają uwagi, takich jak chodzenie, jazda na rowerze lub jazda samochodem.
- Upewnij się, że zestaw jest ustawiony poziomo, zabezpieczony i komfortowo nałożony na głowę oraz pozwala widzieć pojedynczy i czysty obraz.
- Używaj urządzenia Gear VR ostrożnie tak, aby organizm zdążył się do niego przystosować; za pierwszym razem używaj urządzenia Gear VR tylko przez parę minut i stopniowo wydłużaj czas używania urządzenia Gear VR z biegiem przyzwyczajania się do wirtualnej rzeczywistości. Rozglądanie się w czasie pierwszego użycia i korzystanie z funkcji "input" pomoże przywyknąć do każdej drobnej różnicy między poruszaniem się w rzeczywistym świecie, a doświadczaniem wirtualnego świata.



- Nie należy używać urządzenia Gear VR w pojazdach w czasie ruchu, w szczególności w samochodach, autobusach lub pociągach, ponieważ może to zwiększyć podatność na odczuwane negatywne objawy.
- Należy robić przynajmniej 10 - 15 minutowe przerwy co 30 minut, nawet gdy nie wydają się one konieczne. Każda osoba w sposób odmienny odczuwa skutki korzystania z urządzeń, dlatego stosuj częstsze oraz dłuższe przerwy, kiedy odczuwasz dyskomfort. Przerwy należy dostosować do własnych, indywidualnych potrzeb.
- Urządzenie Gear VR może być wyposażone w funkcję „przezroczystości” umożliwiającą tymczasowe ujrzanie otoczenia w celu szybkiego zorientowania się w świecie rzeczywistym. Urządzenie Gear VR należy zawsze zdejmować w sytuacji wymagającej uwagi lub koordynacji.
- Słuchanie dźwięku o wysokim poziomie głośności może spowodować nieodwracalne uszkodzenie słuchu. Hałas w tle, a także wysoki poziom głośności może spowodować, że dźwięki mogą wydawać się cichsze niż są w rzeczywistości. Ze względu na charakter zanurzenia w wirtualnej rzeczywistości, nie zaleca się używania urządzenia Gear VR z dźwiękiem o dużej głośności, dzięki czemu można utrzymać świadomość otoczenia i zmniejszyć ryzyko uszkodzenia słuchu.



### Uczucie dyskomfortu

- Należy natychmiast przerwać stosowanie urządzenia Gear VR, jeśli przy użyciu urządzenia Gear VR osoba doświadcza któregokolwiek z następujących objawów: napadów drgawkowych; utraty świadomości; zmęczenia oczu; drgania oczu lub mięśni; mimowolnych ruchów; zmienionego, niewyraźnego lub podwójnego widzenia lub innych wizualnych nieprawidłowości; zawrotów głowy; dezorientacji; zaburzeń równowagi; zaburzeń koordynacji wzrokowo - ruchowej; nadmiernego pocenia się; nadmiernego ślinienia się; nudności; zawrotów głowy; dyskomfortu, bólu głowy lub oczu; senności; zmęczenia; lub jakichkolwiek objawów podobnych do choroby lokomocyjnej.
- Podobnie jak w przypadku objawów, które mogą być odczuwane po zejściu ze statku morskiego, objawy wynikające z bycia narażonym na oddziaływanie wirtualnej rzeczywistości mogą utrzymywać się przez dłuższy czas oraz ujawniać się dopiero po kilku godzinach. Wspomniane objawy mogą mieć postać wymienionych powyżej symptomów, jak również mogą przejawiać się w nadmiernej senności i zmniejszonej koncentracji. Objawy te mogą zwiększać ryzyko doznania urazu w świecie rzeczywistym.

- Nie należy prowadzić pojazdów, obsługiwać maszyn ani angażować się w inne czynności wymagające fizycznego wysiłku, które mogą mieć potencjalnie poważne konsekwencje (tj. czynności, podczas których objawy mogą doprowadzić do śmierci, urazów lub uszkodzenia mienia) lub w inne czynności, które wymagają prawidłowego poczucia równowagi oraz koordynacji (takie jak uprawianie sportu lub jazda na rowerze, itp.), do momentu, gdy objawy w pełni ustąpią.



- Nie należy używać urządzenia Gear VR dopóki wszystkie objawy nie ustąpiły całkowicie przez kilka godzin. Przed ponownym użyciem należy upewnić się, że urządzenie Gear VR jest poprawnie skonfigurowane.
- Należy zwrócić uwagę na treści oglądane przed pojawieniem się objawów, gdyż pewne rodzaje treści mogą sprzyjać ich wystąpieniu.
- Należy skontaktować się z lekarzem, jeżeli wystąpią poważne i/lub utrzymujące się objawy.



### Obrażenia wynikające z powtarzającego się napięcia

Używanie urządzenia Gear VR może powodować bóle mięśni, stawów oraz skóry. Jeżeli podczas używania urządzenia Gear VR lub jego elementów jakakolwiek część ciała stanie się zmęczona lub zacznie boleć, bądź jeśli pojawią się objawy takie jak: mrowienie, drętwienie, pieczenie lub sztywność, należy przerwać używanie urządzenia Gear VR i odpocząć przez kilka godzin przed ponownym jego użyciem. Jeśli wspomniane objawy będą nadal się utrzymywać lub jeśli pojawią się inne objawy dyskomfortu, należy przerwać używanie urządzenia Gear VR i skontaktować się z lekarzem.



### Zakłócenia działania urządzeń medycznych

W urządzeniu Gear VR znajdują się magnesy, które mogą emitować fale radiowe. Mogą one wpływać na działanie pobliskich urządzeń elektronicznych, w tym rozruszników serca, aparatów słuchowych i defibrylatorów. Osoby mające wszczepiony rozrusznik serca lub inne urządzenie medyczne, nie powinny używać urządzenia Gear VR bez uprzedniej konsultacji z lekarzem lub producentem urządzenia medycznego. Należy zachować odpowiednią odległość pomiędzy zestawem i urządzeniem medycznym oraz przerwać używanie urządzenia Gear VR w sytuacji zaobserwowania trwałego zakłócenia funkcjonowania urządzenia medycznego.



### Kontroler

- Do urządzenia Gear VR może być dołączony kontroler wyprodukowany przez podmioty niezwiązane z producentem Gear VR.
- Należy skonsultować się z producentem kontrolera w celu zapoznania się z ostrzeżeniami dotyczącymi zdrowia i bezpieczeństwa w zakresie używania kontrolera.
- Należy zawsze używać specjalnej opaski na nadgarstek wraz z kontrolerem w celu przymocowania kontrolera do nadgarstka podczas użycia.



## Baterie

- **RYZIKO ZADŁAWIENIA.** Kontrolery nie są zabawkami. Zawierają baterie, które są małymi częściami. Przechowywać z dala od dzieci poniżej 3 roku życia.
- **NIE POŁYKAJ BATERII. NIEBEZPIECZEŃSTWO OPARZENIA CHEMICZNEGO**
- Połknięcie baterii może spowodować poważne poparzenia wewnętrzne i potencjalną perforację przełyku w ciągu zaledwie 2 godzin, co może prowadzić do śmierci. Przechowywać w miejscu niedostępnym dla dzieci.
- Jeśli podejrzewasz, że baterie mogły zostać połknięte lub znajdują się w jakiegokolwiek części ciała, zasięgnij porady lekarskiej.
- Jeśli komora na baterie nie zamyka się bezpiecznie, zaprzestań używania produktu i przechowuj go z dala od dzieci.
- Ryzyko pożaru. Baterie mogą powodować szkodliwe przegrzanie (ang. thermal event) lub wyciek, gdy są instalowane odwrotnie, rozmontowywane, przegrzewane, przebijane, zmiażdżone, mieszane z bateriami używanymi lub innymi, lub bezpośrednio wystawiane na działanie ognia lub wysoką temperaturę. Nie ładuj baterii jednorazowego użytku. Wymieniaj wszystkie baterie w urządzeniu w tym samym czasie.
- Do użycia, przechowywać w oryginalnym opakowaniu. Niezwłocznie dokonaj właściwej utylizacji zużytych baterii.

- Unikać kontaktu materiałów przewodzących z zaciskami baterii na kontrolerach. Baterie należy przechowywać w suchym miejscu i unikać wejścia w kontakt z wodą.
- Nie rozmontowywać, dziurawić ani nie próbować modyfikować baterii.



### Porażenie prądem elektrycznym

W celu zmniejszenia ryzyka porażenia prądem elektrycznym:

- Nie wolno modyfikować ani demontować żadnych dostarczonych elementów.
- Nie należy stosować urządzenia Gear VR w sytuacji, gdy kabel lub przewody są uszkodzone lub odkryte.

Jeżeli dołączony jest zasilacz:

- Należy unikać sytuacji, w których zasilacz ma kontakt z płynami lub wilgocią.
- Przed jego czyszczeniem, należy wyłączyć zasilacz z prądu i czyścić go wyłącznie przy użyciu suchej ściereczki.
- Należy przechowywać zasilacz z dala od otwartego ognia i innych źródeł ciepła.
- Należy używać wyłącznie zasilacza dołączonego do urządzenia Gear VR.



### Uszkodzenie lub zniszczenie urządzenia

- Nie należy używać urządzenia, jeżeli zostało ono zniszczone lub uszkodzone.
- Nie należy podejmować żadnych prób samodzielnego naprawienia zaistniałych usterek. Wszelkie usterki powinny być naprawiane przez autoryzowany serwis.



### Infekcje zakaźne

W celu zapobieżenia spowodowania infekcji zakaźnych (jak np. ostre zapalenie spojówek), nie należy udostępniać urządzenia Gear VR osobom cierpiącym na chorobę zakaźną, w szczególności oczu, skóry lub skóry głowy. Zestaw (w szczególności soczewki) należy czyścić po każdym jego użyciu za pomocą przyjaznej dla skóry bezalkoholowej chusteczki antybakteryjnej oraz suchej ściereczki z mikrofibry.





### Podrażnienia skóry

Urządzenie Gear VR noszone jest blisko skóry ciała oraz skóry głowy. Należy przerwać korzystanie z urządzenia Gear VR, jeśli pojawi się obrzęk, świąd, podrażnienie skóry lub inna reakcja skórna. Jeśli objawy nie ustąpią, należy skontaktować się z lekarzem.



### Aby uniknąć uszkodzenia urządzenia Gear VR

- Nie należy pozostawiać urządzenia Gear VR w miejscu bezpośrednio narażonym na działanie promieni słonecznych, ponieważ może to spowodować uszkodzenie urządzenia Gear VR.
- Nie należy przepuszczać promieni lasera ani innego zewnętrznego źródła światła przez soczewki, ponieważ może to spowodować uszkodzenie ekranu.
- W czasie, kiedy urządzenie nie jest używane, należy przechowywać elementy urządzenia w opakowaniu przeznaczonym do jego przechowywania, w celu ograniczenia możliwości nieumyślnego uszkodzenia lub wpływu środowiska.

# Informacje dotyczące bezpieczeństwa

**Aby zapobiec obrażeniom ciała u siebie i innych osób oraz uszkodzeniom urządzenia, przed rozpoczęciem użytkowania należy zapoznać się z informacjami dotyczącymi bezpieczeństwa korzystania z urządzenia.**

**Z urządzenia należy korzystać wyłącznie zgodnie z przeznaczeniem.**

**Ładowarkę i urządzenie należy chronić przed upadkiem i uderzeniami.**

**Urządzenia nie należy używać ani przechowywać w miejscach o wysokim stężeniu pyłu, kurzu czy innych materiałów znajdujących się w powietrzu.**

**Kurz i ciała obce mogą spowodować wadliwe działanie urządzenia.**

**Nie należy wystawiać złącza urządzenia na kontakt z przewodnikami, takimi jak płyny, kurz, opiłki metalu oraz grafitowe wkłady do ołówków.**

**Kontakt z przewodnikami może spowodować zwarcie lub korozję przy złączu, co może prowadzić do wybuchu, pożaru lub uszkodzenia urządzenia.**

**Nie należy gryźć ani ssać urządzenia.**

Dzieci i zwierzęta mogą się udławić małymi częściami.

**Urządzenia ani dostarczonych akcesoriów nie należy wkładać do oczu, uszu ani ust.**

Takie zachowania mogą być przyczyną uduszenia lub poważnych obrażeń.

**Nie należy narażać urządzenia na działanie gęstego dymu lub oparów.**

Może to spowodować uszkodzenie powłoki zewnętrznej urządzenia lub jego wadliwe działanie.

**Ochrona urządzenia przed wodą.**

Wilgoć i płyny mogą uszkodzić części i elementy elektroniczne urządzenia.

**Urządzenia można używać w miejscach o temperaturze otoczenia pomiędzy 0°C a 35°C. Urządzenie można przechowywać w temperaturze otoczenia w zakresie od -20°C do 50°C. Korzystanie z urządzenia lub przechowywanie go poza zalecanymi zakresami temperatur może spowodować uszkodzenie urządzenia lub ograniczyć żywotność baterii.**

Nie należy trzymać urządzenia w miejscach bardzo gorących, np. w samochodzie latem. Może to spowodować wadliwe działanie ekranu, uszkodzenie urządzenia lub wybuch baterii.

**Podczas noszenia urządzenia bez włożonego telefonu nie należy patrzeć bezpośrednio na jasne źródła światła. Może to spowodować uszkodzenie wzroku.**

**Nie używać urządzenia, jeśli wystąpi błąd. Kontynuowanie korzystania z urządzenia po wystąpieniu błędu może spowodować dyskomfort lub obrażenia.**

**Użytkownicy uczuleni na farbę lub metalowe elementy urządzenia mogą odczuwać swędzenie, mogą dostać wysypki lub może im puchnąć skóra. W takim wypadku należy przerwać korzystanie z urządzenia i skonsultować się z lekarzem.**

**Nie należy używać urządzenia w szpitalach, samolotach lub pojazdach, których działanie mogą zakłócać fale radiowe. Może to prowadzić do nieprawidłowego działania urządzenia oraz do obrażeń ciała lub uszkodzeń mienia.**

**Podczas podłączania urządzenia lub innych urządzeń za pośrednictwem łączności Bluetooth należy unikać korzystania z urządzenia w odległości 15 cm od rozruszników serca, ponieważ urządzenie może zakłócać ich działanie.**

**Podczas używania słuchawek należy pamiętać o ochronie słuchu i uszu.**



- Długotrwały kontakt z głośnymi dźwiękami może prowadzić do uszkodzenia słuchu.
- Przed podłączeniem słuchawek do źródła dźwięku należy zawsze zmniejszyć głośność, a następnie ustawić minimalny poziom głośności umożliwiający słuchanie muzyki.
- Należy upewnić się, że przewód zestawu słuchawkowego nie jest owinięty dookoła obiektów znajdujących się w pobliżu.

**Nie należy używać urządzenia, jeśli jest ono pęknięte lub zepsute.**

Odłamki szkła lub tworzywa akrylowego mogą spowodować rany dłoni lub twarzy. Oddać urządzenie do naprawy w centrum serwisowym firmy Samsung.

**Należy korzystać wyłącznie z baterii, ładowarek, akcesoriów i materiałów zatwierdzonych przez producenta.**

W przypadku stosowania akcesoriów lub materiałów niezatwierdzonych przez firmę Samsung, nie ponosi ona odpowiedzialności za bezpieczeństwo użytkownika.

**Nie należy rozbierać, przerabiać lub naprawiać urządzenia.**

Zmiany i modyfikacje urządzenia mogą doprowadzić do unieważnienia gwarancji producenta. Jeżeli urządzenie wymaga naprawy, zanieść je do centrum serwisowego firmy Samsung.

**Podczas czyszczenia urządzenia należy stosować się do następujących wskazówek:**

- Przetrzyj urządzenie i obiektyw suchą, delikatną szmatką lub patyczkiem higienicznym.
- Nie używać środków chemicznych ani detergentów. Może to spowodować utratę koloru lub korozję zewnętrznej części urządzenia.
- Nie myj wyściółki piankowej. Może to prowadzić do uszkodzenia wyściółki piankowej.

### **Podczas użytkowania i likwidacji urządzenia oraz ładowarek należy zachować ostrożność.**

- Nigdy nie należy umieszczać baterii ani urządzeń na urządzeniach wydzielających ciepło, takich jak kuchenki mikrofalowe, piecze i grzejniki.
- Urządzenia nie należy zginać ani przebijać.

### **Naprawy urządzenia mogą wykonywać tylko wykwalifikowani pracownicy serwisu.**

Próba naprawy urządzenia przez niewykwalifikowanych pracowników może doprowadzić do jego uszkodzenia i unieważnienia gwarancji producenta.

## **Prawidłowa utylizacja produktu**



(zużyty sprzęt elektryczny i elektroniczny)

(Dotyczy krajów, w których stosuje się systemy segregacji odpadów)

To oznaczenie umieszczone na produkcie, akcesoriach lub dokumentacji oznacza, że po zakończeniu eksploatacji nie należy wyrzucać tego produktu ani jego akcesoriów (np. ładowarki, zestawu słuchawkowego, kabla USB) ze zwykłymi odpadami komunalnymi.

Aby uniknąć szkodliwego wpływu na środowisko naturalne i zdrowie ludzi wskutek niekontrolowanego usuwania odpadów, prosimy o oddzielenie tych przedmiotów od odpadów innego typu oraz o odpowiedzialny recykling i praktykowanie ponownego wykorzystania materiałów.

W celu uzyskania informacji na temat miejsca i sposobu bezpiecznego dla środowiska recyklingu tych przedmiotów, użytkownicy w gospodarstwach domowych powinni skontaktować się z punktem sprzedaży detalicznej, w którym dokonali zakupu produktu, lub z organem władz lokalnych.

Użytkownicy w firmach powinni skontaktować się ze swoim dostawcą i sprawdzić warunki umowy zakupu. Produktu ani jego akcesoriów nie należy usuwać razem z innymi odpadami komercyjnymi.

Więcej informacji na temat zobowiązań ekologicznych oraz zobowiązań prawnych dot. konkretnych produktów firmy Samsung, np. REACH, ZSEE lub baterii, można znaleźć na stronie [samsung.com/uk/aboutsamsung/samsungelectronics/corporatecitizenship/data\\_corner.html](https://samsung.com/uk/aboutsamsung/samsungelectronics/corporatecitizenship/data_corner.html)



# Załącznik

## Rozwiązywanie problemów

Zanim skontaktujesz się z centrum serwisowym firmy Samsung, wypróbuj następujące rozwiązania. Niektóre sytuacje mogą nie dotyczyć danego urządzenia.

Jeśli poniższe wskazówki nie pozwalają na rozwiązanie problemu, skontaktuj się z centrum serwisowym firmy Samsung.

### **Ekran startowy Oculus nie wyświetla się, gdy urządzenie przenośne jest połączone z urządzeniem Gear VR**

- Sprawdź, czy urządzenie przenośne jest prawidłowo połączone z urządzeniem Gear VR.
- Sprawdź, czy urządzenie przenośne jest włączone.
- Upewnij się, że aplikacja do urządzenia Gear VR (Oculus) jest zainstalowana na urządzeniu przenośnym. (str. 37)
- Upewnij się, że bateria urządzenia przenośnego jest w pełni naładowana.

## **Urządzenie przenośne jest gorące w dotyku**

Podczas korzystania z aplikacji wymagających większego poboru energii niż zazwyczaj lub podczas korzystania z aplikacji przez dłuższy czas, urządzenie przenośne może być gorące. Po wykryciu wysokiej temperatury przez urządzenie Gear VR na ekranie wyświetlany jest komunikat ostrzegawczy z poleceniem zaprzestania noszenia urządzenia Gear VR i odczekania aż wystygnie. Przerwać korzystanie z urządzenia Gear VR do momentu ochłodzenia urządzenia przenośnego; wówczas możesz ponownie zacząć korzystać z urządzenia. Jest to normalne zjawisko, które nie powinno wpływać na trwałość ani wydajność urządzenia przenośnego.

## **Obraz na ekranie jest przekrzywiony lub przechylony**

Zdejmij urządzenie Gear VR i umieść je na płaskiej powierzchni z obiektami skierowanymi do przodu i wyreguluj ostrość specjalnym pokrętkiem na górze. Odczekaj 5–7 sekund przed ponownym użyciem.

## **Obraz na ekranie przesuwa się w różnych kierunkach**

Na urządzenie Gear VR mogą wpływać zakłócenia magnetyczne wywoływane przez przewody elektryczne lub inne urządzenia, takie jak komputery czy telewizory. Unikaj korzystania z urządzenia Gear VR w miejscach, w których występują zakłócenia magnetyczne.

## Obraz na ekranie nie jest ostry

- Upewnij się, że urządzenie Gear VR jest właściwie umieszczone na twarzy.
- Obróć pokrętko regulacji ostrości do momentu uzyskania ostrego obrazu.

## Ekran przechyla się w lewo lub w prawo

Upewnij się, że uchwyt urządzenia (lewy) znajduje się w odpowiednim położeniu. Ponownie podłącz urządzenie przenośne po przesunięciu uchwyty urządzenia (lewego) w położenie A lub B, w zależności od rozmiaru ekranu urządzenia przenośnego. (str. 26)

## Obraz na ekranie drga

- Rozłącz urządzenie przenośne z urządzeniem Gear VR, a następnie połącz je ponownie.
- Ponownie uruchom urządzenie przenośne.

## **Kontroler, kontroler gier lub zestaw słuchawkowy Bluetooth nie działają**

- Upewnij się, że urządzenie Bluetooth jest podłączone do urządzenia przenośnego.
- Sprawdź, czy urządzenie przenośne i drugie urządzenie Bluetooth znajdują się w obrębie maksymalnego zasięgu Bluetooth.
- Sprawdź, czy bateria podłączanego urządzenia Bluetooth jest w pełni naładowana.
- Jeżeli kontroler nie działa prawidłowo, oddaj go wraz z urządzeniem Gear VR do centrum serwisowego firmy Samsung.

## Prawa autorskie

Copyright © 2017 Samsung Electronics

Niniejsza instrukcja jest chroniona międzynarodowymi przepisami o prawie autorskim.

Żadna część niniejszej instrukcji nie może być reprodukowana, dystrybuowana, tłumaczona ani przesyłana w jakiegokolwiek formie ani za pomocą jakichkolwiek środków elektronicznych lub mechanicznych, w tym kopiowana, nagrywana lub przechowywana w jakimkolwiek systemie archiwizacyjnym bez uprzedniej pisemnej zgody firmy Samsung Electronics.

## Znaki towarowe

- SAMSUNG i logo SAMSUNG są zarejestrowanymi znakami towarowymi firmy Samsung Electronics.
- Bluetooth® jest zarejestrowanym znakiem towarowym firmy Bluetooth SIG, Inc. na całym świecie.
- Wszelkie inne znaki towarowe i prawa autorskie należą do ich właścicieli.

W zależności od kraju i operatora, karty SIM, urządzenie i akcesoria mogą wyglądać inaczej niż na ilustracjach zamieszczonych w niniejszej instrukcji.

# SAMSUNG